

Cisco IP-telefon 7911G for Cisco CallManager 4.1(3)





Hovedkontor

Cisco Systems, Inc.
170 West Tasman Drive
San Jose, CA 95134-1706
USA
<http://www.cisco.com>
Tlf: +1 408 526-4000
+1 800 553-NETS 6387
Faks: +1 408 526-4100

OL-8998-01



Vanlige telefonoppgaver

Foreta et anrop	Ta av håndsettet før eller etter du taster et nummer.
Taste et nummer på nytt	Trykk på Gjenta .
Sette en samtale på vent	Merk en samtale og trykk på  .
Gjenoppta en samtale på vent	Merk en samtale på vent, og trykk på  .
Taste et kortnummer	<ul style="list-style-type: none"> Trykk på  og velg et nummer du vil ringe. Trykk på  og velg Kataloger > Kortnumre. Velg et nummer du vil ringe. Angi et kortnummer når du har håndsettet på, og trykk på Kortnr.
Overføre et anrop til et nytt nummer	Trykk på Overfør , angi nummeret og legg på (eller trykk på Overfør på nytt hvis telefonen ikke støtter overføring med håndsettet på).
Starte en standardkonferanse	Trykk på mer > Konf og ring deltakeren. Trykk deretter på Konf på nytt.



Cisco, Cisco IOS, Cisco Systems og Cisco Systems-logoen er registrerte varemerker for Cisco Systems, Inc. eller tilhørende datterselskaper i USA og i visse andre land. Alle andre merker, navn eller varemerker som er omtalt i dette dokumentet eller på Web-området, tilhører sine respektive eiere. Bruk av ordet partner kan ikke tolkes som et samarbeidsforhold mellom Cisco og andre selskaper. (0501R)

© 2005 Cisco Systems, Inc. Alle rettigheter forbeholdt.

OL-8998-01

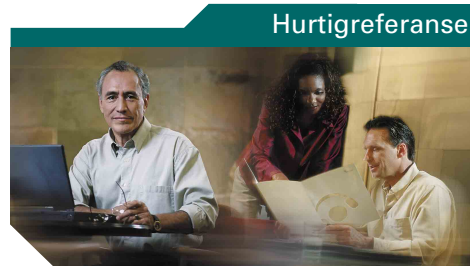

Cisco IP-telefon 7911G for Cisco CallManager 4.1(3)















Funksjonstastdefinisjoner
Ikoner på telefonskjermen
Knappeikoner
Anropslogger og kataloger
Vanlige telefonoppgaver





Funksjonstastdefinisjoner

A.GrAnr	Besvar et anrop som ringer i en annen gruppe som er tilknyttet din gruppe
Avbryt	Avbryt en handling eller gå ut av et skjermbilde uten å lagre endringene
Avslutt	Gå tilbake til det forrige skjermbildet
BrytInn	Legg deg til i en samtale på en delt linje
Delta	Slå sammen flere samtaler på én linje for å opprette en konferansesamtale
DirOver	Koble sammen to samtaler
Fjern	Slett oppføringer eller innstillinger
Fjern	Fjern en konferansedeltaker
FjSistD	Fjern den siste personen som ble lagt til i konferansen
G.GrAnr	Besvar et anrop som ringer i en annen gruppe
Gjenta	Ring nummeret du ringte sist, på nytt
GrAnrop	Besvar et anrop i din gruppe
kBrytIn	Legg deg til i en samtale på en delt linje, og start en konferansesamtale
Konf	Opprett en konferansesamtale
KonfList	Vis konferansedeltakere
Kortnr	Ring ved hjelp av et kortnummer
LeggPå	Koble fra gjeldende samtale
Lukk	Lukk det aktive vinduet





mer	Vis flere funksjonstaster
MSGs	Få tilgang til talepostsystemet
Møterom	Styr en møteromskonferanse
NyttAnr	Foret et nytt anrop
Oppdater	Oppdater innhold
OvåkAv	Deaktiver overvåkingsfunksjonen
Overfør	Overfør en samtale
Overvåk	Lytt til en samtale på høyttaleren
Parker	Lagre en samtale ved hjelp av samtaleparkering
Privat	Forhindre at andre viser eller bryter inn i samtaler på en delt linje
QRT	Send samtaleproblemer til systemansvarlig
Rediger	Rediger et nummer i en anropslogg
Ring	Ring et telefonnummer
Slett	Fjern tegn til høyre for markøren når du bruker Rediger
Slett	Tilbakestill innstillinger til standardverdiene
Søk	Søk etter en katalogoppføring
Svar	Svar på et anrop
TbkRing	Motta en melding når et opptatt internnummer blir tilgjengelig
UmOmdir	Send et anrop til talemeldingssystemet
VidAlle	Angi/avbryt viderekobling
<<	Slett angitte tegn
>>	Flytt gjennom tegnene

Ikoner på telefonskjermen



Samtalestatus	
	Viderekobling av anrop aktivert
	Samtale på vent
	Tilkoblet samtale
	Håndsett av
	Håndsett på
	Innkommende samtale
	Delt linje i bruk
Sikre anrop	
	Godkjent samtale
	Sikkert anrop
Valgt taleenhet	
	Håndsett i bruk
	Høyttaler i bruk (overvåking på)
Viktige anrop	
	Prioritert anrop
	Anrop med middels prioritet
	Anrop med høy prioritet
	Anrop med høyest prioritet

Andre funksjoner	
	Kortnummer konfigurert
	Meldinger venter
	Alternativ valgt
	Funksjon aktivert

Knappeikoner

	Volum
	Navigering
	Vent
	Programmeny

Anropslogger og kataloger

Hvis du vil ...	Må du gjøre følgende ...
Ring fra en anropslogg	Trykk på  og velg Kataloger > Ubesvarte anrop, Oppringte numre, eller Mottatte anrop. Bla til nummeret du vil ringe, og trykk på Ring.
Ring fra en telefonkatalog	Trykk på  og velg Kataloger > Telefonkatalog. Angi bokstaver, og trykk på Bekreft. Løft av håndsettet for å ringe.



Innhold

Komme i gang 1

Bruke denne brukerhåndboken 1

Finne mer informasjon 2

Mer informasjon om tilpassing av telefonen på Internett 2

Informasjon om sikkerhet og ytelse 2

Bruke ekstern strømforsyning 3

Bruke eksterne enheter 4

Tilgjengelighetsfunksjoner 4

Koble til telefonen 5

Oversikt over telefonen 8

Forstå knapper og maskinvare 8

Forstå programmenyene 10

Forstå forskjellen mellom linjer og samtaler 11

Forstå linje- og samtaleikoner 11

Forstå funksjonstilgjengelighet 11

Grunnleggende samtalebehandling 12

Foreta anrop – grunnleggende alternativer 12

Foreta anrop – tilleggsalternativer 13

Svare på anrop 15

Avslutte samtaler 15

Bruke Vent og HentAnr 16

Veksle mellom flere samtaler 16

Vise flere samtaler 16

Overføre samtaler 17

Viderekoble alle anrop til et annet nummer 18

- Starte konferansesamtaler **18**
 - Forstå konferansesamtaletypene **18**
 - Starte og delta i en standardkonferanse **19**
 - Starte eller delta i en møteromskonferanse **21**

Avansert samtalebehandling 22

- Kortnumre **22**
- Hente et omdirigert anrop på telefonen **23**
- Bruke en delt linje **24**
 - Forstå delte linjer **24**
 - Delta i en samtale på en delt linje **25**
 - Forhindre at andre viser eller bryter inn i en samtale på en delt linje **26**
- Lagre og hente parkerte samtaler **26**
- Foreta og motta sikre anrop **27**
- Spore mistenkelige anrop **27**
- Prioritere viktige anrop **28**
- Bruke Ciscos mobile internnummer **29**

Bruke håndsett, hodetelefoner og høyttaler 30

- Skaffe hodetelefoner **30**
- Bruke Autosvar **30**

Bruke telefoninnstillinger 31

- Tilpasse ringetoner og meldingsindikatorer **31**
- Tilpasse telefonskjermen **32**

Bruke anropslogger og kataloger 33

- Bruke anropslogger **33**
- Ring fra katalog **34**
 - Bruke telefonkatalogen på telefonen **35**

Tilgang til talemeldinger 36

Tilpasse telefonen på Internett 37

Logge på Web-sidene for brukeralternativer 37

Abonnere på telefontjenester 38

Forstå tilleggsalternativene for konfigurasjon 39

Feilsøke telefonen 41

Vise data for telefonadministrasjon 42

Bruke kvalitetsrapportverktøyet 42

Stikkordregister 43



Komme i gang

Nedenfor får du grunnleggende informasjon for å begynne å bruke din nye Cisco IP-telefon.

Bruke denne brukerhåndboken

Denne håndboken gir deg en oversikt over funksjonene som finnes på telefonen. Du kan lese hele håndboken for å lære alt om funksjonene på telefonen, eller bruke tabellen nedenfor til å finne nyttige deler.

Hvis du vil ...	Må du gjøre følgende ...
Lese viktig sikkerhetsinformasjon	Se "Informasjon om sikkerhet og ytelse" på side 2.
Bruke telefonen etter at noen andre har installert den for deg	Begynn med "Oversikt over telefonen" på side 8.
Koble til telefonen	Se "Koble til telefonen" på side 5.
Lære om telefonknapper	Se "Forstå knapper og maskinvare" på side 8.
Ringe	Se "Foreta anrop – grunnleggende alternativer" på side 12.
Sette samtaler på vent	Se "Bruke Vent og HentAnr" på side 16.
Overføre samtaler	Se "Overføre samtaler" på side 17.
Starte konferansesamtaler	Se "Starte konferansesamtaler" på side 18.
Angi kortnummer	Se "Kortnumre" på side 22.
Dele et telefonnummer	Se "Bruke en delt linje" på side 24
Bruke høyttaleren på telefonen	Se "Bruke håndsett, hodetelefoner og høyttaler" på side 30.
Endre ringevolum eller -tone	Se "Bruke telefoninnstillinger" på side 31.
Vise ubesvarte anrop	Se "Bruke anropslogger og kataloger" på side 33.

Finne mer informasjon

Du får tilgang til den mest oppdaterte dokumentasjonen for Cisco på følgende Web-adresse:

<http://www.cisco.com/univercd/home/home.htm>

Du får tilgang til Ciscos Web-område på følgende URL:

<http://www.cisco.com/>

Du får tilgang til internasjonale Web-områder for Cisco på følgende URL:

http://www.cisco.com/public/countries_languages.shtml

Mer informasjon om tilpassing av telefonen på Internett

Cisco IP-telefonen er en nettverksenhet som kan dele informasjon med andre nettverksenheter i bedriften, inkludert datamaskinen. Du kan bruke Cisco CallManagers Web-sider for brukeralternativer til å opprette og tilpasse telefontjenester og styre funksjoner og innstillinger fra datamaskinen. Denne brukerhåndboken gir deg en oversikt over disse mulighetene. Hvis du vil ha fullstendige instruksjoner, kan du se *Tilpasse Cisco IP-telefonen på Internett* på følgende URL:

http://www.cisco.com/univercd/cc/td/doc/product/voice/c_ipphon/index.htm

Informasjon om sikkerhet og ytelse

Les følgende sikkerhetsmerknader før du installerer eller bruker Cisco IP-telefonen:



Advarsel

VIKTIGE SIKKERHETSINSTRUKSJONER

Dette advarselssymbolet betyr fare. Du er i en situasjon som kan føre til skade på person. Før du begynner å arbeide med noe av utstyret, må du være oppmerksom på farene forbundet med elektriske kretser, og kjenne til standardprosedyrer for å forhindre ulykker. Bruk nummeret i slutten av hver advarsel for å finne oversettelsen i de oversatte sikkerhetsadvarslene som fulgte med denne enheten.

TA VARE PÅ DISSE INSTRUKSJONENE



Advarsel

Les installeringsinstruksjonene før du kobler systemet til strømkilden.

**Advarsel**

Deponering av dette produktet må skje i henhold til lokale lover og forskrifter.

**Advarsel**

Ikke arbeid på systemet eller koble til eller fra ledninger ved tordenvær.

**Advarsel**

For å unngå elektrisk støt må du ikke koble SELV-kretser (Safety Extra Low Voltage) til TNV-kretser (Telephone Network Voltage). LAN-porter inneholder SELV-kretser, og WAN-porter inneholder TNV-kretser. Noen LAN- og WAN-porter bruker RJ-45-koblinger. Vær forsiktig når du kobler til ledninger.

**Viktig**

Interne strømkretser gir strøm gjennom kommunikasjonskabelen. Bruk ledningen som fulgte med, eller en kommunikasjonskabel på minst 24 AWG.

Bruke ekstern strømforsyning

Følgende advarsler gjelder når du bruker en ekstern strømforsyning sammen med Cisco IP-telefonen:

**Advarsel**

Dette produktet bruker bygningens egen beskyttelse mot kortslutning. Kontroller at strømbryteren eller sikringen ikke er over 240 V vekselstrøm, 10 A (120 V vekselstrøm, 15 A i USA) for faseledere (alle strømførende ledere).

**Advarsel**

Enheten er laget for å virke sammen med TN-strømsystemer.

**Advarsel**

Stikkontakten må til enhver tid være tilgjengelig, fordi den er den letteste måten å koble fra enheten på.

**Advarsel**

Strømforsyningen må plasseres innendørs.

**Viktig**

Bruk bare strømledninger som er spesifisert av Cisco for bruk med dette produktet.

Strømstans

Tilgangen til nødtelefontjenester via telefonen er avhengig av at telefonen får strøm. Hvis det er et avbrudd i strømforsyningen, fungerer ikke nødtelefontjenesten før strømmen er tilbake igjen. Ved strømstans eller andre forstyrrelser må du kanskje tilbake stille eller rekonfigurere utstyret før du bruker nødtelefontjenesten.

Bruke eksterne enheter

Legg merke til følgende hvis du bruker eksterne enheter sammen med Cisco IP-telefonen:

Cisco anbefaler bruk av eksterne enheter (hodetelefoner) som har god kvalitet, og som er beskyttet mot uønsket radiofrekvens- og lydfrekvenssignaler (RF og AF).

Det kan likevel oppstå noe støy, avhengig av kvaliteten på enhetene og hvor nær de står andre enheter, for eksempel mobiltelefoner og radioer. I så fall anbefaler Cisco at du gjør ett eller flere av følgende:

- Flytt de eksterne enhetene vekk fra kilden for RF- eller AF-signalene.
- Flytt ledningene til de eksterne enhetene bort fra kilden for RF- eller AF-signalene.
- Bruk beskyttede ledninger til den eksterne enheten, eller bruk ledninger med bedre beskyttelse og kontakt.
- Forkort lengden til ledningen for den eksterne enheten.
- Bruk ferritt og lignende på ledningene til den eksterne enheten.

Cisco kan ikke garantere for ytelsen til systemet, fordi Cisco ikke har noen kontroll over kvaliteten til eksterne enheter, ledninger og kontakter. Systemet vil ha en god ytelse så lenge det er brukt passende enheter samt ledninger og kontakter av god kvalitet.



Viktig

I EU kan du bare bruke hodetelefoner som er i samsvar med EMC-direktivet [89/336/EC].

Tilgjengelighetsfunksjoner

Du kan be om en liste over tilgjengelighetsfunksjoner.

Koble til telefonen

Sannsynligvis vil systemansvarlig koble den nye Cisco IP-telefonen til bedriftens IP-telefonnettverk. Hvis ikke, kan du se på bildet og tabellen nedenfor for å koble til telefonen.

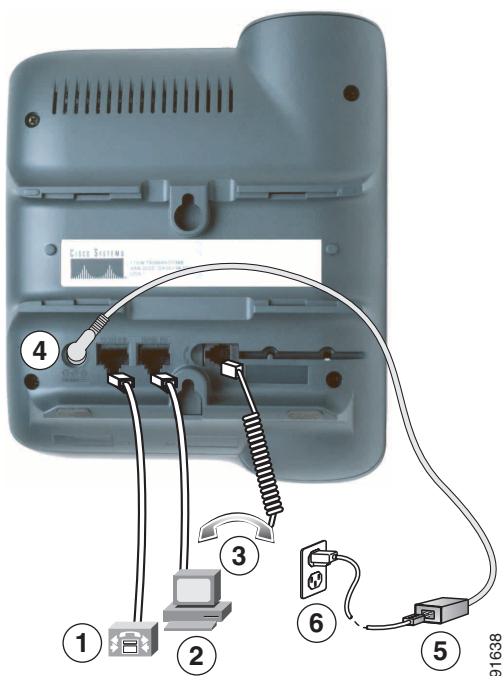

1	Nettverksport (10/100 SW)	4	DC-adapterport (DC 48 V)
2	Tilgangsport (10/100 PC)	5	AC til DC-strømforsyning
3	Håndsettport	6	AC-strømledning

Justere håndsettholderen

Når du kobler til telefonen, bør du justere håndsettholderen slik at håndsettet ikke faller ned. Se tabellen nedenfor hvis du trenger instruksjoner.

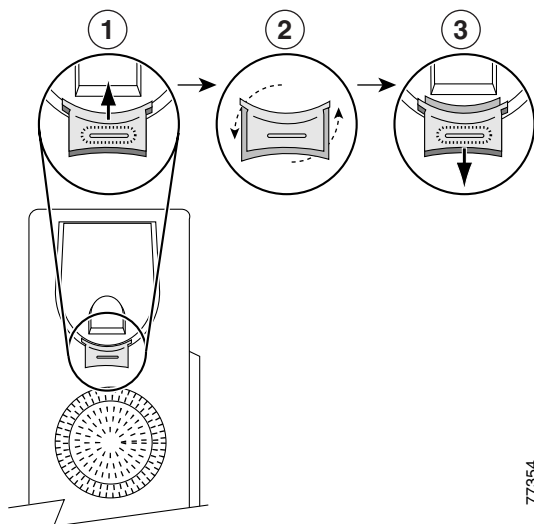

77354

1	Ta av håndsettet, og dra den firkantede plastbrikken av håndsettholderen.
2	Roter brikken 180 grader.
3	Skyv brikken inn i håndsettholderen igjen. En forlengelse peker ut fra toppen av den roterte brikken. Legg håndsettet tilbake.

Registrering med TAPS

Når telefonen er koblet til nettverket, kan det hende at systemansvarlig ber deg om å registrere telefonen automatisk ved hjelp av TAPS (et verktøy for automatisk registrerte telefoner). TAPS kan brukes for en ny telefon eller for å erstatte en eksisterende telefon.

Hvis du vil bruke TAPS, løfter du opp håndsettet, angir TAPS-nummeret som du får av systemansvarlig, og følger taleinstruksjonene. Det kan hende at du må angi hele nummeret, inkludert retningsnummer. Når du ser en bekreftelsesmelding på telefonen, kan du legge på. Telefonen startes på nytt.

Informasjon om hodetelefoner

For å bruke hodetelefonene må du sørge for at håndsettet er koblet fra før du kobler hodetelefonene til håndsettporten på baksiden av telefonen.

Avhengig av hodetelefonprodusentens anbefalinger kan det være nødvendig med en ekstern forsterker. Du finner mer informasjon i produktdokumentasjonen fra hodetelefonprodusenten.

Selv om Cisco Systems utfører noe intern testing av hodetelefoner fra andre leverandører, for bruk med Cisco IP-telefonene, kan ikke Cisco garantere for eller anbefale bestemte produkter fra leverandører av håndsett og hodetelefoner. På grunn av forskjeller i arbeidsmiljø og maskinvare der Cisco IP-telefonene brukes, finnes det ikke én løsning som er best for alle arbeidsmiljøer. Cisco anbefaler at kundene tester ut hvilke hodetelefoner som fungerer best i arbeidsmiljøet, før de går til anskaffelse av flere hodetelefoner for bruk i nettverket.

I enkelte tilfeller kan elektronikken i noen hodetelefoner føre til at eksterne personer hører en gjenklang av sin egen stemme når de snakker med brukere av Cisco IP-telefoner.

Cisco anbefaler bruk av eksterne enheter (hodetelefoner) som har god kvalitet, og som er beskyttet mot uønskede radiofrekvens- og lydfrekvenssignaler (RF og AF). Det kan likevel oppstå noe støy, avhengig av kvaliteten på enhetene og hvor nær de står andre enheter, for eksempel mobiltelefoner og radioer. Hvis du vil ha mer informasjon, kan du se "Bruke eksterne enheter" på side 4.

Hovedgrunnen til at en hodetelefon kanskje ikke fungerer bra sammen med Cisco IP-telefonen, er muligheten for forstyrrende summelyder. Summelydene kan høres av enten den eksterne parten eller begge parter. Summelyder og skurrelyder kan forårsakes av en rekke eksterne kilder, for eksempel elektrisk lys, nærhet til elektriske motorer og store PC-skjermer. I noen tilfeller kan en summelyd reduseres eller fjernes ved å bruke en lokal strømadapter. Hvis du vil ha mer informasjon, kan du se "Bruke ekstern strømforsyning" på side 3.

Lydkvalitet er subjektivt

Utover fysisk, mekanisk eller teknisk ytelse må lyden på hodetelefonen være god for både brukeren og personen i den andre enden. Lyd er subjektivt, og Cisco kan ikke garantere for ytelsen til hodetelefoner eller håndsett, men vi har fått tilbakemelding på at enkelte av hodetelefonene og håndsettene på Web-områdene nedenfor fungerer bra med Cisco IP-telefoner.

Likevel er det kundens ansvar å prøve ut utstyret for å finne ut om det egner seg i det aktuelle arbeidsmiljøet.

Her finner du informasjon om hodetelefoner:

<http://www.vxicorp.com/cisco>

<http://www.plantronics.com/cisco>

Oversikt over telefonen

Cisco IP-telefonen 7911G er en flerfunksjonstelefon som tilbyr talekommunikasjon over det samme datanettverket som datamaskinen bruker. Du kan foreta og motta anrop, sette samtaler på vent, overføre samtaler, starte konferansesamtaler og så videre.

I tillegg til grunnleggende samtalebehandlingsfunksjoner inneholder Cisco IP-telefonen 7911G spesialiserte eller avanserte telefonfunksjoner som utvider samtalebehandlingsmulighetene. Avhengig av konfigurasjonen støtter telefonen din:



- Tilgang til nettverksdata og Web-baserte tjenester.
- Tilpassing av telefonfunksjoner på Internett og tjenester på Web-sidene for brukeralternativer.

Forstå knapper og maskinvare

Du kan bruke bildet nedenfor for å identifisere knappene og maskinvaren på telefonen.





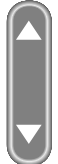

91031

	Element	Beskrivelse	Hvis du vil ha mer informasjon, kan du se ...
1	Telefonskjerm	Viser telefonfunksjoner.	"Forstå programmenyene" på side 10 og "Forstå linje- og samtaleikoner" på side 11.
2	Cisco IP-telefonserien	Angir modellen for Cisco IP-telefonen.	—
3	Funksjonstaster	Hver funksjonstast aktiverer et funksjonstastvalg som vises på telefonskjermen.	"Funksjonstastdefinisjoner" på side 1.
4	Navigeringsknappen 	Med denne knappen kan du bla gjennom menyelementene og merke dem. Når telefonen har håndsettet på, vises kortnumrene dine.	"Forstå programmenyene" på side 10 og "Kortnumre" på side 22.
5	Programmenyknapp 	Viser programmenyen, som gir tilgang til talemeldingssystemet, telefonlogger og -kataloger, innstillinger og tjenester.	"Forstå programmenyene" på side 10.
6	Vent-knapp 	Setter den aktive samtalen på vent, henter en samtale fra vent og veksler mellom en aktiv samtale og en samtale på vent.	"Bruke Vent og HentAnr" på side 16.
7	Tastatur	Tastaturet kan du bruke til å taste telefonnumre, skrive bokstaver og velge menyelementer.	"Grunnleggende samtalebehandling" på side 12.
8	Volumknapp 	Styrer volumet for håndsettet, hodetelefonene, høyttaleren og ringetonene.	"Bruke håndsett, hodetelefoner og høyttaler" på side 30.





9	Håndsett med lampe	Lampen på håndsettet angir et innkommende anrop eller en ny talemelding.	"Tilgang til talemeldinger" på side 36.
10	Fot	Gjør at telefonen kan stå i ønsket vinkel på bordet.	—

Forstå programmenyene

Bruk programmenyen for å få tilgang telefonfunksjonene.

Hvis du vil ...	Må du gjøre følgende ...
Få tilgang til programmenyene	Trykk på  for å vise en liste over programmer: Meldinger, Katalog, Innstillinger og Tjenester.
Bla gjennom en liste eller en meny	Trykk på  .
Velge et menyelement	Trykk på  for å merke et menyelement, og trykk deretter på Velg . Du kan også trykke på tasten med samme nummer som menyelementet.
Gå tilbake ett nivå i menyen	Trykk på Avslutt . (Legg merke til at hvis du trykker på Avslutt fra toppnivået i en meny, lukkes menyen.)
Lukke en meny (og gå tilbake til programmenyen)	Trykk på Avslutt én eller flere ganger til menyen lukkes, eller trykk på  .
Avslutte programmenyen	Trykk på  eller Avslutt .



Merk Når du har trykket på , blir LED-lampen grønn og lyser mens du bruker programmenyene. Hvis du avslutter et program uten å trykke på  eller **Avslutt** (for eksempel for å svare på en ny samtale), kan det hende at telefonskjermen endres, men  fortsetter å lyse grønt. Hvis du trykker på  på nytt, fortsetter programmet du brukte, der det ble avsluttet.









Forstå forskjellen mellom linjer og samtaler

For å unngå forvirring om linjer og samtaler kan du lese disse beskrivelsene:

- Linjer – Hver linje tilsvarer et telefonnummer (eller internnummer) som andre kan bruke for å ringe til deg. Telefonen din støtter én linje.
- Samtaler – Hver linje støtter flere samtaler. Telefonen støtter som standard seks tilkoblede samtaler, men systemansvarlig kan justere dette antallet hvis du ønsker det. Bare én samtale kan være aktiv om gangen. Andre samtaler settes automatisk på vent.

Forstå linje- og samtaleikoner

Telefonen viser ikoner for anrops- og linjestatus (håndsett på, på vent, ringer, tilkoblet, og så videre).

Ikon	Anrops- eller linjestatus	Beskrivelse
	Linje med håndsett på	Ingen anropsaktivitet på denne linjen.
	Linje med håndsett av	Du ringer et nummer eller et utgående anrop ringer.
	Tilkoblet samtale	Du er koblet til den andre personen.
	Ringende anrop	Et anrop ringer på linjen.
	Samtale på vent	Du har satt denne samtalen på vent. Se "Bruke Vent og HentAnr" på side 16.
	Ekstern bruk	En annen telefon som deler linjen med deg, har en tilkoblet samtale. Se "Forstå delte linjer" på side 24.
	Godkjent samtale	Se "Foreta og motta sikre anrop" på side 27.
	Kryptert samtale	Se "Foreta og motta sikre anrop" på side 27.

Forstå funksjonstilgjengelighet



Bruken av Cisco IP-telefonen og de tilgjengelige funksjonene kan variere avhengig av hvordan bedriftens telefonstøtteam har konfigurert telefonsystemet. Derfor kan det hende at noen av funksjonene som er omtalt i denne håndboken, ikke er tilgjengelige for deg eller fungerer på en annen måte med Cisco CallManager. Kontakt telefonstøtten eller systemansvarlig hvis du vil ha informasjon om tilgjengelige funksjoner og bruken av disse.

Grunnleggende samtalebehandling

Denne delen dekker grunnleggende samtalebehandlingsoppgaver, for eksempel hvordan du foretar, svarer på og overfører anrop.

Foreta anrop – grunnleggende alternativer

Her er noen lette måter å foreta et anrop med Cisco IP-telefonen på.

Hvis du vil ...	Må du gjøre følgende ...	Hvis du vil ha mer informasjon, kan du se ...
Foreta et anrop	Løft håndsettet og ring nummeret.	"Oversikt over telefonen" på side 8.
Pre-ringe (ringe med håndsettet på uten ringetone)	Gjør ett av følgende: <ul style="list-style-type: none">Trykk på  for å vise listen over kortnummer og velg et av disse.Angi et telefonnummer på tastaturet. Merk Når du taster et nummer med håndsettet på, viser telefonen samsvarende numre fra loggen over oppringte numre. Velg et nummer du vil ringe. For å ringe dette nummeret må du gjøre ett av følgende: <ul style="list-style-type: none">Løft opp håndsettet.Trykk på Ring.	"Bruke anropslogger og kataloger" på side 33.
Ringe med håndsettet på (med ringetone)	Trykk på NyttAnr og tast nummeret.	—
Taste et nummer på nytt	Trykk på Gjenta .	—
Foreta et anrop når en annen samtale er aktiv	<ol style="list-style-type: none">Trykk på .Trykk på NyttAnr.Tast et nummer.	"Bruke Vent og HentAnr" på side 16.



Hvis du vil ...	Må du gjøre følgende ...	Hvis du vil ha mer informasjon, kan du se ...
Ringe fra en anropslogg	<ol style="list-style-type: none"> Trykk på  og velg Kataloger > Ubesvarte anrop, Mottatte anrop eller Oppringte numre. Bla til nummeret du vil ringe, og trykk på Ring. 	"Bruke anropslogger" på side 33.



Tips

Hvis du taster feil når du angir et telefonnummer, kan du trykke på << for å slette ett eller flere sifre. Trykk på **Avbryt** for å avslutte oppringingsforsøket eller legge på.

Foreta anrop – tilleggsalternativer

Du kan foreta anrop ved å bruke spesialfunksjoner og -tjenester som kan være tilgjengelige på telefonen. Kontakt systemansvarlig for å få mer informasjon om disse tilleggsalternativene.

Hvis du vil ...	Må du gjøre følgende ...	Hvis du vil ha mer informasjon, kan du se ...
Taste et kortnummer	<p>Gjør ett av følgende:</p> <ul style="list-style-type: none"> Trykk på  for å velge et nummer fra listen over kortnumre, og trykk deretter på Ring. Trykk på  og velg Kataloger > Kortnumre. Velg kortnummer og trykk på Ring. Bruk funksjonen for forenklet oppringing. 	"Kortnumre" på side 22.
Ringe fra en telefonkatalog på telefonen	<ol style="list-style-type: none"> Trykk på  og velg Kataloger > Telefonkatalog (navnet kan variere). Bruk tastaturet for å angi et navn. Trykk på Vent. Hvis du vil ringe fra en oppføring, blar du frem til den og tar av håndsettet. 	"Bruke anropslogger og kataloger" på side 33.

Hvis du vil ...	Må du gjøre følgende ...	Hvis du vil ha mer informasjon, kan du se ...
Ringe fra en telefonkatalog på datamaskinen din ved hjelp av Cisco WebDialer	<ol style="list-style-type: none"> 1. Åpne en nettleser og gå til en WebDialer-aktivert telefonkatalog. 2. Klikk nummeret som du vil ringe. 	<p><i>Tilpasse Cisco IP-telefonen på Internett:</i></p> <p>http://www.cisco.com/univercd/cc/td/doc/product/voice/c_ipphon/index.htm</p>
Bruke Cisco tilbakeringsfunksjon for å motta en melding når et opptatt eller ringende internummer blir tilgjengelig	<ol style="list-style-type: none"> 1. Trykk på TbkRing når du hører på opptattonen eller ringetonen. 2. Legg på. Når internummeret blir ledig, får du et lydvarsel og en melding på skjermen. 3. Foreta anropet på nytt. 	Systemansvarlig.
Foreta et prioritetsanrop	Angi tilgangsnummeret for prioritetsnivå og rang (MLPP, Multilevel Precedence and Preemption), og angi et telefonnummer.	"Prioritere viktige anrop" på side 28.
Ringe fra en oppføring i en privat adresseliste	<ol style="list-style-type: none"> 1. Trykk på  og velg Kataloger > Tjeneste for privat adresseliste (navnet kan variere). 2. Merk en oppføring og ta av håndsettet. 	"Tilpasse telefonen på Internett" på side 37.
Foreta et anrop ved hjelp av en betalings- eller sporingskode	<ol style="list-style-type: none"> 1. Tast et nummer. 2. Etter tonen angir du en klientkode eller en kode for tvungen godkjenning. 	Systemansvarlig.
Ringe ved hjelp av profilen for Ciscos mobile internummer	<ol style="list-style-type: none"> 1. Trykk på  og velg Tjenester > Tjeneste for mobilt internummer (navnet kan variere). 2. Angi påloggingsinformasjon. 	"Bruke Ciscos mobile internummer" på side 29.

Svare på anrop

Løft håndsettet for å svare på et anrop. Du finner flere alternativer i tabellen nedenfor.

Hvis du vil ...	Må du gjøre følgende ...	Hvis du vil ha mer informasjon, kan du se ...
Veksle fra en tilkoblet samtale for å svare på et nytt anrop	Trykk på Svar.	"Bruke Vent og HentAnr" på side 16.
Svare på et anrop ved hjelp av funksjonen for samtale venter	Trykk på Svar.	"Bruke Vent og HentAnr" på side 16.
Sende et anrop direkte til talemeldingssystemet	Trykk på UmOmdir.	"Tilgang til talemeldinger" på side 36.
Automatisk koble til innkommende anrop	Bruk Autosvar.	"Bruke Autosvar" på side 30.
Hente en parkert samtale på en annen telefon	Bruk samtaleparkering.	"Lagre og hente parkerte samtaler" på side 26.
Bruke telefonen til å svare på et anrop som ringer et annet sted	Bruk henting av anrop.	"Hente et omdirigert anrop på telefonen" på side 23.
Svare på et anrop med høyere prioritet	Legg på gjeldende samtale (ved å trykke på LeggPå), og trykk deretter på Svar.	"Prioritere viktige anrop" på side 28.



Avslutte samtaler

Bare legg på for å avslutte samtalen. Her er litt mer informasjon.



Hvis du vil ...	Må du gjøre følgende ...
Legge på når du bruker håndsettet	Legg håndsettet tilbake i holderen. Trykk alternativt på LeggPå .
Legge på mens du overvåker en samtale (ved hjelp av høyttaleren)	Trykk på LeggPå .
Legge på én samtale, men beholde en annen samtale på samme linje	Trykk på LeggPå . Hvis det er nødvendig, må du først ta samtalen fra vent.

Bruke Vent og HentAnr

Bare én samtale kan være aktiv om gangen. Alle andre tilkoblede samtaler må settes på vent.

Hvis du vil ...	Må du gjøre følgende ...
Sette en samtale på vent	<ol style="list-style-type: none">1. Kontroller at samtalen du vil sette på vent, er merket.2. Trykk på .
Hente en samtale fra vent	<ol style="list-style-type: none">1. Kontroller at den aktuelle samtalen er merket.2. Trykk på .

Tips

- Når du setter en samtale på vent, hører du vanligvis musikk eller en pipetone. Du bør derfor ikke sette en konferansesamtale på vent.
- En samtale på vent er merket med ikonet for samtale på vent: . Når en samtale på vent merkes, lyser Vent-knappen  rødt. Når en samtale som ikke er på vent, er merket, og det er andre samtaler på vent på linjen, begynner Vent-knappen å blinke (rødt).
- Du kan sette opptil seks samtaler på vent, avhengig av konfigurasjonen som er angitt av systemansvarlig.

Veksle mellom flere samtaler

Du kan veksle mellom flere samtaler på telefonen.

Hvis du vil ...	Må du gjøre følgende ...
Veksle mellom tilkoblede samtaler	<ol style="list-style-type: none">1. Kontroller at samtalen du vil veksle til, er merket.2. Trykk på . Den andre samtalen settes automatisk på vent.
Veksle fra en tilkoblet samtale for å svare på et ringende anrop	Trykk på Svar. Eventuelle aktive samtaler settes på vent, og den valgte samtalen gjenopptas.

Vise flere samtaler

Forstå hvordan visning av flere samtaler på telefonen kan hjelpe deg med å organisere samtalebehandlingen.

Slik viser telefonen din samtaler for den merkede linjen:

- Samtaler med høyest prioritet og lengst varighet vises øverst på listen.
- Lignende samtaler vises sammen. Samtaler du har behandlet, vises for eksempel øverst, og samtaler på vent vises nederst.

Overføre samtaler

Med overføring omdirigeres en tilkoblet samtale. *Målet* er nummeret du vil overføre samtalen til.



Hvis du vil ...	Må du gjøre følgende ...
Overføre en samtale uten å snakke med mottakeren av overføringen	<ol style="list-style-type: none"> 1. Fra en aktiv samtale trykker du på Overfør. 2. Angi målnummer. 3. Trykk på Overfør på nytt for å fullføre overføringen eller LeggPå for å avbryte. <p>Merk Hvis telefonen støtter overføring med håndsettet på, kan du også fullføre overføringen ved å legge på.</p>
Snakke med mottakeren av overføringen før du overfører en samtale (kontrollert overføring)	<ol style="list-style-type: none"> 1. Fra en aktiv samtale trykker du på Overfør. 2. Angi målnummer. 3. Vent til mottakeren av overføringen svarer. 4. Trykk på Overfør på nytt for å fullføre overføringen eller LeggPå for å avbryte. <p>Merk Hvis telefonen støtter overføring med håndsettet på, kan du også fullføre overføringen ved å legge på.</p>
Overføre to gjeldende samtaler til hverandre (direkte overføring) uten å holde seg på linjen	<ol style="list-style-type: none"> 1. Bla for å merke en samtale på linjen. 2. Trykk på Velg. 3. Gjenta denne prosessen for den andre samtalen. 4. Når en av de valgte samtalerne er merket, trykker du på DirOver. (For å vise DirOver må du kanskje trykke på mer.) <p>De to samtalerne kobles sammen, og du kastes ut av samtalen.</p> <p>Merk Hvis du vil bli på linjen sammen med de andre, bruker du Delta i stedet.</p>
Omdirigere et anrop til talemeldingssystemet	Trykk på UmOmdir . Den innkommende samtalen overføres automatisk til talemeldingshilsenen. Du kan bruke UmOmdir med en samtale som er aktiv, ringer eller er satt på vent.

Tips

- Hvis overføring med håndsettet på er aktivert på telefonen, kan du enten legge på for å avslutte samtalen eller trykke på **Overfør** og deretter legge på.
- Hvis overføring med håndsettet på *ikke* er aktivert på telefonen, kan du legge på uten å trykke på **Overfør** på nytt for å sette samtalen på vent.
- Du kan ikke bruke **Overfør** for å omdirigere et anrop som er satt på vent. Trykk på  for å fjerne anropet fra vent og overføre det.

Viderekoble alle anrop til et annet nummer

Du kan bruke viderekobling av alle anrop for å om dirigere innkommende anrop fra telefonen til et annet nummer.

Hvis du vil ...	Må du gjøre følgende ...
Konfigurere viderekobling av anrop på linjen	Trykk på VidAlle og tast et måltelefonnummer.
Avbryte viderekobling av anrop på linjen	Trykk på VidAlle .
Kontrollere at viderekobling av anrop er aktivert på linjen	Se etter: <ul style="list-style-type: none">• Blinkende ikoner for viderekobling av anrop   som vises ved siden av hverandre ved telefonnummeret ditt.• "Viderekoblet til" og målnummer på statuslinjen.
Angi eller avbryt viderekobling eksternt	<ol style="list-style-type: none">1. Logg deg på Web-sidene for brukeralternativer.2. Velg Viderekoble alle anrop ...3. Velg telefonnummeret ditt.4. Velg å viderekoble anrop til talemelding eller til et annet nummer.

Tips

- Hvis viderekobling av anrop er aktivert på en telefon med delte linjer, viderekobles alle anropene på de delte linjene.
- Du må angi målnummeret for viderekobling av anrop på samme måte som når du ringer fra telefonen din. Ta med en eventuell tilgangskode, eller om nødvendig retningsnummeret.
- Du kan viderekoble anropene til en vanlig analog telefon eller til en annen IP-telefon, men systemansvarlig kan velge å begrense viderekoblingsfunksjonen til numre innen organisasjonen.
- Systemansvarlig kan endre vilkårene for viderekobling av anrop for telefonlinjen din.

Starte konferansesamtaler

Med Cisco IP-telefonen kan du koble sammen tre eller flere personer i én telefonsamtale, en såkalt konferansesamtale.

Forstå konferansesamtaletypene

Det er to typer konferansesamtaler: Standard og Møterom.

Standardkonferanser

Du kan opprette en standardkonferanse på forskjellige måter, avhengig av hva du ønsker og de tilgjengelige funksjonstastene på telefonen din:

- **Konf** – Bruk denne funksjonstasten til å opprette standardkonferanser ved å ringe hver deltaker individuelt. Standard konferansesamtale er en funksjon som er tilgjengelig på de fleste telefonene.
- **Delta** – Bruk denne funksjonstasten til å opprette en standardkonferanse mellom flere samtaler som allerede er på linjen.
- **kBrytIn** – Bruk denne funksjonstasten for å legge deg til i en eksisterende samtale på en delt linje og gjøre samtalen til en standardkonferanse. Denne funksjonen er bare tilgjengelig på telefoner som bruker delte linjer.

Se "Starte og delta i en standardkonferanse" på side 19 hvis du vil ha mer informasjon.

Møteromskonferanser

Du kan opprette en møteromskonferanse ved å ringe telefonnummeret til møteromskonferansen på et gitt tidspunkt.

Se "Starte eller delta i en møteromskonferanse" på side 21 hvis du vil ha mer informasjon.

Starte og delta i en standardkonferanse

I en standardkonferanse kan minst tre personer delta i én samtale.

Hvis du vil ...	Må du gjøre følgende ...
<ul style="list-style-type: none"> • Opprette en konferanse ved å ringe deltakere • Legge til nye deltakere i en aktiv konferanse 	<ol style="list-style-type: none"> 1. I en tilkoblet samtale trykker du på Konf. (Det kan hende at du må trykke på funksjonstasten mer for å se valget Konf.) 2. Angi deltakerens telefonnummer. 3. Vent til samtalen tilkobles. 4. Trykk på Konf på nytt for å legge til deltakeren i samtalen. 5. Gjenta for å legge til flere deltakere.
Opprette en konferanse ved å koble sammen to eller flere aktive samtaler	<ol style="list-style-type: none"> 1. Kontroller at du har to eller flere samtaler på én linje. 2. Merk en samtale du vil legge til i konferansen. 3. Trykk på Velg. Den valgte samtalen viser dette ikonet . 4. Gjenta denne prosessen for hver samtale du vil legge til. 5. Fra en av de merkede samtalene trykker du på Delta. (Det kan hende at du må trykke på funksjonstasten mer for å se valget Delta.) <p>Merk Den aktive samtalen velges automatisk.</p>

Hvis du vil ...	Må du gjøre følgende ...
Delta i en konferanse	Svar når telefonen ringer.
Opprette en konferanse ved å bryte inn i en samtale på en delt linje	Merk en samtale på en delt linje, og trykk på kBrytIn . (Det kan hende at du må trykke på funksjonstasten mer for å vise kBrytIn .) Se "Bruke en delt linje" på side 24.
Vise en liste over konferansedeltakere	<ol style="list-style-type: none"> 1. Merk en aktiv konferanse. 2. Trykk på BrytInn. Deltakerne er ført opp i den rekkefølgen de kommer inn i konferansen, med de sist ankomne øverst.
Få en oppdatert liste over deltakerne	Når du har konferanselisten åpen, trykker du på Oppdater .
Se hvem som startet konferansen	Når du har konferanselisten åpen, finner du personen nederst på listen, med en stjerne (*) ved siden av navnet.
Fjerne den siste personen som ble lagt til i konferansen	Trykk på FjSistD . Du kan bare fjerne deltakere hvis du startet konferansesamtalen.
Fjerne en konferansedeltaker	<ol style="list-style-type: none"> 1. Merk navnet på deltakeren. 2. Trykk på Fjern. Du kan bare fjerne deltakere hvis du startet konferansen.
Gå ut av en konferanse	Legg på eller trykk på LeggPå .

Tips

- Samtalene må være på samme linje før du kan legge dem til i en konferanse. Hvis samtalene er på forskjellige linjer, må du overføre dem til samme linje før du bruker **Konf** eller **Delta**.
- Hvis du forlater en konferanse etter at du har opprettet den, kan det hende at konferansen avsluttes. For å unngå dette kan du overføre konferansen før du legger på.

Starte eller delta i en møteromskonferanse

Med møteromskonferanser kan du starte eller delta i en konferanse ved å ringe konferansennummeret.

Hvis du vil ...	Må du gjøre følgende ...
Starte en møteromskonferanse	<ol style="list-style-type: none"> 1. Få et telefonnummer for møterommet fra systemansvarlig. 2. Distribuer nummeret til deltakerne. 3. Når du er klar til å starte møtet, kan du løfte av håndsettet for å få en ringetone. Deretter trykker du på Møterom. 4. Ring møteromsnummeret. Nå kan deltakerne delta i konferansen ved å ringe inn. <p>Merk Deltakerne hører en opptattone hvis de ringer konferansen før personen som starter møtet, har ringt nummeret.</p>
Delta i en møteromskonferanse	<p>Tast konferansennummeret du fikk av personen som startet møtet.</p> <p>Merk Deltakerne hører en opptattone hvis de ringer konferansen før personen som starter møtet, har ringt nummeret.</p>
Avslutte en møteromskonferanse	<p>Alle deltakerne må legge på.</p> <p>Konferansen avsluttes ikke automatisk når personen som startet møtet, kobler fra.</p>

Avansert samtalebehandling

Avanserte samtalebehandlingsoppgaver inkluderer spesialfunksjoner som systemansvarlig etter behov kan konfigurere for telefonen basert på arbeidsmiljøet.



Kortnumre

Med denne funksjonen kan du angi et kortnummer eller velge et telefonskjermelement for å ringe. Avhengig av konfigurasjonen kan telefonen støtte flere kortnummerfunksjoner:

- Kortnumre
- Forenklet oppringing
- Hurtigoppringing



- Merk**
- For å angi kortnumre og forenklet oppringing må du ha tilgang til Web-sidene for brukeralternativer. Se "Logge på Web-sidene for brukeralternativer" på side 37.
 - For å angi hurtigoppringing må du ha tilgang til funksjonen Privat katalog. Se "Tilpasse telefonen på Internett" på side 37.
 - Systemansvarlig kan eventuelt konfigurere kortnummerfunksjoner for deg.

Hvis du vil ...	Må du gjøre følgende ...
Bruke kortnumre	<ol style="list-style-type: none">1. Angi kortnummer. Se "Tilpasse telefonen på Internett" på side 37.2. Når du skal ringe, trykker du på . Trykk eventuelt på  og velg Kataloger > Kortnumre.
Bruke forenklet oppringing	<ol style="list-style-type: none">1. Angi koder for forenklet oppringing. Se "Tilpasse telefonen på Internett" på side 37.2. Når du skal ringe, angir du koden for forenklet oppringing og trykker på Kortnr.
Bruke hurtigoppringing	<ol style="list-style-type: none">1. Opprett en oppføring i den private adresselisten, og tilordne en kode for hurtigoppringing. Se "Tilpasse telefonen på Internett" på side 37.2. Når du skal ringe, må du bruke hurtigoppringingstjenesten på telefonen.

Hente et omdirigert anrop på telefonen

Med henting av anrop kan du svare på et anrop som ringer på telefonen til en kollega, ved å omdirigere anropet til din telefon. Du kan bruke henting av anrop hvis du deler samtalebehandling med kolleger.

Hvis du vil ...	Må du gjøre følgende ...
Svare på et anrop som ringer på en annen internlinje i anropsgruppen din	<ol style="list-style-type: none"> Gjør ett av følgende: <ul style="list-style-type: none"> Hvis funksjonstasten GrAnrop er tilgjengelig, kan du trykke på den. Hvis funksjonstasten GrAnrop ikke er tilgjengelig, må du løfte håndsettet for å kunne trykke på GrAnrop. Hvis telefonen støtter automatisk henting, er du nå koblet til anropet. Hvis anropet ringer, trykker du på Svar for å koble deg til anropet.
Svare på et anrop som ringer på en annen internlinje utenfor gruppen	<ol style="list-style-type: none"> Gjør ett av følgende: <ul style="list-style-type: none"> Hvis funksjonstasten G.GrAnr er tilgjengelig, kan du trykke på den. Hvis funksjonstasten G.GrAnr ikke er tilgjengelig, må du løfte håndsettet for å kunne trykke på G.GrAnr. Angi koden for henting av gruppeanrop. Hvis telefonen støtter automatisk henting, er du nå koblet til anropet. Hvis anropet ringer, trykker du på Svar for å koble deg til anropet.
Svare på et anrop som ringer på et annet internummer i gruppen eller i en tilknyttet gruppe	<ol style="list-style-type: none"> Gjør ett av følgende: <ul style="list-style-type: none"> Hvis funksjonstasten A.GrAnr er tilgjengelig, kan du trykke på den. Hvis funksjonstasten A.GrAnr ikke er tilgjengelig, må du løfte håndsettet for å kunne trykke på A.GrAnr. <p>Hvis telefonen støtter automatisk henting, er du nå koblet til anropet.</p> Hvis anropet ringer, trykker du på Svar for å koble deg til anropet.

Tips

- Når du trykker på **GrAnrop** og **G.GrAnr**, kobles du til anropet som har ringt lengst.
- Når du trykker på **A.GrAnr**, kobles du til anropet med høyest prioritet i anropsgruppen.

Bruke en delt linje

Systemansvarlig kan be deg bruke en delt linje hvis du

- har flere telefoner og ønsker ett telefonnummer
- deler samtalebehandlingsoppgaver med kolleger
- behandler anrop på vegne av en leder

Forstå delte linjer

Ikon for ekstern bruk

Ikonet for ekstern bruk  vises når en annen telefon som deler linjen din, har en tilkoblet samtale. Du kan ringe og motta anrop som vanlig på en delt linje, til og med når ikonet for ekstern bruk vises.

Dele samtaleinformasjon og bryt inn-funksjonen

Alle telefoner som deler en linje, viser informasjon om oppringte numre og mottatte anrop på den delte linjen. Denne informasjonen kan blant annet omfatte anroper-ID og samtalevarighet. (Du finner unntak under Privat-funksjon.)

Når samtaleinformasjonen er synlig på denne måten, kan du og de kollegene som deler en linje, legge dere til i samtaler enten ved hjelp av **BrytInn** eller **kBrytIn**. Se "Delta i en samtale på en delt linje" på side 25.

Privat-funksjon

Hvis du ikke vil at kolleger som deler linje med deg, skal kunne se informasjon om samtalene dine, kan du aktivere Privat-funksjonen. Dette hindrer også kolleger i å bryte inn i samtalene dine. Se "Forhindre at andre viser eller bryter inn i en samtale på en delt linje" på side 26.



Merk Det maksimale antallet anrop som en delt linje støtter, varierer fra telefon til telefon.

Delta i en samtale på en delt linje

Avhengig av hvordan telefonen din er konfigurert, kan du legge deg selv til i en samtale på en delt linje ved hjelp av **BrytInn** eller **kBrytIn**.

Hvis du vil ...	Må du gjøre følgende ...
Se om den delte linjen er i bruk	Se etter ikonet for ekstern bruk  .
Legge deg selv til i en samtale på en delt linje ved hjelp av funksjonstasten BrytInn	<ol style="list-style-type: none"> 1. Merk en ekstern samtale. 2. Trykk på BrytInn. (Det kan hende at du må trykke på funksjonstasten mer for å vise BrytInn.) De andre hører en pipetone som varsler at det er kommet til en ny person.
Legge deg selv til i en samtale på en delt linje ved hjelp av funksjonstasten kBrytIn	<ol style="list-style-type: none"> 1. Merk en ekstern samtale. 2. Trykk på kBrytIn. (Det kan hende at du må trykke på funksjonstasten mer for å vise kBrytIn.) De andre hører en tone og et kort lydavbrudd, og samtaleinformasjonen endres på telefonskjermen.
Legge til nye konferansedeltakere i en samtale du har brutt inn i	Bryt inn i samtalen ved hjelp av kBrytIn , hvis den er tilgjengelig. Til forskjell fra BrytInn endres samtalen til en standardkonferanse når du bruker kBrytIn , slik at du kan legge til nye deltakere. Se "Starte konferansesamtaler" på side 18.
Forlate en samtale du har brutt inn i	<p>Legg på.</p> <p>Hvis du legger på etter å ha brukt BrytInn, hører de andre et avkoblingsignal, og den opprinnelige samtalen fortsetter.</p> <p>Hvis du legger på etter å ha brukt kBrytIn, er samtalen fremdeles en konferansesamtale (så sant det er igjen minst tre deltakere).</p>

Tips

- Hvis en telefon på den delte linjen har aktivert Privat-funksjonen, vises verken samtaleinformasjon eller funksjonstaster for innbryting på de andre telefonene som deler linjen.
- Hvis samtalen settes på vent, overføres eller gjøres om til en konferansesamtale, blir du koblet fra samtalen du koblet deg til ved hjelp av **BrytInn**.

Forhindre at andre viser eller bryter inn i en samtale på en delt linje

Hvis du deler en telefonlinje med andre, kan du bruke Privat-funksjon for å hindre at andre som deler linjen, viser eller bryter inn i dine samtaler.

Hvis du vil ...	Må du gjøre følgende ...
Hindre at andre viser eller bryter inn i samtaler på en delt linje	<ol style="list-style-type: none">1. Trykk på mer > Privat.2. For å kontrollere at Privat-funksjonen er på, kan du se etter ikonet for Privat-funksjon aktivert ■ og "Privat" på telefonskjermen.
Tillate at andre viser eller bryter inn i samtaler på en delt linje	<ol style="list-style-type: none">1. Trykk på mer > Privat.2. For å kontrollere at Privat-funksjonen er av, kan du se etter ikonet for Privat-funksjon deaktivert □ på telefonskjermen.

Tips

- Hvis Privat-funksjonen er aktivert på en telefon som deler linje med deg, kan du som vanlig foreta og motta anrop ved hjelp av den delte linjen.
- Privat-funksjonen gjelder alle delte linjer på telefonen. Hvis du har flere delte linjer og Privat-funksjonen er aktivert, kan ikke kollegene dine vise eller bryte inn i samtaler på dine delte linjer.

Lagre og hente parkerte samtaler

Du kan parkere en samtale hvis du vil lagre den midlertidig til du eller noen andre kan hente den fra en annen telefon i Cisco CallManager-systemet (for eksempel telefonen til en kollega eller på møterommet).

Hvis du vil ...	Må du gjøre følgende ...
Lagre en aktiv samtale med samtaleparkering	<ol style="list-style-type: none">1. Trykk på Parker under en samtale. (Det kan hende at du må trykke på funksjonstasten mer for å se Parker.)2. Spill inn parkeringsnummeret som vises på telefonskjermen.3. Legg på.
Hente en parkert samtale	Angi parkeringsnummeret på en Cisco IP-telefon i nettverket for å koble deg til samtalen.



Merk



Du har begrenset tid til å hente en parkert samtale før den på nytt begynner å ringe på det opprinnelige nummeret. Kontakt systemansvarlig for å få mer informasjon.

Foreta og motta sikre anrop

Det kan hende at telefonen din støtter sikre anrop, avhengig av hvordan systemansvarlig har konfigurert telefonsystemet.

Telefonen støtter følgende samtaletyper:

- *Godkjent* samtale – Identiteten til alle telefonene som deltar i samtalen, er bekreftet.
- *Kryptert* samtale – Telefonen mottar og overfører kryptert lyd (samtalen din) innenfor Cisco IP-nettverket. Krypterte samtaler er også godkjente.
- *Ikke sikker* samtale – Minst én av telefonene, eller selve tilkoblingen, støtter ikke disse sikkerhetsfunksjonene, eller telefonene kan ikke bekreftes.

Hvis du vil ...	Må du gjøre følgende ...
Kontrollere sikkerhetsnivået for en samtale	Se etter et sikkerhetsikon oppe i høyre hjørne av området for samtaleaktivitet, ved siden av tidsmåleren for samtalevarighet:  Godkjent samtale  Kryptert samtale Ingen av sikkerhetsikonene vises hvis samtalen ikke er sikker.
Finne ut om du kan foreta sikre anrop i organisasjonen din	Kontakt systemansvarlig.



Merk

Handlinger og begrensninger påvirker hvordan sikkerhetsfunksjonene fungerer på telefonen. Kontakt systemansvarlig hvis du ønsker mer informasjon.

Spore mistenkelige anrop

Hvis du mottar mistenkelige eller useriøse anrop, kan systemansvarlig legge til funksjonen for identifikasjon av useriøse anrop (MANrID) på telefonen din. Med denne funksjonen kan du merke en aktiv samtale som mistenkelig. Det utløser en rekke automatiske sporingmeldinger og varselmeldinger.

Hvis du vil ...	Må du gjøre følgende ...
Melde fra til systemansvarlig om et mistenkelig eller forstyrrende anrop	Trykk på MANrID. Telefonen spiller en tone og viser meldingen "Fant ID for useriøse samtaler".

Prioritere viktige anrop

I noen miljøer, for eksempel på militære kontorer eller regjeringskontorer, kan det hende at du må foreta eller motta hasteanrop og andre viktige anrop. Hvis du trenger denne spesialfunksjonen for samtalebehandling, kan systemansvarlig legge til funksjonen for prioritetsnivå og rang (MLPP, Multilevel Precedence and Preemption) på telefonen din.

Vær oppmerksom på disse termene:

- *Prioritet* betyr prioriteten som er tilknyttet en samtale.
- *Rang* er prosessen med å avslutte en eksisterende samtale med lav prioritet samtidig som et anrop med høy prioritet godkjennes.



Hvis du ...	Må du gjøre følgende ...
Vil velge et prioritetsnivå for et utgående anrop	Hvert prioritetsnivå har et eget prioritetsnummer som du må taste. Kontakt systemansvarlig for å få en liste over prioritetsnumrene for anropene.
Vil foreta et prioritetsanrop	Tast MLPP-tilgangsnummeret (som du får av systemansvarlig) før telefonnummeret.
Hører en spesiell ringetone (raskere enn vanlig) eller en spesiell tone for samtale venter	Du mottar et prioritetsanrop. Et MLPP-ikon på telefonskjermen angir prioritetsnivået for anropet.
Vil vise prioritetsnivå for et anrop	Se etter et MLPP-ikon på telefonskjermen: <ul style="list-style-type: none">▪ Prioritert anrop▪ Anrop med middels prioritet▪ Anrop med høy prioritet▪ Anrop med høyest prioritet eller overstyring Anrop med høy prioritet vises øverst på anropslisten. Hvis du ikke ser et MLPP-ikon, er prioritetsnivået for anropet normalt (rutine).
Vil motta anrop med høyere prioritet	Svar på anropet som normalt. Hvis det er nødvendig, må du avslutte aktive samtaler først.
Hører en jevn tone som avbryter anropet	Du eller den andre personen mottar et anrop som har forrang foran gjeldende samtale. Legg på med det samme for å godkjenne anropet med høyere prioritet.

Tips

- Når du foretar eller mottar et MLPP-aktivert anrop, hører du en spesiell ringetone og tone for samtale venter som er annerledes enn standardringetonene.
- Hvis du angir et ugyldig MLPP-tilgangsnummer, vil en talemelding varsle deg om feilen.

Bruke Ciscos mobile internummer

Med Ciscos mobile internummer kan midlertidig konfigurere en Cisco IP-telefon som din egen. Når du logger deg på det mobile internummeret, henter telefonen brukerprofilen din, inkludert telefonlinjer, funksjoner, opprettede tjenester og Web-baserte innstillinger. Systemansvarlig må konfigurere et mobilt internummer for deg.

Hvis du vil ...	Må du gjøre følgende ...
Logge deg på et mobilt internummer	<ol style="list-style-type: none"> 1. Trykk på  og velg Tjenester > Tjeneste for mobilt internummer (navnet kan variere). 2. Hvis du blir bedt om det, velger du en enhetsprofil. 3. Angi bruker-ID og PIN-kode (som du får av systemansvarlig). 4. Trykk på Bekreft.
Logge av mobilt internummer	<ol style="list-style-type: none"> 1. Trykk på  og velg Tjenester > Tjeneste for mobilt internummer (navnet kan variere). 2. Når du blir bedt om å logge av, trykker du på Ja.

Tips

- Med mobilt internummer logges du av automatisk etter en bestemt periode. Denne tidsperioden angis av systemansvarlig.
- Endringer som du gjør i profilen for mobilt internummer (fra Web-sidene for brukeralternativer), tas i bruk neste gang du logger deg på et mobilt internummer på en telefon.
- Innstillinger som bare kontrolleres på telefonen, lagres ikke i profilen for mobilt internummer.

Bruke håndsett, hodetelefoner og høyttaler

Cisco IP-telefonen 7911G har en høyttaler for håndfri lytting. Du kan bare bruke høyttaleren til å lytte til en samtale. For å delta i en samtale må du løfte håndsettet.

Hvis du vil ...	Må du gjøre følgende ...
Bruke håndsettet	Løft opp håndsettet.
Lytte til den andre personen på høyttaleren	Trykk på Overvåk , og legg deretter på. Du kan høre samtalen, men du kan ikke delta i den.
Slå av høyttaleren og bruke håndsettet	Løft håndsettet, eller trykk på OvåkAv .
Slå av høyttaleren og legg på	Trykk på LeggPå .
Bruke hodetelefoner	Koble fra håndsettet og koble hodetelefoner til håndsettporten.
Justere samtalevolumet	Trykk opp eller ned på Volum -knappen under en samtale, eller etter at du hører en ringetone. Denne handlingen justerer volumet for håndsettet, høyttaleren eller hodetelefonene, avhengig av hvilken enhet som er i bruk. Trykk på Lagre for å beholde volumnivået for senere samtaler.



Merk

Hvis systemansvarlig har deaktivert høyttaleren på telefonen, er ikke funksjonstastene **Overvåk** og **OvåkAv** tilgjengelige. Du må løfte håndsettet for å ringe og overvåke samtaler.

Skaffe hodetelefoner

Hvis du trenger informasjon om kjøp av hodetelefoner, kan du se "Informasjon om hodetelefoner" på side 7. Avhengig av hodetelefonprodusentens anbefalinger kan det være nødvendig med en ekstern forsterker. Du finner mer informasjon i produktdokumentasjonen fra hodetelefonprodusenten.

Bruke Autosvar

Når Autosvar er aktivert, svarer telefonen din på anrop automatisk etter noen få ring. Systemansvarlig konfigurerer Autosvar slik at høyttaleren brukes til å svare på anrop. Du kan imidlertid bare overvåke samtalen ved hjelp av høyttaleren. For å snakke til anroperen må du løfte håndsettet.

Bruke telefoninnstillinger

Du kan justere ringetonen, bakgrunnsbildet og andre innstillinger på Cisco IP-telefonen.



Tilpasse ringetoner og meldingsindikatorer

Du kan tilpasse hvordan telefonen skal angi innkommende anrop og ny talemelding. Du kan også justere ringevolumet for telefonen.

Hvis du vil ...	Må du gjøre følgende ...
Endre ringetone	<ol style="list-style-type: none"> 1. Trykk på  og velg Innstillinger > Brukerinnstillinger > Ringetoner. 2. Trykk på Velg for å vise en liste over ringelyder, og trykk på Velg på nytt for å velge en ringetone. 3. Hvis du vil høre et eksempel, kan du trykke på SpillAv. 4. Trykk på Lagre for å angi ringetonen, eller trykk på Avbryt.
Endre ringemønster (bare blinking, ett ring, bare piping og så videre)	<p>Logg deg på Web-sidene for brukeralternativer. (Se "Logge på Web-sidene for brukeralternativer" på side 37.)</p> <p>Merk Før du får tilgang til denne innstillingen, må kanskje systemansvarlig aktivere den for deg.</p>
Justere ringetonevolumet	<p>Trykk på Volum når håndsettet er i holderen. Det nye ringevolumet lagres automatisk.</p>
Endre innstillingen for talepostlampen på håndsettet	<ol style="list-style-type: none"> 1. Logg deg på Web-sidene for brukeralternativer. (Se "Logge på Web-sidene for brukeralternativer" på side 37.) 2. Velg Endre innstillinger for Melding venter-lampen ... <p>Merk Vanligvis vises en ny talemelding ved at håndsettlampen lyser.</p>

Tilpasse telefonskjermen

Du kan justere visningen på telefonskjermen.



Hvis du vil ...	Må du gjøre følgende ...
Skifte språk på telefonskjermen	Logg deg på Web-sidene for brukeralternativer. (Se "Logge på Web-sidene for brukeralternativer" på side 37.)
Endre bakgrunnsbilde	<ol style="list-style-type: none"><li data-bbox="392 412 1220 467">1. Trykk på  og velg Innstillinger > Brukerinnstillinger > Bakgrunnsbilder.<li data-bbox="392 477 1220 516">2. Trykk på  for å bla gjennom miniatyrversjoner av bakgrunnsbilder.<li data-bbox="392 526 1220 565">3. Trykk på Velg for å velge et bilde.<li data-bbox="392 574 1220 613">4. Trykk på Forhåndsvisning for å vise bildet.<li data-bbox="392 623 1220 662">5. Trykk på Lagre, eller trykk på Avbryt.

Bruke anropslogger og kataloger

Denne delen beskriver hvordan du kan bruke anropslogger og kataloger. For å bruke begge funksjoner kan du trykke på  og velge **Kataloger**.

Bruke anropslogger

Telefonen viser logger med alle ubesvarte anrop, oppringte numre og mottatte anrop.

Hvis du vil ...	Må du gjøre følgende ...
Vise anropsloggene	Trykk på  og velg Kataloger > Ubesvarte anrop, Oppringte numre eller Mottatte anrop . Hver logg kan inneholde opptil 100 oppføringer. Hvis du vil vise færre oppføringer, kan du merke loggen og trykke på Rediger .
Slette anropsloggene	Trykk på  , velg Kataloger > Ubesvarte anrop, Oppringte numre eller Mottatte anrop og trykk på Fjern . Når du gjør dette, fjernes alle oppføringer i alle logger.
Ringe fra en anropslogg (når du ikke er i en annen samtale)	<ol style="list-style-type: none"> 1. Trykk på  og velg Kataloger > Ubesvarte anrop, Oppringte numre eller Mottatte anrop. 2. Merk en anropsoppføring i loggen. 3. Hvis du vil redigere det viste nummeret, trykker du på Rediger etterfulgt av << eller >>. Hvis du vil slette nummeret, kan du trykke på Rediger etterfulgt av Slett. (Det kan hende at du må trykke på funksjonstasten mer for å vise Slett.) 4. Ta av håndsettet for å ringe.

Hvis du vil ...	Må du gjøre følgende ...
Ringe fra en anropslogg (når du er tilkoblet en annen samtale)	<ol style="list-style-type: none"> 1. Trykk på  og velg Kataloger > Ubesvarte anrop, Oppringte numre eller Mottatte anrop. 2. Merk en anropsoppføring i loggen. 3. Hvis du vil redigere det viste nummeret, trykker du på Rediger etterfulgt av << eller >>. Hvis du vil slette nummeret, kan du trykke på Rediger etterfulgt av Slett. (Det kan hende at du må trykke på funksjonstasten mer for å vise Slett.) 4. Trykk på Ring. 5. Trykk på en av følgende for å behandle den opprinnelige samtalen: <ul style="list-style-type: none"> – Vent – Setter den første samtalen på vent. – Overfør – Overfører den første personen til den andre og kobler deg ut fra samtalen. (Trykk på Overfør en gang til etter oppringingen for å fullføre handlingen.) – Konf – Oppretter en konferansesamtale med alle personene, inkludert deg. (Trykk på Konf på nytt etter oppringingen for å fullføre handlingen.) – LeggPå – Kobler fra den første samtalen og ringer den andre.



Ringe fra katalog

Avhengig av konfigurasjonen kan telefonen din ha både telefonkatalog for bedriften og en privat katalog:

- Telefonkatalog – En katalog med jobbkontakter som er konfigurert og vedlikeholdes av systemansvarlig.
- Privat katalog – Hvis tilgjengelig. Private kontakter og tilknyttede kortnummerkoder som du kan konfigurere og få tilgang til fra telefonen og fra Web-sidene for brukeralternativer. Privat katalog består av privat adresseliste og kortnumre.
 - Den private adresselisten er en katalog med dine private kontakter.
 - Med kortnumre kan du knytte koder til oppføringer for private adresselister for hurtig oppringing.
 - Hvis du ønsker mer informasjon, kan du se "Tilpasse telefonen på Internett" på side 37.

Bruke telefonkatalogen på telefonen

Du kan bruke en telefonkatalog for å ringe til kolleger.

Hvis du vil ...	Må du gjøre følgende ...
Ringe fra en telefonkatalog (når du ikke er i en annen samtale)	<ol style="list-style-type: none"> 1. Trykk på  og velg Kataloger > Telefonkatalog (navnet kan variere). 2. Bruk tastaturet for å angi hele eller deler av navnet. 3. Trykk på Søk. 4. Trykk på oppføringen du vil ringe, eller bla til oppføringen og ta håndsettet av.
Ringe fra en telefonkatalog (når du er tilkoblet en annen samtale)	<ol style="list-style-type: none"> 1. Trykk på  og velg Kataloger > Telefonkatalog (navnet kan variere). 2. Bruk tastaturet for å angi hele eller litt av navnet. 3. Trykk på Vent. 4. Bla til en oppføring, og trykk på Ring. 5. Trykk på ett av følgende alternativer for den opprinnelige samtalen: <ul style="list-style-type: none"> – Vent – Setter den første samtalen på vent. – Overfør – Overfører den første personen til den andre og kobler deg fra samtalen. (Trykk på Overfør en gang til etter oppringingen for å fullføre handlingen.) – Konf – Oppretter en konferansesamtale med alle personene, inkludert deg. (Trykk på Konf på nytt etter oppringingen for å fullføre handlingen.) – LeggPå – Kobler fra den første samtalen og ringer den andre.

Tips



Bruk tallene på tastaturet for å angi tegn på telefonskjermen. Bruk navigeringsknappen på telefonen for å flytte mellom inndatafeltene.

Tilgang til talemeldinger

For å få tilgang til talemeldinger trykker du på  og velger **Meldinger**.



Merk Bedriften du er ansatt i, bestemmer hvilken talemeldingstjeneste telefonsystemet skal bruke. Du får de mest nøyaktige og detaljerte opplysningene ved å se i dokumentasjonen som fulgte med talemeldingstjenesten.

Hvis du vil ...	Må du gjøre følgende ...
Konfigurere og tilpasse talemeldingstjenesten	Gjør ett av følgende: <ul style="list-style-type: none">Trykk på MSGS og følg taleinstruksjonene.Trykk på , velg Meldinger og følg taleinstruksjonene.
Sjekke om du har fått en ny talemelding	Se etter: <ul style="list-style-type: none">Et rødt lys på håndsettet. (Dette kan variere. Se "Tilpasse ringetoner og meldingsindikatorer" på side 31.)Et konvoluttikon  på telefonskjermen.
Høre på talemeldingene eller åpne talemeldingsmenyen	Gjør ett av følgende: <ul style="list-style-type: none">Trykk på MSGS og følg taleinstruksjonene.Trykk på , velg Meldinger og følg taleinstruksjonene.
Sende et anrop til talemeldingssystemet	Trykk på UmOmdir . UmOmdir-funksjonen overfører automatisk anropet (både ringende anrop og anrop som er satt på vent) til talemeldingssystemet. Anropere hører talemeldingshilsenen, og kan legge igjen en beskjed.

Tilpasse telefonen på Internett

Cisco IP-telefonen er en nettverksenhet som kan dele informasjon med andre nettverksenheter i bedriften, inkludert datamaskiner. Du kan bruke datamaskinen for å logge deg på Cisco Personal Communication Assistant (Web-sidene for brukeralternativer), der du kan styre funksjoner, innstillinger og tjenester for Cisco IP-telefonen. Du kan for eksempel konfigurere kortnumre fra Web-sidene.

I dette avsnittet finner du beskrivelser av hvordan du får tilgang til Web-sidene for brukeralternativer, og hvordan du kan abonnere på telefontjenester. Du finner mer informasjon om funksjonene du kan konfigurere, og telefontjenestene du kan abonnere på, under *Tilpasse Cisco IP-telefonen på Internett*: http://www.cisco.com/univercd/cc/td/doc/product/voice/c_ipphon/index.htm.

Logge på Web-sidene for brukeralternativer

Fremgangsmåte

- Trinn 1** Få en URL for brukeralternativene, en bruker-ID og et standardpassord fra systemansvarlig.
- Trinn 2** Åpne en Web-leser på datamaskinen, angi URLen (som du får av systemansvarlig) og logg på.
- Trinn 3** På den generelle menyen velger du enhetstype (telefonmodell) fra rullegardinlisten Velg en enhet.

Når du har valgt, vises det en kontekstavhengig meny med aktuelle alternativer for telefonen.

Tips for navigering på sidene for brukeralternativer

- Velg ønsket enhet fra menysiden for å vise alle alternativene.
- Klikk på **Oppdater** for å bruke og lagre endringene.
- Klikk på **Tilbake til menyen** for å gå tilbake til den kontekstavhengige menyen.
- Klikk på **Logg av** for å gå ut av sidene for brukeralternativer.

Abonnere på telefontjenester

Hvis du vil bruke abonnements tjenester på telefonen, må du abonnere på dem ved å bruke datamaskinen til å få tilgang til Web-sidene for brukeralternativer. Se "Logge på Web-sidene for brukeralternativer" på side 37.

Telefontjenestene kan omfatte

- Web-basert informasjon, for eksempel aksjekurser, kinoprogram og værmeldinger
- Nettverksdata, for eksempel bedriftskalendere og søkbare kataloger
- Telefonfunksjoner, for eksempel hurtigoppringingstjenesten og en privat adresseliste

Du finner mer informasjon i tabellen nedenfor.

Hvis du vil ...	Må du gjøre følgende etter at du har logget på ...
Abonnere på en tjeneste	<ol style="list-style-type: none">1. På hovedmenyen velger du Konfigurer Ciscos IP-telefontjenester.2. Velg en tjeneste fra rullegardinlisten Tilgjengelige tjenester, og klikk på Fortsett.3. Angi eventuelle andre opplysninger det bes om (for eksempel postnummer eller PIN-kode), og klikk på Abonner.
Endre eller avslutte abonnementer	<ol style="list-style-type: none">1. På hovedmenyen velger du Konfigurer Ciscos IP-telefontjenester.2. Klikk på en tjeneste under Dine aktive abonnement.3. Klikk på Oppdater når du har gjort endringene, eller klikk på Stopp abonnement.
Få tilgang til en tjeneste på telefonen	Trykk på  og velg Tjenester på telefonen.
Lære hvordan du bruker telefontjenester	Se <i>Tilpasse Cisco IP-telefonen på Internett</i> : http://www.cisco.com/univercd/cc/td/doc/product/voice/c_ipphon/index.htm

Forstå tilleggsalternativene for konfigurasjon

Systemansvarlig kan konfigurere telefonen til å bruke bestemte knappe- og funksjonstastmaler sammen med spesialtjenestene og -funksjonene, hvis du ønsker det. I denne tabellen finner du en oversikt over noen konfigurasjonsalternativer du kan ta opp med systemansvarlig, avhengig av behov og arbeidsmiljø.



Merk Du finner telefonhåndbøker og andre dokumenter som er oppført i denne tabellen, på Internett: http://www.cisco.com/univercd/cc/td/doc/product/voice/c_ipphon/index.htm

Hvis du ...	Må du gjøre følgende ...	Hvis du vil ha mer informasjon ...
Behandle flere samtaler på telefonlinjen	Be systemansvarlig konfigurere linjen slik at den støtter flere samtaler.	Kontakt systemansvarlig eller telefonstøtten.
Arbeide med (eller som) administrativt personale	Vurder å bruke en delt linje.	Se "Bruke en delt linje" på side 24.
Bruke ett internummer for flere telefoner	Be om en delt linje. Med en delt linje kan du for eksempel bruke samme internummer for to kontortelefoner.	Se "Bruke en delt linje" på side 24.

Hvis du ...	Må du gjøre følgende ...	Hvis du vil ha mer informasjon ...
Dele telefoner eller kontor med kolleger	Du kan bruke følgende: <ul style="list-style-type: none"> • Samtaleparkering for å lagre og hente samtaler uten å bruke overføringsfunksjonen. • Henting av anrop for å besvare anrop som ringer på en annen telefon. • En delt linje for å vise eller delta i samtaler med kolleger. • Ciscos tjeneste for mobilt internummer for å bruke telefonnummeret og brukerprofilen på en delt Cisco IP-telefon. 	Spør systemansvarlig om disse funksjonene og se <ul style="list-style-type: none"> • "Avansert samtalebehandling" på side 22. • "Bruke en delt linje" på side 24. • "Bruke Ciscos mobile internummer" på side 29.
Bruke telefonnummeret og innstillingene midlertidig på en delt Cisco IP-telefon	Spør systemansvarlig om Ciscos tjeneste for mobilt internummer.	Se "Bruke Ciscos mobile internummer" på side 29.



Feilsøke telefonen

I denne delen finner du informasjon som kan hjelpe deg med å feilsøke generelle problemer med telefonen. Kontakt systemansvarlig hvis du ønsker mer informasjon.

Symptom	Forklaring
Du hører ingen ringetone eller kan ikke avslutte en samtale	<p>Dette kan være på grunn av ett eller flere av punktene nedenfor:</p> <ul style="list-style-type: none"> • Du må logge deg på tjenesten for mobilt interntnummer. • Når du har slått et nummer, må du angi en klientkode eller en kode for tvungen godkjenning. • Telefonen har begrensninger som hindrer deg i å bruke enkelte funksjoner på spesielle tidspunkter.
Funksjonstasten du vil bruke, vises ikke	<p>Dette kan være på grunn av ett eller flere av punktene nedenfor:</p> <ul style="list-style-type: none"> • Du må trykke på mer for å vise flere funksjonstaster. • Du må endre linjestatusen (for eksempel ta av håndsettet eller ha en tilkoblet samtale). • Telefonen din er ikke konfigurert til å støtte funksjonen som er tilknyttet denne funksjonstasten.
Delta fungerer ikke	Delta krever flere valgte samtaler. Kontroller at du har valgt minst én samtale i tillegg til den aktive samtalen, som velges automatisk.
BrytInn fungerer ikke, og jeg hører en rask opptattone	Du kan ikke bryte inn i en kryptert samtale hvis telefonen du bruker, ikke er konfigurert for kryptering. Hvis du likevel prøver, hører du en rask opptattone.
Du kobles fra en samtale som du deltok i ved hjelp av BrytInn	Hvis samtalen settes på vent, overføres eller gjøres om til en konferansesamtale, blir du koblet fra samtalen du koblet deg til ved hjelp av BrytInn .
Cisco CallBack fungerer ikke	Den andre personen kan ha aktivert viderekobling av samtaler.

Vise data for telefonadministrasjon

Systemansvarlig kan be deg finne frem administrasjonsdata på telefonen i forbindelse med feilsøking.

Hvis du blir bedt om å ...	Må du gjøre følgende ...
Hente nettverkskonfigurasjonsdata	Trykk på  og velg Innstillinger > Nettverkskonfigurasjon , og velg nettverkskonfigurasjonselementet du vil vise.
Hente statusdata	Trykk på  og velg Innstillinger > Status , og velg statuselementet du vil vise.
Hente informasjon om telefonmodellen	Trykk på  og velg Innstillinger > Modellinformasjon .

Bruke kvalitetsrapportverktøyet

Systemansvarlig kan konfigurere telefonen midlertidig med kvalitetsrapportverktøyet (QRT) for å feilsøke problemer med telefonen. Du kan trykke på **QRT** for å sende informasjon til systemansvarlig. Avhengig av konfigurasjonen kan du bruke QRT til å gjøre følgende:

- Gi umiddelbar beskjed om et lydproblem på en aktiv samtale
- Velge et generelt problem på en liste over kategorier, og velge årsakskoder



Stikkordregister

A

- advarsler, sikkerhet **2**
- anrop
 - behandle flere **15**
 - omdirigere mens det ringer **23**
 - prioritere **28**
 - svare på **15**
 - viderekobling **18**
- anropslogger
 - ringe fra **13**
 - slette **33**
 - vise og ringe fra **33**
- Autosvar **15**
- avslutte samtaler, alternativer **15**

B

- bakgrunnsbilde, tilpasse **32**
- bilde av navigeringsknapp **9**
- bilde av programmenyknapp **9**
- bilde av vent-knapp **9**
- bilde av volumknapp **9**
- bruke hodetelefonene **7**
- bryte inn
 - og delte linjer **24**
 - bruke **25**
 - og Privat-funksjon **26**

C

- Cisco IP-telefon
 - dokumentasjon for **2**
 - feste håndsettholderen **6**
 - funksjonskonfigurasjon for **11**
 - illustrasjon **8**
 - registrere **6**
- Ciscos tjeneste for mobilt internnummer, bruke **14**

D

- delte linjer
 - beskrivelse av **24**
 - med innbryting **25**
 - med Privat-funksjon **26**
 - og ikon for ekstern bruk **24**
- dokumentasjon, få tilgang til **2**

E

- ekstern bruk for delte linjer **24**
- eksterne enheter, bruke **4**

F

- flere anrop, behandle **15**
- flere samtaler, behandle **16**

forenklet oppringing **13, 22**
foreta et anrop **12**
funksjoner, tilgjengelighet for **11**

G

godkjente samtaler **27**

H

henting av anrop **15, 23**
henting av gruppeanrop **23**
hodetelefoner
 koble til **7**
 ytelse **7**
hurtigoppringingstjeneste
 konfigurere **22**
høytaler, bruke **30**
håndfri lytting **30**
håndsett
 feste i holderen **6**
 lampe **10**

I

identifikasjon av useriøse anrop (MAnrID) **27**
ikoner, for anropsstatuser **11**
innstillinger, tilpasse **31**

K

katalog
 bruke telefonen **33**

katalog, ringe fra **13**
kBrytIn
 bruke **25**
 Se også bryte inn
knapper, identifisere **8**
konferansesamtaler
 møterom **19, 21**
 standard **19**
kortnummer
 bruke **13**
 konfigurere **22**
krypterte samtaler **27**

L

linjer
 beskrivelse **11**
 beskrivelse av **11**
 sammenlignet med samtaler **11**
lydkvalitet **7**

M

meldinger
 indikator for **31**
menyer, bruke **10**
mistenkelige anrop, spore **27**
MLPP, bruke **28**
Mobilt internummer
 logge av **29**
 logge på **29**
mottatte anrop, oppføringer med **33**
møteromskonferanser **19, 21**

O

oppringsalternativer
 grunnleggende **12**
 tillegg **13**
oppringte numre, oppføringer med **33**
overføre, alternativer for **17**
overvåke en samtale **30**

P

parkere en samtale **15**
parkering av samtaler **15, 26**
prioritere anrop **28**
Privat adresseliste, ringe fra **14**
Privat-funksjon
 bruke **26**
 og delte linjer **24**
programmenyer **10**

Q

QRT, bruke **42**

R

ringelyd, tilpasse **31**
ringe med håndsett av **12**
ringe med håndsett på **12**

S

samtaler

avslutte **15**
flere personer på **18**
ikoner for **11**
konferansefunksjoner for **18**
lagre og hente **26**
maksimalt per linje **11**
overføre **17**
overvåke **30**
parkere **26**
rapportere problemer med **42**
sammenlignet med linjer **11**
sette på vent og gjenoppta **16**
sikre **27**
 veksle **16**
samtale venter **15**
sikkerhetsadvarsler **2**
sikre anrop **27**
svare på anrop, alternativer for **15**

T

talemeldinger, tilgang til **36**
TAPS, verktøy for automatisk registrerte
 telefoner **6**
tastaturbeskrivelse **9**
telefonkatalog
 bruke telefonen **35**
 ringe fra **13**
 ringe fra en Web-side **14**
telefonlinjer, beskrivelse av **11**
Tilbakeringsfunksjon **14**

U

ubesvarte anrop, oppføringer med **33**

V

vent

og overføre **17**

viderekoble anrop **18**

viderekobling av anrop, alternativer for **18**



Hovedkontor
Cisco Systems, Inc.
170 West Tasman Drive
San Jose, CA 95134-1706
USA
www.cisco.com
Tlf: +1 408 526-4000
+1 800 553-NETS 6387
Faks: +1 408 526-4100

Hovedkontor i Europa
Cisco Systems International BV
Haarlerbergpark
Haarlerbergweg 13-19
1101 CH Amsterdam
Nederland
www-europe.cisco.com
Tlf: +31 0 20 357 1000
Faks: +31 0 20 357 1100

Hovedkontor i USA
Cisco Systems, Inc.
170 West Tasman Drive
San Jose, CA 95134-1706
USA
www.cisco.com
Tlf: +1 408 526-7660
Faks: +1 408 527-0883

**Hovedkontor for Asia,
Stillehavsområdet**
Cisco Systems, Inc.
168 Robinson Road
#28-01 Capital Tower
Singapore 068912
www.cisco.com
Tlf: +65 6317 7777
Faks: +65 6317 7799

Cisco Systems har mer enn 200 kontorer i landene nedenfor. Du finner adresser, telefonnumre og faksnumre på
Cisco Web-område på www.cisco.com/go/offices

Argentina • Australia • Belgia • Brasil • Bulgaria • Canada • Chile • Colombia • Costa Rica • Danmark • Den tsjekkiske republikk • Dubai, De forente arabiske emirater • Filippinene
Finland • Folkerepublikken Kina • Frankrike • Hellas • Hong Kong SAR • India • Indonesia • Irland • Israel • Italia • Japan • Korea • Kroatia • Kypros • Luxembourg
Malaysia • Mexico • Nederland • New Zealand • Norge • Peru • Polen • Portugal • Puerto Rico • Romania • Russland • Saudi-Arabia • Singapore • Skottland • Slovakia
Slovenia • Spania • Storbritannia • Sveits • Sverige • Sør-Afrika • Taiwan • Thailand • Tyrkia • Tyskland • Ukraina • Ungarn • USA • Venezuela • Vietnam • Zimbabwe • Østerrike

CCSP, CCVP, Cisco Square Bridge-logoen, Follow Me Browsing og StackWise er varemerker for Cisco Systems, Inc. Changing the Way We Work, Live, Play, and Learn og iQuick Study er servicemerker for Cisco Systems, Inc. Access Registrar, Aironet, ASIST, BPX, Catalyst, CCDA, CCDP, CCIE, CCIP, CCNA, CCNP, Cisco, Cisco Certified Internetwork Expert-logoen, Cisco IOS, Cisco Press, Cisco Systems, Cisco Systems Capital, Cisco Systems-logoen, Cisco Unity, Empowering the Internet Generation, Enterprise/Solver, EtherChannel, EtherFast, EtherSwitch, Fast Step, FormShare, GigaDrive, GigaStack, HomeLink, Internet Quotient, IOS, IP/TV, iQ Expertise, iQ-logoen, iQ Net Readiness Scorecard, LightStream, Linksys, MeetingPlace, MGX, Networkers-logoen, Networking Academy, Network Registrar, Packet, PIX, Post-Routing, Pre-Routing, ProConnect, RateMUX, ScriptShare, SlideCast, SMARTnet, StrataView Plus, TeleRouter, The Fastest Way to Increase Your Internet Quotient og TransPath er registrerte varemerker for Cisco Systems, Inc. og/eller tilhørende datterselskaper i USA og enkelte andre land.

Alle andre varemerker som er omtalt i dette dokumentet eller på Web-området, tilhører sine respektive eiere. Bruk av ordet partner kan ikke tolkes som et samarbeidsforhold mellom Cisco og andre selskaper. (0502R)

© 2005 Cisco Systems, Inc. Alle rettigheter forbeholdt.



Java-logoen er et varemerke eller registrert varemerke for Sun Microsystems, Inc. i USA eller andre land.