

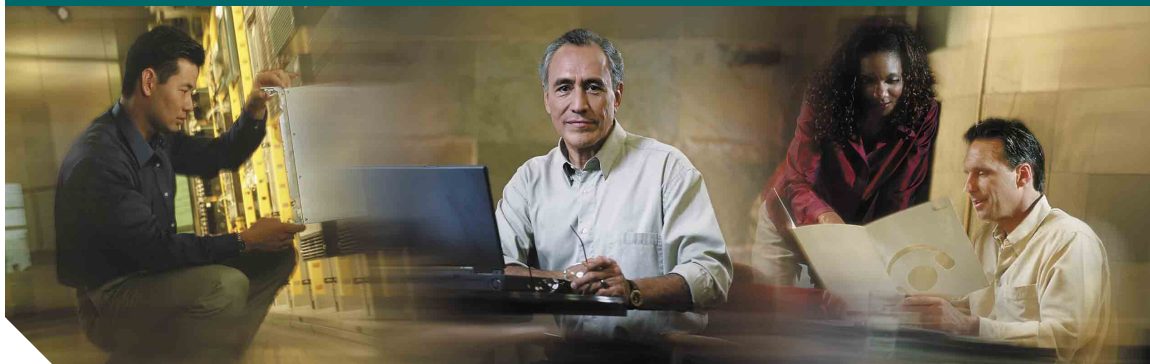

Guida del telefono



## Telefono IP di Cisco 7911G per Cisco CallManager 4.1(3)

### **Sede centrale**





Cisco Systems, Inc.  
170 West Tasman Drive  
San Jose, CA 95134-1706  
U.S.A.  
<http://www.cisco.com>  
Telefono: +1 408 526-4000  
          +1 800 553-NETS (6387)  
Fax:      +1 408 526-4100

OL-8997-01





## Operazioni comuni effettuate con il telefono

Esecuzione di una chiamata	Sganciare il ricevitore prima o dopo la composizione di un numero.
Ricomposizione di un numero	Premere <b>Ripeti</b> .
Messa di una chiamata in attesa	Evidenziare una chiamata e premere  .
Ripresa di una chiamata in attesa	Evidenziare una chiamata in attesa e premere  .
Composizione rapida di un numero	<ul style="list-style-type: none"> <li>• Premere  e selezionare un numero da comporre.</li> <li>• Premere  e scegliere <b>Rubriche &gt; Chiamate rapide</b>. Selezionare un numero da comporre.</li> <li>• Immettere un numero di chiamata rapida con il ricevitore agganciato e premere <b>ChAbbr</b>.</li> </ul>
Trasferimento di una chiamata a un nuovo numero	Premere <b>Trasfer.</b> , immettere il numero, quindi riagganciare (o premere nuovamente <b>Trasfer.</b> se il telefono non supporta il trasferimento con ricevitore agganciato).
Avvio di una conferenza standard	Premere <b>Altro &gt; Conf</b> e comporre il numero del partecipante. Quindi, premere nuovamente <b>Conf</b> .



Cisco, Cisco IOS, Cisco Systems e il logo di Cisco Systems sono marchi registrati di Cisco Systems, Inc. o di società affiliate negli Stati Uniti e in altri paesi. Gli altri nomi di prodotti, marchi e società citati nel presente documento o sito Web sono marchi registrati dei rispettivi proprietari. L'uso del termine "partner" non implica una relazione di partnership tra Cisco e altre aziende. (0501R)

© 2005 Cisco Systems, Inc. Tutti i diritti riservati.

OL-8997-01

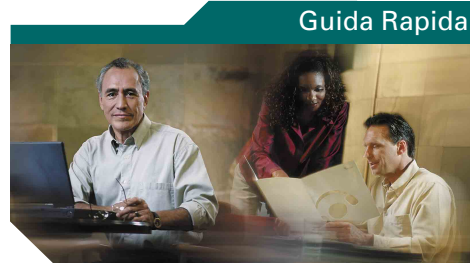

## Telefono IP di Cisco 7911G per Cisco CallManager 4.1(3)

Definizioni delle softkey

Icone dello schermo del telefono

Icone dei pulsanti

Registri delle chiamate e rubriche

Operazioni comuni effettuate con il telefono

## Definizioni delle softkey

<b>Aggiorna</b>	Aggiornamento del contenuto
<b>Altro</b>	Visualizzazione di softkey aggiuntive
<b>Annulla</b>	Annullamento di un'azione o chiusura di una schermata senza applicare le modifiche
<b>Canc.</b>	Eliminazione di record o impostazioni
<b>Cancella</b>	Ripristino delle impostazioni predefinite
<b>Cerca</b>	Ricerca di un elenco di rubriche
<b>ChAbbr</b>	Composizione mediante un numero di indice di chiamata rapida
<b>Chiama</b>	Composizione di un numero di telefono
<b>Chiudi</b>	Chiusura della finestra corrente
<b>Chiudi</b>	Disconnessione della chiamata corrente
<b>Collega</b>	Collegamento di più chiamate su una singola linea per creare una chiamata in conferenza
<b>Conf</b>	Creazione di una chiamata in conferenza
<b>ConfAut</b>	Avvio di una chiamata in conferenza automatica
<b>DevTutt</b>	Impostazione/annullamento della deviazione di chiamata
<b>DiscUlt</b>	Disconnessione dell'ultimo partecipante aggiunto alla chiamata in conferenza
<b>El.Conf.</b>	Visualizzazione dei partecipanti alla conferenza
<b>Elimina</b>	Aggiunta di se stessi a una chiamata su una linea condivisa e attivazione di una chiamata in conferenza
<b>Esci</b>	Ripristino della schermata precedente
<b>ImmDev</b>	Invio di una chiamata al sistema di voice messaging

Incl_m	Aggiunta di se stessi a una chiamata su una linea condivisa e attivazione di una chiamata in conferenza
Inclus.	Aggiunta di se stessi a una chiamata su una linea condivisa
Mod nr	Modifica di un numero in un registro delle chiamate
Monitor	Ascolto di una chiamata con l'altoparlante
MonOff	Disabilitazione della funzione Monitor
Msgs	Accesso al sistema di posta vocale
NvChiam	Esecuzione di una nuova chiamata
ParChi	Archiviazione di una chiamata mediante il parcheggio di chiamata
Prenota	Ricezione di una notifica quando un interno occupato diventa disponibile
Privato	Come impedire ad altri utenti di visualizzare o di includersi nelle chiamate su una linea condivisa
QRT	Invio dei problemi di chiamata all'amministratore di sistema
Rimuovi	Rimozione dei partecipanti a una conferenza
Ripeti	Ripetizione dell'ultimo numero chiamato
Risp.	Risposta a una chiamata
RispAIG	Risposta a una chiamata in entrata in un altro gruppo associato al proprio
RispAsG	Risposta a una chiamata in entrata in un altro gruppo
RispAss	Risposta a una chiamata nel proprio gruppo
Tr.Dir	Trasferimento reciproco di due chiamate
Trasfer.	Trasferimento di una chiamata
<<	Eliminazione dei caratteri immessi
>>	Spostamento tra i caratteri immessi

## Icone dello schermo del telefono

Stato della chiamata	
	Deviazione di chiamata abilitata
	Chiamata in attesa
	Chiamata connessa
	Ricevitore sganciato
	Ricevitore agganciato
	Chiamata in entrata
	Linea condivisa in uso
Chiamate protette	
	Chiamata autenticata
	Chiamata protetta
Dispositivo di input selezionato	
	Ricevitore in uso
	Altoparlante in uso (la funzione Monitor attivata)
Chiamate importanti	
	Chiamata con priorità
	Chiamata con priorità media
	Chiamata con priorità alta
	Chiamata con priorità più alta

Altre funzioni	
	Chiamata rapida configurata
	Messaggi in attesa
	Opzione selezionata
	Funzione abilitata

## Icone dei pulsanti

	Volume
	Navigazione
	Attesa
	Menu delle applicazioni

## Registri delle chiamate e rubriche

Operazione da effettuare	Procedura
Chiamata da un registro delle chiamate	Premere  e selezionare <b>Rubriche &gt; Chiamate non risposte, Chiamate effettuate, o Chiamate ricevute.</b> Scorrere l'elenco fino al numero da chiamare e premere <b>Chiama.</b>
Chiamata da una rubrica aziendale	Premere  e selezionare <b>Rubriche &gt; Rubrica aziendale.</b> Immettere le lettere e premere <b>Invia.</b> Sganciare il ricevitore per effettuare la chiamata.



# Sommario

---

## **Introduzione 1**

Uso della presente Guida 1

Individuazione di informazioni aggiuntive 2

Ulteriori informazioni sulla personalizzazione del telefono sul Web 2

Informazioni sulla sicurezza e sulle prestazioni 2

Uso dell'alimentazione esterna 3

Uso di dispositivi esterni 4

Funzioni di accesso facilitato 4

## **Connessione del telefono 5**

### **Panoramica del telefono 8**

Informazioni su pulsanti e hardware 8

Informazioni sui menu delle applicazioni 10

Informazioni sulle linee e sulle chiamate 10

Informazioni sulle icone della linea e della chiamata 11

Informazioni sulla disponibilità delle funzioni 11

### **Gestione di base delle chiamate 12**

Esecuzione di una chiamata—Opzioni di base 12

Esecuzione di una chiamata—Opzioni aggiuntive 13

Risposta a una chiamata 15

Chiusura di una chiamata 15

Uso delle funzioni Attesa e Riprendi 16

Passaggio da una chiamata all'altra 16

Visualizzazione di più chiamate 17

Trasferimento di chiamate 17

Deviazione di tutte le chiamate verso un altro numero 19

- Esecuzione di chiamate in conferenza **20**
  - Informazioni sui tipi di chiamate in conferenza **20**
  - Avvio e partecipazione a una conferenza standard **21**
  - Avvio o collegamento a una chiamata in conferenza automatica **23**

## **Gestione avanzata delle chiamate 24**

- Chiamata rapida **24**
- Risposta a una chiamata reindirizzata sul proprio telefono **25**
- Uso di una linea condivisa **26**
  - Informazioni sulle linee condivise **26**
  - Aggiunta a una chiamata su una linea condivisa **27**
  - Come impedire ad altri utenti di visualizzare o partecipare a una chiamata sulla linea condivisa **28**
- Archiviazione e recupero delle chiamate parcheggiate **29**
- Esecuzione e ricezione di chiamate protette **30**
- Tracce delle chiamate sospette **31**
- Assegnazione di una priorità alle chiamate importanti **31**
- Uso di Mobilità interni telefonici di Cisco **33**

## **Uso di un ricevitore, una cuffia e un altoparlante 34**

- Acquisto di una cuffia **35**
- Uso della funzione Risposta automatica **35**

## **Uso delle impostazioni del telefono 36**

- Personalizzazione della suoneria e degli indicatori dei messaggi **36**
- Personalizzazione dello schermo del telefono **37**

## **Uso dei registri delle chiamate e delle rubriche 38**

- Uso dei registri delle chiamate **38**
- Composizione da rubrica **39**
  - Uso della rubrica aziendale sul telefono **40**

**Accesso ai messaggi vocali 41**

**Personalizzazione del telefono sul Web 42**

Connessione alle pagine Web Opzioni utente 42

Iscrizione ai servizi del telefono 43

**Informazioni sulle opzioni di configurazione aggiuntive 44**

**Risoluzione dei problemi del telefono 46**

Visualizzazione dei dati di amministrazione del telefono 47

Uso dello strumento di report qualità 47

**Indice 49**





## Introduzione

---

In queste sezioni vengono fornite informazioni di base necessarie per iniziare a utilizzare il nuovo telefono IP di Cisco.

### Uso della presente Guida

La presente Guida fornisce una panoramica delle funzioni disponibili sul telefono. È possibile leggere l'intera Guida per ottenere informazioni dettagliate sulle funzionalità del telefono oppure consultare la tabella riportata di seguito per informazioni sulle sezioni più utilizzate.

<b>Operazione da effettuare</b>	<b>Procedura</b>
Revisione delle informazioni importanti sulla sicurezza	Vedere "Informazioni sulla sicurezza e sulle prestazioni" a pagina 2.
Uso del telefono dopo che qualcun altro l'ha installato per l'utente	Iniziare con la "Panoramica del telefono" a pagina 8.
Connessione del telefono	Vedere "Connessione del telefono" a pagina 5.
Informazioni sui pulsanti del telefono	Vedere "Informazioni su pulsanti e hardware" a pagina 8.
Esecuzione di chiamate	Vedere "Esecuzione di una chiamata—Opzioni di base" a pagina 12.
Messa in attesa delle chiamate	Vedere "Uso delle funzioni Attesa e Riprendi" a pagina 16.
Trasferimento delle chiamate	Vedere "Trasferimento di chiamate" a pagina 17.
Esecuzione di chiamate in conferenza	Vedere "Esecuzione di chiamate in conferenza" a pagina 20.
Impostazione della funzione di chiamata rapida	Vedere "Chiamata rapida" a pagina 24.
Condivisione di un numero di telefono	Vedere "Uso di una linea condivisa" a pagina 26.
Uso dell'altoparlante sul telefono	Vedere "Uso di un ricevitore, una cuffia e un altoparlante" a pagina 34.
Modifica del volume della suoneria o del segnale	Vedere "Uso delle impostazioni del telefono" a pagina 36.
Visualizzazione delle chiamate non risposte	Vedere "Uso dei registri delle chiamate e delle rubriche" a pagina 38.

## Individuazione di informazioni aggiuntive

È possibile accedere alla documentazione Cisco più aggiornata visitando il sito Web al seguente URL:

<http://www.cisco.com/univercd/home/home.htm>

È possibile accedere al sito Web Cisco al seguente URL:

<http://www.cisco.com/>

È possibile accedere ai siti Web internazionali di Cisco dal seguente URL:

[http://www.cisco.com/public/countries\\_languages.shtml](http://www.cisco.com/public/countries_languages.shtml)

## Ulteriori informazioni sulla personalizzazione del telefono sul Web

Il telefono IP di Cisco è un dispositivo di rete in grado di condividere informazioni con altri dispositivi di rete aziendali, incluso il computer. È possibile utilizzare le pagine Web Opzioni utente di Cisco CallManager per definire e personalizzare i servizi telefonici, nonché controllare impostazioni e funzioni del telefono dal computer. La presente Guida fornisce una breve panoramica di queste funzionalità. Per istruzioni complete, consultare *Personalizzazione del telefono IP di Cisco sul Web* al seguente URL:

[http://www.cisco.com/univercd/cc/td/doc/product/voice/c\\_ipphon/index.htm](http://www.cisco.com/univercd/cc/td/doc/product/voice/c_ipphon/index.htm)

## Informazioni sulla sicurezza e sulle prestazioni

Leggere le seguenti note sulla sicurezza prima di installare o utilizzare il telefono IP di Cisco.



**Avvertenza**

---

### **IMPORTANTI ISTRUZIONI SULLA SICUREZZA**

**Questo simbolo di avvertenza indica un pericolo. La situazione potrebbe causare infortuni alle persone. Prima di intervenire su qualsiasi apparecchiatura, occorre essere al corrente dei pericoli relativi ai circuiti elettrici e conoscere le procedure standard per la prevenzione di incidenti. Utilizzare il numero di istruzione presente alla fine di ciascuna avvertenza per individuare le traduzioni delle avvertenze riportate in questo documento.**

---

**CONSERVARE QUESTE ISTRUZIONI**



**Avvertenza** Leggere le istruzioni di installazione prima di connettere il sistema a una fonte di alimentazione.



**Avvertenza** Lo smaltimento definitivo del prodotto deve essere conforme alle leggi e ai regolamenti nazionali vigenti.



**Avvertenza** Non utilizzare il sistema né connettere o disconnettere i cavi durante temporali.



**Avvertenza** Per evitare rischi di shock elettrico, non connettere circuiti a bassissima tensione di sicurezza (SELV) a circuiti a tensione di rete telefonica (TNV). Le porte LAN contengono circuiti SELV e le porte WAN contengono circuiti TNV. Alcune porte LAN e WAN utilizzano connettori RJ-45. Prestare attenzione durante le operazioni di connessione dei cavi.



**Precauzione** I circuiti di alimentazione interna forniscono corrente elettrica attraverso il cavo di comunicazione. Utilizzare il cavo fornito da Cisco o un cavo di comunicazione da 24 AWG minimo.

## Uso dell'alimentazione esterna

I seguenti avvisi si applicano all'uso dell'alimentazione esterna con il telefono IP di Cisco.



**Avvertenza** Il presente prodotto si affida ai sistemi per la protezione da corto circuito (sovraccarico) degli edifici in cui è installato. Assicurarsi che venga utilizzato un fusibile oppure un interruttore di circuito non superiore a 120 V CA, 15 A U.S. (240 V CA, 10 A internazionale) sui conduttori di fase (tutti i conduttori alimentati).



**Avvertenza** Il dispositivo è progettato per funzionare con sistemi di alimentazione TN.



**Avvertenza** La combinazione spina-presa deve essere accessibile in qualsiasi momento per fungere da dispositivo di disconnessione principale.



---

**Avvertenza** L'alimentatore deve essere posizionato all'interno del locale.

---



---

**Precauzione** Utilizzare solo l'alimentatore specifico Cisco fornito con questo prodotto.

---

## Interruzione dell'alimentazione

L'accessibilità al servizio di emergenza tramite il telefono dipende dall'alimentazione del telefono. Se si verifica un'interruzione dell'alimentazione, il servizio e la chiamata al servizio di chiamata di emergenza non funzioneranno fino a quando non viene ripristinata l'alimentazione. In caso di interruzione dell'alimentazione, potrebbe essere necessario reimpostare o riconfigurare l'attrezzatura prima di utilizzare il servizio o la chiamata al servizio di chiamata di emergenza.

## Uso di dispositivi esterni

Le seguenti informazioni si applicano in caso di uso di dispositivi esterni con il telefono IP di Cisco. Cisco consiglia l'uso di dispositivi esterni di buona qualità (cuffie) protetti contro segnali di frequenza radio (RF) e frequenza audio (AF) indesiderati.

Eventuali interferenze audio dipendono dalla qualità di questi dispositivi e alla relativa vicinanza ad altri dispositivi quali telefoni cellulari o radio con due frequenze. In questi casi, Cisco consiglia di tentare di effettuare le seguenti operazioni:

- Allontanare il dispositivo esterno dall'origine dei segnali RF o AF.
- Allontanare i cavi del dispositivo esterno dall'origine dei segnali RF o AF.
- Utilizzare cavi schermati per il dispositivo esterno oppure utilizzare cavi con uno schermo e un connettore migliori.
- Ridurre la lunghezza del cavo del dispositivo esterno.
- Applicare ferriti o altri dispositivi simili sui cavi per il dispositivo esterno.

Cisco non può offrire garanzie sulle prestazioni del sistema in quanto non dispone di alcun controllo sulla qualità di dispositivi, cavi e connettori esterni. Il sistema funziona correttamente se i dispositivi adeguati vengono collegati mediante cavi e connettori di buona qualità.



---

**Precauzione** Nei paesi dell'Unione Europea, utilizzare solo cuffie esterne pienamente conformi alla direttiva EMC [89/336/EC].

---

## Funzioni di accesso facilitato

Un elenco delle funzioni di accesso facilitato è disponibile su richiesta.

## Connessione del telefono

In genere il nuovo telefono IP di Cisco viene connesso alla rete telefonica IP aziendale dall'amministratore di sistema. In caso contrario, per ulteriori informazioni sulla connessione del telefono, fare riferimento all'immagine e alla tabella riportate di seguito.

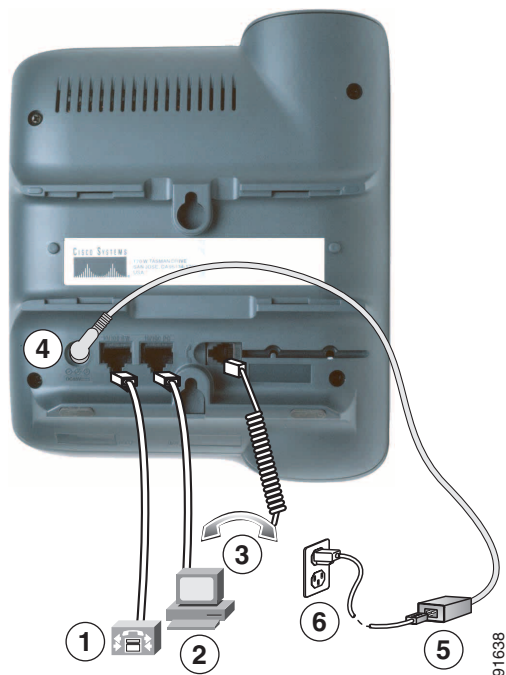

<b>1</b>	Porta di rete (10/100 SW)	<b>4</b>	Porta della scheda CC (DC48V)
<b>2</b>	Porta di accesso (10/100 PC)	<b>5</b>	Alimentatore CA/CC
<b>3</b>	Porta del ricevitore	<b>6</b>	Cavo di alimentazione CA

## Regolazione del supporto del ricevitore

Quando si connette il telefono, potrebbe essere necessario regolare l'alloggiamento del ricevitore per assicurarsi che il ricevitore non scivoli dall'alloggiamento. Per ulteriori istruzioni, vedere la tabella riportata di seguito.

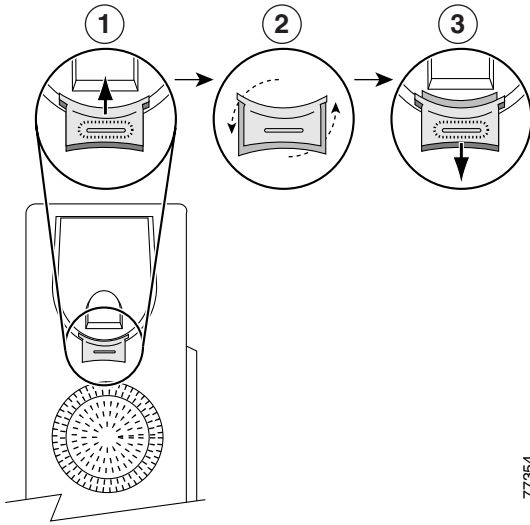

77954

1	Riporre il ricevitore e tirare la linguetta di plastica quadrata dal supporto del ricevitore.
2	Ruotare la linguetta di 180 gradi.
3	Far scivolare nuovamente la linguetta nel supporto del ricevitore. Un'estensione sporge dalla parte superiore della linguetta ruotata. Riporre il ricevitore nell'apposito supporto.

## Registrazione con TAPS

Dopo aver connesso il telefono alla rete, l'amministratore di sistema può richiedere l'autoregistrazione del telefono mediante TAPS (Tool for Auto-Registered Phones Support, Strumento di supporto per la registrazione automatica del telefono). TAPS può essere utilizzato sia per un nuovo telefono che per sostituirne uno già esistente.

Per effettuare la registrazione con TAPS, sollevare il ricevitore, immettere l'interno TAPS fornito dall'amministratore di sistema e seguire le istruzioni vocali. Potrebbe essere necessario immettere il numero completo dell'interno, prefisso incluso. Dopo che sul display del telefono viene visualizzato un messaggio di conferma, riagganciare. Il telefono verrà riavviato.

## Informazioni sulla cuffia

Per utilizzare una cuffia, accertarsi che la cuffia sia disconnessa, quindi connettere la cuffia alla relativa porta sulla parte posteriore del telefono.

A seconda dei consigli del produttore della cuffia, potrebbe essere richiesto un amplificatore esterno. Per ulteriori informazioni, fare riferimento alla documentazione relativa al prodotto da parte del produttore della cuffia.

Sebbene Cisco Systems esegua alcune verifiche interne delle cuffie di terze parti da utilizzare con i propri telefoni IP, Cisco non garantisce né supporta prodotti di fornitori di cuffie o ricevitori. A causa delle difformità a livello ambientale e di hardware tra le diverse ubicazioni in cui vengono distribuiti i telefoni IP di Cisco, non esiste una singola soluzione "migliore", ottimale in ogni ambiente. Cisco consiglia ai clienti di verificare le cuffie che offrono il migliore funzionamento nel proprio ambiente prima di distribuire un numero elevato di unità nella rete.

In alcuni casi, i componenti meccanici o elettronici di diverse cuffie possono determinare un'eco della propria voce udibile dagli utenti remoti durante le conversazioni con utenti di telefoni IP di Cisco.

Cisco Systems consiglia l'uso di dispositivi esterni di buona qualità (cuffie) protetti contro segnali di frequenza radio (RF) e frequenza audio (AF) indesiderati. A seconda della qualità di questi dispositivi e della relativa vicinanza con altri dispositivi quali telefoni cellulari o radio con due frequenze, si possono verificare disturbi audio. Per ulteriori informazioni, vedere "Uso di dispositivi esterni" a pagina 4.

Il motivo principale per cui il supporto di una cuffia potrebbe risultare non appropriato per il telefono IP di Cisco è il potenziale ronzio percepibile. Tale ronzio potrebbe essere percepito sia dall'utente remoto che dall'utente del telefono IP di Cisco. Alcuni ronzii o fruscii potenziali possono essere determinati da diverse fonti esterne, quali luci elettriche, vicinanza con motori elettrici o monitor per PC di grandi dimensioni. In alcuni casi, un ronzio rilevato da un utente potrebbe essere ridotto o eliminato utilizzando un trasformatore locale power cube. Per ulteriori informazioni, vedere "Uso dell'alimentazione esterna" a pagina 3.

### La qualità audio è soggettiva in base all'utente.

Oltre alle prestazioni fisiche, meccaniche e tecniche, l'aspetto audio di una cuffia deve risultare soddisfacente per l'utente diretto e per l'utente remoto. La qualità dell'audio è soggettiva e Cisco non può garantire le prestazioni di alcuna cuffia o ricevitore, sebbene le prestazioni di alcune cuffie e ricevitori riportati sui siti elencati di seguito sono state giudicate soddisfacenti in caso di uso con i telefoni IP di Cisco.

Tuttavia, la verifica di questa attrezzatura nel proprio ambiente per determinarne il livello delle prestazioni rimane comunque responsabilità del cliente.

Per informazioni sulle cuffie, vedere:

<http://www.vxicorp.com/cisco>

<http://www.plantronics.com/cisco>

# Panoramica del telefono

Il telefono IP di Cisco 7911G è un telefono completo che fornisce comunicazione vocale sulla stessa rete utilizzata dal computer per lo scambio di dati, consentendo di effettuare e ricevere chiamate, mettere le chiamate in attesa, trasferire chiamate, effettuare chiamate in conferenza e così via.

Oltre alle funzioni di gestione di base delle chiamate, il telefono IP di Cisco 7911G può fornire funzioni specializzate o avanzate di telefonia che sono in grado di estendere le operazioni di gestione delle chiamate. A seconda della configurazione, il telefono supporta:





- Accesso ai dati della rete e ai servizi basati sul Web.
- La personalizzazione in linea delle funzioni e dei servizi del telefono dalle pagine Web Opzioni utente.

## Informazioni su pulsanti e hardware

È possibile utilizzare questa figura riportata di seguito per identificare i pulsanti e l'hardware sul telefono.







91031



	<b>Elemento</b>	<b>Descrizione</b>	<b>Per ulteriori informazioni, vedere...</b>
<b>1</b>	Schermo del telefono	Visualizza le funzioni del telefono.	"Informazioni sui menu delle applicazioni" a pagina 10 e "Informazioni sulle icone della linea e della chiamata" a pagina 11.
<b>2</b>	Serie del telefono IP di Cisco	Indica la serie del modello del telefono IP di Cisco.	—
<b>3</b>	Pulsanti softkey	Ciascuna softkey attiva un'opzione softkey visualizzata sullo schermo del telefono.	"Definizioni delle softkey" a pagina 1.
<b>4</b>	Pulsante di navigazione 	Consente di scorrere le voci dei menu e di selezionarle. Quando il ricevitore è agganciato, sul telefono vengono visualizzate le chiamate rapide.	"Informazioni sui menu delle applicazioni" a pagina 10 e "Chiamata rapida" a pagina 24.
<b>5</b>	Pulsante del menu delle applicazioni 	Visualizza il menu delle applicazioni che fornisce l'accesso a un sistema di voice messaging, ai registri del telefono e alle rubriche, alle impostazioni e ai servizi.	"Informazioni sui menu delle applicazioni" a pagina 10.
<b>6</b>	Pulsante Attesa 	Mette in attesa la chiamata attiva, riprende una chiamata in attesa e passa da una chiamata attiva a una chiamata in attesa.	"Uso delle funzioni Attesa e Riprendi" a pagina 16.
<b>7</b>	Tastiera	Consente di comporre numeri di telefono, immettere lettere e scegliere voci di menu.	"Gestione di base delle chiamate" a pagina 12.
<b>8</b>	Pulsante Volume 	Controlla il ricevitore, la cuffia, l'altoparlante e il volume della suoneria.	"Uso di un ricevitore, una cuffia e un altoparlante" a pagina 34.
<b>9</b>	Ricevitore con striscia luminosa	La striscia luminosa sul ricevitore indica una chiamata in entrata o un nuovo messaggio vocale.	"Accesso ai messaggi vocali" a pagina 41.
<b>10</b>	Supporto	Consente al telefono di mantenere un'angolazione adeguata su una scrivania o un tavolo.	—

# Informazioni sui menu delle applicazioni

Utilizzare i menu delle applicazioni per accedere alle funzioni del telefono.

Operazione da effettuare	Procedura
Accesso ai menu delle applicazioni	Premere  per visualizzare un elenco di applicazioni: Messaggi, Rubrica, Impostazioni e Servizi.
Visualizzazione delle diverse voci di un elenco o un menu	Premere  .
Selezione di una voce di menu	Premere  per evidenziare una voce di menu, quindi premere <b>Selez.</b> È inoltre possibile premere il numero sulla tastiera che corrisponde al numero relativo alla voce del menu.
Visualizzazione del livello precedente in un menu	Premere <b>Esci</b> . Se si preme <b>Esci</b> dal livello superiore di un menu, il menu verrà chiuso.
Chiusura di un menu (e nuova visualizzazione del menu delle applicazioni)	Premere <b>Esci</b> una o più volte fino a quando il menu non si chiude oppure premere  .
Chiusura del menu delle applicazioni	Premere  o <b>Esci</b> .



**Nota** Dopo aver premuto , il LED diventa verde e resta acceso mentre si utilizzano i menu delle applicazioni. Se si chiude un'applicazione senza aver premuto  o **Esci** (ad esempio, per rispondere a una nuova chiamata), il display dello schermo del telefono potrebbe cambiare ma il pulsante  resta verde. Se si preme nuovamente , l'applicazione utilizzata verrà ripresa nel punto in cui è stata interrotta.









## Informazioni sulle linee e sulle chiamate

Per evitare confusione tra linee e chiamate, fare riferimento a queste descrizioni:

- **Linee:** ciascuna linea corrisponde a un numero di telefono (o un numero di interno) che altri utenti possono utilizzare per effettuare chiamate. Il telefono può supportare una linea.
- **Chiamate:** ciascuna linea può supportare più chiamate. Per impostazione predefinita, il telefono supporta fino a sei chiamate connesse, ma l'amministratore di sistema può regolare questo numero in base alle proprie esigenze. È possibile mantenere attiva una sola chiamata alla volta; le altre chiamate vengono automaticamente messe in attesa.

## Informazioni sulle icone della linea e della chiamata

Sul telefono vengono visualizzate delle icone che facilitano l'identificazione dello stato della chiamata e della linea (ad esempio se la linea è bloccata, se la chiamata è in attesa, in entrata, connessa e così via).

Icona	Stato della chiamata o della linea	Descrizione
	Linea bloccata	Nessuna attività di chiamata sulla linea.
	Linea sbloccata	Si sta selezionando un numero o si sta effettuando una chiamata in uscita.
	Chiamata connessa	Si è connessi con l'interlocutore.
	Chiamata in arrivo	Una chiamata è in arrivo sulla linea.
	Chiamata in attesa	La chiamata è stata messa in attesa. Vedere "Uso delle funzioni Attesa e Riprendi" a pagina 16.
	Remoto in uso	Un altro telefono che condivide la stessa linea ha una chiamata connessa. Vedere "Informazioni sulle linee condivise" a pagina 26.
	Chiamata autenticata	Vedere "Esecuzione e ricezione di chiamate protette" a pagina 30.
	Chiamata crittografata	Vedere "Esecuzione e ricezione di chiamate protette" a pagina 30.

## Informazioni sulla disponibilità delle funzioni



Il funzionamento del telefono IP di Cisco e le funzioni disponibili possono variare a seconda della modalità di configurazione del sistema telefonico da parte del team di supporto telefonico della propria azienda. Pertanto, alcune funzioni incluse in questa Guida potrebbero non essere disponibili per l'utente o funzionare in modo diverso in Cisco CallManager. Per informazioni sul funzionamento o la disponibilità delle funzioni, contattare il servizio di supporto o l'amministratore di sistema.

# Gestione di base delle chiamate

In questa sezione vengono descritte le operazioni della gestione di base delle chiamate, quali l'esecuzione, la risposta e il trasferimento delle chiamate.

## Esecuzione di una chiamata—Opzioni di base

Di seguito vengono elencati alcuni metodi per effettuare una chiamata con il telefono IP di Cisco.

Operazione da effettuare	Procedura	Per ulteriori informazioni, vedere...
Esecuzione di una chiamata	Solleverare il ricevitore e comporre il numero.	"Panoramica del telefono" a pagina 8.
Precomposizione (composizione con ricevitore agganciato senza segnale)	<p>Effettuare una delle seguenti operazioni:</p> <ul style="list-style-type: none"><li>• Premere  per visualizzare l'elenco dei numeri delle chiamate rapide e sceglierlo uno.</li><li>• Immettere un numero di telefono sulla tastiera.</li></ul> <p><b>Nota</b> Quando si compone un numero con ricevitore agganciato, sul telefono vengono visualizzati i numeri corrispondenti del registro Chiamate effettuate. Selezionare un numero da comporre.</p> <p>Successivamente, per effettuare la chiamata, effettuare una delle seguenti operazioni:</p> <ul style="list-style-type: none"><li>• Sollevare il ricevitore.</li><li>• Premere <b>Chiama</b>.</li></ul>	"Uso dei registri delle chiamate e delle rubriche" a pagina 38.
Composizione con ricevitore agganciato (con segnale)	Premere <b>NvChiam</b> e comporre il numero.	—
Ricomposizione di un numero	Premere <b>Ripeti</b> .	—
Esecuzione di una chiamata quando un'altra chiamata è attiva	<ol style="list-style-type: none"><li>1. Premere .</li><li>2. Premere <b>NvChiam</b>.</li><li>3. Immettere un numero.</li></ol>	"Uso delle funzioni Attesa e Riprendi" a pagina 16.



Operazione da effettuare	Procedura	Per ulteriori informazioni, vedere...
Chiamata da un registro delle chiamate	<ol style="list-style-type: none"> <li>1. Premere  e selezionare <b>Rubriche &gt; Chiamate non risposte, Chiamate ricevute o Chiamate effettuate.</b></li> <li>2. Scorrere l'elenco fino al numero da chiamare e premere <b>Chiama.</b></li> </ol>	"Uso dei registri delle chiamate" a pagina 38.



### Suggerimento

Se si commette un errore nell'immissione di un numero di telefono, premere << per cancellare una o più cifre. Premere **Annulla** per annullare il tentativo di chiamata o riagganciare.

## Esecuzione di una chiamata—Opzioni aggiuntive

È possibile effettuare chiamate utilizzando funzioni e servizi speciali che potrebbero essere disponibili sul telefono. Per ulteriori informazioni su queste opzioni aggiuntive, rivolgersi all'amministratore di sistema.

Operazione da effettuare	Procedura	Per ulteriori informazioni, vedere...
Composizione rapida di un numero	Effettuare una delle seguenti operazioni: <ul style="list-style-type: none"> <li>• Premere  per scegliere un numero dall'elenco dei numeri di chiamata rapida, quindi premere <b>Chiama.</b></li> <li>• Premere  e selezionare <b>Rubriche &gt; Chiamate rapide.</b> Selezionare il numero della chiamata rapida e premere <b>Chiama.</b></li> <li>• Utilizzare la funzione di chiamata abbreviata.</li> </ul>	"Chiamata rapida" a pagina 24.
Chiamata da una rubrica aziendale sul telefono	<ol style="list-style-type: none"> <li>1. Premere  e selezionare <b>Rubriche &gt; Rubrica aziendale</b> (il nome può variare).</li> <li>2. Utilizzare la tastiera per immettere un nome.</li> <li>3. Premere <b>Cerca.</b></li> <li>4. Per effettuare una chiamata da un elenco, scorrelo fino a visualizzare il numero e sganciare il ricevitore.</li> </ol>	"Uso dei registri delle chiamate e delle rubriche" a pagina 38.

Operazione da effettuare	Procedura	Per ulteriori informazioni, vedere...
Chiamata da una rubrica aziendale sul computer utilizzando Cisco WebDialer	<ol style="list-style-type: none"> <li>1. Aprire un browser Web e accedere alla propria rubrica aziendale con la funzione WebDialer abilitata.</li> <li>2. Fare clic sul numero che si desidera comporre.</li> </ol>	<i>Personalizzazione del telefono IP di Cisco sul Web:</i> <a href="http://www.cisco.com/univercd/cc/td/doc/product/voice/c_ipphon/index.htm">http://www.cisco.com/univercd/cc/td/doc/product/voice/c_ipphon/index.htm</a>
Uso della funzione Prenota di Cisco per ricevere la notifica quando un interno occupato o con una chiamata in entrata diventa disponibile	<ol style="list-style-type: none"> <li>1. Premere <b>Prenota</b> quando viene emesso il segnale di occupato o la suoneria.</li> <li>2. Riagganciare. Quando l'interno è disponibile, il proprio telefono emette un segnale audiovisivo.</li> <li>3. Effettuare nuovamente la chiamata.</li> </ol>	L'amministratore di sistema.
Esecuzione di una chiamata con priorità (precedenza)	Immettere il numero di accesso della funzione Precedenza e prelazione multilivello (MLPP, Multilevel Precedence and Preemption), quindi immettere un numero di telefono.	"Assegnazione di una priorità alle chiamate importanti" a pagina 31.
Chiamata da una voce della rubrica personale (PAB)	<ol style="list-style-type: none"> <li>1. Premere  e selezionare <b>Rubriche &gt; Servizio PAB</b> (il nome esatto può variare).</li> <li>2. Evidenziare un elenco e sganciare il telefono.</li> </ol>	"Personalizzazione del telefono sul Web" a pagina 42.
Esecuzione di una chiamata mediante un codice di fatturazione o di verifica	<ol style="list-style-type: none"> <li>1. Comporre un numero.</li> <li>2. Dopo il segnale, immettere un codice di argomento client (CMC) o di autorizzazione forzata (FAC).</li> </ol>	L'amministratore di sistema.
Esecuzione di una chiamata mediante il profilo per il servizio Mobilità interni telefonici di Cisco	<ol style="list-style-type: none"> <li>1. Premere  e scegliere <b>Servizi &gt; Servizio EM</b> (il nome può variare).</li> <li>2. Immettere le informazioni di accesso.</li> </ol>	"Uso di Mobilità interni telefonici di Cisco" a pagina 33.

## Risposta a una chiamata

Per rispondere a una chiamata, sollevare il ricevitore. Vedere la tabella riportata di seguito per altre opzioni.

<b>Operazione da effettuare</b>	<b>Procedura</b>	<b>Per ulteriori informazioni, vedere...</b>
Passaggio da una chiamata connessa a una nuova chiamata	Premere <b>Risp.</b>	"Uso delle funzioni Attesa e Riprendi" a pagina 16.
Risposta a una chiamata mediante l'avviso di chiamata	Premere <b>Risp.</b>	"Uso delle funzioni Attesa e Riprendi" a pagina 16.
Invio di una chiamata direttamente al sistema di voice messaging	Premere <b>ImmDev.</b>	"Accesso ai messaggi vocali" a pagina 41.
Connessione automatica delle chiamate in arrivo	Utilizzare Risposta automatica.	"Uso della funzione Risposta automatica" a pagina 35.
Recupero di una chiamata parcheggiata su un altro telefono	Utilizzare la funzione di parcheggio di chiamata.	"Archiviazione e recupero delle chiamate parcheggiate" a pagina 29.
Uso del telefono per rispondere a un chiamata in arrivo da un'altra ubicazione	Utilizzare Risposta per Assente.	"Risposta a una chiamata reindirizzata sul proprio telefono" a pagina 25.
Risposta a una chiamata con priorità	Interrompere una chiamata corrente (premendo <b>Chiudi</b> ) e premere <b>Risp.</b>	"Assegnazione di una priorità alle chiamate importanti" a pagina 31.



## Chiusura di una chiamata

Per terminare una chiamata, riagganciare. Di seguito vengono riportati ulteriori dettagli.



<b>Operazione da effettuare</b>	<b>Procedura</b>
Chiusura mentre si utilizza il ricevitore	Riporre il ricevitore nell'apposito alloggiamento. Altrimenti, premere <b>Chiudi</b> .
Chiusura durante il monitoraggio di una chiamata (utilizzando l'altoparlante)	Premere <b>Chiudi</b> .
Interruzione di una chiamata, mantenendo un'altra chiamata sulla stessa linea	Premere <b>Chiudi</b> . Se necessario, riprendere prima la chiamata in attesa.

## Uso delle funzioni Attesa e Riprendi

È possibile mantenere attiva una sola chiamata alla volta; tutte le altre chiamate connesse devono essere messe in attesa.

Operazione da effettuare	Procedura
Messa in attesa di una chiamata	<ol style="list-style-type: none"><li>1. Accertarsi che la chiamata che si desidera mettere in attesa sia selezionata.</li><li>2. Premere .</li></ol>
Ripresa di una chiamata in attesa	<ol style="list-style-type: none"><li>1. Accertarsi che la chiamata appropriata sia evidenziata.</li><li>2. Premere .</li></ol>

### Suggerimenti

- Generalmente, l'attivazione della funzione di attesa è accompagnata da un sottofondo musicale o da un segnale acustico. Per questo motivo, evitare di mettere in attesa chiamate in conferenza.
- Una chiamata in attesa viene indicata dall'icona corrispondente: . Quando una chiamata in attesa è evidenziata, il pulsante Attesa  si accende (rosso). Quando una chiamata che non è in attesa è evidenziata e sono presenti altre chiamate in attesa sulla linea, il pulsante Attesa diventa lampeggiante (rosso).
- È possibile mettere in attesa fino a sei chiamate, a seconda della configurazione impostata dall'amministratore di sistema.

## Passaggio da una chiamata all'altra

È possibile passare da una chiamata all'altra sul proprio telefono.

Operazione da effettuare	Procedura
Passaggio da una chiamata connessa a un'altra	<ol style="list-style-type: none"><li>1. Accertarsi che la chiamata a cui si desidera passare sia evidenziata.</li><li>2. Premere . L'altra chiamata viene automaticamente messa in attesa.</li></ol>
Passaggio da una chiamata connessa a una chiamata in arrivo	Premere <b>Risp.</b> Qualsiasi chiamata attiva viene messa in attesa e la chiamata selezionata viene ripresa.

## Visualizzazione di più chiamate

Comprendere il modo in cui più chiamate vengono visualizzate sul proprio telefono consente di organizzare le operazioni di gestione delle chiamate.

Sul telefono vengono visualizzate le chiamate nel modo seguente per la linea evidenziata:

- Le chiamate con la più alta precedenza e la maggiore durata vengono visualizzate nella parte superiore dell'elenco.
- Le chiamate di un tipo simile vengono raggruppate insieme. Ad esempio, le chiamate con cui si è interagito vengono raggruppate accanto alla parte superiore e le chiamate in attesa vengono raggruppate per ultime.

## Trasferimento di chiamate

Il trasferimento determina il reindirizzamento di una chiamata connessa. La *destinazione* è il numero a cui si desidera trasferire la chiamata.

Operazione da effettuare	Procedura
Trasferimento di una chiamata senza parlare con il destinatario del trasferimento	<ol style="list-style-type: none"> <li>1. Da una chiamata attiva, premere <b>Trasfer.</b></li> <li>2. Immettere il numero di destinazione.</li> <li>3. Premere nuovamente <b>Trasfer.</b> per completare il trasferimento o <b>Chiudi</b> per annullare.</li> </ol> <p><b>Nota</b> Se il telefono supporta il trasferimento con ricevitore agganciato, è possibile in alternativa completare il trasferimento riagganciando.</p>
Comunicazione con il destinatario del trasferimento prima di trasferire una chiamata (trasferimento con consultazione)	<ol style="list-style-type: none"> <li>1. Da una chiamata attiva, premere <b>Trasfer.</b></li> <li>2. Immettere il numero di destinazione.</li> <li>3. Attendere la risposta del destinatario del trasferimento.</li> <li>4. Premere nuovamente <b>Trasfer.</b> per completare il trasferimento o <b>Chiudi</b> per annullare.</li> </ol> <p><b>Nota</b> Se il telefono supporta il trasferimento con ricevitore agganciato, è possibile in alternativa completare il trasferimento riagganciando.</p>

Operazione da effettuare	Procedura
Trasferimento reciproco di due chiamate correnti (trasferimento diretto) senza rimanere in linea	<ol style="list-style-type: none"> <li>1. Scorrere l'elenco fino a evidenziare una qualsiasi chiamata sulla linea.</li> <li>2. Premere <b>Selez.</b></li> <li>3. Ripetere questa procedura per la seconda chiamata.</li> <li>4. Una volta evidenziata una delle chiamate selezionate, premere <b>Tr.Dir.</b> Per visualizzare <b>Tr.Dir.</b>, potrebbe essere necessario premere <b>Altro.</b></li> </ol> <p>Le due chiamate vengono connesse tra di loro e la propria chiamata viene disconnessa.</p> <p><b>Nota</b> Se si desidera rimanere in linea con i chiamanti, utilizzare <b>Collega.</b></p>
Reindirizzamento di una chiamata al sistema di voice messaging	Premere <b>ImmDev.</b> La chiamata viene automaticamente trasferita alla segreteria telefonica. È possibile utilizzare ImmDev mentre è una chiamata in corso, in arrivo o in attesa.

## Suggerimenti

- Se il trasferimento con ricevitore agganciato è abilitato sul telefono, è possibile riagganciare per completare la chiamata o premere **Trasfer.**, quindi riagganciare.
- Se il trasferimento con ricevitore agganciato *non* è abilitato sul telefono e si riaggancian senza premere **Trasfer.**, la chiamata viene messa nuovamente in attesa.
- Non è possibile utilizzare **Trasfer.** per reindirizzare una chiamata in attesa. Premere nuovamente  per riprendere la chiamata in attesa prima di trasferirla.

## Deviazione di tutte le chiamate verso un altro numero

È possibile utilizzare la funzione di deviazione di tutte le chiamate per reindirizzare le chiamate in entrata dal proprio telefono verso un altro numero.

Operazione da effettuare	Procedura
Impostazione della deviazione di chiamata sulla linea	Premere <b>DevTutt</b> e immettere un numero di telefono di destinazione.
Annullamento della deviazione di chiamata sulla linea	Premere <b>DevTutt</b> .
Verifica che la deviazione di chiamata sia abilitata sulla linea	Ricerca: <ul style="list-style-type: none"> <li>Le icone della deviazione di chiamata lampeggianti  visualizzate una dopo l'altra accanto al numero di telefono.</li> <li>Il numero a cui è stata deviata la chiamata e il numero di destinazione nella riga di stato.</li> </ul>
Impostazione o annullamento della deviazione di chiamata in remoto	<ol style="list-style-type: none"> <li>Accedere alle pagine Web Opzioni utente.</li> <li>Scegliere <b>Devia tutte le chiamate</b>.</li> <li>Scegliere il numero di telefono.</li> <li>Scegliere di reindirizzare le chiamate al sistema di voice messaging o a un altro numero.</li> </ol>

### Suggerimenti

- Se la deviazione di chiamata è abilitata su un telefono con le linee condivise, tutte le chiamate sulla linea condivisa vengono deviate.
- È necessario immettere il numero di destinazione della deviazione di chiamata esattamente come se si dovesse comporlo dal proprio telefono. Ad esempio, se necessario, immettere il codice di accesso o il prefisso.
- È possibile deviare le chiamate verso un telefono analogico tradizionale o verso un altro telefono IP, ma l'amministratore di sistema può limitare la funzione di deviazione di chiamata ai numeri interni della società.
- L'amministratore di sistema può modificare le condizioni di deviazione di chiamata per la linea telefonica.

# Esecuzione di chiamate in conferenza

Il telefono IP di Cisco consente di collegare tre o più persone in una conversazione telefonica, creando una chiamata in conferenza.

## Informazioni sui tipi di chiamate in conferenza

Sono disponibili due tipi di chiamate in conferenza: standard e automatica.

### Chiamate in conferenza standard

È possibile creare una conferenza standard in modi diversi, a seconda delle esigenze e delle softkey disponibili sul telefono.

- **Conf:** utilizzare questa softkey per avviare una conferenza standard chiamando ciascun partecipante. La chiamata in conferenza standard è una funzione predefinita disponibile sulla maggior parte dei telefoni.
- **Collega:** utilizzare questa softkey per avviare una conferenza standard collegando diverse chiamate già in linea.
- **Incl\_m:** utilizzare questa softkey per aggiungersi a una chiamata esistente su una linea condivisa e trasformare la chiamata in una chiamata in conferenza standard. Questa funzione è disponibile solo su telefoni che utilizzano linee condivise.

Per ulteriori istruzioni, vedere "Avvio e partecipazione a una conferenza standard" a pagina 21.

### Chiamate in conferenza automatiche

È possibile creare una conferenza automatica chiamando il numero di conferenza automatica in un momento specifico.

Per ulteriori istruzioni, vedere "Avvio o collegamento a una chiamata in conferenza automatica" a pagina 23.

## Avvio e partecipazione a una conferenza standard

Una conferenza standard consente ad un numero minimo di tre partecipanti parlare in una singola chiamata.

Operazione da effettuare	Procedura
<ul style="list-style-type: none"> <li>• Creazione di una conferenza chiamando partecipanti</li> <li>• Aggiunta di nuovi partecipanti a una conferenza esistente</li> </ul>	<ol style="list-style-type: none"> <li>1. Da una chiamata connessa, premere <b>Conf</b>. Potrebbe essere necessario premere la softkey <b>Altro</b> per visualizzare <b>Conf</b>.</li> <li>2. Immettere il numero di telefono del partecipante.</li> <li>3. Attendere che la chiamata venga connessa.</li> <li>4. Premere nuovamente <b>Conf</b> per aggiungere il partecipante alla chiamata.</li> <li>5. Ripetere l'operazione per aggiungere altri partecipanti.</li> </ol>
Creazione di una conferenza collegando due o più chiamate esistenti	<ol style="list-style-type: none"> <li>1. Accertarsi che siano in corso due o più chiamate su una singola linea.</li> <li>2. Evidenziare una chiamata che si desidera aggiungere alla conferenza.</li> <li>3. Premere <b>Selez</b>. La chiamata selezionata visualizza questa icona .</li> <li>4. Ripetere questo processo per ciascuna chiamata che si desidera aggiungere.</li> <li>5. Da una delle chiamate selezionate, premere <b>Collega</b>. Potrebbe essere necessario premere la softkey <b>Altro</b> per visualizzare <b>Collega</b>.</li> </ol> <p><b>Nota</b> La chiamata attiva viene selezionata automaticamente.</p>
Partecipazione a una conferenza	Rispondere al telefono quando squilla.
Creazione di una conferenza mediante l'inclusione in una chiamata su una linea condivisa	Evidenziare una chiamata su una linea condivisa e premere <b>Incl_m</b> . Potrebbe essere necessario premere la softkey <b>Altro</b> per visualizzare <b>Incl_m</b> . Vedere "Uso di una linea condivisa" a pagina 26.
Visualizzazione di un elenco di partecipanti alla conferenza	<ol style="list-style-type: none"> <li>1. Evidenziare una conferenza attiva.</li> <li>2. Premere <b>El.Conf</b>.  I partecipanti vengono elencati nell'ordine in cui si sono aggiunti alla conferenza, quindi gli ultimi partecipanti aggiunti sono visualizzati all'inizio dell'elenco.</li> </ol>
Aggiornamento dell'elenco dei partecipanti	Con l'elenco dei partecipanti alla conferenza visualizzato, premere <b>Aggiorna</b> .

<b>Operazione da effettuare</b>	<b>Procedura</b>
Visualizzazione dell'utente che ha avviato la conferenza	Mentre viene visualizzato l'elenco dei partecipanti alla conferenza, individuare la persona alla fine dell'elenco con un asterisco (*) accanto al nome.
Disconnessione dell'ultimo partecipante aggiunto alla conferenza	Premere <b>DiscUlt</b> . I partecipanti possono essere rimossi solo dall'utente che ha avviato la chiamata in conferenza.
Rimozione dei partecipanti alla conferenza	<b>1.</b> Evidenziare il nome del partecipante. <b>2.</b> Premere <b>Rimuovi</b> . I partecipanti possono essere rimossi solo dall'utente che ha avviato la conferenza.
Disconnessione da una conferenza	Riagganciare o premere <b>Chiudi</b> .

## **Suggerimenti**

- È necessario che le chiamate si trovino su una stessa linea per poterle aggiungere a una conferenza. Se le chiamate si trovano su linee diverse, trasferirle prima su una singola linea utilizzando **Conf** o **Collega**.
- In base alla configurazione del telefono, se si lascia una conferenza dopo averla creata, è possibile che la conferenza venga terminata. Per evitare questo, trasferire la conferenza prima di riagganciare.

## Avvio o collegamento a una chiamata in conferenza automatica

La conferenza automatica consente di avviare o partecipare a una conferenza componendo il numero della conferenza.

Operazione da effettuare	Procedura
Avvio di una conferenza automatica	<ol style="list-style-type: none"> <li>1. Ottenere un numero di conferenza automatica dall'amministratore di sistema.</li> <li>2. Distribuire il numero ai partecipanti.</li> <li>3. Quando si è pronti ad avviare la riunione, sganciare il ricevitore per richiamare il segnale, quindi premere <b>ConfAut</b>.</li> <li>4. Comporre il numero di conferenza automatica. I partecipanti possono ora partecipare alla conferenza componendo il numero.</li> </ol> <p><b>Nota</b> I partecipanti ricevono un segnale di occupato se chiamano la conferenza prima che la persona che ha avviato la conferenza abbia partecipato.</p>
Partecipazione a una conferenza automatica	<p>Comporre il numero di conferenza automatica fornito dalla persona che ha avviato la conferenza.</p> <p><b>Nota</b> I partecipanti ricevono un segnale di occupato se chiamano la conferenza prima che la persona che ha avviato la conferenza abbia partecipato.</p>
Fine di una conferenza automatica	<p>Tutti i partecipanti devono riagganciare.</p> <p>La conferenza non termina automaticamente quando la persona che ha avviato la conferenza si disconnette.</p>

# Gestione avanzata delle chiamate

---

Le operazioni di gestione avanzata delle chiamate implicano la configurazione da parte dell'amministratore di sistema di funzioni speciali per il telefono, che variano in base alle esigenze di gestione delle chiamate e all'ambiente di lavoro.



## Chiamata rapida

La chiamata rapida consente di immettere un numero di indice o selezionare una voce dello schermo del telefono per effettuare una chiamata. A seconda della configurazione, il telefono può supportare diverse funzioni di chiamata rapida:

- Chiamate rapide
- Chiamate abbreviate
- Chiamate rapide



- Nota**
- Per impostare numeri di chiamata rapida e la chiamata abbreviata, è necessario poter accedere alle pagine Web Opzioni utente. Vedere "Connessione alle pagine Web Opzioni utente" a pagina 42.
  - Per impostare le chiamate rapide, è necessario poter accedere alla funzione di rubrica personale. Vedere "Personalizzazione del telefono sul Web" a pagina 42.
  - In alternativa, l'amministratore di sistema può configurare le funzioni di chiamata rapida per l'utente.
- 

<b>Operazione da effettuare</b>	<b>Procedura</b>
Uso di chiamate rapide	<ol style="list-style-type: none"><li>1. Impostare numeri di chiamata rapida. Vedere "Personalizzazione del telefono sul Web" a pagina 42.</li><li>2. Per effettuare una chiamata, premere  o  e selezionare <b>Rubriche &gt; Chiamate rapide</b>.</li></ol>

Operazione da effettuare	Procedura
Uso della chiamata abbreviata	<ol style="list-style-type: none"> <li data-bbox="366 224 1262 280">1. Impostare i codici della chiamata abbreviata. Vedere "Personalizzazione del telefono sul Web" a pagina 42.</li> <li data-bbox="366 293 1262 350">2. Per effettuare una chiamata, immettere il codice di chiamata abbreviata e premere <b>ChAbbr</b>.</li> </ol>
Uso della chiamata rapida	<ol style="list-style-type: none"> <li data-bbox="366 371 1262 428">1. Creare una voce della rubrica personale e assegnare un codice di chiamata rapida. Vedere "Personalizzazione del telefono sul Web" a pagina 42.</li> <li data-bbox="366 441 1262 498">2. Per effettuare una chiamata, accedere al servizio di chiamata rapida dal proprio telefono.</li> </ol>

## Risposta a una chiamata reindirizzata sul proprio telefono

La funzione Risposta per Assente consente di rispondere a una chiamata in arrivo sul telefono di un collega reindirizzandola al proprio telefono. È possibile utilizzare Risposta per Assente se si condivide la gestione delle chiamate con i colleghi.

Operazione da effettuare	Procedura
Risposta a una chiamata in arrivo su un altro interno nel gruppo di chiamate	<ol style="list-style-type: none"> <li data-bbox="487 776 1262 995">1. Effettuare una delle seguenti operazioni: <ul style="list-style-type: none"> <li data-bbox="592 816 1137 849">• Se è disponibile, premere la softkey <b>RispAss</b>.</li> <li data-bbox="592 857 1197 914">• Se la softkey <b>RispAss</b> non è disponibile, sganciare il ricevitore, quindi premere <b>RispAss</b>.</li> <li data-bbox="592 930 1262 987">• Se il telefono supporta la funzione di risposta per assente automatica, si è ora connessi alla chiamata.</li> </ul> </li> <li data-bbox="487 1003 1262 1060">2. Se c'è una chiamata in arrivo, premere <b>Risp</b> per connettersi alla chiamata.</li> </ol>
Risposta a una chiamata in arrivo su un altro interno non incluso nel gruppo	<ol style="list-style-type: none"> <li data-bbox="487 1076 1262 1222">1. Effettuare una delle seguenti operazioni: <ul style="list-style-type: none"> <li data-bbox="592 1117 1150 1149">• Se è disponibile, premere la softkey <b>RispAsG</b>.</li> <li data-bbox="592 1157 1206 1214">• Se la softkey <b>RispAsG</b> non è disponibile, sganciare il ricevitore, quindi premere <b>RispAsG</b>.</li> </ul> </li> <li data-bbox="487 1230 1262 1369">2. Immettere il codice della funzione Risposta per Assente di Gruppo. Se il telefono supporta la funzione Risposta per Assente automatica, si è ora connessi alla chiamata.</li> <li data-bbox="487 1377 1262 1433">3. Se c'è una chiamata in arrivo, premere <b>Risp</b> per connettersi alla chiamata.</li> </ol>

Operazione da effettuare	Procedura
Risposta a una chiamata in arrivo su un altro interno nel proprio gruppo o in un gruppo associato	<ol style="list-style-type: none"> <li>1. Effettuare una delle seguenti operazioni: <ul style="list-style-type: none"> <li>• Se è disponibile, premere la softkey <b>RispAlG</b>.</li> <li>• Se la softkey <b>RispAlG</b> non è disponibile, sganciare il ricevitore, quindi premere <b>RispAlG</b>.</li> </ul> <p>Se il telefono supporta la funzione Risposta per Assente automatica, si è ora connessi alla chiamata.</p> </li> <li>2. Se c'è una chiamata in arrivo, premere <b>Risp</b> per connettersi alla chiamata.</li> </ol>

## Suggerimenti

- Se si preme **RispAss** e **RispAsG**, l'utente viene connesso alla chiamata il cui squillo è durato più a lungo.
- Quando si preme **RispAlG**, l'utente viene connesso alla chiamata nel gruppo di chiamate con la priorità più alta.

## Uso di una linea condivisa

L'amministratore di sistema potrebbe richiedere all'utente di utilizzare una linea condivisa se:

- dispone di più telefoni e desidera un numero di telefono;
- condivide operazioni di gestione delle chiamate con i colleghi;
- gestisce chiamate per conto di un responsabile.

## Informazioni sulle linee condivise

### Icona per l'uso remoto

L'icona per l'uso remoto  viene visualizzata quando un altro telefono che condivide la linea ha una chiamata connessa. È possibile continuare a effettuare e ricevere chiamate sulla linea condivisa, anche quando viene visualizzata l'icona che indica l'uso remoto.

### Condivisione delle informazioni sulla chiamata e inclusione

In ciascun telefono che condivide una linea vengono visualizzate informazioni sulle chiamate che vengono effettuate e ricevute sulla linea condivisa. Queste informazioni possono includere l'ID del chiamante e la durata della chiamata. Per eccezioni, vedere la sezione Privacy.

Quando le informazioni sulla chiamata sono visibili in questo modo, l'utente e i colleghi che condividono una linea possono aggiungere se stessi alle chiamate utilizzando **Inclus.** o **Incl\_m**. Vedere "Aggiunta a una chiamata su una linea condivisa" a pagina 27.

## Privacy

Se non si desidera che i colleghi che condividono la linea visualizzino informazioni sulle proprie chiamate, abilitare la funzione di privacy. Questa funzione impedisce anche l'inclusione dei colleghi nelle proprie chiamate. Vedere "Come impedire ad altri utenti di visualizzare o partecipare a una chiamata sulla linea condivisa" a pagina 28.



**Nota** Il numero massimo di chiamate supportate da una linea condivisa può variare in base al telefono.

## Aggiunta a una chiamata su una linea condivisa

A seconda della modalità di configurazione del proprio telefono, è possibile aggiungere se stessi a una chiamata su una linea condivisa utilizzando la funzione **Inclus.** o **Incl\_m**.

Operazione da effettuare	Procedura
Verifica se la linea condivisa è in uso	Ricerca l'icona per l'uso remoto  .
Aggiunta a una chiamata su una linea condivisa mediante la softkey <b>Inclus.</b>	<ol style="list-style-type: none"> <li data-bbox="417 781 924 805">1. Evidenziare una chiamata in uso remoto.</li> <li data-bbox="417 821 1251 878">2. Premere <b>Inclus.</b> Potrebbe essere necessario premere la softkey <b>Altro</b> per visualizzare <b>Inclus.</b></li> </ol> <p data-bbox="458 894 1251 951">La propria presenza viene annunciata agli altri partecipanti mediante un segnale acustico.</p>
Aggiunta a una chiamata su una linea condivisa mediante la softkey <b>Incl_m</b>	<ol style="list-style-type: none"> <li data-bbox="417 967 924 992">1. Evidenziare una chiamata in uso remoto.</li> <li data-bbox="417 1008 1237 1065">2. Premere <b>Incl_m</b>. Potrebbe essere necessario premere la softkey <b>Altro</b> per visualizzare <b>Incl_m</b>.</li> </ol> <p data-bbox="458 1081 1210 1195">La propria intromissione viene annunciata agli altri partecipanti mediante un segnale e una breve interruzione dell'audio. Vengono inoltre modificate le informazioni visualizzate sullo schermo del telefono.</p>



<b>Operazione da effettuare</b>	<b>Procedura</b>
Aggiunta di nuovi partecipanti alla conferenza a una chiamata a cui si è stati inclusi	Includersi nella chiamata utilizzando <b>Incl_m</b> , se disponibile. A differenza di <b>Inclus.</b> , <b>Incl_m</b> converte la chiamata in una chiamata in conferenza standard, consentendo di aggiungere nuovi partecipanti. Vedere "Esecuzione di chiamate in conferenza" a pagina 20.
Come lasciare una chiamata a cui si è stati inclusi	Riagganciare. Se si riaggancia dopo l'uso di <b>Inclus.</b> , gli altri partecipanti ricevono un segnale di disconnessione e la chiamata originale continua. Se si riaggancia dopo l'uso di <b>Incl_m</b> , la chiamata rimane attiva sotto forma di chiamata in conferenza, purché rimangano in linea almeno tre partecipanti.

## Suggerimenti

- Se la funzione di privacy è abilitata per un telefono che utilizza la linea condivisa, le informazioni sulla chiamata e le softkey di inclusione non verranno visualizzate sugli altri telefoni che condividono la linea.
- La disconnessione da una chiamata a cui si è preso parte mediante la funzione **Inclus.** viene eseguita se la chiamata è stata messa in attesa, trasferita o trasformata in una chiamata in conferenza.

## Come impedire ad altri utenti di visualizzare o partecipare a una chiamata sulla linea condivisa

Se si condivide una linea telefonica, è possibile utilizzare la funzione di privacy per impedire ad altri che condividono la linea di visualizzare o includersi nelle chiamate.

<b>Operazione da effettuare</b>	<b>Procedura</b>
Come impedire ad altri utenti di visualizzare o di includersi nelle chiamate su una linea condivisa	<ol style="list-style-type: none"> <li>1. Premere <b>Altro &gt; Privato</b>.</li> <li>2. Per verificare che la funzione di privacy sia attiva, ricercare l'icona della funzione di privacy abilitata  e "Privato" sullo schermo del telefono.</li> </ol>
Abilitazione della visualizzazione o dell'inclusione di altri utenti nelle chiamate su una linea condivisa	<ol style="list-style-type: none"> <li>1. Premere <b>Altro &gt; Privato</b>.</li> <li>2. Per verificare che la funzione di privacy sia disattivata, ricercare l'icona della funzione di privacy disabilitata  sullo schermo del telefono.</li> </ol>

## Suggerimenti

- Se la funzione di privacy è abilitata per il telefono che condivide la stessa linea, è possibile continuare a effettuare e ricevere chiamate mediante la linea condivisa.
- La funzione di privacy ha effetto su tutte le linee condivise associate al telefono. Di conseguenza, se si dispone di più linee condivise e la funzione di privacy è abilitata, i colleghi non potranno visualizzare né includersi nelle chiamate su una qualsiasi delle linee condivise.

## Archiviazione e recupero delle chiamate parcheggiate

È possibile parcheggiare una chiamata qualora si desideri archivarla in modo da consentirne il recupero da un altro telefono nel sistema Cisco CallManager, ad esempio un telefono sulla scrivania di un collega o in una sala conferenze.

Operazione da effettuare	Procedura
Archiviazione di una chiamata attiva mediante il parcheggio di chiamata	<ol style="list-style-type: none"> <li>1. Durante una chiamata, premere <b>ParChi</b>. Potrebbe essere necessario premere la softkey <b>Altro</b> per visualizzare <b>ParChi</b>.</li> <li>2. Registrare il numero di parcheggio di chiamata visualizzato sullo schermo del telefono.</li> <li>3. Riagganciare.</li> </ol>
Recupero di una chiamata parcheggiata	Per connettersi alla chiamata, immettere il numero di parcheggio di chiamata da un qualsiasi telefono IP di Cisco in rete.



### Nota



Si ha a disposizione una quantità di tempo limitata per recuperare la chiamata parcheggiata prima che questa torni al numero originale. Per dettagli, rivolgersi all'amministratore di sistema.

## Esecuzione e ricezione di chiamate protette

In base alla configurazione del sistema telefonico definita dall'amministratore di sistema, è possibile che il telefono in uso sia in grado di effettuare e ricevere chiamate protette.

Di seguito vengono indicati i tipi di chiamate supportati dal telefono in uso.

- Chiamata *autenticata*: le identità di tutti i telefoni da cui si prende parte alla chiamata sono state verificate.
- Chiamata *crittografata*: il telefono riceve e trasmette audio crittografato (la conversazione in corso) nella rete IP di Cisco. Le chiamate crittografate sono anche autenticate.
- Chiamata *non protetta*: le funzioni di protezione non sono supportate da almeno uno dei telefoni da cui si prende parte alla chiamata o dalla connessione oppure non è possibile verificare i telefoni.

Operazione da effettuare	Procedura
Controllo del livello di protezione di una chiamata	Ricerca un'icona di protezione nell'angolo superiore destro dell'area di attività della chiamata, accanto al timer di durata della chiamata:  Chiamata autenticata  Chiamata crittografata Se la chiamata non è protetta, non viene visualizzata alcuna icona di protezione.
Verifica della possibilità di effettuare chiamate protette nella propria azienda	Rivolgersi all'amministratore di sistema.



### Nota

Esistono interazioni, restrizioni e limitazioni che incidono sulle funzioni di protezione nel telefono in uso. Per ulteriori informazioni, rivolgersi all'amministratore di sistema.

## Tracce delle chiamate sospette

Se si ricevono chiamate sospette o pericolose, l'amministratore di sistema può aggiungere al telefono la funzione di identificazione delle chiamate pericolose (MCID, Malicious Call Identification). Questa funzione consente di identificare come sospetta una chiamata attiva, in modo da avviare l'esecuzione di una serie di verifiche automatiche e visualizzare messaggi di notifica.

Operazione da effettuare	Procedura
Notifica dell'amministratore di sistema su una chiamata sospetta o indesiderata	Premere MCID. Viene emesso un segnale e viene visualizzato il messaggio "MCID completata".

## Assegnazione di una priorità alle chiamate importanti

In alcuni ambienti specializzati, ad esempio negli uffici militari o statali, potrebbe essere necessario effettuare o ricevere chiamate urgenti o importanti. Se questa funzione di gestione delle chiamate speciale è necessaria, l'amministratore di sistema può aggiungere al telefono la funzione Precedenza e prelazione multilivello (MLPP, Multilevel Precedence and Preemption).

Tenere presente quanto segue:

- Con *precedenza* viene indicata la priorità associata a una chiamata.
- Con *prelazione* viene indicato il processo che consente di terminare una chiamata in corso con priorità più bassa, per accettare una chiamata con priorità più alta inviata al telefono.

Operazione da effettuare	Procedura
Scelta di un livello di priorità (precedenza) per una chiamata in uscita	A ciascun livello di priorità è associato un numero di precedenza diverso che deve essere composto. Rivolgersi all'amministratore di sistema per un elenco di numeri di precedenza da associare alle chiamate.
Esecuzione di una chiamata con priorità (precedenza)	Immettere il numero di accesso MLPP (fornito dall'amministratore di sistema) seguito dal numero di telefono.
Emissione di una suoneria speciale (più rapida del solito) o di un segnale di avviso di chiamata speciale	Si sta ricevendo una chiamata con priorità (precedenza). Un'icona MLPP sullo schermo del telefono indica il livello di priorità della chiamata.



Operazione da effettuare	Procedura
Visualizzazione del livello di priorità di una chiamata	<p>Ricerca l'icona MLPP sullo schermo del telefono:</p> <ul style="list-style-type: none"> <li>■ Chiamata con priorità</li> <li>▣ Chiamata con priorità media (immediata)</li> <li>▤ Chiamata con priorità alta (flash)</li> <li>▥ Chiamata con priorità più alta (ignora flash) o chiamata con sostituzione operativa</li> </ul> <p>Le chiamate con priorità più alta vengono visualizzate all'inizio dell'elenco di chiamate. Se l'icona MLPP non è visualizzata, il livello di priorità della chiamata è normale (routine).</p>
Accettazione di una chiamata con priorità più alta	<p>Rispondere normalmente alla chiamata. Se necessario, terminare prima una chiamata attiva.</p>
Emissione di un segnale acustico continuo che interrompe la chiamata	<p>Per uno dei partecipanti è in arrivo una chiamata che richiede la prelazione della chiamata corrente. Riagganciare immediatamente per consentire la ricezione della chiamata con priorità più alta.</p>

## Suggerimenti

- Quando si effettua o si riceve una chiamata con la funzione MLPP abilitata, vengono utilizzate suonerie speciali e i segnali di avviso di chiamata emessi sono diversi da quelli standard.
- Se si immette un numero di accesso MLPP non valido, si riceverà un avviso verbale dell'errore.

## Uso di Mobilità interni telefonici di Cisco

Mobilità interni telefonici (EM, Extension Mobility) di Cisco consente di configurare temporaneamente un telefono IP di Cisco come il proprio. Dopo l'accesso a EM, il telefono adotta il profilo utente, inclusi le linee telefoniche, le funzioni, i servizi definiti e le impostazioni basate sul Web. L'amministratore di sistema deve configurare EM per l'utente.

Operazione da effettuare	Procedura
Accesso a EM	<ol style="list-style-type: none"> <li>1. Premere  e scegliere <b>Servizi &gt; Servizio EM</b> (il nome può variare).</li> <li>2. Se richiesto, selezionare un profilo di dispositivo.</li> <li>3. Immettere l'ID utente e il PIN (fornito dall'amministratore di sistema).</li> <li>4. Premere <b>Invia</b>.</li> </ol>
Disconnessione da EM	<ol style="list-style-type: none"> <li>1. Premere  e scegliere <b>Servizi &gt; Servizio EM</b> (il nome può variare).</li> <li>2. Quando viene richiesto di disconnettersi, premere <b>Sì</b>.</li> </ol>

### Suggerimenti

- EM disconnette automaticamente l'utente dopo un certo periodo di tempo. Questo limite di tempo viene definito dall'amministratore di sistema.
- Le modifiche apportate al proprio profilo EM (dalle pagine Web Opzioni utente) verranno applicate al successivo accesso a EM da un telefono.
- Le impostazioni che vengono controllate solo dal telefono non vengono mantenute nel proprio profilo EM.

## Uso di un ricevitore, una cuffia e un altoparlante

---

Il telefono IP di Cisco 7911G fornisce un altoparlante per ascoltare l'interlocutore senza utilizzare le mani. È possibile utilizzare l'altoparlante solo per ascoltare una chiamata. Per parlare in una chiamata, è necessario sollevare il ricevitore.

<b>Operazione da effettuare</b>	<b>Procedura</b>
Uso del ricevitore	Sollevare il ricevitore.
Ascolto dell'interlocutore con l'altoparlante	Premere <b>Monitor</b> , quindi riagganciare il ricevitore. Sarà possibile ascoltare la chiamata ma non sarà possibile parlare durante la chiamata.
Disattivazione dell'altoparlante e uso del ricevitore	Sollevare il ricevitore o premere <b>MonOff</b> .
Disattivazione dell'altoparlante e chiusura della chiamata	Premere <b>Chiudi</b> .
Uso di una cuffia	Disconnettere il ricevitore e connettere una cuffia alla relativa porta.
Regolazione del livello di volume per una chiamata	Premere il pulsante <b>Volume</b> su e giù durante una chiamata o dopo il richiamo di un segnale.  Questa operazione regola il volume per il ricevitore, l'altoparlante o la cuffia, a seconda di quale dispositivo è in uso.  Premere <b>Salva</b> per preservare il livello del volume per le chiamate future.



**Nota** Se l'amministratore di sistema ha disabilitato l'altoparlante sul telefono, le softkey **Monitor** e **MonOff** non saranno disponibili. È necessario sollevare il ricevitore per effettuare e monitorare le chiamate.

---

## Acquisto di una cuffia

Per informazioni sull'acquisto di cuffie, vedere "Informazioni sulla cuffia" a pagina 7. A seconda dei consigli del produttore della cuffia, potrebbe essere richiesto un amplificatore esterno. Per ulteriori informazioni, fare riferimento alla documentazione relativa al prodotto da parte del produttore della cuffia.

## Uso della funzione Risposta automatica

Quando la funzione Risposta automatica è abilitata, il telefono risponde automaticamente alle chiamate in entrata dopo alcuni squilli. L'amministratore di sistema configura la funzione Risposta automatica per utilizzare l'altoparlante per rispondere alle chiamate. Tuttavia, è possibile solo monitorare la chiamata utilizzando l'altoparlante. Per parlare a un interlocutore, è necessario sollevare il ricevitore.

# Uso delle impostazioni del telefono

È possibile regolare la suoneria, l'immagine di sfondo e altre impostazioni del telefono IP di Cisco.



## Personalizzazione della suoneria e degli indicatori dei messaggi

È possibile personalizzare la modalità con cui il telefono indica una chiamata in entrata e un nuovo messaggio vocale. È inoltre possibile regolare il volume della suoneria del telefono.

Operazione da effettuare	Procedura
Modifica della suoneria	<ol style="list-style-type: none"><li>1. Premere  e selezionare <b>Impostazioni &gt; Preferenze utente &gt; Suonerie</b>.</li><li>2. Premere <b>Selez</b> per visualizzare l'elenco delle suonerie, quindi premere nuovamente <b>Selez</b> per scegliere una suoneria.</li><li>3. Per ascoltare un esempio, premere <b>Prova</b>.</li><li>4. Premere <b>Salva</b> per impostare la suoneria o premere <b>Annulla</b>.</li></ol>
Modifica del tipo di suoneria (solo flash, uno squillo, solo segnale acustico e così via)	Accedere alle pagine Web Opzioni utente. Vedere "Connessione alle pagine Web Opzioni utente" a pagina 42. <b>Nota</b> Prima di poter accedere a questa impostazione, è possibile che l'amministratore di sistema lo debba abilitare per l'utente.
Regolazione del livello di volume per la suoneria	Premere il pulsante Volume quando il ricevitore è nell'alloggiamento. Il nuovo volume della suoneria viene salvato automaticamente.
Modificadella modalità di funzionamento dell'indicatore luminoso dei messaggi vocali sul ricevitore	<ol style="list-style-type: none"><li>1. Accedere alle pagine Web Opzioni utente. Vedere "Connessione alle pagine Web Opzioni utente" a pagina 42.</li><li>2. Scegliere <b>Modifica funzionamento indicatore luminoso messaggi in attesa</b>.</li></ol> <b>Nota</b> In genere, il criterio di sistema predefinito è indicare n nuovo messaggio vocale visualizzando una luce fissa sulla striscia luminosa del ricevitore.

## Personalizzazione dello schermo del telefono

È possibile regolare le caratteristiche dello schermo del telefono.



Operazione da effettuare	Procedura
Modifica della lingua sullo schermo del telefono	Accedere alle pagine Web Opzioni utente. Vedere "Connessione alle pagine Web Opzioni utente" a pagina 42.
Modifica dell'immagine di sfondo	<ol style="list-style-type: none"> <li data-bbox="440 410 1257 467">1. Premere  e scegliere <b>Impostazioni &gt; Preferenze utente &gt; Immagini di sfondo</b>.</li> <li data-bbox="440 475 1257 516">2. Premere  per scorrere le miniature delle immagini di sfondo.</li> <li data-bbox="440 524 1257 557">3. Premere <b>Selez.</b> per scegliere un'immagine.</li> <li data-bbox="440 565 1257 597">4. Premere <b>Antepr</b> per visualizzare l'immagine.</li> <li data-bbox="440 605 1257 630">5. Premere <b>Salva</b> o <b>Annulla</b>.</li> </ol>

# Uso dei registri delle chiamate e delle rubriche

In questa sezione viene descritto in che modo è possibile utilizzare i registri delle chiamate e le rubriche. Per accedere a entrambe le funzioni, premere  e selezionare **Rubriche**.

## Uso dei registri delle chiamate

Il telefono memorizza registri contenenti chiamate non risposte, effettuate e ricevute.

<b>Operazione da effettuare</b>	<b>Procedura</b>
Visualizzazione dei registri delle chiamate	Premere  e scegliere <b>Rubriche &gt; Chiamate non risposte, Chiamate effettuate, o Chiamate ricevute</b> . Ciascun registro può memorizzare un numero massimo di 100 record. Per visualizzare un elenco troncato, evidenziarlo e premere <b>Mod nr</b> .
Cancellazione dei registri delle chiamate	Premere  , scegliere <b>Rubriche &gt; Chiamate non risposte, Chiamate effettuate, o Chiamate ricevute</b> , quindi premere <b>Canc</b> . In questo modo verranno cancellati tutti i record presenti in tutti i registri.
Chiamata da un registro delle chiamate (mentre non è in corso un'altra chiamata)	<ol style="list-style-type: none"><li>1. Premere  e scegliere <b>Rubriche &gt; Chiamate non risposte, Chiamate effettuate, o Chiamate ricevute</b>.</li><li>2. Evidenziare un record della chiamata del registro.</li><li>3. Se è necessario modificare il numero visualizzato, premere <b>Mod nr</b> seguito da &lt;&lt; o &gt;&gt;. Per eliminare il numero, premere <b>Mod nr</b> seguito da <b>Elimina</b>. Potrebbe essere necessario premere la softkey <b>Altro</b> per visualizzare <b>Elimina</b>.</li><li>4. Sganciare il ricevitore per effettuare la chiamata.</li></ol>

Operazione da effettuare	Procedura
Chiamata da un registro delle chiamate (mentre si è connessi a un'altra chiamata)	<ol style="list-style-type: none"> <li>1. Premere <b>☉</b> e scegliere <b>Rubriche &gt; Chiamate non risposte, Chiamate effettuate, o Chiamate ricevute.</b></li> <li>2. Evidenziare un record della chiamata del registro.</li> <li>3. Se è necessario modificare il numero visualizzato, premere <b>Mod nr</b> seguito da &lt;&lt; o &gt;&gt;. Per eliminare il numero, premere <b>Mod nr</b> seguito da <b>Elimina</b>. Potrebbe essere necessario premere la softkey <b>Altro</b> per visualizzare <b>Elimina</b>.</li> <li>4. Premere <b>Chiama</b>.</li> <li>5. Premere uno dei seguenti pulsanti per gestire la chiamata originale: <ul style="list-style-type: none"> <li>– <b>Attesa</b>: mette in attesa la prima chiamata.</li> <li>– <b>Trasfer.</b>: trasferisce il primo interlocutore sulla linea dell'altro interlocutore escludendo la propria chiamata. Una volta avviata la chiamata, premere nuovamente <b>Trasfer.</b> per completare l'azione.</li> <li>– <b>Conf</b>: crea una chiamata in conferenza con tutti i partecipanti inclusi. Una volta avviata la chiamata, premere nuovamente <b>Conf</b> per completare l'azione.</li> <li>– <b>Chiudi</b>: disconnette la prima chiamata e compone la seconda.</li> </ul> </li> </ol>



## Composizione da rubrica

A seconda della configurazione, il telefono può fornire funzioni di rubrica aziendale e personale:

- **Rubrica aziendale**: una rubrica dei contatti aziendali che viene impostata e gestita dall'amministratore di sistema.
- **Rubrica personale**: se disponibile, i contatti personali e i codici delle chiamate rapide associati che è possibile configurare e a cui è possibile accedere dal telefono e dalle pagine Web Opzioni utente. La rubrica personale include la rubrica personale (PAB) e le chiamate rapide.
  - PAB è una rubrica dei contatti personali.
  - Le chiamate rapide consentono di assegnare codici alle voci PAB per le chiamate rapide.
  - Per ulteriori informazioni, vedere "Personalizzazione del telefono sul Web" a pagina 42.

## Uso della rubrica aziendale sul telefono

È possibile utilizzare una rubrica aziendale per effettuare chiamate ai colleghi.

Operazione da effettuare	Procedura
Chiamata da una rubrica aziendale (mentre non è in corso un'altra chiamata)	<ol style="list-style-type: none"><li>1. Premere  e scegliere <b>Rubriche &gt; Rubrica aziendale</b> (il nome esatto può variare).</li><li>2. Utilizzare la tastiera per immettere un nome completo o parziale.</li><li>3. Premere <b>Cerca</b>.</li><li>4. Premere l'elenco da cui si desidera chiamare o scorrere l'elenco e sganciare il telefono.</li></ol>
Chiamata da una rubrica aziendale (mentre si è connessi a un'altra chiamata)	<ol style="list-style-type: none"><li>1. Premere  e scegliere <b>Rubriche &gt; Rubrica aziendale</b> (il nome esatto può variare).</li><li>2. Utilizzare la tastiera per immettere un nome completo o parziale.</li><li>3. Premere <b>Cerca</b>.</li><li>4. Scorrere un elenco e premere <b>Chiama</b>.</li><li>5. Premere uno dei seguenti pulsanti per gestire la chiamata originale:<ul style="list-style-type: none"><li>- <b>Attesa</b>: mette in attesa la prima chiamata.</li><li>- <b>Trasfer.</b>: trasferisce il primo interlocutore sulla linea dell'altro interlocutore escludendo la propria chiamata. Una volta avviata la chiamata, premere nuovamente <b>Trasfer.</b> per completare l'azione.</li><li>- <b>Conf</b>: crea una chiamata in conferenza con tutti i partecipanti inclusi. Una volta avviata la chiamata, premere nuovamente <b>Conf</b> per completare l'azione.</li><li>- <b>Chiudi</b>: disconnette la prima chiamata e compone la seconda.</li></ul></li></ol>

### Suggerimento



Utilizzare i numeri sulla tastiera per immettere caratteri sullo schermo del telefono. Utilizzare il pulsante di navigazione sul telefono per spostarsi tra i campi di input.

## Accesso ai messaggi vocali

Per accedere ai messaggi vocali, premere , selezionare **Messaggi**.



**Nota** Il servizio di voice messaging utilizzato dal sistema telefonico varia in base all'azienda. Per informazioni più precise e dettagliate, consultare la documentazione fornita con il servizio di voice messaging.

Operazione da effettuare	Procedura
Impostazione e personalizzazione del servizio di voice messaging	Effettuare una delle seguenti operazioni: <ul style="list-style-type: none"> <li>• Premere <b>Msgs</b> e seguire le istruzioni vocali.</li> <li>• Premere , selezionare <b>Messaggi</b>, quindi seguire le istruzioni vocali.</li> </ul>
Controllo della presenza di un nuovo messaggio vocale	Ricercare: <ul style="list-style-type: none"> <li>• Una luce rossa fissa visualizzata sul ricevitore. Questo indicatore può variare. Vedere "Personalizzazione della suoneria e degli indicatori dei messaggi" a pagina 36.</li> <li>• Un'icona della busta  sullo schermo del telefono.</li> </ul>
Ascolto dei messaggi vocali o accesso al relativo menu	Effettuare una delle seguenti operazioni: <ul style="list-style-type: none"> <li>• Premere <b>Msgs</b> e seguire le istruzioni vocali.</li> <li>• Premere , selezionare <b>Messaggi</b>, quindi seguire le istruzioni vocali.</li> </ul>
Invio di una chiamata al sistema di voice messaging	Premere <b>ImmDev</b> . La funzione ImmDev trasferisce automaticamente una chiamata, incluse le chiamate in arrivo o in attesa, al sistema di voice messaging. Gli utenti che hanno effettuato la chiamata possono ascoltare il messaggio vocale registrato e lasciare a loro volta un messaggio.

# Personalizzazione del telefono sul Web

---

Il telefono IP di Cisco è un dispositivo di rete in grado di condividere informazioni con altri dispositivi di rete aziendali, incluso il computer. È possibile utilizzare il computer per accedere a Cisco Personal Communication Assistant (anche conosciuto come le pagine Web Opzioni utente), dove è possibile controllare funzioni, impostazioni e servizi per il telefono IP di Cisco. Ad esempio, è possibile impostare numeri di chiamate rapide dalle pagine Web dell'utente.

In questa sezione viene descritto come accedere alle pagine Web Opzioni utente e come iscriversi ai servizi telefonici. Per ulteriori dettagli sulle funzioni che è possibile configurare e sui servizi telefonici a cui è possibile iscriversi, fare riferimento a *Personalizzazione del telefono IP di Cisco sul Web* al seguente URL:

[http://www.cisco.com/univercd/cc/td/doc/product/voice/c\\_ipphon/index.htm](http://www.cisco.com/univercd/cc/td/doc/product/voice/c_ipphon/index.htm).

## Connessione alle pagine Web Opzioni utente

### Procedura

---

- Passo 1** Ottenere l'URL, l'ID utente e la password predefinita dall'amministratore di sistema per le opzioni utente.
- Passo 2** Aprire il browser Web del computer, immettere l'URL (fornito dall'amministratore di sistema) ed eseguire la connessione.
- Passo 3** Dal menu generale, selezionare il tipo di dispositivo (modello di telefono) nell'apposito elenco a discesa.
- Una volta effettuata la selezione, viene visualizzato un menu sensibile al contesto contenente le opzioni appropriate per il telefono scelto.
- 

### Suggerimenti per la navigazione delle pagine Opzioni utente

- Selezionare il dispositivo dalla pagina del menu per visualizzare tutte le opzioni.
- Fare clic su **Aggiorna** per applicare e salvare le modifiche apportate.
- Fare clic su **Torna al menu** per tornare al menu sensibile al contesto.
- Fare clic su **Disconnetti** per uscire dalle pagine Opzioni utente.

## Iscrizione ai servizi del telefono

Prima di poter accedere ai servizi telefonici dal telefono, è necessario iscriversi a tali servizi utilizzando il computer per accedere alle pagine Web Opzioni utente. Vedere "Connessione alle pagine Web Opzioni utente" a pagina 42.

I servizi telefonici possono includere:

- informazioni basate sul Web, ad esempio quotazioni azionarie, elenchi di film e bollettini meteorologici;
- dati della rete, ad esempio calendari aziendali e rubriche in cui è possibile eseguire ricerche;
- funzioni telefoniche, ad esempio il servizio di chiamata rapida e la rubrica personale.

Per ulteriori informazioni, vedere la tabella riportata di seguito.

<b>Operazione da effettuare</b>	<b>Procedura da eseguire dopo l'accesso</b>
Iscrizione a un servizio	<ol style="list-style-type: none"> <li>1. Dal menu principale, scegliere <b>Configura i servizi IP Phone Cisco</b>.</li> <li>2. Selezionare un servizio dall'elenco a discesa "Servizi disponibili" e fare clic su <b>Continua</b>.</li> <li>3. Immettere ulteriori informazioni quando richiesto (ad esempio, il codice di avviamento postale o il PIN), quindi fare clic su <b>Iscrizione</b>.</li> </ol>
Modifica o annullamento delle iscrizioni	<ol style="list-style-type: none"> <li>1. Dal menu principale, scegliere <b>Configura i servizi IP Phone Cisco</b>.</li> <li>2. Fare clic su un servizio nel riquadro "Servizi attivati".</li> <li>3. Fare clic su <b>Aggiorna</b> dopo aver apportato le modifiche oppure fare clic su <b>Annullamento iscrizione</b>.</li> </ol>
Accesso a un servizio dal telefono	Premere  e scegliere <b>Servizi</b> sul telefono.
Informazioni sull'uso dei servizi telefonici	Fare riferimento a <i>Personalizzazione del telefono IP di Cisco sul Web</i> : <a href="http://www.cisco.com/univercd/cc/td/doc/product/voice/c_ipphon/index.htm">http://www.cisco.com/univercd/cc/td/doc/product/voice/c_ipphon/index.htm</a>

# Informazioni sulle opzioni di configurazione aggiuntive

Il telefono può essere configurato dall'amministratore di sistema per l'uso di modelli di tasti e softkey specifici con funzioni e servizi speciali, se possibile. Nella tabella riportata di seguito viene fornita una panoramica su alcune opzioni di configurazione che è possibile richiedere all'amministratore del sistema telefonico, in base alle esigenze o all'ambiente di lavoro.



**Nota** Sul Web sono disponibili guide del telefono e altri documenti elencati in questa tabella:  
[http://www.cisco.com/univercd/cc/td/doc/product/voice/c\\_ipphon/index.htm](http://www.cisco.com/univercd/cc/td/doc/product/voice/c_ipphon/index.htm)

<b>Operazione da effettuare</b>	<b>Procedura</b>	<b>Ulteriori informazioni</b>
Gestione di più chiamate sulla linea telefonica	Richiedere all'amministratore di sistema di configurare la linea in modo che supporti più chiamate.	Rivolgersi all'amministratore di sistema o al team di supporto telefonico.
Se si è affiancati da una segretaria o si svolge tale funzione	Prendere in considerazione di utilizzare una linea condivisa.	Vedere "Uso di una linea condivisa" a pagina 26.
Uso di un unico interno per diversi telefoni	Richiedere una linea condivisa. Ciò consente, ad esempio, di utilizzare un unico numero di interno per il telefono dell'ufficio e del laboratorio.	Vedere "Uso di una linea condivisa" a pagina 26.

<b>Operazione da effettuare</b>	<b>Procedura</b>	<b>Ulteriori informazioni</b>
<p>Condivisione dei telefoni o della postazione di lavoro con i colleghi</p>	<p>Prendere in considerazione la possibilità di utilizzare le seguenti soluzioni:</p> <ul style="list-style-type: none"> <li>• funzione di parcheggio di chiamata per l'archivio e il recupero delle chiamate senza utilizzare la funzione di trasferimento;</li> <li>• funzione Risposta per Assente per rispondere alle chiamate in arrivo su un altro telefono;</li> <li>• una linea condivisa per visualizzare le chiamate in arrivo sui telefoni dei colleghi o prendervi parte;</li> <li>• Mobilità interni telefonici di Cisco per applicare il proprio numero telefonico e profilo utente a un telefono IP di Cisco condiviso.</li> </ul>	<p>Richiedere all'amministratore informazioni su queste funzioni e vedere:</p> <ul style="list-style-type: none"> <li>• "Gestione avanzata delle chiamate" a pagina 24.</li> <li>• "Uso di una linea condivisa" a pagina 26.</li> <li>• "Uso di Mobilità interni telefonici di Cisco" a pagina 33.</li> </ul>
<p>Applicazione temporanea del proprio numero telefonico e delle proprie impostazioni a un telefono IP di Cisco condiviso</p>	<p>Richiedere all'amministratore di sistema informazioni sul servizio Mobilità interni telefonici di Cisco.</p>	<p>Vedere "Uso di Mobilità interni telefonici di Cisco" a pagina 33.</p>



# Risoluzione dei problemi del telefono

In questa sezione vengono fornite informazioni che consentono di risolvere problemi generali con il telefono. Per ulteriori informazioni, rivolgersi all'amministratore di sistema.

Sintomo	Spiegazione
Non è possibile ascoltare un segnale o completare una chiamata	Uno o più dei seguenti fattori potrebbero essere applicati: <ul style="list-style-type: none"><li>• È necessario accedere al servizio Mobilità interni telefonici.</li><li>• È necessario immettere un codice di argomento client o di autorizzazione forzata dopo aver composto un numero.</li><li>• Il telefono è soggetto a restrizioni che impediscono di utilizzare alcune funzioni durante determinate ore del giorno.</li></ul>
La softkey che si desidera utilizzare non viene visualizzata	Uno o più dei seguenti fattori potrebbero essere applicati: <ul style="list-style-type: none"><li>• È necessario premere <b>Altro</b> per rivelare softkey aggiuntive.</li><li>• È necessario modificare lo stato della linea (ad esempio, sganciare il ricevitore o avere una chiamata connessa).</li><li>• Il telefono non è configurato per supportare la funzione associata con tale softkey.</li></ul>
La funzione <b>Collega</b> non riesce	La funzione <b>Collega</b> richiede più chiamate selezionate. Accertarsi di aver selezionata almeno una chiamata oltre alla chiamata attiva, che viene selezionata automaticamente.
La funzione <b>Inclus.</b> non riesce e determina un segnale di occupato rapido	Non è possibile includersi in una chiamata crittografata se il telefono in uso non è configurato per la crittografia. Quando il tentativo di inclusione non riesce per questo motivo, viene emesso un rapido segnale di occupato.
Viene eseguita la disconnessione da una chiamata a cui si è preso parte utilizzando <b>Inclus.</b>	La disconnessione da una chiamata a cui si è preso parte mediante la funzione <b>Inclus.</b> viene eseguita se la chiamata è stata messa in attesa, trasferita o trasformata in una chiamata in conferenza.
La funzione <b>Prenota</b> di Cisco non riesce	L'interlocutore potrebbe avere la deviazione di chiamata abilitata.

## Visualizzazione dei dati di amministrazione del telefono

L'amministratore di sistema potrebbe richiedere di accedere ai dati di amministrazione sul telefono per la risoluzione dei problemi.

Operazione richiesta	Procedura
Accesso ai dati di configurazione della rete	Premere  e scegliere <b>Impostazioni &gt; Configurazione di rete</b> e selezionare l'elemento della configurazione di rete che si desidera visualizzare.
Accesso ai dati di stato	Premere  e scegliere <b>Impostazioni &gt; Stato</b> e selezionare l'elemento dello stato che si desidera visualizzare.
Accesso alle informazioni sul modello di telefono	Premere  e scegliere <b>Impostazioni &gt; Info modello</b> .

## Uso dello strumento di report qualità

L'amministratore di sistema può configurare temporaneamente il telefono con lo strumento di report qualità (QRT) per risolvere problemi relativi alle prestazioni. È possibile premere QRT per inviare informazioni all'amministratore di sistema. A seconda della configurazione, utilizzare QRT per:

- segnalare immediatamente un problema audio con una chiamata in corso;
- selezionare una problema generale da un elenco di categorie e scegliere i codici motivo.





## Indice

---

### A

- altoparlante, uso **34**
- ascoltare l'interlocutore senza utilizzare le mani **34**
- assegnazione di una priorità alle chiamate **31**
- attesa
  - trasferimento **17**
- avvisi di sicurezza **2**
- avviso di chiamata **15**

### C

- chiamata abbreviata **13, 24**
- chiamata rapida
  - configurazione **24**
  - uso **13**
- chiamate
  - archiviazione e recupero **29**
  - assegnazione di una priorità **31**
  - attesa e ripresa **16**
  - chiusura **15**
  - confronto con le linee **10**
  - deviazione **19**
  - funzioni per conferenza **20**
  - gestione di più chiamate **15**
  - icone **11**
  - monitoraggio **34**
  - numero massimo per linea **10**
  - parcheggio **29**
  - passaggio **16**
  - più partecipanti **20**
  - protette **30**
  - reindirizzamento all'arrivo **25**
  - report di problemi **47**
  - risposta **15**
  - trasferimento **17**
- chiamate autenticate **30**
- chiamate crittografate **30**
- chiamate effettuate, record **38**
- chiamate in conferenza
  - automatiche **20, 23**
  - standard **20, 21**
- chiamate non risposte, record **38**
- chiamate ricevute, record **38**
- chiamate sospette, trace **31**
- chiusura di una chiamata, opzioni **15**
- composizione con ricevitore agganciato **12**
- composizione con ricevitore sganciato **12**
- conferenze automatiche **20, 23**
- cuffia
  - connessione **7**
  - prestazioni **7**

## D

descrizione della tastiera **9**  
deviazione delle chiamate, opzioni **19**  
deviazione di chiamata **19**  
dispositivi esterni, uso **4**  
documentazione, accesso **2**

## E

esecuzione di una chiamata **12**

## F

funzione Mobilità interni telefonici di Cisco,  
uso **14**  
funzioni, disponibilità **11**

## I

icone, stati delle chiamate **11**  
illustrazione del pulsante Attesa **9**  
illustrazione del pulsante del menu delle  
applicazioni **9**  
illustrazione del pulsante di navigazione **9**  
illustrazione del pulsante Volume **9**  
immagine di sfondo, personalizzazione **37**  
impostazioni, personalizzazione **36**

Incl\_m

uso **27**

vedere anche l'inclusione

inclusione

linee condivise **26**

privacy **28**

uso **27**

## L

linee

confronto con le chiamate **10**

descrizione **10**

linee condivise

descrizione **26**

icona per l'uso remoto **26**

inclusione **27**

privacy **28**

linee telefoniche, descrizione **10**

## M

MCID (identificazione chiamate indesiderate)  
**31**

menu delle applicazioni **10**

menu, uso **10**

messaggi

indicatore **36**

messaggi vocali, accesso **41**

MLPP, uso **31**

Mobilità interni telefonici

accesso **33**

disconnessione **33**

monitoraggio di una chiamata **34**

## O

opzioni di chiamata

aggiuntive **13**

di base **12**

**P**

parcheggio di chiamata **15, 29**  
 parcheggio di una chiamata **15**  
 più chiamate, gestione **15, 17**  
 prenota **14**  
 privacy  
     linee condivise **26**  
     uso **28**  
 pulsanti, identificazione **8**

**Q**

qualità audio **7**

**R**

registri delle chiamate  
     cancellazione **38**  
     chiamata **13**  
     visualizzazione e chiamata **38**  
 ricevitore  
     posizionamento nell'alloggiamento **6**  
     striscia luminosa **9**  
 risposta a chiamate, opzioni **15**  
 risposta automatica **15**  
 risposta per assente **15, 25**  
 risposta per assente di gruppo **25**  
 rubrica  
     chiamata **13**  
     uso sul telefono **38**

rubrica aziendale  
     chiamata **13**  
     chiamata dalla pagina Web **14**  
     uso sul telefono **40**  
 rubrica personale, chiamata **14**

**S**

servizio di chiamata rapida  
     configurazione **24**  
 strumento di report qualità, uso **47**  
 suoneria, personalizzazione **36**

**T**

TAPS (Tool for Auto-Registered Phones Support, Strumento di supporto per la registrazione automatica del telefono)  
     **6**  
 telefono IP di Cisco  
     configurazione della funzione **11**  
     documentazione **2**  
     illustrazione **8**  
     registrazione **6**  
     regolazione del supporto del ricevitore **6**  
 trasferimento, opzioni **17**

**U**

uso di una cuffia **7**  
 uso remoto, icona per linee condivise **26**







**Sede centrale**

Cisco Systems, Inc.  
170 West Tasman Drive  
San Jose, CA 95134-1706  
U.S.A.

www.cisco.com  
Tel: +1 408 526-4000  
+1 800 553-NETS (6387)  
Fax: +1 408 526-4100

**Sede europea**

Cisco Systems International BV  
Haarlerbergpark  
Haarlerbergweg 13-19  
1101 CH Amsterdam  
The Netherlands  
www-europe.cisco.com  
Tel: +31 0 20 357 1000  
Fax: +31 0 20 357 1100

**Sede U.S.A.**

Cisco Systems, Inc.  
170 West Tasman Drive  
San Jose, CA 95134-1706  
U.S.A.  
www.cisco.com  
Tel: +1 408 526-7660  
Fax: +1 408 527-0883

**Sede Asia Pacifico**

Cisco Systems, Inc.  
168 Robinson Road  
#28-01 Capital Tower  
Singapore 068912  
www.cisco.com  
Tel: +65 6317 7777  
Fax: +65 6317 7799

**Cisco Systems conta oltre 200 uffici nei paesi indicati di seguito. Gli indirizzi, i numeri di telefono e i numeri di fax sono disponibili sul sito Web Cisco all'indirizzo [www.cisco.com/go/offices](http://www.cisco.com/go/offices)**

Arabia Saudita • Argentina • Australia • Austria • Belgio • Brasile • Bulgaria • Canada • Cile • Cina • Cipro • Colombia • Corea • Costa Rica • Croazia • Danimarca • Dubai, UAE  
Filippine • Finlandia • Francia • Germania • Giappone • Grecia • Hong Kong SAR • India • Indonesia • Irlanda • Israele • Italia • Lussemburgo • Malesia • Messico  
Norvegia • Nuova Zelanda • Paesi Bassi • Perù • Polonia • Portogallo • Porto Rico • Regno Unito • Repubblica Ceca • Romania • Russia • Scozia • Singapore  
Slovacchia • Slovenia • Spagna • Stati Uniti • Sudafrica • Svezia • Svizzera • Thailandia • Taiwan • Turchia • Ucraina • Ungheria • Venezuela • Vietnam • Zimbabwe

CCSP, CCPV, il logo Cisco Square Bridge, Follow Me Browsing e StackWise sono marchi di Cisco Systems, Inc.; Changing the Way We Work, Live, Play, and Learn e iQuick Study sono marchi di servizio di Systems, Inc.; Access Registrar, Aironet, ASIST, BPX, Catalyst, CCDA, CCDP, CCIE, CCIP, CCNA, CCNP, Cisco, il logo Cisco Certified Internetwork Expert, Cisco IOS, Cisco Press, Cisco Systems, Cisco Systems Capital, il logo Cisco Systems, Cisco Unity, Empowering the Internet Generation, Enterprise/Solver, EtherChannel, EtherFast, EtherSwitch, Fast Step, FormShare, GigaDrive, GigaStack, HomeLink, Internet Quotient, IOS, IP/TV, iQ Expertise, il logo iQ, iQ Net Readiness Scorecard, LightStream, Linksys, MeetingPlace, MGX, il logo Networkers, Networking Academy, Network Registrar, Packet, PIX, Post-Routing, Pre-Routing, ProConnect, RateMUX, ScriptShare, SlideCast, SMARTnet, StrataView Plus, SwitchProbe, TeleRouter, The Fastest Way to Increase Your Internet Quotient, TransPath e VCO sono marchi registrati di Cisco Systems, Inc. e/o delle relative consociate negli Stati Uniti e in altri paesi.

Gli altri nomi di prodotti e società citati nel presente documento o sito Web sono marchi dei rispettivi proprietari. L'uso del termine "partner" non implica una relazione di partnership tra Cisco e altre aziende. (0502R)

© 2005 Cisco Systems, Inc. Tutti i diritti riservati.



Il logo Java è un marchio o un marchio registrato di Sun Microsystems, Inc. negli Stati Uniti e in altri paesi.