

Cisco IP-telefon 7911G til Cisco CallManager 4.1(3)





Hovedsæde

Cisco Systems, Inc.
170 West Tasman Drive
San Jose, CA 95134-1706
USA
<http://www.cisco.com>
Tlf.: +1 408 526-4000
+1 800 553-NETS (6387)
Fax: +1 408 526-4100

OL-8990-01



Almindelige telefonopgaver

Foretag et opkald	Tag røret af, før eller efter du ringer til et nummer.
Ring et nummer op igen	Tryk på Gentag .
Sæt et opkald på hold	Fremhæv et opkald, og tryk på  .
Genoptag et opkald på hold	Fremhæv et opkald på hold, og tryk på  .
Hurtigkald til et nummer	<ul style="list-style-type: none"> Tryk på , og vælg et nummer, der skal ringes op. Tryk på , og vælg Telefonbøger > Hurtigkald. Vælg det nummer, du vil ringe til. Tast et hurtigkaldsnummer, mens røret er lagt på, og tryk på KortNr.
Omstil et opkald til et nyt nummer	Tryk på Omstil , tast nummeret, og læg derefter på (eller tryk på Omstil igen, hvis telefonen ikke understøtter omstilling med røret på).
Start et standardkonference-opkald	Tryk på flere > Konfer , og ring til deltageren. Tryk derefter på Konfer igen.



Cisco, Cisco IOS, Cisco Systems og Cisco Systems-logoet er registrerede varemærker tilhørende Cisco Systems, Inc. eller dets associerede eller tilknyttede virksomheder i USA og visse andre lande. Alle andre mærker, navne eller varemærker, der er nævnt i dette dokument eller på websiden, tilhører deres respektive ejere. Brugen af ordet "partner" angiver ikke et kompagniskab mellem Cisco og andre virksomheder. (0501R)

© 2005 Cisco Systems, Inc. Alle rettigheder forbeholdes.

OL-8990-01



Cisco IP-telefon 7911G til Cisco CallManager 4.1(3)

Definitioner på programtaster

Telefonskærmikoner

Tastikoner

Opkaldslogger og telefonbøger

Almindelige telefonopgaver







Definitioner på programtaster

Afslut	Afbryd det aktuelle opkald
Afslut	Gå tilbage til forrige skærm
Afvis	Send et opkald til beskedsystemet
AGrSv	Besvar et opkald, der ringer i en anden gruppe, som er tilknyttet din gruppe
Annull.	Annuller en handling, eller luk en skærm uden at foretage ændringer
Besvar	Besvar et opkald
BrydInd	Deltag i et opkald på en delt linje
Fjern	Fjern en konference deltager
FjSenKo	Udelad seneste deltager i konferenceopkaldet
flere	Vis flere programtaster
Forbind	Forbind flere opkald på én linje for at oprette et konferenceopkald
Gentag	Ring op til det senest kaldte nummer igen
GrSv 2	Besvar et opkald, der ringer i en anden gruppe
GrSvar	Besvar et opkald i din gruppe
HøjtFr	Deaktiver funktionen Højtal
Højtal	Lyt til et opkald på højtaleren
Kald	Ring til et telefonnummer
kBrydIn	Deltag i et opkald på en delt linje, og opret et konferenceopkald
Konfer.	Opret et konferenceopkald
Konflst	Se konference deltager



KortNr	Ring op vha. et indeksnummer for hurtigkald
Luk	Luk det aktuelle vindue
Meddelelser	Få adgang til voicemail-systemet
Medflyt	Indstil/annuller viderestilling
MødMig	Arranger et Mød-Mig-konferencekald
Notering	Modtag en besked, når et optaget lokalnummer bliver ledigt
Nyt opk	Foretag et nyt opkald
Omstil	Omstil et opkald
Opdater	Opdater indhold
Overfør	Omstil to opkald til hinanden
Parker	Gem opkald ved hjælp af Parkering
Privat	Sørg for, at andre ikke kan se eller bryde ind i opkald på en delt linje
Rediger	Rediger et nummer i en opkaldslog
Ryd	Slet poster eller indstillinger
Slet	Fjern tegn til højre for markøren, når du bruger funktionen Rediger
Slet	Gendan standardindstillinger
Søg	Søg efter et nummer i telefonbogen
VKR	Send opkaldsproblemer til systemadministratoren
>>	Gå gennem de indtastede tegn
<<	Slet de indtastede tegn

Telefonskærmikoner



Opkaldstilstand

	Viderestilling af opkald aktiveret
	Opkald på hold
	Forbundet opkald
	Røret af
	Røret på
	Indgående opkald
	Delt linje i brug





Sikre opkald

	Godkendt opkald
	Sikre opkald





Valgt inputenhed

	Håndsæt i brug
	Højtaler i brug (Højtal aktiveret)





Kritiske opkald

	Prioritetsopkald
	Opkald med mellemhøj prioritet
	Opkald med høj prioritet
	Opkald med højeste prioritet



Andre funktioner

	Hurtigkald konfigureret
	Meddelelser venter
	Indstilling valgt
	Funktion aktiveret

Tastikoner

	Lydstyrke
	Navigation
	Hold
	Programmenu

Opkaldslogger og telefonbøger

Hvis du vil...	Skal du...
Ring op via en opkaldslog	Tryk på  og vælg Telefonbøger > Ubesvarede opkald, Egne opkald, eller Modtagne opkald . Rul til det nummer, der skal ringes op, og tryk på Kald .
Ring op fra en firmatelefonbog	Tryk på  , og vælg Telefonbøger > Firmatelefonbog . Indtast bogstaver, og tryk på Send . Løft røret, og ring op.



Indhold

Introduktion 1

Sådan bruges denne vejledning 1

Sådan finder du yderligere oplysninger 2

Du kan finde yderligere oplysninger om tilpasning af telefonen på internettet 2

Oplysninger om sikkerhed og ydeevne 2

Brug af ekstern strømforsyning 3

Brug af eksterne enheder 4

Funktioner til handicappede 4

Tilslutning af telefonen 5

Oversigt over telefonen 8

Om taster og hardware 8

Om programmenerne 10

Om linjer over for opkald 10

Om linje- og opkaldsikoner 11

Om tilgængelighed af funktioner 11

Grundlæggende opkaldshåndtering 12

Grundlæggende opkaldsmuligheder 12

Flere opkaldsmuligheder 13

Besvarelse af et opkald 15

Afslutning af et opkald 15

Brug af Hold og Genoptag 16

Skift mellem flere opkald 16

Visning af flere opkald 16

Omstilling af opkald 17

Viderestilling af alle opkald til et andet nummer 18

- Oprettelse af konferenceopkald 19
 - Om forskellige typer konferenceopkald 19
 - Start af og deltagelse i en standardkonference 20
 - Start af eller deltagelse i en Mød-Mig-konference 21

Avanceret opkaldshåndtering 22

- Hurtigkald 22
- Besvarelse af et omdirigeret opkald på telefonen 23
- Brug af en delt linje 24
 - Om delte linjer 24
 - Din deltagelse i et opkald på en delt linje 25
 - Sådan forhindrer du andre i at se eller oprette forbindelse til et opkald på en delt linje 26
- Lagring og hentning af parkerede opkald 26
- Oprettelse og modtagelse af sikre opkald 27
- Sporing af mistænkelige opkald 27
- Prioritering af vigtige opkald 28
- Brug af Cisco Lokalnummer Mobilitet 29

Brug af håndsæt, hovedsæt og højttalere 30

- Køb af et hovedsæt 31
- Brug af Automatisk Svar 31

Brug af telefonindstillinger 32

- Tilpasning af ringetoner og beskedindikatorer 32
- Tilpasning af telefonskærmen 33

Brug af opkaldslogger og telefonbøger 34

- Brug af opkaldslogger 34
- Opkald fra en telefonbog 35
 - Brug af firmatelefonbogen på telefonen 36

Adgang til beskeder	37
Tilpasning af telefonen på internettet	38
Sådan logges på websiden Brugerindstillinger	38
Abonnement på telefonitjenester	39
Om yderligere konfigurationsindstillinger	40
Fejlfinding	42
Visning af telefonens administrative data	43
Brug af værktøjet Kvalitetsrapporter	43
Indeks	45



Introduktion

På de næste sider finder du de grundlæggende oplysninger, du skal bruge for at komme i gang med at bruge din nye Cisco IP -telefon.

Sådan bruges denne vejledning

Med denne vejledning får du et overblik over de funktioner, der er tilgængelige på telefonen. Du kan læse den for at få større indsigt i telefonens muligheder, eller du kan se, hvilke afsnit der bruges hyppigt, i tabellen herunder.

Hvis du vil...	Skal du...
Gennemgå vigtige sikkerhedsoplysninger	Se "Oplysninger om sikkerhed og ydeevne" på side 2.
Bruge telefonen, efter at en anden har installeret den for dig	Starte med "Oversigt over telefonen" på side 8.
Tilslutte telefonen	Se "Tilslutning af telefonen" på side 5.
Vide mere om tasterne på telefonen	Se "Om taster og hardware" på side 8.
Foretage opkald	Se "Grundlæggende opkaldsmuligheder" på side 12.
Sætte opkald på hold	Se "Brug af Hold og Genoptag" på side 16.
Omstille opkald	Se "Omstilling af opkald" på side 17.
Foretage konferenceopkald	Se "Oprettelse af konferenceopkald" på side 19.
Opsætte hurtigkald	Se "Hurtigkald" på side 22.
Dele et telefonnummer	Se "Brug af en delt linje" på side 24.
Bruge højttaleren på telefonen	Se "Brug af håndsæt, hovedsæt og højttalere" på side 30.
Ændre lydstyrke eller ringetone	Se "Brug af telefonindstillinger" på side 32.
Se ubesvarede opkald	Se "Brug af opkaldslogger og telefonbøger" på side 34.

Sådan finder du yderligere oplysninger

Du kan få adgang til den seneste Cisco-dokumentation på internettet på denne URL-adresse:

<http://www.cisco.com/univercd/home/home.htm>

Du kan få adgang til Cisco-webstedet på denne URL-adresse:

<http://www.cisco.com/>

Du kan få adgang til internationale Cisco-websteder fra denne URL-adresse:

http://www.cisco.com/public/countries_languages.shtml

Du kan finde yderligere oplysninger om tilpasning af telefonen på internettet

Cisco IP-telefonen er en netværksenhed, der kan dele oplysninger med andre netværksenheder i virksomheden, herunder din computer. På websiden Brugerindstillinger i Cisco CallManager kan du oprette og tilpasse telefontjenester og styre telefonfunktioner og -indstillinger. Denne vejledning giver en kort oversigt over disse funktioner. Du kan få en komplet beskrivelse under *Tilpasning af Cisco IP-telefonen på internettet* på følgende URL-adresse:

http://www.cisco.com/univercd/cc/td/doc/product/voice/c_ipphon/index.htm

Oplysninger om sikkerhed og ydeevne

Læs følgende sikkerhedsoplysninger, før du installerer eller bruger Cisco IP-telefonen:



Advarsel!

VIGTIGE SIKKERHEDSANVISNINGER

Dette advarselssymbol betyder fare. Du befinder dig i en situation med risiko for legemsbeskadigelse. Før du begynder arbejde på udstyr, skal du være opmærksom på de involverede risici, der er ved elektriske kredsløb, og du skal sætte dig ind i standardprocedurer til undgåelse af ulykker. Brug erklæringsnummeret efter hver advarsel for at finde oversættelsen i de oversatte advarsler, der fulgte med denne enhed. Erklæring 1071

GEM DISSE ANVISNINGER



Advarsel!

Læs installationsvejledningen, før du slutter systemet til strømkilden.



Advarsel!

Endelig kassation af dette produkt skal håndteres i henhold til alle nationale love og regulativer.



Advarsel!

Undgå at arbejde på systemet eller tilslutte eller frakoble kabler i tordenvejr.



Advarsel!

Undgå at tilslutte SELV-kredsløb (Safety Extra Low Voltage) til telefonnetværkets kredsløb af hensyn til risikoen for elektrisk stød. LAN-porte indeholder SELV-kredsløb, og WAN-porte indeholder TNV-kredsløb. Nogle LAN- og WAN-porte bruger RJ-45-stik. Udvis forsigtighed, når du tilslutter kabler.



Forsigtig!

Indbyggede strømkredse sikrer strøm gennem kommunikationskablet. Brug kablet fra Cisco eller som minimum et 24 AWG-kommunikationskabel.

Brug af ekstern strømforsyning

Følgende advarsler gælder, når du bruger ekstern strømforsyning til din Cisco IP-telefon:



Advarsel!

Dette produkts funktionsevne afhænger af bygningens installation af beskyttelse mod kortslutning og overstrøm. Kontroller, at der ikke bruges en sikring eller kredsløbsafbryder, som er større end 120 V (vekselstrøm), 15 A i USA (240 V (vekselstrøm), 10 A internationalt) på faselederne (alle strømførende ledere).



Advarsel!

Enheden er udviklet til at fungere sammen med TN-strømssystemer.



Advarsel!

Stikket/proppen skal altid være tilgængelig, fordi det fungerer som den overordnede tilslutningsenhed.



Advarsel!

Strømforsyningen skal være placeret indendørs.



Forsigtig!

Brug kun Ciscos strømforsyning, der leveres med produktet.

Strømafbrydelse

Du kan kun foretage nødopkald fra telefonen, hvis den har strøm. Hvis strømforsyningen er afbrudt, kan du ikke foretage service- og nødopkald, før strømforsyningen er genoprettet. I tilfælde af strømsvigt eller andre forstyrrelser i strømforsyningen kan du være nødt til at gendanne standardindstillingerne eller konfigurere udstyret om, før du kan bruge service- og nødopkald igen.

Brug af eksterne enheder

Følgende oplysninger gælder, når du anvender eksterne enheder sammen med Cisco IP-telefonen: Cisco anbefaler brug af eksterne enheder af god kvalitet (hovedsæt), som er beskyttet mod uønsket radiofrekvens- og lydfrekvenssignaler (RF og AF).

Afhængigt af disse enheders kvalitet og af, hvor tæt de befinder sig på andre enheder, f.eks. mobiltelefoner eller tovejsradioer, kan der stadig forekomme en vis støj. I disse tilfælde anbefaler Cisco, at du benytter en eller flere af følgende fremgangsmåder:

- Flyt den eksterne enhed væk fra kilden til RF- eller AF-signalerne.
- Flyt den eksterne enheds kabler væk fra kilden til RF- eller AF-signalerne.
- Brug afskærmede kabler til den eksterne enhed, eller brug kabler med en bedre afskærmning og et bedre stik.
- Afkort længden på kablet til den eksterne enhed.
- Anvend ferritter eller andre enheder på kablerne til den eksterne enhed.

Cisco kan ikke garantere, at systemets ydeevne er optimal, da Cisco ikke har nogen kontrol over kvaliteten af eksterne enheder, kabler og stik. Systemet fungerer tilfredsstillende, når der tilsluttes velegnede enheder med kabler og stik af god kvalitet.



Forsigtig!

I EU-lande bør der kun bruges eksterne hovedsæt, der er i fuldstændig overensstemmelse med EMC-direktivet [89/336/EF].

Funktioner til handicappede

Du kan anmode om at få en liste over funktioner til handicappede.

Tilslutning af telefonen

Systemadministratoren tilslutter sandsynligvis din nye Cisco IP-telefon til virksomhedens IP-telefonnetværk. Hvis dette ikke er tilfældet, skal du se grafikken og tabellen nedenfor for at tilslutte telefonen.

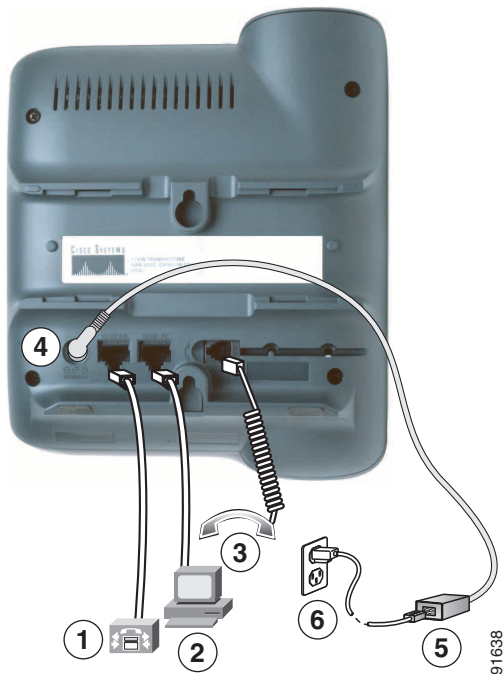

1	Netværksport (10/100 SW)	4	Adapterport til jævnstrøm (DC48Vt)
2	Adgangsport (10/100 PC)	5	Strømforsyning til vekselstrøm/jævnstrøm
3	Håndsætport	6	Netledning til vekselstrøm

Justering af håndsætholderen

Når du tilslutter telefonen, kan du justere håndsætholderen for at sikre dig, at modtageren ikke glider ud af holderen. Se tabellen herunder for at få instruktioner.

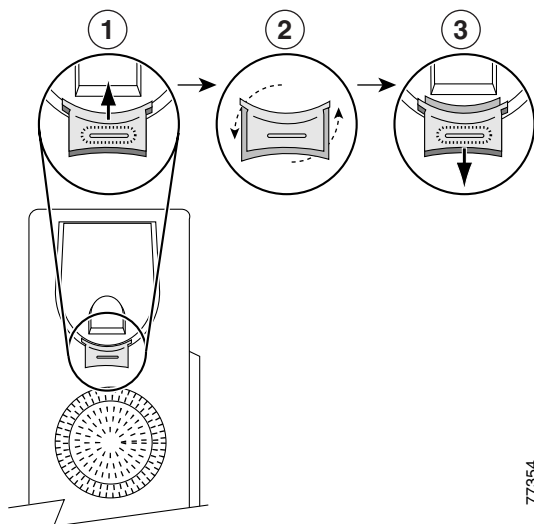

77354

1	Læg håndsættet til side, og træk i den firkantede plastiktap på håndsætholderen.
2	Drej tappen 180 grader.
3	Skub tappen tilbage i håndsætholderen. Et forlængerstykke stikker ud øverst på den roterede tap. Læg håndsættet tilbage i håndsætholderen.

Registrering med TAPS

Når telefonen er tilsluttet netværket, beder systemadministratoren dig måske om at registrere telefonen automatisk ved hjælp af TAPS (Tool for Auto-Registered Phones Support). Du kan enten bruge TAPS til at registrere en ny telefon eller til at erstatte en eksisterende telefon.

Når du skal registrere telefonen hos TAPS, skal du løfte håndsættet, taste det TAPS-lokalnummer, du har fået af systemadministratoren, og følge de automatiserede anvisninger. Du skal muligvis taste hele lokalnummeret, herunder områdenummeret. Læg røret på, når telefonen viser en bekræftelsesmeddelelse. Telefonen genstartes.

Oplysninger om hovedsæt

Når du skal bruge et hovedsæt, skal du sikre dig, at hovedsættet er afbrudt og derefter slutte hovedsættet til håndsætporten bag på telefonen.

Afhængigt af anbefalingerne fra producenten af hovedsættet kan det være nødvendigt at anskaffe en ekstern forstærker. Se dokumentationen til produktet fra producenten af hovedsættet, hvis du ønsker flere oplysninger.

Selvom Cisco Systems har udført nogle interne test af hovedsæt fra tredjepart sammen med Cisco IP-telefoner, certificerer eller understøtter Cisco ikke produkter fra leverandører eller forhandlere af hovedsæt. På grund af de naturlige miljømæssige forskelle samt hardwareforskelle, der findes på de steder, hvor Cisco IP-telefoner anvendes, findes der ikke én "bedste" løsning, som er optimal for alle miljøer. Cisco anbefaler, at kunderne tester de hovedsæt, som fungerer bedst i deres miljø, før de anvender et stort antal enheder i netværket.

I nogle tilfælde kan mekanikken eller elektronikken i de forskellige hovedsæt forårsage, at fjerndeltagere hører et ekko af deres egne stemmer, når de taler med brugere af Cisco IP-telefonen.

Cisco anbefaler brug af eksterne enheder af god kvalitet (hovedsæt), som er uden uønsket radiofrekvens- og lydfrekvenssignaler (RF og AF). Afhængigt af disse enheders kvalitet, og hvor tæt de befinder sig på andre enheder, f.eks. mobiltelefoner og tovejsradioer, kan der stadig forekomme en vis støj. Se "Brug af eksterne enheder" på side 4 for at få yderligere oplysninger.

Den primære årsag til, at understøttelse af et hovedsæt ikke passer til Cisco IP-telefonen, er risikoen for, at der vil høres en summende lyd. Denne summen kan høres af enten fjerndeltageren eller af både fjerndeltageren og brugeren af Cisco IP-telefonen. Nogle summe- eller brummelyde kan være forårsaget af eksterne kilder, f.eks. elektrisk lys samt elektriske motorer eller store computerskærme i nærheden af telefonen. I nogle tilfælde kan en brummelyd reduceres eller fjernes ved hjælp af en lokal powercube. Se "Brug af ekstern strømforsyning" på side 3 for at få yderligere oplysninger.

Lydkvalitet opfattes subjektivt af brugeren

Ud over den fysiske, mekaniske og tekniske ydeevne skal hovedsættets lyd være god for brugeren og for deltageren i den anden ende. Lyd er individuel, og Cisco kan ikke garantere ydeevnen for hovedsættene eller håndsættene. Nogle af de hovedsæt og håndsæt, der nævnes herunder, skulle dog fungere godt sammen med Cisco IP-telefoner.

Det er dog i sidste ende op til kunden at teste udstyret i sit eget miljø for at afgøre, hvad der er en passende ydeevne.

Du kan få yderligere oplysninger om hovedsæt på:

<http://www.vxicorp.com/cisco>

<http://www.plantronics.com/cisco>

Oversigt over telefonen

Cisco IP Phone 7911G er en fuldt udstyret telefon, der muliggør talekommunikation over det samme datanetværk, som computeren bruger. Det giver dig mulighed for at ringe op og modtage telefonopkald, sætte opkald på hold, omstille opkald, foretage konferenceopkald osv.

Ud over grundlæggende opkaldshåndteringsfunktioner understøtter Cisco IP Phone 7911G specielle eller avancerede telefonifunktioner, der kan udvide opkaldshåndteringen.

Afhængigt af konfigurationen understøtter din telefon:





- Adgang til netværksdata og webbaserede tjenester.
- Online tilpasning af telefonfunktioner og tjenester fra websiden Brugerindstillinger.

Om taster og hardware

Du kan bruge figuren herunder til at identificere tasterne og hardwaren på din telefon.







91031





	Punkt	Beskrivelse	Yderligere oplysninger findes i ...
1	Telefonskærm	Viser telefonfunktioner.	"Om programmenerne" på side 10 og "Om linje- og opkaldsikoner" på side 11.
2	Cisco IP-telefonserie	Angiver modelserien for din Cisco IP-telefon.	—
3	Programtaster	Hver programtast aktiverer en programtastindstilling, der er vist på telefonskærmen.	"Definitioner på programtaster" på side 1.
4	Tasten Navigation 	Gør det muligt at rulle gennem menupunkter og fremhæve punkterne. Når røret er lagt på, vises hurtigkald.	"Om programmenerne" på side 10 og "Hurtigkald" på side 22.
5	Menutasten Programmer 	Viser menuen Programmer, der giver adgang til et beskedsystem, telefonlog og telefonbøger, indstillinger og tjenester.	"Om programmenerne" på side 10.
6	Knappen Hold 	Sætter det aktive opkald på hold, genoptager et opkald, der er på hold, og skifter mellem et aktivt opkald og et opkald, der er på hold.	"Brug af Hold og Genoptag" på side 16.
7	Tastatur	Gør det muligt at ringe op til telefonnumre, indtaste bogstaver og vælge menupunkter.	"Grundlæggende opkaldshåndtering" på side 12.
8	Knappen Lydstyrke 	Styrer håndsæt, hovedsæt, højttaler og lydstyrke.	"Brug af håndsæt, hovedsæt og højttalere" på side 30.
9	Håndsæt med lysstrib	Lysstriben på håndsættet angiver et indgående opkald eller en ny besked.	"Adgang til beskeder" på side 37.
10	Holder	Giver mulighed for at lade telefonen stå i en bekvem vinkel på bordet.	—

Om programmenerne

Brug af programmenerne til at få adgang til telefonfunktioner.

Hvis du vil...	Skal du...
Have adgang til programmenerne	Trykke på  for at få vist en liste over programmer: Meddelelser, telefonbog, indstillinger og tjenester.
Rulle gennem en liste eller menu	Trykke på  .
Vælge et menupunkt	Trykke på  for at fremhæve et menupunkt og derefter trykke på Vælg . Du kan også trykke på det tal på tastaturet, som svarer til nummeret for menupunktet.
Gå et niveau op i en menu	Trykke på Afslut . Bemærk, at hvis du trykker på Afslut på det øverste niveau i en menu, lukkes menuen.
Lukke en menu (og vende tilbage til menuen Programmer)	Trykke på Afslut en eller flere gange, indtil menuen lukkes, eller trykke på  .
Afslutte menuen Programmer	Trykke på  eller Afslut .



Bemærk! Når du har trykket på , bliver LED-indikatoren grøn og forbliver tændt, mens du bruger programmenerne. Hvis du går ud af et program uden at trykke på  eller **Afslut** (f.eks. for at besvare et nyt opkald), kan der ske ændringer på telefonskærmen, men knappen  bliver ved med at være grøn. Hvis du trykker på  igen, genoptages det program, du brugte, på det sted, hvor det blev afbrudt.









Om linjer over for opkald

For at undgå forvirring omkring linjer og opkald henvises til disse beskrivelser:

- Linjer – hver linje svarer til et telefonnummer (eller lokalnummer), som andre kan bruge til at ringe op til dig. Din telefon understøtter én linje.
- Opkald – hver linje understøtter flere opkald. Din telefon understøtter som standard op til seks forbundne opkald, men systemadministratoren kan justere dette antal efter behov. Der kan kun være ét aktivt opkald ad gangen. Alle andre opkald sættes automatisk på hold.

Om linje- og opkaldsikoner

Telefonen viser ikoner, så du kan se opkalds- og linjetilstanden (om røret er lagt på, er på hold, ringer, forbundet osv.).

Ikon	Opkalds- eller linjetilstand	Beskrivelse
	Røret på	Ingen opkaldsaktivitet på denne linje.
	Røret af	Du ringer til et nummer, eller et udgående opkald ringer.
	Forbundet opkald	Du er forbundet med en anden deltager.
	Ringende opkald	Der er opkald på din linje, der ringer.
	Opkald på hold	Du har sat dette opkald på hold. Se "Brug af Hold og Genoptag" på side 16.
	Fjernbrug i anvendelse	En anden telefon, der deler linjen, har et forbundet opkald. Se "Om delte linjer" på side 24.
	Godkendt opkald	Se "Oprettelse og modtagelse af sikre opkald" på side 27.
	Krypteret opkald	Se "Oprettelse og modtagelse af sikre opkald" på side 27.

Om tilgængelighed af funktioner



Betjeningen af Cisco IP-telefonen og de funktioner, du kan vælge, kan variere, afhængigt af hvordan firmaets telefonsupportafdeling har konfigureret telefonsystemet. Derfor er nogle af de funktioner, der er medtaget i denne telefonvejledning, muligvis ikke tilgængelige, eller de fungerer på en anden måde i dit Cisco CallManager-system. Kontakt support eller systemadministratoren, hvis du ønsker oplysninger om betjeningen eller tilgængeligheden af funktioner.

Grundlæggende opkaldshåndtering

I dette afsnit beskrives grundlæggende opkaldshåndteringsopgaver, f.eks. oprettelse, besvarelse og omstilling af opkald.

Grundlæggende opkaldsmuligheder

Nedenfor beskrives det, hvordan du lettest kan ringe op med Cisco IP-telefonen.

Hvis du vil...	Skal du...	Yderligere oplysninger...
Foretage et opkald	Løfte røret og taste nummeret.	"Oversigt over telefonen" på side 8.
Forhåndstaste (ringe op med røret på uden en ringetone)	Benytte en af følgende fremgangsmåder: <ul style="list-style-type: none">• Tryk på  for at få vist listen over hurtigkald, og vælg et.• Tast et telefonnummer på telefonens taster. Bemærk! Hvis du ringer op med røret på, vises de tilsvarende numre fra loggen over foretagne opkald. Vælg det nummer, du vil ringe til. Dernæst skal du benytte en af følgende fremgangsmåder for at foretage opkaldet: <ul style="list-style-type: none">• Løft røret.• Tryk på Kald.	"Brug af opkaldslogger og telefonbøger" på side 34.
Ring op med røret på (med opkaldstone)	Trykke på Nyt opk og taste nummeret.	—
Ring op til et nummer igen	Trykke på Gentag .	—
Foretage et opkald, mens et andet er aktivt	<ol style="list-style-type: none">1. Trykke på .2. Trykke på Nyt opk.3. Taste et telefonnummer.	"Brug af Hold og Genoptag" på side 16.



Hvis du vil...	Skal du...	Yderligere oplysninger...
Ringe op via en opkaldslog	<ol style="list-style-type: none"> Trykke på  og vælge Telefonbøger > Ubesvarede opkald, Modtagne opkald eller Egne opkald. Rulle til det nummer, du vil ringe til, og trykke på Kald. 	"Brug af opkaldslogger" på side 34.



Tip!

Hvis du laver en fejl, mens du taster et telefonnummer, kan du trykke på << for at slette et eller flere cifre. Tryk på **Annull.** for at afslutte opkaldsforsøget.

Flere opkaldsmuligheder

Du kan foretage opkald ved at bruge de specialfunktioner og tjenester, du kan have til rådighed på telefonen. Systemadministratoren kan fortælle dig mere om disse ekstra muligheder.

Hvis du vil...	Skal du...	Yderligere oplysninger...
Ringe til et nummer med hurtigkald	<p>Benytte en af følgende fremgangsmåder:</p> <ul style="list-style-type: none"> Tryk på  for at vælge et nummer fra listen over hurtigkaldsnumre, og tryk derefter på Kald. Tryk på , og vælg Telefonbøger > Hurtigkald. Vælg hurtigkaldsnummeret, og tryk på Kald. Brug funktionen Kortnr. 	"Hurtigkald" på side 22.
Ringe op fra en firmatelefonbog på telefonen	<ol style="list-style-type: none"> Trykke på  og vælge Telefonbøger > Firmatelefonbog (navnet kan variere). Bruge tasterne og indtaste et navn. Trykke på Søg. Hvis du vil ringe op fra et nummer, skal du rulle ned til det og løfte røret. 	"Brug af opkaldslogger og telefonbøger" på side 34.

Hvis du vil...	Skal du...	Yderligere oplysninger...
Ringe fra en firmatelefonbog på din pc ved at bruge Cisco WebDialer	<ol style="list-style-type: none"> 1. Åbne en webbrowser og gå til en WebDialer-aktiveret firmatelefonbog. 2. Klikke på det nummer, du vil ringe til. 	<p><i>Tilpasning af Cisco IP-telefonen på internettet:</i></p> <p>http://www.cisco.com/univercd/cc/td/doc/product/voice/c_ipphon/index.htm</p>
Bruge Cisco Notering, så du får en besked, når et optaget lokalnummer bliver ledigt, eller når telefonen tages	<ol style="list-style-type: none"> 1. Trykke på Notering, mens du lytter til optaget-tonen eller ringetonen. 2. Lægge røret på. Når lokalnummeret bliver ledigt, udsender telefonen en advarsel, som du både kan se og høre. 3. Ringe op igen. 	Systemadministratoren.
Foretage et prioritetsopkald (rangfølge)	Indtaste MLPP-adgangsnummeret (Multilevel Precedence and Preemption) og derefter et telefonnummer.	"Prioritering af vigtige opkald" på side 28.
Ringe op fra en personlig adressebogspost	<ol style="list-style-type: none"> 1. Trykke på  og vælge Telefonbøger > Personlig adressebogsservice (det nøjagtige navn kan variere). 2. Fremhæve et nummer og tage røret af. 	"Tilpasning af telefonen på internettet" på side 38.
Foretage et opkald ved hjælp af en fakturerings- eller sporingskode	<ol style="list-style-type: none"> 1. Taste et nummer. 2. Taste en klientkode eller en obligatorisk godkendelseskode efter tonen. 	Systemadministratoren.
Foretage et opkald ved hjælp af Cisco-profilen Lokalnummer Mobilitet	<ol style="list-style-type: none"> 1. Trykke på  og vælge Tjenester > Lokalnummer Mobilitet-tjeneste (navnet kan variere). 2. Indtaste de oplysninger, du bruger, når du logger på. 	"Brug af Cisco Lokalnummer Mobilitet" på side 29.

Besvarelse af et opkald

Hvis du vil besvare et opkald, skal du løfte røret. Se flere muligheder i tabellen nedenfor.

Hvis du vil...	Skal du...	Yderligere oplysninger...
Skifte fra et igangværende opkald for at besvare et nyt opkald	Trykke på Besvar .	"Brug af Hold og Genoptag" på side 16.
Besvare et opkald med ventende opkald	Trykke på Besvar .	"Brug af Hold og Genoptag" på side 16.
Sende et opkald direkte til beskedsystemet	Trykke på Afvis .	"Adgang til beskeder" på side 37.
Besvare indgående opkald automatisk	Bruge Automatisk Svar.	"Brug af Automatisk Svar" på side 31.
Modtage et parkeret opkald på en anden telefon	Bruge Parkering.	"Lagring og hentning af parkerede opkald" på side 26.
Bruge telefonen til at besvare et opkald, der ringer et andet sted	Bruge Gruppesvar.	"Besvarelse af et omdirigeret opkald på telefonen" på side 23.
Besvare et prioritetsopkald	Afslutte det igangværende opkald (ved at trykke på Afslut) og derefter trykke på Besvar .	"Prioritering af vigtige opkald" på side 28.



Afslutning af et opkald

Hvis du vil afslutte et opkald, skal du bare lægge røret på. Nedenfor finder du flere oplysninger.



Hvis du vil...	Skal du...
Lægge på, mens du bruger håndsættet	Sætte håndsættet på plads. Du kan også trykke på Afslut .
Lægge på, mens du lytter til et opkald (via højttaleren)	Trykke på Afslut .
Afslutte et opkald, men bevare et opkald på samme linje	Trykke på Afslut . Fjern evt. opkaldet fra hold først.

Brug af Hold og Genoptag

Der kan kun være ét aktivt opkald ad gangen. Alle andre forbundne opkald sættes på hold.

Hvis du vil...	Skal du...
Sætte et opkald på hold	<ol style="list-style-type: none">1. Kontrollere, at det opkald, du vil sætte på hold, er fremhævet.2. Trykke på .
Fjerne et opkald fra hold	<ol style="list-style-type: none">1. Kontrollere, at det rigtige opkald er fremhævet.2. Trykke på .

Tip!

- Når du aktiverer funktionen Hold, høres typisk musik eller en bilyd. Du skal derfor undgå at sætte et konferenceopkald på hold.
- Et opkald på hold angives af ikonet for opkald på hold: . Når et opkald på hold er fremhævet, lyser knappen Hold  (rødt). Når et opkald, der ikke er på hold, fremhæves, og der er andre opkald på linjen, begynder knappen Hold at blinke (rødt).
- Du kan sætte op til seks opkald på hold afhængigt af den konfiguration, systemadministratoren har valgt.

Skift mellem flere opkald

Du kan skifte mellem flere opkald på telefonen.

Hvis du vil...	Skal du...
Skifte mellem forbundne opkald	<ol style="list-style-type: none">1. Kontrollere, at det opkald, du vil skifte til, er fremhævet.2. Trykke på . Det andet opkald sættes automatisk på hold.
Skifte fra et igangværende opkald for at besvare et indgående opkald	Trykke på Besvar . Alle aktive opkald sættes på hold, og det markerede opkald genoptages.

Visning af flere opkald

Det kan gøre det lettere at håndtere opkald, hvis du forstår, hvordan flere opkald vises på telefonen.

Telefonen viser opkald som følger på den fremhævede linje:

- Opkald med den højeste prioritet og længste varighed vises øverst på listen.
- Opkald, der ligner hinanden, vises samlet. Opkald, som du har besvaret, vises f.eks. nær toppen, mens opkald på hold vises samlet nederst.

Omstilling af opkald

Omstilling omdirigerer et forbundet opkald. *Destinationen* er det nummer, du vil omstille opkaldet til.



Hvis du vil...	Skal du...
Omstille et opkald uden at tale med modtageren af opkaldet	<ol style="list-style-type: none"> 1. Trykke på Omstil fra et aktivt opkald. 2. Indtast destinationsnummeret. 3. Trykke på Omstil igen for at fuldføre omstillingen eller på Afslut for at annullere. <p>Bemærk! Hvis telefonen understøtter omstilling med røret på, kan du også vælge at fuldføre omstillingen ved at lægge røret på.</p>
Tale med modtageren af det omstillede opkald, inden du stiller om (melde samtalen)	<ol style="list-style-type: none"> 1. Trykke på Omstil fra et aktivt opkald. 2. Indtast destinationsnummeret. 3. Vent på, at modtageren af det omstillede opkald svarer 4. Trykke på Omstil igen for at fuldføre overførslen eller på Afslut for at annullere. <p>Bemærk! Hvis telefonen understøtter omstilling med røret på, kan du også vælge at fuldføre omstillingen ved at lægge røret på.</p>
Omstille to igangværende opkald til hinanden (overfør) uden at blive på linjen	<ol style="list-style-type: none"> 1. Rulle ned for at fremhæve et opkald på linjen. 2. Trykke på Vælg. 3. Gentage denne fremgangsmåde for det andet opkald. 4. Når et af de valgte opkald er fremhævet, skal du trykke på Overfør. (Du skal muligvis trykke på flere for at få vist Overfør). <p>De to opkald får forbindelse med hinanden, og du kobles fra opkaldet.</p> <p>Bemærk! Hvis du vil blive på linjen med dem, der ringer op, skal du i stedet bruge Forbind.</p>
Omdirigere et opkald til beskedsystemet	Trykke på Afvis . Opkaldet omstilles automatisk til beskedsystemet. Du kan bruge Afvis med et opkald, der er aktivt, ringer eller er på hold.

Tip!

- Hvis omstilling med røret på er aktiveret på telefonen, kan du enten lægge røret på for at afslutte opkaldet eller trykke på **Omstil** derefter lægge på.
- Hvis omstilling med røret på *ikke* er aktiveret på telefonen, sættes opkaldet på hold, hvis du lægger røret på uden at trykke på **Omstil** igen.
- Du kan ikke omdirigere et opkald på hold ved at bruge **Omstil**. Tryk på  igen for at fjerne et opkald fra hold, før du omstiller det.

Viderestilling af alle opkald til et andet nummer

Du kan bruge Videresend alle til at omdirigere indgående opkald fra CiscoIP-telefonen til et andet nummer.

Hvis du vil...	Skal du...
Konfigurere viderestilling på linjen	Trykke på Medflyt og taste et destinationstelefonnummer.
Annullere viderestilling på linjen	Trykke på Medflyt .
Kontrollere, at viderestilling er aktiveret på linjen	Se efter: <ul style="list-style-type: none">• Blinkende ikoner   for viderestilling af opkald, der vises en ad gangen ud for telefonnummeret.• "Viderestillet til" og destinationsnummeret på statuslinjen.
Konfigurere eller annullere ekstern viderestilling	<ol style="list-style-type: none">1. Logge på dine websider med brugerindstillinger.2. Vælge Viderestil alle opkald...3. Vælge dit telefonnummer.4. Vælge at omdirigere opkald til beskedsystemet eller et andet nummer.

Tip!

- Hvis viderestilling er aktiveret på en telefon med delte linjer, viderestilles alle opkald på de delte linjer.
- Du skal taste destinationsnummeret til Videresend alle på samme måde, som hvis du ringede op til det fra telefonen. Tast f.eks. et adgangnummer eller evt. områdenummeret.
- Opkald kan viderestilles til en almindelig analog telefon eller en anden IP-telefon, men systemadministratoren kan begrænse viderestillingsfunktionen til numre i virksomheden.
- Systemadministratoren kan ændre betingelserne for viderestilling på din telefonlinje.

Oprettelse af konferenceopkald

Med Cisco IP-telefonen kan du forbinde tre eller flere personer i en telefonsamtale og på den måde oprette et konferenceopkald.

Om forskellige typer konferenceopkald

Der findes to typer konferenceopkald: Standard og Mød-Mig.

Standardkonferenceopkald

Du kan oprette en standardkonference på forskellige måder afhængigt af dit behov og de programtaster, der findes på telefonen:

- **Konfer.** – Brug denne programtast til at oprette en standardkonference ved at ringe til hver enkelt deltager. Standardkonferenceopkaldsfunktioner er tilgængelige på de fleste telefoner.
- **Forbind** – Brug denne programtast til at oprette en standardkonference ved at forbinde flere opkald, der allerede findes på en linje.
- **kBrydInd** – Brug denne programtast til at føje dig selv til et eksisterende opkald på en delt linje og omdanne opkaldet til et standardkonferenceopkald. Denne funktion kan kun bruges på telefoner, der bruger delte linjer.

Du finder yderligere anvisninger i "Start af og deltagelse i en standardkonference" på side 20.

Mød-Mig-konferenceopkald

Du kan starte en Mød-Mig-konference ved at ringe op til Mød-Mig-telefonnummeret på et bestemt tidspunkt.

Du finder yderligere anvisninger i "Start af eller deltagelse i en Mød-Mig-konference" på side 21.

Start af og deltagelse i en standardkonference

En standardkonference gør det muligt for mindst tre personer at tale sammen i et enkelt opkald.

Hvis du vil...	Skal du...
<ul style="list-style-type: none">• Oprette en konference ved at ringe til deltagerne• Føje nye deltagere til en eksisterende konference	<ol style="list-style-type: none">1. Trykke på Konfer., hvis du er midt i en samtale. Du skal muligvis trykke på programtasten flere for at se Konfer.2. Taste deltagerens telefonnummer.3. Vent, mens der oprettes forbindelse.4. Trykke på Konfer. igen for at føje deltageren til samtalen.5. Gentages for at tilføje flere deltagere.
Oprette en konference ved at forbinde to eller flere igangværende opkald	<ol style="list-style-type: none">1. Sørge for, at du har to eller flere opkald på en enkelt linje.2. Fremhæve et opkald, som du vil føje til konferencen.3. Trykke på Vælg. Dette ikon  vises for det valgte opkald.4. Gentage denne proces for hvert opkald, du vil tilføje.5. Trykke på Forbind via et af de valgte opkald. Du skal muligvis trykke på programtasten flere for at se Forbind. <p>Bemærk! Det aktive opkald vælges automatisk.</p>
Deltage i en konference	Tage telefonen, når den ringer.
Oprette en konference ved at bryde ind i et opkald på en delt linje	Fremhæve et opkald på en delt linje og trykke på kBrydInd . Du skal muligvis trykke på programtasten flere for at se kBrydInd . Se "Brug af en delt linje" på side 24.
Se en liste over konferencedeltagere	<ol style="list-style-type: none">1. Fremhæve en aktiv konference.2. Trykke på KonfLst. Deltagere er opstillet i den rækkefølge, de bliver forbundet til konferencen i, med de seneste deltagere øverst.
Se en opdateret liste over deltagere	Trykke på Opdater , mens du får vist konferencelisten.
Se, hvem der startede konferencen	Finde den person, der står nederst på listen med en stjerne (*) ud for navnet, mens du får vist konferencelisten.
Udelade den senest tilføjede deltager i konferencen	Trykke på FjSenKo . Du kan kun fjerne deltagere, hvis du har startet conferenceopkaldet.

Hvis du vil...	Skal du...
Fjerne en konferencedeltager	<ol style="list-style-type: none"> 1. Fremhæve deltagerens navn. 2. Trykke på Fjern. <p>Du kan kun fjerne deltagere, hvis du har startet konferencen.</p>
Afslutte din egen deltagelse i en konference	Lægge på eller trykke på Afslut .

Tip!

- Deltagerne skal være på samme linje, før du kan føje dem til en konference. Hvis de er på forskellige linjer, skal du overføre dem til én linje, før du bruger **Konfer.** eller **Forbind**.
- Afhængigt af telefonens konfiguration afsluttes konferencen, når du forlader den. Du kan undgå det ved at overføre konferencen, før du lægger på.

Start af eller deltagelse i en Mød-Mig-konference

Mød-Mig-konferencer gør det muligt at starte eller deltage i en konference ved at ringe til konferencenummeret.

Hvis du vil...	Skal du...
Starte en Mød-Mig-konference	<ol style="list-style-type: none"> 1. Få et Mød-Mig-telefonnummer fra systemadministratoren. 2. Giv nummeret til deltagerne. 3. Når du er klar til at starte mødet, løfter du røret, så du kan høre ringetonen, og trykker på MødMig. 4. Ring til Mød-Mig-konferencenummeret. <p>Deltagerne kan nu ringe til nummeret og deltage i konferencen.</p> <p>Bemærk! Deltagerne hører en optaget-tone, hvis de ringer til konferencenummeret før initiativtageren til konferencen.</p>
Deltage i en Mød-Mig-konference	<p>Ring op til det Mød-Mig-konferencenummer, du har fået af initiativtageren til konferencen.</p> <p>Bemærk! Deltagerne hører en optaget-tone, hvis de ringer til konferencenummeret før initiativtageren til konferencen.</p>
Afslutte en Mød-Mig-konference	<p>Alle deltagere skal lægge på.</p> <p>Konferencen afsluttes ikke automatisk, når initiativtageren til konferencen lægger på.</p>

Avanceret opkaldshåndtering

Avancerede opkaldshåndteringsopgaver omfatter specielle funktioner, som systemadministratoren kan konfigurere til telefonen alt efter behov for opkaldshåndtering og det aktuelle arbejdsmiljø.



Hurtigkald

Med hurtigkald kan du skrive et indeksnummer eller vælge et punkt på telefonskærmen for at foretage et opkald. Afhængigt af konfigurationen kan telefonen understøtte adskillige hurtigkaldsfunktioner:

- Hurtigkald
- Kortnr.
- Kortnumre



- Bemærk!**
- Hvis du vil konfigurere hurtigkaldsnumre og Kortnr., skal du kunne få adgang til websiderne med dine Brugerindstillinger. Se "Sådan logges på websiden Brugerindstillinger" på side 38.
 - Du skal have adgang til funktionen Personlig telefonbøger, før du kan konfigurere hurtigopkald. Se "Tilpasning af telefonen på internettet" på side 38.
 - Alternativt kan systemadministratoren konfigurere dine hurtigkaldsfunktioner for dig.

Hvis du vil...	Skal du...
Bruge Hurtigkald	<ol style="list-style-type: none">1. Konfigurere hurtigkaldsnumre. Se "Tilpasning af telefonen på internettet" på side 38.2. Foretage et opkald, skal du trykke på  eller trykke på  og vælge Telefonbøger > Hurtigkald.
Bruge Kortnr.	<ol style="list-style-type: none">1. Konfigurere koder for Kortnr. Se "Tilpasning af telefonen på internettet" på side 38.2. Hvis du vil foretage et opkald, skal du angive koden for Kortnr. og trykke på KortNr.
Bruge Kortnumre	<ol style="list-style-type: none">1. Oprette en post i et personligt adressekartotek og tildele en kode for Kortnumre. Se "Tilpasning af telefonen på internettet" på side 38.2. Hvis du vil foretage et opkald, skal du have adgang til tjenesten Kortnumre på telefonen.

Besvarelse af et omdirigeret opkald på telefonen

Gruppenvar giver dig mulighed for at besvare et opkald, der ringer på en kollegas telefon, ved at omdirigere opkaldet til din telefon. Du kan bruge Gruppenvar, hvis du deler opkaldshåndtering med kolleger.

Hvis du vil...	Skal du...
Besvare et opkald, der ringer på et andet lokalnummer i din opkaldshentningsgruppe	<ol style="list-style-type: none"> Benytte en af følgende fremgangsmåder: <ul style="list-style-type: none"> Hvis du kan vælge programtasten GrSvar, skal du trykke på den. Hvis du ikke kan vælge programtasten GrSvar, skal du tage røret af for at få vist tasten og derefter trykke på GrSvar. Hvis din telefon understøtter automatisk svar, er du nu forbundet med opkaldet. Hvis opkaldet ringer, skal du trykke på Besvar for at blive forbundet med opkaldet.
Besvare et opkald, der ringer på et andet lokalnummer uden for gruppen	<ol style="list-style-type: none"> Benytte en af følgende fremgangsmåder: <ul style="list-style-type: none"> Hvis du kan vælge programtasten GrSv 2, skal du trykke på den. Hvis du ikke kan vælge programtasten GrSv 2, skal du tage røret af for at få vist tasten og derefter trykke på GrSv 2. Skriv koden for gruppesvar. Hvis din telefon understøtter automatisk svar, er du nu forbundet med opkaldet. Hvis opkaldet ringer, skal du trykke på Besvar for at blive forbundet med opkaldet.
Besvare et opkald, der ringer på et andet lokalnummer i gruppen eller i en tilknyttet gruppe	<ol style="list-style-type: none"> Benytte en af følgende fremgangsmåder: <ul style="list-style-type: none"> Hvis du kan vælge programtasten GrSv T, skal du trykke på den. Hvis du ikke kan vælge programtasten GrSv T, skal du tage røret af for at få vist tasten og derefter trykke på GrSv T. <p>Hvis din telefon understøtter automatisk svar, er du nu forbundet med opkaldet.</p> Hvis opkaldet ringer, skal du trykke på Besvar for at blive forbundet med opkaldet.

Tip!

- Når du trykker på **GrSvar** og **GrSv 2**, forbindes du til det opkald, der har ringet i længst tid.
- Når du trykker på **GrSv T**, omstilles det opkald i opkaldshentningsgruppen, der har højest prioritet.

Brug af en delt linje

Systemadministratoren kan bede dig om at bruge en delt linje, hvis du:

- Har flere telefoner og ønsker at have ét telefonnummer
- Deler opkaldshåndteringsopgaver med kolleger
- Håndterer opkald på vegne af en leder

Om delte linjer

Ikonet Fjernbrug i anvendelse

Ikonet Fjernbrug i anvendelse  vises, når en anden telefon, som du deler linje med, har et forbundet opkald. Du kan foretage og modtage opkald, som du plejer, på den delte linje, også selvom ikonet Fjernbrug i anvendelse vises.

Udveksling af opkaldsoplysninger og indbrydning

Telefoner, der deler en linje, viser oplysninger om opkald, der er foretaget og modtaget på den delte linje. Det kan være oplysninger som opkalds-id og opkaldets varighed. (Se undtagelser i afsnittet Privat).

Når opkaldsoplysningerne på denne måde bliver synlige, kan du og dine kolleger, som deler en linje, føje jer selv til opkald ved enten at bruge **BrydInd** eller **kBrydIn**. Se "Din deltagelse i et opkald på en delt linje" på side 25.

Privat

Hvis dine kollegaer, som du deler linje med, ikke skal se dine opkaldsoplysninger, skal du aktivere funktionen Privat. Dine kollegaer kan nu heller ikke bryde ind i dine opkald. Se "Sådan forhindrer du andre i at se eller oprette forbindelse til et opkald på en delt linje" på side 26.



Bemærk! Det maksimale antal opkald, som understøttes af en delt linje, er forskelligt fra telefon til telefon.

Din deltagelse i et opkald på en delt linje

Afhængig af telefonens konfiguration kan du føje dig selv til et opkald på en delt linje ved hjælp af funktionen **BrydInd** eller **kBrydIn**.

Hvis du vil...	Skal du...
Se, om den delte linje er i brug	Lede efter ikonet for Fjernbrug i anvendelse  .
Deltage i et opkald på en delt linje ved at trykke på programtasten BrydInd	<ol style="list-style-type: none"> 1. Fremhæve et Fjernbrug i anvendelse-opkald. 2. Trykke på BrydInd. Du skal muligvis trykke på programtasten flere for at se BrydInd. De andre deltagere gøres opmærksom på dig med en biplyd.
Deltage i et opkald på en delt linje ved at trykke på programtasten kBrydIn	<ol style="list-style-type: none"> 1. Fremhæve et Fjernbrug i anvendelse-opkald. 2. Trykke på kBrydIn. Du skal muligvis trykke på programtasten flere for at få vist kBrydIn. De andre deltagere kan høre en tone, der vil være en kort afbrydelse af lyden, og opkaldsoplysningerne ændres på telefonskærmen.
Føje nye konferencedeltagere til et opkald, du er brudt ind i	<p>Bryde ind i opkaldet ved hjælp af kBrydIn, hvis det kan vælges.</p> <p>I modsætning til BrydInd konverterer kBrydIn opkaldet til et standardkonferenceopkald, hvor du har mulighed for at tilføje nye deltagere. Se "Oprettelse af conferenceopkald" på side 19.</p>
Gå ud af et opkald, der er brudt ind i	<p>Lægge røret på.</p> <p>Når du lægger røret, efter du har brugt BrydInd, kan de øvrige deltagere høre en afbrydelsestone, og det oprindelige opkald fortsætter.</p> <p>Når du lægger røret på, efter du har brugt kBrydIn, forbliver opkaldet et conferenceopkald (hvis mindst tre deltagere bliver tilbage på linjen).</p>

Tip!

- Hvis den telefon, der bruger den delte linje, har funktionen Privat aktiveret, vises der ikke programtaster til opkaldsoplysninger og indbrydning på de andre telefoner, som linjen deles med.
- Din forbindelse til det opkald, du er brudt ind i ved hjælp af **BrydIn**, afbrydes, hvis opkaldet sættes på hold, omstilles eller ændres til et conferenceopkald.

Sådan forhindrer du andre i at se eller oprette forbindelse til et opkald på en delt linje

Hvis du deler en telefonlinje, kan du bruge funktionen Privat til at forhindre andre, som deler linjen, i at få vist dine opkald eller bryde ind i dem.

Hvis du vil...	Skal du...
Forhindre andre i at se eller bryde ind i opkald på en delt linje	<ol style="list-style-type: none">1. Trykke på flere > Privat.2. Hvis du vil have verificeret, at Privat er slået til, skal du kontrollere ikonet for aktivering af Privat-funktionen, ■ og se efter, om der står "Privat" på telefonskærmen.
Tillade, at andre kan se eller bryde ind i opkald på en delt linje	<ol style="list-style-type: none">1. Trykke på flere > Privat.2. Hvis du vil have verificeret, at Privat er slået fra, skal du kontrollere ikonet for deaktivering af Privat-funktionen □ på telefonskærmen.

Tip!

- Hvis den telefon, du deler linje med, har funktionen Privat aktiveret, kan du foretage og modtage opkald på den delte linje, som du plejer.
- Funktionen Privat gælder for alle delte linjer på telefonen. Hvis du derfor har flere delte linjer, og funktionen Privat er aktiveret, vil ingen af dine kollegaer kunne se eller bryde ind i opkald på de delte linjer.

Lagring og hentning af parkerede opkald

Du kan parkere et opkald, når du vil gemme opkaldet, så du eller en anden kan hente det fra en anden telefon i Cisco CallManager-systemet (f.eks. en telefon på en kollegas skrivebord eller i et mødelokale).

Hvis du vil...	Skal du...
Gemme et aktivt opkald med Parkering	<ol style="list-style-type: none">1. Trykke på Parkér under en samtale. Du skal muligvis trykke på programtasten flere for at få vist Parkér.2. Registrere det parkeringsnummer, der er vist på telefonskærmen.3. Lægge røret på.
Hente et parkeret opkald	Indtaste parkeringsnummeret fra en Cisco IP-telefon i netværket for at oprette forbindelse til opkaldet.





Bemærk! Du har et begrænset tidsrum til at hente det parkerede opkald, før det går tilbage til at ringe til det oprindelige nummer. Du kan få flere oplysninger fra systemadministratoren.

Oprettelse og modtagelse af sikre opkald

Afhængig af, hvordan systemadministratoren har konfigureret telefonsystemet, understøtter din telefon måske oprettelse og hentning af sikre opkald.

Telefonen understøtter disse typer opkald:

- *Godkendt* opkald – Identiteten på alle deltagere i opkaldet er bekræftet.
- *Krypterede* opkald – Telefonen modtager og sender krypteret lyd (din samtale) inden for Cisco IP-netværket. Krypterede opkald er også godkendte.
- *Ikke-sikret* opkald – Mindst én af de deltagende telefoner eller forbindelsen understøtter ikke disse sikkerhedsfunktioner, eller telefonerne kan ikke bekræftes.

Hvis du vil...	Skal du...
Kontrollere et opkalds sikkerhedsniveau	<p>Se efter et sikkerhedsikon i øverste højre hjørne af opkaldsaktivitetsområdet ved siden af timeren for opkaldets varighed:</p> <p> Godkendt opkald</p> <p> Krypteret opkald</p> <p>Ingen af sikkerhedsikonerne vises, hvis der er tale om et ikke-sikkert opkald.</p>
Afgøre, om der kan foretages sikre opkald i din virksomhed	Kontakte systemadministratoren.



Bemærk! Både interaktioner, restriktioner og begrænsninger kan påvirke, hvordan sikkerhedsfunktionerne virker på telefonen. Systemadministratoren kan give dig yderligere oplysninger.

Sporing af mistænkelige opkald

Hvis du modtager mistænkelige eller maliciøse opkald, kan systemadministratoren tilføje funktionen Identificering af maliciøse opkald på telefonen. Med denne funktion kan du identificere mistænkelige opkald, idet der igangsættes en række automatiske sporings- og underretningsmeddelelser.

Hvis du vil...	Skal du...
Advisere systemadministratoren om et mistænkeligt eller chikanerende opkald	<p>Trykke på MCID.</p> <p>Der afspilles en tone i telefonen, og meddelelsen "Mcid lykkedes" vises.</p>

Prioritering af vigtige opkald

I særlige miljøer, f.eks. på kontorer ved militæret eller myndighederne, skal du måske foretage og modtage opkald, der haster eller er meget vigtige. Hvis du har brug for denne særlige opkaldshåndtering, kan systemadministratoren føje flere niveauer af rangfølge og forrang (MLPP) til din telefon.

Husk disse betegnelser:

- *Rangfølge* angiver den prioritet, der er knyttet til et opkald.
- *Forrang* betyder, at et eksisterende opkald med lavere prioritet afsluttes, mens et opkald med højere prioritet, som sendes til din telefon, accepteres.



Hvis du vil...	Skal du...
Vælge et prioritetsniveau (en rangfølge) for et udgående opkald	Hvert prioritetsniveau har forskelligt rangfølgenummer, der skal kaldes. Kontakte systemadministratoren for at få en liste over tilsvarende rangfølgenumre for opkald.
Foretage et prioritetsopkald (rangfølge)	Angive MLLP-adgangsnummeret (som fås af systemadministratoren) efterfulgt af telefonnummeret.
Høre en bestemt ringetone (hurtigere end normalt) eller en bestemt ventetone	Være opmærksom på, at du modtager et prioritetsopkald (rangfølge). Et MLPP-ikon på telefonen angiver opkaldets prioriteringsniveau.
Se prioritetsniveau for et opkald	Kigge efter et MLPP-ikon på telefonskærmen: <ul style="list-style-type: none">■ Prioritetsopkald▣ Opkald med mellemhøj prioritet (straks)▤ Opkald med høj prioritet (blink)▥ Opkald med højeste prioritet (blink for tilsidesættelse) eller Executive Override-opkald Opkald med højere prioritet står øverst på opkaldslisten. Hvis der ikke vises et MLPP-ikon, er opkaldets prioriteringsniveau normalt (rutineopkald).
Acceptere et opkald med højere prioritet	Besvare opkaldet på normal vis. Du kan evt. afslutte det aktuelle opkald først.
Høre en vedvarende tone i opkaldet	Være opmærksom på, at du eller den anden person modtager et opkald, som tilsidesætter det aktuelle opkald. Afslut opkaldet med det samme, så opkaldet med højere prioritet kan komme igennem.

Tip!

- Når du foretager eller modtager et MLPP-aktiveret opkald, kan du høre særlige ringetoner og toner for ventende opkald, som er anderledes end standardtonerne.
- Hvis du angiver et ugyldigt MLPP-adgangsnummer, bliver du af en talemædelelse advaret om fejlen.

Brug af Cisco Lokalnummer Mobilitet

Cisco Lokalnummer Mobilitet (LM) gør det muligt midlertidigt at konfigurere en Cisco IP -telefon som din egen. Når du er logget på LM, bruger telefonen din brugerprofil, inklusive dine telefonlinjer, funktioner, oprettede tjenester og webbaserede indstillinger. Systemadministratoren skal konfigurere LM for dig.

Hvis du vil...	Skal du...
Logge på LM	<ol style="list-style-type: none"> 1. Trykke på  og vælge Tjenester > LM-tjeneste (navnet kan variere). 2. Hvis du bliver bedt om det, skal du vælge en enhedsprofil. 3. Angiv dit bruger-id og din PIN-kode (som du får fra systemadministratoren). 4. Trykke på Send.
Logge af LM	<ol style="list-style-type: none"> 1. Trykke på  og vælge Tjenester > LM-tjeneste (navnet kan variere). 2. Når du bliver spurgt, om du vil logge ud, skal du trykke på Ja.

Tip!

- LM logger dig automatisk ud efter et bestemt tidsrum. Dette tidsrum fastlægges af systemadministratoren.
- De ændringer, du foretager af LM-profilen (fra websiden Brugerindstillinger) træder i kraft, når du næste gang logger på LM på en telefon.
- Indstillinger, der udelukkende kontrolleres på telefonen, vedligeholdes ikke i LM-profilen.

Brug af håndsæt, hovedsæt og højttalere

Der følger en Cisco IP Phone 7911G højttaler med, så telefonen kan bruges håndfrit. Du kan kun bruge højttaleren til at lytte til et opkald. Når du selv skal tale i en samtale, skal du bruge håndsættet.

Hvis du vil...	Skal du...
Bruge håndsættet	Løfte røret.
Lytte til den anden deltager på højttaleren	Trykke på Højtal og derefter lægge håndsættet på. Du vil kunne høre opkaldet, men du kan ikke selv tale.
Slå højttaleren fra, og brug håndsættet	Løfte røret eller trykke på HøjtFr .
Slå højttaleren fra og lægge røret på	Trykke på Afslut .
Bruge et hovedsæt	Slå håndsættet fra og forbinde hovedsættet med håndsætporten.
Justere lydstyrken for et opkald	Trykke på knappen Lydstyrke for at skrue op eller ned under et opkald eller efter start af en opkaldstone. Derved justeres lydstyrken for håndsættet, højttaleren eller hovedsættet, afhængigt af hvilken enhed du bruger. Tryk på Gem for at bevare lydstyrkeindstillingen ved fremtidige opkald.



Bemærk! Hvis systemadministratoren har deaktiveret højttaleren på telefonen, kan du ikke vælge programtasterne **Højtal** og **HøjtFr**. Du skal i stedet løfte håndsættet for at foretage og lytte til opkald.

Køb af et hovedsæt

Du kan få yderligere oplysninger om køb af hovedsæt i "Oplysninger om hovedsæt" på side 7. Afhængigt af anbefalingerne fra producenten af hovedsættet kan det være nødvendigt at anskaffe en ekstern forstærker. Se dokumentationen til produktet fra producenten af hovedsættet, hvis du ønsker flere oplysninger.

Brug af Automatisk Svar

Når Automatisk Svar er aktiveret, besvarer telefonen automatisk indgående opkald, når der er ringet nogle få gange. Systemadministratoren konfigurerer Automatisk Svar, så højttaleren besvarer opkald. Du kan dog kun lytte til opkaldet ved hjælp af højttaleren. Når du vil tale med den, der ringer, skal du bruge håndsættet.

Brug af telefonindstillinger

Du kan justere ringetone, baggrundsbilledet og andre indstillinger på Cisco IP-telefonen.



Tilpasning af ringetoner og beskedindikatorer

Du kan tilpasse den måde, telefonen viser et indgående opkald og en ny besked på. Du kan også justere lydstyrken for telefonens ringetone.

Hvis du vil...	Skal du...
Ændre ringetonen	<ol style="list-style-type: none">1. Trykke på  og vælge Indstillinger > Brugerpræferencer > Ringetoner.2. Trykke på Vælg for at få vist listen over ringetoner og trykke på Vælg igen for at vælge en ringetone.3. Trykke på Afspil, hvis du vil høre, hvordan ringetonen lyder.4. Trykke på Gem for at vælge ringetone eller trykke på Annuller.
Ændre ringemønsteret (kun blink, ring én gang, kun bip osv.)	Logge på dine websider med brugerindstillinger. Se "Sådan logges på websiden Brugerindstillinger" på side 38. Bemærk! Det kan være, at systemadministratoren skal aktivere indstillingen, før du kan få adgang til den.
Justere lydstyrken for ringetonen	Trykke på knappen Lydstyrke, mens røret er lagt på. Ringetoneens nye lydstyrke gemmes automatisk.
Ændre den måde, som håndsettets beskedindikator fungerer på	<ol style="list-style-type: none">1. Logge på dine websider med brugerindstillinger. Se "Sådan logges på websiden Brugerindstillinger" på side 38.2. Vælge Skift din meddelelse-venter-lampepolitik... Bemærk! Standardsystempolitikken vil typisk være, at en ny besked angives ved, at lysstriben på håndsettet lyser konstant.

Tilpasning af telefonskærmen

Du kan tilpasse telefonskærmens udseende og indhold.



Hvis du vil...	Skal du...
Ændre sproget på telefonskærmen	Logge på dine websider med brugerindstillinger. Se "Sådan logges på websiden Brugerindstillinger" på side 38.
Skifte baggrundsbilledet	<ol style="list-style-type: none"> 1. Trykke på  og vælge Indstillinger > Brugerpræferencer > Baggrundsbilleder. 2. Trykke på  for at rulle gennem baggrundsbilleder vist som miniaturer. 3. Trykke på Vælg for at vælge et billede. 4. Trykke på Vis for at få vist billedet. 5. Trykke på Gem eller Annull.

Brug af opkaldslogger og telefonbøger

I dette afsnit beskrives det, hvordan du bruger opkaldslogger og telefonbøger. Du får adgang til begge funktioner ved at trykke på  og vælge **Telefonbøger**.

Brug af opkaldslogger

Telefonen vedligeholder logger over ubesvarede, foretagne og modtagne opkald.

Hvis du vil...	Skal du...
Have vist alle opkaldslogger	Trykke på  og vælge Telefonbøger > Ubesvarede opkald, Egne opkald eller Modtagne opkald . I hver log kan der gemmes op til 100 poster. Hvis du vil have vist en afkortet liste, skal du fremhæve den og trykke på Rediger .
Slette opkaldslogger	Trykke på  , vælge Telefonbøger > Ubesvarede opkald, Egne opkald eller Modtagne opkald og derefter trykke på Ryd . Det sletter alle poster i alle logger.
Ring fra en opkaldslog (mens der ikke er et andet igangværende opkald)	<ol style="list-style-type: none">1. Trykke på  og vælge Telefonbøger > Ubesvarede opkald, Egne opkald eller Modtagne opkald.2. Fremhæve en opkaldspost fra loggen.3. Hvis du vil redigere det viste nummer, skal du trykke på Rediger efterfulgt af << eller >>. Hvis du vil slette nummeret, skal du trykke på Rediger og derefter på Slet. Du skal muligvis trykke på programtasten flere for at se Slet.4. Løfte røret for at ringe op.

Hvis du vil...	Skal du...
Ringe fra en opkaldslog (midt i et igangværende opkald)	<ol style="list-style-type: none"> 1. Trykke på  og vælge Telefonbøger > Ubesvarede opkald, Egne opkald eller Modtagne opkald. 2. Fremhæve en opkaldspost fra loggen. 3. Hvis du vil redigere det viste nummer, skal du trykke på Rediger efterfulgt af << eller >>. Hvis du vil slette nummeret, skal du trykke på Rediger og derefter på Slet. Du skal muligvis trykke på programtasten flere for at se Slet. 4. Trykke på Kald. 5. Trykke på en af følgende for at håndtere det oprindelige opkald: <ul style="list-style-type: none"> – Hold – Sætter det første opkald på hold. – Omstil – Omstiller den første part til den anden og kobler dig fra opkaldet. Tryk på Omstil igen for at fuldføre handlingen. – Konfer. – Opretter et conferenceopkald med alle deltagere inklusive dig selv. Tryk på Konfer. igen for at fuldføre handlingen. – Afslut – Afslutter det første opkald og ringer til det andet.



Opkald fra en telefonbog

Afhængigt af konfigurationen kan du bruge telefonens firmatelefonbøger og personlige telefonbøger:

- Firmatelefonbog – en telefonbog over arbejdsrelaterede kontaktpersoner, som oprettes og vedligeholdes af systemadministratoren.
- Personlig telefonbog – hvis denne funktion findes, indeholder denne telefonbog personlige kontaktpersoner og tilhørende hurtigkaldsnumre, som du kan konfigurere og bruge fra telefonen og websiden Brugerindstillinger. En personlig telefonbog omfatter et personligt adressekartotek og kortnumre.
 - Et personligt adressekartotek omfatter alle dine personlige kontakter.
 - Du kan tildele kontaktpersonerne i det personlige adressekartotek kortnumre, så du hurtigt kan ringe til dem.
 - Yderligere oplysninger finder du i "Tilpasning af telefonen på internettet" på side 38.

Brug af firmatelefonbogen på telefonen

Du kan bruge firmatelefonbogen, når du ringer til dine kolleger.

Hvis du vil...	Skal du...
Ringe fra en firmatelefonbog (mens der ikke er et andet igangværende opkald)	<ol style="list-style-type: none">1. Trykke på  og vælge Telefonbøger > Firmatelefonbog (det nøjagtige navn kan variere).2. Indtast hele navnet eller en del af navnet ved at bruge tasterne på tastaturet.3. Trykke på Søg.4. Trykke på det navn, du vil ringe til, eller rulle ned til vedkommende og løfte røret.
Ringe fra en firmatelefonbog (midt i et igangværende opkald)	<ol style="list-style-type: none">1. Trykke på  og vælge Telefonbøger > Firmatelefonbog (det nøjagtige navn kan variere).2. Indtast hele navnet eller en del af navnet ved at bruge tasterne på tastaturet.3. Trykke på Søg.4. Rulle ned til et navn og trykke på Kald.5. Trykke på en af følgende for at håndtere det oprindelige opkald:<ul style="list-style-type: none">– Hold – Sætter det første opkald på hold.– Omstil – Omstiller den første part til den anden og kobler dig fra opkaldet. Tryk på Omstil igen for at fuldføre handlingen.– Konfer. – Opretter et konferenceopkald med alle deltagere inklusive dig selv. Tryk på Konfer. igen for at fuldføre handlingen.– Afslut – Afslutter det første opkald og ringer til det andet.

Tip!



Brug taltasterne på tastaturet, når du indtaster tegn på telefonskærmen. Brug tasten Navigation på telefonen, når du flytter mellem de felter, hvor du skal indtaste noget.

Adgang til beskeder

Du får adgang til beskeder ved at trykke på  og vælge **Meddelelser**.



Bemærk! Firmaet fastsætter den beskeds tjeneste, telefonsystemet bruger. Du finder de mest nøjagtige og detaljerede oplysninger om beskeds tjenesten i den tilhørende dokumentation.

Hvis du vil...	Skal du...
Opsætte og tilpasse beskeds tjenesten	Benytte en af følgende fremgangsmåder: <ul style="list-style-type: none"> • Tryk på Meddelelser, og følg vejledningen. • Tryk på , vælg Meddelelser, og følg vejledningen.
Se, om du har modtaget en ny besked	Se efter: <ul style="list-style-type: none"> • Et vedvarende rødt lys på håndsættet. Denne indikator kan variere. Se "Tilpasning af ringetoner og beskedindikatorer" på side 32. • Et konvolutikon  på telefonskærmen.
Lytte til beskeder eller have adgang til beskedmenuen	Benytte en af følgende fremgangsmåder: <ul style="list-style-type: none"> • Tryk på Meddelelser, og følg vejledningen. • Tryk på , vælg Meddelelser, og følg vejledningen.
Sende et opkald til beskedsystemet	Trykke på Afvis . Funktionen Afvis overfører automatisk et opkald (herunder et opkald eller et opkald på hold) til beskedsystemet. Den person, der ringer op, hører din hilsen og kan efterlade en besked.

Tilpasning af telefonen på internettet

Cisco IP-telefonen er en netværksenhed, der kan dele oplysninger med andre netværksenheder i virksomheden, herunder din pc. Du kan via din pc logge på Cisco Personal Communication Assistant (også kaldet websiden Brugerindstillinger), hvor du kan styre funktioner, indstillinger og tjenester til din Cisco IP-telefon. Du kan f.eks. definere hurtigkaldsnumre fra dine brugersider på internettet.

I dette afsnit beskrives det, hvordan du får adgang til websiden Brugerindstillinger, og hvordan du abonnerer på telefonitjenester. Du kan få oplysninger om de funktioner, du kan konfigurere, og de telefonitjenester du kan abonnere på, i *Tilpasning af Cisco IP-telefonen på internettet*:

http://www.cisco.com/univercd/cc/td/doc/product/voice/c_ipphon/index.htm.

Sådan logges på websiden Brugerindstillinger

Fremgangsmåde

- Trin 1** Få en URL-adresse, et bruger-id og en standardadgangskode til websiden Brugerindstillinger fra systemadministratoren.
 - Trin 2** Åbn en webbrowser på computeren, indtast webadressen (som du fik af systemadministratoren), og log på.
 - Trin 3** Vælg enhedstypen (telefonmodel) i hovedmenuen på rullelisten "Vælg en enhed".
Når du har foretaget dit valg, vises der en kontekstafhængig menu med indstillinger, der gælder for din telefon.
-

Tip til navigation på siden Brugerindstillinger

- Vælg din enhed på menüsiden for at få vist alle dine indstillinger.
- Klik på **Opdater** for at anvende og gemme dine ændringer.
- Klik på **Tilbage til menuen** for at komme tilbage til den kontekstafhængige menu.
- Klik på **Log af** for at afslutte siden Brugerindstillinger.

Abonnement på telefonitjenester

Før du kan abonnere på telefonitjenester på telefonen, skal du abonnere på dem fra computeren for at få adgang til websiden Brugerindstillinger. Se "Sådan logges på websiden Brugerindstillinger" på side 38.

Telefonitjenester kan omfatte:

- Webbaserede oplysninger, f.eks. aktiekurser, filmoversigter og vejrudsigter
- Netværksdata, f.eks. firmakalendere og telefonbøger, der kan søges i
- Telefonifunktioner, f.eks. kortnummertjenesten og et personligt adressekartotek

Se følgende tabel for at få yderligere oplysninger.

Hvis du vil...	Skal du gøre dette, når du er logget på...
Abonnere på en tjeneste	<ol style="list-style-type: none"> 1. Vælge Konfigurer dine Cisco IP-telefonitjenester i hovedmenuen. 2. Vælge en tjeneste på rullelisten "Tilgængelige tjenester" og klikke på Fortsæt. 3. Indtaste yderligere oplysninger, når du bliver bedt om det (f.eks. postnummer eller PIN-kode) og derefter klikke på Abonner.
Ændre eller ophæve abonnementer	<ol style="list-style-type: none"> 1. Vælge Konfigurer dine Cisco IP-telefonitjenester i hovedmenuen. 2. Klikke på en tjeneste i panelet "Abonnement på tjenester". 3. Klikke på Opdater, når du har foretaget ændringerne, eller klikke på Ophæv abonnement.
Have adgang til en tjeneste på telefonen	Trykke på  og vælge Tjenester på telefonen.
Have mere at vide om brug af telefonitjenester	Se <i>Tilpasning af Cisco IP-telefonen på internettet</i> : http://www.cisco.com/univercd/cc/td/doc/product/voice/c_ipphon/index.htm

Om yderligere konfigurationsindstillinger

Systemadministratoren kan konfigurere din telefon til at bruge specifikke skabeloner til knapper og taster sammen med specielle relevante tjenester og funktioner. Oversigten viser nogle af de konfigurationsindstillinger, du kan diskutere med administratoren af telefonsystemet, afhængigt af opkaldsbehov eller arbejdsmiljø.



Bemærk! Du kan finde vejledninger til telefonen og andre dokumenter i tabellen nedenfor på internettet: http://www.cisco.com/univercd/cc/td/doc/product/voice/c_ipphon/index.htm

Hvis du vil...	Skal du...	Yderligere oplysninger...
Kunne håndtere flere opkald på telefonlinjen	Bede systemadministratoren om at konfigurere linjen, så den understøtter flere opkald.	Kontakt systemadministratoren eller telefonsupportafdelingen.
Arbejde med (eller arbejde som) administrativ assistent	Overvej at bruge en delt linje.	Se "Brug af en delt linje" på side 24.
Bruge et lokalnummer til flere telefoner	Anmode om en delt linje. På den måde får du mulighed for at bruge ét lokalnummer til f.eks. telefonen på dit skrivebord og på laboratoriet.	Se "Brug af en delt linje" på side 24.

Hvis du vil...	Skal du...	Yderligere oplysninger...
Dele telefoner eller kontorplads med kolleger	Overveje at bruge: <ul style="list-style-type: none"> • Parkering til at gemme og hente opkald uden at bruge omstillingsfunktionen. • Gruppesvar til at besvare opkald, der ringer på en anden telefon. • En delt linje til at få vist eller deltage i en kollegas opkald. • Cisco Lokalnummer Mobilitet for at bruge dit telefonnummer og brugerprofil på en delt Cisco IP-telefon. 	Spørg systemadministratoren om disse funktioner, og se: <ul style="list-style-type: none"> • "Avanceret opkaldshåndtering" på side 22. • "Brug af en delt linje" på side 24. • "Brug af Cisco Lokalnummer Mobilitet" på side 29.
Midlertidigt ønsker at anvende dit telefonnummer og indstillinger på en delt Cisco IP-telefon	Spørge systemadministratoren om tjenesten Lokalnummer Mobilitet.	Se "Brug af Cisco Lokalnummer Mobilitet" på side 29.



Fejlfinding

I dette afsnit kan du finde oplysninger om, hvordan du løser almindelige problemer med telefonen. Systemadministratoren kan give dig yderligere oplysninger.

Symptom	Forklaring
Du kan ikke høre en ringetone eller afslutte et opkald	Det kan skyldes en eller flere af følgende faktorer: <ul style="list-style-type: none">• Du skal logge på tjenesten Lokalnummer Mobilitet.• Du skal indtaste en kundekode eller en obligatorisk godkendelseskode, når du har tastet nummeret.• Telefonen har klokkeslætsrestriktioner, som forhindrer dig i at bruge nogle funktioner på visse tider af døgnet.
Den programtast, du vil bruge, vises ikke	Det kan skyldes en eller flere af følgende faktorer: <ul style="list-style-type: none">• Du skal trykke på flere for at få vist flere programtaster.• Du skal ændre linjetilstand (f.eks. tage røret af eller have et forbundet opkald).• Telefonen er ikke konfigureret til at understøtte den funktion, der hører til programtasten.
Forbind mislykkes	Forbind kræver, at der er valgt flere opkald. Sørg for, at du har valgt mindst ét opkald ud over det aktive opkald, der vælges automatisk.
BrydInd mislykkes, og der afspilles en hurtig optaget-tone	Du kan ikke bryde ind i et krypteret opkald, hvis den telefon, du bruger, ikke er konfigureret til kryptering. Hvis du af denne årsag ikke kan bryde ind, afspilles en hurtig optaget-tone.
Du bliver koblet af et opkald, som du har forbundet med BrydInd	Din forbindelse til det opkald, du er brudt ind i ved hjælp af BrydInd , afbrydes, hvis opkaldet sættes på hold, omstilles eller ændres til et conferenceopkald.
Cisco Notering mislykkes	Den anden person har måske viderestilling aktiveret.

Visning af telefonens administrative data

Systemadministratoren kan bede dig om at finde administrative oplysninger om telefonen i forbindelse med fejlfinding.

Hvis du bliver bedt om at...	Skal du...
Finde data om netværkskonfigurationen	Trykke på  og vælge Indstillinger > Netværkskonfiguration og vælge det netværkskonfigurationspunkt, du vil se.
Finde statusdata	Trykke på  og vælge Indstillinger > Status og vælge det statuspunkt, du vil se.
Finde oplysninger om telefonmodel	Trykke på  og vælge Indstillinger > Modelinformation .

Brug af værktøjet Kvalitetsrapporter

Systemadministratoren kan midlertidigt konfigurere telefonen med værktøjet Kvalitetsrapporter (VKR) for at finde årsagen til problemer med ydeevnen. Du kan trykke på **VKR** og sende oplysninger til systemadministratoren. Afhængigt af konfigurationen kan du bruge VKR til følgende:

- Rapportere et problem med lyden på det aktuelle opkald hurtigt
- Vælge et generelt problem fra listen over kategorier og vælge årsagskoder



Indeks

A

advarsler, sikkerhed **2**
afslutte et opkald, muligheder **15**
Automatisk Svar **15**

B

baggrundsbillede, tilpasse **33**
beskeder, adgang **37**
besvare opkald, muligheder **15, 18**
bruge et hovedsæt **7**
bryde ind
 bruge **25**
 og delte linjer **24**
 og privat **26**

C

Cisco-funktionen Lokalnummer Mobilitet,
 bruge **14**
Cisco IP-telefon
 dokumentation til **2**
 funktionskonfiguration for **11**
 illustration **8**
 registrere **6**
 stabilisere håndsætholder **6**

D

delte linjer
 beskrivelse af **24**
 med indbrydning **25**
 med privat **26**
 og ikonet Fjernbrug i anvendelse **24**
dokumentation, adgang til **2**

E

eksterne enheder, bruge **4**

F

firmatelefonbog
 bruge i telefon **36**
 ringe fra **13**
 ringe fra en webside **14**
flere opkald, håndtere **15, 16**
foretage et opkald **12**
foretagne opkald, poster over **34**
funktioner, tilgængelighed af **11**

G

godkendte opkald **27**
gruppesvar **15, 23**

H

hold, knap, illustration **9**

holde

og omstille **17**

hovedsæt

tilslutte **7**

ydeevne **7**

hurtigkald

bruge **13**

konfigurere **22**

højtaler, bruge **30**

håndfri lytning **30**

håndsæt

lysstribe **9**

stabilisere i holder **6**

I

ikoner, for opkaldstilstande **11**

ikonet Fjernbrug i anvendelse for delte
linjer **24**

indstillinger, tilpasse **32**

K

kBrydIn

bruge **25**

Se også BrydInd

konferenceopkald

Mød-Mig **19, 21**

standard **19, 20**

kortnr **13, 22**

Kortnumre, tjeneste

konfigurere **22**

krypterede opkald **27**

L

linjer

beskrivelse **10**

beskrivelse af **10**

sammenlignet med opkald **10**

Lokalnummer Mobilitet

logge af **29**

logge på **29**

lydkvalitet **7**

lydstyrke, knap, illustration **9**

lytning til et opkald **30**

M

MCID (Identificering af maliciøse opkald) **27**

meddelelser

indikator for **32**

mener, bruge **10**

mistænkelige opkald, spore **27**

MLPP, bruge **28**

modtagne opkald, poster over **34**

Mød-Mig-konferencer **19, 21**

N

navigation, tast, illustration **9**

Notering **14**

O

omstille, muligheder **17**
 opkald
 afslutte **15**
 besvare **15**
 flere deltagere på **19**
 holde og genoptage **16**
 håndtere flere **15**
 ikoner for **11**
 konferencefunktioner for **19**
 lagre og hente **26**
 lytning **30**
 maksimum pr. linje **10**
 omdirigere under opkald **23**
 omstille **17**
 parkere **26**
 prioritere **28**
 rapportere problemer med **43**
 sammenlignet med linjer **10**
 sikre **27**
 skifte **16**
 viderestille **18**
 opkald med røret af **12**
 opkald med røret på **12**
 opkaldslogger
 ringe fra **13**
 se og ringe fra **34**
 slette **34**
 opkaldsmuligheder
 flere **13**
 grundlæggende **12**
 opkaldsparkering **15, 26**

P

parkere et opkald **15**
 Personlig adressebog, ringe fra **14**
 prioritere opkald **28**
 privat
 bruge **26**
 og delte linjer **24**
 programmener **10**
 Programmer, menutast, illustration **9**

R

ringetone, tilpasse **32**

S

sikkerhedsadvarsler **2**
 sikre opkald **27**
 supportværktøj til automatisk registrering af
 telefoner (TAPS) **6**

T

tastaturbeskrivelse **9**
 taster, identificere **8**
 telefonbog
 bruge i telefon **34**
 telefonbog, ringe fra **13**
 telefonlinjer, beskrivelse **10**

U

ubesvarede opkald, poster over **34**

V

ventende opkald **15**

viderestille opkald **18**

VKR, bruge **43**



Hovedsæde
Cisco Systems, Inc.
170 West Tasman Drive
San Jose, CA 95134-1706
USA
www.cisco.com
Tlf.: +1 408 526-4000
+1 800 553-NETS (6387)
Fax: +1 408 526-4100

Hovedkontor for Europa
Cisco Systems International BV
Haarlerbergpark
Haarlerbergweg 13-19
1101 CH Amsterdam
Holland
www-europe.cisco.com
Tlf.: +31 0 20 357 1000
Fax: +31 0 20 357 1100

**Hovedkontor for Nord-,
Syd- og Centralamerika**
Cisco Systems, Inc.
170 West Tasman Drive
San Jose, CA 95134-1706
USA
www.cisco.com
Tlf.: +1 408 526-7660
Fax: +1 408 527-0883

**Hovedkontor for
Asien/Stillehavsområdet**
Cisco Systems, Inc.
168 Robinson Road
#28-01 Capital Tower
Singapore 068912
www.cisco.com
Tlf.: +65 6317 7777
Fax: +65 6317 7799

Cisco Systems har over 200 kontorer i følgende lande. Adresser, telefonnumre og faxnumre findes på

Ciscos websted på adressen www.cisco.com/go/offices

Argentina • Australien • Belgien • Brasilien • Bulgarien • Canada • Chile • Colombia • Costa Rica • Cypern • Danmark • Dubai • Filippinerne • Finland • Frankrig • Grækenland
Holland • Hongkong • Indien • Indonesien • Irland • Israel • Italien • Japan • Kina • Korea • Kroatien • Luxembourg • Malaysia • Mexico • New Zealand • Norge
Peru • Polen • Portugal • Puerto Rico • Rumænien • Rusland • Saudi-Arabien • Schweiz • Singapore • Skotland • Slovakiet • Slovenien • Spanien • Storbritannien • Sverige
Sydafrika • Taiwan • Thailand • Tjekkiet • Tyrkiet • Tyskland • Ukraine • Ungarn • USA • Venezuela • Vietnam • Zimbabwe • Østrik

CCSP, CCVP, Cisco Square Bridge-logoet, Follow Me Browsing og StackWise er varemærker tilhørende Cisco Systems, Inc. Changing the Way We Work, Live, Play, and Learn og iQuick Study er tjenesteydelser tilhørende Cisco Systems, Inc., og Access Registrar, Aironet, ASIST, BPX, Catalyst, CCDA, CCDP, CCIE, CCIP, CCNA, CCNP, Cisco, Cisco Certified Internetwork Expert-logoet, Cisco IOS, Cisco Press, Cisco Systems, Cisco Systems Capital, Cisco Systems-logoet, Cisco Unity, Empowering the Internet Generation, Enterprise/Solver, EtherChannel, EtherFast, EtherSwitch, Fast Step, FormShare, GigaDrive, GigaStack, HomeLink, Internet Quotient, IOS, IP/TV, iQ Expertise, iQ-logoet, iQ Net Readiness Scorecard, LightStream, Linksys, MeetingPlace, MGX, Networkers-logoet, Networking Academy, Network Registrar, Packet, PIX, Post-Routing, Pre-Routing, ProConnect, RateMUX, ScriptShare, SlideCast, SMARTnet, StrataView Plus, SwitchProbe, TeleRouter, The Fastest Way to Increase Your Internet Quotient og TransPath er registrerede varemærker tilhørende Cisco Systems, Inc. og/eller dets associerede eller tilknyttede virksomheder i USA og visse andre lande.

Alle andre varemærker, der er nævnt i dette dokument eller på websiden, tilhører deres respektive ejere. Brugen af ordet "partner" angiver ikke et kompagniskab mellem Cisco og andre virksomheder. (0502R)

© 2005 Cisco Systems, Inc. Alle rettigheder forbeholdes.



Java-logoet er et varemærke eller registreret varemærke tilhørende Sun Microsystems, Inc. i USA eller andre lande.