

Cisco IP telefon 7911G za Cisco CallManager 4.1(3)





Središnji uredi

Cisco Systems, Inc.
170 West Tasman Drive
San Jose, CA 95134-1706
USA
<http://www.cisco.com>
Tel: +1 408 526-4000
+1 800 553-NETS (6387)
Faks: +1 408 526-4100

OL-8988-01



Uobičajene funkcije telefona

Upućivanje poziva	Podignite slušalicu prije ili poslije biranja broja.
Biranje broja ponovo	Pritisnite Ponovno biranje .
Postavljanje poziva na čekanje	Označite poziv i pritisnite  .
Vraćanje poziva sa čekanja	Označite poziv na čekanju i pritisnite  .
Brzo biranje broja	<ul style="list-style-type: none"> • Pritisnite  i odaberite broj koji želite birati. • Pritisnite  i odaberite Imenici > Brza biranja. Odaberite broj za biranje • Unesite broj brzog biranja dok je slušalica spuštена i pritisnite SkraćBir.
Prijenos poziva na novi broj	Pritisnite Prijenos , upišite broj, te zatim spustite slušalicu (ili opet pritisnite Prijenos ako vaš telefon ne podržava prijenos sa spuštenom slušalicom).
Pokretanje uobičajenog konferencijskog poziva	Pritisnite više > Konfer. i birajte broj sudionika. Zatim ponovno pritisnite Konfer.



Cisco, Cisco IOS, Cisco Systems i Cisco Systems logotip su registrirani zaštitni znakovi tvrtke Cisco Systems, Inc. ili njezinih podružnica u SAD i nekim drugim državama. Svi drugi registrirani znakovi, spomenuti u ovom dokumentu ili na web-stranicama, vlasništvo su svojih vlasnika. Korištenje riječi partner ne implicira partnerstvo između Cisca i bilo koje druge kompanije. (0510R)

© 2005 Cisco Systems, Inc. Sva prava su zadržana.

OL-8988-01



Cisco IP telefon 7911G za Cisco CallManager 4.1(3)

Definicije funkcijskih tipki

Ikone telefonskog zaslona

Ikone gumba

Popisi poziva i imenici















Uobičajene funkcije telefona





Definicije funkcijskih tipki

Ažuriraj	Osvježavanje sadržaja
Biraj	Biranje telefonskog broja.
Brisanje	Uklanjanje znakova s desne strane pokazivača prilikom uporabe funkcije UredBir
Brisanje	Vraćanje postavki na zadane vrijednosti
Hvatanje	Javljanje na poziv u vašoj skupini
HvatGPoz	Javljanje na poziv koji zvoni u drugoj skupini
Izbriši	Brisanje zapisa ili postavki
Izlaz	Povratak na prethodni zaslon
IzrPrij	Međusobni uzajamni prijenos između dva poziva
Javljanje	Javljanje na poziv
Konfer.	Stvaranje konferencijskog poziva
KonfPop	Pregled sudionika konferencije
MonIsklj	Isključivanje monitorske funkcije
Monitor	Slušanje poziva na zvučniku
NoviPoz	Upućivanje novog poziva
OPickUp	Javljanje na poziv koji zvoni u drugoj skupini koja je pridružena vašoj skupini
Poništi	Poništenje naredbe ili izlaz iz zaslona bez provedbe promjena
Ponovno biranje	Ponovno biranje posljednjega biranog broja
Poruke	Pristup sustavu glasovne pošte
PovPoziv	Primanje obavijesti kada zauzeti kućni broj postane dostupan
PrekPoz	Prekid trenutnoga poziva





Pretraživanje	Pretraživanje popisa imenika
Pridruži	Pridruživanje nekoliko poziva na jednoj liniji radi stvaranja konferencijskog poziva
Prijenos	Prijenos poziva
Privatno	Drugima spriječiti praćenje ili upadanje u pozive na zajedničkoj liniji
ProsSve	Postavka/otkazivanje prosljeđivanja poziva
QRT	Dojava poteškoća s pozivima administratoru sustava
SkraćBir	Biranje pomoću indeksnog broja brzog biranja
Spremnik	Smještanje poziva u spremnik
Sudjel.	Pokretanje konferencije sa sastankom
TrPreusm	Slanje poziva vašem sustavu glasovnih poruka
Ukloni	Uklanjanje sudionika iz konferencije
UklSud	Uklanjanje posljednjeg sudionika dodanog u konferenciju
Upad	Pridruživanje pozivu na zajedničkoj liniji
UpadUPoz	Pridruživanje aktivnom pozivu na zajedničkoj liniji i uspostavljanje konferencijskog poziva
UrediBir	Uređivanje broja u zapisu s pozivima
više	Prikaz dodatnih funkcijskih tipki
Zatvori	Zatvaranje trenutnoga prozora
<<	Brisanje unesenih znakova
>>	Kretanje kroz unesene znakove

Ikone telefonskog zaslona



Stanje poziva	
	Omogućeno prosljeđivanje
	Poziv na čekanju
	Spojeni poziv
	Podignuta slušalica
	Spuštena slušalica
	Dolazni poziv
	Zajednička linija, trenutno se koristi
Sigurni pozivi	
	Autentificirani poziv
	Sigurni poziv
Odabrani ulazni uređaj	
	Slušalica se koristi
	Koristi se zvučnik (Monitor uključen)
Kritični pozivi	
	Poziv s prioritetom
	Poziv srednjeg prioriteta
	Poziv visokog prioriteta
	Poziv najvišeg prioriteta

Ostale značajke	
	Konfigurirano brzo biranje
	Poruke na čekanju
	Odabrana mogućnost
	Omogućena značajka

Ikone gumba

	Glasnoća
	Navigacija
	Čekanje
	Izbornik aplikacija

Popisi poziva i imenici

Ako želite ...	Tada ...
Birati broj iz zapisa poziva	Pritisnite  i odaberite Imenici > Propušteni pozivi, Upućeni pozivi, ili Dolazni pozivi . Dodite na broj za biranje i pritisnite Biraj .
Birati broj iz imenika tvrtke	Pritisnite  i odaberite Imenici > Imenik tvrtke . Upišite slova i pritisnite Podnesi . Podignite slušalicu i birajte.



Sadržaj

Prvi koraci 1

Uporaba ovoga vodiča 1

Pribavljanje dodatnih informacija 2

 Detaljnije informacije o prilagodbi vašeg telefona na web stranici 2

Sigurnosne i informacije o radnim svojstvima 3

 Korištenje vanjskoga izvora napajanja 4

 Uporaba vanjskih uređaja 5

Značajke pristupačnosti 5

Povezivanje telefona 6

Pregledni prikaz o vašem telefonu 9

Razumijevanje gumba i hardvera 9

Razumijevanje Izbornika aplikacija 11

Razumijevanje razlike između linija i poziva 12

 Razumijevanje ikona Poziva i Linija 12

Razumijevanje Dostupnosti značajke 12

Osnove rukovanja pozivima 13

Upućivanje poziva – osnovne mogućnosti 13

Upućivanje poziva – dodatne mogućnosti 14

Javljanje na poziv 16

Završavanje poziva 16

Uporaba funkcija Čekanje i Nastavak 17

Prijelaz između višestrukih poziva 17

Pregledati višestruke pozive 18

Prijenos poziva 18

Prosljeđivanje svih poziva na drugi broj 19

- Upućivanje konferencijskih poziva 20
 - Razumijevanje vrsta konferencijskih poziva 20
 - Pokretanje i pridruživanje uobičajenoj konferenciji 21
 - Pokretanje ili pridruživanje konferencijskom pozivu sa sastankom 22

Napredno rukovanje pozivima 23

- Brzo biranje 23
- Hvatanje preusmjerenoga poziva na vašem telefonu 24
- Uporaba zajedničke linije 25
 - Razumijevanje Zajedničkih linija 25
 - Priključivanje pozivu na zajedničkoj liniji 26
 - Sprečavanje ostalih da vrše pregled ili priključivanje pozivu na zajedničkoj liniji 27
- Pohranjivanje poziva u spremnik i njihov dohvat 27
- Upućivanje i primanje sigurnih poziva 28
- Praćenje sumnjivih poziva 28
- Davanje prioriteta kritičnim pozivima 29
- Uporaba značajke Cisco Extension Mobility 30

Uporaba slušalice, naglavnih slušalica i zvučnika 31

- Kupnja naglavnih slušalica 32
- Uporaba automatskog javljanja 32

Uporaba postavki telefona 33

- Prilagodba zvuka zvona i Pokazatelja poruke 33
- Prilagodba telefonskoga zaslona 34

Uporaba zapisa poziva i imenika 35

- Uporaba zapisa poziva 35
- Biranje iz imenika 36
 - Uporaba Imenika tvrtke na vašemu telefonu 37

Pristupanje glasovnim porukama 38

Prilagodba telefona vlastitim potrebama, putem web stranice 39

Prijava na web stranice korisničkih mogućnosti 39

Pretplaćivanje na telefonske usluge 40

Razumijevanje dodatnih mogućnosti za konfiguraciju 41

Rješavanje problema s vašim telefonom 42

Pregled podataka za administraciju telefona 43

Uporaba alata za izvještavanje o kvaliteti 43

Kazalo 45



Prvi koraci

Ova poglavlja pružaju vam osnovne podatke koji su vam potrebni za početak korištenja vašega novog Cisco IP telefona.

Uporaba ovoga vodiča

U ovom ćete vodiču pronaći pregled značajki dostupnih na vašem telefonu. Možete ga u potpunosti pročitati ako želite dobro razumjeti sve mogućnosti svog telefona ili u niže prikazanoj tablici potražiti smjerokaze prema najčešće korištenim poglavljima.

Ako želite...	Tada...
Pregledati važne informacije o sigurnosti	Pogledajte "Sigurnosne i informacije o radnim svojstvima" odjeljak na stranici 3.
Koristiti telefon nakon što ga je netko drugi instalirao za vas	Počnite s "Pregledni prikaz o vašem telefonu" odjeljak na stranici 9.
Priključiti vaš telefon	Pogledajte "Povezivanje telefona" odjeljak na stranici 6.
Naučiti o gumbima telefona	Pogledajte "Razumijevanje gumba i hardvera" odjeljak na stranici 9.
Upućivati pozive	Pogledajte "Upućivanje poziva – osnovne mogućnosti" odjeljak na stranici 13.
Stavljati pozive na čekanje	Pogledajte "Uporaba funkcija Čekanje i Nastavak" odjeljak na stranici 17.
Prenositi pozive	Pogledajte "Prijenos poziva" odjeljak na stranici 18.
Upućivati konferencijske pozive	Pogledajte "Upućivanje konferencijskih poziva" odjeljak na stranici 20.
Postavljati brza biranja	Pogledajte "Brzo biranje" odjeljak na stranici 23.
Zajednički koristiti telefonski broj	Pogledajte "Uporaba zajedničke linije" odjeljak na stranici 25.
Koristiti zvučnik na telefonu	Pogledajte "Uporaba slušalice, naglavnih slušalica i zvučnika" odjeljak na stranici 31.
Promijeniti glasnoću ili zvuk zvona	Pogledajte "Uporaba postavki telefona" odjeljak na stranici 33.
Pregledati vaše propuštene pozive	Pogledajte "Uporaba zapisa poziva i imenika" odjeljak na stranici 35.

Pribavljanje dodatnih informacija

Uvijek možete pristupiti najnovijoj Cisco dokumentaciji na World Wide Web na sljedećoj URL adresi:

<http://www.cisco.com/univercd/home/home.htm>

Ciscovim web stranicama možete pristupiti na ovoj URL adresi:

<http://www.cisco.com/>

Međunarodnim Ciscovim web stranicama možete pristupiti s ovog URL:

http://www.cisco.com/public/countries_languages.shtml

Detaljnije informacije o prilagodbi vašeg telefona na web stranici

Vaš Cisco IP telefon mrežni je uređaj koji može dijeliti informacije s drugim mrežnim uređajima u tvrtki, uključujući i vaše računalo. Na web stranicama korisničkih mogućnosti za Cisco CallManager možete postaviti i prilagoditi telefonske usluge te upravljati značajkama i postavkama telefona sa svog računala. Ovaj vodič nudi kratki pregled tih mogućnosti. Potpune upute potražite u *Prilagodba vašeg Cisco IP telefona na Internetu* na sljedećoj URL adresi:

http://www.cisco.com/univercd/cc/td/doc/product/voice/c_ipphon/index.htm

Sigurnosne i informacije o radnim svojstvima

Pročitajte sljedeće sigurnosne obavijesti prije instaliranja ili uporabe Cisco IP telefona:



Pozor

VAŽNE SIGURNOSNE NAPOMENE

Ovaj simbol upozorenja predstavlja opasnost. Nalazite se u situaciji koja može prouzročiti tjelesne ozljede. Prije rada s bilo kojim uređajem, morate razumjeti opasnosti vezane uz električne sklopove, te biti upoznati sa standardnim načinima izbjegavanja nesreće. U prevedenim sigurnosnim upozorenjima, priloženim uz uređaj, možete prema broju koji se nalazo uz pojedino upozorenje pronaći i njegov prijevod.

SAČUVAJTE OVE UPUTE



Pozor

Pročitajte upute za instalaciju prije nego sustav spojite na njegov izvor napajanja.



Pozor

Krajnje odlaganje ovog proizvoda na otpad valja obaviti u skladu sa svim državnim zakonima i propisima.



Pozor

Tijekom nevremena s grmljavinom ne radite na sustavu niti spajajte ili odspajajte kabele.



Pozor

Kako bi izbjegli električni udar, ne povezujte sigurnosne sklopove posebno niskoga napona (SELV) sa sklopovima na naponu telefonske mreže (TNV). LAN priključci sadrže SELV sklopove, a WAN priključnice sadrže TNV sklopove. Neke LAN i WAN priključnice koriste konektore RJ-45. Budite pažljivi prilikom povezivanja kabela.



Oprez

Linijski krugovi za napajanje, osiguravaju napajanje kroz komunikacijske kabele. Koristite kabel koji je isporučio Cisco ili komunikacijski kabel od barem 24 AWG.

Korištenje vanjskoga izvora napajanja

Ova upozorenja primjenjuju se pri korištenju vanjskoga izvora napajanja za Cisco IP telefon:



Pozor

Ovaj proizvod se oslanja na zaštitu od kratkog spoja (strujno preopterećenje) unutar instalacija u samoj zgradi. Pobrinite se da se u faznim vodičima (svim vodičima kojima teče struja) ne koriste rastalni ili automatski osigurači jači od 120 V izmjenične struje, 15 A SAD (240 V izmjenične struje, 10 A međunarodno).



Pozor

Uređaj je izveden za rad sa TN sustavima napajanja.



Pozor

Utikač i utičnica u svakom trenutku moraju biti dostupni jer imaju funkciju glavnoga uređaja za odvajanje uređaja od izvora napajanja.



Pozor

Izvor napajanja mora biti u zatvorenom prostoru.



Oprez

Uz ovaj proizvod koristite samo izvore napajanja koje je naveo Cisco.

Prekid napajanja

Vaš telefonski pristup službama za usluge u nuždi, ovisi o tome da li telefon ima napajanje. Ako dođe do prekida u napajanju telefona, usluga i pozivi upućeni prema službama za usluge u nuždi, neće biti mogući sve dok se napajanje ne vrati. U slučaju kvara na napajanju i nestanku napajanja, možda ćete morati vratiti tvorničke postavke ili ponovo konfigurirati svoj uređaj prije ponovnog pozivanja usluga ili poziva službi za usluge u nuždi.

Uporaba vanjskih uređaja

Kada koristite vanjske uređaje uz Cisco IP telefon, obratite pažnju na sljedeće informacije:

Tvrtka Cisco Systems preporučuje uporabu kvalitetnih vanjskih uređaja (naglavnih slušalica), koje su zaštićene od neželjenih radio frekvencijskih (RF) i audio frekvencijskih (AF) signala.

Ovisno o kvaliteti tih uređaja i njihovoj blizini s drugim uređajima, kao što su mobilni telefoni i dvosmjerni radio uređaji, ipak može doći do čujnoga šuma. U tim slučajevima, Cisco preporučuje da učinite nešto od sljedećeg:

- Odmaknite vanjski uređaj od izvora RF ili AF signala.
- Provedite kabele vanjskog uređaja podalje od izvora RF ili AF signala.
- Koristite oklopljene kabele za vanjski uređaj, ili koristite kabele s boljom zaštitom i priključkom.
- Skratite duljinu kabela vanjskog uređaja.
- Primijenite feritnu ili sličnu zaštitu na kabelima vanjskog uređaja.

Cisco ne može jamčiti svojstva sustava jer Cisco nema nikakve kontrole nad kvalitetom vanjskih uređaja, kabela i priključaka. Rad sustava bit će odgovarajući, kada su na njega priključeni prikladni uređaji koji koriste kabele i priključke visoke kvalitete.



Oprez

U državama Europske unije, koristite samo one naglavne slušalice koje su u potpunosti u skladu s EMC direktivom [89/336/EC].

Značajke pristupačnosti

Popis značajki pristupačnosti dostupan je na zahtjev.

Povezivanje telefona

Administrator sustava vjerojatno će povezati vaš novi Cisco IP telefon s IP telefonskom mrežom tvrtke. Ako to nije slučaj i telefon morate povezati sami, upute potražite na slici i u tablici prikazanoj u nastavku.

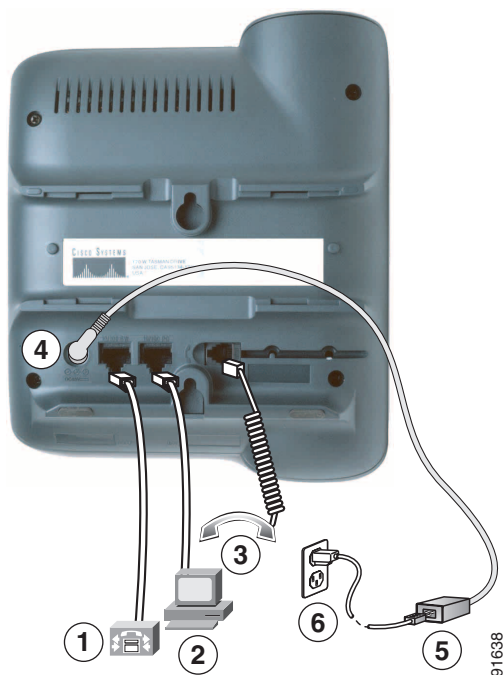

1	Mrežni priključak (10/100 SW)	4	Priključnica za adapter istosmjerne struje (DC48V)
2	Priključnica za pristup (10/100 PC)	5	AC/DC izvor napajanja
3	Priključnica za slušalicu	6	Kabel za napajanje izmjeničnom strujom

Ugađanje postolja slušalice

Kada spojite vaš telefon, možda ćete htjeti postaviti ležište slušalice kako biste bili sigurni da slušalica neće iskliznuti iz svoga ležišta. Upute potražite u niže prikazanoj tablici.

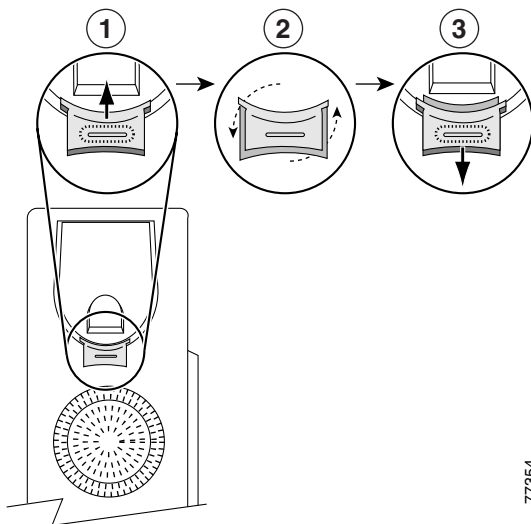

77354

1	Slušalicu odložite sa strane i izvucite pravokutni plastični jezičak iz ležišta slušalice.
2	Okrenite jezičak za 180 stupnjeva.
3	Gurnite jezičak natrag u ležište slušalice. Iz vrha okrenutoga jezička strši izdanak. Vratite slušalicu u ležište slušalice.

Registriranje pomoću TAPS

Nakon priključivanja telefona na mrežu, administrator sustava može od vas zatražiti da automatski registrirate telefon pomoću TAPS (Alat za podršku automatski registriranim telefonima). TAPS se može koristiti za novi telefon ili za zamjenu postojećeg telefona.

Za registraciju pomoću TAPS, podignite slušalicu, unesite kućni broj za TAPS koji ste dobili od administratora sustava i slijedite glasovne upute. Možda ćete morati unijeti cijeli kućni broj, uključujući i pozivni broj. Nakon što telefon prikaže poruku potvrde, spustite slušalicu. Telefon će se ponovo uključiti.

Podaci o naglavnim slušalicama

Želite li koristiti naglavne slušalice, provjerite je li slušalica odvojena, te zatim povežite naglavne slušalice u priključnicu za slušalicu, na stražnjoj strani telefona.

Ovisno o preporukama proizvođača, možda će biti potrebno vanjsko pojačalo. Više detalja o tome potražite u dokumentaciji proizvođača naglavnih slušalica.

Iako tvrtka Cisco Systems obavlja neka interna ispitivanja naglavnih slušalica treće strane za korištenje s Cisco IP telefonima, Cisco ne izdaje certifikate, niti podržava proizvode drugih dobavljača slušalica i naglavnih slušalica. Zbog nerazdvojivih nedosljednosti vezanih uz hardver i okoliš na lokacijama na kojima se postavljaju Cisco IP telefoni, ne postoji niti jedno "najbolje" rješenje, koje bi bilo optimalno za sva okruženja. Cisco kupcima preporučuje ispitivanje slušalica koje najbolje rade u njihovu okruženju prije postavljanja većega broja tih jedinica u svojoj mreži.

U nekim slučajevima, mehanički ili elektronički dijelovi različitih naglavnih slušalica mogu prouzročiti da udaljeni sugovornici čuju jeku svog glasa dok razgovaraju s korisnicima Cisco IP telefona.

Tvrtka Cisco Systems preporučuje uporabu kvalitetnih vanjskih uređaja (naglavnih slušalica), koje su zaštićene od neželjenih radio frekvencijskih (RF) i audio frekvencijskih (AF) signala. Ovisno o kvaliteti tih uređaja i njihovoj blizini drugim uređajima, kao što su mobilni telefoni ili dvosmjerni radio uređaji, ipak može doći do pojave šuma. Dodatne informacije potražite u "Uporaba vanjskih uređaja" odjeljak na stranici 5.

Osnovni razlog iz kojeg neke naglavne slušalice nisu prikladne za Cisco IP telefon, mogućnost je pojave čujnog šuma. Taj šum može čuti udaljeni sugovornik ili i vaš sugovornik i vi, korisnik Cisco IP telefona. Mogući šum ili zujanje mogu biti izazvani brojnim vanjskim izvorima kao što su električno svjetlo, blizina električnih motora ili veći računalni monitori. U nekim slučajevima, šum bi se na strani korisnika mogao smanjiti ili ukloniti uporabom kocke za lokalno napajanje (CP-PWR-CUBE-2). Dodatne informacije potražite u "Korištenje vanjskoga izvora napajanja" odjeljak na stranici 4.

Audio kvaliteta, subjektivni je korisnikov doživljaj

Uz fizička, mehanička i tehnička svojstva, zvuk iz slušalica mora biti ugodan i vama (korisniku), kao i vašem udaljenom sugovorniku. Zvuk je subjektivan i Cisco ne može jamčiti svojstva nijedne slušalice ili naglavnih slušalica, no neke su od slušalica i naglavnih slušalica navedenih na niže popisanim stranicama isprobane i ocijenjene kao prikladne uporabi s Cisco IP telefonima.

Bez obzira na to, krajnja odgovornost za ispitivanja opreme u vlastitom okruženju glede određivanja prikladnih performansi leži ipak na korisniku.

Informacije o naglavnim slušalicama potražite na adresi:

<http://www.vxicorp.com/cisco>

<http://www.plantronics.com/cisco>

Pregledni prikaz o vašem telefonu

Cisco IP telefon 7911G je bogat značajkama koje osiguravaju glasovnu komunikaciju putem iste podatkovne veze koju koristi i vaše računalo, omogućuje vam upućivanje i primanje poziva, postavljanje poziva na čekanje, prijenos brojeva, pokretanje konferencijskih poziva i tako dalje.

Uz osnovne značajke rukovanja pozivima, ovaj Cisco IP telefon 7911G podržava i specijalizirane ili napredne značajke telefonije, koje proširuju vaše mogućnosti rukovanja pozivima. Ovisno o konfiguraciji, vaš telefon podržava:





- Pristup mrežnim podacima i web uslugama.
- Online prilagodbu značajki telefona i usluga iz vaših web stranica sa korisničkim mogućnostima.

Razumijevanje gumba i hardvera

Donju sliku možete koristiti za prepoznavanje gumba i hardverskih dijelova vašeg telefona.







91031

	Stavka	Opis	Za dodatne informacije, pogledajte...
1	Telefonski zaslon	Prikazuje značajke telefona.	"Razumijevanje Izbornika aplikacija" odjeljak na stranici 11 i "Razumijevanje ikona Poziva i Linija" odjeljak na stranici 12.
2	Serijski Cisco IP telefona	Prikazuje seriju modela Cisco IP telefona.	—
3	Gumbi funkcijskih tipki	Svaka funkcijska tipka aktivira funkcijsku mogućnost koja se prikazuje na zaslonu telefona.	"Definicije funkcijskih tipki" odjeljak na stranici 1.
4	Gumb Navigacija 	Služi za kretanje kroz stavke izbornika i označavanje stavki. Kada je slušalica spuštена, prikazuje vaša Brza biranja.	"Razumijevanje Izbornika aplikacija" odjeljak na stranici 11 i "Brzo biranje" odjeljak na stranici 23.
5	Gumb izbornika aplikacija 	Prikazuje Izbornik aplikacija koji osigurava pristup sustavu glasovnih poruka, zapisima o pozivima i imenicima, postavkama i uslugama.	"Razumijevanje Izbornika aplikacija" odjeljak na stranici 11.
6	Gumb Čekanje 	Postavlja aktivni poziv na čekanje, vraća poziv sa čekanja i vrši prijelaz između aktivnoga poziva i poziva na čekanju.	"Uporaba funkcija Čekanje i Nastavak" odjeljak na stranici 17.
7	Tipkovnica	Služi za biranje telefonskih bojeva, unos slova i biranje stavki izbornika.	"Osnove rukovanja pozivima" odjeljak na stranici 13.
8	Gumb Glasnoća 	Upravlja glasnoćom slušalice, zvučnika i zvona.	"Uporaba slušalice, naglavnih slušalica i zvučnika" odjeljak na stranici 31.
9	Slušalica sa svijetlećom trakom	Svijetleća traka na slušalici pokazuje da postoji dolazni poziv ili nova glasovna poruka.	"Pristupanje glasovnim porukama" odjeljak na stranici 38.
10	Postolje	Omogućava postavljanje telefona pod prikladnim kutom na stolu.	—





Razumijevanje Izbornika aplikacija

Pomoću Izbornika aplikacija pristupite značajkama telefona.

Ako želite ...	Tada ...
Pristupiti Izbornicima aplikacija	Pritisnite  kako bi se prikazao popis aplikacija Poruke, Imenik, Postavke i Usluge.
Kretati se kroz popis ili izbornik	Pritisnite  .
Odabrati stavku izbornika	Pritisnite  da označite stavku izbornika, te zatim pritisnite Odabir . Također, možete pritisnuti broj na tipkovnici koja odgovara broju pored stavke u izborniku.
Vratiti se za jednu razinu natrag u izborniku	Pritisnite Izlaz . (Imajte na umu da, ako pritisnete Izlaz u najvišoj razini izbornika, izbornik će se zatvoriti.)
Zatvoriti izbornik (te se vratite na Izbornik aplikacija)	Pritisnite Izlaz jednom ili više puta, sve dok se izbornik ne zatvori, ili pritisnite  .
Izaći iz Izbornika aplikacija	Pritisnite  ili Izlaz .



Napomena

Kada pritisnete , LED će zasvijetliti zeleno i nastavit će svijetliti sve dok koristite Izbornike aplikacija. Ako iz aplikacije izađete bez pritiskanja  ili **Izlaz** (primjerice, da odgovorite na novi poziv), prikaz na zaslonu telefona će se možda promijeniti, no  gumb će i dalje svijetliti zeleno. Ako opet pritisnete , aplikacija koju ste koristili nastavit će rad na mjestu gdje je bio prekinut.









Razumijevanje razlike između linija i poziva

Da bi se izbjegla zabuna oko linija i poziva, držite se ovih opisa:

- Linija – Svaka linija odgovara telefonskom broju (ili kućnom broju) koji drugi mogu koristiti kako bi nazvali vas. Vaš telefon podržava jednu liniju.
- Pozivi – Svaka linija podržava višestruke pozive. Po zadanim postavkama, vaš telefon podržava najviše šest poziva, ali administrator sustava može prilagoditi taj broj prema vašim potrebama. Samo jedan poziv može biti aktivan u određenom trenutku; svi drugi pozivi bit će postavljeni na čekanje.

Razumijevanje ikona Poziva i Linija

Na vašem telefonu ikone se pojavljuju zato da biste lakše odredili stanje linije i poziva (bilo da je poziv prekinut, da je na čekanju, zvoni, spojen, itd.).

Ikona	Stanje poziva ili linije	Opis
	Linija sa spušenom slušalicom	Na toj liniji nema aktivnosti.
	Linija sa podignutom slušalicom	Aktivno birate broj ili vam zvoni odlazni poziv.
	Spojени poziv	Spojени ste s drugim sugovornikom.
	Telefon zvoni	Poziv zvoni na vašoj liniji.
	Poziv na čekanju	Ovaj ste poziv stavili na čekanje. Pogledajte "Uporaba funkcija Čekanje i Nastavak" odjeljak na stranici 17.
	Daljinsko korištenje	Na drugi telefon koji dijeli vašu liniju spojen je poziv. Pogledajte "Razumijevanje Zajedničkih linija" odjeljak na stranici 25.
	Autentificirani poziv	Pogledajte "Upućivanje i primanje sigurnih poziva" odjeljak na stranici 28.
	Šifrirani poziv	Pogledajte "Upućivanje i primanje sigurnih poziva" odjeljak na stranici 28.

Razumijevanje Dostupnosti značajke

Rad Cisco IP telefona i značajke koje su vam dostupne mogu se razlikovati, ovisno o tome kako je tim za podršku konfigurirao telefonski sustav. Stoga vam, neke od značajki koje su opisane u ovome Vodiču za telefon, možda neće biti dostupne ili će drukčije raditi na vašem telefonskom sustavu Cisco CallManager. Ako imate pitanja o radu ili dostupnosti značajki, obratite se svojoj službi za podršku ili administratoru sustava.



Osnove rukovanja pozivima

U ovom su odlomku objašnjeni osnovni zadaci rukovanja pozivima poput upućivanja, odgovaranja i prijenosa poziva.

Upućivanje poziva – osnovne mogućnosti

Ovo su neki jednostavni načini upućivanja poziva putem Cisco IP telefona.

Ako želite ...	Tada ...	Za dodatne informacije, pogledajte...
Uputiti poziv	Podignite slušalicu i birajte broj.	"Pregledni prikaz o vašem telefonu" odjeljak na stranici 9.
Predbirati (biranje sa spuštenom slušalicom i bez signala za biranje)	<p>Učinite jedno od sljedećeg:</p> <ul style="list-style-type: none"> • Pritisnite  kako bi se prikazao popis brojeva za brzo biranje i odaberite jedan. • Upišite telefonski broj sa tipkovnice. <p>Napomena Za vrijeme biranja sa spuštenom slušalicom, vaš telefon prikazuje brojeve iz popisa upućenih poziva koji se podudaraju. Odaberite broj za biranje</p> <p>Zatim, da biste uputili poziv, učinite jedno od sljedećeg:</p> <ul style="list-style-type: none"> • Podignite slušalicu. • Pritisnite Biraj. 	"Uporaba zapisa poziva i imenika" odjeljak na stranici 35.
Birati sa spuštenom slušalicom (sa signalom za biranje)	Pritisnite NoviPoz i birajte broj.	—
Birati broj ponovo	Pritisnite Ponovno biranje .	—



Ako želite ...	Tada ...	Za dodatne informacije, pogledajte...
Uputiti poziv dok je drugi poziv aktivan	<ol style="list-style-type: none"> 1. Pritisnite . 2. Pritisnite Novi poziv. 3. Upišite broj. 	"Uporaba funkcija Čekanje i Nastavak" odjeljak na stranici 17.
Birati iz zapisa o pozivima	<ol style="list-style-type: none"> 1. Pritisnite  i odaberite Imenici > Propušteni pozivi, Dolazni pozivi, ili Odlazni pozivi. 2. Dođite na broj za biranje i pritisnite Biranje. 	"Uporaba zapisa poziva" odjeljak na stranici 35.



Naputak

Napravite li pogrešku prilikom unosa broja telefona, pritisnite << i izbrišite jednu ili više znamenki. Pritisnite **Odustani** za izlaz iz pokušaja biranja ili spustite slušalicu.

Upućivanje poziva – dodatne mogućnosti

Pozive možete upućivati i pomoću posebnih značajki i usluga koje bi mogle biti dostupne na vašem telefonu. Detaljnije informacije o ovim dodatnim mogućnostima, potražite kod administratora sustava.

Ako želite ...	Tada ...	Za dodatne informacije, pogledajte...
Brzo birati broj	<p>Učinite jedno od sljedećeg:</p> <ul style="list-style-type: none"> • Pritisnite  kako biste odabrali broj sa vašega popisa brojeva za brzo biranje, te zatim pritisnite Biraj. • Pritisnite  i odaberite Imenici > Brza biranja. Odaberite broj za brzo biranje i zatim pritisnite Biraj. • Koristite značajku Skraćeno biranje. 	"Brzo biranje" odjeljak na stranici 23.
Birati iz tvrtkinoga imenika u vašem telefonu	<ol style="list-style-type: none"> 1. Pritisnite  i odaberite Imenici > Imenik tvrtke (ime se može razlikovati). 2. Pomoću tipkovnice unesite ime. 3. Pritisnite Pretraživanje. 4. Želite li birati broj s popisa, dođite do njega i podignite slušalicu. 	"Uporaba zapisa poziva i imenika" odjeljak na stranici 35.

Ako želite ...	Tada ...	Za dodatne informacije, pogledajte...
Birati iz imenika tvrtke na vašemu osobnom računalu putem Cisco web birača	<ol style="list-style-type: none"> 1. Otvorite pretraživač Interneta te idite na imenik tvrtke s aktivnim web biračem. 2. Pritisnite na broj koji želite birati. 	<p><i>Prilagodba vašega Cisco IP telefona na Internetu:</i></p> <p>http://www.cisco.com/univercd/cc/td/doc/product/voice/c_ipphon/index.htm</p>
Koristiti Cisco PovPoziv za prijem obavijesti kada zauzeti kućni broj postane raspoloživ	<ol style="list-style-type: none"> 1. Pritisnite PovPoziv dok se čuje ton zauzete linije ili zvona. 2. Spustite slušalicu. Kada kućni broj postane dostupan, dobit ćete zvučno i vizualno upozorenje s telefona. 3. Ponovno uputite poziv. 	Administrator vašega sustava.
Uputiti poziv s prioritetom (prednošću)	Upišite Multilevel Precedence and Preemption (MLPP) pristupni broj, te zatim upišite broj telefona.	"Davanje prioriteta kritičnim pozivima" odjeljak na stranici 29.
Birati iz osobnoga adresara (PAB)	<ol style="list-style-type: none"> 1. Pritisnite  i odaberite Imenici > PAB Usluga (ime se može razlikovati). 2. Odaberite popis i podignite slušalicu. 	"Prilagodba telefona vlastitim potrebama, putem web stranice" odjeljak na stranici 39.
Uputiti poziv pomoću šifre naplate ili praćenja	<ol style="list-style-type: none"> 1. Birajte broj. 2. Poslije tona, unesite šifru za klijentski slučaj (CMC) ili šifru prisilne autorizacije (FAC). 	Administrator vašega sustava.
Uputiti poziv pomoću profila Cisco Extension Mobility	<ol style="list-style-type: none"> 1. Pritisnite  i odaberite Usluge > EM Usluga (ime se može razlikovati). 2. Unesite podatke za prijavu. 	"Uporaba značajke Cisco Extension Mobility" odjeljak na stranici 30.

Javljanje na poziv

Za javljanje na pozive, podignite slušalicu. U donjoj tablici potražite druge mogućnosti.

Ako želite ...	Tada ...	Za dodatne informacije, pogledajte...
Prebaciti se s aktivnog poziva na novi dolazni poziv	Pritisnite Javljanje .	"Uporaba funkcija Čekanje i Nastavak" odjeljak na stranici 17.
Javiti se na pozive pomoću poziva na čekanju	Pritisnite Javljanje .	"Uporaba funkcija Čekanje i Nastavak" odjeljak na stranici 17.
Izravno slati poziv vašem sustavu glasovnih poruka	Pritisnite TrPreusm .	"Pristupanje glasovnim porukama" odjeljak na stranici 38.
Automatski povezati s dolaznim pozivima	Koristite Automatsko javljanje.	"Uporaba automatskog javljanja" odjeljak na stranici 32.
Dohvatiti pohranjeni poziv sa drugog telefona	Koristite Smještanje poziva u spremnik.	"Pohranjivanje poziva u spremnik i njihov dohvat" odjeljak na stranici 27.
Pomoću vašega telefona, javiti se na poziv koji zvuči drugdje	Koristite Hvatanje poziva.	"Hvatanje preusmjerenoga poziva na vašem telefonu" odjeljak na stranici 24.
Javiti se na prioritetni poziv	Prekinite trenutni poziv (pritisikom na PrekPoz) i pritisnite Javljanje .	"Davanje prioriteta kritičnim pozivima" odjeljak na stranici 29.



Završavanje poziva

Za završavanje poziva, jednostavno prekinite vezu. Evo i malo više pojedinosti.



Ako želite ...	Tada ...
Prekinuti vezu dok koristite slušalicu	Spustite slušalicu. Ili pritisnite PrekPoz .
Prekinuti vezu dok pratite poziv (uporabom zvučnika)	Pritisnite PrekPoz .
Prekinuti jedan poziv, a zadržati drugi poziv na istoj liniji	Pritisnite PrekPoz . Ako je nužno, najprije uklonite poziv s čekanja.

Uporaba funkcija Čekanje i Nastavak

Samo jedan poziv može biti aktivan u određenom trenutku; sve druge pozive morate staviti na čekanje.

Ako želite ...	Tada ...
Staviti poziv na čekanje	<ol style="list-style-type: none"> 1. Provjerite je li poziv koji želite staviti na čekanje označen. 2. Pritisnite  .
Vratiti poziv sa čekanja	<ol style="list-style-type: none"> 1. Provjerite da je označen odgovarajući poziv. 2. Pritisnite  .

Naputci

- Prilikom uključivanja značajke Čekanje obično se oglašava glazba ili signalni ton. Zbog toga izbjegavajte stavljanje konferencijskog poziva na čekanje.
- Uočite da je poziv na čekanju označen ikonom poziva na čekanju:  . Kada je označen poziv na čekanju, gumb Čekanje  će zasvijetliti (crveno). Kada je označen poziv koji se ne nalazi na čekanju i kada postoje drugi pozivi linije na čekanju, gumb Čekanje prijeći će u treptanje (crveno).
- Na čekanje možete postaviti do šest poziva, što ovisi kako je administrator sustava podesio konfiguraciju.

Prijelaz između višestrukih poziva

Na vašem telefonu možete vršiti prijelaze među višestrukim pozivima.

Ako želite ...	Tada ...
Izvoditi prijelaze s jednoga na drugi aktivni poziv	<ol style="list-style-type: none"> 1. Provjerite je li poziv na koji želite prijeći označen. 2. Pritisnite  . Drugi se poziv automatski stavlja na čekanje.
Prebaciti se sa aktivnoga poziva na novi dolazni poziv	Pritisnite Javljanje . Svaki aktivni poziv postaviti će se na čekanje i odabrani poziv se nastavlja.

Pregledati višestruke pozive

Razumijevanje kako se višestruki pozivi prikazuju na vašem telefonu, može biti korisno pri organiziranju vaših poziva na čekanju.

Vaš telefon ovako prikazuje pozive za označenu liniju:

- Pozivi sa najvišim prioritetom i najdužim trajanjem prikazuju se na vrhu popisa.
- Pozivi slične vrste se grupiraju zajedno. Primjerice, pozivi na koje ste se javili nalazit će se pri vrhu, a pozivi na čekanju grupirat će se pri dnu popisa.

Prijenos poziva

Prijenos preusmjerava dolazni poziv. *Odredište* je broj na koji želite prenijeti poziv.



Ako želite ...	Tada ...
Prenijeti poziv bez razgovora s primateljem prijenos	<ol style="list-style-type: none">1. Iz aktivnoga poziva, pritisnite Prijenos.2. Upišite odredišni broj.3. Pritisnite ponovno Prijenos kako bi dovršili prijenos ili PrekPoz za prekid. <p>Napomena Ako vaš telefon podržava prijenos sa spuštenom slušalicom, alternativno možete dovršiti prijenos nakon spuštanja slušalice.</p>
Razgovarati s primateljem prije prijensa poziva (prijenos uz upit)	<ol style="list-style-type: none">1. Iz aktivnoga poziva, pritisnite Prijenos.2. Upišite odredišni broj.3. Pričekajte da se primatelj prijensa javi.4. Pritisnite ponovno Prijenos kako bi dovršili prijenos ili PrekPoz za prekid. <p>Napomena Ako vaš telefon podržava prijenos sa spuštenom slušalicom, alternativno možete dovršiti prijenos nakon spuštanja slušalice.</p>
Proslijediti jedan tekući poziv na drugi (izravni prijenos) bez ostajanja na liniji	<ol style="list-style-type: none">1. Odaberite bilo koji poziv na liniji.2. Pritisnite Odabir.3. Ponovite ovaj postupak za drugi poziv.4. Iz jednoga od odabranih poziva pritisnite IzrPrij. (Za prikaz IzrPrij, možda ćete morati pritisnuti više puta.) <p>Dva poziva se povezuju i uklanjaju vas iz poziva.</p> <p>Napomena Ako želite ostati u vezi s pozivateljima, pritisnite gumb Pridruži.</p>
Preusmjeravati poziv vašem sustavu glasovnih poruka	Pritisnite TrPreusm . Poziv se automatski prebacuje na vaš sustav glasovne pošte. TrPreusm možete koristiti s pozivom koji je aktivan, koji zvoniti ili je na čekanju.

Naputci

- Ako je na vašem telefonu omogućen prijenos sa spuštenom slušalicom, možete spustiti slušalicu da završite poziv ili pritisnuti **Prijenos**, te zatim spustiti slušalicu.
- Ako prijenos sa spuštenom slušalicom *nije* omogućen na vašem telefonu, spuštanjem slušalice, a da prije toga niste pritisnuli **Prijenos**, poziv ćete opet vratiti na čekanje.
- Ne možete koristiti tipku **Prijenos** za preusmjeravanje poziva na čekanju. Pritisnite ponovno  kako bi uklonili poziv sa čekanja prije nego izvršite njegov prijenos.

Prosljeđivanje svih poziva na drugi broj

Pomoću funkcije Proslijedi sve pozive, možete preusmjeriti dolazne pozive sa vašega telefona na drugi broj.

Ako želite ...	Tada ...
Postaviti prosljeđivanje poziva na svojoj liniji	Pritisnite ProsSve i unesite odredišni telefonski broj.
Poništiti prosljeđivanje na svojoj primarnoj liniji	Pritisnite ProsSve .
Potvrditi je li prosljeđivanje poziva omogućeno na vašoj liniji	Potražite: <ul style="list-style-type: none"> • Trepćuće ikone za prosljeđivanje poziva   koje se prikazuju jedna za drugom, pored vašeg telefonskog broja. • "Prosljeđeno do" i odredišni broj u statusnoj liniji.
Daljinski podesiti ili otkazati prosljeđivanje poziva	<ol style="list-style-type: none"> 1. Prijavite se na web stranice korisničkih mogućnosti 2. Odaberite Proslijedi sve pozive... 3. Odaberite svoj broj telefona. 4. Odaberite preusmjeravanje poziva na sustav glasovnih poruka ili na drugi broj.

Naputci

- Ako je prosljeđivanje poziva omogućeno na telefonu sa zajedničkim linijama, svi pozivi na zajedničkim linijama bit će prosljeđeni.
- Unesite odredišni broj za prosljeđivanje poziva, točno onako kako biste ga birali sa svoga telefona. Trebate li primjerice, pristupni broj vanjskoj liniji ili pozivni broj, unesite ga.
- Pozive možete prosljeđiti na tradicionalan analogni telefon ili drugi IP telefon, iako administrator sustava može ograničiti značajku prosljeđivanja samo na određene brojeve u vašoj tvrtki.
- Administrator sustava može promijeniti uvjete prosljeđivanja poziva za vašu telefonsku liniju.

Upućivanje konferencijskih poziva

Cisco IP telefon omogućuje povezivanje troje ili više ljudi u telefonski razgovor, stvarajući tako konferencijski poziv.

Razumijevanje vrsta konferencijskih poziva

Postoje dvije vrste konferencijskih poziva: Uobičajeni i konferencije sa sastankom.

Uobičajeni konferencijski pozivi

Uobičajene konferencijske pozive, možete stvoriti na razne načine, što ovisi o vašim potrebama i dostupnim funkcijskim tipkama na telefonu:

- **Konfer.**—Pomoću ove funkcijske tipke možete uspostaviti uobičajenu konferenciju pozivanjem svakoga sudionika. Uobičajeni konferencijski pozivi predstavljaju zadanu značajku dostupnu na većini telefona.
- **Pridruži**—Pomoću ove funkcijske tipke možete uspostaviti uobičajenu konferenciju između više poziva koji se već nalaze na jednoj liniji.
- **UpadUPoz**—Pomoću ove funkcijske tipke možete se dodati na postojeći poziv na zajedničkoj liniji i pretvoriti poziv u uobičajeni konferencijski poziv. Ova značajka dostupna je samo na telefonima koji se koriste na zajedničkim linijama.

Dodatne upute potražite u "Pokretanje i pridruživanje uobičajenoj konferenciji" odjeljak na stranici 21.

Konferencijski pozivi sa sastankom

Za sudjelovanje u konferenciji sa sastankom, birajte Sudjel broj telefona u određeno vrijeme.

Dodatne upute potražite u "Pokretanje ili pridruživanje konferencijskom pozivu sa sastankom" odjeljak na stranici 22.

Pokretanje i pridruživanje uobičajenoj konferenciji

Uobičajena konferencija omogućuje da u jednom pozivu sudjeluju barem tri sudionika.

Ako želite ...	Tada ...
<ul style="list-style-type: none"> Stvoriti konferenciju pozivanjem sudionika Dodati nove sudionike već postojećoj konferenciji 	<ol style="list-style-type: none"> Iz aktivnoga poziva, pritisnite Konfer. (Možda ćete morati pritisnuti funkcijsku tipku više puta, kako biste vidjeli Konfer.) Unesite telefonski broj sudionika konferencije. Pričekajte da se primatelj veze javi. Pritisnite opet Konfer., kako biste dodali sudionika vašem pozivu. Za pridruživanje dodatnih sudionika ponovite postupak.
Stvoriti konferenciju povezivanjem dva ili više postojećih poziva.	<ol style="list-style-type: none"> Provjerite da na jednoj liniji imate dva ili više poziva. Označite poziv koji želite dodati konferenciji. Pritisnite Odabir. Odabrani poziv prikazivat će ovu ikonu ☒. Ponovite ovaj postupak za svaki poziv koji želite dodati konferenciji. Iz jednog od odabranih poziva, pritisnite Pridruži. (Možda ćete morati pritisnuti funkcijsku tipku više puta kako biste vidjeli Pridruži.) <p>Napomena Aktivni poziv, automatski će biti odabran.</p>
Sudjelovati u konferenciji	Javite se na poziv kada telefon zazvoni.
Stvoriti konferenciju upadom u poziv na zajedničkoj liniji	Označite poziv na zajedničkoj liniji i pritisnite UpadUPoz . (Možda ćete morati pritisnuti funkcijsku tipku više puta , da bi se prikazalo UpadUPoz .) Pogledajte "Uporaba zajedničke linije" odjeljak na stranici 25.
Pregledati popis sudionika konferencije	<ol style="list-style-type: none"> Označite aktivnu konferenciju. Pritisnite KonfPop. Sudionici su popisani redoslijedom kojim se pridružuju konferenciji, s najnovijim sudionicima na vrhu.
Dohvatiti ažurirani popis sudionika konferencije	Dok pregledavate konferencijski popis, pritisnite Ažuriraj .
Utvrđiti tko je pokrenuo konferenciju	Dok pregledavate konferencijski popis, pronađite ime osobe koje se nalazi na dnu popisa sa zvjezdicom (*) prikazanom pored njega.
Ukloniti sudionika koji je zadnji dodan u konferenciju	<p>Pritisnite UklSud.</p> <p>Sudionike možete uklanjati samo ako ste vi pokrenuli konferencijski poziv.</p>

Ako želite ...	Tada ...
Ukloniti sudionike iz konferencije	<ol style="list-style-type: none"> Označite ime sudionika. Pritisnite Ukloni. <p>Sudionike možete uklanjati samo ako ste vi pokrenuli konferenciju.</p>
Završiti svoje sudjelovanje u konferenciji	Spustite slušalicu ili pritisnite PrekPoz .

Naputci

- Pozivi moraju biti na istoj liniji kako biste ih mogli dodavati konferenciji. Ako se pozivi nalaze na različitim linijama, prenesite ih na jednu liniju prije uporabe gumba **Konfer.** ili **Pridruži**.
- Ovisno o tome kako je vaš telefon konfiguriran, ako napustite konferenciju nakon što je stvorite, konferencija bi mogla završiti. Kako biste to izbjegli, izvršite prijenos konferencijskoga poziva prije spuštanja slušalice.

Pokretanje ili pridruživanje konferencijskom pozivu sa sastankom

Konferencija sa sastankom omogućava pokretanje ili pridruživanje konferenciji biranjem konferencijskoga broja.

Ako želite ...	Tada ...
Pokrenuti konferenciju sa sastankom	<ol style="list-style-type: none"> Pribavite Sudjel broj telefona od administratora vašega sustava. Pošaljite taj broj svim sudionicima. Kada ste spremni započeti sastanak, podignite slušalicu i čekajte signal za biranje te zatim pritisnite Sudjel. Birajte Sudjel konferencijski broj. <p>Sudionici se sada mogu pridružiti konferenciji biranjem broja.</p> <p>Napomena Sudionici će čuti ton zauzeća ako zovu konferenciju prije nego je pridružen pokretač.</p>
Sudjelovati u konferenciji sa sastankom	<p>Birajte Sudjel konferencijski broj za konferenciju sa sastankom (koji ste dobili od pokretača konferencije).</p> <p>Napomena Sudionici će čuti ton zauzeća ako zovu konferenciju prije nego je pridružen pokretač.</p>
Završiti konferenciju sa sastankom	<p>Svi sudionici moraju spustiti slušalicu.</p> <p>Konferencija se ne prekida automatski kad pokretač napusti konferenciju.</p>

Napredno rukovanje pozivima

Napredne funkcije rukovanja pozivima, uključuju posebne (nestandardne) značajke, koje administrator sustava može omogućiti za vaš telefon, ovisno o vašim potrebama rukovanja pozivima i radnoj okolini.

Brzo biranje



Brzo biranje omogućava unos rednoga broja ili odabir broja za biranje sa zaslona telefona. Ovisno o konfiguraciji, vaš telefon podržava nekoliko značajki brzoga biranja:

- Brza biranja
- Skraćeno biranje
- Brza biranja



Napomena

- Za unos brojeva za brzo biranje i skraćeno biranje, morate imati mogućnost pristupa svojim Korisničkim mogućnostima na web stranici. Pogledajte "Prijava na web stranice korisničkih mogućnosti" odjeljak na stranici 39.
- Za postavku Brzih biranja, morate imati pristup značajki Osobni imenik. Pogledajte "Prilagodba telefona vlastitim potrebama, putem web stranice" odjeljak na stranici 39.
- Druga mogućnost je da administrator sustava, za vas konfigurira značajke brzoga biranja.

Ako želite ...	Tada ...
Rabiti Brza biranja	<ol style="list-style-type: none"> 1. Postavite brojeve za brza biranja. Pogledajte "Prilagodba telefona vlastitim potrebama, putem web stranice" odjeljak na stranici 39. 2. Za upućivanje poziva, pritisnite , ili pritisnite  i odaberite Imenike za > Brza biranja.
Rabiti Skraćena biranja	<ol style="list-style-type: none"> 1. Postavite kodove Skraćenoga biranja. Pogledajte "Prilagodba telefona vlastitim potrebama, putem web stranice" odjeljak na stranici 39. 2. Za upućivanje poziva, unesite kod skraćenoga biranja i pritisnite SkraćBir.
Rabiti Brzo biranje	<ol style="list-style-type: none"> 1. Izvršite unos u Osobni adresar i dodijelite mu kod Brzoga biranja. Pogledajte "Prilagodba telefona vlastitim potrebama, putem web stranice" odjeljak na stranici 39. 2. Za upućivanje poziva, izvršite pristup usluzi Brzoga biranja na vašem telefonu.

Hvatanje preusmjerenoga poziva na vašem telefonu

Hvatanje poziva omogućava da odgovarate na pozive koji zvone na telefonu vaših suradnika, tako da poziv preusmjerite na svoj telefon. Hvatanje poziva, možete koristiti ako dijelite rukovanje pozivima sa vašim suradnicima.

Ako želite ...	Tada ...
Odgovoriti na poziv, koji zvoni na drugom kućnom broju, unutar vaše skupine za hvatanje poziva	<ol style="list-style-type: none">Učinite jedno od sljedećeg:<ul style="list-style-type: none">Ako je dostupna funkcijska tipka Hvata, pritisnite je.Ako funkcijska tipka Hvata nije dostupna, podignite slušalicu kako bi se prikazala, te pritisnite Hvata.Ako vaš telefon podržava automatsko hvatanje, spajate se na poziv.Ako poziv zvoni, pritisnite Javljanje kako biste se spojili na poziv.
Odgovoriti na poziv koji zvoni na drugom lokalnom broju izvan vaše skupine.	<ol style="list-style-type: none">Učinite jedno od sljedećeg:<ul style="list-style-type: none">Ako je dostupna funkcijska tipka HvatGPoz, pritisnite je.Ako funkcijska tipka HvatGPoz nije dostupna, podignite slušalicu kako bi se prikazala, te zatim pritisnite HvatGPoz.Unesite kod za hvatanje poziva skupine. Ako vaš telefon podržava automatsko hvatanje, spajate se na poziv.Ako poziv zvoni, pritisnite Javljanje kako biste se spojili na poziv.
Odgovoriti na poziv koji zvoni na drugom lokalnom broju unutar vaše skupine ili pridružene skupine.	<ol style="list-style-type: none">Učinite jedno od sljedećeg:<ul style="list-style-type: none">Ako je dostupna funkcijska tipka OPickUp, pritisnite je.Ako funkcijska tipka OPickUp nije dostupna, podignite slušalicu kako bi se prikazala, te zatim pritisnite OPickUp.<p>Ako vaš telefon podržava automatsko hvatanje, spajate se na poziv.</p>Ako poziv zvoni, pritisnite Javljanje kako biste se spojili na poziv.

Naputci

- Pritiskom na **Hvataj** i **HvatGPoz** spajate se s pozivom koji najduže zvoni.
- Kada pritisnete **OPickUp**, spajate se s pozivom skupine za hvatanje s najvišim prioritetom.

Uporaba zajedničke linije

Administrator sustava, može od vas zatražiti da koristite "zajedničku liniju" ako:

- Posjedujete više telefona i želite imati samo jedan broj
- Dijelite rukovanje pozivima sa suradnicima
- Rukujete pozivima u ime upravitelja

Razumijevanje Zajedničkih linija

Ikona Daljinskoga korištenja

Ikona "daljinsko korištenje" , pojavit će se u slučaju kada je drugi telefon na zajedničkoj liniji, spojen na poziv. Na zajedničkoj liniji možete upućivati i primati pozive kao i obično, čak i kad se pojavi ikona "daljinsko korištenje".

Informacije o zajedničkim pozivima i upadima

Svaki telefon, koji je spojen na zajedničku liniju, prikazivat će podatke o pozivima koji su upućeni ili primljeni na zajedničkoj liniji. Ovi podaci mogu sadržavati ID pozivatelja i trajanje poziva. (Iznimke potražite u poglavlju Privatnost.)

Kada su informacije o pozivu vidljive na taj način, vi i vaši suradnici možete se priključiti pozivima na zajedničkoj liniji pomoću značajki **Upad** ili **UpadUPoz**. Pogledajte "Priključivanje pozivu na zajedničkoj liniji" odjeljak na stranici 26.

Privatnost

Ako ne želite da vaši suradnici, koji s vama koriste zajedničku liniju, vide podatke o vašim pozivima, omogućite značajku Privatnost. Time ćete također spriječiti upad vaših suradnika u vaše pozive. Pogledajte "Sprečavanje ostalih da vrše pregled ili priključivanje pozivu na zajedničkoj liniji" odjeljak na stranici 27.



Napomena

Maksimalni broj poziva podržanih na zajedničkoj liniji razlikuje se s obzirom na telefon.

Priključivanje pozivu na zajedničkoj liniji

Ovisno o tome kako je vaš telefon konfiguriran, pomoću značajki Upad i UpadUPoz možete se priključiti već uspostavljenom pozivu na zajedničkoj liniji.



Ako želite ...	Tada ...
Vidjeti da li je zajednička linija u uporabi	Potražite ikonu "daljinsko korištenje"  .
Priključiti se na zajedničku liniju pomoću funkcijske tipke Upad .	<ol style="list-style-type: none">1. Označite poziv s ikonom "daljinsko korištenje".2. Pritisnite Upad. (Možda ćete morati pritisnuti funkcijsku tipku više puta da bi se prikazalo Upad.) <p>Ostali sudionici čut će signalni ton koji označava vaše prisustvo.</p>
Priključiti se na zajedničku liniju pomoću funkcijske tipke UpadUPoz .	<ol style="list-style-type: none">1. Označite poziv s ikonom "daljinsko korištenje".2. Pritisnite UpadUPoz. (Možda ćete morati pritisnuti funkcijsku tipku više puta da bi se prikazalo UpadUPoz.) <p>Ostali sudionici čut će ton i kratkotrajni zvučni prekid, a na zaslonu telefona će se promijeniti podaci o pozivu.</p>
Dodati nove sudionike u konferencijski poziv u koji ste upali	Izvršite upad u poziv pomoću UpadUPoz , ako je dostupno.
	Imajte na umu da, za razliku od Upada, UpadUPoz pretvara poziv u uobičajeni konferencijski poziv, što vam omogućuje dodavanje novih sudionika konferencije. Pogledajte "Upućivanje konferencijskih poziva" odjeljak na stranici 20.
Napustiti poziv u koji ste upali	Spustite slušalicu.
	Kada spustite slušalicu nakon uporabe Upada, ostali sugovornici čuju ton prekida veze, a izvorni poziv se nastavlja.
	Kada prekinete vezu nakon uporabe UpadUPoz, poziv ostaje konferencijski (pod uvjetom da su na liniji najmanje tri sudionika).

Naputci

- Ako je na telefonu, koji se koristi zajedničkom linijom, omogućena Privatnost, podaci o pozivu i funkcijske tipke za upad neće se pojaviti na ostalim telefonima na zajedničkoj liniji.
- Ako poziv kojem ste se pridružili pomoću funkcijske tipke **Upad** bude stavljen na čekanje, prenesen ili postane konferencijski poziv, bit ćete isključeni iz njega.

Sprečavanje ostalih da vrše pregled ili priključivanje pozivu na zajedničkoj liniji

Ako ste na zajedničkoj telefonskoj liniji, pomoću značajke Privatnost možete spriječiti ostale korisnike zajedničke linije u uvidu u vaše podatke ili upad u vaše pozive.

Ako želite ...	Tada ...
Drugima spriječiti praćenje ili upadanje u pozive na zajedničkoj liniji	<ol style="list-style-type: none"> 1. Pritisnite više > Privatnost. 2. Da provjerite da li je Privatnost aktivirana, potražite ikonu Aktivirana privatnost  i "Privatnost" na zaslonu telefona.
Dopustiti drugima da prate ili upadaju u pozive na zajedničkoj liniji	<ol style="list-style-type: none"> 1. Pritisnite više > Privatnost. 2. Da provjerite da li je Privatnost isključena, potražite ikonu Isključena privatnost  na zaslonu telefona.

Naputci

- Ako je na telefonu s kojim dijelite liniju omogućena privatnost, pozive možete primati i upućivati putem zajedničke linije kao i obično.
- Značajka Privatnost primjenjuje se na sve zajedničke linije vašega telefona. U skladu s tim, ako imate višestruke zajedničke linije na svom telefonu i značajka Privatnost je omogućena, vaši suradnici neće moći pratiti ili upadati u pozive ni na jednoj od vaših linija.

Pohranjivanje poziva u spremnik i njihov dohvat

Poziv možete smjestiti u spremnik, tako da ga netko drugi može preuzeti s drugog telefona u sustavu Cisco CallManager (primjerice, s telefona za stolom suradnika ili u konferencijskoj prostoriji).

Ako želite ...	Tada ...
Pohraniti aktivni poziv pohranjivanjem u spremnik	<ol style="list-style-type: none"> 1. Za vrijeme poziva, pritisnite Spremnik. (Možda ćete morati pritisnuti funkcijsku tipku više puta, kako bi vidjeli Spremnik.) 2. Zabilježite broj spremnika prikazan na zaslonu vašega telefona. 3. Spustite slušalicu.
Dohvatiti pohranjeni poziv iz spremnika	Upišite broj pod kojim je pohranjen vaš poziv, sa bilo kojega Cisco IP telefona u vašoj mreži, kako biste se povezali sa pozivom.



Napomena



Vrijeme u kojemu možete dohvatiti poziv iz spremnika, prije nego on počne povratno zvoniti na izvornom odredištu, ograničeno je. Pojednosti ćete saznati od administratora sustava.

Upućivanje i primanje sigurnih poziva

Ovisno o tome kako je administrator sustava konfigurirao vaš telefonski sustav, telefon može podržavati upućivanje i primanje sigurnih poziva.

Ovaj telefon podržava sljedeće vrste poziva:

- *Autentificirani poziv*—identiteti svih telefona koji sudjeluju u pozivu su ovjereni.
- *Šifrirani poziv*—Telefon prima i odašilje šifrirane zvučne signale (vašeg razgovora) unutar Cisco IP mreže. Šifrirani pozivi su ujedno i autentificirani.
- *Nesigurni poziv*—Barem jedan od poziva koji sudjeluju u vezi ne podržava ove sigurnosne značajke ili telefone nije moguće ovjeriti.

Ako želite ...	Tada ...
Provjeriti sigurnosnu razinu poziva	Potražite sigurnosnu ikonu u gornjem desnom kutu zone aktivnoga poziva, pored brojača trajanja poziva:  Autentificirani poziv  Šifrirani poziv Ako poziv nije siguran, ne pojavljuje se niti jedna od sigurnosnih ikona.
Utvrđiti je li unutar vaše tvrtke moguće upućivati sigurne pozive	Obratite se administratoru sustava.



Napomena

Postoje interakcije, zabrane i ograničenja koja utječu na izvođenje sigurnosnih značajki na vašem telefonu. Dodatne informacije zatražite od administratora sustava.

Praćenje sumnjivih poziva

Ako primete sumnjive ili zlonamjerne pozive, administrator sustava može na vaš telefon dodati značajku identifikacije zlonamjernih poziva (MCID). Ova značajka omogućuje identificiranje aktivnog poziva kao sumnjivog što pokreće niz automatskih praćenja i poruka s obavijestima.

Ako želite ...	Tada ...
Obavijestiti administratora sustava o sumnjivim i uznemirujućim pozivima	Pritisnite MCID . Vaš telefon oglasit će se zvučnim signalom i prikazat će poruku, "MCID uspješan."

Davanje prioriteta kritičnim pozivima

U nekim posebnim okruženjima, kao što su vojni ili vladini uredi, možda ćete morati upućivati i primati hitne ili kritične pozive. Ako imate potrebe za takvim posebnim rukovanjem pozivima, administrator sustava može vam na telefon dodati mogućnost prednosti i pretpostavljenosti na više razina (MLPP).

Zapamtite ove pojmove:

- *Prednost* označuje prioritet vezan uz poziv.
- *Pretpostavljanje* je postupak završavanja postojećeg poziva manje važnosti glede prihvaćanja poziva više važnosti, upućenoga prema vašem telefonu.



Ako...	Tada ...
Želite odabrati razinu prioriteta (prednosti) za odlazni poziv	Svaka razina prioriteta ima različiti predbroj, koji se mora birati. Od administratora zatražite popis odgovarajućih sigurnosnih predbrojeva za svoje pozive.
Želite uputiti poziv s prioritetom (prednošću)	Unesite pristupni broj za MLPP (koji dobivate od administratora sustava), a nakon njega i broj telefona.
Čujete poseban ton zvonjenja (brži nego inače) ili poseban ton poziva na čekanju	Primate poziv s prioritetom (prednošću). MLPP ikona na zaslonu vašeg telefona naznačuje razinu prioriteta poziva.
Želite imati uvid u razinu prioriteta poziva	Potražite MLPP ikonu na zaslonu vašega telefona: <ul style="list-style-type: none"> ■ Poziv s prioritetom ▣ Poziv srednjeg prioriteta (izravno) ▣▣ Poziv visokog prioriteta (bljesak) ▣▣▣ Poziv najvišeg prioriteta (premošćenje bljeska) ili Poziv s izvršnim premošćenjem Pozivi s višim prioritetom se prikazuju na vrhu vašeg popisa poziva. Ako ne vidite MLPP ikonu, razina prioriteta poziva je normalna (rutinski poziv).
Želite prihvatiti poziv s višim prioritetom	Javite se na poziv kao i obično. Ako je potrebno, najprije završite aktivni poziv.
Čujete dugi ton koji prekida vaš poziv	Vi ili sugovornik primete poziv koji je nadređen trenutnom pozivu. Odmah spustite slušalicu kako bi omogućili spajanje poziva s višim prioritetom.

Naputci

- Kada uputite ili primete poziv omogućen za MLPP, čut ćete posebne zvukove zvona i ton poziva na čekanju koji se razlikuju od uobičajenih tonova.
- Ako unesete pogrešan pristupni broj za MLPP, o pogrešci će vas obavijestiti glasovna poruka.

Uporaba značajke Cisco Extension Mobility

Cisco Extension Mobility (EM) omogućava privremeno konfiguriranje Cisco IP telefona kao vlastitoga. Kada se prijavite na EM, telefon će preuzeti vaš korisnički profil, uključujući telefonske linije, značajke uspostavljene usluge i web postavke. Administrator sustava mora za vas konfigurirati EM.

Ako želite ...	Tada ...
Prijaviti se u EM	<ol style="list-style-type: none">1. Pritisnite  i odaberite Usluge > EM Usluga (ime se može razlikovati).2. Ako se zatraži, odaberite profil uređaja.3. Odaberite svoj korisnički ID i PIN (koje ste dobili od administratora sustava).4. Pritisnite Predaj.
Odjaviti se iz EM	<ol style="list-style-type: none">1. Pritisnite  i odaberite Usluge > EM Usluga (ime se može razlikovati).2. Kada se zatraži od vas da se odjavite, pritisnite Da.

Naputci

- EM će vas automatski odjaviti nakon određenoga vremena. Ovo vrijeme određuje administrator sustava.
- Promjene koje ste izvršili u vašemu EM profilu (sa web stranica sa Korisničkim mogućnostima), imat će učinak kod sljedeće prijave u EM na vašem telefonu.
- Postavke kojima se upravlja samo na telefonu, ne čuvaju se u vašem EM profilu.

Uporaba slušalice, naglavnih slušalica i zvučnika

Cisco IP telefon 7911G posjeduje zvučnik za slušanje bez uporabe ruku. Zvučnik možete koristiti jedino za slušanje poziva. Za javljanje na pozive, morate podignuti slušalicu.

Ako želite ...	Tada ...
Koristiti slušalicu	Podignite slušalicu.
Slušati sugovornika na zvučniku	Pritisnite Monitor , a zatim spustite slušalicu. Moći ćete čuti poziv, no nećete moći govoriti u poziv.
Isključiti zvučnik i koristiti slušalicu	Podignite slušalicu ili pritisnite MonIsklj .
Isključiti zvučnik i spustiti slušalicu	Pritisnite PrekPoz .
Koristiti naglavne slušalice	Odspojite slušalicu i spojite naglavne slušalice na priključnicu za slušalicu.
Prilagoditi glasnoću poziva	Pritisnite gore ili dolje gumb Glasnoća , za vrijeme poziva ili nakon pojavljivanja signala za biranje. Ovom aktivnosti ugađa se glasnoća za slušalicu, zvučnik i naglavne slušalice, ovisno o tome koji uređaj je u uporabi. Želite li spremite te postavke glasnoće za sve buduće pozive, pritisnite Spremi .



Napomena

Ako je administrator sustava isključio zvučnik na vašem telefonu, funkcijske tipke **Monitor** i **MonIsklj** neće vam biti dostupne. Morat ćete podignuti slušalicu kako biste mogli uputiti i pratiti pozive.

Kupnja naglavnih slušalica

Informacije o naglavnim slušalicama potražite u "Podaci o naglavnim slušalicama" odjeljak na stranici 8. Ovisno o preporukama proizvođača naglavnih slušalica, možda će biti potrebno vanjsko pojačalo. Više detalja o tome potražite u dokumentaciji proizvođača naglavnih slušalica.

Uporaba automatskog javljanja

Kada je omogućeno automatsko javljanje, vaš telefon će se automatski javiti na poziv nakon nekoliko zvona. Administrator vašega sustava, konfigurirat će automatsko javljanje tako da bi se mogao koristiti zvučnik za javljanje na pozive. Međutim, možete samo pratiti poziv koristeći se zvučnikom. Za javljanje na pozive, morate podignuti slušalicu.

Uporaba postavki telefona

Možete ugadati zvuk zvana, sliku u pozadini, te ostale postavke na vašemu Cisco IP telefonu.



Prilagodba zvuka zvana i Pokazatelj poruke

Možete prilagoditi svoj telefon da ukazuje na dolazni poziv i novu glasovnu poruku. Također možete ugadati glasnoću zvana na vašem telefonu.

Ako želite ...	Tada ...
Promijeniti zvuk zvana	<ol style="list-style-type: none"> 1. Pritisnite  i odaberite Postavke > Korisničke postavke > Zvona. 2. Pritisnite Odabir za prikaz popisa zvukova zvana i pritisnite opet Odabir da biste odabrali zvuk zvana. 3. Da biste poslušali primjer, pritisnite Izvedi. 4. Pritisnite Spremi za postavku zvuka zvana, ili pritisnite Odustani.
Promijeniti vrstu zvana (samo treptanje, zvonj jednom, samo zvučni signal, itd.)	<p>Prijavite se na web stranice korisničkih mogućnosti (Pogledajte "Prijava na web stranice korisničkih mogućnosti" odjeljak na stranici 39.)</p> <p>Napomena Prije nego pristupite ovim postavkama, možda će vam to morati omogućiti administrator sustava.</p>
Ugadati glasnoću zvana	<p>Pritisnite gumb Glasnoća dok se slušalica nalazi u svom ležištu. Nova glasnoća zvana sprema se automatski.</p>
Promijeniti način svjetlosnog signaliziranja za glasovnu poruku na slušalici svog telefona	<ol style="list-style-type: none"> 1. Prijavite se na web stranice korisničkih mogućnosti. (Pogledajte "Prijava na web stranice korisničkih mogućnosti" odjeljak na stranici 39.) 2. Odaberite Promjena načina svjetlosne dojave Poruke na čekanju... <p>Napomena Uobičajeni zadani način dojave nove glasovne poruke, prikaz je stalnog svjetla na svjetlosnoj traci slušalice.</p>

Prilagodba telefonskoga zaslona

Svojstva telefonskog zaslona možete prilagoditi svojim potrebama.



Ako želite ...	Tada ...
Promijeniti jezik na zaslonu telefona	Prijavite se na web stranice korisničkih mogućnosti. (Pogledajte "Prijava na web stranice korisničkih mogućnosti" odjeljak na stranici 39.)
Promijeniti sliku pozadine	<ol style="list-style-type: none"><li data-bbox="396 365 1216 430">1. Pritisnite  i odaberite Postavke > Korisničke postavke > Slike pozadine.<li data-bbox="396 430 1216 479">2. Pritisnite  da bi se kretali kroz sličice pozadine.<li data-bbox="396 479 1216 527">3. Pritisnite Odaberi kako biste izabrali sliku.<li data-bbox="396 527 1216 576">4. Pritisnite Pregled kako biste prikazali sliku.<li data-bbox="396 576 1216 620">5. Pritisnite Spremi ili pritisnite Odustani.

Uporaba zapisa poziva i imenika

Ovaj odjeljak opisuje načine uporabe zapisa poziva i imenika. Za pristup ovim značajkama, pritisnite  i odaberite **Imenici**.

Uporaba zapisa poziva

Vaš telefon čuva zapise o propuštenim, upućenim i primljenim pozivima.

Ako želite ...	Tada ...
Pregledati svoje zapise poziva	Pritisnite  i odaberite Imenici > Propušteni pozivi, Upućeni pozivi, ili Primljeni pozivi . U svakom se zapisu može nalaziti do 100 unosa. Da biste vidjeli skraćeni popis, označite ga i pritisnite UrediBir .
Brisati zapise vaših poziva	Pritisnite  , odaberite Imenici > Propušteni pozivi, Upućeni pozivi, ili Primljeni pozivi , te pritisnite Obriši . Ovim ćete obrisati sve pozive u svim zapisima.
Birati iz zapisa poziva (kad nema drugoga aktivnog poziva)	<ol style="list-style-type: none"> 1. Pritisnite  i odaberite Imenici > Propušteni pozivi, Upućeni pozivi, ili Primljeni pozivi. 2. Označite poziv u zapisu poziva. 3. Ako morate izmijeniti prikazani broj, pritisnite UrediBir te nakon toga << ili >>. Da biste obrisali broj, pritisnite UrediBir te nakon toga Izbriši. (Možda ćete morati pritisnuti funkcijsku tipku više puta, da bi se prikazalo Izbriši.) 4. Podignite slušalicu i birajte.

Ako želite ...	Tada ...
Birati iz zapisa poziva (kad ste spojeni na drugi poziv)	<ol style="list-style-type: none"> 1. Pritisnite , i odaberite Imenici > Propušteni pozivi, Upućeni pozivi, ili Primljeni pozivi. 2. Označite poziv u zapisu poziva. 3. Ako morate izmijeniti prikazani broj, pritisnite UrediBir te nakon toga << ili >>. Da biste obrisali broj, pritisnite UrediBir te nakon toga Izbriši. (Možda ćete morati pritisnuti funkcijsku tipku više puta, da bi se prikazalo Izbriši.) 4. Pritisnite Biraj. 5. Pritisnite jedno od sljedećeg za rukovanje izvornim pozivom: <ul style="list-style-type: none"> – Čekanje—prvi poziv stavljate na čekanje. – Prijenos—Vrši prijenos prvog sugovornika drugom sugovorniku, a vas isključuje iz poziva. (Nakon biranja, pritisnite opet Prijenos, kako biste dovršili operaciju.) – Konfer.—Stvara konferencijski poziv sa svim sugovornicima, uključujući i vas. (Nakon biranja, pritisnite opet Konfer., kako biste dovršili operaciju.) – PrekPoz—Prekida prvi poziv i bira drugi.



Biranje iz imenika

Ovisno o konfiguraciji, vaš telefon može podržavati značajke imenika tvrtke i osobnoga imenika:

- Imenik tvrtke—Imenik kontakta u tvrtki koji postavlja i održava administrator sustava.
- Osobni imenik—Ako je dostupan, sadrži osobne kontakte i pridružene kodove za brzo biranje koje možete konfigurirati i pristupati im sa svoga telefona i web stranica sa korisničkim mogućnostima. Osobni imenik sastoji se od Osobnoga adresara (PAB) i Brzih biranja.
 - Osobni adresar je imenik sa vašim osobnim kontaktima.
 - Brza biranja omogućavaju vam da dodijelite kodove PAB unosima glede brzog biranja.
 - Više informacija naći ćete u "Prilagodba telefona vlastitim potrebama, putem web stranice" odjeljak na stranici 39.

Uporaba Imenika tvrtke na vašemu telefonu

Imenik tvrtke možete koristiti radi upućivanja poziva vašim suradnicima.

Ako želite ...	Tada ...
Birati iz Imenika tvrtke (kad nema drugoga aktivnog poziva)	<ol style="list-style-type: none"> 1. Pritisnite  i odaberite Imenici > Imenici tvrtke (točno ime može se razlikovati). 2. Pomoću tipkovnice unesite potpuno ili djelomično ime. 3. Pritisnite Pretraživanje. 4. Kako biste birali s popisa, pritisnite ga ili dođite do njega i podignite slušalicu.
Birati iz imenika tvrtke (kad ste spojeni na drugi poziv)	<ol style="list-style-type: none"> 1. Pritisnite  i odaberite Imenici > Imenici tvrtke (točno ime može se razlikovati). 2. Pomoću tipkovnice unesite potpuno ili djelomično ime. 3. Pritisnite Pretraživanje. 4. Dođite na bilo koji popis i pritisnite Odabir. 5. Pritisnite jedno od sljedećeg za rukovanje izvornim pozivom: <ul style="list-style-type: none"> – Čekanje—prvi poziv stavljate na čekanje. – Prijenos—Vrši prijenos prvog sugovornika drugom sugovorniku, a vas isključuje iz poziva. (Nakon biranja, pritisnite opet Prijenos, kako biste dovršili operaciju.) – Konfer.—Stvara konferencijski poziv sa svim sugovornicima, uključujući i vas. (Nakon biranja, pritisnite opet Konfer., kako biste dovršili operaciju.) – PrekPoz—Prekida prvi poziv i bira drugi.

Naputak

Pomoću brojeva na vašoj tipkovnici upišite znakove na zaslone vašeg telefona. Rabite gumb Navigacija na telefonu kako biste se kretali među poljima za unos.



Pristupanje glasovnim porukama

Za pristup glasovnim porukama, pritisnite , odaberite **Poruke**.



Napomena

Uslugu glasovnih poruka na telefonskom sustavu određuje vaša tvrtka. Najtočnije i detaljne podatke o ovoj usluzi pronaći ćete u dokumentaciji isporučenoj uz uslugu.

Ako želite ...	Tada ...
Postaviti i prilagoditi vlastitim potrebama, usluge glasovnih poruka	Učinite jedno od sljedećeg: <ul style="list-style-type: none">• Pritisnite Por i slijedite glasovne upute.• Pritisnite , odaberite Poruke i slijedite glasovne upute.
Pregledati da li ima novih glasovnih poruka	Potražite: <ul style="list-style-type: none">• Stalno crveno svjetlo na slušalici. (Ovaj pokazatelj može se razlikovati od telefona do telefona. Pogledajte "Prilagodba zvuka zvona i Pokazatelja poruke" odjeljak na stranici 33.)• Ikona koverta  na zaslonu vašeg telefona.
Preslušavati svoje glasovne poruke ili pristupiti izborniku glasovnih poruka	Učinite jedno od sljedećeg: <ul style="list-style-type: none">• Pritisnite Por i slijedite glasovne upute.• Pritisnite , odaberite Poruke i slijedite glasovne upute.
Uputiti poziv vašem sustavu glasovnih poruka	Pritisnite TrPreusm . Značajka TrPreusm automatski preusmjerava poziv (uključujući pozive koji zvone ili su na čekanju) na vaš sustav glasovnih poruka. Pozivatelji će čuti snimljenu pozdravnu poruku, te će vam moći ostaviti poruku.

Prilagodba telefona vlastitim potrebama, putem web stranice

Vaš Cisco IP telefon mrežni je uređaj koji može dijeliti informacije s drugim mrežnim uređajima u tvrtki, uključujući i vaše računalo. Svojim računalom, možete se prijaviti vašemu Cisco Osobnom pomoćniku za komunikacije (također znano pod imenom vaše web stranice sa korisničkim mogućnostima), gdje možete upravljati svojstvima, postavkama i uslugama za Cisco IP telefon. Primjerice, na vašim korisničkim web stranicama možete postaviti gumbе brzoga biranja.

Ovo poglavlje opisuje kako pristupiti web stranicama sa vašim korisničkim mogućnostima, te kako se pretplatiti na telefonske usluge. Više pojedinosti o značajkama koje možete konfigurirati i telefonskim uslugama na koje se možete pretplatiti, potražite u *Prilagodba Cisco IP telefona na Internetu*:

http://www.cisco.com/univercd/cc/td/doc/product/voice/c_ipphon/index.htm

Prijava na web stranice korisničkih mogućnosti

Postupak

- Korak 1** Od administratora sustava, zatražite URL korisničkih mogućnosti, korisnički ID i zadanu lozinku.
- Korak 2** Otvorite Internet preglednik na računalu, unesite URL (koji ste dobili od administratora sustava) i prijavite se.
- Korak 3** Iz glavnoga izbornika odaberite vrstu uređaja (model telefona), s padajućega popisa "Odabir uređaja".

Nakon odabira se na zaslonu pojavljuje kontekstni izbornik s mogućnostima koje odgovaraju vašemu telefonu.

Naputci za kretanje kroz stranice sa korisničkim mogućnostima.

- Sa stranice izbornika, odaberite svoj uređaj kako biste vidjeli sve svoje mogućnosti.
- Pritisnite **Ažuriraj** da primijenite i spremite sve unesene promjene.
- Pritisnite **Povratak na izbornik** kako biste se vratili natrag na kontekstualni izbornik.
- Pritisnite **Odjava** kako biste izašli iz stranica sa korisničkim mogućnostima.

Pretplaćivanje na telefonske usluge

Želite li pristupiti pretplatničkim telefonskim uslugama na svom telefonu, najprije se na njih morate pretplatiti pomoću vašega računala i web stranica korisničkih mogućnosti. Pogledajte "Prijava na web stranice korisničkih mogućnosti" odjeljak na stranici 39.

Moguće telefonske usluge sadrže:

- Informacije s Interneta kao što su burzovni podaci, filmske novosti ili vremenska prognoza
- Mrežni podaci kao što su korporacijski kalendari i imenici s mogućnošću pretraživanja
- Telefonske usluge kao što su usluga Brzo biranje i Osobni adresar

Dodatne informacije potražite u sljedećoj tablici.

Ako želite ...	Tada nakon prijave, učinite ovo...
Pretplatiti se na uslugu	<ol style="list-style-type: none">1. Iz glavnog izbornika izaberite Konfiguriranje vaših Cisco IP telefonskih usluga.2. Izaberite uslugu iz padajućeg popisa "Dostupne usluge" i pritisnite Nastavak.3. Ako je potrebno, unesite više podataka (npr. pozivni broj ili PIN), a zatim pritisnite Pretplata.
Promijeniti ili prekinuti pretplate	<ol style="list-style-type: none">1. Iz glavnoga izbornika, izaberite Konfiguriranje vaših Cisco IP telefonskih usluga.2. Pritisnite uslugu na popisu "Usluge na koje ste pretplaćeni".3. Pritisnite Ažuriraj ako ste izvršili izmjene ili pritisnite Ukloni pretplatu.
Pristupiti usluzi s vašega telefona	Pritisnite  i odaberite Usluge na vašemu telefonu.
Naučiti kako koristiti telefonske usluge	Pogledajte <i>Prilagodba Cisco IP telefona na Webu</i> : http://www.cisco.com/univercd/cc/td/doc/product/voice/c_ipphon/index.htm

Razumijevanje dodatnih mogućnosti za konfiguraciju

Administrator vašega sustava, ako je to prikladno, može konfigurirati vaš telefon tako da se, uz posebne usluge i značajke, može koristiti pojedinim predlošcima za gumbе i funkcijske tipke. Dolje prikazana tablica donosi pregled nekih mogućnosti konfiguracije o kojima možete razgovarati s administratorom telefonskog sustava na temelju vaših potreba u telefoniranju i radnoga okruženja.



Napomena

Vodiče za telefone i druge dokumente navedene u ovoj tablici možete pronaći na sljedećoj URL adresi: http://www.cisco.com/univercd/cc/td/doc/product/voice/c_ipphon/index.htm

Ako...	Tada ...	Za dodatne informacije...
Trebate rukovati većim brojem poziva na telefonskoj liniji	Od administratora sustava zatražite konfiguriranje linije tako da podržava više poziva.	Obratite se administratoru vašega sustava ili timu za telefonsku podršku.
Radite sa administrativnim pomoćnikom (ili kao on)	Razmotrite uporabu zajedničke linije.	Pogledajte "Uporaba zajedničke linije" odjeljak na stranici 25.
Želite koristiti jedan kućni broj za više telefona	Zatražite zajedničku liniju. Na taj način možete primjerice, koristiti jedan kućni broj za stolni i laboratorijski telefon.	Pogledajte "Uporaba zajedničke linije" odjeljak na stranici 25.
Dijelite telefone ili uredski prostor sa suradnicima	Razmotrite mogućnost uporabe: <ul style="list-style-type: none"> • Smještanja poziva u spremnik i vraćanja poziva, bez korištenja značajke prijena. • Hvatanja poziva radi javljanja na pozive koji zvone na drugom telefonu. • Zajedničke linije da vidite ili se pridružite pozivima suradnika. • Cisco Extension Mobility za korištenje svoga telefonskog broja i korisničkog profila na zajedničkom Cisco IP telefonu. 	Pitajte administratora sustava o tim značajkama i pogledajte: <ul style="list-style-type: none"> • "Napredno rukovanje pozivima" odjeljak na stranici 23. • "Uporaba zajedničke linije" odjeljak na stranici 25. • "Uporaba značajke Cisco Extension Mobility" odjeljak na stranici 30.
Želite privremeno koristiti svoj broj telefona i postavke na zajedničkom Cisco IP telefonu	Obratite se administratoru sustava u vezi usluge Cisco Extension Mobility.	Pogledajte "Uporaba značajke Cisco Extension Mobility" odjeljak na stranici 30.



Rješavanje problema s vašim telefonom

U ovome poglavlju pronaći ćete informacije, koje će vam pomoći pri rješavanju općenitih poteškoća s vašim telefonom. Dodatne informacije zatražite od administratora sustava.

Simptom	Objašnjenje
Ne možete čuti signal za biranje ili dovršiti poziv	Mogu se primijeniti jedan ili više sljedećih čimbenika: <ul style="list-style-type: none">• Morate se prijaviti na uslugu Extension Mobility.• Šifru za klijentski slučaj ili šifru prisilne autorizacije, morate unijeti nakon biranja broja.• Vaš telefon ima ograničenja vezana uz doba dana koja onemogućuju korištenje određenih značajki u određeno doba dana.
Funkcijska tipka, koju želite koristiti, ne pojavljuje se.	Mogu se primijeniti jedan ili više sljedećih čimbenika: <ul style="list-style-type: none">• Morate pritisnuti više puta, kako bi se otvorile dodatne funkcijske tipke.• Morate promijeniti stanje linije (primjerice, podignuti slušalicu ili se spojiti na poziv).• Vaš telefon nije konfiguriran tako da podržava funkciju koja je vezana uz tu funkcijsku tipku.
Pridruži nije uspjelo	Pridruži zahtijeva više odabranih poziva. Uvjerite se kako ste odabrali najmanje jedan poziv uz aktivni poziv, koji se odabire automatski.
Upad ne uspijeva, a rezultat je brzi ton zauzeća	Ne možete upasti u šifrirani poziv ako telefon kojim se služite nije konfiguriran za šifriranje. Kada zbog toga pokušaj upada ne uspije, iz telefona će se začuti brzi ton zauzeća.
Odspojeni ste od poziva kojemu ste se pridružili pomoću funkcije Upad	Ako poziv, kojemu ste se pridružili pomoću funkcijske tipke Upad , bude stavljen na čekanje, prenesen ili postane konferencijski poziv, bit ćete isključeni iz njega.
Cisco PovPoziv nije uspio	Druga strana, možda ima aktivirano prosljeđivanje poziva.

Pregled podataka za administraciju telefona

Administrator sustava bi mogao zatražiti od vas da pristupite podacima za administraciju telefona, sa svrhom otkrivanja i rješavanja problema.

Ako se od vas zatraži da...	Tada ...
Pristupite podacima mrežne konfiguracije	Pritisnite  i odaberite Postavke > mrežne konfiguracije , te odaberite stavku mrežne konfiguracije koju želite vidjeti.
Pristupite podacima o statusu	Pritisnite  i odaberite Postavke > Status , te odaberite stavku statusa koju želite vidjeti.
Pristupite podacima o modelu telefona	Pritisnite  i odaberite Postavke > Podaci o modelu .

Uporaba alata za izvještavanje o kvaliteti

Administrator sustava može privremeno konfigurirati vaš telefon pomoću alata za izvještavanje o kvaliteti (QRT), kako bi otklonio eventualne poteškoće u radu. Možete pritisnuti **QRT** kako biste poslali podatke administratoru sustava. Ovisno o konfiguraciji, koristite QRT za:

- Brzo izvješće o zvučnom problemu s trenutnim pozivom
- Odabir općeg problem sa popisa kategorija, te odabir kodova uzroka



Kazalo

A

Alat za podršku automatski registriranim telefonima **7**
autentificirani pozivi **28**
Automatsko javljanje **16**

B

biranje s podignutom slušalicom **13**
biranje sa spuštrenom slušalicom **13**
brzo biranje
konfiguriranje **23**
uporaba **14**

C

Cisco IP telefon
dokumentacija za **2**
ilustracija **9**
konfiguriranje značajki za **12**
pričvršćenje postolja slušalice **7**
registriranje **7**

Č

čekanje
i prijenos **18**

D

davanje prioriteta pozivima **29**
dokumentacija, pristup **2**

E

Extension Mobility
odjava **30**
prijava **30**

G

glasovne poruke, pristupanje **38**
gumbi, prepoznavanje **9**

H

hvatanje poziva **16, 24**
hvatanje poziva skupine **24**

I

Identifikacija zlonamjernih poziva (MCID) **28**

ikona "daljinsko korištenje"
za zajedničke linije **25**

ikone, za stanja poziva **12**

Ilustracija gumba Čekanje **10**

Ilustracija gumba Glasnoća **10**

Ilustracija gumba izbornika aplikacija **10**

Ilustracija gumba Navigacija **10**

imenik

uporaba u telefonu **35**

imenik tvrtke

biranje iz **14**

biranje s web stranice **15**

uporaba u telefonu **37**

imenik, biranje iz **14**

izbornici aplikacija **11**

izbornici, korištenje **11**

J

javljanje na pozive, mogućnosti za **16**

K

Konferencije sa sastankom **20, 22**

konferencijski pozivi

Sudjel **20, 22**

uobičajeni **20, 21**

kvaliteta zvuka **8**

L

linije

opis **12**

u usporedbi s pozivima **12**

M

MLPP, korištenje **29**

mogućnosti biranja

dodatne **14**

osnovno **13**

N

naglavne slušalice

radna svojstva **8**

spajanje **8**

O

opis tipkovnice **10**

Osobni adresar, biranje iz **15**

P

poruke

pokazatelj za **33**

postavke, prilagodba **33**

PovPoziv **15**

poziv na čekanju **16**

pozivi

- davanje prioriteta **29**

- ikone za **12**

- izvještavanje o poteškoćama s **43**

- javljanje **16**

- najveći broj po liniji **12**

- pohranjivanje i dohvat **27**

- pohranjivanje u spremnik **27**

- praćenje **31**

- preusmjeravanje dok zvoniti **24**

- prijelaz **17**

- prijenos **18**

- prosljeđivanje **19**

- rukovanje višestrukim **16**

- sigurni **28**

- stavljanje na čekanje i nastavak **17**

- u usporedbi s linijama **12**

- više sugovornika na **20**

- završavanje **16**

- značajke konferencije za **20**

- praćenje poziva **31**

- prijenos, mogućnosti za **18**

- primljeni pozivi, zapisi **35**

- privatnost

- i zajedničke linije **25**

- uporaba **27**

- propušteni pozivi, zapisi **35**

- prosljeđivanje poziva **19**

- prosljeđivanje poziva, mogućnosti za **19**

Q

- QRT, korištenje **43**

S

- sigurni pozivi **28**

- sigurnost, upozorenja **3**

- skraćeno biranje **14, 23**

- slika pozadine, prilagodba **34**

- slušalica

- pričvršćenje u postolju **7**

- svijetleća traka **10**

- slušanje bez ruku **31**

- smještanje poziva u spremnik **16, 27**

- sumnjivi pozivi, praćenje **28**

Š

- šifrirani pozivi **28**

T

- telefonske linije, opis **12**

U

upad

i privatnost **27**

i zajedničke linije **25**

uporaba **26**

UpadUPoz

Pogledajte također upad

uporaba **26**

uporaba naglavnih slušalica **8**

upozorenja, sigurnost **3**

upućeni pozivi, zapisi **35**

upućivanje poziva **13**

Usluga brzoga biranja

konfiguriranje **23**

V

vanjski uređaji, uporaba **5**

višestruki pozivi, rukovanje **16, 18**

Z

zajedničke linije

i ikona "daljinsko korištenje" **25**

opis **25**

sa privatnosti **27**

sa upadom **26**

zapisi poziva

biranje iz **14**

brisanje **35**

pregled i biranje iz zapisa **35**

završavanje poziva, mogućnosti za **16**

Značajka Cisco Extension Mobility, uporaba **15**

značajke, dostupnost **12**

zvučnik, uporaba **31**

zvuk zvona, ugadanje **33**



Središni uredi

Cisco Systems, Inc.
170 West Tasman Drive
San Jose, CA 95134-1706
USA
www.cisco.com
Tel: +1 408 526-4000
+1 800 553-NETS (6387)
Fax: +1 408 526-4100

Europska sjedišta

Cisco Systems International BV
Haarlerbergpark
Haarlerbergweg 13-19
1101 CH Amsterdam
Nizozemska
www-europe.cisco.com
Tel: +31 0 20 357 1000
Faks: +31 0 20 357 1100

Sjedišta u Sjedinjenim Američkim Državama

Cisco Systems, Inc.
170 West Tasman Drive
San Jose, CA 95134-1706
USA
www.cisco.com
Tel: +1 408 526-7660
Faks: +1 408 527-0883

Sjedišta za pacifičku Aziju

Cisco Systems, Inc.
168 Robinson Road
#28-01 Capital Tower
Singapore 068912
www.cisco.com
Tel: +65 6317 7777
Faks: +65 6317 7799

Tvrtka Cisco Systems ima više od 200 ureda u ovim državama. Adrese, telefonski brojevi i brojevi faksa su navedeni na

Cisco web stranici www.cisco.com/go/offices

Argentina • Australija • Austrija • Belgija • Brazil • Bugarska • Cipar • Costa Rica • Češka Republika • Čile • Danska • Dubai, UAE
Filipini • Finska • Francuska • Grčka • Hong Kong SAR • Hrvatska • Južna Afrika • Kanada • Kolumbija • Indija • Indonezija • Irska • Italija
Izrael • Japan • Koreja • Luksemburg • Mađarska • Malazija • Meksiko • Nizozemska • Njemačka • Norveška • Novi Zeland • NR Kina • Peru
Poljska • Portugal • Puerto Rico • Rumunjska • Rusija • Saudijska Arabija • Singapur • Sjedinjene Američke Države • Slovačka • Slovenija
Škotska • Španjolska • Švedska • Švicarska • Tajland • Tajvan • Turska • Ukrajina • Velika Britanija • Venezuela • Vijetnam • Zimbabve

CCSP, CCVP, logotip Cisco Square Bridge, Cisco Unity, Follow Me Browsing, FormShare i StackWise su tržišni znakovi tvrtke Cisco Systems, Inc.; Changing the Way We Work, Live, Play, i Learn i iQuick Study su uslužni znakovi tvrtke Cisco Systems, Inc.; dok su Aironet, ASIST, BPX, Catalyst, CCDA, CCDP, CCIE, CCIP, CCNA, CCNP, Cisco, logotip Cisco Certified Internetwork Expert, Cisco IOS, Cisco Press, Cisco Systems, Cisco Systems Capital, logotip Cisco Systems, Empowering the Internet Generation, Enterprise/Solver, EtherChannel, EtherFast, EtherSwitch, Fast Step, GigaDrive, GigaStack, HomeLink, Internet Quotient, IOS, IP/TV, iQ Expertise, logotip iQ, iQ Net Readiness Scorecard, LightStream, Linksys, MeetingPlace, MGX, logotip Networkers, Networking Academy, Network Registrar, Packet, PIX, Post-Routing, Pre-Routing, ProConnect, RateMUX, ScriptShare, SlideCast, SMARTnet, StrataView Plus, TeleRouter, The Fastest Way to Increase Your Internet Quotient, i TransPath su registrirani tržišni znakovi Cisco Systems, Inc. i/ili njegovih podružnica u Sjedinjenim državama i nekim drugim zemljama.

Svi drugi registrirani znakovi, spomenuti u ovom dokumentu ili na web-stranicama, vlasništvo su svojih vlasnika. Korištenje riječi partner ne implicira partnerstvo između Cisca i bilo koje druge kompanije. (0502R)

© 2005 Cisco Systems, Inc. Sva prava pridržana.

Logotip Java zaštitni je ili registrirani znak tvrtke Sun Microsystems, Inc. u SAD ili ostalim zemljama.

