

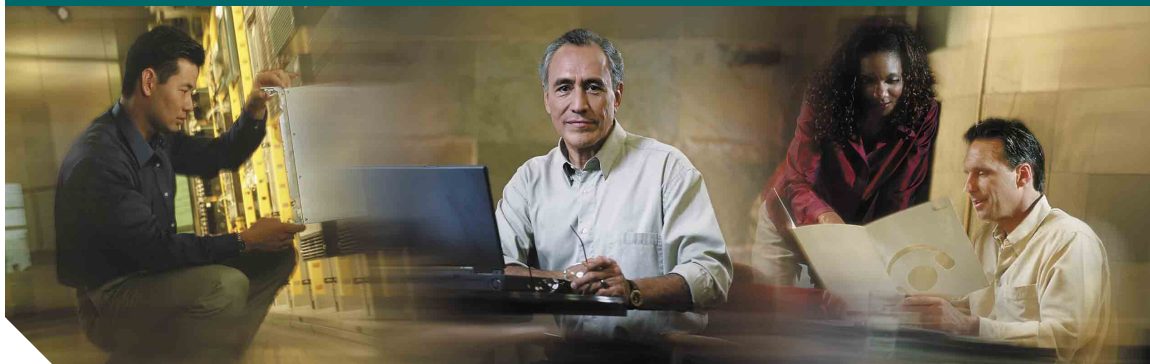

Guia del telèfon



Telèfon IP de Cisco 7911G per a Cisco CallManager 4.1(3)





Seu central corporativa

Cisco Systems, Inc.
170 West Tasman Drive
San Jose, CA 95134-1706
EUA
<http://www.cisco.com>
Tel.: +1 408 526-4000
+1 800 553-NETS (6387)
Fax: +1 408 526-4100

OL-8987-01



Tasques telefòniques habituals

Fer una trucada.	Despengeu abans o després de marcar un número.
Tornar a marcar un número.	Premeu Retruc.
Posar una trucada en espera.	Ressalteu una trucada i premeu  .
Reprendre una trucada en espera.	Ressalteu la trucada en espera i premeu  .
Marcar un número de marcatge ràpid.	<ul style="list-style-type: none"> • Premeu  i seleccioneu el número que voleu marcar. • Premeu  i escolliu Directoris > Marcatges ràpids. Seleccioneu el número que voleu marcar. • Amb el telèfon penjat, teclegeu un número de marcatge ràpid i premeu MarcAbr.
Transferir una trucada a un número nou.	Premeu Trnsf. , teclegeu el número i pengeu (o premeu Trnsf. un altre cop si el telèfon no admet la funció de transferència quan es penja).
Iniciar una trucada de conferència estàndard.	Premeu més > Confr. i marqueu el número del participant. Tot seguit, torneu a prémer Confr.



Cisco, Cisco IOS, Cisco Systems i el logotip Cisco Systems són marques comercials registrades de Cisco Systems, Inc. o de les seves filials als Estats Units i altres països. La resta de marques, noms o marques comercials esmentades en aquest document o al lloc web pertanyen als seus propietaris respectius. L'ús de la paraula "soci" no implica una associació entre Cisco i qualsevol altre empresa. (0501R)

© 2005 Cisco Systems, Inc. Tots els drets reservats.

OL-8987-01

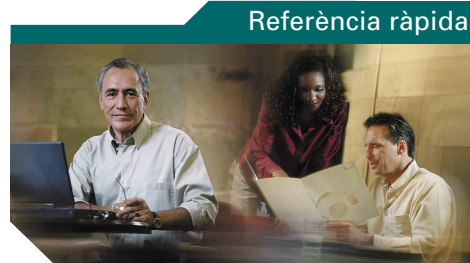

Telèfon IP de Cisco 7911G per a Cisco CallManager 4.1(3)

Definicions de les tecles programades

Icones de la pantalla del telèfon

Icones dels botons

Registres de trucades i directoris

Tasques telefòniques habituals







Definicions de les tecles programades

Actual.	Actualitzar el contingut.
Aparcar	Guardar una trucada mitjançant Aparcar trucada.
Canc.	Cancel·lar una acció o sortir d'una pantalla sense aplicar els canvis.
CaptAs	Contestar una trucada que sona en un altre grup associat al grup propi.
CaptGr	Contestar una trucada que sona en un altre grup.
Captur	Contestar una trucada del grup propi.
Cercar	Cercar un llistat de directori.
Confr.	Crear una trucada de conferència.
Connect.	Connectar diverses trucades en una sola línia per crear una trucada de conferència.
Contest.	Contestar una trucada.
Desviar	Enviar una trucada al sistema de missatgeria de veu.
DsvInc	Configurar/anul·lar el desviament de trucades.
EditNúm	Editar un número d'un registre de trucades.
Eliminar	Esborrar caràcters a la dreta del cursor quan s'utilitza EditNúm .
EliUltTr	Treure l'últim usuari afegit a una trucada de conferència.
Esborr.	Esborrar registres o configuracions.
Esborrar	Restablir els paràmetres a la configuració predeterminada.
FiTruc.	Desconnectar la trucada en curs.
IntruCf	Connectar-vos a una trucada d'una línia compartida i establir una trucada de conferència.



Intrus.	Connectar-vos a una trucada d'una línia compartida.
LlistCnf	Veure els participants d'una conferència.
MarcAbr	Marcar mitjançant un número d'índex de marcatge ràpid.
Marcar	Marcar un número de telèfon.
Meet-Me	Organitzar una trucada de conferència Meet-Me.
més	Mostrar més tecles programades.
Miss.	Accedir al sistema de bústia de veu.
MonDes	Desactivar la funció Monitor.
Monitor	Sentir una trucada per l'altaveu.
NovaTruc	Fer una trucada nova.
Privat	Impedir que altres usuaris vegin les trucades d'una línia compartida o s'hi connectin.
QRT	Enviar problemes de les trucades a l'administrador del sistema.
RetrTruc	Rebre un avís quan una extensió ocupada estigui disponible.
Retruc.	Tornar a marcar l'últim número que s'ha marcat.
Sortir	Tornar a la pantalla prèvia.
Tancar	Tancar la finestra actual.
Treure	Treure un participant d'una conferència.
Trnsf.	Transferir una trucada.
TrsfDir	Transferir dues trucades entre elles.
<<	Esborrar caràcters introduïts.
>>	Desplaçar-vos pels caràcters introduïts.

Icones de la pantalla del telèfon



Estat de la trucada

	Desviament de trucades activat
	Trucada en espera
	Trucada connectada
	Despenjat
	Penjat
	Trucada entrant
	Línia compartida en ús





Trucades segures

	Trucada autenticada
	Trucada segura





Dispositiu d'entrada seleccionat

	Auricular en ús
	Altaveu en ús (Monitor activat)





Trucades importants

	Trucada de prioritat
	Trucada de prioritat mitjana
	Trucada de prioritat alta
	Trucada de més prioritat



Altres funcions

	Marcatge ràpid configurat
	Missatges en espera
	Opció seleccionada
	Funció activada

Icones dels botons

	Volum
	Navegació
	Espera
	Menú d'aplicacions

Registres de trucades i directoris

Si voleu...	Aleshores...
Marcar des d'un registre de trucades.	Premeu  i seleccioneu Directoris > Trucades perdudes, Trucades realitzades o Trucades rebudes . Desplaceu-vos al número al qual voleu trucar i premeu Marcar .
Marcar des d'un directori corporatiu.	Premeu  i seleccioneu Directoris > Directori corporatiu . Introduïu lletres i premeu Enviar . Despengeu per marcar.



Contingut

Introducció 1

Ús d'aquesta guia 1

Obtenció d'informació addicional 2

Informació addicional sobre la personalització del telèfon a Internet 2

Informació sobre seguretat i rendiment 2

Ús d'una font d'alimentació externa 3

Ús de dispositius externs 4

Funcions d'accessibilitat 4

Connexió del telèfon 5

Descripció general del telèfon 8

Descripció dels botons i del maquinari 8

Descripció dels menús d'aplicacions 10

Línies i trucades 10

Descripció de les icones de línia i de trucada 11

Descripció de la disponibilitat de les funcions 11

Gestió de trucades bàsica 12

Realització de trucades: opcions bàsiques 12

Realització de trucades: opcions addicionals 13

Contesta de trucades 15

Finalització de trucades 15

Ús d'Espera i de Continuar 16

Canvi entre diverses trucades 16

Visualització de diverses trucades 17

Transferència de trucades 17

Desviament de les trucades a un altre número 19

Realització de trucades de conferència	20
Descripció dels tipus de trucades de conferència	20
Inici i connexió a una conferència estàndard	21
Inici o connexió a una trucada de conferència Meet-Me	22

Gestió de trucades avançada 23

Marcatge ràpid 23

Captura al telèfon propi d'una trucada desviada 24

Ús d'una línia compartida 25

 Línies compartides 25

 Afegiment d'un mateix a una trucada de línia compartida 26

 Impediment que altres usuaris vegin o es connectin a una trucada de línia compartida 27

Col·locació en espera i recuperació de trucades aparcades 28

Realització i recepció de trucades segures 29

Rastreig de trucades sospitoses 29

Priorització de trucades importants 30

Ús de l'Extensió mòbil de Cisco 31

Ús de l'auricular, els auriculars i l'altaveu 32

Adquisició d'uns auriculars 33

Ús de la resposta automàtica 33

Ús de la configuració del telèfon 34

Personalització dels timbres i dels indicadors de missatges 34

Personalització de la pantalla del telèfon 35

Ús dels registres de trucades i els directoris 36

Ús dels registres de trucades 36

Marcatge des d'un directori 37

 Ús del directori corporatiu al telèfon 38

Accés al missatge de veu 39**Personalització del telèfon a Internet 40**

Inici de sessió a les pàgines web Opcions d'usuari 40

Subscripció a serveis telefònics 41

Descripció de les opcions de configuració addicionals 42**Solució de problemes del telèfon 44**

Visualització de les dades administratives del telèfon 45

Ús de l'eina d'informe de qualitat 45

Índex 47



Introducció

Aquesta secció proporciona informació bàsica necessària per començar a utilitzar el telèfon IP de Cisco.

Ús d'aquesta guia

Aquesta guia proporciona una descripció general de les funcions disponibles al telèfon. Podeu llegir-la totalment per obtenir una comprensió consistent de les qualitats del telèfon o consultar la taula següent per dirigir-vos a les seccions més utilitzades.

Si voleu...	Aleshores...
Revisar informació important sobre seguretat.	Vegeu "Informació sobre seguretat i rendiment" a la pàgina 2.
Utilitzar el telèfon després que algú altre l'hagi instal·lat.	Comenceu per "Descripció general del telèfon" a la pàgina 8.
Connectar el telèfon.	Vegeu "Connexió del telèfon" a la pàgina 5.
Obtenir informació sobre els botons del telèfon.	Vegeu "Descripció dels botons i del maquinari" a la pàgina 8.
Fer trucades.	Vegeu "Realització de trucades: opcions bàsiques" a la pàgina 12.
Posar trucades en espera.	Vegeu "Ús d'Espera i de Continuar" a la pàgina 16.
Transferir trucades.	Vegeu "Transferència de trucades" a la pàgina 17.
Fer trucades de conferència.	Vegeu "Realització de trucades de conferència" a la pàgina 20.
Configurar el marcatge ràpid.	Vegeu "Marcatge ràpid" a la pàgina 23.
Compartir un número de telèfon.	Vegeu "Ús d'una línia compartida" a la pàgina 25.
Utilitzar l'altaveu del telèfon.	Vegeu "Ús de l'auricular, els auriculars i l'altaveu" a la pàgina 32.
Canviar el volum o el to del timbre.	Vegeu "Ús de la configuració del telèfon" a la pàgina 34.
Veure les trucades perdudes.	Vegeu "Ús dels registres de trucades i els directoris" a la pàgina 36.

Obtenció d'informació addicional

Podeu accedir a la documentació més actualitzada de Cisco a Internet, a la URL següent:

<http://www.cisco.com/univercd/home/home.htm>

Podeu accedir al lloc web de Cisco a la URL següent:

<http://www.cisco.com/>

Podeu accedir als llocs web internacionals de Cisco des d'aquesta URL:

http://www.cisco.com/public/countries_languages.shtml

Informació addicional sobre la personalització del telèfon a Internet

El telèfon IP de Cisco és un dispositiu de xarxa que pot compartir informació amb altres dispositius de la xarxa de l'empresa, incloent-hi l'ordinador. Podeu utilitzar les pàgines web Opcions d'usuari de Cisco CallManager per establir i personalitzar serveis telefònics i per controlar les funcions i la configuració del telèfon des de l'ordinador. Aquesta Guia proporciona una ràpida descripció general d'aquestes possibilitats. Per obtenir les instruccions completes, consulteu *Personalització del telèfon IP de Cisco a Internet* a la URL següent:

http://www.cisco.com/univercd/cc/td/doc/product/voice/c_ipphon/index.htm

Informació sobre seguretat i rendiment

Llegiu els avisos de seguretat següents abans d'instal·lar o utilitzar el telèfon IP de Cisco:



Advertència

INSTRUCCIONS DE SEGURETAT IMPORTANTS

Aquest símbol d'advertència significa perill. Us trobeu en una situació que pot causar lesions físiques. Abans de manipular qualsevol equip, heu de ser conscients dels perills que comporten els circuits elèctrics i haver-vos familiaritzat amb els procediments estàndard de prevenció d'accidents. Utilitzeu el número de declaració subministrat al final de cada advertència per trobar-ne la traducció en les advertències de seguretat traduïdes que acompanyen aquest dispositiu. Declaració 1071

GUARDEU AQUESTES INSTRUCCIONS



Advertència

Llegiu les instruccions d'instal·lació abans de connectar el sistema a la font d'alimentació.



Advertència Quan us desfeu d'aquest producte tingueu en compte les lleis i els reglaments aplicables.



Advertència No manipuleu el sistema ni connecteu o desconnecteu cables durant tempestes de llamps.



Advertència Per evitar descàrregues elèctriques, no connecteu circuits de tensió extrabaixa de seguretat als circuits de tensió de xarxa telefònica. Els ports LAN tenen circuits de tensió extrabaixa de seguretat, i els ports WAN tenen circuits de tensió de xarxa telefònica. Alguns ports LAN i WAN utilitzen connectors RJ-45. Tingueu precaució quan connecteu cables.



Precaució Els circuits d'alimentació en línia subministren corrent a través dels cables de comunicacions. Utilitzeu el cable subministrat per Cisco o un cable de comunicacions d'un mínim de 24 AWG.

Ús d'una font d'alimentació externa

Les advertències següents són aplicables si s'utilitza una font d'alimentació externa amb el telèfon IP de Cisco:



Advertència Aquest producte depèn de la protecció contra curtcircuits (sobrecàrregues elèctriques) de la instal·lació de l'edifici. Assegureu-vos que utilitzeu un fusible o un disjuntor no superior a 120 V de CA i 15 A als Estats Units (240 V de CA i 10 A a la resta de països) als conductors de fase (tots els conductors amb corrent).



Advertència El dispositiu està dissenyat per funcionar amb sistemes d'alimentació TN.



Advertència La unió d'endoll i presa de corrent ha d'estar accessible en tot moment, ja que constitueix el dispositiu de desconnexió principal.



Advertència La font d'alimentació ha d'utilitzar-se en interiors.



Precaució Utilitzeu només una font d'alimentació especificada per Cisco per a aquest producte.

Talls d'energia

L'accessibilitat al servei telefònic d'emergències requereix que el telèfon disposi d'alimentació elèctrica. Si es produeix una interrupció en el subministrament elèctric, no es podrà trucar al servei d'emergències fins que se'n restableixi el subministrament. En cas d'interrupció o fallada del subministrament elèctric, cal reiniciar o reconfigurar l'equip abans de poder trucar al servei d'emergències.

Ús de dispositius externs

La informació següent és aplicable si s'utilitzen dispositius externs amb el telèfon IP de Cisco:

Cisco Systems recomana l'ús de dispositius externs de bona qualitat (auriculars) amb protecció contra interferències de senyals de radiofreqüència (RF) i audiofreqüència (AF) no desitjades.

Segons la qualitat d'aquests dispositius i la proximitat a altres dispositius com ara telèfons mòbils o ràdios bidireccionals, és probable que encara es creïn interferències. En aquests casos, Cisco recomana dur a terme una o més de les actuacions següents:

- Allunyar el dispositiu extern de l'origen de les emissions de RF o AF.
- Apartar els cables del dispositiu extern de l'origen de les emissions de RF o AF.
- Utilitzar cables apantallats per al dispositiu extern o cables amb un blindatge i una connexió millors.
- Reduir la longitud dels cables del dispositiu extern.
- Aplicar ferrites o algun producte semblant en els cables del dispositiu extern.

Cisco no pot garantir el funcionament del sistema, perquè no pot controlar la qualitat dels dispositius externs, els cables ni els connectors. El sistema funcionarà correctament si es connecten dispositius adequats utilitzant cables i connectors de bona qualitat.



Precaució Als països de la Unió Europea, utilitzeu només auriculars que compleixin totalment els requisits de la Directiva sobre EMC [89/336/EC].

Funcions d'accessibilitat

Existeix una llista de funcions d'accessibilitat, disponible amb sol·licitud prèvia.

Connexió del telèfon

En principi, l'administrador del sistema connectarà el nou telèfon IP de Cisco a la xarxa telefònica IP corporativa. Si no és així, consulteu el gràfic i la taula següents per connectar-lo.

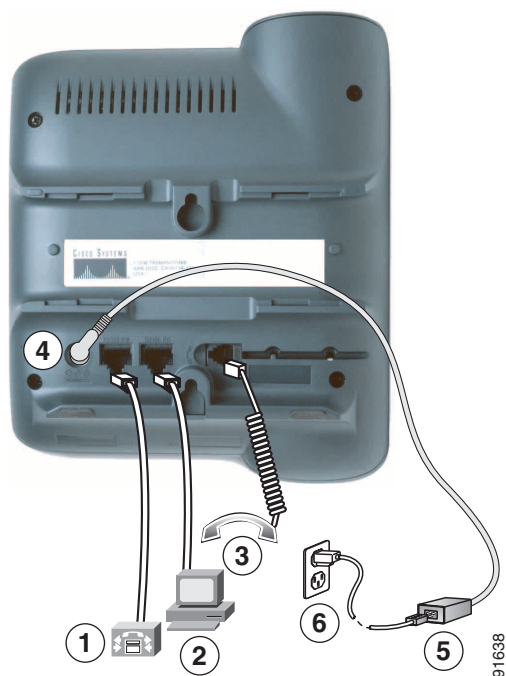

1	Port de xarxa (switch 10/100).	4	Port per a l'adaptador de CC (CC 48 V).
2	Port d'accés (10/100 PC).	5	Font d'alimentació CA-CC.
3	Port de l'auricular.	6	Cable d'alimentació de CA.

Ajust del suport del auricular

Quan es connecta el telèfon, normalment cal ajustar el suport de l'auricular per assegurar que el receptor no llisqui fora de la base. Per obtenir-ne instruccions, consulteu la taula que hi ha a continuació.

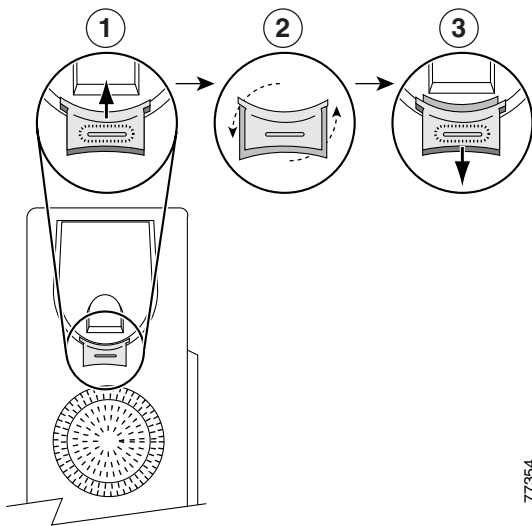

1	Aparteu l'auricular i estireu la llengüeta quadrada de plàstic del suport de l'auricular.
2	Gireu la llengüeta 180 graus.
3	Torneu a fer lliscar la llengüeta cap a dintre del suport de l'auricular. Un cop girada, a la part superior de la llengüeta sobresortirà una extensió. Torneu a posar l'auricular al suport.

Registre mitjançant TAPS

Un cop el telèfon s'ha connectat a la xarxa, és possible que l'administrador del sistema us preguntï si voleu registrar automàticament el telèfon mitjançant l'eina per a l'assistència de telèfons registrats automàticament (TAPS). Es pot utilitzar TAPS per a un telèfon nou o per substituir un d'antic.

Per registrar-vos mitjançant TAPS, aixequiu l'auricular, marqueu l'extensió TAPS proporcionada per l'administrador del sistema i seguiu les instruccions que sentireu. És possible que hagueu d'introduir l'extensió sencera, incloent-hi el prefix. Quan el telèfon mostri un missatge de confirmació, pengeu l'auricular. El telèfon es reinicialitzarà.

Informació sobre auriculars

Per utilitzar uns auriculars, assegureu-vos que l'auricular del telèfon estigui desconnectat i connecteu els auriculars al port de l'auricular del telèfon que hi ha a la part posterior de l'aparell.

És possible que les recomanacions del fabricant dels auriculars incloguin l'ús d'un amplificador extern. Consulteu la documentació del producte subministrada pel fabricant dels auriculars per obtenir-ne més informació.

Encara que Cisco Systems efectua proves internes a auriculars d'altres fabricants per utilitzar-los amb els telèfons IP de Cisco, Cisco no certifica ni ofereix assistència tècnica per als productes dels fabricants d'auriculars. Per raó de les inconsistències inherents d'entorn i maquinari que hi ha a les ubicacions on s'instal·len els telèfons IP de Cisco, no hi ha una única solució "perfecta" que sigui òptima per a tots els entorns. Cisco recomana als seus clients que facin proves per decidir quins auriculars funcionen millor en el seu entorn abans d'instal·lar un gran nombre d'unitats a la xarxa.

En alguns casos, a causa de la part mecànica o electrònica d'alguns auriculars, les persones que truquen poden sentir un eco de la seva pròpia veu mentre parlen amb usuaris de telèfons IP de Cisco.

Cisco Systems recomana l'ús de dispositius externs de bona qualitat (els auriculars) amb protecció contra interferències de senyals de radiofreqüència (RF) i audiodfreqüència (AF) no desitjades. Segons la qualitat d'aquests dispositius i la proximitat a altres dispositius, com ara telèfons mòbils o ràdios bidireccionals, és probable que encara es creïn interferències. Vegeu "Ús de dispositius externs" a la pàgina 4 per obtenir-ne més informació.

La raó principal per la qual uns auriculars determinats no serien adequats per al telèfon IP de Cisco és la possibilitat de sentir un brunzit. Aquest brunzit el pot sentir tant la persona que truca com aquesta persona i l'usuari del telèfon IP de Cisco. Alguns sons possibles de brunzit o soroll poden ser causats per diverses fonts externes, com, per exemple, llums elèctrics, la proximitat a motors elèctrics, pantalles d'ordinador de grans dimensions, etc. En alguns casos, el brunzit es pot reduir o eliminar fent servir un transformador estabilitzat. Vegeu "Ús d'una font d'alimentació externa" secció a la pàgina 3 per obtenir-ne més informació.

La qualitat de l'àudio és una qüestió subjectiva de l'usuari

A més del rendiment tècnic, mecànic i físic, la part d'àudio dels auriculars ha de sonar bé, tant per a l'usuari com per a la persona a l'altra banda de la línia. El so és subjectiu i Cisco no pot garantir el rendiment de cap auricular ni auriculars, però sembla que alguns dels auriculars dels llocs web que apareixen a continuació funcionen bé amb els telèfons IP de Cisco.

Malgrat tot, el client té l'última responsabilitat de fer proves amb l'equip en el seu entorn propi per determinar-ne el rendiment adequat.

Per obtenir més informació sobre auriculars vegeu:

<http://www.vxicorp.com/cisco>

<http://www.plantronics.com/cisco>

Descripció general del telèfon

El telèfon IP de Cisco 7911 G és un telèfon complet que ofereix comunicació de veu a través de la mateixa xarxa de dades que utilitza l'ordinador, la qual cosa us permet fer i rebre trucades telefòniques, posar trucades en espera, transferir trucades, fer trucades de conferència, etc.

A més de les funcions bàsiques de gestió de trucades, el telèfon IP de Cisco 7911G incorpora funcions telefòniques especialitzades o avançades que amplien les possibilitats de la gestió de trucades.

Depenent de la configuració, el telèfon admet:



- Accés a les dades de la xarxa i a serveis de web.
- Personalització en línia de les funcions i els serveis telefònics des de les pàgines web Opcions d'usuari.

Descripció dels botons i del maquinari

Podeu utilitzar la figura que hi ha a continuació per identificar els botons i el maquinari del telèfon.







91031





	Element	Descripció	Per obtenir més informació, vegeu...
1	Pantalla del telèfon	Mostra les funcions del telèfon.	"Descripció dels menús d'aplicacions" a la pàgina 10 i "Descripció de les icones de línia i de trucada" a la pàgina 11.
2	Sèrie del telèfon IP de Cisco	Indica la sèrie del model de telèfon IP de Cisco.	—
3	Botons de tecles programades	Cada tecla programada activa una opció de tecla programada, mostrada a la pantalla del telèfon.	"Definicions de les tecles programades" a la pàgina 1.
4	Botó Navegació 	Permet desplaçar-se pels elements dels menús i ressaltar-los. Quan el telèfon està penjat, mostra els marcatges ràpids.	"Descripció dels menús d'aplicacions" a la pàgina 10 i "Marcatge ràpid" a la pàgina 23.
5	Botó del menú d'aplicacions 	Mostra el menú d'aplicacions, que proporciona accés al sistema de missatgeria de veu, registres i directoris telefònics, paràmetres i serveis.	"Descripció dels menús d'aplicacions" a la pàgina 10.
6	Botó Espera 	Posa la trucada activa en espera, reprèn una trucada en espera i canvia entre una trucada activa i una trucada en espera.	"Ús d'Espera i de Continuar" a la pàgina 16.
7	Teclat	Permet marcar números de telèfon, introduir lletres i escollir elements dels menús.	"Gestió de trucades bàsica" a la pàgina 12.
8	Botó Volum 	Controla el volum de l'auricular, l'altaveu, els auriculars i el timbre.	"Ús de l'auricular, els auriculars i l'altaveu" a la pàgina 32.
9	Auricular amb banda lluminosa	La banda lluminosa de l'auricular indica les trucades entrants o missatges de veu nous.	"Accés al missatges de veu" a la pàgina 39.
10	Suport de la base	Permet ajustar l'angle del telèfon damunt d'una taula.	—

Descripció dels menús d'aplicacions

Utilitzeu els menús d'aplicacions per accedir a les funcions del telèfon.

Si voleu...	Aleshores...
Accedir als menús d'aplicacions.	Premeu  per mostrar una llista d'aplicacions: missatges, directori, configuració i serveis.
Examinar un llistat o un menú.	Premeu  .
Seleccionar un element d'un menú.	Premeu  per ressaltar l'element del menú i premeu Selecc. També podeu prémer el número del teclat que correspongui al número de l'element del menú.
Retrocedir un nivell en un menú.	Premeu Sortir . (Tingueu en compte que si premeu Sortir des del nivell superior d'un menú, es tancarà.)
Tancar un menú (i retornar al menú d'aplicacions).	Premeu Sortir una o més vegades fins que el menú es tanqui, o premeu  .
Sortir del menú d'aplicacions.	Premeu  o Sortir .



Nota Després de prémer , el LED es posa de color verd i roman encès mentre s'utilitzen els menús d'aplicacions. Si sortiu d'una aplicació sense prémer  o **Sortir** (per exemple, per contestar una trucada), la pantalla del telèfon pot canviar, però el botó  romandrà de color verd. Si premeu  un altre cop, l'aplicació que estiguen utilitzant es reprendrà en el punt on es trobava quan es va interrompre.









Línies i trucades

Per tal d'evitar confusions entre línies i trucades, consulteu les descripcions següents:

- **Línies:** Cada línia correspon a un número de telèfon (o extensió) que altres persones poden utilitzar per trucar-vos. El telèfon admet una línia.
- **Trucades:** Cada línia admet diverses trucades. De manera predeterminada, el telèfon admet fins a sis trucades connectades, tot i que l'administrador del sistema pot ajustar aquest nombre segons les vostres necessitats. En un moment determinat només pot haver-hi una trucada activa; la resta de trucades es posen en espera automàticament.

Descripció de les icones de línia i de trucada

El telèfon mostra icones per ajudar-vos a determinar l'estat de la trucada i de la línia (penjada, en espera, sonant, connectada, etc.).

Icona	Estat de la trucada o de la línia	Descripció
	Línia penjada	No hi ha activitat de trucades en aquesta línia.
	Línia despenjada	Esteu marcant un número o una trucada sortint està sonant.
	Trucada connectada	Heu connectat amb l'altre usuari.
	Trucada sonant	Una trucada sona a la vostra línia.
	Trucada en espera	Heu posat aquesta trucada en espera. Vegeu "Ús d'Espera i de Continuar" a la pàgina 16.
	Remot en ús	Un altre telèfon que comparteix la línia té una trucada connectada. Vegeu "Línies compartides" secció a la pàgina 25.
	Trucada autenticada	Vegeu "Realització i recepció de trucades segures" secció a la pàgina 29.
	Trucada xifrada	Vegeu "Realització i recepció de trucades segures" secció a la pàgina 29.

Descripció de la disponibilitat de les funcions



El funcionament del telèfon IP de Cisco i les funcions disponibles poden variar, en funció de com l'equip de suport telefònic de l'empresa hagi configurat el sistema telefònic. Per tant, algunes funcions descrites en aquesta Guia del telèfon poden no estar disponibles o funcionar d'una manera diferent a Cisco CallManager. Poseu-vos en contacte amb el servei de suport o l'administrador del sistema per obtenir informació sobre el funcionament i la disponibilitat de les funcions.

Gestió de trucades bàsica

Aquesta secció tracta sobre les tasques bàsiques de gestió telefònica, com ara fer, contestar i transferir trucades.

Realització de trucades: opcions bàsiques

A continuació figuren algunes maneres de fer trucades fàcilment amb el telèfon IP de Cisco.

Si voleu...	Aleshores...	Per obtenir més informació, vegeu...
Fer una trucada.	Aixequeu l'auricular i marqueu el número.	"Descripció general del telèfon" a la pàgina 8.
Premarcar (marcar amb el telèfon penjat, sense to de marcatge).	<p>Feu alguna de les accions següents:</p> <ul style="list-style-type: none">• Premeu  per mostrar la llista de números de marcatge ràpid i escolliu-ne un.• Teclegeu un número de telèfon mitjançant el teclat. <p>Nota Quan es marca amb el telèfon penjat, el telèfon mostra els números coincidents del registre de trucades realitzades. Seleccioneu el número que voleu marcar.</p> <p>Tot seguit, per fer la trucada, feu alguna de les accions següents:</p> <ul style="list-style-type: none">• Aixequeu l'auricular.• Premeu Marcar.	"Ús dels registres de trucades i els directoris" a la pàgina 36.
Marcar amb el telèfon penjat (amb to de marcatge).	Premeu NovaTruc i marqueu el número.	—
Tornar a marcar un número.	Premeu Retruc .	—
Fer una trucada quan hi ha una altra trucada en curs.	<ol style="list-style-type: none">1. Premeu .2. Premeu NovaTruc.3. Marqueu un número.	"Ús d'Espera i de Continuar" a la pàgina 16.



Si voleu...	Aleshores...	Per obtenir més informació, vegeu...
Marcar des d'un registre de trucades.	<ol style="list-style-type: none"> 1. Premeu  i seleccioneu Directoris > Trucades perdudes, Trucades rebudes o Trucades realitzades. 2. Desplaceu-vos al número al qual voleu trucar i premeu Marcar. 	"Ús dels registres de trucades" a la pàgina 36.



Consell

Si cometeu un error mentre introduïu un número de telèfon, premeu << per esborrar un o més dígits. Premeu **Canc.** per anul·lar l'intent de trucada, o pengeu.

Realització de trucades: opcions addicionals

Podeu fer trucades mitjançant funcions i serveis especials que poden estar disponibles al telèfon. Consulteu l'administrador del sistema per obtenir més informació sobre aquestes opcions addicionals.

Si voleu...	Aleshores...	Per obtenir més informació, vegeu...
Marcar un número de marcatge ràpid.	<p>Feu alguna de les accions següents:</p> <ul style="list-style-type: none"> • Premeu  per escollir un número de la llista de números de marcatge ràpid i premeu Marcar. • Premeu  i seleccioneu Directoris > Marcatges ràpids. Seleccioneu el número de marcatge ràpid i premeu Marcar. • Utilitzeu la funció de Marcatge abreujat. 	"Marcatge ràpid" a la pàgina 23.
Marcar des d'un directori corporatiu mitjançant el telèfon.	<ol style="list-style-type: none"> 1. Premeu  i seleccioneu Directoris > Directori corporatiu (el nom pot ser diferent). 2. Teclegeu un nom mitjançant el teclat. 3. Premeu Cercar. 4. Per marcar des d'un llistat, desplaceu-vos-hi i despengeu. 	"Ús dels registres de trucades i els directoris" a la pàgina 36.

Si voleu...	Aleshores...	Per obtenir més informació, vegeu...
Marcar des d'un directori corporatiu mitjançant l'ordinador a través de Cisco WebDialer.	<ol style="list-style-type: none"> 1. Obriu un explorador web i aneu al directori corporatiu compatible amb WebDialer. 2. Feu clic al número que voleu marcar. 	<p><i>Personalització del telèfon IP de Cisco a Internet:</i></p> <p>http://www.cisco.com/univercd/cc/td/doc/product/voice/c_ipphon/index.htm</p>
Utilitzar la funció de retrotrucada de Cisco per rebre una notificació quan una extensió ocupada o que sona estigui disponible.	<ol style="list-style-type: none"> 1. Premeu RetrTruc mentre sentiu el to d'ocupat o el so del timbre. 2. Pengeu. Quan l'extensió estigui disponible, el telèfon us avisarà amb una alerta visual i sonora. 3. Torneu a fer la trucada. 	L'administrador del sistema.
Fer una trucada de prioritat (precedència).	Teclegeu el número d'accés de precedència amb apropiació multinivell (MLPP) i, tot seguit, el número de telèfon.	"Priorització de trucades importants" a la pàgina 30.
Marcar des d'una entrada de la llibreta d'adreces personal (PAB).	<ol style="list-style-type: none"> 1. Premeu  i seleccioneu Directoris > Servei PAB (el nom pot ser diferent). 2. Ressaltea un llistat i despengeu. 	"Personalització del telèfon a Internet" a la pàgina 40.
Fer una trucada mitjançant un codi de facturació o de rastreig.	<ol style="list-style-type: none"> 1. Marqueu un número. 2. Després de sentir el to, teclegeu un codi de client (CMC) o un codi d'autorització forçós (FAC). 	L'administrador del sistema.
Fer una trucada mitjançant un perfil d'Extensió mòbil de Cisco.	<ol style="list-style-type: none"> 1. Premeu  i escolliu Serveis > Servei EM (el nom pot ser diferent). 2. Introduïu la informació d'inici de sessió. 	"Ús de l'Extensió mòbil de Cisco" a la pàgina 31.

Contesta de trucades

Per contestar una trucada, aixequem l'auricular. Vegeu la taula que hi ha a continuació per obtenir-ne més opcions.

Si voleu...	Aleshores...	Per obtenir més informació, vegeu...
Canviar des d'una trucada connectada per contestar una nova trucada.	Premeu Contest.	"Ús d'Espera i de Continuar" a la pàgina 16.
Contestar una trucada utilitzant la trucada en espera.	Premeu Contest.	"Ús d'Espera i de Continuar" a la pàgina 16.
Enviar una trucada directament al sistema de missatgeria de veu.	Premeu Desviar.	"Accés al missatges de veu" a la pàgina 39.
Connectar automàticament les trucades entrants.	Utilitzeu la resposta automàtica.	"Ús de la resposta automàtica" a la pàgina 33.
Recuperar una trucada aparcada des d'un altre telèfon.	Utilitzeu Aparcar trucada.	"Col·locació en espera i recuperació de trucades aparcaades" a la pàgina 28.
Utilitzar el telèfon propi per contestar una trucada que soni a qualsevol altre lloc.	Utilitzeu Captura de trucades.	"Captura al telèfon propi d'una trucada desviada" a la pàgina 24.
Contestar una trucada de prioritat.	Pengeu la trucada en curs (prement FiTruc.) i tot seguit premeu Contest.	"Priorització de trucades importants" a la pàgina 30.



Finalització de trucades

Per finalitzar una trucada, simplement pengeu. A continuació en trobareu més detalls.



Si voleu...	Aleshores...
Penjar quan s'utilitza l'auricular.	Torneu a posar l'auricular al suport. O premeu FiTruc.
Penjar mentre es controla una trucada (utilitzant l'altaveu).	Premeu FiTruc.
Penjar una trucada i mantenir-ne una altra a la mateixa línia.	Premeu FiTruc. Si cal, primer traieu la trucada del mode d'espera.

Ús d'Espera i de Continuar

En un moment determinat només pot haver-hi una trucada activa; la resta de trucades connectades han d'estar en espera.

Si voleu...	Aleshores...
Posar una trucada en espera.	<ol style="list-style-type: none">1. Assegureu-vos que la trucada que voleu posar en espera està ressaltada.2. Premeu .
Treure una trucada del mode d'espera.	<ol style="list-style-type: none">1. Assegureu-vos que la trucada corresponent està ressaltada.2. Premeu .

Consells

- La funció d'espera normalment fa que se senti música o un xiulet. Per aquest motiu, no poseu una trucada de conferència en espera.
- Les trucades en espera queden indicades per una icona de trucada en espera: . Quan una trucada en espera està ressaltada, el botó Espera  s'encén (de color vermell). Quan es ressaltava una trucada que no està en espera i hi ha altres trucades en espera a la línia, el botó Espera parpelleja (en color vermell).
- Podeu posar fins a sis trucades en espera, en funció de la configuració establerta per l'administrador del sistema.

Canvi entre diverses trucades

Podeu alternar entre diverses trucades del telèfon.

Si voleu...	Aleshores...
Alternar entre trucades connectades.	<ol style="list-style-type: none">1. Assegureu-vos que la trucada a la qual voleu canviar estigui ressaltada.2. Premeu . L'altra trucada es posa en espera automàticament.
Canviar des d'una trucada connectada per contestar una trucada que sona.	Premeu Contest . Les trucades actives es posen en espera i la trucada seleccionada es reprèn.

Visualització de diverses trucades

Entendre la manera com apareixen diverses trucades al telèfon us pot ajudar a organitzar les vostres tasques de gestió de trucades.

El telèfon mostra les trucades de la línia ressaltada tal com s'indica a continuació:

- Les trucades de més precedència i més durada apareixen a la part superior de la llista.
- Les trucades de tipus similars apareixen juntes. Per exemple, les trucades amb les quals heu interactuat s'agrupen a la part superior, mentre que les trucades en espera s'agrupen al final.

Transferència de trucades

La transferència desvia una trucada connectada. La *destinació* és el número al qual es vol transferir la trucada.

Si voleu...	Aleshores...
Transferir una trucada sense parlar amb el destinatari de la transferència.	<ol style="list-style-type: none"> 1. Des d'una trucada activa, premeu Trnsf. 2. Marqueu el número de destinació. 3. Premeu Trnsf. un altre cop per completar la transferència o FiTruc. per anul·lar-la. <p>Nota Si el telèfon admet la transferència quan es penja, també podeu completar la transferència penjant.</p>
Parlar amb el destinatari de la transferència abans de transferir la trucada (transferència amb consulta).	<ol style="list-style-type: none"> 1. Des d'una trucada activa, premeu Trnsf. 2. Marqueu el número de destinació. 3. Espereu que contesti el destinatari de la transferència. 4. Premeu Trnsf. un altre cop per completar la transferència o FiTruc. per anul·lar-la. <p>Nota Si el telèfon admet la transferència quan es penja, també podeu completar la transferència penjant.</p>

Si voleu...	Aleshores...
Transferir dues trucades en curs entre elles (transferència directa) sense romandre a la línia.	<ol style="list-style-type: none"> 1. Desplaceu-vos per ressaltar una de les trucades de la línia. 2. Premeu Selecc. 3. Repetiu aquest procediment per a la segona trucada. 4. Amb una de les trucades seleccionades ressaltada premeu TrsfDir. (Per mostrar TrsfDir potser haureu de prémer més.) Les dues trucades es connecten entre elles i us deixen fora de la trucada. <p>Nota Si voleu romandre en línia amb els altres dos usuaris, utilitzeu Connect.</p>
Redirigir una trucada al sistema de missatgeria de veu.	Premeu Desviar. La trucada es transfereix automàticament a la salutació de la vostra missatgeria de veu. Podeu utilitzar Desviar amb una trucada activa, que sona o en espera.

Consells

- Si la transferència quan es penja està habilitada al telèfon, tant podeu penjar per completar la trucada com prémer **Trnsf.** i després penjar.
- Quan la transferència quan es penja *no* està habilitada al telèfon, si es penja sense tornar a prémer **Trnsf.**, la trucada es posa en espera.
- No es pot utilitzar **Trnsf.** per desviar una trucada en espera. Premeu  un altre cop per treure la trucada de l'estat d'espera abans de transferir-la.

Desviament de les trucades a un altre número

Podeu utilitzar el Desviament incondicional per desviar les trucades entrants del telèfon a un altre número.

Si voleu...	Aleshores...
Configurar el desviament de trucades a la línia.	Premeu DsvInc i marqueu un número de telèfon de destinació.
Anul·lar el desviament de trucades a la línia.	Premeu DsvInc .
Comprovar si el desviament de trucades està activat a la línia.	Comproveu els indicadors següents: <ul style="list-style-type: none"> • Icones intermitents de desviament de trucades  que apareixen una rere l'altra al costat del número de telèfon. • El text "Desviat a" i el número de destinació a la línia d'estat.
Configurar o anul·lar el desviament de trucades de manera remota.	<ol style="list-style-type: none"> 1. Inicieu sessió a les pàgines web Opcions d'usuari. 2. Escolliu Desviar totes les trucades... 3. Escolliu el vostre número de telèfon. 4. Escolliu redirigir les trucades a la missatgeria de veu o a un altre número.

Consells

- Si s'habilita el desviament de trucades en un telèfon amb línies compartides, es desvien totes les trucades de les línies compartides.
- Heu d'introduir el número de destinació del desviament de trucades tal com el marcaríeu des del telèfon. Per exemple, si cal, introduïu un codi d'accés o el prefix.
- Les trucades es poden desviar a un telèfon analògic tradicional o a un altre telèfon IP, tot i que l'administrador del sistema pot restringir la funció de desviament de trucades a números de l'empresa.
- L'administrador del sistema pot modificar les condicions del desviament de trucades de la línia de telèfon.

Realització de trucades de conferència

El telèfon IP de Cisco permet connectar tres o més persones en una conversa telefònica, amb la qual cosa es crea una trucada de conferència.

Descripció dels tipus de trucades de conferència

Hi ha dos tipus de trucades de conferència: estàndard i Meet-Me.

Trucades de conferència estàndard

Podeu crear conferències estàndard de maneres diferents, en funció de les vostres necessitats i les tecles programades disponibles al telèfon.

- **Confr.:** utilitzeu aquesta tecla programada per establir una conferència estàndard trucant a cada participant. La trucada de conferència estàndard és la funció predeterminada disponible a la majoria de telèfons.
- **Connect.:** utilitzeu aquesta tecla programada per establir una conferència estàndard connectant diverses trucades que ja estan en curs en una línia.
- **IntruCf:** utilitzeu aquesta tecla programada per afegir-vos a una trucada en curs en una línia compartida i convertir-la en una conferència estàndard. Aquesta funció només està disponible als telèfons que utilitzen línies compartides.

Vegeu "Inici i connexió a una conferència estàndard" a la pàgina 21 per obtenir-ne més instruccions.

Trucades de conferència Meet-Me

Podeu crear una conferència Meet-Me trucant al número de telèfon Meet-Me a l'hora especificada.

Vegeu "Inici o connexió a una trucada de conferència Meet-Me" a la pàgina 22 per obtenir-ne més instruccions.

Inici i connexió a una conferència estàndard

Una conferència estàndard permet que al menys tres persones parlin en una mateixa trucada.

Si voleu...	Aleshores...
<ul style="list-style-type: none"> • Crear una conferència trucant als participants. • Afegir altres participants a una conferència en curs. 	<ol style="list-style-type: none"> 1. Des d'una trucada connectada, premeu Confr. (Potser haureu de prémer la tecla programada més per veure Confr.) 2. Marqueu el número de telèfon del participant que voleu afegir a la conferència. 3. Espereu que la trucada es connecti. 4. Premeu Confr. un altre cop per afegir el participant a la trucada. 5. Repetiu aquest procediment per afegir la resta de participants.
Crear una conferència connectant dos o més trucades en curs.	<ol style="list-style-type: none"> 1. Assegureu-vos que teniu dos o més trucades en una mateixa línia. 2. Ressaltea la trucada que vulgueu afegir a la conferència. 3. Premeu Selecc. La trucada seleccionada mostra aquesta icona: ☒. 4. Repetiu aquest procediment per a totes les trucades que vulgueu afegir. 5. Des d'una de les trucades seleccionades, premeu Connect. (Potser haureu de prémer la tecla programada més per veure Connect.) <p>Nota La trucada activa se selecciona automàticament.</p>
Participar en una conferència.	Contesteu el telèfon quan soni.
Crear una conferència connectant-vos a una trucada d'una línia compartida.	<p>Ressaltea una trucada de la línia compartida i premeu IntruCf. (Potser haureu de prémer la tecla programada més per veure IntruCf.)</p> <p>Vegeu "Ús d'una línia compartida" secció a la pàgina 25.</p>
Veure una llista dels participants a la conferència.	<ol style="list-style-type: none"> 1. Ressaltea una conferència en curs. 2. Premeu LlistCnf. <p>Es mostra una llista dels participants ordenats segons el moment de connexió a la conferència, amb els més recents a la part superior.</p>
Obtenir una llista actualitzada dels participants.	Mentre es mostra la llista de la conferència, premeu Actual.
Veure qui ha iniciat la conferència.	A la llista de la conferència, localitzeu la persona que apareix a la part inferior de la llista i que té un asterisc (*) al costat del seu nom.

Si voleu...	Aleshores...
Treure l'últim usuari afegit a la conferència.	Premeu EliUltTr . Només podeu treure participants si heu iniciat la trucada de conferència.
Treure un participant de la conferència.	1. Ressaltea el nom del participant. 2. Premeu Treure . Només podeu treure participants si heu iniciat la conferència.
Sortir d'una conferència.	Pengeu o premeu FiTruc .

Consells

- Per poder afegir trucades a conferència, han de ser de la mateixa línia. Si les trucades són de línies diferents, transferiu-les a una mateixa línia abans d'utilitzar **Confr.** o **Connect**.
- Segons com estigui configurat el telèfon, si deixeu una conferència que heu creat, aquesta conferència podria finalitzar. Per evitar-ho, transferiu la conferència abans de penjar.

Inici o connexió a una trucada de conferència Meet-Me

El sistema de conferències Meet-Me permet iniciar una conferència o connectar-s'hi trucant al número de conferència.

Si voleu...	Aleshores...
Iniciar una conferència Meet-Me.	1. Demaneu un número de telèfon Meet-Me a l'administrador del sistema. 2. Comuniqueu aquest número a la resta de participants. 3. Quan estigueu preparat per iniciar la reunió, despengeu per sentir el to de marcatge i premeu Meet-Me . 4. Marqueu el número de la conferència Meet-Me. Des d'aquest moment, la resta de participants poden connectar-se a la conferència marcant el número. Nota Els participants sentiran un to d'ocupat si truquen a la conferència abans que s'hi connecti la persona que l'ha d'iniciar.
Participar en una conferència Meet-Me.	Marqueu el número de la conferència Meet-Me (proporcionat per l'usuari que ha d'iniciar-la). Nota Els participants sentiran un to d'ocupat si truquen a la conferència abans que s'hi connecti la persona que l'ha d'iniciar.
Finalitzar una conferència Meet-Me.	Tots els participants han de penjar. La conferència no finalitza automàticament si la persona que l'ha iniciat se'n desconnecta.

Gestió de trucades avançada

Les tasques avançades de gestió de trucades comporten funcions especials que l'administrador del sistema ha de configurar per al telèfon segons les necessitats en la gestió telefònica i l'entorn de treball.

Marcatge ràpid



El marcatge ràpid permet introduir un número d'índex o seleccionar un element de la pantalla del telèfon per fer una trucada. Depenent de la configuració, el telèfon pot admetre diverses funcions de marcatge ràpid:

- Marcatges ràpids
- Marcatge abreujat
- Números de marcatge abreujat



Nota

- Per configurar els números de marcatge ràpid i de marcatge abreujat, cal poder accedir a les pàgines web Opcions d'usuari. Vegeu "Inici de sessió a les pàgines web Opcions d'usuari" a la pàgina 40.
- Per configurar números de marcatge abreujat, cal tenir accés a la funció Directori personal. Vegeu "Personalització del telèfon a Internet" a la pàgina 40.
- A més, l'administrador del sistema pot configurar funcions de marcatge ràpid en nom vostre.

Si voleu...	Aleshores...
Utilitzar els marcatges ràpids.	<ol style="list-style-type: none"> 1. Configureu números de marcatge ràpid. Vegeu "Personalització del telèfon a Internet" a la pàgina 40. 2. Per fer una trucada, premeu , o premeu  i seleccioneu Directoris > Marcatges ràpids.
Utilitzar el marcatge abreujat.	<ol style="list-style-type: none"> 1. Configureu codis de marcatge abreujat. Vegeu "Personalització del telèfon a Internet" a la pàgina 40. 2. Per fer una trucada, introduïu el codi de marcatge abreujat i premeu MarcAbr.

Si voleu...	Aleshores...
Utilitzar números de marcatge abreujat.	<ol style="list-style-type: none"> 1. Creeu una entrada a la llibreta d'adreces personal i assigneu-li un codi de marcatge abreujat. Vegeu "Personalització del telèfon a Internet" a la pàgina 40. 2. Per fer una trucada, accediu al servei de marcatge abreujat al telèfon.

Captura al telèfon propi d'una trucada desviada

La Captura de trucades permet contestar una trucada que sona al telèfon d'un company desviant-la al telèfon propi. És possible que vulgueu utilitzar la Captura de trucades si compartiu la gestió de trucades amb companys de feina.

Si voleu...	Aleshores...
Contestar una trucada que sona en una altra extensió del vostre grup de captura de trucades.	<ol style="list-style-type: none"> 1. Feu alguna de les accions següents: <ul style="list-style-type: none"> • Si la tecla programada Captur està disponible, premeu-la. • Si la tecla programada Captur no està disponible, despengeu per fer-la aparèixer i premeu Captur. • Si el telèfon admet la captura automàtica, es connecta immediatament amb la trucada. 2. Si la trucada sona, premeu Contest. per connectar amb la trucada.
Contestar una trucada que sona en una altra extensió que no és del vostre grup.	<ol style="list-style-type: none"> 1. Feu alguna de les accions següents: <ul style="list-style-type: none"> • Si la tecla programada CaptGr està disponible, premeu-la. • Si la tecla programada CaptGr no està disponible, despengeu per fer-la aparèixer i premeu CaptGr. 2. Introduïu el codi de captura de grup. Si el telèfon admet la captura automàtica, es connecta immediatament amb la trucada. 3. Si la trucada sona, premeu Contest. per connectar amb la trucada.

Si voleu...	Aleshores...
Contestar una trucada que sona en una altra extensió del vostre grup o d'un grup associat.	<ol style="list-style-type: none"> Feu alguna de les accions següents: <ul style="list-style-type: none"> Si la tecla programada CaptAs està disponible, premeu-la. Si la tecla programada CaptAs no està disponible, despengeu per fer-la aparèixer i premeu CaptAs. <p>Si el telèfon admet la captura automàtica, es connecta immediatament amb la trucada.</p> Si la trucada sona, premeu Contest. per connectar amb la trucada.

Consells

- En prémer **Captur** o **CaptGr** es connecta amb la trucada que porta més temps sonant.
- Si es prem **CaptAs**, es connecta amb la trucada del grup de captura amb la prioritat més alta.

Ús d'una línia compartida

L'administrador del sistema pot suggerir-vos utilitzar una línia compartida si:

- Teniu diversos telèfons i només voleu un número de telèfon.
- Compartiu tasques telefòniques amb companys de feina.
- Gestioneu trucades en nom d'una altra persona.

Línies compartides

Icona remot en ús

La icona remot en ús  apareix quan un altre telèfon que comparteix la línia té una trucada activa. En una línia compartida, es poden fer i rebre trucades com sempre, fins i tot si apareix la icona remot en ús.

Compartició d'informació de la trucada i intrusió

Els telèfons que comparteixen una mateixa línia mostren informació sobre les trucades fetes i rebudes en aquesta línia compartida. Aquesta informació pot incloure la identificació de la persona que truca i la durada de la trucada. (Consulteu les excepcions a la secció Privadesa.)

Quan la informació de la trucada és visible d'aquesta manera, els usuaris que comparteixen la mateixa línia es poden afegir a les trucades mitjançant **Intrus.** o **IntruCf.** Vegeu "Afegiment d'un mateix a una trucada de línia compartida" a la pàgina 26.

Privadesa

Si no voleu que els vostres companys de feina amb els quals compartiu la línia vegin informació sobre les vostres trucades, habiliteu la funció Privadesa. Així s'evita que els companys es connectin a les trucades pròpies. Vegeu "Impediment que altres usuaris vegin o es connectin a una trucada de línia compartida" a la pàgina 27.



Nota El nombre màxim de trucades que admet una línia compartida pot ser diferent a cada telèfon.

Afegiment d'un mateix a una trucada de línia compartida

Segons com estigui configurat el telèfon, podeu afegir-vos a una trucada d'una línia compartida mitjançant **Intrus.** o **IntruCf.**



Si voleu...	Aleshores...
Veure si la línia compartida està en ús.	Comproveu si apareix la icona remot en ús  .
Connectar-vos a una trucada d'una línia compartida mitjançant la tecla programada Intrus.	<ol style="list-style-type: none">1. Ressaltea una trucada remot en ús.2. Premeu Intrus. (Potser haureu de prémer la tecla programada més per veure Intrus.) Els altres usuaris sentiran un xiulet que els avisarà de la vostra presència.
Connectar-vos a una trucada d'una línia compartida mitjançant la tecla programada IntruCf.	<ol style="list-style-type: none">1. Ressaltea una trucada remot en ús.2. Premeu IntruCf. (Potser haureu de prémer la tecla programada més per veure IntruCf.) Els altres usuaris sentiran un to i una interrupció breu del so, i la informació de la trucada de la pantalla del telèfon canviarà.
Afegir més participants de conferència a una trucada a la qual us heu connectat.	Connecteu-vos a la trucada mitjançant IntruCf si està disponible. A diferència d' Intrus. , IntruCf converteix la trucada en una trucada de conferència estàndard, la qual cosa permet afegir-hi altres participants. Vegeu "Realització de trucades de conferència" a la pàgina 20.
Deixar una trucada a la qual us heu connectat.	Pengeu. Si pengeu després d'haver utilitzat Intrus. , els altres usuaris sentiran un to de desconnexió i la trucada original continuarà. Si pengeu després d'haver utilitzat IntruCf , la trucada resta com a trucada de conferència (sempre que al menys hi quedin tres participants a la línia).

Consells

- Si un telèfon que utilitza la línia compartida té la funció Privadesa activada, la informació de la trucada i les tecles programades d'intrusió no seran visibles per a la resta de telèfons que comparteixen la línia.
- Si la trucada a la qual us heu connectat mitjançant **Intrus.** es posa en espera, es transfereix o es converteix en una conferència, us en desconnectareu.

Impediment que altres usuaris vegin o es connectin a una trucada de línia compartida

Si compartiu una línia de telèfon, podeu utilitzar la funció Privadesa per tal d'evitar que altres usuaris que comparteixen la línia vegin les trucades o s'hi connectin.

Si voleu...	Aleshores...
Impedir que altres usuaris vegin les trucades d'una línia compartida o s'hi connectin.	<ol style="list-style-type: none"> 1. Premeu més > Privat. 2. Per verificar que la funció Privadesa està activada, comproveu que hi ha la icona  a la pantalla del telèfon i que hi apareix la paraula "Privat".
Permetre que altres usuaris vegin les trucades d'una línia compartida o s'hi connectin.	<ol style="list-style-type: none"> 1. Premeu més > Privat. 2. Per verificar que la funció Privadesa està desactivada, comproveu que hi ha la icona  a la pantalla del telèfon.

Consells

- Encara que el telèfon que comparteix la vostra línia tingui Privadesa activat, podeu fer i rebre trucades mitjançant la línia compartida normalment.
- La funció Privadesa s'aplica a totes les línies compartides del telèfon. Per tant, si teniu diverses línies compartides i Privadesa activat, els vostres companys no podran veure les trucades en cap de les vostres línies compartides ni connectar-s'hi.

Col·locació en espera i recuperació de trucades aparcades

Es pot aparcar una trucada si es vol guardar perquè l'usuari o algú altre la recuperi des d'un altre telèfon del sistema Cisco CallManager (per exemple, el telèfon de l'escriptori d'un company de feina o d'una sala de reunions).

Si voleu...	Aleshores...
Guardar una trucada activa mitjançant Aparcar trucada.	<ol style="list-style-type: none">1. Durant la trucada, premeu Aparcar. (Potser haureu de prémer la tecla programada més per veure Aparcar.)2. Anoteu el número d'aparcament de trucada que apareix a la pantalla del telèfon.3. Pengeu.
Recuperar una trucada aparcada.	Introduïu el número d'aparcament de trucada des de qualsevol telèfon IP de Cisco de la xarxa per connectar amb la trucada.



Nota



El temps per recuperar una trucada aparcada abans que reverteixi al seu número original és limitat. Consulteu amb l'administrador del sistema per obtenir-ne detalls.

Realització i recepció de trucades segures

Segons com l'administrador del sistema hagi configurat el sistema telefònic, el vostre telèfon podrà fer i rebre trucades segures.

El vostre telèfon pot admetre aquests tipus de trucades:

- Trucada *autenticada*: s'han verificat les identitats de tots els telèfons que participen en la trucada.
- Trucada *xifrada*: el telèfon rep i transmet àudio xifrat (la conversa) a través de la xarxa IP de Cisco. Les trucades xifrades també són autenticades.
- Trucada *no segura*: al menys un dels telèfons que hi participa o la connexió no admet aquestes funcions de seguretat, o no es poden verificar els telèfons.

Si voleu...	Aleshores...
Comprovar el nivell de seguretat d'una trucada.	<p>Cerqueu una icona de seguretat al cantó superior dret de la secció d'activitat de trucades, al costat del cronòmetre de durada de la trucada:</p> <p> Trucada autenticada</p> <p> Trucada xifrada</p> <p>Si la trucada no és segura, no hi apareixerà cap icona de seguretat.</p>
Determinar si a l'empresa es poden fer trucades segures.	Poseu-vos en contacte amb l'administrador del sistema.



Nota

Hi ha interaccions, restriccions i limitacions que afecten el funcionament de les funcions de seguretat al telèfon. Per obtenir-ne més informació, consulteu amb l'administrador del sistema.

Rastreig de trucades sospitoses

Si rebeu trucades sospitoses o malicioses, l'administrador del sistema pot afegir la funció Identificació de trucades malicioses (IdTrMali) al vostre telèfon. Aquesta funció us permet identificar una trucada activa com a sospitosa i inicia un seguit de missatges de rastreig automatitzat i de notificació.

Si voleu...	Aleshores...
Avisar l'administrador del sistema d'una trucada sospitosa o vexatòria.	<p>Premeu IdTrMali.</p> <p>El telèfon emet un to i mostra el missatge "Èxit identif. de truc. malic."</p>

Priorització de trucades importants

En alguns entorns especialitzats, com ara oficines militars o governamentals, pot ser necessari fer i rebre trucades urgents o importants. Si necessiteu aquesta gestió de trucades especialitzada, l'administrador del sistema pot afegir la funció de Precedència amb apropiació multinivell (MLPP) al vostre telèfon.

Preneu nota d'aquests termes:

- La *precedència* indica el nivell de prioritat associat a una trucada.
- L'*apropiació* consisteix a finalitzar una trucada existent de prioritat inferior i acceptar la trucada de prioritat superior enviada al telèfon.



Si...	Aleshores...
Voleu escollir un nivell de prioritat (precedència) per a una trucada sortint.	Cada nivell de prioritat té un número de precedència diferent que cal marcar. Poseu-vos en contacte amb l'administrador del sistema per obtenir una llista dels números de precedència corresponents per a trucades.
Voleu fer una trucada de prioritat (precedència).	Marqueu el número d'accés a MLPP (proporcionat per l'administrador del sistema) seguit del número de telèfon.
Sentiu un timbre especial (més ràpid que el normal) o un to especial de trucada en espera.	Rebeu una trucada de prioritat (precedència). Una icona d'MLPP a la pantalla del telèfon indicarà el nivell de prioritat de la trucada.
Voleu veure el nivell de prioritat d'una trucada.	Observeu si hi ha alguna icona d'MLPP a la pantalla del telèfon: <ul style="list-style-type: none">▪ Trucada de prioritat▣ Trucada de prioritat mitjana (immediat)▣▣ Trucada de prioritat alta (urgent o "flash")▣▣▣ Trucada de més prioritat (molt urgent o "flash override") o intervenció executiva Les trucades de prioritat més alta es mostren a la part superior del llistat de trucades. Si no apareix cap icona d'MLPP, el nivell de prioritat de la trucada és normal (ordinària).
Voleu acceptar una trucada de prioritat superior.	Contesteu la trucada normalment. Si cal, primer finalitzeu una trucada activa.
Sentiu un to continu que interromp la trucada.	Un dels dos interlocutors rep una trucada que ha d'apropiar-se de la trucada en curs. Pengeu immediatament per permetre que soni la trucada de més prioritat.

Consells

- Quan es fa o es rep una trucada amb l'opció d'MLPP activada, se senten tons de trucada i tons de trucada en espera especials diferents dels tons estàndard.
- Si es marca un número d'accés a MLPP no vàlid, se sent un missatge que notifica l'error.

Ús de l'Extensió mòbil de Cisco

L'Extensió Mòbil (EM) de Cisco permet configurar temporalment un telèfon IP de Cisco com a propi. Quan iniciu sessió a EM, el telèfon farà servir el vostre perfil, incloent-hi les línies de telèfon, les funcions, els serveis establerts i la configuració de web. L'encarregat de configurar EM és l'administrador del sistema.

Si voleu...	Aleshores...
Iniciar sessió a EM.	<ol style="list-style-type: none"> 1. Premeu  i escolliu Serveis > Servei EM (el nom pot ser diferent). 2. Si se us demana, seleccioneu un perfil de dispositiu. 3. Introduïu el vostre identificador d'usuari i el PIN (proporcionats per l'administrador del sistema). 4. Premeu Enviar.
Tancar sessió a EM.	<ol style="list-style-type: none"> 1. Premeu  i escolliu Serveis > Servei EM (el nom pot ser diferent). 2. Quan se us demani si voleu tancar la sessió, premeu Sí.

Consells

- EM us en desconnecta automàticament després d'un temps determinat. L'administrador del sistema és qui estableix aquest límit de temps.
- Els canvis fets al perfil d'EM (des de les pàgines web Opcions d'usuari) tenen efecte la propera vegada que hi iniciu una sessió des d'un telèfon.
- Els paràmetres que només controla el telèfon no es conserven al perfil d'EM.

Ús de l'auricular, els auriculars i l'altaveu

El telèfon IP de Cisco 7911G incorpora un altaveu per sentir les trucades amb mans lliures. L'altaveu només es pot utilitzar per sentir les trucades. Per parlar-hi, cal aixecar l'auricular.

Si voleu...	Aleshores...
Utilitzar l'auricular.	Aixequiu l'auricular.
Escoltar l'altra persona per l'altaveu.	Premeu Monitor i pengeu l'auricular. Podreu sentir la trucada, però no hi podreu parlar.
Desactivar l'altaveu i utilitzar l'auricular.	Aixequiu l'auricular o premeu MonDes .
Desactivar l'altaveu i penjar.	Premeu FiTruc .
Utilitzar uns auriculars.	Desconnecteu l'auricular del telèfon i connecteu els auriculars al port de l'auricular.
Ajustar el nivell del volum d'una trucada.	Premeu el botó Volum amunt o avall durant la trucada o quan se sent el to de marcatge. Aquesta acció ajusta el volum de l'auricular, l'altaveu o els auriculars, en funció del dispositiu que s'utilitzi. Premeu Guardar per mantenir el nivell de volum en les properes trucades.



Nota

Si l'administrador del sistema ha desactivat l'altaveu del telèfon, les tecles programades **Monitor** i **MonDes** no estaran disponibles. Per fer i controlar trucades heu d'aixecar l'auricular.

Adquisició d'uns auriculars

Per obtenir informació sobre l'adquisició d'uns auriculars, vegeu "Informació sobre auriculars" a la pàgina 7. És possible que les recomanacions del fabricant dels auriculars incloguin l'ús d'un amplificador extern. Consulteu la documentació del producte subministrada pel fabricant dels auriculars per obtenir-ne més informació.

Ús de la resposta automàtica

Si la resposta automàtica està activada, el telèfon contesta les trucades entrants automàticament després d'alguns tons. L'administrador del sistema és qui configura la resposta automàtica perquè utilitzi l'altaveu per contestar les trucades. Tanmateix, amb l'altaveu només es pot controlar la trucada. Per parlar amb la persona que truca, cal aixecar l'auricular.

Ús de la configuració del telèfon

Podeu ajustar el to de del timbre, la imatge del fons i altres paràmetres del telèfon IP de Cisco.



Personalització dels timbres i dels indicadors de missatges

Podeu personalitzar la manera com el telèfon indica les trucades entrants i els missatges de veu nous. També podeu ajustar el volum del timbre del telèfon.

Si voleu...	Aleshores...
Modificar el to del timbre.	<ol style="list-style-type: none">1. Premeu  i seleccioneu Configuració > Preferències d'usuari > Timbres.2. Premeu Selecc. per mostrar una llista de sons de timbre i premeu Selecc. un altre cop per escollir un to de timbre.3. Per sentir com sona, premeu Reprod.4. Premeu Guardar per fixar el to del timbre o premeu Canc.
Canviar el patró del timbre (només parpelleig, que soni un cop, només un xiulet, etc.).	Inicieu sessió a les pàgines web Opcions d'usuari. (Vegeu "Inici de sessió a les pàgines web Opcions d'usuari" a la pàgina 40.) Nota Abans de poder accedir a aquest paràmetre, l'administrador del sistema ha d'habilitar-ho.
Ajustar el nivell del volum del timbre.	Amb l'auricular al seu suport, premeu el botó Volum. El nou volum del timbre es guarda automàticament.
Modificar el funcionament de l'indicador lluminós de missatges de veu de l'auricular.	<ol style="list-style-type: none">1. Inicieu sessió a les pàgines web Opcions d'usuari. (Vegeu "Inici de sessió a les pàgines web Opcions d'usuari" a la pàgina 40.)2. Escolliu Canviar la regla de l'indicador lluminós de missatges en espera... Nota Normalment, la regla del sistema predeterminada indica l'existència de missatges de veu nous mitjançant un llum fix a la banda lluminosa de l'auricular.

Personalització de la pantalla del telèfon

Podeu ajustar las característiques de la pantalla del telèfon.



Si voleu...	Aleshores...
Canviar l'idioma de la pantalla del telèfon.	Inicieu sessió a les pàgines web Opcions d'usuari. (Vegeu "Inici de sessió a les pàgines web Opcions d'usuari" a la pàgina 40.)
Canviar la imatge del fons.	<ol style="list-style-type: none"> 1. Premeu  i escolliu Configuració > Preferències d'usuari > Imatges de fons. 2. Premeu  per desplaçar-vos per les imatges de fons en miniatura. 3. Premeu Selecc. per escollir una imatge. 4. Premeu VisPrev per mostrar la imatge. 5. Premeu Guardar o Canc.

Ús dels registres de trucades i els directoris

Aquesta secció descriu com utilitzar els registres de trucades i els directoris. Per accedir a totes dues funcions, premeu  i seleccioneu **Directoris**.

Ús dels registres de trucades

El telèfon conserva registres de les trucades perdudes, realitzades i rebudes.

Si voleu...	Aleshores...
Veure els registres de trucades.	Premeu  i escolliu Directoris > Trucades perdudes, Trucades realitzades o Trucades rebudes . Cada registre pot contenir fins a 100 entrades. Per veure una llista limitada, ressaltu i premeu EditNúm .
Esborrar els registres de trucades.	Premeu  i escolliu Directoris > Trucades perdudes, Trucades realitzades o Trucades rebudes i premeu Esborr . Aquesta acció esborra totes les entrades de tots els registres.
Marcar des d'un registre de trucades (quan no hi ha una altra trucada).	<ol style="list-style-type: none">1. Premeu  i escolliu Directoris > Trucades perdudes, Trucades realitzades o Trucades rebudes.2. Ressaltu una entrada de trucada del registre.3. Si heu d'editar el número que hi apareix, premeu EditNúm i després << o >>. Per esborrar el número, premeu EditNúm i després Eliminar. (Potser haureu de prémer la tecla programada més per veure Eliminar.)4. Despengeu per fer la trucada.

Si voleu...	Aleshores...
<p>Marcar des d'un registre de trucades (quan hi ha una altra trucada en curs).</p>	<ol style="list-style-type: none"> 1. Premeu  i escolliu Directoris > Trucades perdudes, Trucades realitzades o Trucades rebudes. 2. Ressalteu una entrada de trucada del registre. 3. Si heu d'editar el número que hi apareix, premeu EditNúm i després << o >>. Per esborrar el número, premeu EditNúm i després Eliminar. (Potser haureu de prémer la tecla programada més per veure Eliminar.) 4. Premeu Marcar. 5. Premeu alguna de les tecles programades següents per gestionar la primera trucada: <ul style="list-style-type: none"> – Espera: posa la primera trucada en espera. – Trnsf.: transfereix el primer participant a la segona trucada i us deixa fora de la trucada. (Premeu Trnsf. un altre cop després de marcar per completar l'acció.) – Confr.: crea una trucada de conferència amb tots els participants, incloent-hi la persona que truca. (Torneu a prémer Confr. després de marcar per completar l'acció.) – FiTruc.: desconnecta la primera trucada i marca la segona.



Marcatge des d'un directori

Depenent de la configuració, el telèfon pot proporcionar funcions de directori corporatiu i personal:

- Directori corporatiu: un directori de contactes corporatius configurat i mantingut per l'administrador del sistema.
- Directori personal: si està disponible, contactes personals i codis de marcatge ràpid associats que podeu configurar i als quals podeu accedir des del telèfon i des de les pàgines web Opcions d'usuari. El directori personal comprèn la llibreta d'adreces personal (PAB) i números de marcatge abreujat.
 - PAB és el directori dels vostres contactes personals.
 - Els números de marcatge abreujat us permeten assignar codis a les entrades de la llibreta d'adreces personal per poder marcar més ràpidament.
 - Per obtenir més informació, vegeu "Personalització del telèfon a Internet" a la pàgina 40.

Ús del directori corporatiu al telèfon

Podeu utilitzar un directori corporatiu per fer trucades als vostres companys de feina.

Si voleu...	Aleshores...
Marcar des d'un directori corporatiu (quan no hi ha cap altra trucada en curs).	<ol style="list-style-type: none">1. Premeu  i escolliu Directoris > Directori corporatiu (el nom pot ser diferent).2. Utilitzeu el teclat per escriure un nom sencer o només una part.3. Premeu Cercar.4. Premeu la llista que voleu marcar o desplaçe-vos-hi i despengeu.
Marcar des d'un directori corporatiu (quan hi ha una altra trucada en curs).	<ol style="list-style-type: none">1. Premeu  i escolliu Directoris > Directori corporatiu (el nom pot ser diferent).2. Utilitzeu el teclat per escriure un nom sencer o només una part.3. Premeu Cercar.4. Desplaceu-vos fins a una llista i premeu Marcar.5. Premeu alguna de les tecles programades següents per gestionar la primera trucada:<ul style="list-style-type: none">- Espera: posa la primera trucada en espera.- Trnsf.: transfereix el primer participant a la segona trucada i us deixa fora de la trucada. (Premeu Trnsf. un altre cop després de marcar per completar l'acció.)- Confr.: crea una trucada de conferència amb tots els participants, incloent-hi la persona que truca. (Torneu a prémer Confr. després de marcar per completar l'acció.)- FiTruc.: desconnecta la primera trucada i marca la segona.

Consell



Utilitzeu els números del teclat per escriure caràcters a la pantalla del telèfon. Utilitzeu el botó Navegació del telèfon per desplaçar-vos pels diferents camps.

Accés al missatges de veu

Per accedir als missatges de veu, premeu  i seleccioneu **Missatges**.



Nota L'empresa determina el servei de missatgeria de veu que utilitza el sistema telefònic. Per obtenir-ne una informació més precisa i detallada, consulteu la documentació subministrada amb el servei de missatgeria de veu.

Si voleu...	Aleshores...
Configurar i personalitzar el servei de missatgeria de veu.	Feu alguna de les accions següents: <ul style="list-style-type: none"> • Premeu Miss, i seguiu les instruccions que sentireu. • Premeu , seleccioneu Missatges i seguiu les instruccions que sentireu.
Veure si teniu missatges de veu nous.	Comproveu els indicadors següents: <ul style="list-style-type: none"> • Un indicador lluminós vermell fix a l'auricular. (Aquest indicador pot variar. Vegeu "Personalització dels timbres i dels indicadors de missatges" a la pàgina 34.) • Una icona d'un sobre  a la pantalla del telèfon.
Sentir els missatges de veu o accedir al menú de missatges de veu.	Feu alguna de les accions següents: <ul style="list-style-type: none"> • Premeu Miss, i seguiu les instruccions que sentireu. • Premeu , seleccioneu Missatges i seguiu les instruccions que sentireu.
Enviar una trucada al sistema de missatgeria de veu.	Premeu Desviar . La funció Desviar transfereix automàticament les trucades (incloent-hi les que sonen o estan en espera) al sistema de missatgeria de veu. La persona que truca sentirà la salutació de la vostra missatgeria de veu i us hi podrà deixar un missatge.

Personalització del telèfon a Internet

El telèfon IP de Cisco és un dispositiu de xarxa que pot compartir informació amb altres dispositius de la xarxa de l'empresa, incloent-hi l'ordinador. Podeu utilitzar l'ordinador per iniciar sessió a Cisco Personal Communication Assistant (també anomenat pàgines web Opcions d'usuari), on podeu controlar funcions, configuracions i serveis del telèfon IP de Cisco. Des de les pàgines web d'usuari podeu configurar, per exemple, números de marcatge ràpid.

Aquesta secció explica com accedir a les pàgines web Opcions d'usuari i com subscriure's als serveis telefònics. Per obtenir més detalls sobre les funcions que podeu configurar i els serveis telefònics als quals us podeu subscriure, consulteu *Personalització del telèfon IP de Cisco a Internet*:

http://www.cisco.com/univercd/cc/td/doc/product/voice/c_ipphon/index.htm.

Inici de sessió a les pàgines web Opcions d'usuari

Procediment

- Pas 1** Sol·liciteu a l'administrador del sistema una URL d'opcions d'usuari, un identificador d'usuari i la contrasenya predeterminada.
- Pas 2** Obriu un explorador web a l'ordinador, introduïu-hi la URL (subministrada per l'administrador del sistema) i inicieu la sessió.
- Pas 3** Al menú general, seleccioneu el tipus de dispositiu (el model del telèfon) a la llista desplegable "Seleccioneu un dispositiu".
- Després de fer la selecció, apareixerà un menú contextual amb les opcions adequades per al vostre telèfon.
-

Consells per navegar per les pàgines d'opcions d'usuari

- Seleccioneu el vostre dispositiu a la pàgina del menú per veure les opcions disponibles.
- Premeu **Actualitzar** per aplicar i guardar les modificacions.
- Feu clic a **Tornar al menú** per retornar al menú contextual.
- Feu clic a **Tancar sessió** per sortir de les pàgines d'opcions d'usuari.

Subscripció a serveis telefònics

Abans de poder accedir a serveis telefònics de subscripció mitjançant el telèfon, us hi haureu de subscriure accedint a les pàgines web Opcions d'usuari mitjançant l'ordinador. Vegeu "Inici de sessió a les pàgines web Opcions d'usuari" a la pàgina 40.

Els serveis telefònics poden incloure:

- Informació de web, com ara còtitzacions borsàries, cartelleres de cinemes i informació meteorològica.
- Dades de la xarxa, com ara calendaris i directoris corporatius que permetin fer-hi cerques.
- Funcions telefòniques, com ara el servei Marcatge abreujat i una llibreta d'adreces personal.

Consulteu la taula següent per obtenir-ne més informació.

Si voleu...	Feu això després d'iniciar sessió...
Subscriure-us a un servei.	<ol style="list-style-type: none"> 1. Al menú principal, seleccioneu Configurar els serveis del telèfon IP de Cisco. 2. Seleccioneu un servei de la llista desplegable "Serveis disponibles" i premeu Continuar. 3. Introduïu la resta d'informació que se us demani (com ara un codi postal o un PIN) i premeu Subscriure.
Modificar o finalitzar subscripcions.	<ol style="list-style-type: none"> 1. Al menú principal, seleccioneu Configurar els serveis del telèfon IP de Cisco. 2. Feu clic damunt d'un servei a la secció "Els vostres serveis subscrits". 3. Premeu Actualitzar un cop hagueu fet les modificacions o premeu Anul·lar subscripció.
Accedir a un servei al vostre telèfon.	Premeu  i seleccioneu Serveis al telèfon .
Obtenir informació sobre com utilitzar els serveis telefònics.	Consulteu <i>Personalització del telèfon IP de Cisco a Internet</i> : http://www.cisco.com/univercd/cc/td/doc/product/voice/c_ipphon/index.htm .

Descripció de les opcions de configuració addicionals

Si convé, l'administrador del sistema pot configurar el telèfon per utilitzar botons específics i plantilles de tecles programades juntament amb serveis i funcions especials. Aquesta taula proporciona una visió general d'algunes opcions de configuració que haureu de tractar amb l'administrador del sistema telefònic en funció de les vostres necessitats i de l'entorn de treball.



Nota Podeu trobar guies del telèfon i altres documents que apareixen en aquesta taula a Internet: http://www.cisco.com/univercd/cc/td/doc/product/voice/c_ipphon/index.htm.

Si...	Aleshores...	Per obtenir més informació...
Necessiteu gestionar més trucades a la línia de telèfon.	Pregunteu a l'administrador del sistema com configurar la línia per admetre més trucades.	Consulteu amb l'administrador del sistema o l'equip de suport telefònic.
Treballeu amb un (o com a) auxiliar administratiu.	Penseu en la possibilitat d'utilitzar una línia compartida.	Vegeu "Ús d'una línia compartida" a la pàgina 25.
Voleu utilitzar una extensió per a diversos telèfons.	Sol·liciteu una línia compartida. Permet utilitzar, per exemple, una extensió per al telèfon de l'escriptori i per al del laboratori.	Vegeu "Ús d'una línia compartida" a la pàgina 25.

Si...	Aleshores...	Per obtenir més informació...
<p>Compartiu telèfons o espai de l'oficina amb companys de feina.</p>	<p>Podeu utilitzar:</p> <ul style="list-style-type: none"> • Aparcar trucada per guardar i recuperar les trucades sense utilitzar la funció de transferir. • Captura de trucades per contestar trucades que sonen en un altre telèfon. • Una línia compartida per veure les trucades dels companys de feina o per connectar-vos-hi. • L'Extensió mòbil de Cisco per aplicar el vostre número de telèfon i el vostre perfil d'usuari a un telèfon IP de Cisco compartit. 	<p>Consulteu amb l'administrador del sistema les qüestions relatives a aquestes funcions i vegeu:</p> <ul style="list-style-type: none"> • "Gestió de trucades avançada" a la pàgina 23. • "Ús d'una línia compartida" a la pàgina 25. • "Ús de l'Extensió mòbil de Cisco" a la pàgina 31.
<p>Voleu aplicar temporalment el vostre número de telèfon i la configuració a un telèfon IP de Cisco compartit.</p>	<p>Consulteu amb l'administrador del sistema sobre el servei Extensió mòbil de Cisco.</p>	<p>Vegeu "Ús de l'Extensió mòbil de Cisco" a la pàgina 31.</p>



Solució de problemes del telèfon

Aquesta secció proporciona informació per ajudar-vos a solucionar problemes generals del telèfon. Per obtenir-ne més informació, consulteu amb l'administrador del sistema.

Síntoma	Explicació
No se sent el to de marcatge o no es pot completar una trucada.	És possible que es doni alguna de les circumstàncies següents: <ul style="list-style-type: none">• Cal iniciar sessió al servei Extensió mòbil.• Cal introduir un codi de client o un codi d'autorització forçós després de marcar el número.• El telèfon té restriccions horàries que impedeixen utilitzar algunes funcions durant certes hores del dia.
La tecla programada que voleu utilitzar no apareix.	És possible que es doni alguna de les circumstàncies següents: <ul style="list-style-type: none">• Cal prémer més per mostrar més tecles programades.• Cal modificar l'estat de la línia (per exemple, despenjar o tenir una trucada connectada).• El telèfon no està configurat per admetre la funció associada amb la tecla programada en qüestió.
Connect. no funciona.	Connect. necessita que hi hagi diverses trucades seleccionades. Assegureu-vos que heu seleccionat al menys una trucada a més de la trucada activa, que se selecciona automàticament.
Intrus. no funciona i genera un to d'ocupat breu.	No us podreu connectar a una trucada xifrada si el vostre telèfon no està configurat per utilitzar xifratge. Quan el vostre intent de connexió falli per aquest motiu, el telèfon emetrà un to d'ocupat breu.
Us desconnecteu d'una trucada a la qual us heu connectat mitjançant Intrus.	Si la trucada a la qual us heu connectat mitjançant Intrus. es posa en espera, es transfereix o es converteix en una conferència, us en desconnectareu.
La funció de retrotrucada de Cisco no funciona.	És possible que l'altre usuari tingui el desviament de trucades activat.

Visualització de les dades administratives del telèfon

És possible que l'administrador del sistema us demani accedir a les dades administratives del telèfon amb la finalitat de solucionar algun problema.

Si us demanen...	Aleshores...
Accedir a les dades de configuració de la xarxa.	Premeu  , escolliu Configuració > Configuració de xarxa i seleccioneu l'element de la configuració de la xarxa que voleu visualitzar.
Accedir a les dades d'estat.	Premeu  , escolliu Configuració > Estat i seleccioneu l'element d'estat que voleu visualitzar.
Accedir a la informació sobre el model del telèfon.	Premeu  i escolliu Configuració > Informació de model .

Ús de l'eina d'informe de qualitat

L'administrador del sistema pot configurar temporalment el telèfon amb l'eina d'informe de qualitat (QRT) per solucionar problemes de funcionament. Podeu prémer **QRT** per enviar informació a l'administrador del sistema. Segons la configuració existent, utilitzeu QRT per:

- Informar immediatament sobre un problema d'àudio d'una trucada en curs.
- Seleccionar un problema general d'una llista de categories i escollir els codis de motius.



Índex

A

- advertències de seguretat **2**
- altaveu, utilitzar **32**
- aparcament de trucades **15**
- aparcar trucades **15, 28**
- auricular
 - assegurar-lo a la base **6**
 - banda lluminosa **9**
- auriculars
 - connectar **7**
 - rendiment **7**

B

- botons, identificar **8**

C

- captura de trucades **15, 24**
- captura de trucades de grup **24**
- conferències Meet-Me **20, 22**
- configuració, personalitzar **34**
- contesta de trucades, opcions **15**
- controlar les trucades **32**

D

- descripció del teclat **9**
- desviament de trucades **19**
- desviament de trucades, opcions **19**
- directori
 - utilitzar al telèfon **36**
- directori corporatiu
 - marcar des d'una pàgina web **14**
 - marcar des de **13**
 - utilitzar al telèfon **38**
- directori, marcar des de **13**
- dispositius externs, utilitzar **4**
- diverses trucades, gestionar **15, 17**
- documentació, accedir **2**

E

- Eina per a l'assistència de telèfons registrats automàticament (TAPS) **6**
- escoltar amb mans lliures **32**
- espera
 - i transferència **17**
- Extensió mòbil
 - iniciar-hi sessió **31**
 - tancar sessió **31**

F

- fer una trucada **12**
- finalitzar trucades, opcions **15**
- funció Extensió mòbil de Cisco, utilitzar **14**
- funcions, disponibilitat **11**

I

- icona remot en ús per a línies compartides **25**
- icones, per a estats de trucada **11**
- identificació de trucades malicioses (IdTrMali)
29
- il·lustració del botó d'espera **9**
- il·lustració del botó de navegació **9**
- il·lustració del botó de volum **9**
- il·lustració del botó del menú d'aplicacions **9**
- imatge de fons, personalitzar **35**
- IntruCf
 - utilitzar **26**
 - Vegeu també intrusió
- intrusió
 - i línies compartides **25**
 - i privadesa **27**
 - utilitzar **26**

L

- línies
 - contraposades a trucades **10**
 - descripció **10**
- línies compartides
 - amb intrusió **26**
 - amb privadesa **27**

- descripció **25**
 - i la icona remot en ús **25**
- línies del telèfon, descripció **10**
- llibreta d'adreces personal, marcar des de **14**

M

- marcatge abreujat **13, 23**
- marcatge amb el telèfon despenjat **12**
- marcatge amb el telèfon penjat **12**
- marcatge ràpid
 - configurar **23**
 - utilitzar **13**
- menús d'aplicacions **10**
- menús, utilitzar **10**
- missatges
 - indicador **34**
- missatges de veu, accedir **39**
- MLPP, utilitzar **30**

O

- opcions de marcatge
 - addicionals **13**
 - bàsiques **12**

P

- priorització de trucades **30**
- privadesa
 - i línies compartides **25**
 - utilitzar **27**

Q

QRT, utilitzar **45**

qualitat del so **7**

R

registres de trucades

esborrar **36**

marcar des de **13**

visualitzar i marcar des de **36**

resposta automàtica **15**

RetrTruc **14**

S

seguretat, advertències **2**

servei de marcatge abreujat

configurar **23**

so del timbre, personalitzar **34**

T

Telèfon IP Cisco

configuració de les funcions **11**

documentació **2**

fixar el suport de l'auricular **6**

il·lustració **8**

registrar **6**

transferir, opcions **17**

trucada en espera **15**

trucades

alternar **16**

aparcar **28**

contestar **15**

contraposades a línies **10**

controlar **32**

desviar **19**

desviar mentre sonen **24**

diversos participants **20**

finalitzar **15**

funcions de conferència **20**

gestionar-ne diverses **15**

guardar i recuperar **28**

icones **11**

informar sobre problemes **45**

màxim per línia **10**

posar en espera i continuar **16**

prioritzar **30**

segures **29**

transferir **17**

trucades autenticades **29**

trucades de conferència

estàndard **20, 21**

Meet-Me **20, 22**

trucades perdudes, registres **36**

trucades realitzades, registres **36**

trucades rebudes, registres **36**

trucades segures **29**

trucades sospitoses, rastrejar **29**

trucades xifrades **29**

U

utilitzar uns auriculars **7**



Seu central corporativa
Cisco Systems, Inc.
170 West Tasman Drive
San Jose, CA 95134-1706
EUA
www.cisco.com
Tel.: +1 408 526-4000
+1 800 553-NETS (6387)
Fax: +1 408 526-4100

Seu central a Europa
Cisco Systems International BV
Haarlerbergpark
Haarlerbergweg 13-19
1101 CH Amsterdam
Països Baixos
www-europe.cisco.com
Tel.: + 31 0 20 357 1000
Fax: + 31 0 20 357 1100

Seu central a Amèrica
Cisco Systems, Inc.
170 West Tasman Drive
San Jose, CA 95134-1706
EUA
www.cisco.com
Tel.: +1 408 526-7660
Fax: +1 408 527-0883

**Seu central a la zona del
Pacífic d'Àsia**
Cisco Systems, Inc.
168 Robinson Road
#28-01 Capital Tower
Singapur 068912
www.cisco.com
Tel.: +65 6317 7777
Fax: +65 6317 7799

**Cisco Systems té més de 200 oficines als països següents. Les adreces i els números de telèfon i de fax apareixen al
lloc web de Cisco, a l'adreça www.cisco.com/go/offices**

Alemanya • Aràbia Saudita • Argentina • Austràlia • Àustria • Bèlgica • Brasil • Bulgària • Canadà • Colòmbia • Corea • Costa Rica • Croàcia • Dinamarca • Dubay, UEA
Escòcia • Eslovàquia • Eslovènia • Espanya • Estats Units • Filipines • Finlàndia • França • Grècia • Hong Kong • Hongria • Indonèsia • Irlanda • Israel • Itàlia • Índia
Japó • Luxemburg • Malàisia • Mèxic • Països Baixos • Nova Noruega • Perú • Polònia • Portugal • Puerto Rico • Regne Unit • República Txeca • Romania • RP de la
Xina • Rússia • Singapur • Sud-àfrica • Suècia • Suïssa • Tailàndia • Taiwan • Turquia • Ucraïna • Veneçuela • Vietnam • Xile • Xipre • Zelandia • Zimbabwè

CCSP, CCVP, el logotip Cisco Square Bridge, Follow Me Browsing i StackWise són marques comercials de Cisco Systems, Inc.; Changing the Way We Work, Live, Play, and Learn i iQuick Study són marques de servei de Cisco Systems, Inc.; i Access Registrar, Aironet, ASIST, BPX, Catalyst, CCDA, CCDP, CCEI, CCIP, CCNA, CCNP, Cisco, el logotip Cisco Certified Internetwork Expert, Cisco IOS, Cisco Press, Cisco Systems, Cisco Systems Capital, el logotip Cisco Systems, Cisco Unity, Empowering the Internet Generation, Enterprise Solver, EtherChannel, EtherFast, EtherSwitch, Fast Step, FormShare, GigaDrive, GigaStack, HomeLink, Internet Quotient, IOS, IP/TV, iQ Expertise, el logotip iQ, iQ Net Readiness Scorecard, LightStream, Linksys, MeetingPlace, MGX, el logotip Networkers, Networking Academy, Network Registrar, Packet, PIX, Post-Routing, Pre-Routing, ProConnect, RateMUX, ScriptShare, SlideCast, SMARTnet, StrataView Plus, TeleRouter, The Fastest Way to Increase Your Internet Quotient i TransPath són marques comercials registrades de Cisco Systems, Inc. o de les seves filials als Estats Units i altres països.

La resta de marques comercials esmentades en aquest document o al lloc web pertanyen als seus propietaris respectius. L'ús de la paraula "soci" no implica una associació entre Cisco i qualsevol altre empresa. (0502R)

© 2005 Cisco Systems, Inc. Tots els drets reservats.



El logotip Java és una marca comercial o una marca comercial registrada de Sun Microsystems, Inc. als Estats Units o altres països.