



Cisco WebEx WebConferencing & Collaboration -konkret-



Dominik Hartmann

Enterprise Account Manager, DACH

Dominik.hartmann@webex.com



Zwei Kernfragen:

Warum Webconferencing?

- Teams arbeiten stärker verteilt (Globalisierung, Mergers)
- Reisekosten verringern, aber Mobilität aufrechterhalten
- Komplexität verringern (Meetings in-/extern, Medienbrüche etc.), aber verstärkt neue Medien nutzen (z.B. Video)
- Gartner Studie 2012 : 70% aller Arbeitsplätze mit Webconferencing Zugang

Warum WebEx als "Software as a Service"?

- Keine zusätzliche lokale Infrastruktur
- Reine On-Demand Modelle
- Einfacher Start mittels einer Testnutzung
- Einfache Beendigung möglich
- Skalierbarkeit ohne sprungfixe Kosten
- Einfacherer plattformunabhängiger Supportzugang

Warum nutzen von 28 von 30 DAX Companies WebEx Webconferencing Produkte ?



WebEx Services



Video • Web Conferencing • Audio Conferencing • Instant Messaging • Workspaces • Presence • Email • IPT

Global On-Demand Platform

WebEx[®] = Web Meetings

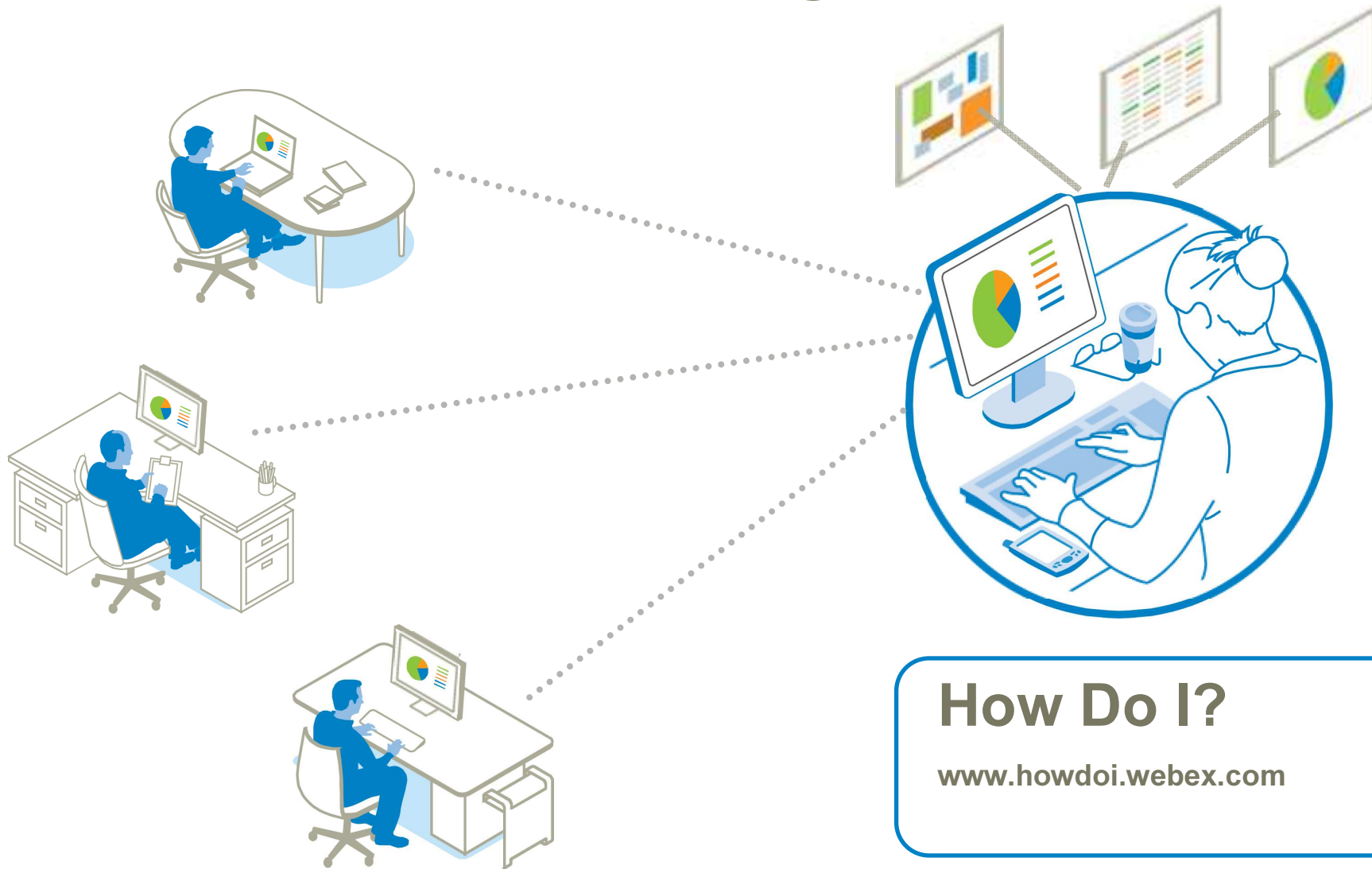

How Do I?

www.howdoi.webex.com

WebEx[®] Meeting Manager

- Teilnehmer verwalten
- Telefonkonferenz / VoIP
- Chat
- Integration von Live Video
- Applikationen und Dokumente teilen



Teilen

- Gute Kommunikation
- Stilvolle Präsentation
- Interaktivität

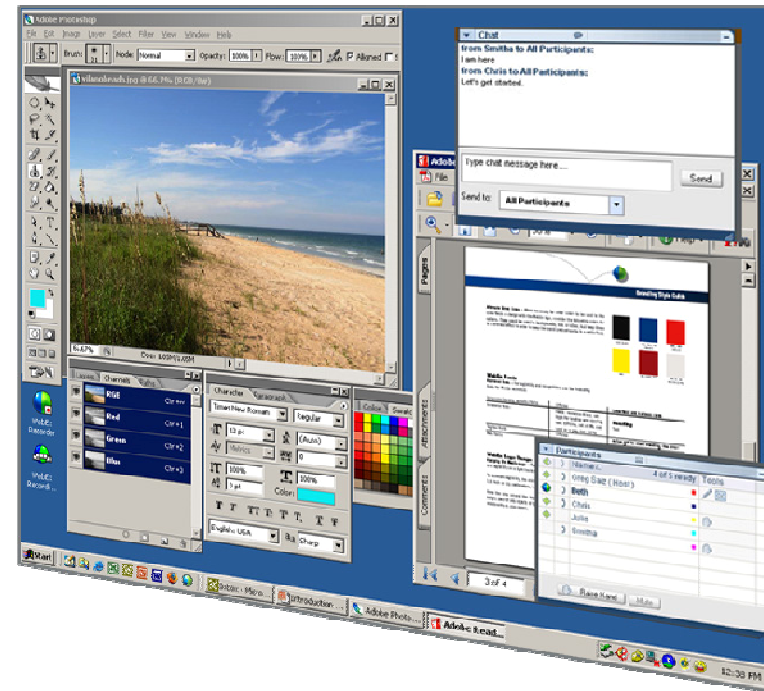

Kommunikation



- Integriertes Live Audio
 - Telefonkonferenz
 - VoIP
 - Audio Broadcast
- Teilnehmer anrufen
- Einladung per Telefon



Video teilen

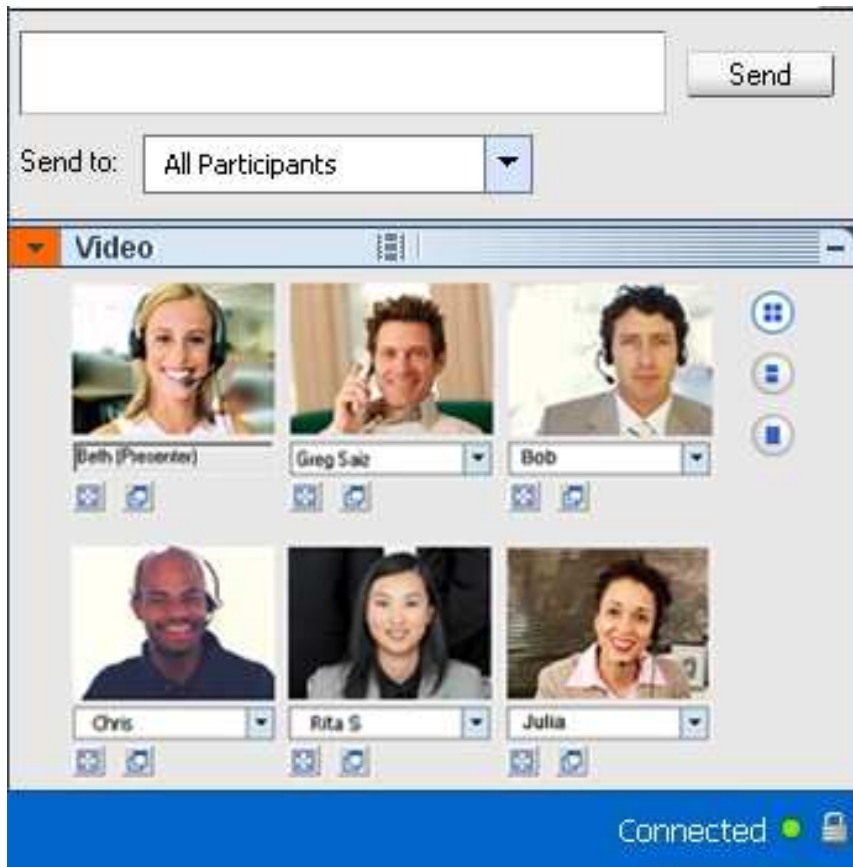

- Bildfrequenz sowie Auflösung Anpassung
- Single – Point / Multi – Point Videoschnittstellen
- Unverankertes Videofenster
- USB- oder Webcam gebrauchen

Meetings archivieren

- Aufzeichnen eines Meetings
- Bearbeiten Sie den Inhalt
- Keine zusätzliche Hardware oder Software erforderlich

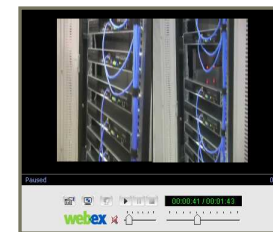

Meeting.wrf

Plattformübergreifende Unterstützung

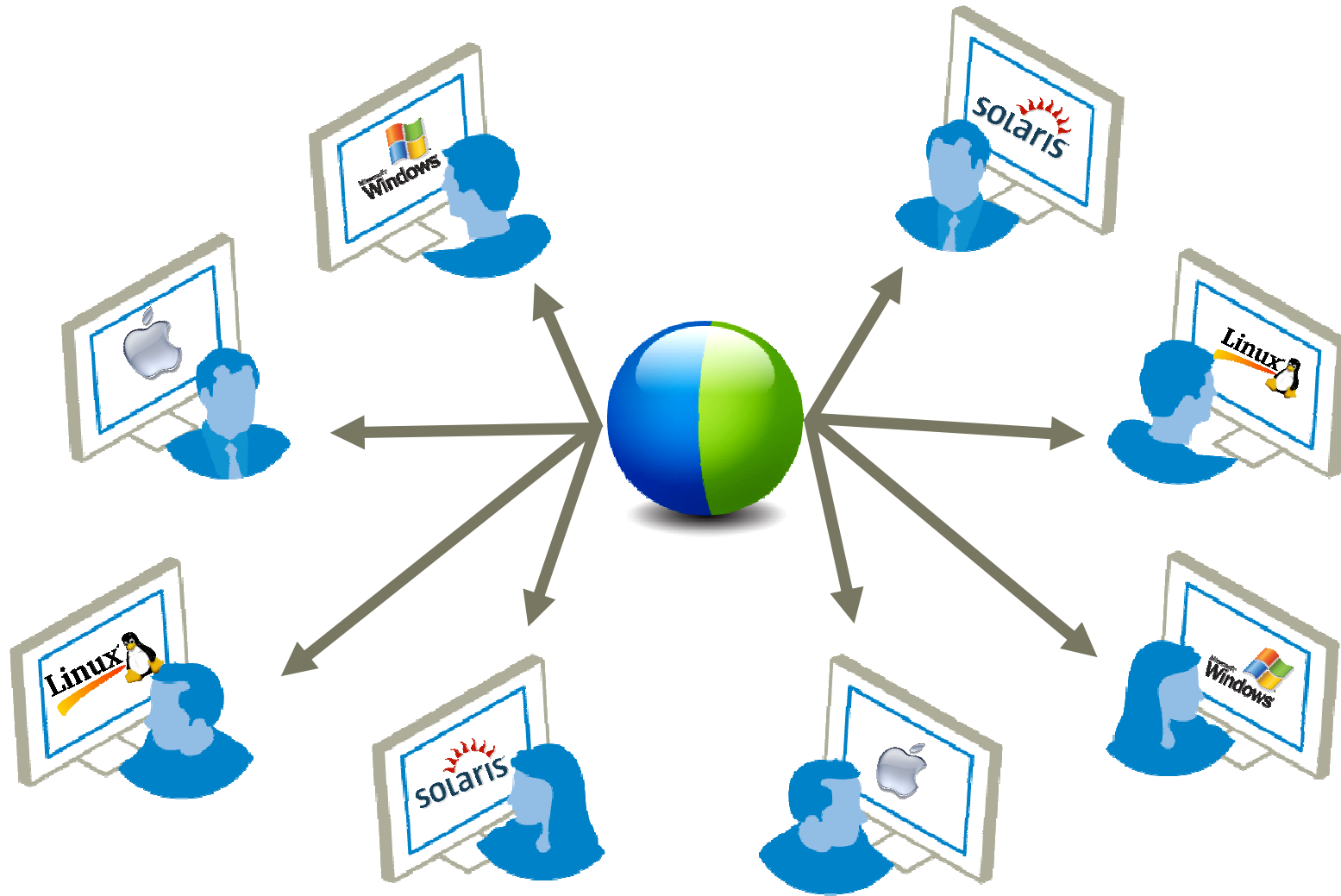

Die führenden Firmen der Welt wählen WebEx



Service Lösungen





BRANCHE

Printmedien-Industrie

WEBEX ANWENDUNG

Support Center

ZUSAMMENFASSUNG

Bei Service-Fällen in der Druckvorstufe unterstützt die Heidelberger Druckmaschinen AG ihre Kunden weltweit mit einem Web-basierten System von WebEx.

Damit kann das Unternehmen nicht nur seine Kunden effizienter betreuen, sondern hat auch die Zahl der Vor-Ort- Service-Einsätze deutlich reduziert.

“Mit WebEx sind unsere Remote Services deutlich effizienter und schneller geworden. Wir lösen jetzt 80 Prozent der Service-Fälle, ohne zum Kunden fahren zu müssen; das sind 20 Prozent mehr als vorher”.

– Tom Oelsner,
Gesamtprojektleiter
Heidelberg Remote Service,
Heidelberger
Druckmaschinen AG



Support Center

Die steigende Anzahl der Sessions zeigt, dass unsere Leute mit WebEx viel effektiver arbeiten. Unsere Mitarbeiter starten Sessions, um sich gegenseitig zu erklären, wie das Tool funktioniert; sie klinken sich in Sessions ein – und geben sich Tipps und Tricks usw. Alles, was sonst an Handbüchern geschrieben, telefoniert oder gemailt wurde, reduziert sich jetzt.

– Tom Oelsner, Gesamtprojektleiter Heidelberg Remote

Im dritten Quartal 2004 fanden knapp 1.500 Remote-Sessions statt, im dritten Quartal 2005 waren es schon 3.000: „In einem Jahr hat sich der Einsatz mehr als verdoppelt“, unterstreicht Oelsner. Allein 2005 gab es insgesamt über 10.000 erfolgreiche Remote-Einsätze.



BMW AG WebEx Meeting Center - Microsoft Internet Explorer

File Edit View Favorites Tools Help

Address <https://bmwgroup.webex.com/bmwgroup/mywebex/default.php?Rnd4206=0.7151599224793919>

WebEx Meeting Center BMW Group

Meeting Center My WebEx Log In

Browse Meetings

New User?

- Attend a Meeting
 - Browse Meetings
 - Unlisted Meeting
 - Register
- Host a Meeting
- Set Up
- Assistance
- BMW Links

Search for: All meeting times in: [Europe DT](#)

(Type host name, meeting topic, or any text in agenda)

Today **Daily** Weekly Monthly

◀ Tuesday, June 24, 2008 ▶

Time	Topic	Host	Duration	Status
8:00 am	01 SE Meeting	Lutz Ungermann	7 hours	Join Now
9:00 am				
9:46 am	01 Package 01	Uwe Stoyer	1 hour	Join Now
9:47 am	01 Meeting 01	Amelia Kretschmer	1 hour	Join Now
9:59 am	01 Regelbesprechung	Tilo Streibt	2 hours	Join Now
9:59 am	01 Team Akustik E84	Sven Floertsch	2 hours 30 minutes	Join Now
10:00 am	FZD Mechanik	Elmar Dr. Weiss	2 hours	Join Now
	Technikreis Funktionsgestaltung Autoteil	Markus Ruelicke	2 hours	Join Now
	01 Kofas weekly TeleCon	Christian Discher	2 hours	Join Now
10:12 am	01 me E7x Serie JCL E70n	Walter Dr. Fisch	1 hour	Join Now

Done Internet

BMW Deutschland



Freude am Fahren

Meeting Center

*3500 Catia Nutzer und
300 Partner collaborieren
weltweit*

Designen, „engineeren“ 64 bit
CATIA Applikationen weltweit

Entwicklung in Asien, US ist direkt
mit München verbunden.

„WebEx ist der einzigster Anbieter,
der 64 Applikationen auf 64 bit
Rechner performant, global
darstellen kann.“
Entwicklungsleiter BMW über unse
neues T27 release

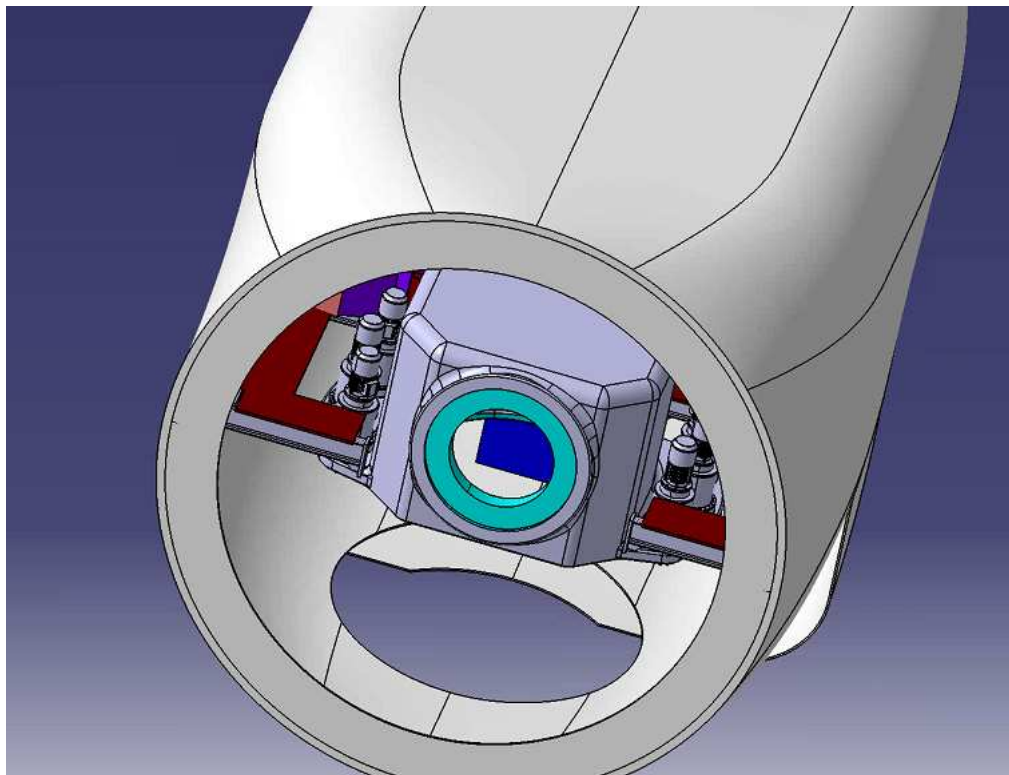



Trainings Center

"Mit WebEx haben wir Tausende von Euros an Reisekosten pro Monat eingespart und haben unseren Mitarbeitern gleichzeitig ein größeres Angebot an Schulungen mit weniger Ressource angeboten.

Mit WebEx sind wir in der Lage, unseren Mitarbeitern fortgesetzte Schulungen anzubieten, die sie mit Hilfe der Aufzeichnungs- und Wiedergabefunktionen jederzeit nutzen können. WebEx hat die Produktivität unseres gesamten Schulungsprogramms gesteigert und ist zu einem wesentlichen Bestandteil der Kommunikation zwischen unseren Mitarbeitern und Kunden geworden."

**Karen Bingham, stellvertretende Vorstandsvorsitzende
e-Business, Toshiba CSG**



Nokia Siemens Networks
rollt mit WebEx in 3
Monaten für 24000 Nutzer
weltweite WebEx Lizenzen
aus

Cisco on Cisco 10000+ Meetings am Tag

13 MONTHS total attendees

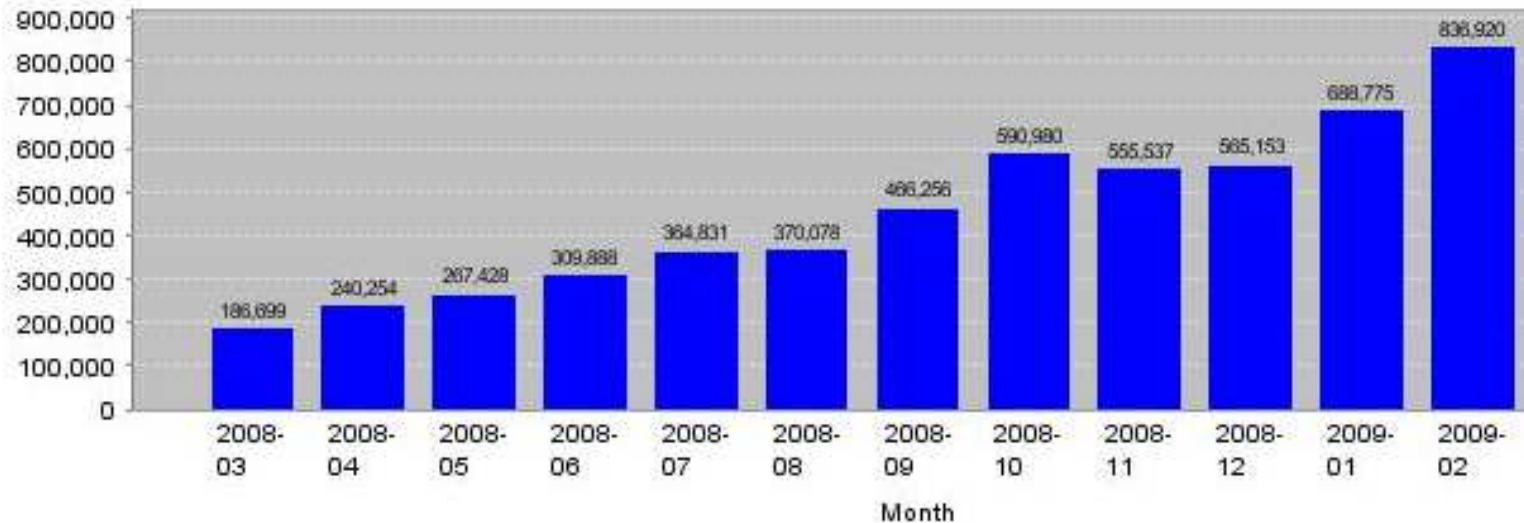

13 Months total people minutes

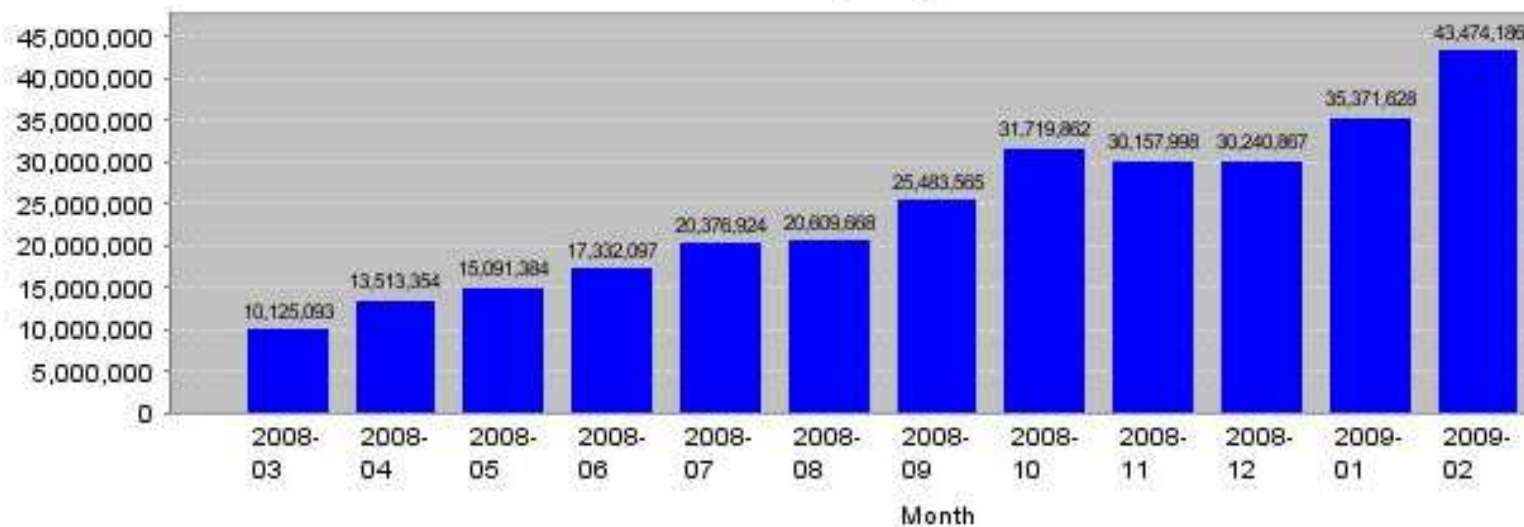

Weltweite Infrastruktur: Audio und Mediatone Network

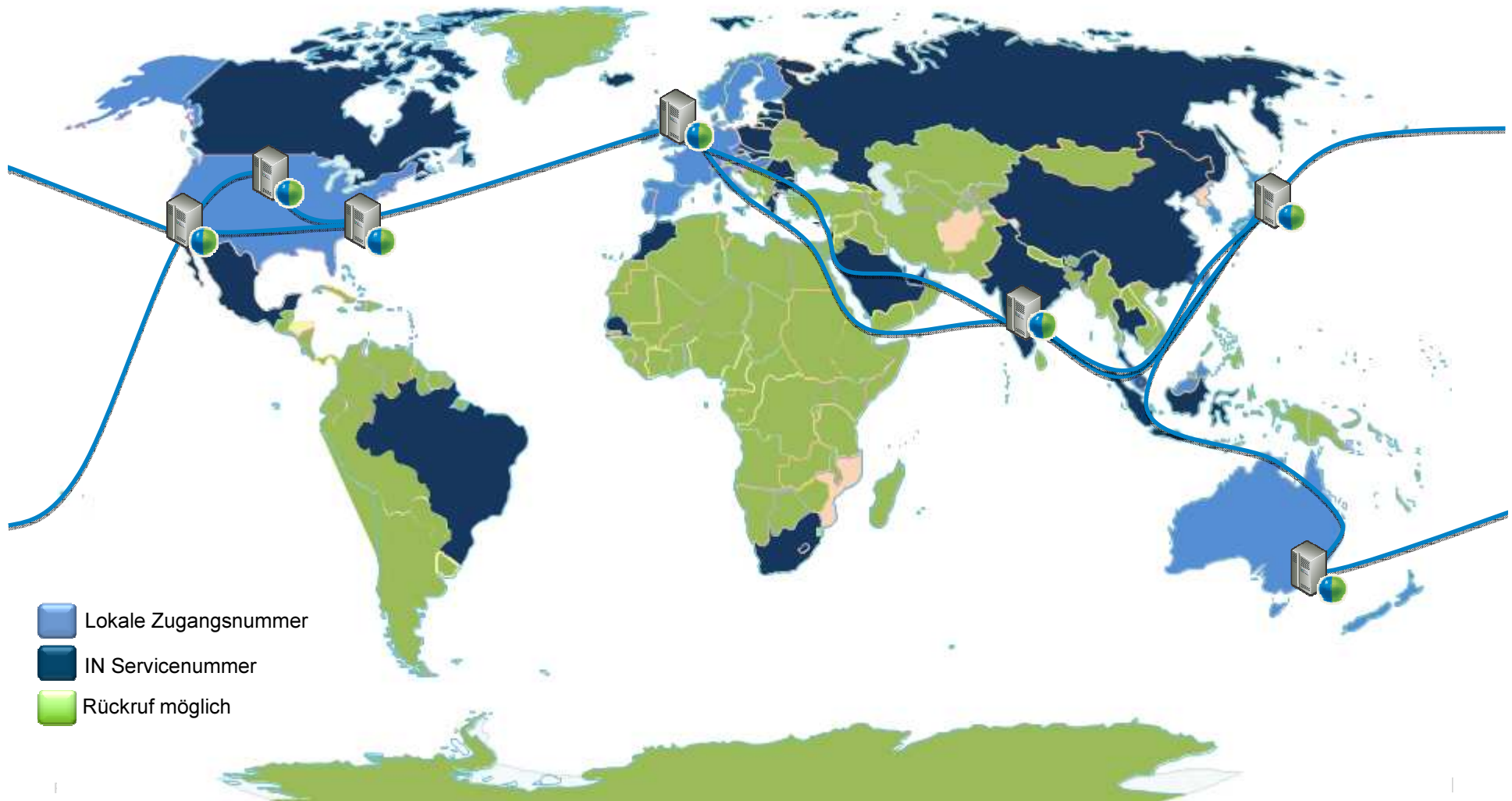

Global presence and customer reach

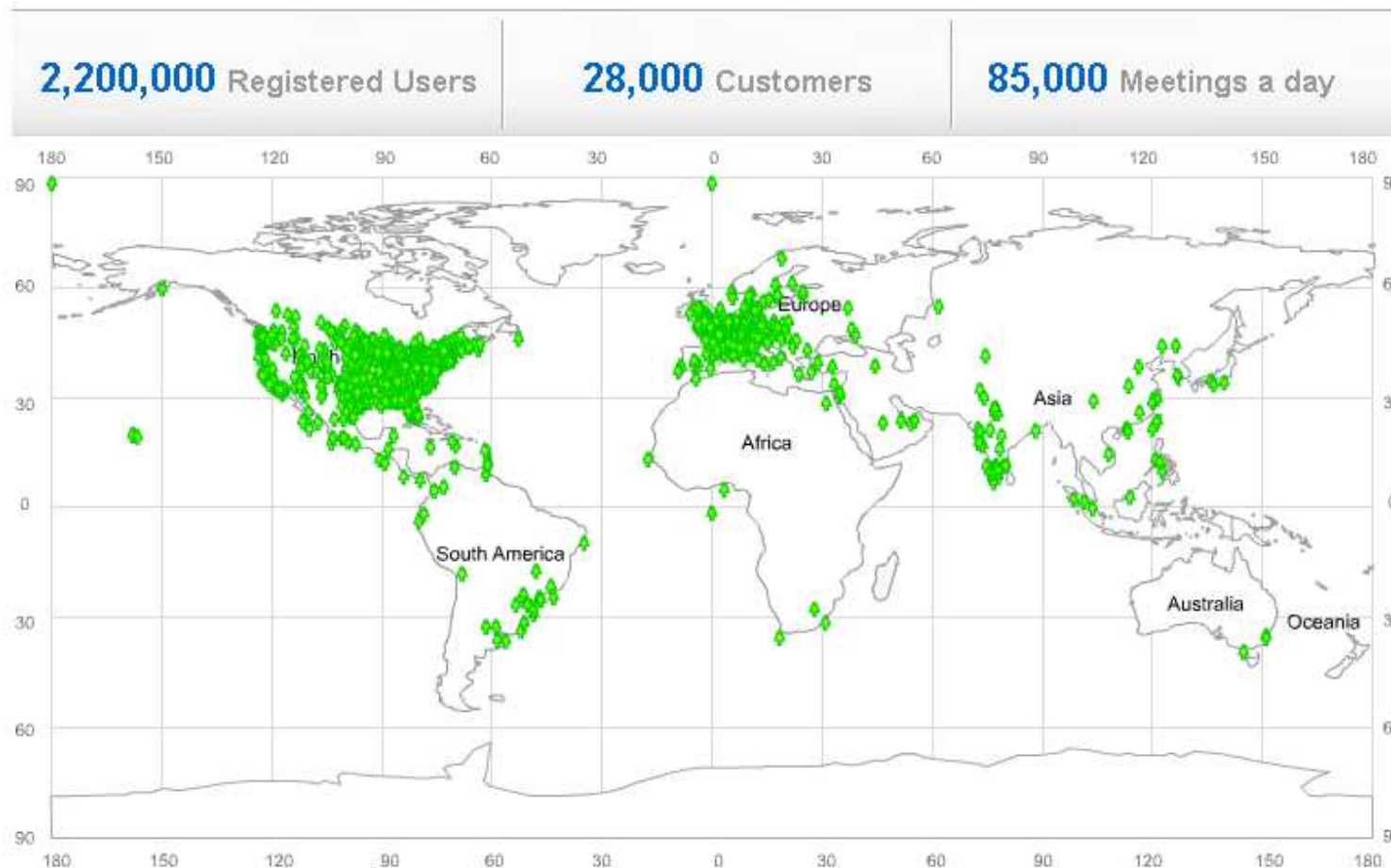

90% of users consider WebEx strategic to their job --

WebEx becomes a company culture !

Our Core Competitive Differentiator

Purpose-built private global network that supports core WebEx services

Deutsche Bank Securities

“WebEx’s highly scalable, global MediaTone network serves as a differentiator & creates entry barriers for other potential competitors.”¹

Forrester Research

“WebEx garnered top scores because of its consistently high performance...”²

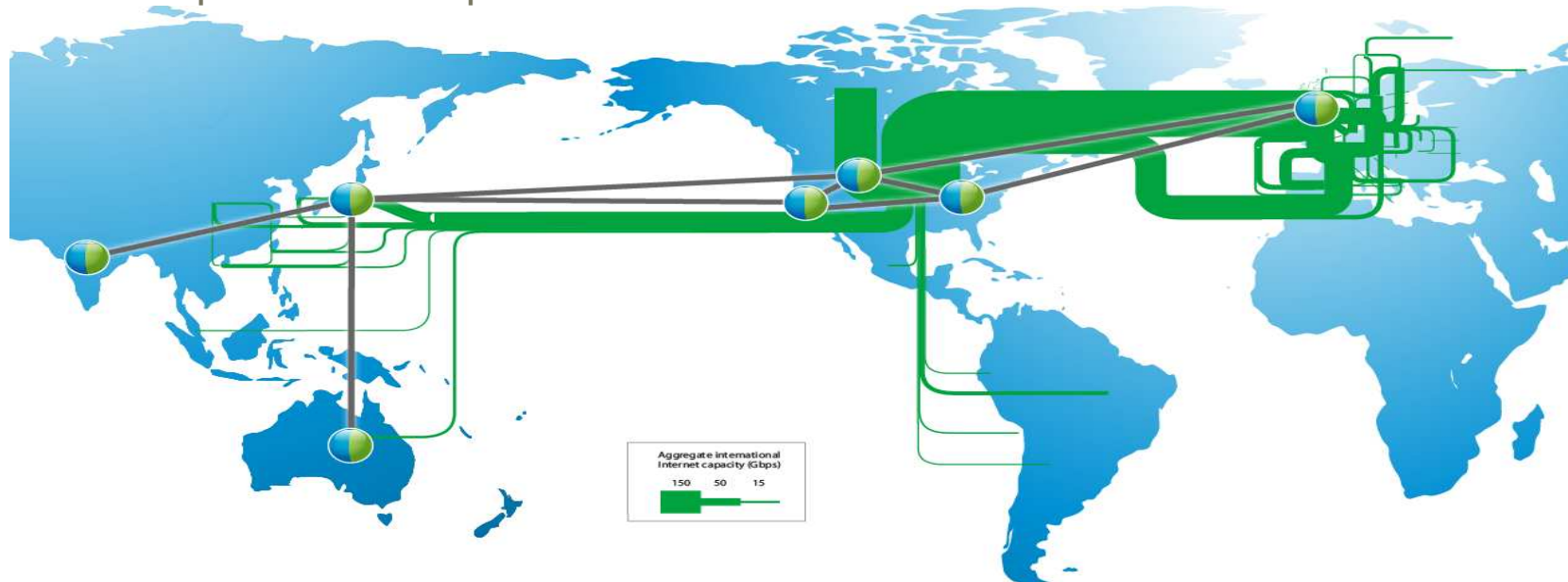

¹“Software-as-a-Service, Opening Eyes in ’07; Half the Market in ’13,” Deutsche Bank Securities Inc, Nov 16, 2006 ²“The Forrester Wave: Web Conferencing,” Forrester Research, Inc, Q2 2006

10-year track record

> 99.99% availability

125,000 sessions/day

SAS-70 Type II security

IT Security Standards



ISO17799



MediaTone Is a Private Switched Network

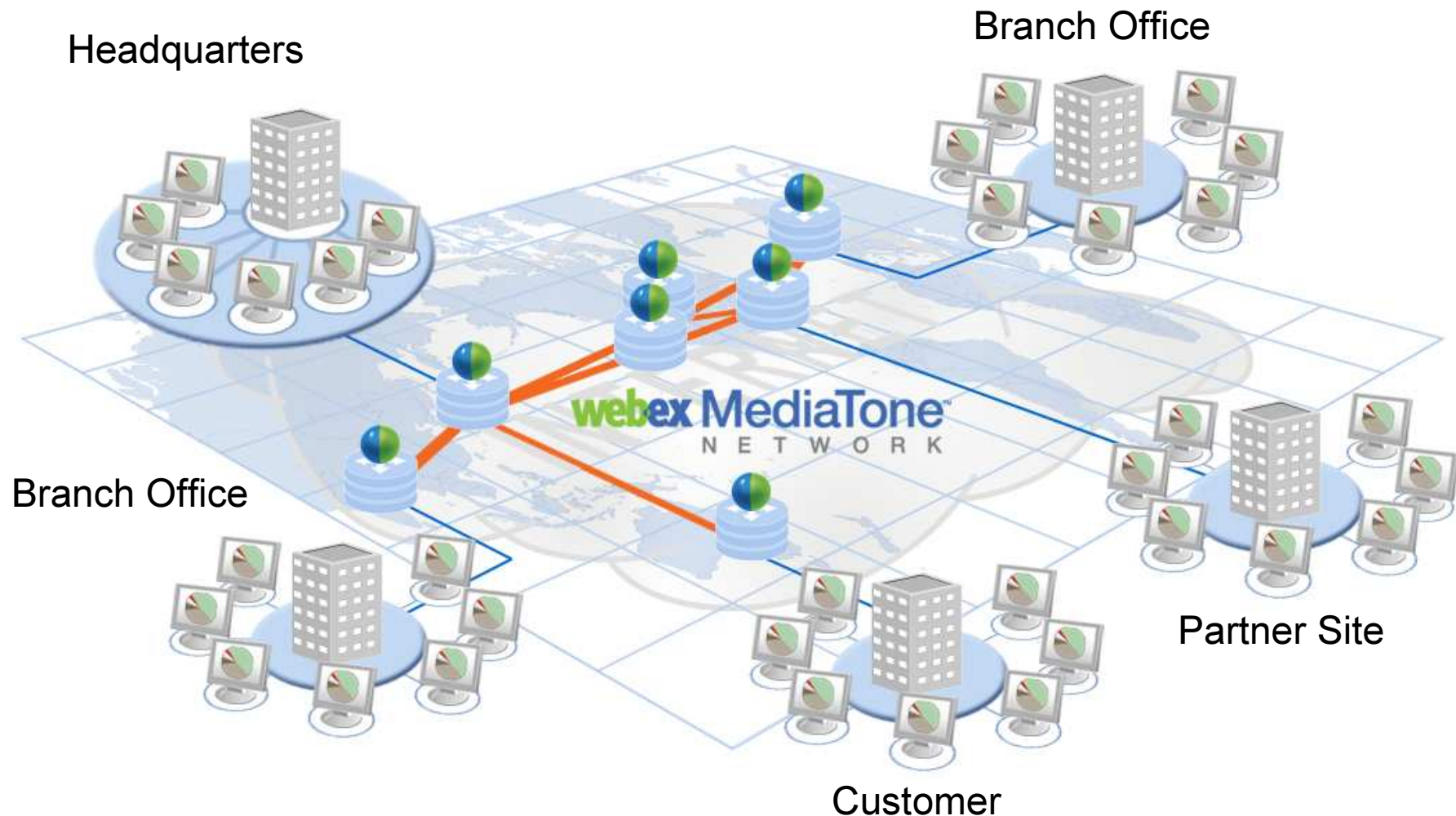

MediaTone Network Layered Architecture

WebEx Suite of Collaboration Applications - the "Centers"

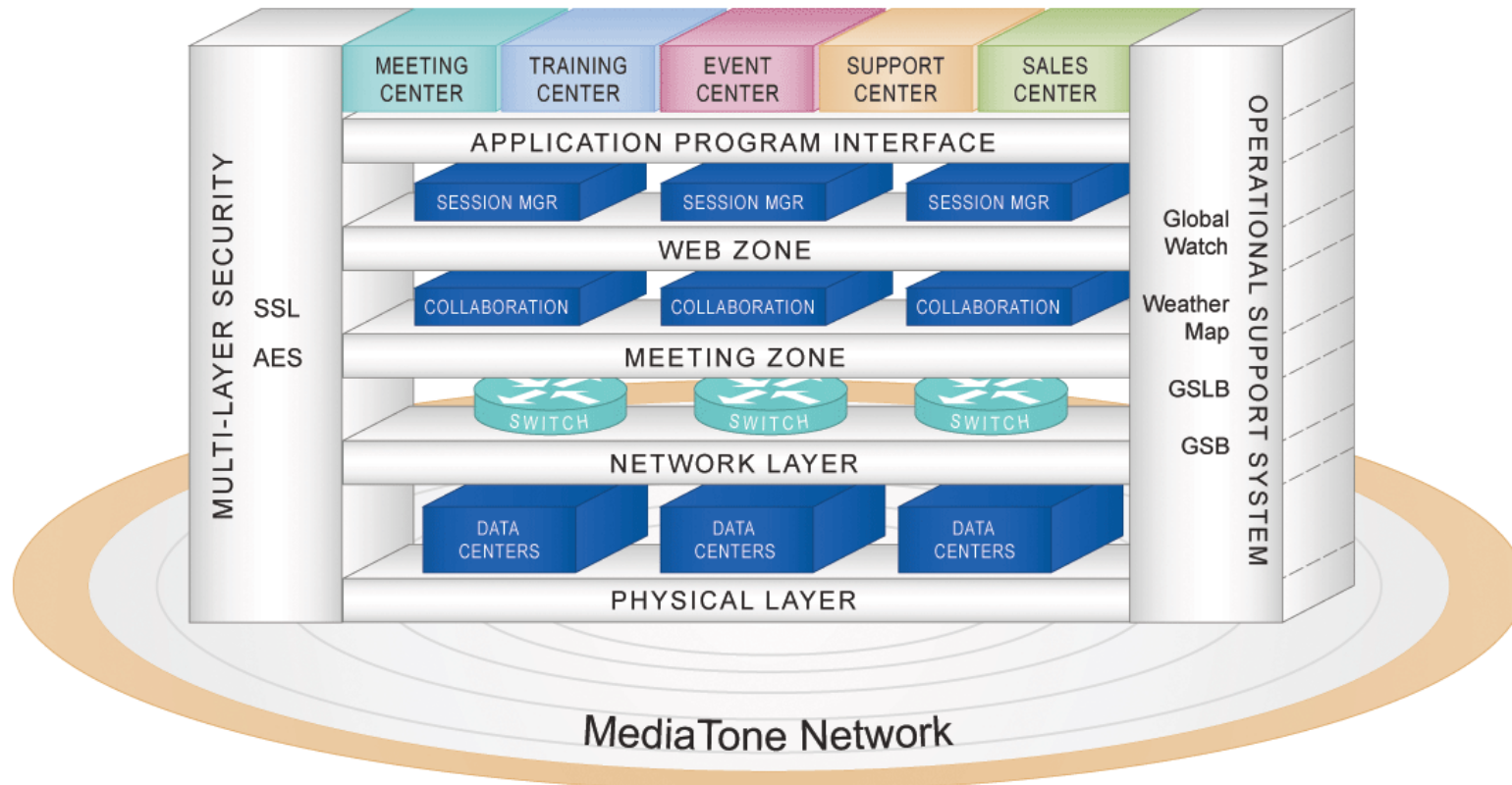

WebEx im Analysten Vergleich:

Gartner

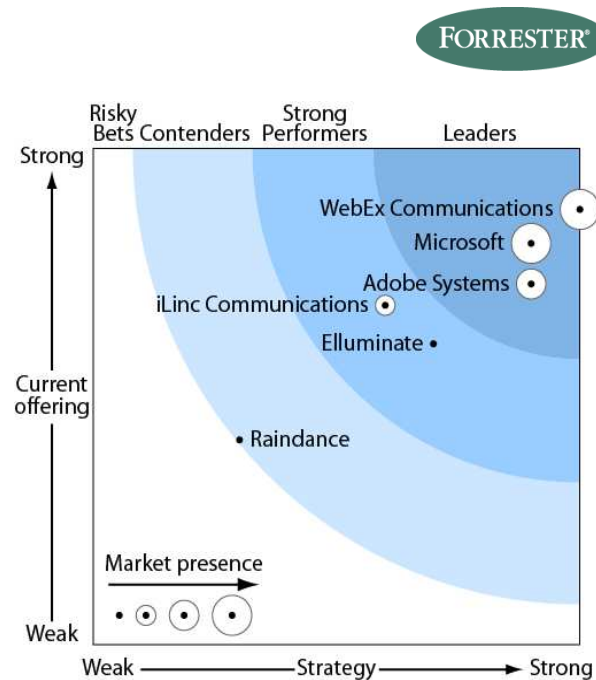

Figure 1. Magic Quadrant for Web Conferencing



Produktivitätswerkzeuge

- **Business Wert**

- Meetings starten aus Office , Mail und Office Applikationen

- **Direktes Aufsetzen und Einladen und von (Telefon) Teilnehmern**

- Meetings Starten in 10 Sekunden mit WebEx® One-Click

- Aufsetzen von Meetings direkt aus Kalenderfunktionen von Microsoft Outlook, Lotus Notes oder Novell Groupwise

- **Automatische Installation and nahtlose Integration**

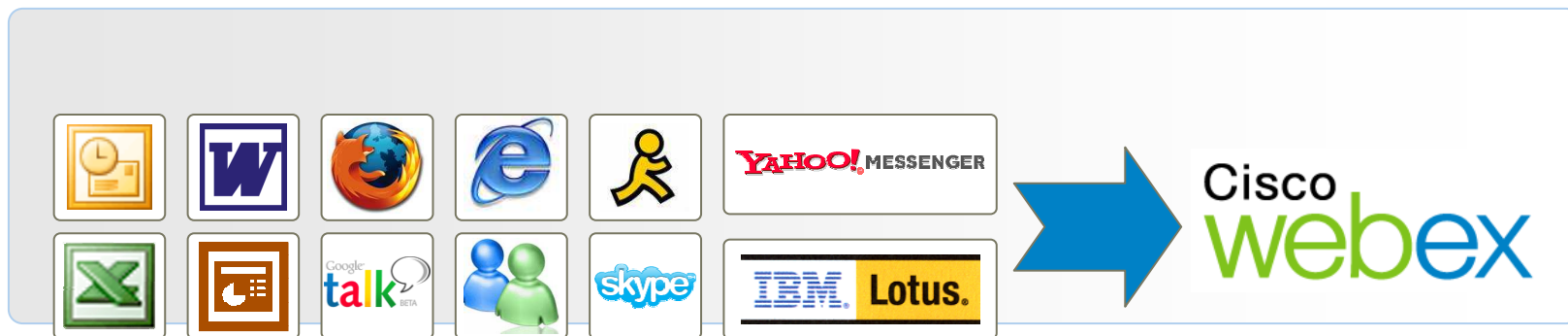

Globaler Markt

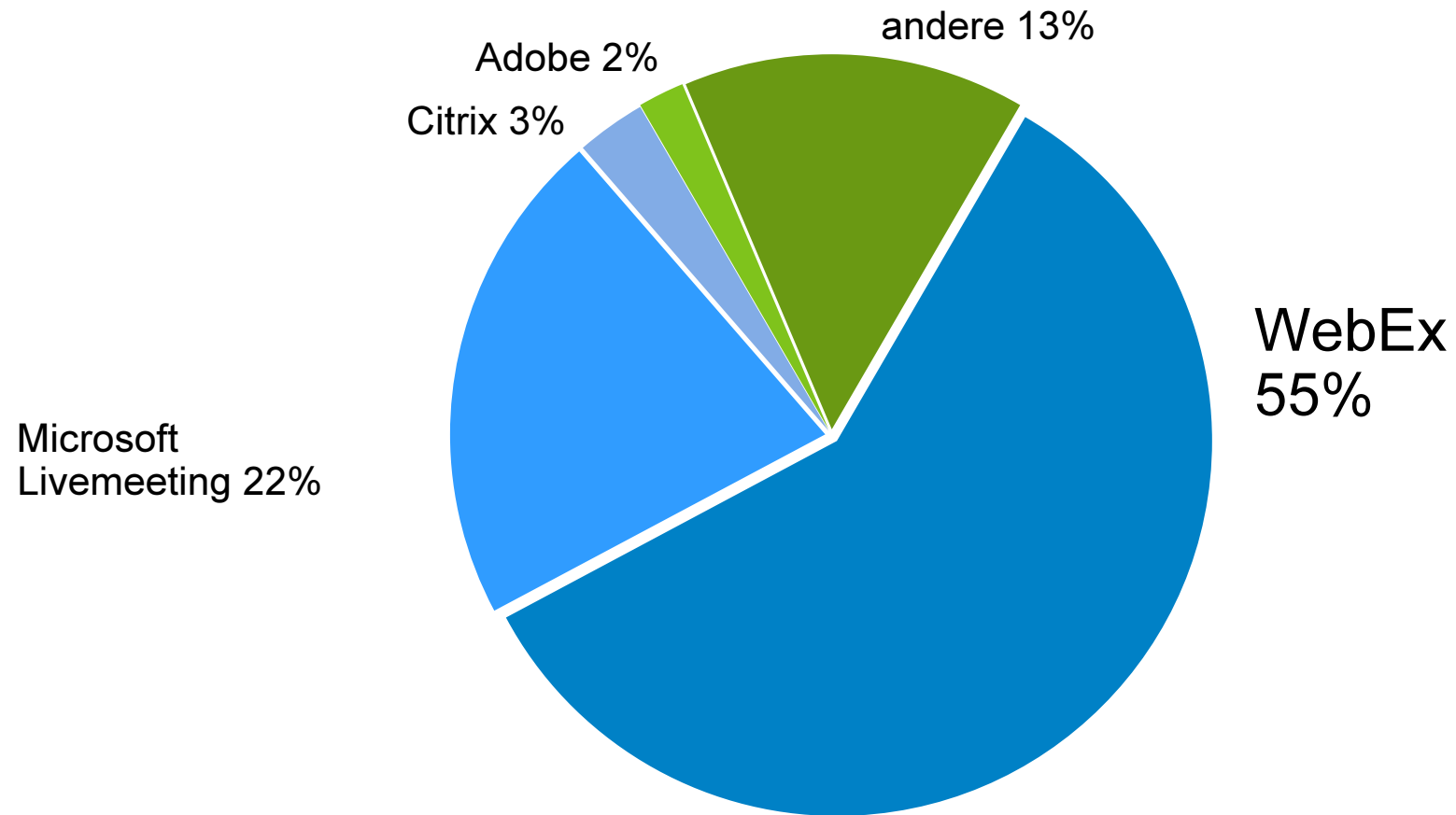

Join Audio Meetings with WebEx Mobile



Benefits

- Join meetings easily...from anywhere
- Increase meeting attendance, effectiveness, and punctuality

Capability

- Join Audio meetings (All Centers except Support Center)
- Receive invite link from SMS or mobile email to attend audio portion of meeting only
- WebEx Audio Required. Host account is billed when attendee joins via SMS mobile.
- In-meeting data sharing to be delivered in a Service Pack shortly after the release of WBS27 (Meeting Center Only)



To start a scheduled meeting click the WebEx iPhone meeting icon

Lizenzmodelle

Minutenbasierend	Benannte Nutzer	Gleichzeitige Nutzer
<ul style="list-style-type: none">▪ Minutenbasierend▪ reines on-demand Model▪ Minutenpreise staffelbar▪ ab 1.500 Min 0,19 €/Min /Teilnehmer	<ul style="list-style-type: none">▪ Namentliche Lizensierung▪ MC (inkl. 25 Teilnehmer)▪ Mengen- staffelung▪ ab 46/ 53 €/Monat	<ul style="list-style-type: none">▪ Unlimitierte Gastgeber möglcih wird lizensiert (Floating Lizenz)▪ Mengen- staffelung▪ ab 600 €/Monat
Einmalige Einrichtungsgebühr (SSL, Website, Training) – 153 €		

Zusammenfassung

- **Sicher**
 - Eigener Backbone für den globalen Datenverkehr (Mediatone Network)
 - Keine dediziert zu installierende Client-Software
 - Keine redundante Weiterleitung von Dateien notwendig
- **Verfügbar und Flexibel**
 - Plattformübergreifend einsetzbar (ActiveX, Java, Temporäre File Solution)
 - 99.5% guaranteed SLA / 99,999% effective Verfügbarkeit
 - Beliebige Skalierbarkeit (on-demand)
 - Breites Portfolio mit Speziallösungen für unterschiedliche Webconferencing Anforderungen
- **Einfach**
 - Integration in Outlook & Notes Umgebungen
- **Implementierung & Support**
 - Umfangreiche Rollout-Erfahrungen und gemeinsame Planung & Schulung
 - 7 x 24h mehrsprachiger Support