



## **Cisco NCS 560 シリーズ ルータ (IOS XR リリース 7.1.x) インターフェイスおよびハードウェア コンポーネント コンフィギュレーション ガイド**

初版 : 2020 年 1 月 29 日

### **シスコシステムズ合同会社**

〒107-6227 東京都港区赤坂9-7-1 ミッドタウン・タワー

<http://www.cisco.com/jp>

お問い合わせ先 : シスコ コンタクトセンター

0120-092-255 (フリーコール、携帯・PHS含む)

電話受付時間 : 平日 10:00~12:00、13:00~17:00

<http://www.cisco.com/jp/go/contactcenter/>

【注意】 シスコ製品をご使用になる前に、安全上の注意（[www.cisco.com/jp/go/safety\\_warning/](http://www.cisco.com/jp/go/safety_warning/)）をご確認ください。本書は、米国シスコ発行ドキュメントの参考和訳です。リンク情報につきましては、日本語版掲載時点で、英語版にアップデートがあり、リンク先のページが移動/変更されている場合がありますことをご了承ください。あくまでも参考和訳となりますので、正式な内容については米国サイトのドキュメントを参照ください。また、契約等の記述については、弊社販売パートナー、または、弊社担当者にご確認ください。

THE SPECIFICATIONS AND INFORMATION REGARDING THE PRODUCTS IN THIS MANUAL ARE SUBJECT TO CHANGE WITHOUT NOTICE. ALL STATEMENTS, INFORMATION, AND RECOMMENDATIONS IN THIS MANUAL ARE BELIEVED TO BE ACCURATE BUT ARE PRESENTED WITHOUT WARRANTY OF ANY KIND, EXPRESS OR IMPLIED. USERS MUST TAKE FULL RESPONSIBILITY FOR THEIR APPLICATION OF ANY PRODUCTS.

THE SOFTWARE LICENSE AND LIMITED WARRANTY FOR THE ACCOMPANYING PRODUCT ARE SET FORTH IN THE INFORMATION PACKET THAT SHIPPED WITH THE PRODUCT AND ARE INCORPORATED HEREIN BY THIS REFERENCE. IF YOU ARE UNABLE TO LOCATE THE SOFTWARE LICENSE OR LIMITED WARRANTY, CONTACT YOUR CISCO REPRESENTATIVE FOR A COPY.

The Cisco implementation of TCP header compression is an adaptation of a program developed by the University of California, Berkeley (UCB) as part of UCB's public domain version of the UNIX operating system. All rights reserved. Copyright © 1981, Regents of the University of California.

NOTWITHSTANDING ANY OTHER WARRANTY HEREIN, ALL DOCUMENT FILES AND SOFTWARE OF THESE SUPPLIERS ARE PROVIDED "AS IS" WITH ALL FAULTS. CISCO AND THE ABOVE-NAMED SUPPLIERS DISCLAIM ALL WARRANTIES, EXPRESSED OR IMPLIED, INCLUDING, WITHOUT LIMITATION, THOSE OF MERCHANTABILITY, FITNESS FOR A PARTICULAR PURPOSE AND NON-INFRINGEMENT OR ARISING FROM A COURSE OF DEALING, USAGE, OR TRADE PRACTICE.

IN NO EVENT SHALL CISCO OR ITS SUPPLIERS BE LIABLE FOR ANY INDIRECT, SPECIAL, CONSEQUENTIAL, OR INCIDENTAL DAMAGES, INCLUDING, WITHOUT LIMITATION, LOST PROFITS OR LOSS OR DAMAGE TO DATA ARISING OUT OF THE USE OR INABILITY TO USE THIS MANUAL, EVEN IF CISCO OR ITS SUPPLIERS HAVE BEEN ADVISED OF THE POSSIBILITY OF SUCH DAMAGES.

Any Internet Protocol (IP) addresses and phone numbers used in this document are not intended to be actual addresses and phone numbers. Any examples, command display output, network topology diagrams, and other figures included in the document are shown for illustrative purposes only. Any use of actual IP addresses or phone numbers in illustrative content is unintentional and coincidental.

All printed copies and duplicate soft copies of this document are considered uncontrolled. See the current online version for the latest version.

Cisco has more than 200 offices worldwide. Addresses and phone numbers are listed on the Cisco website at [www.cisco.com/go/offices](http://www.cisco.com/go/offices).

Cisco and the Cisco logo are trademarks or registered trademarks of Cisco and/or its affiliates in the U.S. and other countries. To view a list of Cisco trademarks, go to this URL: [www.cisco.com/go/trademarks](http://www.cisco.com/go/trademarks). Third-party trademarks mentioned are the property of their respective owners. The use of the word partner does not imply a partnership relationship between Cisco and any other company. (1721R)

© 2020 Cisco Systems, Inc. All rights reserved.



## 目次

---

### 第 1 章

#### 物理インターフェイスのプリコンフィギュレーション 1

- 物理インターフェイスのプリコンフィギュレーションの概要 2
- 物理インターフェイスのプリコンフィギュレーションの前提条件 2
- インターフェイスのプリコンフィギュレーションを行う利点 3
- 物理インターフェイスのプリコンフィギュレーションを行う方法 3
- 物理インターフェイスのプリコンフィギュレーションに関する情報 5
  - インターフェイスプリコンフィギュレーション コマンドの使用法 7

---

### 第 2 章

#### 管理イーサネット インターフェイスの設定 9

- 管理イーサネット インターフェイスの設定の前提条件 9
- 高度な管理イーサネット インターフェイス設定の実行方法 10
  - 管理インターフェイスでの IPv6 ステートレス アドレス自動設定 10
- 管理イーサネット インターフェイスの設定 11
- 管理イーサネット インターフェイスの MAC アドレスの変更 15
- 管理イーサネット インターフェイス設定の確認 16
- 管理イーサネット インターフェイスの設定に関する情報 16

---

### 第 3 章

#### イーサネット インターフェイスの設定 17

- 物理イーサネット インターフェイスの設定 17
- イーサネットの設定に関する情報 21
  - 1 ギガビット、10 ギガビット、100 ギガビット イーサネットのデフォルト設定値 21
- イーサネット MTU 22
- リンク層検出プロトコル (LLDP) 23
  - LLDP のグローバルな有効化 23

## 第 4 章

## イーサネット OAM の設定 25

## イーサネット OAM の設定に関する情報 25

## イーサネット リンク OAM 25

## ネイバー探索 26

## EFD 26

## リンク モニタリング 27

## MIB 取得 27

## 誤配線検出 (シスコ固有) 27

## SNMP トラップ 28

## イーサネット CFM 28

## メンテナンス ドメイン 29

## サービス 31

## メンテナンス ポイント 31

## MIP の作成 32

## MEP と CFM 処理の概要 32

## CFM プロトコル メッセージ 34

## 連続性チェック (IEEE 802.1ag および ITU-T Y.1731) 34

## ループバック (IEEE 802.1ag と ITU-T Y.1731) 38

## リンクトレース (IEEE 802.1ag と ITU-T Y.1731) 39

## 設定可能なロギング 41

## CFM の柔軟な VLAN タギング 41

## イーサネット OAM の設定方法 42

## イーサネット リンク OAM の設定 43

## イーサネット OAM プロファイルの設定 43

## インターフェイスへのイーサネット OAM プロファイルのアタッチ 52

## イーサネット OAM のインターフェイスでの設定およびプロファイル設定の上書き 53

## イーサネット OAM の設定の確認 54

## イーサネット CFM の設定 55

## CFM メンテナンス ドメインの設定 55

## CFM メンテナンス ドメインのサービスの設定 57

CFM サービスの連続性チェックの有効化および設定	59
CFM サービスの自動 MIP 作成の設定	61
CFM サービスの MEP でのクロスチェックの設定	63
CFM サービスのその他のオプションの設定	65
CFM MEP の設定	67
Y.1731 AIS の設定	69
CFM ドメイン サービスの AIS の設定	69
CFM インターフェイス上での AIS の設定	71
CFM サービスの EFD の設定	72
EFD 設定の確認	74
CFM の柔軟な VLAN タギングの設定	74
CFM 設定の確認	76
トラブルシューティングのヒント	76
Unidirectional Link Detection Protocol (単方向リンク検出プロトコル)	77
UDLD の動作	78
障害検出のタイプ	78
UDLD の動作モード	79
UDLD のエイジング メカニズム	79
ステート マシン	80
メイン FSM	80
検出 FSM	80
Y.1731 パフォーマンス モニタリング	81
双方向遅延測定	81
双方向遅延測定の設定	81
合成損失測定	88
合成損失測定の設定	88
イーサネット OAM の設定例	92
EOAM インターフェイスの設定例	92
イーサネット OAM プロファイルのグローバルな設定 : 例	92
個々のインターフェイスでのイーサネット OAM 機能の設定 : 例	92

個々のインターフェイスでプロファイルを上書きするためのイーサネット OAM 機能の 設定：例	93
インターフェイスでのイーサネット OAM 統計情報のクリア：例	93
ルータの SNMP サーバトラップの有効化：例	94
イーサネット CFM の設定例	94
イーサネット CFM ドメインの設定：例	94
イーサネット CFM サービスの設定：例	94
イーサネット CFM サービス設定の柔軟なタギング：例	94
イーサネット CFM サービス設定の連続性チェック：例	94
イーサネット CFM サービス設定の MIP の作成：例	95
イーサネット CFM サービス設定のクロスチェック：例	95
他のイーサネット CFM サービス パラメータの設定：例	95
MEP の設定：例	95
イーサネット CFM の show コマンド：例	95
CFM 設定の AIS：例	98
CFM の show コマンドの AIS：例	99
show ethernet cfm interfaces ais コマンド：例	99
show ethernet cfm local meps コマンド：例	100
show ethernet cfm local meps detail コマンド：例	101

## 第 5 章

**Integrated Routing and Bridging (IRB) 103**

ブリッジグループ仮想インターフェイス	103
BVI でサポートされている機能	104
BVI インターフェイスおよびラインプロトコルの状態	104
IRB の設定の前提条件	105
IRB の設定の制約事項	105
IRB の設定方法	106
ブリッジグループ仮想インターフェイスの設定	106
設定時の注意事項	106
レイヤ 2 AC インターフェイスの設定	108
ブリッジグループの設定およびブリッジドメインへのインターフェイスの割り当て	109

ブリッジドメインでのルーテッドインターフェイスとしての BVI の関連付け	111
BVI に関する情報の表示	112
IRB に関する追加情報	113
IRB を使用したパケットフロー	113
ブリッジドメインでホスト A がホスト B に送信するときのパケットフロー	114
ブリッジドメインからルーテッドインターフェイスにホスト A がホスト C に送信するときのパケットフロー	114
ルーテッドインターフェイスからブリッジドメインにホスト C がホスト B に送信するときのパケットフロー	114
IRB の設定例	115
基本的な IRB 設定 : 例	115
BVI および VRRP を使用した IRB の設定 : 例	115

---

 第 6 章

リンクバンドルの設定	117
イーサネットリンクバンドルの制限事項と互換性に関する特性	118
リンクバンドルの設定に関する情報	120
IEEE 802.3ad 規格	120
リンクバンドルの設定の概要	121
リンクスイッチオーバー	121
LACP フォールバック	122
失敗状況	122
イーサネットリンクバンドルの設定	123
LACP フォールバックの設定	127
イーサネットリンクバンドルでの EFP ロードバランシングの設定	128
イーサネットリンクバンドル上の VLAN	131
バンドルを介した VLAN の設定	132
132	
LACP の短時間インターバル	136
デフォルト LACP 短期時間インターバルの設定	137
カスタム LACP 短時間インターバルの設定	139
MC-LAG での VPWS クロスコネクタの設定	144

## MC-LAG での VPLS の設定 147

## 第 7 章

## トラフィック ミラーリングの設定 151

トラフィック ミラーリングの概要 151

トラフィック ミラーリングのタイプ 152

## ERSPAN 153

機能制限 153

トラフィック ミラーリングの設定方法 154

リモート トラフィック ミラーリングの設定 154

設定可能な送信元インターフェイスの接続 156

トラフィック ミラーリングへの UDF ベースの ACL の設定 158

トラフィック ミラーリングに関する追加情報 160

トラフィック ミラーリング用語 160

送信元ポートの特性 160

モニタ セッションの特性 161

宛先ポートの特性 161

トラフィック ミラーリングの設定例 162

物理インターフェイスを使用したトラフィック ミラーリング (ローカル) : 例 162

モニタ セッションステータスの表示 : 例 162

トラフィック ミラーリングのトラブルシューティング 164

UDF ベースの ACL の確認 167

## 第 8 章

## 仮想ループバックおよびヌル インターフェイスの設定 169

仮想インターフェイスの設定に関する情報 169

仮想ループバック インターフェイスの概要 169

仮想インターフェイスの設定の前提条件 170

仮想ループバック インターフェイスの設定 170

ヌル インターフェイスの概要 172

ヌル インターフェイスの設定 173

仮想 IPv4 インターフェイスの設定 174



---

**第 9 章****802.1Q VLAN インターフェイスの設定 177**

802.1Q VLAN インターフェイスの設定方法 178

802.1Q VLAN サブインターフェイスの設定 178

確認 180

VLAN での接続回線の設定 180

802.1Q VLAN サブインターフェイスの削除 182

802.1Q VLAN インターフェイスの設定に関する情報 183

サブインターフェイス 183

サブインターフェイス MTU 184

EFP 184

VLAN でのレイヤ 2 VPN 184

---

**第 10 章****GRE トンネルの設定 187**

GRE トンネルの設定 187

IP-in-IP カプセル化解除 188

ライン レートのカプセル化を許可する単一パス GRE のカプセル化  
設定 192

実行コンフィギュレーション 196

確認 199





# 第 1 章

## 物理インターフェイスのプリコンフィギュレーション

このモジュールでは、物理インターフェイスのプリコンフィギュレーションについて説明します。

プリコンフィギュレーションは、次のタイプのインターフェイスやコントローラでサポートされます。

- 1 ギガビット イーサネット
- 10 ギガビット イーサネット
- 25 ギガビット イーサネット
- 40 ギガビット イーサネット
- 100 ギガビット イーサネット
- 管理イーサネット

プリコンフィギュレーションによって、ルータへの装着前にラインカードを設定できます。カードを装着すると、ただちに設定されます。プリコンフィギュレーション情報は、通常の方法で設定されたインターフェイスの場合とは異なり、別のシステムデータベースツリー（ルートプロセッサ上のプリコンフィギュレーションディレクトリ）に作成されます。

検証機能が動作するのはラインカード上に限られるため、ラインカードが存在していなければ検証できないプリコンフィギュレーションデータもあります。このようなプリコンフィギュレーションデータは、ラインカードを装着し、検証機能が起動したときに検証されます。設定がプリコンフィギュレーション領域からアクティブ領域にコピーされるときにエラーが検出されると、設定は拒否されます。

- [物理インターフェイスのプリコンフィギュレーションの概要](#) (2 ページ)
- [物理インターフェイスのプリコンフィギュレーションの前提条件](#) (2 ページ)
- [インターフェイスのプリコンフィギュレーションを行う利点](#) (3 ページ)
- [物理インターフェイスのプリコンフィギュレーションを行う方法](#) (3 ページ)
- [物理インターフェイスのプリコンフィギュレーションに関する情報](#) (5 ページ)

# 物理インターフェイスのプリコンフィギュレーションの概要

プリコンフィギュレーションは、インターフェイスがシステムに存在しないうちにインターフェイスを設定する作業です。プリコンフィギュレーションされたインターフェイスは、位置（ラック/スロット/モジュール）が一致するインターフェイスが実際にルータに装着されるまで検証または適用されません。適切なラインカードが装着され、インターフェイスが作成されると、事前に作成された設定情報が確認され、問題がなければ、ただちにルータの実行コンフィギュレーションに適用されます。



(注) 適切なラインカードを装着するときには、適切な **show** コマンドを使用してプリコンフィギュレーションの内容を確認してください。

プリコンフィギュレーション済みの状態にあるインターフェイスを表示するには、**show run** コマンドを使用します。



(注) カードを装着し、インターフェイスをアップ状態にするときに、想定される設定と実際にプリコンフィギュレーションされたインターフェイスを比較できるように、サイトプランニングガイドにプリコンフィギュレーション情報を記入することをお勧めします。



ヒント：プリコンフィギュレーションを実行コンフィギュレーションファイルに保存するには、**commit best-effort** コマンドを使用します。**commit best-effort** コマンドは、ターゲットコンフィギュレーションと実行コンフィギュレーションを結合し、有効な設定だけをコミットします（ベストエフォート）。セマンティックエラーにより一部の設定が適用されないこともあります。その場合でも有効な設定はアップ状態になります。

# 物理インターフェイスのプリコンフィギュレーションの前提条件

物理インターフェイスのプリコンフィギュレーションを実行する前に、次の条件が満たされていることを確認します。

- プリコンフィギュレーションドライバおよびファイルがインストールされている必要があります。プリコンフィギュレーションドライバがインストールされていなくても物理インターフェイスのプリコンフィギュレーションを行える場合もありますが、ルータ上で有効

なインターフェイス名の文字列を提供するインターフェイス定義ファイルを設定するには、プリコンフィギュレーションファイルが必要です。

## インターフェイスのプリコンフィギュレーションを行う利点

プリコンフィギュレーションによって、新しいカードをシステムに追加するときのダウンタイムが短縮されます。プリコンフィギュレーションを行うと、新しいラインカードが即座に設定され、ラインカードのブートアップ中も動作します。

プリコンフィギュレーションを行うもう1つの利点は、ラインカードの交換時に、カードを取り外した後も、以前の設定を表示し、変更できることです。

## 物理インターフェイスのプリコンフィギュレーションを行う方法

ここでは、インターフェイスの最も基本的なプリコンフィギュレーションについてのみ説明します。

### 手順

#### ステップ1 **configure**

例：

```
RP/0/RP0/cpu 0: router#configure
```

グローバル コンフィギュレーション モードを開始します。

#### ステップ2 **interface preconfigure type interface-path-id**

例：

インターフェイスのインターフェイス プリコンフィギュレーション モードを開始します。このモードでは、*type* でサポート対象のインターフェイスタイプのうちどれを設定するかを指定し、*interface-path-id* でインターフェイスの場所を *rack/slot/module/port* 表記で指定します。

ステップ3 次のいずれかのコマンドを使用します。

- **ipv4 address ip-address subnet-mask**
- **ipv4 address ip-address/prefix**

例：

```
RP/0/RP0/cpu 0: router(config-if-pre)# ipv4 address 192.168.1.2/31
```

IP アドレスとマスクをインターフェイスに割り当てます。

**ステップ 4** 追加のインターフェイスパラメータを設定します。詳細については、設定するインターフェイスのタイプに対応する、このマニュアルの設定の章を参照してください。

**ステップ 5** **end** または **commit best-effort**

例：

```
RP/0/RP0/cpu 0: router(config-if-pre)# end
```

または

```
RP/0/RP0/cpu 0: router(config-if-pre)# commit
```

設定変更を保存します。

- **end** コマンドを実行すると、次に示す変更のコミットを求めるプロンプトが表示されます。Uncommitted changes found, commit them before exiting (yes/no/cancel)?
- **yes** と入力すると、実行コンフィギュレーションファイルに変更が保存され、コンフィギュレーションセッションが終了して、ルータが EXEC モードに戻ります。
- **no** と入力すると、コンフィギュレーションセッションが終了して、ルータが EXEC モードに戻ります。変更はコミットされません。
- **cancel** と入力すると、現在のコンフィギュレーションセッションが継続します。コンフィギュレーションセッションは終了せず、設定変更もコミットされません。
- 実行コンフィギュレーションファイルに設定変更を保存し、コンフィギュレーションセッションを継続するには、**commit best-effort** コマンドを使用します。**commit best-effort** コマンドは、ターゲットコンフィギュレーションと実行コンフィギュレーションを結合し、有効な変更だけをコミットします（ベストエフォート）。セマンティック エラーが原因で、一部の設定変更は失敗する場合があります。

**ステップ 6** **show running-config**

例：

```
RP/0/RP0/cpu 0: router# show running-config
```

(任意) 現在ルータで使用されている設定情報を表示します。

例

次に、基本的なイーサネットインターフェイスのプリコンフィギュレーションを行う例を示します。

```
RP/0/RP0/cpu 0: router# configure
RP/0/RP0/cpu 0: router(config)#
```

```
RP/0/RP0/cpu 0: router(config-if)# ipv4 address 192.168.1.2/31  
RP/0/RP0/cpu 0: router(config-if-pre)# commit
```

## 物理インターフェイスのプリコンフィギュレーションに関する情報

Cisco IOS XR リリース 7.0.2 以降、NC57-18DD-SE は次のポートマッピングに従います。

- ポート番号 0 ~ 17 (9 ペア) および 24 ~ 29 (3 ペア) : これらは 400G モードで一緒に稼働します。つまり、最上位ポートが 400G モードの場合、最下位ポートは使用できません。これらのポートは、再タイマーポートです。
- ポート番号 18 ~ 23 (6 ポート) : これらは直接接続されるポートであり、それぞれが 400G モードに対応しています。



- (注) ポート 0、1、および 14、15 には制限があります。ユーザは、同等の速度 (40G または 100G) のモジュールをこれらのポートペアに挿入する必要があります。たとえば、ユーザがポート 0 に 40G モジュールを挿入する場合は、ポート 1 にも 40G モジュールを挿入する必要があります。

ユーザが挿入するモジュールが



- (注) 400G 専用モードの場合、使用されるポートは 0、2、4、6、8、10、12、14、16、18、19、20、21、22、23、24、26、および 28 です。

ポートマッピングと使用方法の詳細については、『Cisco NCS 5500 シリーズ モジュラ型ルータハードウェア設置ガイド』の「NCS 5500 シリーズ モジュラ型ルータの概要」の章に記載されている「NC57-18DD-SE ラインカード」の図を参照してください。

作成されたインターフェイスを制御するには、次のモードで `hw-module port-range mode` コマンドを実行します。

- 40-100 : これはデフォルトのポートモードです。デフォルトでは、2 つのポートが 100G モードで作成されます。40G に活性挿抜 (OIR) すると、40G ポートが作成されます。両方のポートが J/J+ ポートに類似していると仮定します。
- 400 : 最初に作成されるポートは 400G です。最下位ポートに対して作成されるポートはありません。
- 2x100 : 2x100 モード用。これは、QDD-2X100-LR4 光ファイバをサポートしています。

ポート範囲は n から n+1 の形式にできます。例：0、1 や 6、7。ポート範囲は、ポート番号 0 ~ 17 および 24 ~ 29 に対して有効です。ポートを 400G レートで設定するには、次のようにします。

```
RP/0/RP0/CPU0:router(config)#hw-module port-range 0 1 location 0/3/CPU0 mode 400
RP/0/RP0/CPU0:router(config)#commit
Wed Feb  6 03:23:12.923 UTC
LC/0/3/CPU0:Feb  6 03:23:13.548 UTC: ifmgr[281]: %PKT_INFRA-LINK-3-UPDOWN : Interface
HundredGigE0/3/0/1, changed state to Down
LC/0/3/CPU0:Feb  6 03:23:13.548 UTC: ifmgr[281]: %PKT_INFRA-LINK-3-UPDOWN : Interface
HundredGigE0/3/0/0, changed state to Down
RP/0/RP0/CPU0:router(config)#end
RP/0/RP0/CPU0:router#show ipv4 int br location 0/3/CPU0
Wed Feb  6 03:26:07.935 UTC
```

Interface	IP-Address	Status	Protocol	Vrf-Name
FourHundredGigE0/3/0/0	unassigned	Shutdown	Down	default
HundredGigE0/3/0/2	unassigned	Shutdown	Down	default
HundredGigE0/3/0/3	unassigned	Shutdown	Down	default
HundredGigE0/3/0/4	unassigned	Shutdown	Down	default
HundredGigE0/3/0/5	unassigned	Shutdown	Down	default
HundredGigE0/3/0/6	unassigned	Shutdown	Down	default

ポートモードを変更するには、次のようにします。

```
RP/0/RP0/CPU0:router#conf
Thu Jan  9 05:13:02.853 UTC
RP/0/RP0/CPU0:router(config)#hw-module port-range 2 3 location 0/3/CPU0 mode 2x100
RP/0/RP0/CPU0:router(config)#commit
Thu Jan  9 05:13:11.411 UTC
LC/0/3/CPU0:Jan  9 05:13:11.469 UTC: optics_driver[196]: %PKT_INFRA-FM-3-FAULT_MAJOR :
ALARM MAJOR :PORTMODE SPEED MISMATCH :CLEAR :0/3/CPU0: Optics0/3/0/3
LC/0/3/CPU0:Jan  9 05:13:13.141 UTC: ifmgr[228]: %PKT_INFRA-LINK-3-UPDOWN : Interface
HundredGigE0/3/0/3, changed state to Down
LC/0/3/CPU0:Jan  9 05:13:13.141 UTC: ifmgr[228]: %PKT_INFRA-LINK-3-UPDOWN : Interface
HundredGigE0/3/0/2, changed state to Down
RP/0/RP0/CPU0:router(config)#end
RP/0/RP0/CPU0:router#show ipv4 int br location 0/3/CPU0
Thu Jan  9 05:13:24.245 UTC
```

Interface	IP-Address	Status	Protocol	Vrf-Name
FortyGigE0/3/0/28	unassigned	Shutdown	Down	default
HundredGigE0/3/0/29	unassigned	Shutdown	Down	default
HundredGigE0/3/0/2/0	unassigned	Down	Down	default
HundredGigE0/3/0/2/1	unassigned	Down	Down	default
HundredGigE0/3/0/3/0	unassigned	Down	Down	default
HundredGigE0/3/0/3/1	unassigned	Down	Down	default

新しくイメージを設定するには、次のコマンドを使用します。

```
hw-module port-range 0 1 location 0/6/CPU0 mode 400
hw-module port-range 2 3 location 0/6/CPU0 mode 400
hw-module port-range 4 5 location 0/6/CPU0 mode 400
hw-module port-range 6 7 location 0/6/CPU0 mode 400
hw-module port-range 8 9 location 0/6/CPU0 mode 400
hw-module port-range 10 11 location 0/6/CPU0 mode 400
hw-module port-range 12 13 location 0/6/CPU0 mode 400
hw-module port-range 14 15 location 0/6/CPU0 mode 400
hw-module port-range 16 17 location 0/6/CPU0 mode 400
hw-module port-range 24 25 location 0/6/CPU0 mode 400
hw-module port-range 26 27 location 0/6/CPU0 mode 400
hw-module port-range 28 29 location 0/6/CPU0 mode 400
hw-module port-range 0 1 location 0/6/CPU0 mode 2x100
hw-module port-range 2 3 location 0/6/CPU0 mode 2x100
```



```
hw-module port-range 4 5 location 0/6/CPU0 mode 2x100
hw-module port-range 6 7 location 0/6/CPU0 mode 2x100
hw-module port-range 8 9 location 0/6/CPU0 mode 2x100
hw-module port-range 10 11 location 0/6/CPU0 mode 2x100
hw-module port-range 12 13 location 0/6/CPU0 mode 2x100
hw-module port-range 14 15 location 0/6/CPU0 mode 2x100
hw-module port-range 16 17 location 0/6/CPU0 mode 2x100
hw-module port-range 24 25 location 0/6/CPU0 mode 2x100
hw-module port-range 26 27 location 0/6/CPU0 mode 2x100
hw-module port-range 28 29 location 0/6/CPU0 mode 2x100
```

インターフェイスのプリコンフィギュレーションを行うには、次の概念を理解している必要があります。

## インターフェイス プリコンフィギュレーション コマンドの使用法

システムにまだ存在しないインターフェイスのプリコンフィギュレーションを行うには、グローバル コンフィギュレーション モードで `interface preconfigure` コマンドを使用します。

`interface preconfigure` コマンドによって、ルータはインターフェイス コンフィギュレーション モードに移行します。ユーザは、使用可能なすべてのコマンドを追加できます。プリコンフィギュレーションされたインターフェイス用に登録された検証機能により、設定が検証されます。ユーザが `end` コマンドを入力するか、それに対応する `exit` コマンドまたはグローバル コンフィギュレーション モード コマンドを入力すると、プリコンフィギュレーションが完了します。



(注) ライン カードを装着しなければ検証できない設定もあります。

新たにプリコンフィギュレーションされたインターフェイスには `no shutdown` コマンドを入力しないでください。このコマンドの `no` 形式は既存の設定を削除するものであり、この場合は既存の設定が存在しないからです。

ユーザがプリコンフィギュレーション時に指定する名前は、作成するインターフェイスの名前と一致する必要があります。インターフェイス名が一致しない場合、インターフェイスの作成時にプリコンフィギュレーションを適用できません。インターフェイス名は、ルータがサポートし、対応するドライバがインストール済みのインターフェイス タイプから始めます。ただし、スロット、ポート、サブインターフェイス番号、およびチャネルインターフェイス番号の情報は検証できません。



(注) すでに存在し、設定されているインターフェイス名（または Hu0/3/0/0 のような省略形）は指定できません。





## 第 2 章

# 管理イーサネット インターフェイスの設定

このモジュールでは、管理イーサネット インターフェイスの設定について説明します。

Telnet を使用して LAN IP アドレスを介してルータにアクセスする前に、管理イーサネット インターフェイスを設定し、Telnet サーバをイネーブルにしておく必要があります。



(注) システムの管理イーサネット インターフェイスはデフォルトで存在しますが、これらのインターフェイスを使用してルータにアクセスしたり、簡易ネットワーク管理プロトコル (SNMP)、HTTP、拡張マークアップ言語 (XML)、TFTP、Telnet、コマンドライン インターフェイス (CLI) などのプロトコルやアプリケーションを使用したりするにはこれらのインターフェイスを設定する必要があります。



(注) ハイ アベイラビリティ設定では、アクティブ RP インターフェイスがシャットダウンされると、スタンバイ RP または仮想 RP が稼働している場合でもゲートウェイへの ping が失敗します。RSP4 は、スタンバイ RP 管理インターフェイスからのパケットの挿入をサポートしていません。

- [管理イーサネット インターフェイスの設定の前提条件 \(9 ページ\)](#)
- [高度な管理イーサネット インターフェイス設定の実行方法 \(10 ページ\)](#)
- [管理イーサネット インターフェイスの設定に関する情報 \(16 ページ\)](#)

## 管理イーサネット インターフェイスの設定の前提条件

この章で説明する管理イーサネット インターフェイスの設定手順を実行する前に、次に示す作業が実施されており、条件を満たしていることを確認する必要があります。

- 管理イーサネット インターフェイスの初期設定は実行済みです。

- 汎用インターフェイス名の仕様である *rack/slot/module/port* の適用方法を理解しています。



(注) トランスペアレントスイッチオーバーの場合、アクティブおよびスタンバイの管理イーサネットインターフェイスが両方とも、物理的に同じ LAN またはスイッチに接続されている必要があります。

## 高度な管理イーサネットインターフェイス設定の実行方法

ここでは、次の手順について説明します。

### 管理インターフェイスでの IPv6 ステートレス アドレス自動設定

管理インターフェイス上で IPv6 ステートレス自動設定を有効にするには、次のタスクを実行します。

#### 手順

#### ステップ 1 **configure**

例：

```
RP/0/RP0/cpu 0: router# configure
```

グローバル コンフィギュレーション モードを開始します。

#### ステップ 2 **interface MgmtEth interface-path-id**

例：

```
RP/0/RP0/cpu 0: router(config)# interface MgmtEth 0/RP0/CPU0/0
```

インターフェイス コンフィギュレーション モードを開始し、イーサネットインターフェイス名と *rack/slot/module/port* 表記を指定します。

この例では、スロット 0 にインストールされた RP カードのポート 0 を示しています。

#### ステップ 3 **ipv6 address autoconfig**

例：

```
RP/0/RP0/cpu 0: router(config-if)# ipv6 address autoconfig
```

管理ポート上の IPv6 ステートレス アドレス自動設定を有効にします。

#### ステップ4 show ipv6 interfaces interface-path-id

例：

```
RP/0/RP0/cpu 0: router# show ipv6 interfaces gigabitEthernet 0/0/0/0
```

(任意) ルータ上のインターフェイスに関する統計情報を表示します。

例

この例では、次のように表示されます。

```
RP/0/RP0/cpu 0: router# configure
RP/0/RP0/cpu 0: router(config)# interface MgmtEth 0/RP0/CPU0/0
RP/0/RP0/cpu 0: router(config)# ipv6 address autoconfig
RP/0/RP0/cpu 0: router# show ipv6 interfaces gigabitEthernet 0/0/0/0

Fri Nov 4 16:48:14.372 IST
GigabitEthernet0/2/0/0 is Up, ipv6 protocol is Up, Vrfid is default (0x60000000)
IPv6 is enabled, link-local address is fe80::d1:leff:fe2b:baf
Global unicast address(es):
  5::d1:leff:fe2b:baf [AUTO CONFIGURED], subnet is 5::/64 <<<<<< auto configured
address
  Joined group address(es): ff02::1:ff2b:baf ff02::2 ff02::1
  MTU is 1514 (1500 is available to IPv6)
  ICMP redirects are disabled
  ICMP unreachable are enabled
  ND DAD is enabled, number of DAD attempts 1
  ND reachable time is 0 milliseconds
  ND cache entry limit is 1000000000
  ND advertised retransmit interval is 0 milliseconds
  Hosts use stateless autoconfig for addresses.
  Outgoing access list is not set
  Inbound common access list is not set, access list is not set
  Table Id is 0xe0800000
  Complete protocol adjacency: 0
  Complete glean adjacency: 0
  Incomplete protocol adjacency: 0
  Incomplete glean adjacency: 0
  Dropped protocol request: 0
  Dropped glean request: 0
```

## 管理イーサネットインターフェイスの設定

管理イーサネットインターフェイスを設定するには、次の作業を行います。この手順では、管理イーサネットインターフェイスに必要な最小限の設定について説明します。

手順

#### ステップ1 configure

例：

```
RP/0/RP0/cpu 0: router# configure
```

グローバル コンフィギュレーション モードを開始します。

### ステップ 2 interface MgmtEth interface-path-id

例 :

```
RP/0/RP0/cpu 0: router(config)# interface MgmtEth 0/RP0/CPU0/0
```

インターフェイス コンフィギュレーション モードを開始し、イーサネット インターフェイス名と *rack/slot/module/port* 表記を指定します。

この例では、スロット 0 にインストールされた RP カードのポート 0 を示しています。

### ステップ 3 ipv4 address ip-address mask

例 :

```
RP/0/RP0/cpu 0: router(config-if)# ipv4 address 1.76.18.150/16 (or)
ipv4 address 1.76.18.150 255.255.0.0
```

IP アドレスとサブネット マスクをインターフェイスに割り当てます。

- *ip-address* をインターフェイスのプライマリ IPv4 アドレスに置き換えます。
- *mask* を関連付けられた IP サブネットのマスクに置き換えます。ネットワーク マスクは、次のいずれかの方法で指定できます。
- 4 分割ドット付き 10 進表記のアドレスでネットワーク マスクを指定します。たとえば、255.255.0.0 は、値が 1 の各ビットは、対応するアドレスのビットがそのネットワークアドレスに属することを示します。
- ネットワーク マスクは、スラッシュ (/) と数字で示すことができます。たとえば、/16 は、マスクの最初の 16 ビットが 1 で、対応するアドレスのビットがネットワークアドレスであることを示します。

### ステップ 4 mtu bytes

例 :

```
RP/0/RP0/cpu 0: router(config-if)# mtu 1488
```

(任意) インターフェイスの最大伝送単位 (MTU) バイト値を設定します。デフォルト値は 1514 です。

- デフォルトは 1514 バイトです。
- 管理イーサネット インターフェイス インターフェイスの **mtu** 値は 64 ~ 1514 バイトの範囲です。

### ステップ 5 no shutdown

例 :

```
RP/0/RP0/cpu 0: router(config-if)# no shutdown
```

shutdown設定を削除します。その結果、インターフェイスに強制されていた管理上のダウン状態が解除され、アップ状態またはダウン状態に移行できるようになります。

#### ステップ6 end または commit

例：

```
RP/0/RP0/cpu 0: router(config-if)# end
```

または

```
RP/0/RP0/cpu 0: router(config-if)# commit
```

設定変更を保存します。

- **end** コマンドを実行すると、次に示す変更のコミットを求めるプロンプトが表示されません。

```
Uncommitted changes found, commit them before exiting(yes/no/cancel)?  
[cancel]:
```

- **yes** と入力すると、実行コンフィギュレーションファイルに変更が保存され、コンフィギュレーションセッションが終了して、ルータが EXEC モードに戻ります。
- **no** と入力すると、コンフィギュレーションセッションが終了して、ルータが EXEC モードに戻ります。変更はコミットされません。
- **cancel** と入力すると、現在のコンフィギュレーションセッションが継続します。コンフィギュレーションセッションは終了せず、設定変更もコミットされません。
- 実行コンフィギュレーションファイルに設定変更を保存し、コンフィギュレーションセッションを継続するには、**commit** コマンドを使用します。

#### ステップ7 show interfaces MgmtEth interface-path-id

例：

```
RP/0/RP0/cpu 0: router# show interfaces MgmtEth 0/RP0/CPU0/0
```

(任意) ルータ上のインターフェイスに関する統計情報を表示します。

例

次に、RPでの管理イーサネットインターフェイスの高度な設定とその確認を行う例を示します。

```
RP/0/RP0/cpu 0: router# configure  
RP/0/RP0/cpu 0: router(config)# interface MgmtEth 0/RP0/CPU0/0
```

```
RP/0/RP0/cpu 0: router(config)# ipv4 address 1.76.18.150/16
RP/0/RP0/cpu 0: router(config-if)# no shutdown
RP/0/RP0/cpu 0: router(config-if)# commit
RP/0/RP0/cpu 0: router:Mar 26 01:09:28.685 :ifmgr[190]:%LINK-3-UPDOWN :Interface
MgmtEth0/RP0/CPU0/0, changed state to Up
RP/0/RP0/cpu 0: router(config-if)# end
```

```
RP/0/RP0/cpu 0: router# show interfaces MgmtEth 0/RP0/CPU0/0
```

```
MgmtEth0/RP0/CPU0/0 is up, line protocol is up
Interface state transitions: 3
Hardware is Management Ethernet, address is 1005.cad8.4354 (bia 1005.cad8.4354)
Internet address is 1.76.18.150/16
MTU 1488 bytes, BW 1000000 Kbit (Max: 1000000 Kbit)
  reliability 255/255, txload 0/255, rxload 0/255
Encapsulation ARPA,
Full-duplex, 1000Mb/s, 1000BASE-T, link type is autonegotiation
loopback not set,
Last link flapped 00:00:59
ARP type ARPA, ARP timeout 04:00:00
Last input 00:00:00, output 00:00:02
Last clearing of "show interface" counters never
5 minute input rate 4000 bits/sec, 3 packets/sec
5 minute output rate 0 bits/sec, 0 packets/sec
  21826 packets input, 4987886 bytes, 0 total input drops
  0 drops for unrecognized upper-level protocol
  Received 12450 broadcast packets, 8800 multicast packets
    0 runts, 0 giants, 0 throttles, 0 parity
  0 input errors, 0 CRC, 0 frame, 0 overrun, 0 ignored, 0 abort
  1192 packets output, 217483 bytes, 0 total output drops
  Output 0 broadcast packets, 0 multicast packets
  0 output errors, 0 underruns, 0 applique, 0 resets
  0 output buffer failures, 0 output buffers swapped out
  3 carrier transitions
```

```
RP/0/RP0/cpu 0: router# show running-config interface MgmtEth 0/RP0/CPU0/0
```

```
interface MgmtEth0/RP0/CPU0/0
  mtu 1488
  ipv4 address 1.76.18.150/16
  ipv6 address 2002::14c:125a/64
  ipv6 enable
!
```

次に、送信元アドレスを使用した RP 上の管理イーサネット インターフェイスの VRF 設定と確認の例を示します。

```
RP/0/RP0/cpu 0: router# show run interface MgmtEth 0/RP0/CPU0/0
interface MgmtEth0/RP0/CPU0/0
  vrf httpupload
  ipv4 address 10.8.67.20 255.255.0.0
  ipv6 address 2001:10:8:67::20/48
!
```

```
RP/0/RP0/cpu 0: router# show run http
Wed Jan 30 14:58:53.458 UTC
http client vrf httpupload
http client source-interface ipv4 MgmtEth0/RP0/CPU0/0
```

```
RP/0/RP0/cpu 0: router# show run vrf
Wed Jan 30 14:59:00.014 UTC
```



```
vrf httpupload  
!
```

## 管理イーサネット インターフェイスの MAC アドレスの変更

RP に対応した管理イーサネット インターフェイスの MAC 層アドレスを設定するには、次の作業を行います。

### 手順

#### ステップ 1 **configure**

例：

```
RP/0/RP0/cpu 0: router# configure
```

グローバル コンフィギュレーション モードを開始します。

#### ステップ 2 **interface MgmtEth interface-path-id**

例：

```
RP/0/RP0/cpu 0: router(config)# interface MgmtEth 0/RP0/CPU0/0
```

インターフェイス コンフィギュレーション モードを開始し、管理イーサネット インターフェイスの名前とインスタンスを指定します。

#### ステップ 3 **mac-address address**

例：

```
RP/0/RP0/cpu 0: router(config-if)# mac-address 0001.2468.ABCD
```

管理イーサネット インターフェイスの MAC 層アドレスを設定します。

- (注)
- デバイスをデフォルトの MAC アドレスに戻すには、**no mac-address** アドレス コマンドを使用します。

#### ステップ 4 **end** または **commit**

例：

```
RP/0/RP0/cpu 0: router(config-if)# end
```

または

```
RP/0/RP0/cpu 0: router(config-if)# commit
```

設定変更を保存します。

- **end** コマンドを実行すると、次に示す変更のコミットを求めるプロンプトが表示されません。

```
Uncommitted changes found, commit them before exiting(yes/no/cancel)?
[cancel]:
```

- **yes** と入力すると、実行コンフィギュレーションファイルに変更が保存され、コンフィギュレーションセッションが終了して、ルータが EXEC モードに戻ります。
- **no** と入力すると、コンフィギュレーションセッションが終了して、ルータが EXEC モードに戻ります。変更はコミットされません。
- **cancel** と入力すると、現在のコンフィギュレーションセッションが継続します。コンフィギュレーションセッションは終了せず、設定変更もコミットされません。
- 実行コンフィギュレーションファイルに設定変更を保存し、コンフィギュレーションセッションを継続するには、**commit** コマンドを使用します。

## 管理イーサネット インターフェイス設定の確認

管理イーサネット インターフェイスの設定変更を確認するには、次の作業を行います。

### 手順

#### ステップ 1 **show interfaces MgmtEth interface-path-id**

例：

```
RP/0/RP0/cpu 0: router# show interfaces MgmtEth 0/RP0/CPU0/0
```

管理イーサネット インターフェイス設定を表示します。

#### ステップ 2 **show running-config interface MgmtEth interface-path-id**

例：

```
RP/0/RP0/cpu 0: router# show running-config interface MgmtEth 0/RP0/CPU0/0
```

実行設定を表示します。

## 管理イーサネットインターフェイスの設定に関する情報

管理イーサネットインターフェイスを設定するには、次の概念について理解する必要があります。



## 第 3 章

# イーサネット インターフェイスの設定

このモジュールでは、イーサネット インターフェイスの設定について説明します。

次の分散型イーサネットアーキテクチャは、ネットワークに拡張性と高いパフォーマンスをもたらすと同時に、サービスプロバイダーが高密度で高帯域幅のネットワーキングソリューションを提供できるようにします。

- 1 ギガビット
- 10 ギガビット
- 25 ギガビット
- 40 ギガビット
- 100 ギガビット

これらのソリューションは、コア ルータやエッジ ルータ、レイヤ 2 および レイヤ 3 スイッチなど、POP 内の他のシステムとルータを相互接続するように設計されています。

### 制約事項

ルータはスタティック MAC アドレスの設定をサポートしていません。

- [物理イーサネット インターフェイスの設定 \(17 ページ\)](#)
- [イーサネットの設定に関する情報 \(21 ページ\)](#)
- [リンク層検出プロトコル \(LLDP\) \(23 ページ\)](#)

## 物理イーサネット インターフェイスの設定

基本的なイーサネット インターフェイス設定を作成するには、次の手順を実行します。

### 手順

#### ステップ 1 show version

例：

```
RP/0/RP0/cpu 0: router# show version
```

(任意) 現在のソフトウェアバージョンを表示します。また、ルータがラインカードを認識していることを確認する場合にも使用できます。

## ステップ2 show interfaces [GigE TenGigE TwentyFiveGigE FortyGigE HundredGigE] interface-path-id

例：

```
RP/0/RP0/cpu 0: router# show interface HundredGigE
0/0/1/0
```

(任意) 設定済みのインターフェイスを表示し、各インターフェイスポートのステータスを確認します。

## ステップ3 configure

例：

```
RP/0/RP0/cpu 0: router# configure terminal
```

グローバル コンフィギュレーション モードを開始します。

## ステップ4 interface [GigE TenGigE TwentyFiveGigE FortyGigE HundredGigE] interface-path-id

例：

```
RP/0/RP0/cpu 0: router(config)# interface HundredGigE
0/0/1/0
```

インターフェイス コンフィギュレーション モードを開始し、イーサネットインターフェイス名と *rack/slot/module/port* 表記を指定します。このステップで使用できるインターフェイスの種類は次のとおりです。

- GigE
- 10GigE
- 25GigE
- 40GigE
- 100GigE

(注) • この例は、ラインカードスロット 1 にある 100 ギガビットイーサネットインターフェイスです。

## ステップ5 ipv4 address ip-address mask

例：

```
RP/0/RP0/cpu 0: router(config-if)# ipv4 address 172.18.189.38 255.255.255.224
```

IP アドレスとサブネット マスクをインターフェイスに割り当てます。

- *ip-address* をインターフェイスのプライマリ IPv4 アドレスに置き換えます。
- *mask* を関連付けられた IP サブネットのマスクに置き換えます。ネットワーク マスクは、次のいずれかの方法で指定できます。
- 4 分割ドット付き 10 進表記のアドレスでネットワーク マスクを指定します。たとえば、255.0.0.0 は、値が 1 の各ビットは、対応するアドレスのビットがそのネットワークアドレスに属することを示します。
- ネットワーク マスクは、スラッシュ (/) と数字で示すことができます。たとえば、/8 は、マスクの最初の 8 ビットが 1 で、対応するアドレスのビットがネットワークアドレスであることを示します。

### ステップ 6 *mtu bytes*

例：

```
RP/0/RP0/cpu 0: router(config-if)# mtu 1448
```

(任意) インターフェイスの MTU 値を設定します。

- 通常フレームのデフォルトは 1514 バイト、802.1Q タグ付きフレームのデフォルトは 1518 バイトです。
- 100 ギガビットイーサネットの *mtu* 値の範囲は 64 ~ 65535 バイトです。

### ステップ 7 *no shutdown*

例：

```
RP/0/RP0/cpu 0: router(config-if)# no shutdown
```

*shutdown* 設定を削除します。こうすることでインターフェイスが強制的に管理上のダウン状態になります。

### ステップ 8 *end* または *commit*

例：

```
RP/0/RP0/cpu 0: router(config-if)# end
```

または

```
RP/0/RP0/cpu 0: router(config-if)# commit
```

設定変更を保存します。

- *end* コマンドを実行すると、次に示す変更のコミットを求めるプロンプトが表示されます。

```
Uncommitted changes found, commit them before exiting(yes/no/cancel)?  
[cancel]:
```

- **yes** と入力すると、実行コンフィギュレーションファイルに変更が保存され、コンフィギュレーションセッションが終了して、ルータが EXEC モードに戻ります。
- **no** と入力すると、コンフィギュレーションセッションが終了して、ルータが EXEC モードに戻ります。変更はコミットされません。
- **cancel** と入力すると、現在のコンフィギュレーションセッションが継続します。コンフィギュレーションセッションは終了せず、設定変更もコミットされません。
- 実行コンフィギュレーションファイルに設定変更を保存し、コンフィギュレーションセッションを継続するには、**commit** コマンドを使用します。

### ステップ 9 `show interfaces [GigE TenGigETwentyFiveGigE TwentyFiveGigE FortyGigE HundredGigE ] interface-path-id`

例：

```
RP/0/RP0/cpu 0: router# show interfaces HundredGigE
0/0/1/0
```

(任意) ルータ上のインターフェイスに関する統計情報を表示します。

例

次に、100 ギガビットイーサネットのラインカードのインターフェイスを設定する例を示します。

```
RP/0/RP0/cpu 0: router# configure
RP/0/RP0/cpu 0: router(config)# interface HundredGigE 0/7/0/0
RP/0/RP0/cpu 0: router(config-if)# ipv4 address 172.18.189.38 255.255.255.224

RP/0/RP0/cpu 0: router(config-if)# mtu 1448

RP/0/RP0/cpu 0: router(config-if)# no shutdown
RP/0/RP0/cpu 0: router(config-if)# end
Uncommitted changes found, commit them? [yes]: yes

RP/0/RP0/cpu 0: router# show interface HundredGigE 0/7/0/0
HundredGigE0/5/0/24HundredGigE0/0/1/0 is up, line protocol is up
  Interface state transitions: 1
  Hardware is HundredGigE, address is 6219.8864.e330 (bia 6219.8864.e330)
  Internet address is 3.24.1.1/24
  MTU 9216 bytes, BW 100000000 Kbit (Max: 100000000 Kbit)
    reliability 255/255, txload 3/255, rxload 3/255
  Encapsulation ARPA,
  Full-duplex, 100000Mb/s, link type is force-up
  output flow control is off, input flow control is off
  Carrier delay (up) is 10 msec
  loopback not set,
  Last link flapped 10:05:07
  ARP type ARPA, ARP timeout 04:00:00
  Last input 00:08:56, output 00:00:00
```

```

Last clearing of "show interface" counters never
5 minute input rate 1258567000 bits/sec, 1484160 packets/sec
5 minute output rate 1258584000 bits/sec, 1484160 packets/sec
 228290765840 packets input, 27293508436038 bytes, 0 total input drops
 0 drops for unrecognized upper-level protocol
Received 15 broadcast packets, 45 multicast packets
 0 runts, 0 giants, 0 throttles, 0 parity
0 input errors, 0 CRC, 0 frame, 0 overrun, 0 ignored, 0 abort
212467849449 packets output, 25733664696650 bytes, 0 total output drops
Output 23 broadcast packets, 15732 multicast packets
39 output errors, 0 underruns, 0 applique, 0 resets
0 output buffer failures, 0 output buffers swapped out
0 carrier transitions

RP/0/RP0/cpu 0: router# show running-config interface HundredGigE 0/0/1/0

interface HundredGigE 0/7/0/0
mtu 9216
service-policy input linerate
service-policy output elinerate
ipv4 address 3.24.1.1 255.255.255.0
ipv6 address 3:24:1::1/64
flow ipv4 monitor perfv4 sampler fsm ingress
!

```

## イーサネットの設定に関する情報

ここでは、次の情報について説明します。

### 1 ギガビット、10 ギガビット、100 ギガビット イーサネットのデフォルト設定値

次の表に、1 ギガビット、10 ギガビット、100 ギガビット イーサネットまたは 100 ギガビット イーサネットラインカード上でインターフェイスがイネーブルになっているときに存在する、デフォルトのインターフェイス設定パラメータについて説明します。



- (注) インターフェイスを管理上のダウン状態にするには、**shutdown** コマンドを使用する必要があります。インターフェイスでのデフォルトは**no shutdown**です。ラインカードを初めて装着したときに、プリコンフィギュレーションが行われていない場合、コンフィギュレーションマネージャによって **shutdown** 項目が設定に追加されます。この **shutdown** を削除するには、**no shutdown** コマンドを入力します。

表 1: 100ギガビットイーサネットラインカードのデフォルト設定値

パラメータ	設定ファイルのエントリ	デフォルト値
MTU	<b>mtu</b>	<ul style="list-style-type: none"> <li>• 1514 バイト (通常のフレーム)</li> <li>• 1518 バイト (802.1Q タグ付きフレーム)</li> <li>• 1522 バイト (Q-in-Q フレーム)</li> </ul>
MAC アドレス	<b>mac address</b>	ハードウェア BIA (バーンドインアドレス)

## イーサネット MTU

イーサネットの最大伝送単位 (MTU) は、最大フレームのサイズから 4 バイトのフレームチェックシーケンス (FCS) を引いた値です。この MTU がイーサネットネットワークで伝送できるサイズです。パケットの宛先に到達するまでに経由する各物理ネットワークは、MTU が異なる可能性があります。

Cisco IOS XR ソフトウェアは、次の 2 つのタイプのフレーム転送プロセスをサポートします。

- **IPv4 パケットのフラグメンテーション**：このプロセスでは、ネクストホップの物理ネットワークの MTU 内に収まるように、必要に応じて IPv4 パケットが分割されます。



(注) IPv6 はフラグメンテーションをサポートしません。

- **MTU の検出プロセスによる最大パケットサイズの決定**：このプロセスは、すべての IPv6 デバイスと発信側の IPv4 デバイスに使用できます。このプロセスでは、分割せずに送信できる IPv6 または IPv4 パケットの最大サイズを、発信側の IP デバイスが決定します。最大パケットは、IP 発信元デバイスおよび IP 宛先デバイス間にあるすべてのネットワークの中で、最小 MTU と等値です。このパス内にあるすべてのネットワークの最小 MTU よりもパケットが大きい場合、そのパケットは必要に応じて分割されます。このプロセスによって、発信側のデバイスから大きすぎる IP パケットが送信されなくなります。

標準フレームサイズを超えるフレームの場合、ジャンボフレームのサポートが自動的にイネーブルになります。デフォルト値は標準フレームの場合は 1514、802.1Q タグ付きフレームの場合は 1518 です。この数値に 4 バイトの FCS は含まれません。



## リンク層検出プロトコル (LLDP)

Cisco Discovery Protocol (CDP) は、レイヤ 2 で実行されるデバイス ディスカバリ プロトコルです。レイヤ 2 はデータリンク層とも呼ばれ、ルータ、ブリッジ、アクセスサーバ、スイッチなどのすべてのシスコ製デバイスで機能します。CDP を使用すると、ネットワーク管理アプリケーションは、ネットワークに接続されている他のシスコデバイスを検出して、そのデバイスについて学習できます。

非シスコデバイスをサポートし、他のデバイス間の相互運用性を確保するために、IEEE 802.1AB LLDP もサポートしています。LLDP は、ネットワーク デバイスがネットワーク上の他のデバイスに自分の情報をアドバタイズするために使用するネイバー探索プロトコルです。このプロトコルはデータリンク層で動作するため、異なるネットワーク層プロトコルが稼動する 2 つのシステムで互いの情報を学習できます。

LLDP を使用すると、特定の物理ネットワーク接続に関する情報にもアクセスできます。SNMP を介してシスコ以外のモニタリングツールを使用する場合、LLDP はシステムがサポートするオブジェクト ID (OID) を識別するのに役に立ちます。サポートされている OID は次のとおりです。

- 1.0.8802.1.1.2.1.4.1.1.4
- 1.0.8802.1.1.2.1.4.1.1.5
- 1.0.8802.1.1.2.1.4.1.1.6
- 1.0.8802.1.1.2.1.4.1.1.7
- 1.0.8802.1.1.2.1.4.1.1.8
- 1.0.8802.1.1.2.1.4.1.1.9
- 1.0.8802.1.1.2.1.4.1.1.10
- 1.0.8802.1.1.2.1.4.1.1.11
- 1.0.8802.1.1.2.1.4.1.1.12

## LLDP のグローバルな有効化

ルータ上で LLDP を実行するには、グローバルにイネーブルにする必要があります。LLDP をグローバルにイネーブルにすると、LLDP をサポートするすべてのインターフェイスが、送受信の両方の動作に対して自動的にイネーブルになります。

受信または送信動作をディセーブルにするには、インターフェイスでこのデフォルト動作を上書きできます。

次の表に、設定可能なグローバル属性を示します。

属性	デフォルト	範囲	説明
Holdtime	120	0 ~ 65535	パケットで送信される保留時間 (秒単位) を指定します。
Reinit	2	2-5	任意のインターフェイスで LLDP の初期化を実行するための遅延 (秒単位)
Timer	30	5 ~ 65534	LLDP パケットが送信されるレートを指定します (秒単位)。

LLDP をグローバルにイネーブルにするには、次の手順を実行します。

1. RP/0/RP0/CPU0:router # configure
2. RP/0/RP0/CPU0:router(config) #lldp
3. end or commit

### 実行コンフィギュレーション

```
RP/0/RP0/CPU0:router-5#show run lldp
Fri Dec 15 20:36:49.132 UTC
lldp
!
```

```
RP/0/RP0/CPU0:router#show lldp neighbors
Fri Dec 15 20:29:53.763 UTC
Capability codes:
```

```
(R) Router, (B) Bridge, (T) Telephone, (C) DOCSIS Cable Device
(W) WLAN Access Point, (P) Repeater, (S) Station, (O) Other
```

```
Device ID      Local Intf      Hold-time  Capability  Port ID
SW-NOSTG-I11-PUB.cis Mg0/RP0/CPU0/0  120       N/A        Fa0/28
```

Total entries displayed: 1

```
RP/0/RP0/CPU0:router#show lldp neighbors mgmtEth 0/RP0/CPU0/0
Fri Dec 15 20:30:54.736 UTC
Capability codes:
```

```
(R) Router, (B) Bridge, (T) Telephone, (C) DOCSIS Cable Device
(W) WLAN Access Point, (P) Repeater, (S) Station, (O) Other
```

```
Device ID      Local Intf      Hold-time  Capability  Port ID
SW-NOSTG-I11-PUB.cis Mg0/RP0/CPU0/0  120       N/A        Fa0/28
```

Total entries displayed: 1



## 第 4 章

# イーサネット OAM の設定

このモジュールでは、イーサネットの運用管理および保守（OAM）の設定について説明します。

### イーサネット OAM 設定の機能履歴

リリース	変更内容
リリース 7.1.1	CFM 適応型の帯域幅通知のサポートが追加されました。

- [イーサネット OAM の設定に関する情報（25 ページ）](#)
- [イーサネット OAM の設定方法（42 ページ）](#)
- [Unidirectional Link Detection Protocol（単方向リンク検出プロトコル）（77 ページ）](#)
- [Y.1731 パフォーマンス モニタリング（81 ページ）](#)
- [イーサネット OAM の設定例（92 ページ）](#)

## イーサネット OAM の設定に関する情報

イーサネット OAM を設定するには、次の概念について理解する必要があります。

### イーサネット リンク OAM

メトロエリアネットワーク（MAN）またはワイドエリアネットワーク（WAN）テクノロジーとしてのイーサネットでは、運用管理および保守（OAM）機能の実装によって大きな恩恵が得られます。イーサネットリンク OAM 機能を使用すると、サービス プロバイダーは MAN や WAN での接続の品質をモニタできます。サービス プロバイダーは、特定のイベントをモニタし、ができます。イーサネットリンク OAM は単一の物理リンクで動作し、そのリンクの片側または両側をモニタするように設定できます。

イーサネット リンク OAM は次のように設定できます。

- リンク OAM プロファイルを設定し、このプロファイルを複数のインターフェイスのパラメータの設定に使用できます。

- リンク OAM は、インターフェイス上で直接設定できます。

インターフェイスでリンク OAM プロファイルも使用している場合、プロファイルで設定された特定のパラメータは、インターフェイスで直接別の値を設定することで上書きできます。

Ethernet Link OAM プロファイルにより、複数のインターフェイスで EOAM 機能を設定するプロセスが容易になります。イーサネット OAM プロファイルおよびそのすべての機能は、他のインターフェイスから参照でき、他のインターフェイスでそのイーサネット OAM プロファイルの機能を継承できます。

個々のイーサネットリンク OAM 機能は、1つのプロファイルに含めることなく、個々のインターフェイスで設定できます。このような場合、個別に設定される機能は、プロファイルの機能よりも常に優先されます。

カスタム EOAM の設定を行う望ましい方法は、イーサネット コンフィギュレーションモードで、EOAM プロファイルを作成し、個別のインターフェイスまたは複数のインターフェイスにアタッチすることです。

次の標準的なイーサネットリンク OAM 機能が、ルータでサポートされています。

## ネイバー探索

ネイバー探索では、リンクの両端で、相手側の OAM 機能を学習し、OAM ピア関係を確立できるようにします。両端でセッションを確立する前に、ピアに特定の機能が必要となる場合もあります。機能の競合がある場合、または検出プロセスがタイムアウトになる場合に実行する特定のアクションを **action capabilities-conflict** コマンドまたは **action discovery-timeout** コマンドを使用して設定できます。

## EFD

イーサネット障害検出 (EFD) は、CFM などのイーサネット OAM プロトコルによるインターフェイスのラインプロトコル状態の制御を可能にするためのメカニズムです。

他の多くのインターフェイスタイプとは異なり、イーサネットインターフェイスにラインプロトコルはありません。ラインプロトコルのステートはインターフェイスのステートから独立しています。イーサネットインターフェイスの場合、このロールは、物理層のイーサネットプロトコル自体で処理されるため、インターフェイスが物理的にアップしている場合に使用可能であり、トラフィックが通過できます。

EFD は、CFM がイーサネットインターフェイスのラインプロトコルとして機能できるように、これを変更します。これで、CFM 障害 (AIS や連続性の喪失など) が予期されたピア MEP により検出された場合、インターフェイスをシャットダウンできるように CFM でインターフェイスステートを制御できます。これにより、トラフィックフローを停止するだけでなく、問題を避けてルーティングするために、上位レベルのプロトコルのアクションをトリガーします。たとえば、レイヤ 2 インターフェイスの場合は、MAC テーブルがクリアされ、MSTP は再コンバージェンスされます。レイヤ 3 インターフェイスの場合は、ARP キャッシュがクリアされ、IGP が再コンバージェンスされます。



- (注) EFD はダウン MEP にしか使用できません。EFD を使用してインターフェイスをシャットダウンした場合、CFM フレームはフローを続けます。これにより、CFM で問題が解決されたタイミングを検出できるため、インターフェイスを自動的に元に戻します。

次の図に、インターフェイスの対応する MAC レイヤに対してエラーを EFD シグナリングするセッションの 1 つでの CFM によるエラー検出を示します。これにより、MAC はダウン状態になり、さらにすべての上位レベルのプロトコル（レイヤ 2 疑似回線、IP プロトコルなど）のダウンと、可能な場所での再コンバージョンも引き起こします。CFM がエラーがなくなったことを検出するとすぐに、EFD へのシグナリングが可能になり、すべてのプロトコルが再びアクティブになります。

図 1: CFM エラー検出および EFD トリガー

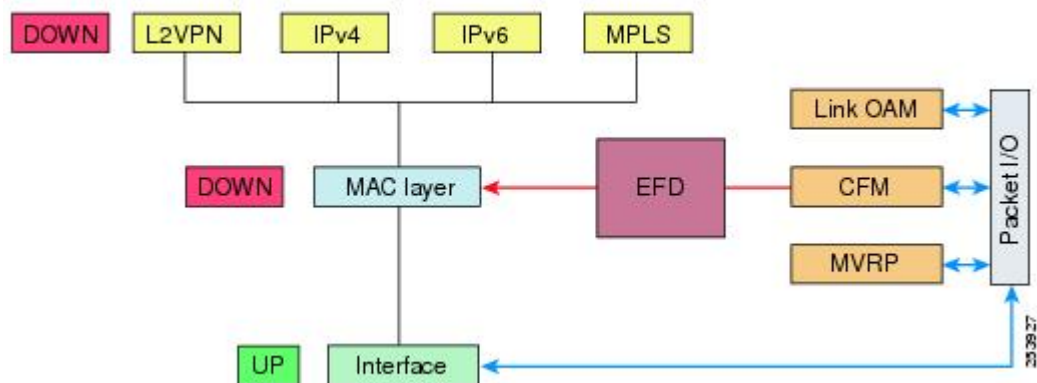

## リンク モニタリング

リンク モニタリングでは、OAM ピアで、リンク品質が時間とともに低下する障害をモニタできます。リンク モニタリングをイネーブルにすると、設定したしきい値を超えた場合にアクションを実行するように OAM ピアを設定できます。

## MIB 取得

MIB 取得では、インターフェイスの片側の OAM ピアで、リンクのリモート側から MIB 変数を取得できます。リモート OAM ピアから取得された MIB 変数は読み取り専用です。

## 誤配線検出 (シスコ固有)

誤配線検出はシスコ独自の機能で、可能性のある誤配線のケースを特定するために、すべての情報 OAMPDU の 32 ビットのベンダーフィールドを使用します。

## SNMP トラップ

SNMP トラップは、イーサネット OAM インターフェイスでイネーブルまたはディセーブルにできます。

## イーサネット CFM

イーサネット接続障害管理 (CFM) はサービス レベル OAM プロトコルの 1 つで、VLAN ごとにエンドツーエンドのイーサネットサービスをモニタリングおよびトラブルシューティングするためのツールとなります。これには、予防的な接続モニタリング、障害検証、および障害分離の機能が含まれています。CFM は標準的なイーサネットフレームを使用し、イーサネットサービスフレームを転送できる物理メディア上で実行できます。単一の物理リンクに制限される他のほとんどのイーサネット プロトコルとは異なり、CFM フレームは、エンドツーエンドのイーサネット ネットワーク上で送信できます。



(注) NPU ごとに最大 32 個の VLAN 範囲を有効にします。この範囲内がない場合は、デバイスのリロード時に、802.1Q VLAN インターフェイスを経由するすべての CFM セッションがダウンする可能性があります。また、対応するバンドルインターフェイスがダウンする可能性もあります。32 個を超える VLAN 範囲が NPU に存在する場合は、超過分の VLAN 範囲を削除してデバイスをリロードすると、この問題に対処できます。

CFM は、次の 2 つの規格で定義されています。

- IEEE 802.1ag : CFM プロトコルのコア機能を定義しています。
- ITU-T Y.1731 : IEEE 802.1ag の機能との互換性を維持しながら再定義し、一部の追加機能を定義しています。

イーサネット CFM は、ITU-T Y.1731 の次の機能をサポートしています。

- ETH-CC、ETH-RDI、ETH-LB、ETH-LT : これらは IEEE 802.1ag で定義されている、対応する機能と同じです。



(注) Y.1731 で定義されている手順ではなく、IEEE 802.1ag で定義されたリンクトレースレスポンド手順が使用されます。ただし、相互運用できます。

- ETH-AIS : ETH-LCK メッセージの受信もサポートされます。

CFM メンテナンス モデルの仕組みを理解するには、次の概念および機能を理解する必要があります。

## メンテナンス ドメイン

メンテナンス ドメインは、ネットワークの管理を目的とした管理空間のことです。ドメインは、単一のエンティティによって所有および運用され、次の図に示すように、インターフェイスのセット（セット内部とセット境界のインターフェイス）によって定義されます。

図 2: CFM メンテナンス ドメイン

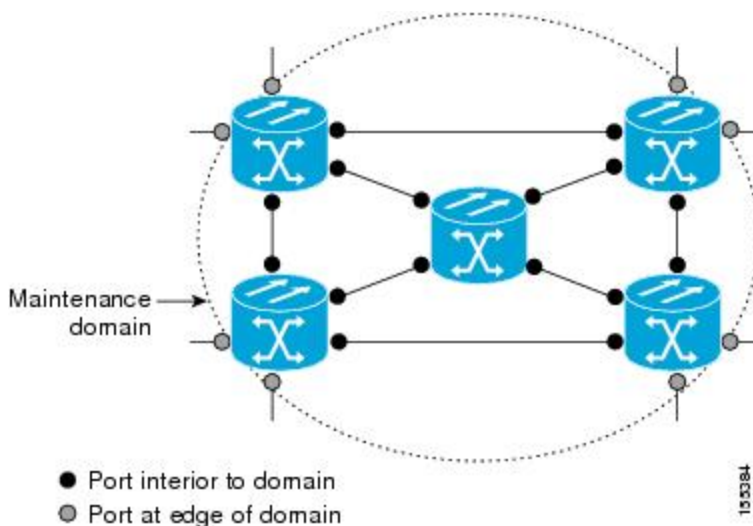

メンテナンス ドメインは、そのドメイン内にプロビジョニングされているブリッジポートで定義されます。ドメインは、管理者が、0～7の範囲でメンテナンス レベルを割り当てます。ドメインのレベルは、複数のドメインの階層関係の定義に役立ちます。

CFM メンテナンス ドメインは、さまざまな組織が、同じネットワークでCFMを個別に使用できます。たとえば、カスタマーにサービスを提供するサービスプロバイダーだとします。そのサービスを提供するために、ネットワークのセグメントで他に2人のオペレータを使用します。この環境では、CFMを次のように使用できます。

- カスタマーは、ネットワーク全体の接続の確認と管理に CE デバイス間の CFM を使用できます。
- サービス プロバイダーは、提供するサービスの確認と管理に PE デバイス間の CFM を使用できます。
- 各オペレータは、ネットワーク内の接続の確認と管理にオペレータネットワーク内のCFMを使用できます。

各組織は別の CFM メンテナンス ドメインを使用します。

次の図に、ネットワーク内の異なるレベルのメンテナンス ドメインの例を示します。



- (注) CFM の図の表記規則は、三角形が MEP を表し、MEP が CFM フレームを送信する方向を指します。円は MIP を表します。MEP および MIP の詳細については、71 ページの「メンテナンスポイント」の項を参照してください。

図 3: ネットワーク上のさまざまな CFM メンテナンス ドメイン

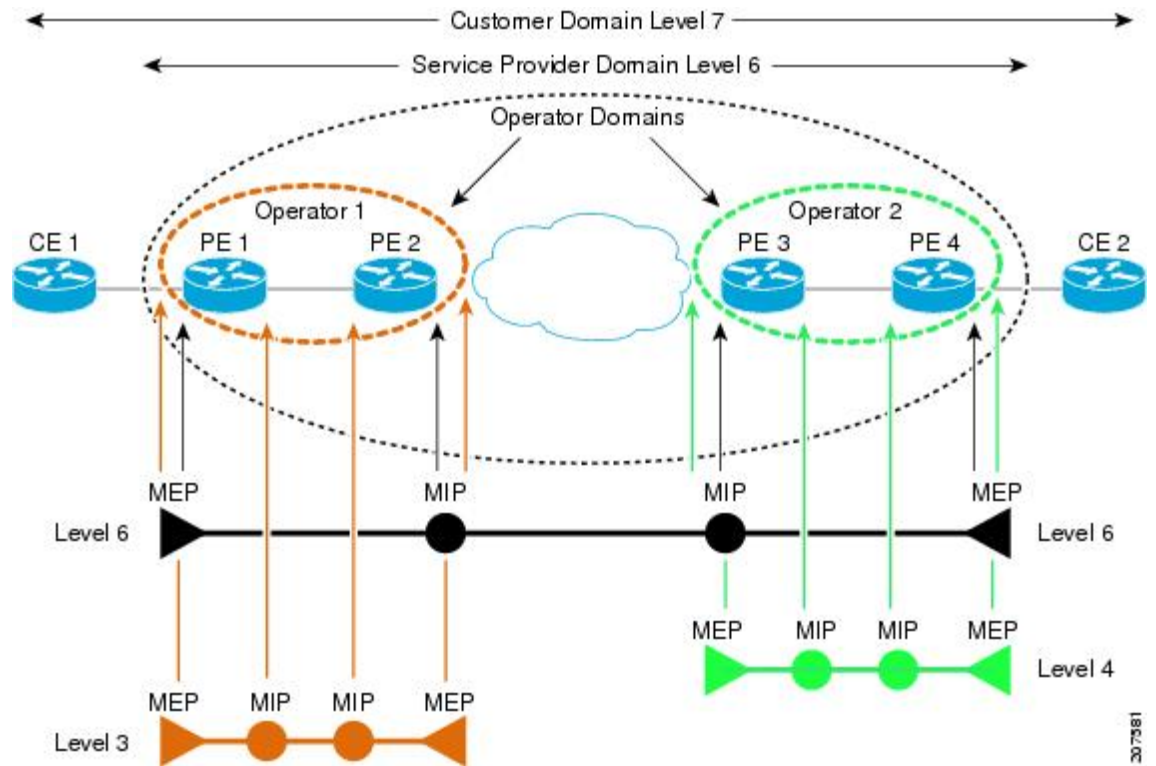

各ドメインの CFM フレームが相互に干渉しないようにするために、各ドメインは 0～7 のメンテナンスレベルが割り当てられます。ドメインがネストされている場合、この例のように、包含しているドメインは、包含されているドメインより上のレベルが必要です。この場合、ドメインレベルは、関係する組織の間でネゴシエートする必要があります。メンテナンスレベルは、ドメインに関連するすべての CFM フレームで伝送されます。

CFM メンテナンス ドメイン同士が隣り合うことやネストは可能ですが、交わることはできません。次の図に、隣り合うドメインとネストされたドメインでサポートされる構造とサポートされていないドメインの交点を示します。



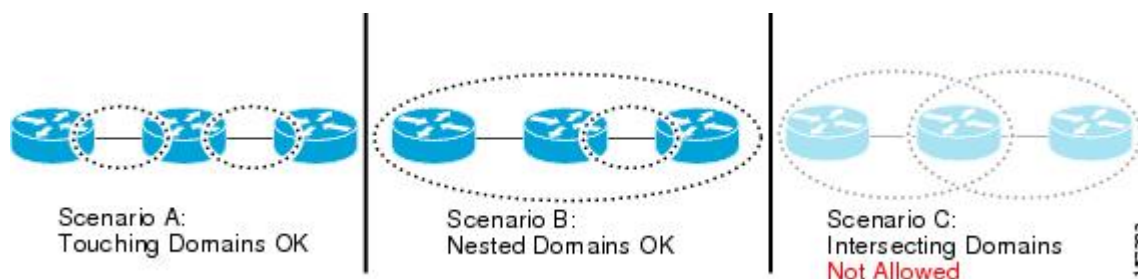

## サービス

CFM サービスは、組織がネットワーク内の接続に応じて CFM メンテナンス ドメインを分割することができます。たとえば、ネットワークがいくつかの仮想 LAN (VLAN) に分割されている場合、CFM サービスはそれぞれに作成されます。CFM は、各サービスに個別に実行できます。1つのサービスに関連する CFM フレームが他のサービスで受信できないように、CFM サービスはネットワーク トポロジに合わせる必要があります。たとえば、サービス プロバイダーは、カスタマーごとにそのカスタマー エンドポイント間の接続を確認し、管理するために個別の CFM サービスを利用することがあります。

CFM サービスは、メンテナンス ドメインに常に関連付けられ、メンテナンス ドメイン内で動作するため、そのドメインのメンテナンス レベルに関連付けられます。サービス関連のすべての CFM フレームは、対応するドメインのメンテナンス レベルを伝送します。



(注) CFM サービスは、IEEE 802.1ag ではメンテナンス アソシエーションと、ITU-T Y.1731 ではメンテナンス エンティティ グループと呼ばれます。

## メンテナンス ポイント

CFM メンテナンス ポイント (MP) は、特定のインターフェイス上の特定の CFM サービスのインスタンスです。CFM はインターフェイスに CFM メンテナンス ポイントが存在する場合だけインターフェイスで動作します。そうでない場合、CFM フレームは、インターフェイスを介して透過的に転送されます。

メンテナンス ポイントは、特定の CFM サービスに常に関連付けられるため、特定のレベルの特定のメンテナンス ドメインに関連付けられます。メンテナンス ポイントは、関連するメンテナンス ドメインと同じレベルの CFM フレームを一般的に処理するだけです。下位メンテナンス レベルのフレームは通常ドロップされますが、上位のメンテナンス レベルのフレームは常に透過的に転送されます。これは、69 ページの「メンテナンス ドメイン」の項で説明するメンテナンス ドメイン階層の適用に役立ち、特定ドメインの CFM フレームがドメインの境界を越えてリークできないようにします。

MP には次の 2 種類があります。

- **メンテナンス エンドポイント (MEP)** : ドメインのエッジに作成されます。メンテナンス エンドポイント (MEP) は、ドメイン内の特定のサービスのメンバで、CFM フレームを送信および受信する役割があります。これらは定期的に連続性チェックメッセージを送

信し、ドメイン内の他の MEP から同様のメッセージを受信します。また、管理者の要求に応じて traceroute メッセージやループバック メッセージも送信します。MEP は、CFM メッセージをドメイン内に制限する役割があります。

- メンテナンス中間ポイント (MIP) : ドメインの途中で作成されます。MEP とは異なり、MIP は独自のレベルで CFM フレームを転送できます。

## MIP の作成

MEP とは異なり、MIP は各インターフェイスで明示的に設定されていません。MIP は、CFM 802.1ag 規格で指定されたアルゴリズムに従って自動的に作成されます。アルゴリズムは、簡単にいえば、次のように各インターフェイスに対して作用します。

- インターフェイスのブリッジ ドメインまたは相互接続を検出し、そのブリッジ ドメインまたは相互接続に関連するすべてのサービスに、MIP の自動作成を考慮します。
- インターフェイスの最上位レベルの MEP レベルを検出します。上記で考慮されるサービスの中で最上位の MEP レベルより上であり、最もレベルの低いドメインのサービスが選択されます。インターフェイスに MEP がない場合、最下位レベルのドメインのサービスが選択されます。
- 選択したサービス用の MIP の自動作成の設定 (**mip auto-create** コマンド) は、MIP を作成する必要があるかどうかを判断するために検査されます。



(注) サービスに対する MIP の自動作成ポリシーの設定は、このサービスに対して MIP が自動的に作成されることを保証するわけではありません。ポリシーは、そのサービスがアルゴリズムで最初に選択されている場合に考慮されるだけです。

## MEP と CFM 処理の概要

ドメインの境界は、ブリッジまたはホストではなくインターフェイスです。したがって、MEP は 2 つのカテゴリに分割できます。

- ダウン MEP : CFM フレームを、それを設定したインターフェイスから送信し、そのインターフェイス上で受信された CFM フレームを処理します。ダウン MEP は AIS メッセージを上位 (相互接続の方向) に送信します。
- アップ MEP : MEP が設定されているインターフェイスで受信したものとして、ブリッジリレー機能にフレームを送信します。これらは、その他のインターフェイスで受信済みであり、MEP が設定されているインターフェイスから送信されるものとしてブリッジリレー機能によってスイッチングされた CFM フレームを処理します。アップ MEP は AIS メッセージを下位 (回線方向) に送信します。ただし、AIS パケットは、MEP と同じインターフェイスで設定された MIP が存在する場合に MIP レベルで送信されるだけです。



- (注)
- 用語のダウン MEP およびアップ MEP は、IEEE 802.1ag と ITU-T Y.1731 規格で定義され、CFM フレームが MEP から送信される方向を指します。これらの用語を MEP の動作ステータスと混同しないでください。
  - NCS540 は「ダウン MEP レベル < アップ MEP レベル」設定のみをサポートします。

次の図に、ダウン MEP とアップ MEP のモニタ対象領域を示します。

図 4: ダウン MEP とアップ MEP のモニタ対象領域

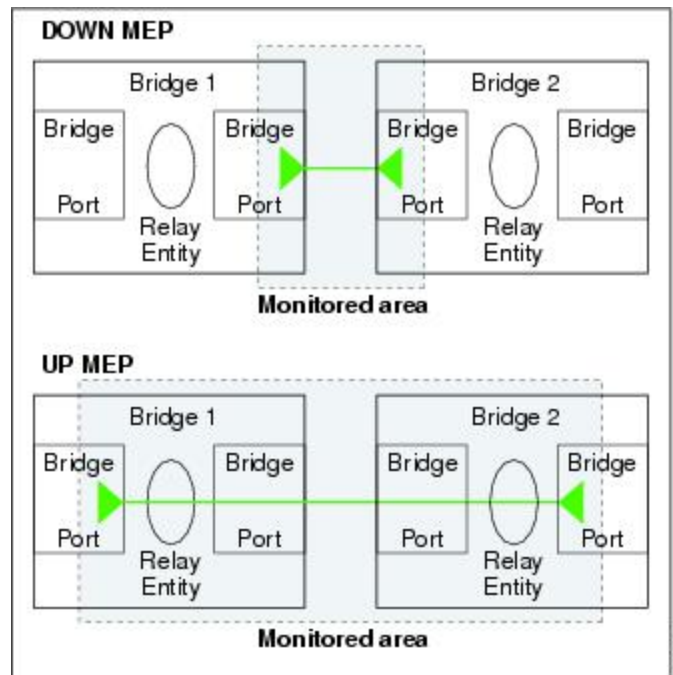

次の図に、さまざまなレベルのメンテナンスポイントを示します。ドメインはネストできますが交差できないため（を参照）、低いレベルの MEP は、より高いレベルの MEP または MIP と常に対応します。また、どのインターフェイスにも MIP を 1 つだけ使用できます。これは通常、MEP がいないインターフェイスに存在する最下位ドメインに作成されます。

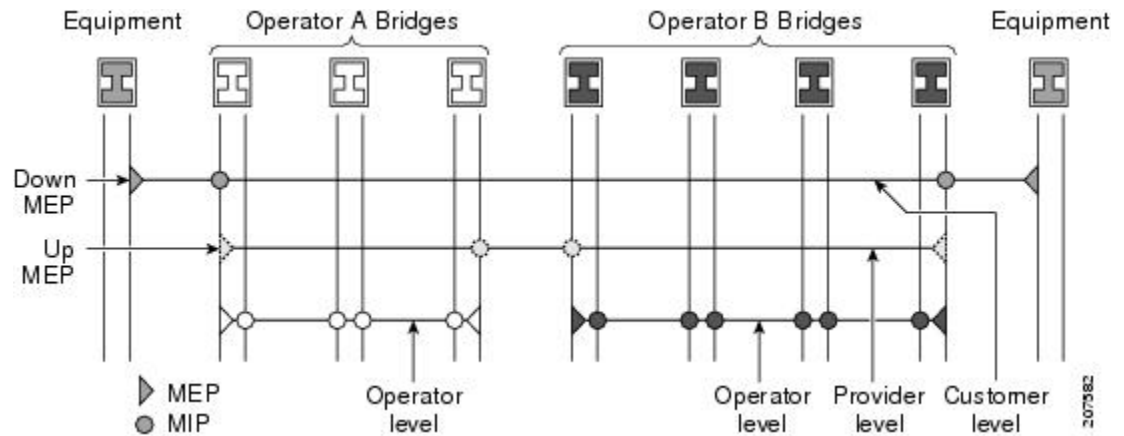

ブリッジリレー機能からフレームを送受信するため、MIP とアップ MEP はスイッチド（レイヤ 2）インターフェイスにだけ存在できます。ダウン MEP はスイッチド（レイヤ 2）またはルーテッド（レイヤ 3）インターフェイスに作成できます。

MEP が作成されるインターフェイスがスパンニング ツリー プロトコル（STP）によってブロックされた場合、MEP は正常に動作し続けます。つまり、MEP の指示に従って、MEP レベルで CFM フレームの送受信は続行します。MEP は MEP レベルで CFM フレームの転送を許可しないため、STP ブロックが維持されます。

MIP でもインターフェイスが STP ブロックされた場合、そのレベルで CFM フレームを受信し続け、受信したフレームに応答できます。ただし、MIP は、インターフェイスがブロックされている場合、MIP レベルの CFM フレームを転送できません。



- (注) CFM メンテナンス レベルの個別のセットが、VLAN タグがフレームにプッシュされるたびに作成されます。したがって、追加のタグをプッシュするインターフェイスで CFM フレームが受信された場合、フレームがネットワークの一部を「トンネル」するように、トンネル内のどの MP でも、それが同じレベルの場合であっても CFM フレームは処理されません。たとえば、1 つの VLAN タグと一致するカプセル化が指定されたインターフェイスで CFM MP が作成されている場合、そのインターフェイスで受信された 2 つの VLAN タグを持つ CFM フレームは、CFM レベルにかかわらず透過的に転送されます。

## CFM プロトコルメッセージ

CFM プロトコルは、目的の異なる複数のメッセージタイプで構成されます。すべての CFM メッセージは、CFM EtherType を使用し、適用先ドメインの CFM メンテナンス レベルを伝送します。

ここでは、次の CFM メッセージについて説明します。

### 連続性チェック（IEEE 802.1ag および ITU-T Y.1731）

連続性チェックメッセージ（CCM）は、サービス内のすべての MEP 間で定期的に交換される「ハートビート」メッセージです。各 MEP はマルチキャスト CCM を送信し、サービス内の

他のすべての MEP から CCM を受信します。これらはピア MEP と呼ばれます。これで、各 MEP がピア MEP を検出し、両者間の接続が確立されていることを確認できます。

MIP は、CCM も受信します。MIP は、その情報を使用して、リンクトレースに回答する場合に使用する MAC 学習データベースを構築します。リンクトレースの詳細については、[リンクトレース \(IEEE 802.1ag と ITU-T Y.1731\)](#) を参照してください。

図 5: 連続性チェック メッセージのフロー

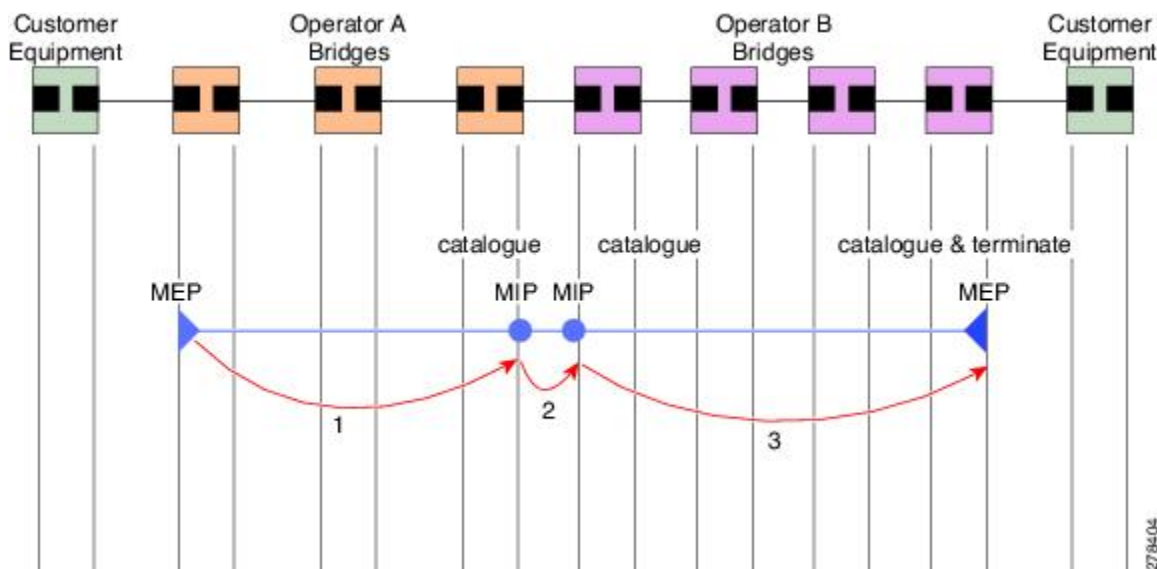

サービス内の MEP すべてが同じ間隔で CCM を送信する必要があります。IEEE 802.1ag では、使用可能な 7 種類の間隔が定義されています。

- 3.3 ミリ秒
- 10 ミリ秒
- 100 ミリ秒
- 1 秒
- 10 秒
- 1 分
- 10 分

MEP は、ある数の CCM が失われた場合、ピア MEP のうちのいずれかの接続の切断を検出します。これは、CCM 間隔で指定された、一定数の CCM が予期されるのに十分な時間を経過すると発生します。この数値は、損失しきい値と呼ばれ、通常は 3 に設定されます。

CFM は、レイヤ 2 転送機能が有効になっているインターフェイス上でのみサポートされています。

CCM メッセージは、サービス内のさまざまな障害の検出を可能にするさまざまな情報を伝送します。次の情報が含まれます。

- 送信側 MEP のドメインに対して設定された ID。これは、メンテナンス ドメイン ID (MDID) と呼ばれます。
- 送信側 MEP のサービスに対して設定されている ID。これは短い MA 名 (SMAN) と呼ばれます。MDID と SMAN を合わせて、メンテナンス アソシエーション ID (MAID) を構成します。MAID は、サービス内の各 MEP で同一に設定する必要があります。
- 次に、時間間隔が 1 分未満のときにセッションでサポートされている MAID のタイプに関する制約事項を示します。MAID はオフロードされた MEP 上で 2 つのタイプの形式をサポートしています。
  - ドメイン名なしの形式
    - MD 名の形式 = 1-NoDomainName
    - MA 名の短い形式 = 3 ~ 2 バイトの整数値
    - MA 名の短い形式 = 2 - 固定長
    - 短い MA 名 = 2 バイトの整数
  - 1731 MAID 形式
    - MD 名の形式 = 1-NoDomainName
    - MA 名の形式 (MEGID 形式) = 32
    - MEGID 長 = 13 - 固定長
    - MEGID (ICCCode) = 6 バイト
    - MEGID (UMC) = 7 バイト
    - ITU キャリア コード (ICC) : さまざまな設定可能な ICC コード数 - 15 (NPU あたり)
    - 一意の MEG ID コード (UMC) - 4

メンテナンス アソシエーション識別子 (MAID) は、メンテナンス ドメイン識別子 (MDID) と短い MA 名 (SMAN) で構成されます。MDID はヌル値のみをサポートし、SMAN は ITU キャリア コード (ICC) または数値のみをサポートします。その他の値はサポートされていません。

ドメイン ID をヌルに設定する例 : `ethernet cfm domain SMB level 3 id null`

SMAN の設定例 : `ethernet cfm domain SMB level 3 id null service 901234AB xconnect group 99999 p2p 99999 id number 1`

次の表に、MDID および SMAN でサポートされている値とパラメータの概要を示します。この表では、ハードウェア オフロード機能での MAID 制限についてのみ詳しく説明します。ソフトウェア オフロードまたはオフロードされていない MEP には MAID の制限はありません。

Cisco NCS 5500 シリーズのルータでは、ハードウェア オフロード セッションの場合、ドメイン ID に「id null」を明示的に設定する必要があります。

フォーマット	MDID	SMAN	サポート	備考
	なし	2 バイト整数	あり	最大 2000 エントリ
	なし	13 バイト ICC コード (6 バイト) および UMC (7 バイト)	あり	最大 15 個の一意の ICC 最大 4K の UMC 値
48 バイトの文字列ベース	MDID と SMAN で 1 ~ 48 バイト		なし	最も一般的に使用

- MEP (MEP ID) に対して設定された数値 ID。サービス内の各 MEP は異なる MEP ID で設定する必要があります。
- ダイナミック リモート MEP は、間隔が 1 分未満の MEP ではサポートされていません。そのようなすべての MEP には MEP CrossCheck を設定する必要があります。
- シーケンス番号は、間隔が 1 分未満の MEP ではサポートされていません。
- 受信している CCM に関連する障害が検出された場合、リモート障害表示 (RDI) では、各 MEP で送信される CCM 内にシーケンス番号が追加されます。これは、障害がサービス内のどこかで検出されたことを、サービス内のすべての MEP に通知します。
- CCM が送信される間隔。
- CCM Tx/Rx 統計カウンタは、間隔が 1 分未満の MEP ではサポートされていません。
- 送信者 TLV とシスコ独自の TLV は、間隔が 1 分未満の MEP ではサポートされていません。
- MEP が動作しているインターフェイスのステータス。たとえば、インターフェイスがアップ状態、ダウン状態、STP ブロックされているかどうかなど。



(注) インターフェイスのステータス (アップまたはダウン) をインターフェイスでの MEP の方向 (アップ MEP/ダウン MEP) と混同しないでください。

次の障害は、受信した CCM から検出できます。

- 間隔の不一致 : 受信した CCM の CCM 間隔は、MEP が CCM を送信する間隔に一致しません。

- レベルの不一致：MEP は MEP 独自のレベルよりも下のメンテナンス レベルを伝送する CCM を受信しました。
- ループ：MEP が動作しているインターフェイスの MAC アドレスと同じ送信元 MAC アドレスで CCM が受信されています。
- 設定エラー：受信側 MEP 用に設定された MEP ID と同じ MEP ID で CCM が受信されています。
- 相互接続：ローカルに設定された MAID と一致しない MAID で CCM が受信されています。通常は 1 つのサービスからの CCM が他のサービスにリークするなど、ネットワーク内の VLAN の誤設定を示します。
- ピア インターフェイス ダウン：ピアのインターフェイスがダウンしていることを示す CCM が受信されています。
- リモート障害表示：リモート障害表示を伝送する CCM が受信されています。



(注) MEP が送信している CCM にリモート障害表示を含めるのは、この障害によるものではありません。

シーケンス外の CCM は、各ピア MEP から受信した CCM のシーケンス番号のモニタリングによっても検出できます。ただし、これは CCM 障害とは見なされません。

## ループバック (IEEE 802.1ag と ITU-T Y.1731)

ループバック メッセージ (LBM) およびループバック応答 (LBR) は、ローカル MEP と特定のリモート MP の間の接続を確認するために使用されます。管理者の要求に応じて、ローカル MEP はリモート MP にユニキャスト LBM を送信します。各 LBM を受信すると、ターゲットメンテナンス ポイントは、発信元 MEP に LBR を返します。ループバックは、宛先が到達可能かどうかを示します。パスのホップバイホップ検出はできません。ICMP エコー (ping) と概念は似ています。ループバック メッセージがユニキャスト アドレス宛てに送信されるため、メンテナンス レベルを監視している間は通常のデータ トラフィックと同様に転送されます。発信インターフェイスが (ブリッジの転送データベースで) 認識されている場合、ループバックが到達する各デバイスで、フレームがそのインターフェイス上で送信されます。発信インターフェイスが認識されていない場合、メッセージはすべてのインターフェイス上でフラグディングされます。

次の図に、MEP と MIP 間の CFM ループバック メッセージフローの例を示します。



図 6: loopback メッセージ

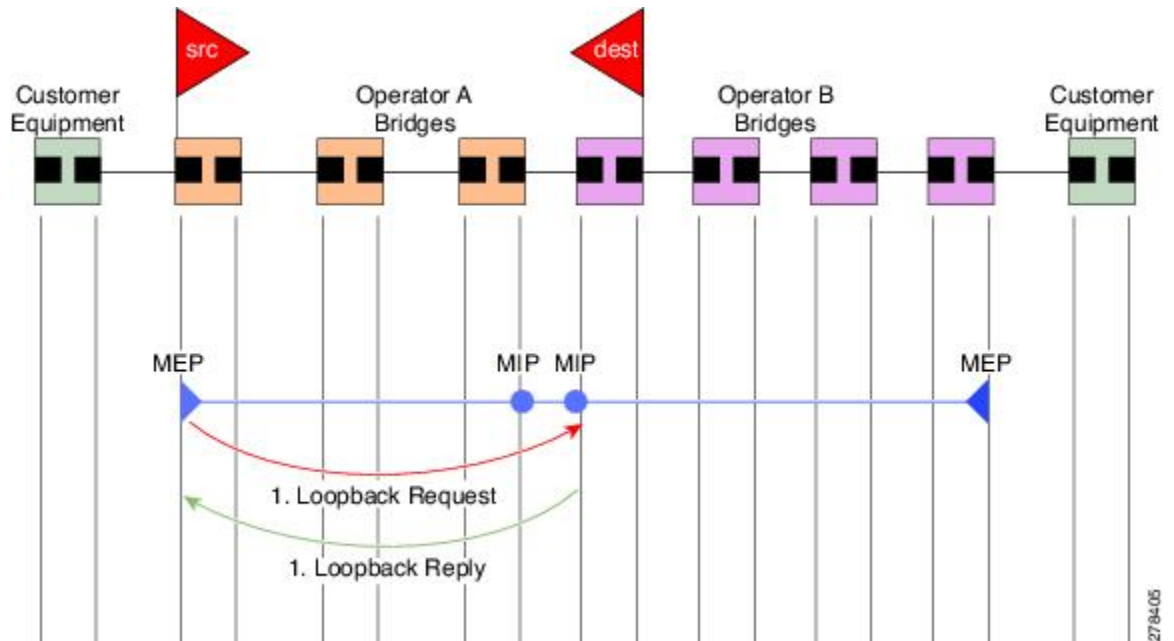

ループバックメッセージは、ユーザが指定したデータでパディングできます。これでデータ破損をネットワークで検出できます。また、順序外のフレームの検出を可能にするシーケンス番号を伝送します。

## リンクトレース (IEEE 802.1ag と ITU-T Y.1731)

リンクトレースメッセージ (LTM) およびリンクトレース応答 (LTR) は、ユニキャスト宛先 MAC アドレスへのパス (ホップバイホップ) を追跡するために使用されます。オペレータの要求に応じて、ローカル MEP は LTM を送信します。メンテナンスポイントが存在する各ホップが、発信元 MEP に LTR を返します。これで、管理者がパスに関する接続データを検出できるようになります。メカニズムが異なりますが、IP traceroute と概念は似ています。CFM リンクトレースはパスの各 MP によって転送される単一 LTM を使用しますが、IP traceroute では連続するプローブが送信されます。LTM はマルチキャストであり、フレーム内のデータとしてユニキャストターゲット MAC アドレスを伝送します。これらは、メンテナンスポイントが存在する各ホップで代行受信され、ターゲット MAC アドレスへのユニキャストパスを検出するために再送信またはドロップされます。

次の図に、MEP と MIP 間の CFM リンクトレース メッセージフローの例を示します。

図 7: リンクトレース メッセージフロー

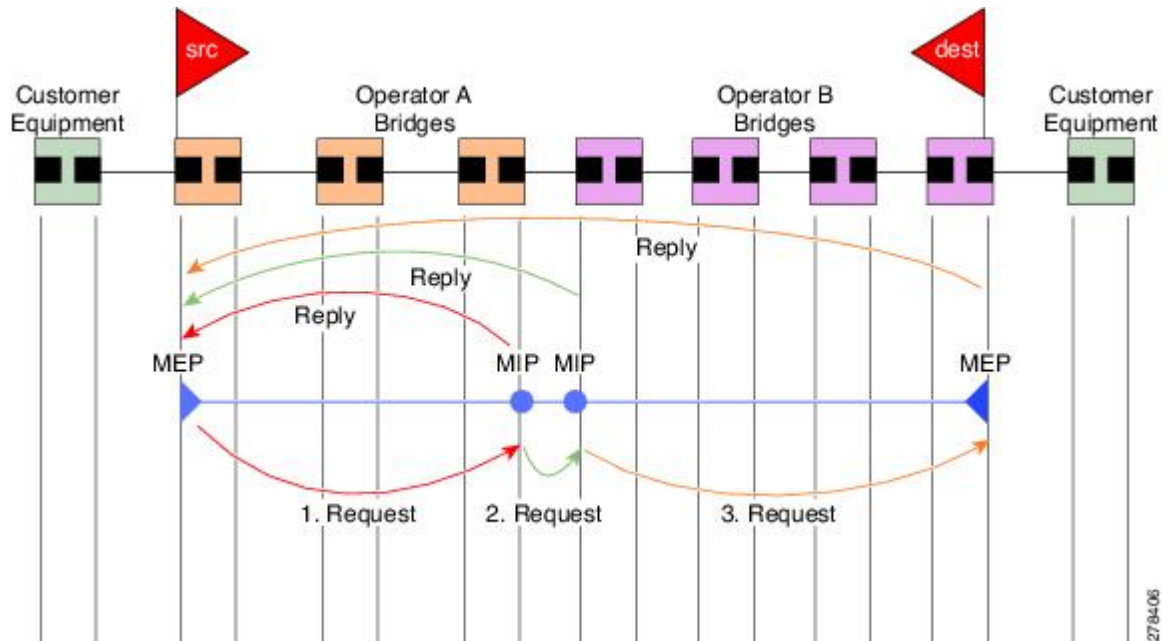

リンクトレースメカニズムは、ネットワーク障害後も有用な情報を提供するように設計されています。これは、たとえば連続性の喪失が検出された後などに、障害を見つけるために使用できます。そのためには、各MPはCCM学習データベースを維持します。これは、CCMの受信を介したインターフェイスに、受信した各CCMの送信元MACアドレスをマッピングします。これは一般的なブリッジMAC学習データベースと似ていますが、CCMだけに基づいて、分単位というよりは、ほぼ日単位で非常にゆっくりとタイムアウトになる点は除きます。



(注) IEEE 802.1ag で、CCM 学習データベースは MIP CCM データベースと呼ばれます。ただし、MIP と MEP の両方に適用されます。

IEEE 802.1ag では、MP が LTM メッセージを受信すると、次の手順を使用して応答を送信するかどうかを決定します。

1. LTM のターゲット MAC アドレスは、ブリッジ MAC 学習テーブルで検索します。MAC アドレスが認識されており、出力インターフェイスがわかると、LTR が送信されます。
2. MAC アドレスがブリッジ MAC 学習テーブルにない場合は、CCM 学習データベースで検索します。存在する場合、LTR が送信されます。
3. MAC アドレスがない場合、LTR は送信されません (LTM は転送されません)。

ネットワークにターゲット MAC が以前から存在しない場合、リンクトレース動作の結果は得られません。



- (注) IEEE 802.1ag と ITU-T Y.1731 はわずかに異なるリンクトレースメカニズムを定義します。特に、CCM 学習データベースの使用と LTM メッセージに応答するための前述のアルゴリズムは IEEE 802.1ag に固有です。IEEE 802.1ag でも LTR に含めることができる追加情報を指定しています。違いに関係なく、2 種類のメカニズムを相互運用できます。

## 設定可能なロギング

CFM が syslog に対するさまざまな条件のロギングをサポートしています。ロギングは、サービスごとに次の条件が発生した場合に独立してイネーブルにできます。

- 新しいピア MEP が検出されるか、ピア MEP との連続性の喪失が生じる。
- CCM 障害状態への変更が検出される。
- クロスチェックの「missing」または「unexpected」の条件が検出される。
- AIS 状態が検出された (AIS メッセージを受信) またはクリアされた (AIS メッセージを受信しなくなる)。
- EFD を使用してインターフェイスをシャットダウンしたか、アップ状態に戻った。

## CFM の柔軟な VLAN タギング

CFM 機能の柔軟な VLAN タギングでは、リモートデバイスで CFM パケットとして適切に処理されるように CFM パケットを正しい VLAN タグ付きで送信できるようにします。パケットがエッジルータで受信された場合、ヘッダーのタグの数によって CFM パケットまたはデータパケットとして処理されます。システムはパケットのタグ数に基づいて CFM パケットとデータパケットを区別し、パケットのタグ数に基づいて適切なパスにパケットを転送します。

CFM フレームは、設定されたカプセル化とタグの再書き込み動作で定義されたとおりに、インターフェイスで対応するカスタマーデータトラフィックと同じ VLAN タグを付けて通常送信されます。同様に、受信したフレームは、設定されたカプセル化とタグの再書き込み設定で定義されたとおりに正しい数のタグがある場合は CFM フレームとして扱われ、この数値を超えるタグがある場合はデータフレーム (つまり、透過的に転送される) として扱われます。

ほとんどの場合、同じサービスを通過するデータトラフィックとまったく同じ方法で CFM フレームが扱われるため、この動作は必要に応じたものです。ただし、複数のカスタマー VLAN が 1 つのマルチポイントプロバイダーサービス上で多重化するシナリオでは (たとえば、N:1 バンドル)、別の動作が望ましい場合があります。

次の図に、CFM を使用し複数の VLAN を持つネットワークの例を示します。

図 8: 複数の VLAN と CFM のサービス プロバイダー ネットワーク

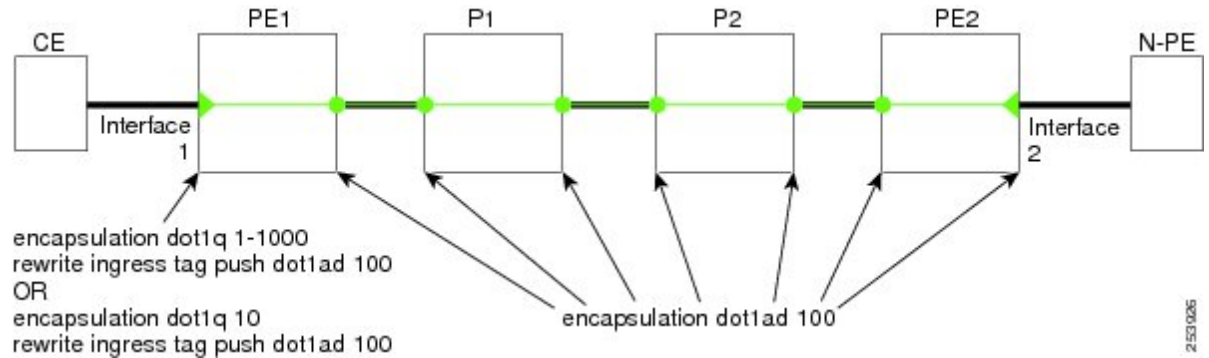

次の図に、S-VLAN タグがサービスデリミタとして使用される、プロバイダーのアクセスネットワークを示します。PE1 は顧客と対し、PE2 はコア方向のアクセスネットワークのエッジにあります。N:1 バンドルを使用するので、C-VLAN タグの範囲にインターフェイスのカプセル化が一致します。これは潜在的に全範囲であり、総数:1 バンドルになります。単一 C-VLAN のみを一致させる使用例もありますが、それでも S-VLAN はサービスデリミタとして使用されます。これは、IEEE モデルにより沿ったものですが、プロバイダーは 4094 個のサービスに制限されます。

CFM は、アクセスネットワークの各エンドに MEP があり、ネットワーク内のボックスに MIP (ネイティブイーサネットの場合) があるネットワークで使用されます。通常は、CFM フレームは 2 個の VLAN タグを使用して、PE1 のアップ MEP によって送信され、顧客データトラフィックを照合します。コア インターフェイスおよび PE2 の MEP では、これらのインターフェイスは S-VLAN タグでのみ一致するため、顧客データトラフィックであるかのように CFM フレームが転送されることを意味します。したがって、PE1 の MEP が送信する CFM フレームは他の MP では認識されません。

柔軟な VLAN タギングはアップ MEP で送受信された CFM フレームのカプセル化を変更します。柔軟な VLAN タギングは、プロバイダー サービスを表す S-VLAN タグだけを付けて PE1 の MEP からフレームが送信されます。このようにすると、コア インターフェイスは CFM フレームとしてフレームを処理し、CFM フレームが MIP と PE2 の MEP によって認識されます。同様に、PE1 の MEP は、PE2 の MEP から受信したことを示す 1 つのタグだけが付いた受信フレームを処理する必要があります。

アップ MEP からの CFM パケットが適切なパスに正しくルーティングされるように、**tags** コマンドを使用してタグをドメインサービスの特定の番号に設定できます。現在、タグは 1 に設定できるだけです。

## イーサネット OAM の設定方法

ここでは、次の設定手順を説明します。

## イーサネット リンク OAM の設定

カスタム EOAM の設定は、イーサネット コンフィギュレーション モードで、EOAM プロファイルを作成し、個々のインターフェイスにプロファイルを実装することによって、複数のインターフェイスで設定および共有できます。プロファイルの設定は、プロファイルがインターフェイスにアタッチされるまで有効になりません。EOAM プロファイルがインターフェイスにアタッチされた後に、必要に応じてプロファイル設定を上書きするように、それぞれの EOAM 機能をインターフェイスで個別に設定できます。

ここでは、次の手順で EOAM プロファイルを設定してインターフェイスにアタッチする方法について説明します。

### イーサネット OAM プロファイルの設定

イーサネット OAM プロファイルを設定するには、次のステップを実行します。

#### 手順

	コマンドまたはアクション	目的
ステップ 1	<b>configure</b> 例：  RP/0/RP0/cpu 0: router# configure terminal	グローバル コンフィギュレーション モードを開始します。
ステップ 2	<b>ethernet oam profile profile-name</b> 例：  RP/0/RP0/cpu 0: router(config)# ethernet oam profile Profile_1	新しいイーサネット運用管理および保守 (OAM) プロファイルを作成し、イーサネット OAM コンフィギュレーション モードを開始します。
ステップ 3	<b>link-monitor</b> 例：  RP/0/RP0/cpu 0: router(config-eoam)# link-monitor	イーサネット OAM リンク モニタ コンフィギュレーションモードを開始します。
ステップ 4	<b>symbol-period window window</b> 例：  RP/0/RP0/cpu 0: router(config-eoam-lm)# symbol-period window 60000	(任意) イーサネット OAM シンボル期間エラーイベントのウィンドウサイズをミリ秒で設定します。IEEE 802.3 規格では、時間ではなく、シンボル数としてウィンドウサイズを定義します。インターフェイス速度とエンコーディングの知識を使用することで、これらの 2 つの形式はいずれにも変換できます。  指定できる範囲は 1000 ~ 60000 です。

	コマンドまたはアクション	目的
		デフォルト値は 1000 です。
ステップ 5	<b>symbol-period threshold low threshold high threshold</b> 例 : <pre>RP/0/RP0/cpu 0: router(config-eoam-lm)# symbol-period threshold low 10000000 high 60000000</pre>	(任意) イーサネット OAM シンボル期間エラーイベントをトリガーするしきい値を (シンボル単位) 設定します。上限しきい値はオプションです。下限しきい値とともにのみ設定できます。 指定できる範囲は 0 ~ 60000000 です。 デフォルトの下限しきい値は 1 です。
ステップ 6	<b>frame window window</b> 例 : <pre>RP/0/RP0/cpu 0: router(config-eoam-lm)# frame window 60</pre>	(任意) OAM フレームエラーイベントのフレームのウィンドウサイズをミリ秒で設定します。 範囲は 1000 ~ 60000 です。 デフォルト値は 1000 です。
ステップ 7	<b>frame threshold low threshold high threshold</b> 例 : <pre>RP/0/RP0/cpu 0: router(config-eoam-lm)# frame threshold low 10000000 high 60000000</pre>	(任意) イーサネット OAM フレームエラーイベントをトリガーするしきい値を (シンボル単位) 設定します。上限しきい値はオプションです。下限しきい値とともにのみ設定できます。 範囲は 0 ~ 60000000 です。 デフォルトの下限しきい値は 1 です。
ステップ 8	<b>frame-period window window</b> 例 : <pre>RP/0/RP0/cpu 0: router(config-eoam-lm)# frame-period window 60000  RP/0/RP0/cpu 0: router(config-eoam-lm)# frame-period window milliseconds 60000</pre>	(任意) イーサネット OAM フレーム期間エラーイベントのウィンドウサイズをミリ秒で設定します。IEEE 802.3 規格では、時間ではなくフレーム数としてウィンドウサイズを定義しています。インターフェイス速度の知識を使用することで、これらの 2 つの形式はどちらにでも変換できます。変換ではすべてのフレームが最小サイズであると想定されています。 範囲は 100 ~ 60000 です。 デフォルト値は 1000 です。

	コマンドまたはアクション	目的
		(注) 許容値はラインカード固有のポーリング間隔の倍数のみです。つまり、ほとんどのラインカードで 1000 ミリ秒です。
ステップ 9	<p><b>frame-period threshold lowthreshold high threshold</b></p> <p>例 :</p> <pre>RP/0/RP0/cpu 0: router(config-eoam-lm)#     frame-period threshold low 100     high 1000000</pre>	<p>(任意) イーサネット OAM フレーム期間エラーイベントをトリガーするしきい値 (100 万フレームあたりのエラー数) を設定します。フレーム期間ウィンドウは、受信したフレームの数として IEEE 仕様に定義されています。この実装では x ミリ秒です。上限しきい値はオプションです。下限しきい値とともにのみ設定できます。</p> <p>範囲は 0 ~ 1000000 です。</p> <p>デフォルトの下限しきい値は 1 です。</p> <p>フレーム数を取得するため、設定した時間間隔はインターフェイス速度を使用してフレーム単位のウィンドウサイズに変換されます。たとえば、1Gbps インターフェイスの場合、IEEE では最小フレームサイズを 512 ビットと定義しています。したがって、1 秒あたりの最大フレーム数は約 150 万になります。ウィンドウサイズが 8 秒 (8,000 ミリ秒) に設定されている場合は、エラーフレームウィンドウの仕様の定義では、ウィンドウは 1,200 万フレームとなります。</p> <p>フレーム期間のしきい値は、100 万フレームあたりのエラー数で測定されます。したがって、8,000 ミリ秒のウィンドウ (つまり、1,200 万フレームのウィンドウ) を設定し、上限しきい値が 100 の場合、その期間内に 1,200 のエラーフレーム (つまり 1,200 万の場合は 100 万あたり 100) があると、しきい値を超えることとなります。</p>

	コマンドまたはアクション	目的
ステップ 10	<b>frame-seconds window <i>window</i></b> 例 : <pre>RP/0/RP0/cpu 0: router(config-eoam-lm)# frame-seconds window 900000</pre>	(任意) OAM フレーム秒数エラー イベントのウィンドウサイズをミリ秒で設定します。 指定できる範囲は 10000 ~ 900000 です。 デフォルト値は 6000 です。 (注) 許容値はラインカード固有のポーリング間隔の倍数のみです。つまり、ほとんどのラインカードで 1000 ミリ秒です。
ステップ 11	<b>frame-seconds threshold low <i>threshold high threshold</i></b> 例 : <pre>RP/0/RP0/cpu 0: router(config-eoam-lm)# frame-seconds threshold 3 threshold 900</pre>	(任意) フレーム秒数エラーイベントをトリガーするしきい値を (秒単位) 設定します。上限しきい値は下限しきい値とともにのみ設定できます。 範囲は 1 ~ 900 です デフォルト値は 1 です。
ステップ 12	<b>exit</b> 例 : <pre>RP/0/RP0/cpu 0: router(config-eoam-lm)# exit</pre>	イーサネット OAM モードに戻ります。
ステップ 13	<b>mib-retrieval</b> 例 : <pre>RP/0/RP0/cpu 0: router(config-eoam)# mib-retrieval</pre>	イーサネット OAM プロファイルまたはイーサネット OAM インターフェイスで MIB 取得をイネーブルにします。
ステップ 14	<b>connection timeout &lt;<i>timeout</i>&gt;</b> 例 : <pre>RP/0/RP0/cpu 0: router(config-eoam)# connection timeout 30</pre>	イーサネット OAM セッションの接続タイムアウト期間を hello 間隔の倍数で設定します。 指定できる範囲は 2 ~ 30 です。 デフォルト値は 5 です。
ステップ 15	<b>hello-interval {<i>100ms</i> <i>1s</i>}</b> 例 : <pre>RP/0/RP0/cpu 0: router(config-eoam)# hello-interval 100ms</pre>	イーサネット OAM セッションの hello パケット間の間隔を設定します。デフォルト値は 1 秒 ( <b>1s</b> ) です。



	コマンドまたはアクション	目的
ステップ 16	<b>mode {active passive}</b> 例 : <pre>RP/0/RP0/cpu 0: router(config-eoam)# mode passive</pre>	イーサネット OAM モードを設定します。デフォルトは active です。
ステップ 17	<b>require-remote mode {active passive}</b> 例 : <pre>RP/0/RP0/cpu 0: router(config-eoam)# require-remote mode active</pre>	OAMセッションがアクティブになる前にアクティブ モードまたはパッシブ モードをリモートエンドで設定する必要があります。
ステップ 18	<b>require-remote mib-retrieval</b> 例 : <pre>RP/0/RP0/cpu 0: router(config-eoam)# require-remote mib-retrieval</pre>	OAMセッションがアクティブになる前に MIB 取得をリモート エンドで設定する必要があります。
ステップ 19	<b>action capabilities-conflict {disable   efd   error-disable-interface}</b> 例 : <pre>RP/0/RP0/cpu 0: router(config-eoam)# action capabilities-conflict efd</pre>	<p>機能の矛盾のイベントが発生したときにインターフェイスで実行するアクションを指定します。デフォルトアクションは、syslog エントリの作成です。</p> <p>(注)</p> <ul style="list-style-type: none"> <li>デフォルトを変更する場合、プロファイルの設定を上書きし、インターフェイスのイベントが発生した場合にそれを記録するには、<b>log</b> キーワードオプションをインターフェイスイーサネット OAM コンフィギュレーションモードで使用できます。</li> </ul>
ステップ 20	<b>action critical-event {disable   error-disable-interface}</b> 例 : <pre>RP/0/RP0/cpu 0: router(config-eoam)# action critical-event error-disable-interface</pre>	重大イベント通知をリモートイーサネット OAM ピアから受信したときにインターフェイスで実行するアクションを指定します。デフォルトアクションは、syslog エントリの作成です。

	コマンドまたはアクション	目的
		<p>(注)</p> <ul style="list-style-type: none"> <li>デフォルトを変更する場合、プロファイルの設定を上書きし、インターフェイスのイベントが発生した場合にそれを記録するには、<b>log</b> キーワードオプションをインターフェイスイーサネット OAM コンフィギュレーションモードで使用できます。</li> </ul>
ステップ 21	<p><b>action discovery-timeout {disable   efd   error-disable-interface}</b></p> <p>例 :</p> <pre>RP/0/RP0/cpu 0: router(config-eoam)# action discovery-timeout efd</pre>	<p>接続タイムアウトが発生したときにインターフェイスで実行するアクションを指定します。デフォルトアクションは、syslog エントリの作成です。</p> <p>(注)</p> <ul style="list-style-type: none"> <li>デフォルトを変更する場合、プロファイルの設定を上書きし、インターフェイスのイベントが発生した場合にそれを記録するには、<b>log</b> キーワードオプションをインターフェイスイーサネット OAM コンフィギュレーションモードで使用できます。</li> </ul>
ステップ 22	<p><b>action dying-gasp {disable   error-disable-interface}</b></p> <p>例 :</p> <pre>RP/0/RP0/cpu 0: router(config-eoam)# action dying-gasp error-disable-interface</pre>	<p>dying-gasp 通知をリモートイーサネット OAM ピアから受信したときにインターフェイスで実行するアクションを指定します。デフォルトアクションは、syslog エントリの作成です。</p>

	コマンドまたはアクション	目的
		<p>(注)</p> <ul style="list-style-type: none"> <li>デフォルトを変更する場合、プロファイルの設定を上書きし、インターフェイスのイベントが発生した場合にそれを記録するには、<b>log</b> キーワードオプションをインターフェイスイーサネット OAM コンフィギュレーションモードで使用できます。</li> </ul>
ステップ 23	<p><b>action high-threshold</b> <b>{error-disable-interface   log}</b></p> <p>例 :</p> <pre>RP/0/RP0/cpu 0: router(config-eoam)# action high-threshold error-disable-interface</pre>	<p>上限しきい値を超過した場合にインターフェイスで実行するアクションを指定します。デフォルトは上限しきい値を超過した場合、何のアクションも実行しません。</p> <p>(注)</p> <ul style="list-style-type: none"> <li>デフォルトを変更する場合、プロファイルの設定を上書きし、イベントが発生した場合にインターフェイスでアクションしないようにするには、<b>disable</b> キーワードオプションをインターネットイーサネット OAM コンフィギュレーションモードで使用できます。</li> </ul>
ステップ 24	<p><b>action session-down {disable   efd   error-disable-interface}</b></p> <p>例 :</p>	<p>イーサネット OAM セッションがダウンした場合にインターフェイスで実行するアクションを指定します。</p>

	コマンドまたはアクション	目的
	<pre>RP/0/RP0/cpu 0: router(config-eoam)# action session-down efd</pre>	<p>(注)</p> <ul style="list-style-type: none"> <li>デフォルトを変更する場合、プロファイルの設定を上書きし、インターフェイスのイベントが発生した場合にそれを記録するには、<b>log</b> キーワードオプションをインターフェイスイーサネット OAM コンフィギュレーションモードで使用できます。</li> </ul>
ステップ 25	<p><b>action session-up disable</b></p> <p>例 :</p> <pre>RP/0/RP0/cpu 0: router(config-eoam)# action session-up disable</pre>	<p>イーサネット OAM セッションが設定された場合にアクションがインターフェイスで実行されないことを指定します。デフォルトアクションは、syslog エントリの作成です。</p> <p>(注)</p> <ul style="list-style-type: none"> <li>デフォルトを変更する場合、プロファイルの設定を上書きし、インターフェイスのイベントが発生した場合にそれを記録するには、<b>log</b> キーワードオプションをインターフェイスイーサネット OAM コンフィギュレーションモードで使用できます。</li> </ul>
ステップ 26	<p><b>action uni-directional link-fault {disable   efd   error-disable-interface}</b></p>	<p>リンク障害通知をリモートイーサネット OAM ピアから受信したときにインターフェイスで実行するアクションを指定します。デフォルトアクションは、syslog エントリの作成です。</p>

	コマンドまたはアクション	目的
		<p>(注)</p> <ul style="list-style-type: none"> <li>デフォルトを変更する場合、プロファイルの設定を上書きし、インターフェイスのイベントが発生した場合にそれを記録するには、<b>log</b> キーワードオプションをインターフェイスイーサネット OAM コンフィギュレーションモードで使用できます。</li> </ul>
ステップ 27	<p><b>action wiring-conflict {disable   efd   log}</b></p> <p>例 :</p> <pre>RP/0/RP0/cpu 0: router(config-eoam)# action session-down efd</pre>	<p>配線競合イベントが発生したときにインターフェイスで実行するアクションを指定します。デフォルトはインターフェイスを <b>errdisable</b> ステータスにします。</p> <p>(注)</p> <ul style="list-style-type: none"> <li>デフォルトを変更する場合、プロファイルの設定を上書きし、イベントが発生した場合にインターフェイスを <b>error-disable</b> 状態にするには、<b>error-disable-interface</b> キーワードオプションをインターフェイスイーサネット OAM コンフィギュレーションモードで使用できます。</li> </ul>
ステップ 28	<p><b>uni-directional link-fault detection</b></p> <p>例 :</p> <pre>RP/0/RP0/cpu 0: router(config-eoam)# uni-directional link-fault detection</pre>	<p>ローカルの単方向リンク障害の検出をイネーブルにし、イーサネット OAM ピアにその障害の通知を送信します。</p>
ステップ 29	<p><b>commit</b></p> <p>例 :</p> <pre>RP/0/RP0/cpu 0: router(config-if)# commit</pre>	<p>実行中のコンフィギュレーションファイルに設定の変更を保存し、引き続きコンフィギュレーションセッションを実行します。</p>

	コマンドまたはアクション	目的
ステップ 30	<b>end</b> 例 :  RP/0/RP0/cpu 0: router(config-if) # end	コンフィギュレーションセッションを終了し、EXEC モードに戻ります。

## インターフェイスへのイーサネット OAM プロファイルのアタッチ

インターフェイスにイーサネット OAM プロファイルを付加するには、次のステップを実行します。

### 手順

	コマンドまたはアクション	目的
ステップ 1	<b>configure</b> 例 :  RP/0/RP0/cpu 0: router# configure terminal	グローバル コンフィギュレーションモードを開始します。
ステップ 2	<b>interface [FastEthernet   HundredGigE   TenGigE] interface-path-id</b> 例 :  RP/0/RP0/cpu 0: router(config) # interface TenGigE 0/0/0/0	インターフェイスコンフィギュレーションモードを開始し、イーサネットインターフェイス名と <i>rack/slot/module/port</i> 表記を指定します。  (注) <ul style="list-style-type: none"> <li>この例は、モジュラ サービスカードスロット 1 の 8 ポート 10 ギガビットイーサネットインターフェイスです。</li> </ul>
ステップ 3	<b>ethernet oam</b> 例 :  RP/0/RP0/cpu 0: router(config-if) # ethernet oam	イーサネット OAM をイネーブルにし、インターフェイスイーサネット OAM コンフィギュレーションモードを開始します。
ステップ 4	<b>profile profile-name</b> 例 :  RP/0/RP0/cpu 0: router(config-if-eoam) # profile Profile_1	指定されたイーサネット OAM プロファイル ( <i>profile-name</i> )、およびその設定のすべてをインターフェイスに付加します。
ステップ 5	<b>commit</b> 例 :	実行中のコンフィギュレーションファイルに設定の変更を保存し、引き続きコ

	コマンドまたはアクション	目的
	RP/0/RP0/cpu 0: router(config-if)# commit	ンフィギュレーションセッションを実行します。
ステップ 6	<b>end</b> 例 :  RP/0/RP0/cpu 0: router(config-if)# end	コンフィギュレーションセッションを終了し、EXEC モードに戻ります。

## イーサネット OAM のインターフェイスでの設定およびプロファイル設定の上書き

EOAM プロファイルの使用は、共通の EOAM の設定でいくつかのインターフェイスを設定する効率的な方法です。ただし、プロファイルを使用して特定のインターフェイスの特定の機能の動作を変更する場合、プロファイル設定を上書きできます。インターフェイスに適用される特定のプロファイル設定を上書きするには、そのインターフェイスの動作を変更するようにインターフェイスイーサネット OAM コンフィギュレーションモードでこのコマンドを設定できます。

場合によっては、コマンドのデフォルト設定により、特定のキーワードオプションだけをインターフェイスイーサネット OAM コンフィギュレーションモードで使用できます。たとえば、**action** コマンドを設定しなかった場合は、プロファイルを作成し、インターフェイスに適用する時点で複数の形式のコマンドのデフォルト動作で **syslog** エントリが作成されます。したがって、**log** キーワードは、デフォルトの動作であるため、プロファイルのこれらのコマンドについてはイーサネット OAM 設定で使用できなくなります。ただし、プロファイルの設定でデフォルトが変更された場合、インターフェイスイーサネット OAM 設定で **log** キーワードを使用でき、特定のインターフェイスの **syslog** エントリの作成のアクションを保持できるようになります。

デフォルトのイーサネット OAM の設定を確認するには、「[イーサネット OAM の設定の確認](#)」の項を参照してください。

イーサネット OAM 設定をインターフェイスで設定し、プロファイルの設定をオーバーライドするには、次の手順を実行します。

### 手順

	コマンドまたはアクション	目的
ステップ 1	<b>configure</b> 例 :  RP/0/RP0/cpu 0: router# configure terminal	グローバル コンフィギュレーションモードを開始します。
ステップ 2	<b>interface</b> [HundredGigE   TenGigE] <i>interface-path-id</i> 例 :	インターフェイス コンフィギュレーションモードを開始し、イーサネットイン

	コマンドまたはアクション	目的
	<pre>RP/0/RP0/cpu 0: router(config)# interface TenGigE 0/0/0/0</pre>	<p>ターフェイス名と <i>rack/slot/module/port</i> 表記を指定します。</p> <p>(注)</p> <ul style="list-style-type: none"> <li>この例は、モジュラ サービスカードスロット1の8ポート10ギガビットイーサネットインターフェイスです。</li> </ul>
ステップ 3	<p><b>ethernet oam</b></p> <p>例 :</p> <pre>RP/0/RP0/cpu 0: router(config-if)# ethernet oam</pre>	イーサネット OAM をイネーブルにし、インターフェイスイーサネット OAM コンフィギュレーションモードを開始します。
ステップ 4	<p><i>interface-Ethernet-OAM-command</i></p> <pre>RP/0/RP0/cpu 0: router(config-if-<i>eoam</i>)# action capabilities-conflict error-disable-interface</pre>	イーサネット OAM コンフィギュレーションコマンドを設定し、プロファイル設定の設定を上書きします。ここで、 <i>interface-Ethernet-OAM-command</i> は、インターフェイスイーサネット OAM コンフィギュレーションモードのプラットフォームでサポートされるいずれかのコマンドです。
ステップ 5	<p><b>commit</b></p> <p>例 :</p> <pre>RP/0/RP0/cpu 0: router(config-if)# commit</pre>	実行中のコンフィギュレーションファイルに設定の変更を保存し、引き続きコンフィギュレーションセッションを実行します。
ステップ 6	<p><b>end</b></p> <p>例 :</p> <pre>RP/0/RP0/cpu 0: router(config-if)# end</pre>	コンフィギュレーションセッションを終了し、EXEC モードに戻ります。

## イーサネット OAM の設定の確認

特定のインターフェイス、またはすべてのインターフェイスのイーサネット OAM 設定の値を表示するには、**show ethernet oam configuration** コマンドを使用します。次の例は、イーサネット OAM の設定のデフォルト値を示します。

```
RP/0/RP0/cpu 0: router# show ethernet oam configuration
Thu Aug 5 22:07:06.870 DST
GigabitEthernet0/0/0/0:
Hello interval: 1s
```



```

Mib retrieval enabled: N
Uni-directional link-fault detection enabled: N
Configured mode: Active
Connection timeout: 5
Symbol period window: 0
Symbol period low threshold: 1
Symbol period high threshold: None
Frame window: 1000
Frame low threshold: 1
Frame high threshold: None
Frame period window: 1000
Frame period low threshold: 1
Frame period high threshold: None
Frame seconds window: 60000
Frame seconds low threshold: 1
Frame seconds high threshold: None
High threshold action: None
Link fault action: Log
Dying gasp action: Log
Critical event action: Log
Discovery timeout action: Log
Capabilities conflict action: Log
Wiring conflict action: Error-Disable
Session up action: Log
Session down action: Log
Require remote mode: Ignore
Require remote MIB retrieval: N

```

## イーサネット CFM の設定



(注) CFM は以下ではサポートされません。

- L3 インターフェイスおよびサブインターフェイス
- バンドル メンバー ポート
- EVPN-FXC
- ブリッジ ドメイン
- VPLS

## CFM メンテナンス ドメインの設定

CFM メンテナンス ドメインを設定するには、次の手順を実行します。

### 手順

	コマンドまたはアクション	目的
ステップ 1	<b>configure</b> 例 :	グローバル コンフィギュレーション モードを開始します。

	コマンドまたはアクション	目的
	RP/0/RP0/cpu 0: router# configure	
ステップ 2	<b>ethernet cfm</b> 例 : RP/0/RP0/cpu 0: router(config)# ethernet cfm	イーサネット接続障害管理 (CFM) コンフィギュレーション モードを開始します。
ステップ 3	<b>domain domain-name level level-value [id [null] [dns DNS-name] [mac H.H.H] [string string] ]</b> 例 : RP/0/RP0/cpu 0: router(config-cfm)# domain Domain_One level 1 id string D1	<p>すべてのドメイン設定用コンテナを作成して名前を付け、CFM ドメイン コンフィギュレーション モードを開始します。</p> <p>レベルを指定する必要があります。</p> <p><b>id</b> は、メンテナンス ドメイン識別子 (MDID) で、CFM フレームのメンテナンス アソシエーション ID (MAID) の最初の部分として使用されます。MDID が指定されていない場合、ドメイン名は MDID としてデフォルトで使用されます。</p>
ステップ 4	<b>traceroute cache hold-time minutes size entries</b> 例 : RP/0/RP0/cpu 0: router(config-cfm)# traceroute cache hold-time 1 size 3000	(任意) traceroute キャッシュ エントリの最大制限または traceroute キャッシュ エントリを保持する最大時間限度を設定します。デフォルトは 100 分、100 エントリです。
ステップ 5	<b>end</b> または <b>commit</b> 例 : RP/0/RP0/cpu 0: router(config-cfm-dmn)# commit	<p>設定変更を保存します。</p> <ul style="list-style-type: none"> <li>• <b>end</b> コマンドを使用すると、変更をコミットするように要求されます。  Uncommitted changes found, commit them before exiting(yes/no/cancel)? [cancel]:</li> <li>• <b>yes</b> と入力すると、実行コンフィギュレーション ファイルに変更が保存され、コンフィギュレーション セッションが終了して、ルータが EXEC モードに戻ります。</li> <li>• <b>no</b> と入力すると、コンフィギュレーション セッションが終了して、ルー</li> </ul>

	コマンドまたはアクション	目的
		<p>タが EXEC モードに戻ります。変更はコミットされません。</p> <ul style="list-style-type: none"> <li>• <b>cancel</b> と入力すると、現在のコンフィギュレーションセッションが継続します。コンフィギュレーションセッションは終了せず、設定変更もコミットされません。</li> <li>• 実行コンフィギュレーションファイルに設定変更を保存し、コンフィギュレーションセッションを継続するには、<b>commit</b> コマンドを使用します。</li> </ul>

## CFM メンテナンス ドメインのサービスの設定

メンテナンス ドメインの CFM サービスを最大 2,000 個設定できます。CFM メンテナンス ドメインのサービスを設定するには、次の手順を実行します。

### 手順

	コマンドまたはアクション	目的
ステップ 1	<b>configure</b> 例 : RP/0/RP0/cpu 0: router# configure	グローバル コンフィギュレーション モードを開始します。
ステップ 2	<b>ethernet cfm</b> 例 : RP/0/RP0/cpu 0: router(config)# ethernet cfm	イーサネット CFM コンフィギュレーション モードを開始します。
ステップ 3	<b>domain domain-name level level-value [id [null] [dns DNS-name] [mac H.H.H] [string string] ]</b> 例 : RP/0/RP0/cpu 0: router(config-cfm)# domain Domain_One level 1 id string D1	<p>すべてのドメイン設定用コンテナを特定のメンテナンス レベルで作成し、CFM ドメイン コンフィギュレーション モードを開始します。</p> <p><b>id</b> は、メンテナンス ドメイン識別子 (MDID) で、CFM フレームのメンテナンス アソシエーション ID (MAID) の最初の部分として使用されます。MDID が指定されていない場合、ドメイン名は</p>

	コマンドまたはアクション	目的
		MDID としてデフォルトで使用されます。
ステップ 4	<p><b>service service-name {down-mepps   xconnect group xconnect-group-name p2p xconnect-name} [ id [ icc-based icc-string umc-string ] ] [ [ number number ] ]</b></p> <p>例 :</p> <pre>RP/0/RP0/cpu 0: router(config-cfm-dmn)# service xconnect group X1</pre>	<p>サービスを設定し、ドメインに関連付け、CFM ドメイン サービス コンフィギュレーション モードを開始します。サービスをダウン MEP に対してだけ使用することを指定するか、または MIP およびアップ MEP が作成されるブリッジ ドメインに関連付けることができます。</p> <p><b>id</b> は短い MA 名を設定します。</p>
ステップ 5	<p><b>end</b> または <b>commit</b></p> <p>例 :</p> <pre>RP/0/RP0/cpu 0: router(config-cfm-dmn-svc)# commit</pre>	<p>設定変更を保存します。</p> <ul style="list-style-type: none"> <li>• <b>end</b> コマンドを使用すると、変更をコミットするように要求されます。</li> </ul> <pre>Uncommitted changes found, commit them before exiting (yes/no/cancel)? [cancel]:</pre> <ul style="list-style-type: none"> <li>• <b>yes</b> と入力すると、実行コンフィギュレーション ファイルに変更が保存され、コンフィギュレーションセッションが終了して、ルータが EXEC モードに戻ります。</li> <li>• <b>no</b> と入力すると、コンフィギュレーションセッションが終了して、ルータが EXEC モードに戻ります。変更はコミットされません。</li> <li>• <b>cancel</b> と入力すると、現在のコンフィギュレーションセッションが継続します。コンフィギュレーションセッションは終了せず、設定変更もコミットされません。</li> <li>• 実行コンフィギュレーション ファイルに設定変更を保存し、コンフィギュレーションセッションを継続するには、<b>commit</b> コマンドを使用します。</li> </ul>

## CFM サービスの連続性チェックの有効化および設定

CFM サービスの連続性チェックを設定するには、次の手順を実行します。

### 手順

	コマンドまたはアクション	目的
ステップ 1	<b>configure</b> 例 :  RP/0/RP0/cpu 0: router# configure	グローバル コンフィギュレーション モードを開始します。
ステップ 2	<b>ethernet cfm</b> 例 :  RP/0/RP0/cpu 0: router(config)# ethernet cfm	イーサネット接続障害管理 (CFM) コンフィギュレーション モードを開始します。
ステップ 3	<b>domain domain-name level level-value [id [null] [dns DNS-name] [mac H.H.H] [string string] ]</b> 例 :  RP/0/RP0/cpu 0: router(config-cfm)# domain Domain_One level 1 id string D1	<p>すべてのドメイン設定用コンテナを作成して名前を付け、CFM ドメイン コンフィギュレーション モードを開始します。</p> <p>レベルを指定する必要があります。</p> <p><b>id</b> は、メンテナンス ドメイン識別子 (MDID) で、CFM フレームのメンテナンス アソシエーション ID (MAID) の最初の部分として使用されます。MDID が指定されていない場合、ドメイン名は MDID としてデフォルトで使用されます。</p>
ステップ 4	<b>service service-name {down-meps   xconnect group xconnect-group-name p2p xconnect-name} [ id [ icc-based icc-string umc-string] ] [ [ number number]</b> 例 :  RP/0/RP0/cpu 0: router(config-cfm-dmn)# service xconnect group X1	<p>サービスを設定し、ドメインに関連付け、CFM ドメイン サービス コンフィギュレーション モードを開始します。サービスをダウン MEP に対してだけ使用することを指定するか、または MIP およびアップ MEP が作成されるブリッジ ドメインまたはクロスコネクトに関連付けることができます。</p> <p><b>id</b> は短い MA 名を設定します。</p>
ステップ 5	<b>continuity-check interval time [ loss-threshold threshold]</b> 例 :	(任意) 連続性チェックをイネーブルにし、CCM が送信される間隔を指定するか、または MEP のダウンを宣言するタ

	コマンドまたはアクション	目的
	<pre>RP/0/RP0/cpu 0: router(config-cfm-dmn-svc)# continuity-check interval 100m loss-threshold 10</pre>	イミングを示すしきい値の制限を設定します。
ステップ 6	<p><b>continuity-check archive hold-time <i>minutes</i></b></p> <p>例 :</p> <pre>RP/0/RP0/cpu 0: router(config-cfm-dmn-svc)# continuity-check archive hold-time 100</pre>	(任意) パケットがタイムアウトした後、ピア MEP に関する情報を保存する期間を設定します。
ステップ 7	<p><b>continuity-check loss auto-traceroute</b></p> <p>例 :</p> <pre>RP/0/RP0/cpu 0: router(config-cfm-dmn-svc)# continuity-check loss auto-traceroute</pre>	(任意) MEP のダウンが宣言されたときの traceroute の自動トリガーを設定します。
ステップ 8	<p><b>end</b> または <b>commit</b></p> <p>例 :</p> <pre>RP/0/RP0/cpu 0: router(config-cfm-dmn-svc)# commit</pre>	<p>設定変更を保存します。</p> <ul style="list-style-type: none"> <li>• <b>end</b> コマンドを使用すると、変更をコミットするように要求されます。</li> </ul> <pre>Uncommitted changes found, commit them before exiting(yes/no/cancel)? [cancel]:</pre> <ul style="list-style-type: none"> <li>• <b>yes</b> と入力すると、実行コンフィギュレーションファイルに変更が保存され、コンフィギュレーションセッションが終了して、ルータが EXEC モードに戻ります。</li> <li>• <b>no</b> と入力すると、コンフィギュレーションセッションが終了して、ルータが EXEC モードに戻ります。変更はコミットされません。</li> <li>• <b>cancel</b> と入力すると、現在のコンフィギュレーションセッションが継続します。コンフィギュレーションセッションは終了せず、設定変更もコミットされません。</li> <li>• 実行コンフィギュレーションファイルに設定変更を保存し、コンフィギュレーションセッションを継続</li> </ul>

	コマンドまたはアクション	目的
		するには、 <b>commit</b> コマンドを使用します。

## CFM サービスの自動 MIP 作成の設定

MIPを作成するためのアルゴリズムの詳細については、「**MIPの作成**」の項を参照してください。

CFM サービスの自動 MIP 作成を設定するには、次の手順を実行します。

### 手順

	コマンドまたはアクション	目的
ステップ 1	<b>configure</b> 例：  RP/0/RP0/cpu 0: router# configure	グローバル コンフィギュレーション モードを開始します。
ステップ 2	<b>ethernet cfm</b> 例：  RP/0/RP0/cpu 0: router# ethernet cfm	イーサネット接続障害管理 (CFM) コンフィギュレーション モードを開始します。
ステップ 3	<b>domain domain-name level level-value [id [null] [dns DNS-name] [mac H.H.H] [string string] ]</b> 例：  RP/0/RP0/cpu 0: router (config-cfm)# domain Domain_One level 1 id string D1	すべてのドメイン設定用コンテナを作成して名前を付け、CFM ドメイン コンフィギュレーション モードを開始します。  レベルを指定する必要があります。1分未満の間隔の MEPS でサポートされているオプションは <b>id [null]</b> のみです。  <b>id</b> は、メンテナンス ドメイン識別子 (MDID) で、CFM フレームのメンテナンス アソシエーション ID (MAID) の最初の部分として使用されます。MDID が指定されていない場合、ドメイン名は MDID としてデフォルトで使用されます。
ステップ 4	<b>service service-name {down-meps   xconnect group xconnect-group-name p2p xconnect-name} [ id [icc-based icc-string umc-string] ] [ number number]</b> 例：	サービスを設定し、ドメインに関連付け、CFM ドメイン サービス コンフィギュレーション モードを開始します。サービスをダウン MEP に対してだけ使用することを指定するか、または MIP

	コマンドまたはアクション	目的
	<pre>RP/0/RP0/cpu 0: router(config-cfm-dmn) # service xconnect group X1</pre>	<p>およびアップ MEP が作成されるブリッジドメインに関連付けることができます。</p> <p><b>id</b> は短い MA 名を設定します。</p>
ステップ 5	<p><b>mip auto-create {all   lower-mep-only} {ccm-learning}</b></p> <p>例 :</p> <pre>RP/0/RP0/cpu 0: router(config-cfm-dmn-svc) # mip auto-create all ccm-learning</pre>	<p>(任意) ブリッジドメインでの MIP の自動作成をイネーブルにします。</p> <p><b>ccm-learning</b> オプションを使用してこのサービスで作成した MIP の CCM 学習を有効にします。これは、100 ミリ秒以上の比較的長い CCM 間隔を持つサービスでのみ使用してください。デフォルトでは、MIP での CCM 学習は無効になっています。</p>
ステップ 6	<p><b>end</b> または <b>commit</b></p> <p>例 :</p> <pre>RP/0/RP0/cpu 0: router(config-cfm-dmn-svc) # commit</pre>	<p>設定変更を保存します。</p> <ul style="list-style-type: none"> <li>• <b>end</b> コマンドを使用すると、変更をコミットするように要求されます。</li> </ul> <pre>Uncommitted changes found, commit them before exiting (yes/no/cancel)? [cancel]:</pre> <ul style="list-style-type: none"> <li>• <b>yes</b> と入力すると、実行コンフィギュレーションファイルに変更が保存され、コンフィギュレーションセッションが終了して、ルータが EXEC モードに戻ります。</li> <li>• <b>no</b> と入力すると、コンフィギュレーションセッションが終了して、ルータが EXEC モードに戻ります。変更はコミットされません。</li> <li>• <b>cancel</b> と入力すると、現在のコンフィギュレーションセッションが継続します。コンフィギュレーションセッションは終了せず、設定変更もコミットされません。</li> <li>• 実行コンフィギュレーションファイルに設定変更を保存し、コンフィギュレーションセッションを継続するには、<b>commit</b> コマンドを使用します。</li> </ul>



## CFM サービスの MEP でのクロスチェックの設定

CFM サービスの MEP でのクロスチェックを設定し、MEP の予想されるセットを指定するには、次の手順を実行します。

### 手順

	コマンドまたはアクション	目的
ステップ 1	<b>configure</b> 例 : RP/0/RP0/cpu 0: router# configure	グローバル コンフィギュレーション モードを開始します。
ステップ 2	<b>ethernet cfm</b> 例 : RP/0/RP0/cpu 0: router# ethernet cfm	イーサネット接続障害管理 (CFM) コンフィギュレーション モードを開始します。
ステップ 3	<b>domain domain-name level level-value [id [null] [dns DNS-name] [mac H.H.H] [string string] ]</b> 例 : RP/0/RP0/cpu 0: router(config-cfm)# domain Domain_One level 1 id string D1	すべてのドメイン設定用コンテナを作成して名前を付け、CFM ドメイン コンフィギュレーション モードを開始します。 レベルを指定する必要があります。 <b>id</b> は、メンテナンス ドメイン識別子 (MDID) で、CFM フレームのメンテナンス アソシエーション ID (MAID) の最初の部分として使用されます。MDID が指定されていない場合、ドメイン名は MDID としてデフォルトで使用されます。
ステップ 4	<b>service service-name { bridge group bridge-domain-group bridge-domain bridge-domain-name   down-meps   xconnect group xconnect-group-name p2p xconnect-name} [ id [ icc-based icc-string umc-string ]   [string text]   [number number]   [vlan-id id-number]   [vpn-id oui-vpnid] ]</b> 例 : RP/0/RP0/cpu 0: router(config-cfm-dmn)# service Bridge_Service bridge group B1 bridge-domain B1	サービスを設定し、ドメインに関連付け、CFM ドメイン サービス コンフィギュレーション モードを開始します。サービスをダウン MEP に対してだけ使用することを指定するか、または MIP およびアップ MEP が作成されるブリッジ ドメインまたはクロスコネクトに関連付けることができます。 <b>id</b> は短い MA 名を設定します。

	コマンドまたはアクション	目的
ステップ 5	<b>mep crosscheck</b> 例 :  <pre>RP/0/RP0/cpu 0: router(config-cfm-dmn-svc) # mep crosscheck mep-id 10</pre>	CFM MEP クロスチェック コンフィギュレーション モードを開始します。
ステップ 6	<b>mep-id mep-id-number [ mac-address mac-address]</b> 例 :  <pre>RP/0/RP0/cpu 0: router(config-cfm-xcheck) # mep-id 10</pre>	MEP でのクロスチェックをイネーブルにします。  (注) <ul style="list-style-type: none"> <li>クロスチェックの MEP の予想されるセットに含める各 MEP に対してこのコマンドを繰り返します。</li> </ul>
ステップ 7	<b>end</b> または <b>commit</b> 例 :  <pre>RP/0/RP0/cpu 0: router(config-cfm-xcheck) # commit</pre>	設定変更を保存します。  <ul style="list-style-type: none"> <li><b>end</b> コマンドを使用すると、変更をコミットするように要求されます。   <pre>Uncommitted changes found, commit them before exiting (yes/no/cancel)? [cancel]:</pre> </li> <li><b>yes</b> と入力すると、実行コンフィギュレーション ファイルに変更が保存され、コンフィギュレーションセッションが終了して、ルータが EXEC モードに戻ります。</li> <li><b>no</b> と入力すると、コンフィギュレーションセッションが終了して、ルータが EXEC モードに戻ります。変更はコミットされません。</li> <li><b>cancel</b> と入力すると、現在のコンフィギュレーションセッションが継続します。コンフィギュレーションセッションは終了せず、設定変更もコミットされません。</li> <li>実行コンフィギュレーション ファイルに設定変更を保存し、コンフィギュレーションセッションを継続するには、<b>commit</b> コマンドを使用します。</li> </ul>

## CFM サービスのその他のオプションの設定

CFM サービスのその他のオプションを設定するには、次の手順を実行します。

### 手順

	コマンドまたはアクション	目的
ステップ 1	<b>configure</b> 例 :  RP/0/RP0/cpu 0: router# configure	グローバル コンフィギュレーション モードを開始します。
ステップ 2	<b>ethernet cfm</b> 例 :  RP/0/RP0/cpu 0: router# ethernet cfm	イーサネット接続障害管理 (CFM) コンフィギュレーション モードを開始します。
ステップ 3	<b>domain domain-name level level-value [id [null] [dns DNS-name] [mac H.H.H] [string string] ]</b> 例 :  RP/0/RP0/cpu 0: router(config-cfm)# domain Domain_One level 1 id string D1	すべてのドメイン設定用コンテナを作成して名前を付け、CFM ドメイン コンフィギュレーション モードを開始します。  レベルを指定する必要があります。  <b>id</b> は、メンテナンス ドメイン識別子 (MDID) で、CFM フレームのメンテナンス アソシエーション ID (MAID) の最初の部分として使用されます。MDID が指定されていない場合、ドメイン名は MDID としてデフォルトで使用されます。
ステップ 4	<b>service service-name { bridge group bridge-domain-group bridge-domain bridge-domain-name   down-meps   xconnect group xconnect-group-name p2p xconnect-name} [ id [ icc-based icc-string umc-string ]   [string text]   [number number]   [vlan-id id-number]   [vpn-id oui-vpnid] ]</b> 例 :  RP/0/RP0/cpu 0: router(config-cfm-dmn)# service Bridge_Service bridge group B1 bridge-domain B1	サービスを設定し、ドメインに関連付け、CFM ドメイン サービス コンフィギュレーション モードを開始します。サービスをダウン MEP に対してだけ使用することを指定するか、または MIP およびアップ MEP が作成されるブリッジ ドメインまたはクロスコネクトに関連付けることができます。  <b>id</b> は短い MA 名を設定します。
ステップ 5	<b>maximum-meps number</b> 例 :	(任意) データベースに記録されるピア MEP の数を制限する、ネットワーク上

	コマンドまたはアクション	目的
	<pre>RP/0/RP0/cpu 0: router(config-cfm-dmn-svc)# maximum-meps 1000</pre>	<p>の MEP の最大数 (2 ~ 8190) を設定します。</p>
ステップ 6	<p><b>log {ais continuity-check errors continuity-check mep changes crosscheck errors efd}</b></p> <p>例 :</p> <pre>RP/0/RP0/cpu 0: router(config-cfm-dmn-svc)# log continuity-check errors</pre>	<p>(任意) 特定の種類のイベントのロギングをイネーブルにします。</p>
ステップ 7	<p><b>end</b> または <b>commit</b></p> <p>例 :</p> <pre>RP/0/RP0/cpu 0: router(config-cfm-dmn-svc)# commit</pre>	<p>設定変更を保存します。</p> <ul style="list-style-type: none"> <li>• <b>end</b> コマンドを使用すると、変更をコミットするように要求されます。</li> </ul> <pre>Uncommitted changes found, commit them before exiting(yes/no/cancel)? [cancel]:</pre> <ul style="list-style-type: none"> <li>• <b>yes</b> と入力すると、実行コンフィギュレーションファイルに変更が保存され、コンフィギュレーションセッションが終了して、ルータが EXEC モードに戻ります。</li> <li>• <b>no</b> と入力すると、コンフィギュレーションセッションが終了して、ルータが EXEC モードに戻ります。変更はコミットされません。</li> <li>• <b>cancel</b> と入力すると、現在のコンフィギュレーションセッションが継続します。コンフィギュレーションセッションは終了せず、設定変更もコミットされません。</li> <li>• 実行コンフィギュレーションファイルに設定変更を保存し、コンフィギュレーションセッションを継続するには、<b>commit</b> コマンドを使用します。</li> </ul>

## CFM MEP の設定

- レイヤ3の親インターフェイスに設定されているすべてのサブインターフェイスに一意的な 802.1Q タグまたは 802.1ad タグを関連付ける必要があります。そうしないと不明なネットワーク動作が発生します。

### 手順

	コマンドまたはアクション	目的
ステップ 1	<b>configure</b> 例 :  RP/0/RP0/cpu 0: router# configure	グローバル コンフィギュレーション モードを開始します。
ステップ 2	<b>interface {HundredGigE   TenGigE}</b> <i>interface-path-id</i> 例 :  RP/0/RP0/cpu 0: router(config)# interface TenGigE 0/0/0/1	MEP を作成するイーサネット インターフェイスのタイプ。 <b>HundredGigE</b> または <b>TenGigE</b> と物理インターフェイスまたは仮想インターフェイスを入力します。  (注) <ul style="list-style-type: none"> <li>ルータに現在設定されているすべてのインターフェイスのリストを表示するには、 <b>show interfaces</b> コマンドを使用します。</li> </ul>
ステップ 3	<b>interface {HundredGigE   TenGigE   Bundle-Ether}</b> <i>interface-path-id.subinterface</i> 例 :  RP/0/RP0/cpu 0: router(config)# interface TenGigE 0/0/0/1	MEP を作成するイーサネット インターフェイスのタイプ。 <b>HundredGigE</b> , <b>TenGigE</b> , または <b>Bundle-Ether</b> と物理インターフェイスまたは仮想インターフェイスを入力し、その後サブインターフェイス パス ID を入力します。  名前表記は、 <i>interface-path-id.subinterface</i> です。表記の一部としてサブインターフェイス値の前にピリオドが必要です。
ステップ 4	<b>vrf vrf-name</b> 例 :  RP/0/RP0/cpu 0: router(config-if)# vrf vrf_A	VRF インスタンスを設定し、VRF 設定モードを開始します。
ステップ 5	<b>interface {HundredGigE   TenGigE}</b> <i>interface-path-id</i> 例 :	MEP を作成するイーサネット インターフェイスのタイプ。 <b>HundredGigE</b> または <b>TenGigE</b> と物理インターフェイスまたは仮想インターフェイスを入力します。

	コマンドまたはアクション	目的
	<pre>RP/0/RP0/cpu 0: router(config)# interface TenGigE 0/0/0/1</pre>	<p>(注)</p> <ul style="list-style-type: none"> <li>ルータに現在設定されているすべてのインターフェイスのリストを表示するには、<b>show interfaces</b> コマンドを使用します。</li> </ul>
ステップ 6	<p><b>ethernet cfm</b></p> <p>例 :</p> <pre>RP/0/RP0/cpu 0: router(config-if)# ethernet cfm</pre>	<p>インターフェイスイーサネット CFM コンフィギュレーションモードを開始します。</p>
ステップ 7	<p><b>mep domain domain-name service service-name mep-id id-number</b></p> <p>例 :</p> <pre>RP/0/RP0/cpu 0: router(config-if-cfm)# mep domain Dm1 service Sv1 mep-id 1</pre>	<p>インターフェイスのメンテナンス エンドポイント (MEP) を作成し、インターフェイス CFM MEP コンフィギュレーションモードを開始します。</p>
ステップ 8	<p><b>cos cos</b></p> <p>例 :</p> <pre>RP/0/RP0/cpu 0: router(config-if-cfm-mep)# cos 7</pre>	<p>(任意) インターフェイスで MEP が生成するすべての CFM パケットのサービスクラス (CoS) (0 ~ 7) を設定します。設定しない場合、CoS はイーサネットインターフェイスから継承されます。</p> <p>(注) イーサネットインターフェイスの場合、CoS は VLAN タグ内のフィールドとして伝送されます。したがって、CoS は、パケットが VLAN タグで送信されるインターフェイスにのみ適用されます。VLAN カプセル化を設定しないインターフェイス上で MEP に <b>cos (CFM)</b> コマンドを実行しても無視されます。</p>
ステップ 9	<p><b>end</b> または <b>commit</b></p> <p>例 :</p> <pre>RP/0/RP0/cpu 0: router(config-if-cfm-mep)# commit</pre>	<p>設定変更を保存します。</p> <ul style="list-style-type: none"> <li><b>end</b> コマンドを使用すると、変更をコミットするように要求されます。</li> </ul> <pre>Uncommitted changes found, commit them before exiting(yes/no/cancel)? [cancel]:</pre>

	コマンドまたはアクション	目的
		<ul style="list-style-type: none"> <li>• <b>yes</b> と入力すると、実行コンフィギュレーションファイルに変更が保存され、コンフィギュレーションセッションが終了して、ルータが EXEC モードに戻ります。</li> <li>• <b>no</b> と入力すると、コンフィギュレーションセッションが終了して、ルータが EXEC モードに戻ります。変更はコミットされません。</li> <li>• <b>cancel</b> と入力すると、現在のコンフィギュレーションセッションが継続します。コンフィギュレーションセッションは終了せず、設定変更もコミットされません。</li> <li>• 実行コンフィギュレーションファイルに設定変更を保存し、コンフィギュレーションセッションを継続するには、<b>commit</b> コマンドを使用します。</li> </ul>

## Y.1731 AIS の設定

ここでは、次のステップの手順について説明します。

### CFM ドメインサービスの AIS の設定

CFM ドメインサービスのアラーム表示信号 (AIS) の送信を設定し、AIS のロギングを設定するには、次の手順を実行します。

#### 手順

	コマンドまたはアクション	目的
ステップ 1	<b>configure</b> 例 : RP/0/RP0/cpu 0: router# configure	グローバル コンフィギュレーションモードを開始します。
ステップ 2	<b>ethernet cfm</b> 例 : RP/0/RP0/cpu 0: router (config)# ethernet cfm	イーサネット CFM グローバル コンフィギュレーションモードを開始します。

	コマンドまたはアクション	目的
ステップ 3	<b>domain name level level</b> 例 : <pre>RP/0/RP0/cpu 0: router(config-cfm)# domain D1 level 1</pre>	ドメインおよびドメイン レベルを指定します。
ステップ 4	<b>service name bridge group name bridge-domain name</b> 例 : <pre>RP/0/RP0/cpu 0: router(config-cfm-dmn)# service S1 bridge group BG1 bridge-domain BD2</pre>	サービス、ブリッジグループとブリッジドメインを指定します。
ステップ 5	<b>service name xconnect group xconnect-group-name p2p xconnect-name</b> 例 : <pre>RP/0/RP0/cpu 0: router(config-cfm-dmn)# service S1 bridge group BG1 bridge-domain BD2</pre>	サービスとクロスコネクトグループおよび名前を指定します。
ステップ 6	<b>ais transmission [interval {1s 1m}][cos cos]</b> 例 : <pre>RP/0/RP0/cpu 0: router(config-cfm-dmn-svc)# ais transmission interval 1m cos 7</pre>	接続障害管理 (CFM) ドメインサービスのアラーム表示信号 (AIS) の送信を設定します。
ステップ 7	<b>log ais</b> 例 : <pre>RP/0/RP0/cpu 0: router(config-cfm-dmn-svc)# log ais</pre>	接続障害管理 (CFM) ドメインサービスの AIS ログングを、AIS または LCK パケットを受信したときに示すように設定します。
ステップ 8	<b>end または commit</b> 例 : <pre>RP/0/RP0/cpu 0: router(config-sla-prof-stat-cfg)# commit</pre>	設定変更を保存します。 <ul style="list-style-type: none"> <li>• <b>end</b> コマンドを実行すると、次に示す変更のコミットを求めるプロンプトが表示されます。   <pre>Uncommitted changes found, commit them before exiting(yes/no/cancel)? [cancel]:</pre> </li> <li>• <b>yes</b> と入力すると、実行コンフィギュレーションファイルに変更が保存され、コンフィギュレーション</li> </ul>



	コマンドまたはアクション	目的
		<p>セッションが終了して、ルータが EXEC モードに戻ります。</p> <ul style="list-style-type: none"> <li>• <b>no</b> と入力すると、コンフィギュレーションセッションが終了して、ルータが EXEC モードに戻ります。変更はコミットされません。</li> <li>• <b>cancel</b> と入力すると、現在のコンフィギュレーションセッションが継続します。コンフィギュレーションセッションは終了せず、設定変更もコミットされません。</li> <li>• 実行コンフィギュレーションファイルに設定変更を保存し、コンフィギュレーションセッションを継続するには、<b>commit</b> コマンドを使用します。</li> </ul>

## CFM インターフェイス上での AIS の設定

CFM インターフェイスで AIS を設定するには、次の手順を実行します。

### 手順

	コマンドまたはアクション	目的
ステップ 1	<b>configure</b> 例： <pre>RP/0/RP0/cpu 0: router# configure</pre>	グローバル コンフィギュレーションモードを開始します。
ステップ 2	<b>interface gigabitethernet interface-path-id</b> 例： <pre>RP/0/RP0/cpu 0: router# interface TenGigE 0/0/0/2</pre>	インターフェイスコンフィギュレーションモードを開始します。
ステップ 3	<b>ethernet cfm</b> 例： <pre>RP/0/RP0/cpu 0: router (config)# ethernet cfm</pre>	イーサネット CFM インターフェイスコンフィギュレーションモードを開始します。

	コマンドまたはアクション	目的
ステップ 4	<b>ais transmission up interval 1m cos cos</b> 例 : <pre>RP/0/RP0/cpu 0: router(config-if-cfm)# _ais transmission up interval 1m cos 7</pre>	接続障害管理 (CFM) インターフェイスのアラーム表示信号 (AIS) の送信を設定します。
ステップ 5	<b>end</b> または <b>commit</b> 例 : <pre>RP/0/RP0/cpu 0: router(config-sla-prof-stat-cfg)# commit</pre>	設定変更を保存します。 <ul style="list-style-type: none"> <li>• <b>end</b> コマンドを実行すると、次に示す変更のコミットを求めるプロンプトが表示されます。   <pre>Uncommitted changes found, commit them before exiting(yes/no/cancel)? [cancel]:</pre> </li> <li>• <b>yes</b> と入力すると、実行コンフィギュレーションファイルに変更が保存され、コンフィギュレーションセッションが終了して、ルータが EXEC モードに戻ります。</li> <li>• <b>no</b> と入力すると、コンフィギュレーションセッションが終了して、ルータが EXEC モードに戻ります。変更はコミットされません。</li> <li>• <b>cancel</b> と入力すると、現在のコンフィギュレーションセッションが継続します。コンフィギュレーションセッションは終了せず、設定変更もコミットされません。</li> <li>• 実行コンフィギュレーションファイルに設定変更を保存し、コンフィギュレーションセッションを継続するには、<b>commit</b> コマンドを使用します。</li> </ul>

## CFM サービスの EFD の設定

CFM サービスの EFD を設定するには、次の手順を実行します。

## 手順

	コマンドまたはアクション	目的
ステップ 1	<b>configure</b> 例 :  RP/0/RP0/cpu 0: router# configure	グローバル コンフィギュレーション モードを開始します。
ステップ 2	<b>ethernet cfm</b> 例 :  RP/0/RP0/cpu 0: router(config)# ethernet cfm	CFM コンフィギュレーション モードを開始します。
ステップ 3	<b>domain domain-name level level-value</b> 例 :  RP/0/RP0/cpu 0: router(config-cfm-dmn)# domain D1 level 1	CFM ドメインを指定または作成し、CFM ドメイン コンフィギュレーション モードを開始します。
ステップ 4	<b>service service-name down-meps</b> 例 :  RP/0/RP0/cpu 0: router(config-cfm-dmn)# service S1 down-meps	ダウン MEP の CFM サービスを指定または作成し、CFM ドメイン サービス コンフィギュレーション モードを開始します。
ステップ 5	<b>efd</b> 例 :  RP/0/RP0/cpu 0: router(config-cfm-dmn-svc)# efd	すべてのダウン MEP の EFD をダウン MEP サービスでイネーブルにします。
ステップ 6	<b>log efd</b> 例 :  RP/0/RP0/cpu 0: router(config-cfm-dmn-svc)# log efd	(任意) インターフェイスでの EFD 状態変更のログをイネーブルにします。
ステップ 7	<b>end</b> または <b>commit</b> 例 :  RP/0/RP0/cpu 0: router(config-cfm-dmn-svc)# commit	設定変更を保存します。  <ul style="list-style-type: none"> <li>• <b>end</b> コマンドを実行すると、次に示す変更のコミットを求めるプロンプトが表示されます。</li> </ul> <pre>Uncommitted changes found, commit them before exiting(yes/no/cancel)? [cancel]:</pre>

	コマンドまたはアクション	目的
		<ul style="list-style-type: none"> <li>• <b>yes</b> と入力すると、実行コンフィギュレーションファイルに変更が保存され、コンフィギュレーションセッションが終了して、ルータが EXEC モードに戻ります。</li> <li>• <b>no</b> と入力すると、コンフィギュレーションセッションが終了して、ルータが EXEC モードに戻ります。変更はコミットされません。</li> <li>• <b>cancel</b> と入力すると、現在のコンフィギュレーションセッションが継続します。コンフィギュレーションセッションは終了せず、設定変更もコミットされません。</li> <li>• 実行コンフィギュレーションファイルに設定変更を保存し、コンフィギュレーションセッションを継続するには、<b>commit</b> コマンドを使用します。</li> </ul>

## EFD 設定の確認

次に、イーサネット障害検出（EFD）のためにシャットダウンされたすべてのインターフェイスを表示する例を示します。

```
RP/0/RP0/cpu 0: router# show efd interfaces
```

```
Server VLAN MA
=====
Interface      Clients
-----
TenGigE0/0/0/0.0    CFM
```

## CFM の柔軟な VLAN タギングの設定

CFM パケット内のタグの数を、CFM ドメインサービスに設定するには、次の手順を使用します。

### 手順

	コマンドまたはアクション	目的
ステップ 1	<b>configure</b> 例：	グローバル コンフィギュレーションモードを開始します。

	コマンドまたはアクション	目的
	RP/0/RP0/cpu 0: router# configure	
ステップ 2	<b>ethernet cfm</b> 例 :  RP/0/RP0/cpu 0: router(config)# ethernet cfm	イーサネット CFM グローバル コンフィギュレーション モードを開始します。
ステップ 3	<b>domain name level level</b> 例 :  RP/0/RP0/cpu 0: router(config-cfm)# domain D1 level 1	ドメインおよびドメイン レベルを指定します。
ステップ 4	<b>service name bridge group name bridge-domain name</b> 例 :  RP/0/RP0/cpu 0: router(config-cfm-dmn)# service S2 bridge group BG1 bridge-domain BD2	サービス、ブリッジグループとブリッジドメインを指定します。
ステップ 5	<b>tags number</b> 例 :  RP/0/RP0/cpu 0: router(config-cfm-dmn-svc)# tags 1	CFM パケット内のタグの数を指定します。現在、有効値は 1 だけです。
ステップ 6	<b>end または commit</b> 例 :  RP/0/RP0/cpu 0: router(config-cfm-dmn-svc)# commit	設定変更を保存します。 <ul style="list-style-type: none"> <li>• <b>end</b> コマンドを実行すると、次に示す変更のコミットを求めるプロンプトが表示されます。   <pre>Uncommitted changes found, commit them before exiting (yes/no/cancel)? [cancel]:</pre> </li> <li>• <b>yes</b> と入力すると、実行コンフィギュレーション ファイルに変更が保存され、コンフィギュレーションセッションが終了して、ルータが EXEC モードに戻ります。</li> <li>• <b>no</b> と入力すると、コンフィギュレーションセッションが終了して、ルータが EXEC モードに戻ります。変更はコミットされません。</li> </ul>

	コマンドまたはアクション	目的
		<ul style="list-style-type: none"> <li>• <b>cancel</b> と入力すると、現在のコンフィギュレーションセッションが継続します。コンフィギュレーションセッションは終了せず、設定変更もコミットされません。</li> <li>• 実行コンフィギュレーション ファイルに設定変更を保存し、コンフィギュレーションセッションを継続するには、<b>commit</b> コマンドを使用します。</li> </ul>

## CFM 設定の確認

CFM 設定を確認するには、次のコマンドを 1 つ以上使用します。

<b>show ethernet cfm configuration-errors</b> [ domain domain-name ] [ interface interface-path-id ]	設定された CFM 動作がアクティブになるのを妨げているエラー、および発生した警告に関する情報を表示します。
<b>show ethernet cfm local maintenance-points</b> domain name [ service name ]   interface type interface-path-id [ mep   mip ]	ローカルメンテナンスポイントのリストを表示します。



(注) CMF を設定した後、エラーメッセージ「*cfmd[317]: %L2-CFM-5-CCM\_ERROR\_CCMS\_MISSED : Some received CCMs have not been counted by the CCM error counters*」が表示される場合があります。このエラーメッセージは、機能上の影響はなく、対処する必要はありません。

## トラブルシューティングのヒント

CFM ネットワーク内の問題をトラブルシューティングするには、次のステップを実行します。

### 手順

**ステップ 1** 問題のある MEP への接続を確認するには、次の例に示すように **ping ethernet cfm** コマンドを使用します。

```
RP/0/RP0/cpu 0: router# ping ethernet cfm domain D1 service S1 mep-id 16
source
interface TenGigE 0/0/0/1

Type escape sequence to abort.
```

```

Sending 5 CFM Loopbacks, timeout is 2 seconds -
Domain foo (level 2), Service foo
Source: MEP ID 1, interface TenGigE0/0/0/1
Target: 0001.0002.0003 (MEP ID 16):
  Running (5s) ...
Success rate is 60.0 percent (3/5), round-trip min/avg/max = 1251/1349/1402 ms
Out-of-sequence: 0.0 percent (0/3)
Bad data: 0.0 percent (0/3)
Received packet rate: 1.4 pps

```

**ステップ 2 ping ethernet cfm** コマンドの結果にピア MEP への接続の問題が示されている場合は、**traceroute ethernet cfm** コマンドを使用し、次の例に示すように問題の場所をさらに分離できるようにします。

```

RP/0/RP0/cpu 0: router# traceroute ethernet cfm domain D1 service S1 mep-id
16 source interface TenGigE 0/0/0/2

```

```

Traceroutes in domain D1 (level 4), service S1
Source: MEP-ID 1, interface TenGigE0/0/0/2

```

```

=====
Traceroute at 2009-05-18 12:09:10 to 0001.0203.0402,
TTL 64, Trans ID 2:

```

Hop	Hostname/Last	Ingress MAC/name	Egress MAC/Name	Relay
1	ios 0000-0001.0203.0400	0001.0203.0400 [Down] TenGigE0/0/0/2		FDB
2	abc ios		0001.0203.0401 [Ok] Not present	FDB
3	bcd abc	0001.0203.0402 [Ok] TenGigE0/0		Hit

```

Replies dropped: 0

```

ターゲットが MEP の場合は、最後のホップの Relay フィールドに「Hit」と表示されていることを確認してください。これは、ピア MEP への接続を確認するためです。

Relay フィールドに「MPDB」と表示されているホップがある場合は、ターゲット MAC アドレスがそのホップのブリッジ MAC 学習テーブルで見つからなかったため、結果として、CCM 学習に依存しています。この結果は正常な状況で生じているが、問題を示している可能性があります。**traceroute ethernet cfm** コマンドを使用する前に **ping ethernet cfm** を使用した場合は、MAC アドレスが学習されている必要があります。その場合に「MPDB」が出現したときは、ネットワークのそのポイントでの問題を示しています。

## Unidirectional Link Detection Protocol (単方向リンク検出プロトコル)

単方向リンク検出 (UDLD) は、イーサネットリンク (ポイントツーポイントと共有メディアの両方のリンクが含まれます) をモニタリングするためのシングルホップ物理リンクプロトコルです。これは、物理リンク層で検出されないリンクの問題を検出するための、シスコ独自のプロトコルです。このプロトコルの対象は、非バンドルファイバリンクを使用するときの配

線エラーです。このようなリンクでは、1つのポートの送信接続と受信接続の間に不一致が存在することがあります。

#### 制限事項

- UDLD は、他の低速プロトコルと同様に、L2VPN を通じてトンネルされません。
- UDLD は、Switched Port Analyzer (SPAN) 送信元ポートまたは宛先ポートでイネーブルにしないでください。
- UDLD は、SPAN の送信元または宛先ポートとして機能するポートでイネーブルにしないでください。

## UDLD の動作

UDLD は、隣接デバイス間でプロトコルパケットを交換することによって動作しています。UDLD を動作させるには、リンク上の両方のデバイスが UDLD をサポートしており、それぞれのポートで有効にする必要があります。

UDLD が設定されたポートで、最初の PROBE メッセージが送信されます。UDLD が PROBE メッセージを受信した後は、定期的に ECHO (hello) メッセージが送信されます。どちらのメッセージにも送信元とそのポートが明示されており、そのポートでのプロトコル動作パラメータに関する情報も格納されています。また、ローカルデバイスがネイバーデバイスからデバイスとポートの ID を受け取った場合は、その ID もそのポートで格納されています。同様に各デバイスは、自身が接続されている場所、およびネイバーが接続されている場所を認識します。この情報を使用すると、障害や誤配線状態を検出できます。

このプロトコルの動作にはエージングメカニズムが組み込まれており、ネイバーからの情報が定期的に更新されない場合は、最終的にタイムアウトとなります。このメカニズムは、障害検出にも使用できます。

FLUSH メッセージは、あるポートで UDLD がディセーブルになっていることを示すのに使用されます。この結果、ローカルデバイスはピアのネイバーキャッシュから削除され、これによってタイムアウトが回避されます。

問題が検出された場合は、影響を受けるインターフェイスが UDLD によってディセーブルになり、ユーザへの通知も送信されます。これは、トラフィック損失以外のネットワークの問題を回避するためです。たとえばループのような、スパニングツリープロトコル (STP) によって検出されず、防止もできない問題です。

## 障害検出のタイプ

UDLD では、次のタイプの障害を検出できます。

- 送信障害：ローカルポートからピアデバイスへのパケット送信に失敗したが、そのピアからのパケット受信は続いている場合です。このような障害の原因は、物理リンクの障害（レイヤ1での単方向リンク障害の通知がメディアでサポートされていない）や、ローカルまたはピアデバイスでのパケットパス障害です。



- 誤配線障害：ローカル デバイスの、あるポートの受信側と送信側がそれぞれ異なるピアポートに接続されている場合です（接続先が同じデバイスか、異なるデバイスかを問わない）。これは、光ファイバポートの接続に非バンドルファイバを使用する場合に発生することがあります。
- ループバック障害：あるポートの受信側と送信側が相互に接続され、ループバック状態が作られている場合です。これは、意図的な動作モードのこともあります（ある種のテスト目的）、これに該当する場合は UDLD を使用しないでください。
- 受信障害：このプロトコルにはハートビート信号も含まれており、ネゴシエートされた間隔でピアデバイスに送信されます。したがって、ハートビートの欠落を調べると、リンクの受信側の障害（インターフェイスの状態変更を引き起こさないもの）を検出できます。この原因としては、単方向リンクで発生した障害が受信側だけに影響していることや、リンクで発生した双方向の障害が考えられます。この検出を可能にするには、ピアデバイスによって確実に、定期的にパケットが送信される必要があります。このような理由から、UDLD プロトコルには 2 つの設定可能な動作モードがあり、ハートビートタイムアウト時の動作はこのモードによって決まります。これらのモードについては、[UDLD の動作モード（79 ページ）](#) の項を参照してください。

## UDLD の動作モード

UDLD は次のモードで動作可能です。

- **通常モード**：このモードでは、受信側の障害が検出された場合はユーザに通知が送信され、それ以上のアクションは行われません。
- **アグレッシブモード**：このモードでは、受信エラーが検出された場合はユーザに通知が送信され、影響を受けるポートがディセーブルになります。



(注) 通常モードとアグレッシブモードでの動作の違いは、ネイバータイムアウトの場合にのみ示されます。他のすべてのケースでは、通常モードまたはアグレッシブモードに関係なく、単方向リンクが検出されると、システムエラーによってリンクが無効になります。

## UDLD のエイジング メカニズム

ここで示すのは、受信障害状態のときのシナリオです。UDLD 情報のエイジングアウトが発生するのは、UDLD が動作しているポートにおいて、保留時間が経過してもネイバーポートから UDLD パケットが受信されないときです。ポートの保留時間はリモートポートによって決まり、リモート側のメッセージ間隔によって異なります。メッセージ間隔が短ければ短いほど、障害の保留時間が短くなって障害の検出が速くなります。保留時間は、Cisco IOS XR ソフトウェアのメッセージ間隔の 3 倍です。

UDLD情報のエージングアウトは、ポートでのエラー率が高いときに起きることがあり、その原因としては物理的な問題やデュプレックスのミスマッチがあります。エージアウトによるパケットドロップは、リンクが単方向であることを意味するわけではありません。通常モードのUDLDでは、このようなリンクは無効になりません。

検出時間を適切に設定するには、正しいメッセージ間隔を選択することが重要です。転送ループが作成される前に単方向リンクを検出できる程度に、メッセージ間隔を短くしてください。デフォルトのメッセージ間隔は60秒です。検出時間は、メッセージ間隔のおよそ3倍です。したがって、デフォルトのUDLDタイマーを使用するときは、UDLDによるリンクのタイムアウトがSTPのエージングタイムよりも前に起きることはありません。

## ステートマシン

UDLDでは、2種類の有限状態マシン（FSM）が使用されます。これらは一般的に、「ステートマシン」と呼ばれます。メインFSMは、プロトコルの動作のすべての段階を扱い、検出FSMは、ポートのステータスを判断する段階だけを扱います。

## メインFSM

メインFSMの状態は、次のいずれかとなります。

- **Init** : プロトコルが初期化中です。
- **UDLD inactive** : ポートがダウンしているか、UDLDがディセーブルです。
- **Linkup** : ポートが稼働中であり、UDLDはネイバーの検出中です。
- **Detection** : 新しいネイバーからのhelloメッセージを受信済みであり、検出FSMがポートのステータスを特定します。
- **Advertisement** : 検出FSMが完了しており、ポートが正常に動作していると判断されました。helloメッセージが定期的送信され、ネイバーからモニタリングされます。
- **Port shutdown** : 検出FSMが障害を検出したか、すべてのネイバーがタイムアウトし（アグレッシブモードのとき）、その結果としてポートがディセーブルにされました。

## 検出FSM

検出FSMの状態は、次のいずれかとなります。

- **Unknown** : 検出がまだ実行されていないか、UDLDがディセーブルになっています。
- **Unidirectional detected** : ネイバーがローカルデバイスを認識していないことが理由の単方向リンク状態が検出されました。ポートはディセーブルになります。
- **Tx/Rx loop** : ポート自身のIDが格納されたTLVの受信によってループバック状態が検出されました。ポートはディセーブルになります。

- **Neighbor mismatch** : 誤配線が検出されました。これは、ローカルデバイスが認識していない他のデバイスをネイバーが認識している状態です。ポートはディセーブルになります。
- **Bidirectional detected** : UDLD hello メッセージの交換が両方向で正常に終了しました。ポートは正しく動作しています。

## Y.1731 パフォーマンス モニタリング

Y.1731 パフォーマンスモニタリング (PM) では、イーサネットのフレーム遅延、フレーム遅延変動、フレーム損失、フレームスループット測定など、標準的なイーサネット PM 機能が提供されます。これらの測定は ITU-T Y-1731 標準で規定され、メトロイーサネットフォーラム (MEF) 標準グループによって認定されています。

NCS 540 は次をサポートしています。

- 双方向遅延測定 (DM)
- 合成損失測定 (SLM)

## 双方向遅延測定

イーサネット フレームの遅延測定を使用して、フレーム遅延とフレーム遅延変動を測定します。システムは、遅延測定メッセージ (DMM) メソッドを使用してイーサネットのフレーム遅延を測定します。

### 双方向遅延測定の設定に関する制約事項

双方向遅延測定を設定する際は、ここに記載するガイドラインと制約事項に従ってください。

- 一方方向 DMM では、Y.1731 PM はサポートされていません。

## 双方向遅延測定の設定

双方向遅延測定を設定するには、次のステップを実行します。

```
RP/0/RP0/cpu 0: router (config) # ethernet sla
profile DMM type cfm-delay-measurement
probe
  send burst every 5 seconds packet count 5 interval 1 seconds
!
schedule
  every 1 minutes for 40 seconds
!
statistics
measure round-trip-delay
  buckets size 1 probes
  buckets archive 5
!
measure round-trip-jitter
```

```

        buckets size 1 probes
        buckets archive 1
    !
    !
    !
interface TenGigE0/0/0/10.1 l2transport
encapsulation dot1q 1
ethernet cfm
    mep domain DOWN0 service s10 mep-id 2001
    sla operation profile DMM target mep-id 6001
    !

```

### CFM の遅延測定のおנדemand イーサネット SLA 動作の設定

CFM 遅延測定のおנדemand イーサネット SLA 動作を設定するには、特権 EXEC コンフィギュレーションモードで次のコマンドを使用します。

RP/0/RP0/cpu 0: router #

```

ethernet sla on-demand operation type cfm-synthetic-loss-measurement probe domain D1
source interface TenGigE 0/6/1/0 target mac-address 2.3.4

```

### 実行コンフィギュレーション

```

RP/0/RP0/CPU0:ios#show ethernet cfm peer meps
Mon Sep 11 12:09:44.534 UTC
Flags:
> - Ok                               I - Wrong interval
R - Remote Defect received           V - Wrong level
L - Loop (our MAC received)         T - Timed out
C - Config (our ID received)        M - Missing (cross-check)
X - Cross-connect (wrong MAID)      U - Unexpected (cross-check)
* - Multiple errors received        S - Standby

Domain UP6 (level 6), Service s6
Up MEP on FortyGigE0/0/1/2.1 MEP-ID 1
=====
St   ID MAC Address   Port   Up/Downtime   CcmRcvd SeqErr   RDI Error
--   -
>   4001 70e4.227c.2865 Up     00:01:27     0      0      0      0

Domain DOWN0 (level 0), Service s10
Down MEP on TenGigE0/0/0/10.1 MEP-ID 2001
=====
St   ID MAC Address   Port   Up/Downtime   CcmRcvd SeqErr   RDI Error
--   -
>   6001 70e4.227c.287a Up     00:02:11     0      0      0      0
RP/0/RP0/CPU0:ios#
RP/0/RP0/CPU0:ios#show running-config
Mon Sep 11 12:10:18.467 UTC
Building configuration...
!! IOS XR Configuration version = 6.4.1.14
!! Last configuration change at Mon Sep 11 12:08:16 2017 by root
!
logging console disable
telnet vrf default ipv4 server max-servers 10
username root
group root-lr
group cisco-support
secret 5 $1$QJT3$94M5/wK5J0v/lpAu/wz31/
!
line console

```

```
exec-timeout 0 0
!
ethernet cfm
domain UP6 level 6 id null
  service s6 xconnect group g1 p2p p1 id number 6
  mip auto-create all ccm-learning
  continuity-check interval 1s
  mep crosscheck
  mep-id 4001
  !
!
domain DOWN0 level 0 id null
  service s10 down-meps id number 10
  continuity-check interval 1s
  mep crosscheck
  mep-id 6001
  !
!
!
profile DMM type cfm-delay-measurement
  probe
  send burst every 5 seconds packet count 5 interval 1 seconds
  !
  schedule
  every 1 minutes for 40 seconds
  !
  statistics
  measure round-trip-delay
  buckets size 1 probes
  buckets archive 5
  !
  measure round-trip-jitter
  buckets size 1 probes
  buckets archive 1
  !
interface MgmtEth0/RP0/CPU0/0
shutdown
!
interface TenGigE0/0/0/0
shutdown
!
interface TenGigE0/0/0/1
shutdown
!
interface TenGigE0/0/0/2
shutdown
!
interface TenGigE0/0/0/3
shutdown
!
interface TenGigE0/0/0/4
shutdown
!
interface TenGigE0/0/0/5
shutdown
!
interface TenGigE0/0/0/6
shutdown
!
interface TenGigE0/0/0/7
shutdown
!
```

```
interface TenGigE0/0/0/8
shutdown
!
interface TenGigE0/0/0/9
shutdown
!
interface TenGigE0/0/0/10.1 l2transport
encapsulation dot1q 1
ethernet cfm
    mep domain DOWN0 service s10 mep-id 2001
        sla operation profile DMM target mep-id 6001
        sla operation profile test-slm target mep-id 6001
    !
!
!
interface TenGigE0/0/0/11
shutdown
!
interface TenGigE0/0/0/12
shutdown
!
interface TenGigE0/0/0/13
shutdown
!
interface TenGigE0/0/0/14
shutdown
!
interface TenGigE0/0/0/15
shutdown
!
interface TenGigE0/0/0/16
shutdown
!
interface TenGigE0/0/0/17
shutdown
!
interface TenGigE0/0/0/18
shutdown
!
interface TenGigE0/0/0/19
shutdown
!
interface TenGigE0/0/0/20
shutdown
!
interface TenGigE0/0/0/21
shutdown
!
interface TenGigE0/0/0/22
shutdown
!
interface TenGigE0/0/0/23
shutdown
!
interface TenGigE0/0/0/24
shutdown
!
interface TenGigE0/0/0/25
shutdown
!
interface TenGigE0/0/0/26
shutdown
!
interface TenGigE0/0/0/27
```

```
shutdown
!
interface TenGigE0/0/0/28
shutdown
!
interface TenGigE0/0/0/29
shutdown
!
interface TenGigE0/0/0/30
shutdown
!
!
interface TenGigE0/0/0/31
shutdown
!
interface TenGigE0/0/0/32
shutdown
!
interface TenGigE0/0/0/33
shutdown
!
interface TenGigE0/0/0/34
shutdown
!
interface TenGigE0/0/0/35
shutdown
!
interface TenGigE0/0/0/36
shutdown
!
interface TenGigE0/0/0/37
shutdown
!
interface TenGigE0/0/0/38
shutdown
!
interface TenGigE0/0/0/39
shutdown
!
interface TenGigE0/0/1/0/1
shutdown
!
interface TenGigE0/0/1/0/2
shutdown
!
interface TenGigE0/0/1/0/3
shutdown
!
controller Optics0/0/1/0
breakout 4x10
!
interface HundredGigE0/0/1/1
shutdown
!
interface FortyGigE0/0/1/2.1 l2transport
encapsulation dot1q 1
ethernet cfm
mep domain UP6 service s6 mep-id 1
sla operation profile DMM target mep-id 6001
sla operation profile test-slm target mep-id 6001
!
!
!
l2vpn
```

```

xconnect group g1
  p2p p1
    interface TenGigE0/0/0/10.1
    interface FortyGigE0/0/1/2.1
  !
!
!
end

```

**確認**

One-way Delay (Source->Dest)

```

~~~~~
1 probes per bucket

```

Bucket started at 12:11:19 UTC Mon 11 September 2017 lasting 10s

```

  Pkts sent: 10; Lost: 0 (0.0%); Corrupt: 0 (0.0%);
  Misordered: 0 (0.0%); Duplicates: 0 (0.0%)

```

Result count: 10

Min: 1912765.961ms; Max: 1912765.961ms; Mean: 1912765.961ms; StdDev: -2147483.648ms

One-way Delay (Dest->Source)

```

~~~~~
1 probes per bucket

```

Bucket started at 12:11:19 UTC Mon 11 September 2017 lasting 10s

```

  Pkts sent: 10; Lost: 0 (0.0%); Corrupt: 0 (0.0%);
  Misordered: 0 (0.0%); Duplicates: 0 (0.0%)

```

Result count: 10

Min: -1912765.952ms; Max: -1912765.951ms; Mean: -1912765.951ms; StdDev: -2147483.648ms

Round Trip Jitter

```

~~~~~
1 probes per bucket

```

Bucket started at 12:11:19 UTC Mon 11 September 2017 lasting 10s

```

  Pkts sent: 10; Lost: 0 (0.0%); Corrupt: 0 (0.0%);
  Misordered: 0 (0.0%); Duplicates: 0 (0.0%)

```

Result count: 9

Min: 0.000ms; Max: 0.001ms; Mean: 0.000ms; StdDev: 0.000ms

One-way Jitter (Source->Dest)

```

~~~~~
1 probes per bucket

```

Bucket started at 12:11:19 UTC Mon 11 September 2017 lasting 10s

```

  Pkts sent: 10; Lost: 0 (0.0%); Corrupt: 0 (0.0%);
  Misordered: 0 (0.0%); Duplicates: 0 (0.0%)

```

Result count: 9

Min: 0.000ms; Max: 0.000ms; Mean: 0.000ms; StdDev: 0.000ms

One-way Jitter (Dest->Source)

```

~~~~~
1 probes per bucket

```

Bucket started at 12:11:19 UTC Mon 11 September 2017 lasting 10s

```

  Pkts sent: 10; Lost: 0 (0.0%); Corrupt: 0 (0.0%);
  Misordered: 0 (0.0%); Duplicates: 0 (0.0%)

```

Result count: 9

Min: 0.000ms; Max: 0.001ms; Mean: 0.000ms; StdDev: 0.000ms



```

RP/0/RP0/CPU0:ios#ethernet sla on-demand operation type cfm-syn probe domain DOWN0 source
interface tenGigE 0/0/0/10.1 target mep-id 6001
Mon Sep 11 12:12:39.259 UTC
Warning: Burst configuration is present and so this profile cannot be represented in the
MEF-SOAM-PM-MIB configuration tables. However, the statistics are still collected
On-demand operation 2 succesfully created
/ - Completed - statistics will be displayed shortly.
RP/0/RP0/CPU0:ios#show ethernet sla statistics on-demand id 2

Mon Sep 11 12:13:24.825 UTC
Source: Interface TenGigE0/0/0/10.1, Domain DOWN0
Destination: Target MEP-ID 6001
=====
On-demand operation ID #2, packet type 'cfm-synthetic-loss-measurement'
Started at 12:12:41 UTC Mon 11 September 2017, runs once for 10s
Frame Loss Ratio calculated every 10s

One-way Frame Loss (Source->Dest)
~~~~~
1 probes per bucket

Bucket started at 12:12:41 UTC Mon 11 September 2017 lasting 10s
  Pkts sent: 100; Lost: 0 (0.0%); Corrupt: 0 (0.0%);
    Misordered: 0 (0.0%); Duplicates: 0 (0.0%)
  Result count: 1
  Min: 0.000%; Max: 0.000%; Mean: 0.000%; StdDev: 0.000%; Overall: 0.000%

One-way Frame Loss (Dest->Source)
~~~~~
1 probes per bucket

Bucket started at 12:12:41 UTC Mon 11 September 2017 lasting 10s
  Pkts sent: 100; Lost: 0 (0.0%); Corrupt: 0 (0.0%);
    Misordered: 0 (0.0%); Duplicates: 0 (0.0%)
  Result count: 1
  Min: 0.000%; Max: 0.000%; Mean: 0.000%; StdDev: 0.000%; Overall: 0.000%

RP/0/RP0/CPU0:ios#show ethernet cfm local meps verbose
Mon Sep 11 12:13:04.461 UTC
Domain UP6 (level 6), Service s6
Up MEP on FortyGigE0/0/1/2.1 MEP-ID 1
=====
Interface state: Up      MAC address: 008a.960f.c4a8
Peer MEPS: 1 up, 0 with errors, 0 timed out (archived)
Cross-check errors: 0 missing, 0 unexpected

CCM generation enabled: Yes, 1s (Remote Defect detected: No)
                        CCM processing offloaded to hardware
AIS generation enabled: No
Sending AIS:            No
Receiving AIS:         No

No packets sent/received

Domain DOWN0 (level 0), Service s10
Down MEP on TenGigE0/0/0/10.1 MEP-ID 2001
=====
Interface state: Up      MAC address: 008a.960f.c428
Peer MEPS: 1 up, 0 with errors, 0 timed out (archived)
Cross-check errors: 0 missing, 0 unexpected

```

```

CCM generation enabled: Yes, 1s (Remote Defect detected: No)
                        CCM processing offloaded to hardware
AIS generation enabled: No
Sending AIS:           No
Receiving AIS:         No

```

Packet	Sent	Received
DMM	10	0
DMR	0	10
SLM	100	0
SLR	0	100

## 合成損失測定

Y.1731 で定義された合成損失測定メカニズムを使用できるのはポイントツーポイント ネットワークのみであり、十分なデータトラフィックフローがある場合にのみ機能します。Y.1731 損失測定メカニズムの難しさは業界全体で認識されており、その結果として、トラフィック損失を測定するための代替メカニズムが定義および標準化されました。

この代替メカニズムでは、実際のデータトラフィックの損失は測定せず、代わりに合成 CFM フレームを挿入して、この合成フレームの損失を測定します。データトラフィック損失の近似値を得るには、統計分析を実行します。この手法を「合成損失測定」(SLM) と呼びます。

SLM は Y.1731 標準の最新バージョンに含まれています。SLA を使用して、次の測定を実行します。

- 一方向損失 (送信元から宛先)
- 一方向損失 (宛先から送信元)

Cisco IOS XR リリース 7.1.1 以降では、SLM は Cisco NCS 560 ルータでサポートされています。

SLM は次をサポートしています。

- 物理、バンドルインターフェイス、レイヤ 2 サブインターフェイス、疑似回線ヘッドエンドインターフェイス、接続回線などのすべてのレイヤ 2 転送インターフェイス。トランスポートネットワークには EVPN または BGP-MPLS を使用できます。
- アップおよびダウンの MEP。
- パンティングなしに、MIP を通じて SLM パケットを透過的にソフトウェアに渡します。

## 合成損失測定の設定

次の項では、合成損失測定の設定方法について説明します。

```

RP/0/RP0/cpu 0: router (config) ethernet sla
profile test-slm type cfm-synthetic-loss-measurement
  probe
  send packet every 1 seconds
  synthetic loss calculation packets 24
!
schedule
  every 3 minutes for 120 seconds

```

```

!
statistics
measure one-way-loss-sd
  buckets size 1 probes
  buckets archive 5
!
measure one-way-loss-ds
  buckets size 1 probes
  buckets archive 5
!
!
!
!
interface TenGigE0/0/0/10.1 l2transport
encapsulation dot1q 1
ethernet cfm
  mep domain DOWN0 service s10 mep-id 2001
  sla operation profile test-slm target mep-id 6001
!

```

### CFM 合成損失測定のおンデマンドイーサネット SLA 動作の設定

CFM 合成損失測定のおンデマンドイーサネット SLA 動作を設定するには、特権 EXEC コンフィギュレーションモードで次のコマンドを使用します。

```

RP/0/RP0/cpu 0: router# ethernet sla on-demand operation type
cfm-synthetic-loss-measurement probe domain D1 source interface TenGigE
0/0/0/0 target mac-address 2.3.4

```

### 実行コンフィギュレーション

```

RP/0/RP0/CPU0:ios#show ethernet sla statistics on-demand id 1
Mon Sep 11 12:12:00.699 UTC
Source: Interface TenGigE0/0/0/10.1, Domain DOWN0
Destination: Target MEP-ID 6001
=====
On-demand operation ID #1, packet type 'cfm-delay-measurement'
RP/0/RP0/CPU0:ios#
RP/0/RP0/CPU0:ios#show running-config
Mon Sep 11 12:10:18.467 UTC
Building configuration...
!! IOS XR Configuration version = 6.4.1.14I
!! Last configuration change at Mon Sep 11 12:08:16 2017 by root
!
logging console disable
telnet vrf default ipv4 server max-servers 10
username root
group root-lr
group cisco-support
secret 5 $1$QJT3$94M5/wK5J0v/lpAu/wz31/
!
line console
exec-timeout 0 0
!
ethernet cfm
domain UP6 level 6 id null
  service s6 xconnect group g1 p2p p1 id number 6
  mip auto-create all ccm-learning
  continuity-check interval 1s
  mep crosscheck
  mep-id 4001

```

```

!
!
!
domain DOWN0 level 0 id null
  service s10 down-meps id number 10
    continuity-check interval 1s
    mep crosscheck
    mep-id 6001
  !
!
!
!
profile test-slm type cfm-synthetic-loss-measurement
  probe
    send packet every 1 seconds
    synthetic loss calculation packets 24
  !
  schedule
    every 3 minutes for 120 seconds
  !
  statistics
    measure one-way-loss-sd
      buckets size 1 probes
      buckets archive 5
    !
    measure one-way-loss-ds
      buckets size 1 probes
      buckets archive 5
  !
!

interface TenGigE0/0/0/10.1 l2transport
  encapsulation dot1q 1
  ethernet cfm
    mep domain DOWN0 service s10 mep-id 2001
      sla operation profile DMM target mep-id 6001
      sla operation profile test-slm target mep-id 6001
    !
  !
!

interface FortyGigE0/0/1/2.1 l2transport
  encapsulation dot1q 1
  ethernet cfm
    mep domain UP6 service s6 mep-id 1
      sla operation profile DMM target mep-id 6001
      sla operation profile test-slm target mep-id 6001
    !
  !
!
!
l2vpn
  xconnect group g1
  p2p p1
    interface TenGigE0/0/0/10.1
    interface FortyGigE0/0/1/2.1
  !
!
!
end

```

## 確認

```

Round Trip Delay
~~~~~
1 probes per bucket

```

```
Bucket started at 12:11:19 UTC Mon 11 September 2017 lasting 10s
  Pkts sent: 10; Lost: 0 (0.0%); Corrupt: 0 (0.0%);
    Misordered: 0 (0.0%); Duplicates: 0 (0.0%)
  Result count: 10
  Min: 0.009ms; Max: 0.010ms; Mean: 0.009ms; StdDev: 0.000ms
```

```
One-way Delay (Source->Dest)
```

```
~~~~~
```

```
1 probes per bucket
```

```
Bucket started at 12:11:19 UTC Mon 11 September 2017 lasting 10s
  Pkts sent: 10; Lost: 0 (0.0%); Corrupt: 0 (0.0%);
    Misordered: 0 (0.0%); Duplicates: 0 (0.0%)
  Result count: 10
  Min: 1912765.961ms; Max: 1912765.961ms; Mean: 1912765.961ms; StdDev: -2147483.648ms
```

```
One-way Delay (Dest->Source)
```

```
~~~~~
```

```
1 probes per bucket
```

```
Bucket started at 12:11:19 UTC Mon 11 September 2017 lasting 10s
  Pkts sent: 10; Lost: 0 (0.0%); Corrupt: 0 (0.0%);
    Misordered: 0 (0.0%); Duplicates: 0 (0.0%)
  Result count: 10
  Min: -1912765.952ms; Max: -1912765.951ms; Mean: -1912765.951ms; StdDev: -2147483.648ms
```

```
Round Trip Jitter
```

```
~~~~~
```

```
1 probes per bucket
```

```
Bucket started at 12:11:19 UTC Mon 11 September 2017 lasting 10s
  Pkts sent: 10; Lost: 0 (0.0%); Corrupt: 0 (0.0%);
    Misordered: 0 (0.0%); Duplicates: 0 (0.0%)
  Result count: 9
  Min: 0.000ms; Max: 0.001ms; Mean: 0.000ms; StdDev: 0.000ms
```

```
One-way Jitter (Source->Dest)
```

```
~~~~~
```

```
1 probes per bucket
```

```
Bucket started at 12:11:19 UTC Mon 11 September 2017 lasting 10s
  Pkts sent: 10; Lost: 0 (0.0%); Corrupt: 0 (0.0%);
    Misordered: 0 (0.0%); Duplicates: 0 (0.0%)
  Result count: 9
  Min: 0.000ms; Max: 0.000ms; Mean: 0.000ms; StdDev: 0.000ms
```

```
One-way Jitter (Dest->Source)
```

```
~~~~~
```

```
1 probes per bucket
```

```
Bucket started at 12:11:19 UTC Mon 11 September 2017 lasting 10s
  Pkts sent: 10; Lost: 0 (0.0%); Corrupt: 0 (0.0%);
    Misordered: 0 (0.0%); Duplicates: 0 (0.0%)
  Result count: 9
  Min: 0.000ms; Max: 0.001ms; Mean: 0.000ms; StdDev: 0.000ms
```

## イーサネット OAM の設定例

ここでは、次の設定例について説明します。

### EOAM インターフェイスの設定例

ここでは、次の設定例について説明します。

### イーサネット OAM プロファイルのグローバルな設定：例

次に、イーサネット OAM プロファイルをグローバルに設定する例を示します。

```
configure terminal
  ethernet oam profile Profile_1
    link-monitor
      symbol-period window 60000
      symbol-period threshold low 10000000 high 60000000
      frame window 60
      frame threshold low 10000000 high 60000000
      frame-period window 60000
      frame-period threshold low 100 high 12000000
      frame-seconds window 900000
      frame-seconds threshold 3 threshold 900
    exit
  mib-retrieval
  connection timeout 30
  require-remote mode active
  require-remote mib-retrieval
  action dying-gasp error-disable-interface
  action critical-event error-disable-interface
  action discovery-timeout error-disable-interface
  action session-down error-disable-interface
  action capabilities-conflict error-disable-interface
  action wiring-conflict error-disable-interface
  action remote-loopback error-disable-interface
  commit
```

### 個々のインターフェイスでのイーサネット OAM 機能の設定：例

次に、個々のインターフェイス上でイーサネット OAM 機能を設定する例を示します。

```
configure terminal
  interface TenGigE 0/0/0/0
    ethernet oam
      link-monitor
        symbol-period window 60000
        symbol-period threshold low 10000000 high 60000000
        frame window 60
        frame threshold low 10000000 high 60000000
        frame-period window 60000
        frame-period threshold low 100 high 12000000
        frame-seconds window 900000
        frame-seconds threshold 3 threshold 900
      exit
    mib-retrieval
```

```
connection timeout 30
require-remote mode active
require-remote mib-retrieval
action link-fault error-disable-interface
action dying-gasp error-disable-interface
action critical-event error-disable-interface
action discovery-timeout error-disable-interface
action session-down error-disable-interface
action capabilities-conflict error-disable-interface
action wiring-conflict error-disable-interface
action remote-loopback error-disable-interface
commit
```

## 個々のインターフェイスでプロファイルを上書きするためのイーサネット OAM 機能の設定 : 例

次に、イーサネット OAM 機能を設定し、次にインターフェイスでその設定を上書きする例を示します。

```
configure terminal
ethernet oam profile Profile_1
mode passive
action dying-gasp disable
action critical-event disable
action discovery-timeout disable
action session-up disable
action session-down disable
action capabilities-conflict disable
action wiring-conflict disable
action remote-loopback disable
action uni-directional link-fault error-disable-interface
commit
```

```
configure terminal
interface TenGigE 0/0/0/0
ethernet oam
profile Profile_1
mode active
action dying-gasp log
action critical-event log
action discovery-timeout log
action session-up log
action session-down log
action capabilities-conflict log
action wiring-conflict log
action remote-loopback log
action uni-directional link-fault log
uni-directional link-fault detection
commit
```

## インターフェイスでのイーサネット OAM 統計情報のクリア : 例

次に、インターフェイス上でイーサネット OAM 統計情報をクリアする例を示します。

```
RP/0/RP0/CPU0:router# clear ethernet oam statistics interface gigabitethernet 0/0/0/1
```

## ルータの SNMP サーバトラップの有効化：例

次に、ルータの SNMP サーバトラップを有効にする例を示します。

```
configure terminal
  ethernet oam profile Profile_1
  snmp-server traps ethernet oam events
```

## イーサネット CFM の設定例

ここでは、次の設定例について説明します。

### イーサネット CFM ドメインの設定：例

次に、イーサネット CFM の基本的なドメインを設定する例を示します。

```
configure
  ethernet cfm
    traceroute cache hold-time 1 size 3000
    domain Domain_One level 1 id string D1
  commit
```

### イーサネット CFM サービスの設定：例

次に、イーサネット CFM ドメインのサービスを作成する例を示します。

```
service Bridge_Service bridge group BD1 bridge-domain B1
service Cross_Connect_1 xconnect group XG1 p2p X1
commit
```

### イーサネット CFM サービス設定の柔軟なタギング：例

次に、CFM ドメイン サービスのアップ MEP からの CFM パケット内のタグの数を設定する例を示します。

```
configure
  ethernet cfm
    domain D1 level 1
      service S2 bridge group BG1 bridge-domain BD2
      tags 1
    commit
```

### イーサネット CFM サービス設定の連続性チェック：例

次に、イーサネット CFM サービスに対する連続性チェック オプションを設定する例を示します。

```
continuity-check archive hold-time 100
continuity-check loss auto-traceroute
continuity-check interval 100ms loss-threshold 10
commit
```



## イーサネット CFM サービス設定の MIP の作成 : 例

次に、イーサネット CFM サービスに MIP の自動作成を有効にする例を示します。

```
RP/0/RP0/cpu 0: router(config-cfm-dmn-svc)# mip auto-create all
RP/0/RP0/cpu 0: router(config-cfm-dmn-svc)# commit
```

## イーサネット CFM サービス設定のクロスチェック : 例

次に、イーサネット CFM サービスの MEP に対してクロスチェックを設定する例を示します。

```
mep crosscheck
mep-id 10
mep-id 20
commit
```

## 他のイーサネット CFM サービスパラメータの設定 : 例

次に、その他のイーサネット CFM サービス オプションを設定する例を示します。

```
maximum-meps 4000
log continuity-check errors
commit
exit
exit
exit
```

## MEP の設定 : 例

次に、インターフェイスでイーサネット CFM に MEP を設定する例を示します。

```
interface TenGigE 0/0/0/1
 ethernet cfm
 mep domain Dm1 service Sv1 mep-id 1
 commit
```

## イーサネット CFM の show コマンド : 例

次に、イーサネット接続障害管理 (CFM) の設定を確認する例を示します。

### 例 1

次に、インターフェイス上で作成されたすべてのメンテナンスポイントを表示する例を示します。

```
RP/0/RP0/cpu 0: router# show ethernet cfm local maintenance-points
```

Domain/Level	Service	Interface	Type	ID	MAC
fig/5	bay	Gi0/10/0/12	Dn MEP	2	44:55:66
fig/5	bay	Gi0/0/1/0	MIP		55:66:77
fred/3	barney	Gi0/1/0/0	Dn MEP	5	66:77:88!

## 例 2

次に、すべてのドメインのすべての CFM 設定エラーを表示する例を示します。

```
RP/0/RP0/cpu 0: router# show ethernet cfm configuration-errors

Domain fig (level 5), Service bay
* MIP creation configured using bridge-domain blort, but bridge-domain blort does not exist.
* An Up MEP is configured for this domain on interface TenGigE0/0/0/3 and an Up MEP is also configured for domain blort, which is at the same level (5).
* A MEP is configured on interface TenGigE0/0/0/1 for this domain/service, which has CC interval 100ms, but the lowest interval supported on that interface is 1s
```

## 例 3

次に、ローカルのメンテナンスエンドポイント (MEP) の動作状態を表示する例を示します。

```
RP/0/RP0/cpu 0: router# show ethernet cfm local meps

A - AIS received           I - Wrong interval
R - Remote Defect received V - Wrong Level
L - Loop (our MAC received) T - Timed out (archived)
C - Config (our ID received) M - Missing (cross-check)
X - Cross-connect (wrong MAID) U - Unexpected (cross-check)
P - Peer port down

Domain foo (level 6), Service bar
  ID Interface (State)      Dir MEPS/Err RD Defects AIS
  -----
  100 Gi1/1/0/1 (Up)        Up    0/0  N  A      L7

Domain fred (level 5), Service barney
  ID Interface (State)      Dir MEPS/Err RD Defects AIS
  -----
  2 Gi0/1/0/0 (Up)         Up    3/2  Y  RPC     L6
Domain foo (level 6), Service bar
  ID Interface (State)      Dir MEPS/Err RD Defects AIS
  -----
  100 Gi1/1/0/1 (Up)        Up    0/0  N  A

Domain fred (level 5), Service barney
  ID Interface (State)      Dir MEPS/Err RD Defects AIS
  -----
  2 Gi0/1/0/0 (Up)         Up    3/2  Y  RPC
```

## 例 4

次に、ローカル MEP が検出するその他のメンテナンスエンドポイント (MEP) の動作状態を表示する例を示します。

```
RP/0/RP0/cpu 0: router# show ethernet cfm peer meps

Flags:
> - Ok                     I - Wrong interval
R - Remote Defect received V - Wrong level
L - Loop (our MAC received) T - Timed out
C - Config (our ID received) M - Missing (cross-check)
X - Cross-connect (wrong MAID) U - Unexpected (cross-check)
```

```

Domain fred (level 7), Service barney
Down MEP on TenGigE0/0/0/1, MEP-ID 2
=====
St      ID MAC address      Port      Up/Downtime      CcmRcvd  SeqErr      RDI  Error
-----
>      1 0011.2233.4455 Up        00:00:01        1234     0           0    0
R>     4 4455.6677.8899 Up        1d 03:04        3456     0          234   0
L      2 1122.3344.5566 Up        3w 1d 6h        3254     0           0    3254
C      2 7788.9900.1122 Test      00:13           2345     6          20    2345
X      3 2233.4455.6677 Up        00:23           30        0           0    30
I      3 3344.5566.7788 Down      00:34           12345    0          300   1234
V      3 8899.0011.2233 Blocked 00:35           45        0           0    45
T      5 5566.7788.9900      00:56           20        0           0    0
M      6                          0              0           0           0    0
U>     7 6677.8899.0011 Up        00:02           456       0           0    0

Domain fred (level 7), Service fig
Down MEP on TenGigE0/0/0/12, MEP-ID 3
=====
St      ID MAC address      Port      Up/Downtime      CcmRcvd  SeqErr      RDI  Error
-----
>      1 9900.1122.3344 Up        03:45           4321     0           0    0

```

## 例 5

次に、ローカル MEP が検出するその他のメンテナンスエンドポイント (MEP) の動作状態を詳細に表示する例を示します。

```

RP/0/RP0/cpu 0: router# show ethernet cfm peer meps detail
Domain dom3 (level 5), Service ser3
Down MEP on TenGigE0/0/0/1 MEP-ID 1
=====
Peer MEP-ID 10, MAC 0001.0203.0403
  CFM state: Wrong level, for 00:01:34
  Port state: Up
  CCM defects detected:      V - Wrong Level
  CCMs received: 5
    Out-of-sequence:          0
    Remote Defect received:    5
    Wrong Level:              0
    Cross-connect (wrong MAID): 0
    Wrong Interval:          5
    Loop (our MAC received):   0
    Config (our ID received):  0
Last CCM received 00:00:06 ago:
  Level: 4, Version: 0, Interval: 1min
  Sequence number: 5, MEP-ID: 10
  MAID: String: dom3, String: ser3
  Port status: Up, Interface status: Up

Domain dom4 (level 2), Service ser4
Down MEP on TenGigE0/0/0/2 MEP-ID 1
=====
Peer MEP-ID 20, MAC 0001.0203.0402
  CFM state: Ok, for 00:00:04
  Port state: Up
  CCMs received: 7
    Out-of-sequence:          1
    Remote Defect received:    0
    Wrong Level:              0

```

```

Cross-connect (wrong MAID): 0
Wrong Interval: 0
Loop (our MAC received): 0
Config (our ID received): 0
Last CCM received 00:00:04 ago:
Level: 2, Version: 0, Interval: 10s
Sequence number: 1, MEP-ID: 20
MAID: String: dom4, String: ser4
Chassis ID: Local: ios; Management address: 'Not specified'
Port status: Up, Interface status: Up

Peer MEP-ID 21, MAC 0001.0203.0403
CFM state: Ok, for 00:00:05
Port state: Up
CCMs received: 6
Out-of-sequence: 0
Remote Defect received: 0
Wrong Level: 0
Cross-connect (wrong MAID): 0
Wrong Interval: 0
Loop (our MAC received): 0
Config (our ID received): 0
Last CCM received 00:00:05 ago:
Level: 2, Version: 0, Interval: 10s
Sequence number: 1, MEP-ID: 21
MAID: String: dom4, String: ser4
Port status: Up, Interface status: Up

Peer MEP-ID 601, MAC 0001.0203.0402
CFM state: Timed Out (Standby), for 00:15:14, RDI received
Port state: Down
CCM defects detected: Defects below ignored on local standby MEP
I - Wrong Interval
R - Remote Defect received
T - Timed Out
P - Peer port down

CCMs received: 2
Out-of-sequence: 0
Remote Defect received: 2
Wrong Level: 0

Wrong Interval: 2
Loop (our MAC received): 0
Config (our ID received): 0
Last CCM received 00:15:49 ago:
Level: 2, Version: 0, Interval: 10s
Sequence number: 1, MEP-ID: 600
MAID: DNS-like: dom5, String: ser5
Chassis ID: Local: ios; Management address: 'Not specified'
Port status: Up, Interface status: Down

```

## CFM 設定の AIS : 例

### 例 1

この例では、CFM ドメイン サービスのアラーム表示信号 (AIS) の送信を設定します。

```

RP/0/RP0/cpu 0: router# configure
RP/0/RP0/cpu 0: router(config)# ethernet cfm
RP/0/RP0/cpu 0: router(config-cfm)# domain D1 level 1

```

```
RP/0/RP0/cpu 0: router(config-cfm-dmn)# service S1 bridge group BG1 bridge-domain BD2
RP/0/RP0/cpu 0: router(config-cfm-dmn-svc)# ais transmission interval 1m cos 7

RP/0/RP0/cpu 0: routerconfigure
RP/0/RP0/cpu 0: router(config)# ethernet cfm
RP/0/RP0/cpu 0: router(config-cfm)# domain D1 level 1
RP/0/RP0/cpu 0: router(config-cfm-dmn)# service Cross_Connect_1 xconnect group XG1 p2p
RP/0/RP0/cpu 0: router(config-cfm-dmn-svc)# ais transmission interval 1m cos 7
```

## 例 2

この例では、AIS パケットまたは LCK パケットをいつ受信したかを表示する接続障害管理 (CFM) の AIS ロギングを設定します。

```
RP/0/RP0/cpu 0: router# configure
RP/0/RP0/cpu 0: router(config)# ethernet cfm
RP/0/RP0/cpu 0: router(config-cfm)# domain D1 level 1
RP/0/RP0/cpu 0: router(config-cfm-dmn)# service S2 bridge group BG1 bridge-domain BD2
RP/0/RP0/cpu 0: router(config-cfm-dmn-svc)# log ais

RP/0/RP0/cpu 0: routerconfigure
RP/0/RP0/cpu 0: router(config)# ethernet cfm
RP/0/RP0/cpu 0: router(config-cfm)# domain D1 level 1
RP/0/RP0/cpu 0: router(config-cfm-dmn)# service Cross_Connect_1 xconnect group XG1 p2p
RP/0/RP0/cpu 0: router(config-cfm-dmn-svc)# log ais
```

次に、CFM インターフェイス上で AIS の送信を設定する例を示します。

```
RP/0/RP0/cpu 0: router# configure
RP/0/RP0/cpu 0: router(config)# interface TenGigE 0/0/0/2
RP/0/RP0/cpu 0: router(config-if)# ethernet cfm
RP/0/RP0/cpu 0: router(config-if-cfm)# ais transmission up interval 1m cos 7
```

## CFM の show コマンドの AIS : 例

ここでは、次の設定例について説明します。

### show ethernet cfm interfaces ais コマンド : 例

次に、インターフェイス AIS テーブルに公開されている情報を表示する例を示します。

```
RP/0/RP0/cpu 0: router# show ethernet cfm interfaces ais

Defects (from at least one peer MEP):
A - AIS received           I - Wrong interval
R - Remote Defect received V - Wrong Level
L - Loop (our MAC received) T - Timed out (archived)
C - Config (our ID received) M - Missing (cross-check)
X - Cross-connect (wrong MAID) U - Unexpected (cross-check)
P - Peer port down        D - Local port down
```

Interface (State)	AIS Dir	Trigger		Transmission			
		L Defects	Via Levels	L Int	Last started	Packets	
TenGigE0/0/0/0 (Up)	Dn	5 RPC	6	7 1s	01:32:56 ago	5576	
TenGigE0/0/0/0 (Up)	Up	0 M	2,3	5 1s	00:16:23 ago	983	

## show ethernet cfm local meps コマンド : 例

```
TenGigE0/0/0/1 (Dn)      Up      D          7 60s 01:02:44 ago    3764
TenGigE0/0/0/2 (Up)     Dn      0 RX      1!
```

## show ethernet cfm local meps コマンド : 例

## 例 1 : デフォルト

次に、ローカルのメンテナンスエンドポイント (MEP) の統計情報を表示する例を示します。

```
RP/0/RP0/cpu 0: router# show ethernet cfm local meps

A - AIS received           I - Wrong interval
R - Remote Defect received V - Wrong Level
L - Loop (our MAC received) T - Timed out (archived)
C - Config (our ID received) M - Missing (cross-check)
X - Cross-connect (wrong MAID) U - Unexpected (cross-check)
P - Peer port down

Domain foo (level 6), Service bar
  ID Interface (State)      Dir MEPS/Err RD Defects AIS
-----
  100 Gi1/1/0/1 (Up)        Up    0/0  N  A    7

Domain fred (level 5), Service barney
  ID Interface (State)      Dir MEPS/Err RD Defects AIS
-----
  2 Gi0/1/0/0 (Up)         Up    3/2  Y  RPC  6
```

## 例 2 : ドメイン サービス

次に、ドメイン サービスの MEP の統計情報を表示する例を示します。

```
RP/0/RP0/cpu 0: router# show ethernet cfm local meps domain foo service bar detail

Domain foo (level 6), Service bar
Down MEP on TenGigE0/0/0/1, MEP-ID 100
=====
Interface state: Up      MAC address: 1122.3344.5566
Peer MEPS: 0 up, 0 with errors, 0 timed out (archived)

CCM generation enabled: No
AIS generation enabled: Yes (level: 7, interval: 1s)
Sending AIS:           Yes (started 01:32:56 ago)
Receiving AIS:         Yes (from lower MEP, started 01:32:56 ago)

Domain fred (level 5), Service barney
Down MEP on TenGigE0/0/0/1, MEP-ID 2
=====
Interface state: Up      MAC address: 1122.3344.5566
Peer MEPS: 3 up, 2 with errors, 0 timed out (archived)
Cross-check defects: 0 missing, 0 unexpected

CCM generation enabled: Yes (Remote Defect detected: Yes)
CCM defects detected:   R - Remote Defect received
                       P - Peer port down
                       C - Config (our ID received)
AIS generation enabled: Yes (level: 6, interval: 1s)
Sending AIS:           Yes (to higher MEP, started 01:32:56 ago)
Receiving AIS:         No
```

**例 4 : 詳細**

次に、ドメイン サービスの MEP の詳細な統計情報を表示する例を示します。

```
RP/0/RP0/cpu 0: router# show ethernet cfm local meps detail

Domain foo (level 6), Service bar
Down MEP on TenGigE0/0/0/1, MEP-ID 100
=====
Interface state: Up      MAC address: 1122.3344.5566
Peer MEPS: 0 up, 0 with errors, 0 timed out (archived)

CCM generation enabled: No
AIS generation enabled: Yes (level: 7, interval: 1s)
Sending AIS:           Yes (started 01:32:56 ago)
Receiving AIS:         Yes (from lower MEP, started 01:32:56 ago)

Domain fred (level 5), Service barney
Down MEP on TenGigE0/0/0/1, MEP-ID 2
=====
Interface state: Up      MAC address: 1122.3344.5566
Peer MEPS: 3 up, 2 with errors, 0 timed out (archived)
Cross-check defects: 0 missing, 0 unexpected

CCM generation enabled: Yes (Remote Defect detected: Yes)
CCM defects detected:   R - Remote Defect received
                       P - Peer port down
                       C - Config (our ID received)
AIS generation enabled: Yes (level: 6, interval: 1s)
Sending AIS:           Yes (to higher MEP, started 01:32:56 ago)
Receiving AIS:         No
```

**show ethernet cfm local meps detail コマンド : 例**

**show ethernet cfm local meps detail** コマンドを使用して MEP 関連の EFD ステータス情報を表示します。次に、EFD が MEP-ID 100 に対してトリガーされる例を示します。

```
RP/0/RP0/cpu 0: router# show ethernet cfm local meps detail

Domain foo (level 6), Service bar
Down MEP on TenGigE0/0/0/1, MEP-ID 100
=====
Interface state: Up      MAC address: 1122.3344.5566
Peer MEPS: 0 up, 0 with errors, 0 timed out (archived)
Cross-check errors: 2 missing, 0 unexpected

CCM generation enabled: No
AIS generation enabled: Yes (level: 7, interval: 1s)
Sending AIS:           Yes (started 01:32:56 ago)
Receiving AIS:         Yes (from lower MEP, started 01:32:56 ago)
EFD triggered:         Yes

Domain fred (level 5), Service barney
Down MEP on TenGigE0/0/0/1, MEP-ID 2
=====
Interface state: Up      MAC address: 1122.3344.5566
Peer MEPS: 3 up, 0 with errors, 0 timed out (archived)
Cross-check errors: 0 missing, 0 unexpected

CCM generation enabled: Yes (Remote Defect detected: No)
AIS generation enabled: Yes (level: 6, interval: 1s)
```

## show ethernet cfm local meps detail コマンド : 例

```
Sending AIS:          No
Receiving AIS:        No
EFD triggered:        No
```



- 
- (注) また、**show interfaces** コマンドと **show interfaces brief** コマンドを使用すると、インターフェイス上で EFD がトリガーされていることを確認できます。EFD トリガーが発生する場合は、これらのコマンドにより、アップとしてインターフェイスのステータスを、ダウンとしてラインプロトコル ステータスを表示します。
-





## 第 5 章

# Integrated Routing and Bridging (IRB)

BVIは、通常のルーテッドインターフェイスのように動作する、ルータ内の仮想インターフェイスです。BVIでブリッジング自体はサポートされませんが、ルータ内の対応するブリッジドメインからルーテッドインターフェイスへのゲートウェイとして機能します。

設定可能な MAC アドレスのサポートとは別に、BVI ではレイヤ 3 属性だけがサポートされ、次の特性があります。

- BVI インターフェイスで上書きされていない限り、ローカル シャーシの MAC アドレス プールから取得された MAC アドレスを使用します。
- **interface bvi** コマンドを使用してインターフェイス タイプとして設定され、ブリッジドメインのセグメントのホストと同じサブネット上にある IPv4 アドレスを使用します。
- BVI ID はブリッジドメイン ID とは無関係です。これらの ID は Cisco IOS ソフトウェアで の場合のように相関している必要はありません。
- **routed interface bvi** コマンドを使用して、ブリッジ グループに関連付けられます。
- [ブリッジ グループ仮想インターフェイス \(103 ページ\)](#)
- [BVI でサポートされている機能 \(104 ページ\)](#)
- [BVI インターフェイスおよびラインプロトコルの状態 \(104 ページ\)](#)
- [IRB の設定の前提条件 \(105 ページ\)](#)
- [IRB の設定の制約事項 \(105 ページ\)](#)
- [IRB の設定方法 \(106 ページ\)](#)
- [IRB に関する追加情報 \(113 ページ\)](#)
- [IRB を使用したパケットフロー \(113 ページ\)](#)
- [IRB の設定例 \(115 ページ\)](#)

## ブリッジ グループ仮想インターフェイス

BVIは、通常のルーテッドインターフェイスのように動作する、ルータ内の仮想インターフェイスです。BVIでブリッジング自体はサポートされませんが、ルータ内の対応するブリッジドメインからルーテッドインターフェイスへのゲートウェイとして機能します。

BVI はレイヤ 3 属性のみをサポートしており、次の特性があります。

- BVI インターフェイスで上書きされていない限り、ローカル シャーシの MAC アドレスプールから取得された MAC アドレスを使用します。
- **interface bvi** コマンドを使用してインターフェイス タイプとして設定され、ブリッジドメインのセグメントのホストと同じサブネット上にある IPv4 アドレスを使用します。BVI は、セカンダリ アドレスもサポートします。
- BVI ID はブリッジドメイン ID とは無関係です。これらの ID は Cisco IOS ソフトウェアでの場合のように関連している必要はありません。
- **routed interface bvi** コマンドを使用して、ブリッジグループに関連付けられます。
- BVI インターフェイスは、1 ~ 4294967295 の数値範囲をサポートしています。

## BVI でサポートされている機能

- 次のインターフェイス コマンドが BVI でサポートされています。
  - **arp purge-delay**
  - **arp timeout**
  - **bandwidth** (デフォルトは 10 Gbps であり、BVI のルーティング プロトコルのコストメトリックとして使用されます)
  - **ipv4**
  - **ipv6**
  - **mac-address**
  - **shutdown**
- BVI は、IP ヘルパー アドレッシングおよびセカンダリ IP アドレッシングをサポートします。

## BVI インターフェイスおよびライン プロトコルの状態

ルータの一般的なインターフェイスの状態のように、BVI にはインターフェイスとラインプロトコルの状態の両方があります。

- BVI インターフェイスの状態は次が発生するときに Up です。
  - BVI インターフェイスが作成される。
  - **routed interface bvi** コマンドで設定されているブリッジドメインに少なくとも 1 つの使用可能なアクティブブリッジポートがある (接続回線 (AC) または疑似回線 (PW) ) 。



(注) BVIは、そのBVIのブリッジドメインに関連付けられたすべてのブリッジポート（イーサネットフローポイント（EFP））がダウンしている場合、ダウン状態に移行します。ただし、すべてのEFPがダウンしていても、少なくとも1つのブリッジポートがアップの場合、BVIはアップのままです。

- 次の特性によって、BVI ラインプロトコルの状態がアップである場合が決定されます。
  - ブリッジドメインがアップ状態である。
  - BVI IP アドレスが、ルータの別のアクティブ インターフェイスのその他の IP アドレスと競合していない。

## IRB の設定の前提条件

適切なタスク ID を含むタスク グループに関連付けられているユーザ グループに属している必要があります。このコマンドリファレンスには、各コマンドに必要なタスク ID が含まれます。ユーザ グループの割り当てが原因でコマンドを使用できないと考えられる場合、AAA 管理者に連絡してください。

IRB を設定する前に、次のタスクが実行されており、条件を満たしていることを確認してください。

- ブリッジ仮想インターフェイス（BVI）に設定する IP アドレッシングおよび他のレイヤ 3 情報を理解しています。
- すべての BVI の共通のグローバル MAC アドレスを上書きする場合は、MAC アドレス計画を完了します。
- BVI インターフェイスのスタティックまたはダイナミック ルーティングを実行して、BVI ネットワーク アドレスがアドバタイズされていることを確認します。

## IRB の設定の制約事項

IRB を設定する前に、次の制限事項を確認してください。

- 任意のブリッジドメインで設定できる BVI は 1 つだけです。
- 同じ BVI を複数のブリッジドメインで設定できません。
- 次の領域は、（BVI を使用した）レイヤ 2 ブリッジングでサポートされていません。
  - ブリッジでのスタティック MAC エントリ設定。

- グローバル コンフィギュレーション モードでの MAC エージング設定。
  - MAC ラーニングの無効化。
  - VLAN 書き換え。
- BVI インターフェイス上の QoS 設定は出力ではサポート対象外。

## IRB の設定方法

この項では、次の設定作業について説明します。

### ブリッジグループ仮想インターフェイスの設定

BVI を設定するには、次の手順を実行します。

#### 設定時の注意事項

BVI を設定する場合は、次の注意事項を考慮してください。

- BVI には、ブリッジドセグメントのホストと同じサブネット上にある IPv4 または IPv6 アドレスを割り当てる必要があります。
- ブリッジ型ネットワークに複数の IP ネットワークがある場合、BVI には各ネットワークのセカンダリ IP アドレスを割り当てる必要があります。

#### 手順

---

##### ステップ 1 **configure**

例 :

```
Router# configure
```

グローバル コンフィギュレーション モードを開始します。

##### ステップ 2 **interface bvi identifier**

例 :

```
Router(config)# interface bvi 1
```

BVI を指定または作成します。ここで、*identifier* は 1 ~ 65535 の数値です。

##### ステップ 3 **ipv4 address ipv4-address mask [secondary] ipv6 address ipv6-prefix/prefix-length [eui-64] [ route-tag route-tag value]**

例 :

```
Router(config-if)# ipv4 address 10.10.0.4 255.255.255.0
```

インターフェイスのプライマリまたはセカンダリ IPv4 アドレスまたは IPv6 アドレスを指定します。

#### ステップ 4 **arp purge-delay seconds**

例：

```
Router(config-if)# arp purge-delay 120
```

(任意) インターフェイスがダウンするときの、アドレス解決プロトコル (ARP) テーブルエントリのページの遅延時間を (秒単位で) 指定します。

指定できる範囲は 1 ~ 65535 です。デフォルトでは、ページ遅延は設定されていません。

#### ステップ 5 **arp timeout seconds**

例：

```
Router(config-if)# arp timeout 12200
```

(任意) インターフェイスで学習されたダイナミック エントリを ARP キャッシュに残す時間を指定します。

値の範囲は 30 ~ 2144448000 秒です。デフォルトは 14,400 秒 (4 時間) です。

#### ステップ 6 **bandwidth rate**

例：

```
Router(config-if)# bandwidth 1000000
```

(任意) インターフェイスに割り当てる帯域幅の量 (kbps 単位) を指定します。この数値は、BVI のルーティング プロトコルでコスト メトリックとして使用されます。

指定できる範囲は 0 ~ 4294967295 です。デフォルトは 10000000 (10 Gbps) です。

#### ステップ 7 **end** または **commit**

例：

```
Router(config-if)# end
```

または

```
Router(config-if)# commit
```

設定変更を保存します。

- **end** コマンドを実行すると、次に示す変更のコミットを求めるプロンプトが表示されません。

```
Uncommitted changes found, commit them before exiting(yes/no/cancel)?  
[cancel]:
```

**yes** と入力すると、実行コンフィギュレーションファイルに変更が保存され、コンフィギュレーションセッションが終了して、ルータが EXEC モードに戻ります。

**no** と入力すると、コンフィギュレーションセッションが終了して、ルータが EXEC モードに戻ります。変更はコミットされません。

**cancel** と入力すると、現在のコンフィギュレーションセッションが継続します。コンフィギュレーションセッションは終了せず、設定変更もコミットされません。

- 実行コンフィギュレーションファイルに設定変更を保存し、コンフィギュレーションセッションを継続するには、**commit** コマンドを使用します。

## レイヤ 2 AC インターフェイスの設定

BVI によるルーティング用のレイヤ 2 AC インターフェイスを設定するには、次の手順を実行します。

### 手順

#### ステップ 1 **configure**

例：

```
RP/0/RP0/cpu 0: router# configure
```

グローバル コンフィギュレーション モードを開始します。

#### ステップ 2 **interface [HundredGigE | TenGigE] l2transport**

例：

```
RP/0/RP0/cpu 0: router(config)# interface TenGigE 0/0/0/0.1 l2transport
```

ギガビット イーサネットまたは 10 ギガビット イーサネットのインターフェイスまたはサブインターフェイス上でレイヤ 2 転送モードを有効にし、インターフェイスまたはサブインターフェイス コンフィギュレーション モードを開始します。

#### ステップ 3 **end** または **commit**

例：

```
RP/0/RP0/cpu 0: router(config-if)# end
```

または

```
RP/0/RP0/cpu 0: router(config-if)# commit
```

設定変更を保存します。

- **end** コマンドを実行すると、次に示す変更のコミットを求めるプロンプトが表示されます。

```
Uncommitted changes found, commit them before exiting(yes/no/cancel)?
[cancel]:
```

- **yes** と入力すると、実行コンフィギュレーションファイルに変更が保存され、コンフィギュレーションセッションが終了して、ルータが EXEC モードに戻ります。
- **no** と入力すると、コンフィギュレーションセッションが終了して、ルータが EXEC モードに戻ります。変更はコミットされません。
- **cancel** と入力すると、現在のコンフィギュレーションセッションが継続します。コンフィギュレーションセッションは終了せず、設定変更もコミットされません。
- 実行コンフィギュレーションファイルに設定変更を保存し、コンフィギュレーションセッションを継続するには、**commit** コマンドを使用します。

## ブリッジグループの設定およびブリッジドメインへのインターフェイスの割り当て

ブリッジグループを設定し、ブリッジドメインにインターフェイスを割り当てるには、次の手順を実行します。

### 手順

#### ステップ 1 **configure**

例：

```
RP/0/RP0/cpu 0: router# configure
```

グローバルコンフィギュレーションモードを開始します。

#### ステップ 2 **l2vpn**

例：

```
RP/0/RP0/cpu 0: router(config)# l2vpn
```

L2VPN コンフィギュレーションモードを開始します。

#### ステップ 3 **bridge group *bridge-group-name***

例：

```
RP/0/RP0/cpu 0: router(config-l2vpn)# bridge group 10
```

ブリッジグループを作成し、L2VPN ブリッジグループ コンフィギュレーション モードを開始します。

#### ステップ 4 `bridge-domain bridge-domain-name`

例：

```
RP/0/RP0/cpu 0: router(config-l2vpn-bg) # bridge-domain BD_1
```

ブリッジドメインを作成し、L2VPN ブリッジグループブリッジドメイン コンフィギュレーション モードを開始します。

#### ステップ 5 `interface [HundredGigE | TenGigE`

例：

```
RP/0/RP0/cpu 0: router(config-l2vpn-bg-bd) # interface HundredGigE 0/0/1/0.1
```

100 ギガビット イーサネットまたは 10 ギガビット イーサネットのインターフェイスを指定したブリッジドメインに関連付け、L2VPN ブリッジグループブリッジドメイン接続回線 コンフィギュレーション モードを開始します。

ブリッジドメインに関連付けるすべてのインターフェイスに対して必要なだけこの手順を繰り返します。

#### ステップ 6 `end` または `commit`

例：

```
RP/0/RP0/cpu 0: router(config-l2vpn-bg-bd-ac) # end
```

または

```
RP/0/RP0/cpu 0: router(config-l2vpn-bg-bd-ac) # commit
```

設定変更を保存します。

- **end** コマンドを実行すると、次に示す変更のコミットを求めるプロンプトが表示されません。

```
Uncommitted changes found, commit them before exiting(yes/no/cancel)?
[cancel]:
```

- **yes** と入力すると、実行コンフィギュレーションファイルに変更が保存され、コンフィギュレーションセッションが終了して、ルータが EXEC モードに戻ります。
- **no** と入力すると、コンフィギュレーションセッションが終了して、ルータが EXEC モードに戻ります。変更はコミットされません。
- **cancel** と入力すると、現在のコンフィギュレーションセッションが継続します。コンフィギュレーションセッションは終了せず、設定変更もコミットされません。



- 実行コンフィギュレーションファイルに設定変更を保存し、コンフィギュレーションセッションを継続するには、**commit** コマンドを使用します。

## ブリッジドメインでのルーテッドインターフェイスとしての BVI の関連付け

ブリッジドメインのルーテッドインターフェイスとして BVI を関連付けるには、次の手順を実行します。

### 手順

#### ステップ 1 **configure**

例：

```
RP/0/RP0/cpu 0: router# configure
```

グローバル コンフィギュレーション モードを開始します。

#### ステップ 2 **l2vpn**

例：

```
RP/0/RP0/cpu 0: router(config)# l2vpn
```

L2VPN コンフィギュレーション モードを開始します。

#### ステップ 3 **bridge group *bridge-group-name***

例：

```
RP/0/RP0/cpu 0: router(config-l2vpn)# bridge group BG_test
```

ブリッジグループを作成し、L2VPN ブリッジグループ コンフィギュレーション モードを開始します。

#### ステップ 4 **bridge-domain *bridge-domain-name***

例：

```
RP/0/RP0/cpu 0: router(config-l2vpn-bg)# bridge-domain 1
```

ブリッジドメインを作成し、L2VPN ブリッジグループブリッジドメイン コンフィギュレーション モードを開始します。

#### ステップ 5 **routed interface *bvi identifier***

例：

```
RP/0/RP0/cpu 0: router(config-l2vpn-bg-bd)# routed interface bvi 1
```

指定した BVI をブリッジドメインに割り当てられたインターフェイスのルーテッドインターフェイスとして関連付けます。

### ステップ 6 end または commit

例：

```
RP/0/RP0/cpu 0: router(config-l2vpn-bg-bd)# end
```

または

```
RP/0/RP0/cpu 0: router(config-l2vpn-bg-bd)# commit
```

設定変更を保存します。

- **end** コマンドを実行すると、次に示す変更のコミットを求めるプロンプトが表示されます。

```
Uncommitted changes found, commit them before exiting(yes/no/cancel)?
[cancel]:
```

- **yes** と入力すると、実行コンフィギュレーションファイルに変更が保存され、コンフィギュレーションセッションが終了して、ルータが EXEC モードに戻ります。
- **no** と入力すると、コンフィギュレーションセッションが終了して、ルータが EXEC モードに戻ります。変更はコミットされません。
- **cancel** と入力すると、現在のコンフィギュレーションセッションが継続します。コンフィギュレーションセッションは終了せず、設定変更もコミットされません。
- 実行コンフィギュレーションファイルに設定変更を保存し、コンフィギュレーションセッションを継続するには、**commit** コマンドを使用します。

## BVIに関する情報の表示

BVI ステータスおよびパケットカウンタに関する情報を表示するには、次のコマンドを使用します。

<b>show interfaces bvi identifier [accounting   brief   description   detail]</b>	指定した BVI のインターフェイス ステータス、ラインプロトコルの状態、およびパケットカウンタを表示します。
<b>show adjacency bvi identifier [detail   remote]</b>	指定した BVI への隣接ごとのパケットおよびバイト送信カウンタを表示します。
<b>show l2vpn bridge-domain detail</b>	BVI がダウンの理由を表示します。

## IRB に関する追加情報

### IRB を使用したパケットフロー

次の図に、IRB の実装の簡略化された機能図を示し、ホスト A、B、および C 間でのさまざまなパケットフローについて説明します。この例では、ホスト C は同じルータとの接続が確立されているネットワーク上にあります。実際には、別のルータがホスト C と表示されたルータの間に存在可能です。

図 9: ホスト間の IRB パケットフロー

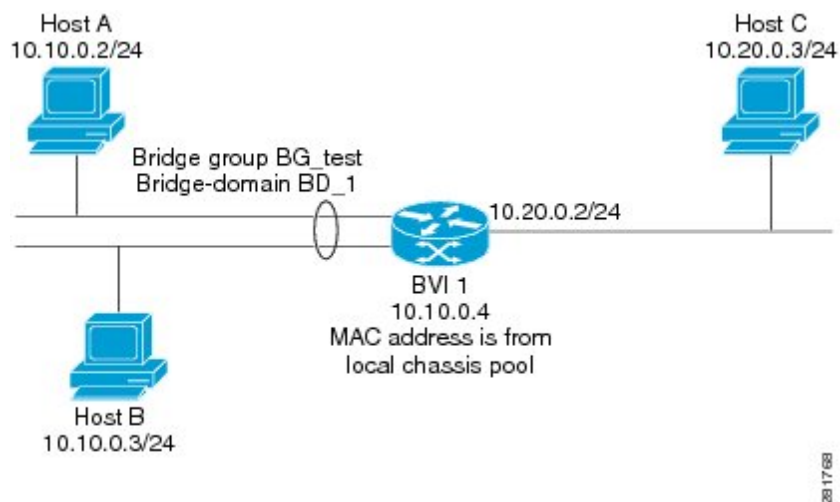

IRB をルータで設定すると、次の処理が実行されます。

- ARP 要求は、ブリッジドメインの一部であるホストと BVI の間で解決されます。
- 宛先 MAC アドレスが BVI MAC アドレスと一致する場合、ブリッジドインターフェイスのホストからのすべてのパケットが BVI に送信されます。それ以外の場合、パケットはブリッジングされます。
- ルーテッドネットワークのホスト宛てのパケットの場合、BVI はルーテッドインターフェイスに送信する前にルーティングエンジンにパケットを転送します。
- ブリッジドインターフェイスのホストが送信元または宛先であるすべてのパケットは、BVI に最初に送信されます (パケットがブリッジドメイン上のホスト宛ての場合を除く)。
- ルーテッドインターフェイスのルータに入るブリッジドメインのセグメント上のホスト宛てパケットの場合、BVI は適切なブリッジドインターフェイス経由で転送を行うブリッジングエンジンにパケットを転送します。

## ブリッジドメインでホスト A がホスト B に送信するときのパケットフロー

10.10.0.0 ネットワークのブリッジドメインでホスト A がホスト B にデータを送信すると、ルーティングは実行されません。ホストは同じサブネット上にあり、パケットはルータのセグメントインターフェイス間でブリッジングされます。

## ブリッジドメインからルーテッドインターフェイスにホスト A がホスト C に送信するときのパケットフロー

IRB ブリッジドメインからルーティングドメインにホスト A がホスト C にデータを送信するとき、この図のホスト情報を使用して、次が実行されます。

- ホスト A は、パケットを BVI に送信します (ARP 要求がホストと BVI の間で解決される限り)。パケットには次の情報があります。
  - ホスト A の送信元 MAC アドレス。
  - BVI の宛先 MAC アドレス。
- ホスト C は別のネットワークにあり、ルーティングされる必要があるため、BVI は次の情報を使用してルーテッドインターフェイスにパケットを転送します。
  - ホスト A の IP 送信元 MAC アドレス (10.10.0.2) は BVI の MAC アドレス (10.10.0.4) に変更されます。
  - IP 宛先アドレスは、ホスト C の IP アドレス (10.20.0.3) です。
- インターフェイス 10.20.0.2 は、ルーテッド BVI 10.10.0.4 からのパケットの受信を認識します。パケットは、次にインターフェイス 10.20.0.2 を通じてホスト C にルーティングされます。

## ルーテッドインターフェイスからブリッジドメインにホスト C がホスト B に送信するときのパケットフロー

IRB ルーティングドメインからブリッジドメインにホスト C がホスト B にデータを送信するとき、この図のホスト情報を使用して、次が実行されます。

- パケットは、次の情報を使用してルーティングドメインに入ります。
  - MAC 送信元アドレス：ホスト C の MAC。
  - MAC 宛先アドレス：入力インターフェイス 10.20.0.2 の MAC。
  - IP 送信元アドレス：ホスト C (10.20.0.3) の IP アドレス。
  - IP 宛先アドレス：ホスト B (10.10.0.3) の IP アドレス。

- インターフェイス 10.20.0.2 はパケットを受信すると、ルーティングテーブルを確認し、パケットが 10.10.0.4 の BVI に転送される必要があるかを決定します。
- ルーティング エンジン は BVI 宛てのパケットを取り込み、BVI の対応するブリッジ ドメインに転送します。次にパケットは、ブリッジング テーブルにホスト B の宛先 MAC アドレスがある場合は適切なインターフェイスを通じてブリッジングされます。または、ブリッジング テーブルにそのアドレスがない場合はブリッジ グループ内のすべてのインターフェイスにフラッディングされます。

## IRB の設定例

ここでは、次の設定例について説明します。

### 基本的な IRB 設定：例

次に、最も基本的な IRB 設定を行う例を示します。

```
! Configure the BVI and its IPv4 address
!
RP/0/RP0/cpu 0: router# configure
RP/0/RP0/cpu 0: router(config)#interface bvi 1
RP/0/RP0/cpu 0: router(config-if)#ipv4 address 10.10.0.4 255.255.255.0
RP/0/RP0/cpu 0: router(config-if)# exit
!
! Configure the Layer 2 AC interface
!
RP/0/RP0/cpu 0: router(config)#interface HundredGigE 0/0/1/0 l2transport
RP/0/RP0/cpu 0: router(config-if)# exit
!
! Configure the L2VPN bridge group and bridge domain and assign interfaces
!
RP/0/RP0/cpu 0: router(config)#l2vpn
RP/0/RP0/cpu 0: router(config-l2vpn)#bridge group 10
RP/0/RP0/cpu 0: router(config-l2vpn-bg)#bridge-domain 1
RP/0/RP0/cpu 0: router(config-l2vpn-bg-bd)#interface HundredGigE 0/0/1/0
RP/0/RP0/cpu 0: router(config-l2vpn-bg-bd-if)# exit
!
! Associate a BVI to the bridge domain
!
RP/0/RP0/cpu 0: router(config-l2vpn-bg-bd)# routed interface bvi 1
RP/0/RP0/cpu 0: router(config-l2vpn-bg-bd)# commit
```

### BVI および VRRP を使用した IRB の設定：例

次に、BVI および VRRP の IRB サポートに対する関連設定領域の部分的なルータ設定の例を示します。



(注) VRRPv6 もサポートされます。

```
l2vpn
 bridge group IRB
   bridge-domain IRB-EDGE
     interface TenGigE0/0/0/8
     !
     routed interface BVI 100
     !
 interface TenGigE0/0/0/8
   l2transport
   !
 interface BVI 100
   ipv4 address 10.21.1.1 255.255.255.0
   !
 router vrrp
   interface BVI 100
     vrrp 1 ipv4 10.21.1.100
     vrrp 1 priority 100
   !
```



## 第 6 章

# リンクバンドルの設定

リンクバンドル機能を使用すると、複数のポイントツーポイントリンクを1つの論理リンクにグループ化して、2台のルータ間により高い双方向帯域幅、冗長性とロードバランシングを提供できます。仮想インターフェイスは、バンドルリンクに割り当てられます。コンポーネントリンクは仮想インターフェイスに動的に追加および削除できます。

仮想インターフェイスは、IPアドレスやリンクバンドルで使用されるその他のソフトウェア機能を設定できる、単一のインターフェイスとして扱われます。リンクバンドルに送信されたパケットは、バンドル内のリンクの1つに転送されます。

リンクバンドルは、1つに束ねられたポートのグループであり、1つのリンクとして振る舞います。リンクバンドルには次のような利点があります。

- 複数のリンクが複数のラインカードにまたがり、1つのインターフェイスを構成します。そのため、単一のリンクで障害が発生しても接続性は失われません。
- バンドルされたインターフェイスでは、バンドルの使用可能なすべてのメンバにわたってトラフィックが転送されるため、帯域幅の可用性が向上します。したがって、バンドル内のリンクの1つに障害が発生した場合、トラフィックは使用可能なリンクを通過できます。パケットフローを中断することなく帯域幅を追加できます。

1つのバンドル内の個別リンクは、すべて同じタイプと同じ速度でなければなりません。

Cisco IOS XR ソフトウェアは、次に示すイーサネットインターフェイスのバンドル形成方法をサポートします。

- IEEE 802.3ad : バンドル内のすべてのメンバーリンクの互換性を確保するため、Link Aggregation Control Protocol (LACP) を採用した標準テクノロジー。互換性がないリンクや障害になったリンクは、バンドルから自動的に削除されます。
- [イーサネットリンクバンドルの制限事項と互換性に関する特性 \(118 ページ\)](#)
- [リンクバンドルの設定に関する情報 \(120 ページ\)](#)
- [イーサネットリンクバンドルの設定 \(123 ページ\)](#)
- [LACP フォールバックの設定 \(127 ページ\)](#)
- [イーサネットリンクバンドルでの EFP ロードバランシングの設定 \(128 ページ\)](#)
- [イーサネットリンクバンドル上の VLAN \(131 ページ\)](#)

- [バンドルを介した VLAN の設定 \(132 ページ\)](#)
- [LACP の短時間インターバル \(136 ページ\)](#)
- [デフォルト LACP 短期時間インターバルの設定 \(137 ページ\)](#)
- [カスタム LACP 短時間インターバルの設定 \(139 ページ\)](#)
- [MC-LAG での VPWS クロスコネクトの設定 \(144 ページ\)](#)
- [MC-LAG での VPLS の設定 \(147 ページ\)](#)

## イーサネットリンクバンドルの制限事項と互換性に関する特性

次のリストに、イーサネットリンクバンドルのプロパティと制限を示します。

- ルータは異なる速度が混在するバンドルをサポートしています。異なる速度が混在するバンドルでは、異なる帯域幅のメンバーリンクを単一のバンドル内のアクティブメンバとして設定できます。バンドルメンバの帯域幅の比率は10を超えることはできません。また、バンドルの重みの合計は64を超えることはできません。たとえば、100 Gbps リンクと10 Gbps リンクをバンドル内のアクティブメンバーとすることができます。また、メンバーリンク上のロードバランシングは帯域幅の重みに基づいています。
- 各バンドルメンバの重みは、帯域幅が最も低いメンバに対する帯域幅の比率です。バンドルの重みの合計は、各バンドルメンバの重みか、または相対帯域幅の合計です。バンドルメンバの重みが1以上で10以下であるため、混在バンドルの場合のバンドル内のリンクの総メンバは64未満になります。
- LACP (Link Aggregation Control Protocol) を使用するかにかかわらず、すべてのタイプのイーサネットインターフェイスをバンドルできます。
- 単一のルータで最大256のバンドルインターフェイスと、バンドルあたりデフォルトで64のメンバーリンクをサポートしています。
- 単一のルータで最大1024のバンドルサブインターフェイスと、バンドルあたり最大64のメンバーリンクをサポートしています。
- HQoS プロファイルが有効な場合、デフォルトでは最大256のトランク（物理+サブインターフェイス）が使用できます。それよりも多くのトランクが必要な場合は、`hw-module profile qos max-trunks <256/512/1024>` コマンドを設定します。バンドルインターフェイスでHQoSを有効にすると、最大4つのプライオリティレベルがサポートされます。
- デフォルトで使用可能なトランクは256です。より多くのトランクが必要な場合は、`hw-module profile bundle-scale <256/512/1024>` コマンドを設定できます。バンドルサブインターフェイスでHQoSをイネーブルにすると、最大4つのプライオリティレベルがサポートされます。
- 次の制限は、HQoS プロファイルを持つサポートされているバンドルメンバーの数に適用されます。



- 最大 1,024 トランク (128 の物理インターフェイス + 896 のサブインターフェイス) と 16 のバンドル メンバー。
  - 最大 256 トランク (128 の物理インターフェイス + 128 のサブインターフェイス) と 64 のバンドル メンバー。
  - 最大 512 トランク (128 の物理インターフェイス + 384 のサブインターフェイス) と 32 のバンドル メンバー。
- バンドルサブインターフェイスとバンドルごとのメンバー数には、次の制限が適用されます。
- それぞれに最大 16 のメンバーリンクを含むバンドル サブインターフェイスの最大数は 1024 です。
  - それぞれに最大 64 のメンバーリンクを含むバンドル サブインターフェイスの最大数は 256 です。
  - それぞれに最大 32 メンバーリンクを含むバンドル サブインターフェイスの最大数は 512 です。
- 物理層とリンク層の設定は、バンドルの個々のメンバー リンクに対して実行します。
- ネットワーク層プロトコルおよび上位層のアプリケーションの設定は、バンドル自体に対して実行します。
- IPv4 および IPv6 アドレッシングがイーサネット リンク バンドル上でサポートされます。
- バンドルは、管理上イネーブルまたはディセーブルにできます。
- バンドル内のそれぞれのリンクは、管理上イネーブルまたはディセーブルにできます。
- イーサネット リンク バンドルは、イーサネット チャネルと同様の方法で作成され、両方のエンドシステムで同じコンフィギュレーションを入力します。
- バンドルに対して設定された MAC アドレスは、そのバンドル内の各リンクの MAC アドレスになります。
- ロード バランシング (メンバー リンク間のデータの分散) は、パケットではなくフロー単位で実行されます。データはバンドルに対するそのリンクの帯域幅に比例して、リンクに配信されます。
- QoS がサポートされており、各バンドル メンバーに均等に適用されます。
- 1つのバンドル内のすべてのリンクは、同じ2台のシステム上で終端する必要があります。
- バンドルされたインターフェイスはポイントツーポイントです。
- リンクがバンドル内で **distributing** 状態になるには、その前にアップ状態なる必要があります。
- 物理リンクのみがバンドル メンバーになることができます。

- マルチキャストトラフィックは、バンドルのメンバー上でロードバランスされます。特定のフローに対し、内部プロセスによってメンバーリンクが選択され、そのフローのすべてのトラフィックがそのメンバー上で送信されます。

## リンクバンドルの設定に関する情報

リンクバンドルを設定するには、次の概念について理解する必要があります。

### IEEE 802.3ad 規格

IEEE 802.3ad 規格では、一般にイーサネットリンクバンドルを構成する方法が定義されています。

バンドルメンバーとして設定された各リンクに対し、リンクバンドルの各エンドをホストするシステム間で、次の情報が交換されます。

- グローバルに一意のローカルシステム ID
- リンクがメンバーになっているバンドルの ID (動作キー)
- リンクの ID (ポート ID)
- リンクの現在の集約ステータス

この情報は、リンク集約グループ ID (LAG ID) を構成するために使用されます。共通の LAG ID を共有するリンクは集約できます。個々のリンクには固有の LAG ID があります。

システム ID はルータを区別し、その一意性はシステムの MAC アドレスを使用することで保証されます。バンドル ID とリンク ID は、それを割り当てるルータでだけ意味を持ち、2 つのリンクが同じ ID を持たないことと、2 つのバンドルが同じ ID を持たないことが保証される必要があります。

ピアシステムからの情報はローカルシステムの情報と組み合わせられ、バンドルのメンバーとして設定されたリンクの互換性が判断されます。

バンドルに追加されている最初のリンクの MAC アドレスがバンドル自体の MAC アドレスになります。そのリンク (バンドルに追加されている最初のリンク) がバンドルから削除されるか、ユーザが別の MAC アドレスを設定するまで、この MAC アドレスが使用されます。バンドルの MAC アドレスは、バンドルトラフィックを通過させる際にすべてのメンバーリンクによって使用されます。バンドルに対して設定されたすべてのユニキャストアドレスまたはマルチキャストアドレスも、すべてのメンバーリンクで設定されます。



- (注) MAC アドレスを変更するとパケット転送に影響を与えるおそれがあるため、MAC アドレスは変更しないことを推奨します。

## リンクバンドルの設定の概要

リンクバンドルの設定の一般的な概要を次のステップで示します。リンクをバンドルに追加する前に、リンクから以前のネットワーク層コンフィギュレーションをすべてクリアする必要があります。あることに注意してください。

1. グローバルコンフィギュレーションモードで、リンクバンドルを作成します。イーサネットリンクバンドルを作成するには、**interface Bundle-Ether** コマンドを入力します。
2. **ipv4 address** コマンドを使用して、IP アドレスとサブネットマスクを仮想インターフェイスに割り当てます。
3. インターフェイスコンフィギュレーションサブモードで **bundle id** コマンドを使用し、ステップ 1 で作成したバンドルにインターフェイスを追加します。  
1つのバンドルに最大 32 個のリンクを追加できます。
4. バンドルに対してオプションで 1:1 のリンク保護を実装できます。そのためには、**bundle maximum-active links** コマンドに 1 を設定します。この設定を行うと、バンドルでプライオリティが最も高いリンクがアクティブになり、プライオリティが 2 番目に高いリンクがスタンバイになります（リンクのプライオリティは **bundle port-priority** コマンドの値に基づきます）。アクティブリンクに障害が発生した場合は、スタンバイリンクがすぐにアクティブリンクになります。



(注) リンクは、そのリンクのインターフェイスコンフィギュレーションサブモードからバンドルのメンバに設定できます。

## リンクスイッチオーバー

デフォルトでは、バンドル内の最大 64 のリンクがアクティブにトラフィックを転送できます。バンドル内の 1 つのメンバーリンクが障害になると、トラフィックは動作可能な残りのメンバーリンクにリダイレクトされます。

バンドルに対してオプションで 1:1 のリンク保護を実装できます。そのためには、**bundle maximum-active links** コマンドに 1 を設定します。そうすることで、1 つのアクティブリンクと 1 つ以上の専用のスタンバイリンクが指定されます。アクティブリンクが障害になるとスイッチオーバーが発生し、スタンバイリンクがすぐにアクティブになり、中断のないトラフィックが保証されます。

アクティブリンクとスタンバイリンクで LACP が動作している場合、IEEE 規格に基づくスイッチオーバー（デフォルト）か、専用の高速な最適化されたスイッチオーバーを選択できます。アクティブリンクとスタンバイリンクで LACP が動作していない場合、専用の最適化されたスイッチオーバーオプションが使用されます。

使用するスイッチオーバーの種類にかかわらず、wait-while タイマーをディセーブルにできません。これにより、スタンバイリンクの状態ネゴシエーションが高速になり、障害になったアクティブリンクからスタンバイリンクへのスイッチオーバーが高速になります。

これを行うには、**lACP fast-switchover** コマンドを使用します。

## LACP フォールバック

LACP フォールバック機能を使用すると、ポートチャネルがピアから Link Aggregation Control Protocol (LACP) のプロトコルデータユニット (PDU) を受信する前に、アクティブな LACP インターフェイスが Link Aggregation Control Protocol (LACP) のポートチャネルを確立することができます。LACP フォールバック機能を設定することで、サーバから LACP PDU を受信する前にサーバが LAG を起動し、1つのポートをアクティブに保つことができます。これにより、サーバは1つのイーサネットポートを介して PXE サーバへの接続を確立し、そのブートイメージをダウンロードして起動プロセスを続行できます。サーバの起動プロセスが完了すると、サーバは LACP ポートチャネルを完全に形成します。

## 失敗状況

次の障害が発生した場合、MC-LAG は DHD に対しては変更のないバンドルインターフェイスを表示しながら、影響を受けていない POA にトラフィックをスイッチングすることで、冗長性を提供します。

- リンク障害：POA のいずれかと DHD 間のポートまたはリンクに障害が発生。
- デバイス障害：POA のいずれかにメルトダウンまたはリロードが発生し全体的な接続の喪失が発生 (DHD、コアおよび他の POA に対して)。
- コアの分離：POA がコアネットワークへの接続を失ったために値がなくなり、DHD とのトラフィックの転送が不可能。

POA 間で接続の喪失が発生すると、両方のデバイスは相手側でデバイス障害が発生したと見なし、両方がアクティブロールを担うよう試みます。これは、スプリットブレインのシナリオと呼ばれ、次のいずれかで発生する可能性があります。

- その他の接続はすべて残り、POA 間リンクだけ失われた場合。
- 1つの POA がコアネットワークから切断された場合 (つまり2つの POA 間の接続がコアネットワーク経由である場合のコア分離シナリオ)。

MC-LAG 自体はこの状況を回避する方法を提供しません。POA 間の接続の復元力が必須です。バンドル内でアクティブになるリンク数に制限を設定することで、問題を低減する責任は、DHD に与えられます。任意の時点で、POA の1つに接続しているリンクのみがアクティブになります。

# イーサネットリンクバンドルの設定

ここでは、イーサネットリンクバンドルの設定方法について説明します。



(注) イーサネットバンドルをアクティブにするためには、バンドルの両方の接続ポイントで同じ設定を行う必要があります。

## 手順

### ステップ1 **configure**

例：

```
RP/0/RP0/cpu 0: router# configure
```

グローバル コンフィギュレーション モードを開始します。

### ステップ2 **interface Bundle-Ether *bundle-id***

例：

```
RP/0/RP0/cpu 0: router(config)# interface Bundle-Ether 3
```

指定したバンドルIDを使用して新しいイーサネットリンクバンドルを作成します。指定できる範囲は1～65535です。

この **interface Bundle-Ether** コマンドを実行すると、インターフェイス コンフィギュレーション サブモードが開始されます。このモードでは、インターフェイス固有のコンフィギュレーション コマンドを入力できます。インターフェイス コンフィギュレーション サブモードを終了して通常のグローバル コンフィギュレーション モードに戻るには、**exit** コマンドを使用します。

### ステップ3 **ipv4 address *ipv4-address mask***

例：

```
RP/0/RP0/cpu 0: router(config-if)# ipv4 address 10.1.2.3 255.0.0.0
```

**ipv4 address** コンフィギュレーション サブコマンドを使用して、IPアドレスとサブネットマスクを仮想インターフェイスに割り当てます。

(注) • IPアドレスが必要なのは、レイヤ3のバンドルインターフェイスのみです。

### ステップ4 **bundle minimum-active bandwidth *kbps***

例：

```
RP/0/RP0/cpu 0: router(config-if)# bundle minimum-active bandwidth 580000
```

(任意) ユーザがバンドルをアップ状態にする前に必要な最小帯域幅を設定します。

#### ステップ5 **bundle minimum-active links** *links*

例 :

```
RP/0/RP0/cpu 0: router(config-if)# bundle minimum-active links 2
```

(任意) 特定のバンドルをアップ状態にする前に必要なアクティブリンク数を設定します。

#### ステップ6 **bundle maximum-active links** *links [hot-standby]*

例 :

```
RP/0/RP0/cpu 0: router(config-if)# bundle maximum-active links 1 hot-standby
```

(任意) バンドルで 1:1 保護回線を実装します。これにより、バンドル内で最も優先順位が高いリンクがアクティブになり、2番目に優先順位が高いリンクがスタンバイになります。また、アクティブおよびスタンバイのLACP対応のリンクの間でのスイッチオーバーが、専用の最適化に従って実装されることを指定します。

(注) ・アクティブリンクとスタンバイリンクのプライオリティは、**bundle port-priority** コマンドの値で決まります。

#### ステップ7 **exit**

例 :

```
RP/0/RP0/cpu 0: router(config-if)# exit
```

イーサネットリンクバンドルのインターフェイスコンフィギュレーションサブモードを終了します。

#### ステップ8 **interface HundredGigE** *interface-path-id*

例 :

```
RP/0/RP0/cpu 0: router(config)# interface HundredGigE 0/0/1/0
```

指定したインターフェイスに対してインターフェイスコンフィギュレーションモードを開始します。

**HundredGigE** キーワードを入力して、インターフェイスタイプを指定します。*interface-path-id* 引数には、*rack/slot/module* 形式でノードIDを指定します。

#### ステップ9 **bundle id** *bundle-id [mode {active | on | passive}]*

例 :

```
RP/0/RP0/cpu 0: router(config-if)# bundle-id 3
```

指定したバンドルにリンクを追加します。

バンドル上でアクティブ LACP またはパッシブ LACP をイネーブルにするには、オプションの **mode active** キーワードまたは **mode passive** キーワードをコマンド文字列に追加します。

LACP をサポートせずにバンドルにリンクを追加するには、オプションの **mode on** キーワードをコマンド文字列に追加します。

(注) • **mode** キーワードを指定しない場合は、デフォルトのモードは **on** になります (LACP はポート上で動作しません)。

#### ステップ 10 **bundle port-priority priority**

例 :

```
RP/0/RP0/cpu 0: router(config-if)# bundle port-priority 1
```

(任意) **bundle maximum-active links** コマンドに 1 を設定する場合、アクティブリンクのプライオリティを最も高くし (最も小さい値)、スタンバイリンクのプライオリティを 2 番目に高く (次に小さい値) する必要があります。たとえば、アクティブリンクの優先順位を 1 に設定し、スタンバイリンクの優先順位を 2 に設定します。

#### ステップ 11 **no shutdown**

例 :

```
RP/0/RP0/cpu 0: router(config-if)# no shutdown
```

(任意) リンクがダウン状態の場合はアップ状態にします。 **no shutdown** コマンドは、設定とリンクの状態に応じて、リンクをアップ状態またはダウン状態に戻します。

#### ステップ 12 **exit**

例 :

```
RP/0/RP0/cpu 0: router(config-if)# exit
```

イーサネット インターフェイスのインターフェイス コンフィギュレーション サブモードを終了します。

#### ステップ 13 **bundle id bundle-id [mode {active | passive | on}] no shutdown exit**

例 :

```
RP/0/RP0/cpu 0: router(config)# interface TenGigE 0/0/1/0
```

```
RP/0/RP0/cpu 0: router(config-if)# bundle id 3
```

```
RP/0/RP0/cpu 0: router(config-if)# bundle port-priority 2
```

```
RP/0/RP0/cpu 0: router(config-if)# no shutdown
```

```
RP/0/RP0/cpu 0: router(config-if)# exit
```

```
RP/0/RP0/cpu 0: router(config)# interface TenGigE 0/0/1/0
```

```
RP/0/RP0/cpu 0: router(config-if)# bundle id 3
```

```
RP/0/RP0/cpu 0: router(config-if)# no shutdown
```

```
RP/0/RP0/cpu 0: router(config-if)# exit
```

(任意) バンドルにさらにリンクを追加するには、ステップ 8 から 11 を繰り返します。

#### ステップ 14 end または commit

例：

```
RP/0/RP0/cpu 0: router(config-if)# end
```

または

```
RP/0/RP0/cpu 0: router(config-if)# commit
```

設定変更を保存します。

- **end** コマンドを実行すると、次に示す変更のコミットを求めるプロンプトが表示されます。

```
Uncommitted changes found, commit them before exiting(yes/no/cancel)?  
[cancel]:
```

- **yes** と入力すると、実行コンフィギュレーションファイルに変更が保存され、コンフィギュレーションセッションが終了して、ルータが EXEC モードに戻ります。
- **no** と入力すると、コンフィギュレーションセッションが終了して、ルータが EXEC モードに戻ります。変更はコミットされません。
- **cancel** と入力すると、現在のコンフィギュレーションセッションが継続します。コンフィギュレーションセッションは終了せず、設定変更もコミットされません。
- 実行コンフィギュレーションファイルに設定変更を保存し、コンフィギュレーションセッションを継続するには、**commit** コマンドを使用します。

#### ステップ 15 exit

例：

```
RP/0/RP0/cpu 0: router(config-if)# exit
```

インターフェイス コンフィギュレーション モードを終了します。

#### ステップ 16 exit

例：

```
RP/0/RP0/cpu 0: router(config)# exit
```

グローバル コンフィギュレーション モードを終了します。

#### ステップ 17 接続のリモート エンドでステップ 1 から 15 を実行します。

リンク バンドルの他端をアップ状態にします。



**ステップ 18** `show bundle Bundle-Ether bundle-id`

例 :

```
RP/0/RP0/cpu 0: router# show bundle Bundle-Ether 3
```

(任意) 指定したイーサネット リンク バンドルに関する情報を表示します。

**ステップ 19** `show lacp Bundle-Ether bundle-id`

例 :

```
RP/0/RP0/cpu 0: router# show lacp Bundle-Ether 3
```

(任意) LACP ポートとそのピアに関する詳細情報を表示します。

## LACP フォールバックの設定

この項では、LACP フォールバック機能の設定方法について説明します。

手順

**ステップ 1** `configure`

例 :

```
RP/0/RP0/cpu 0: router# configure
```

グローバル コンフィギュレーション モードを開始します。

**ステップ 2** `interface Bundle-Ether bundle-id`

例 :

```
RP/0/RP0/cpu 0: router(config)# interface Bundle-Ether 3
```

新しいイーサネット リンク バンドルを作成し名前を付与します。

この **interface Bundle-Ether** コマンドを実行すると、インターフェイス コンフィギュレーション サブモードが開始されます。このモードでは、インターフェイス固有のコンフィギュレーション コマンドを入力できます。インターフェイス コンフィギュレーション サブモードを終了して通常のグローバル コンフィギュレーション モードに戻るには、**exit** コマンドを使用します。

**ステップ 3** `ipv4 address ipv4-address mask`

例 :

```
RP/0/RP0/cpu 0: router(config-if)# bundle lacp-fallback timeout 4
```

LACP フォールバック機能を有効にします。

**ステップ 4 end または commit**

例：

```
RP/0/RP0/cpu 0: router(config-subif)# commit
```

設定変更を保存します。

**ステップ 5 show bundle infrastructure database ma bdl-info Bundle-e1010 | inc text**

例：

```
RP/0/RP0/cpu 0: router# show bundle infrastructure database ma bdl-info Bundle-e1010 |  
inc "fallback"
```

(任意) バンドル マネージャの MA 情報を表示します。

**ステップ 6 show bundle infrastructure database ma bdl-info Bundle-e1015 | inc text**

例：

```
RP/0/RP0/cpu 0: router# show bundle infrastructure database ma bdl-info Bundle-e1015 |  
inc "fallback"
```

(任意) バンドル マネージャの MA 情報を表示します。

## イーサネットリンクバンドルでの EFP ロードバランシングの設定

ここでは、イーサネットリンクバンドルでイーサネットフローポイント (EFP) ロードバランシングを設定する情報を説明します。

デフォルトでは、イーサネットフローポイント (EFP) ロードバランシングはイネーブルです。ただし、バンドルの固定メンバのすべての出力トラフィックを、同じ物理メンバリンクを介して送信されるように設定できます。この設定は、レイヤ 2 転送 (**l2transport**) をイネーブルにしたイーサネットバンドルサブインターフェイスでのみ使用できます。



(注) バンドルのアクティブメンバが変更されると、バンドルへのトラフィックは、設定値と一致するハッシュ値を持つ別の物理リンクにマッピングされる場合があります。

手順

**ステップ 1 configure**

例：

```
RP/0/RP0/cpu 0: router# configure
```

グローバル コンフィギュレーション モードを開始します。

### ステップ 2 interface Bundle-Ether *bundle-id* l2transport

例：

```
RP/0/RP0/cpu 0: router#(config)# interface Bundle-Ether 3 l2transport
```

指定したバンドル ID を使用し、レイヤ 2 転送をイネーブルにして、新しいイーサネットリンクバンドルを作成します。

指定できる範囲は 1 ~ 65535 です。

### ステップ 3 bundle load-balance hash *hash-value* [auto]

例：

```
RP/0/RP0/cpu 0: router(config-subif)# bundle load-balancing hash 1
```

または

```
RP/0/RP0/cpu 0: router(config-subif)# bundle load-balancing hash auto
```

バンドルの固定メンバのすべての出力トラフィックを、同じ物理メンバリンクを通過するように設定します。

- **hash-value**：このバンドルのすべての出力トラフィックが通過する物理メンバリンクを指定する数値。値は 1 ~ 8 です。
- **auto**：このバンドルのすべての出力トラフィックが通過する物理メンバーリンクが自動的に選択されます。

### ステップ 4 end または commit

例：

```
RP/0/RP0/cpu 0: router(config-if)# end
```

または

```
RP/0/RP0/cpu 0: router(config-if)# commit
```

設定変更を保存します。

- **end** コマンドを実行すると、次に示す変更のコミットを求めるプロンプトが表示されます。Uncommitted changes found, commit them before exiting (yes/no/cancel)?
- **yes** と入力すると、実行コンフィギュレーションファイルに変更が保存され、コンフィギュレーションセッションが終了して、ルータが EXEC モードに戻ります。
- **no** と入力すると、コンフィギュレーションセッションが終了して、ルータが EXEC モードに戻ります。変更はコミットされません。
- **cancel** と入力すると、現在のコンフィギュレーションセッションが継続します。コンフィギュレーションセッションは終了せず、設定変更もコミットされません。

- 実行コンフィギュレーションファイルに設定変更を保存し、コンフィギュレーションセッションを継続するには、**commit** コマンドを使用します。

## 例

次に、バンドルの固定メンバのすべての出力トラフィックが、同じ物理メンバリンクを介して自動的に送信されるように設定する例を示します。

```
RP/0/RP0/cpu 0: router# configuration terminal
RP/0/RP0/cpu 0: router(config)# interface bundle-ether 1.1 l2transport
RP/0/RP0/cpu 0: router(config-subif)#bundle load-balancing hash auto
RP/0/RP0/cpu 0: router(config-subif)#
```

次に、バンドルの固定メンバのすべての出力トラフィックが、指定した物理メンバリンクを介して送信されるように設定する例を示します。

```
RP/0/RP0/cpu 0: router# configuration terminal
RP/0/RP0/cpu 0: router(config)# interface bundle-ether 1.1 l2transport
RP/0/RP0/cpu 0: router(config-subif)#bundle load-balancing hash 1
RP/0/RP0/cpu 0: router(config-subif)#
```

次に、`show bundle load-balancing detail location` コマンドの出力例を示します。

```
RP/0/RP0/CPU0:router#show bundle load-balancing detail location 0/0/cpu0
Fri Nov 1 17:54:20.417 UTC
```

```
Bundle-Ether1
  Type:                Ether (L3)
  Members <current/max>: 1/64
  Total Weighting:     1
  Load balance:        Default
  Locality threshold:  65
  Avoid rebalancing?   False
  Sub-interfaces:      2

Member Information:
  Port:                LON  ULID  BW
  -----
  Te0/0/0/26           0    0    1

Sub-interface Information:
  Sub-interface        Type  Load Balance  Locality
  -----            -----
  Bundle-Ether1.99    L3    Default        65
  Bundle-Ether1.100   L2    Default        65

DNX Platform Data Bundle-IFH : 0x800301c
  BMA Index : 0          Ver : 2
  BMA-Entry : 0x308c51d048  Flag : 0
  Aib-Ref : 5
  Num-members: 1          Num-of-bmt : 1
  Slowpath-Tb: 0x308d610160
```

```

DNX Platform Slowpath Data:
  Member-IFH : 0x220          Local-IFH : 0x220
  npu_id      : 0             mp_id      : 0
  voq         : 1200         nodeid     : 0
  amba_mac_ls: 0.0.11

DNX Platform DPA Data:
  lag_id      : 12           gport     : 0xc00000c
  key/ifh     : 0x800301c   Num-members: 64
  Member id   : 0
  is_local    : 1           is_active  : 1
  sys_port    : 0x2c       npu_id     : 0
  weight      : 1
  entry_indic: 0
  Member id   : 1
  is_local    : 1           is_active  : 0
  sys_port    : 0x2a       npu_id     : 0
  weight      : 0
  entry_indic: 1

DNX Platform VLAN Interface Data : Count 2
  Sub-IFH     : 0x8003114   is Active  : 1           Wait Count : 0
  Sub-IFH     : 0x80030b6   is Active  : 1           Wait Count : 0

```

## イーサネットリンクバンドル上の VLAN

802.1Q VLAN サブインターフェイスを 802.3ad イーサネットリンクバンドル上で設定できます。イーサネットリンクバンドル上に VLAN を追加するときには、次の点に注意してください。

- バンドル上のレイヤ 3 サブインターフェイスに個別の制限は定義されていません。ただし、4000 のシステム制限全体が NCS5001 と NCS5002 に適用され、2000 の制限は NCS5022 に適用されます。



(注) バンドル VLAN のメモリ要件は、標準の物理インターフェイスよりも若干多くなります。

バンドル上で VLAN サブインターフェイスを作成するには、次のように **interface Bundle-Ether** コマンドを使用して VLAN サブインターフェイス インスタンスを追加します。

```
interface Bundle-Ether interface-bundle-id.subinterface
```

イーサネットリンクバンドル上で VLAN を作成した後、すべての VLAN サブインターフェイス コンフィギュレーションがそのリンクバンドル上でサポートされます。

VLAN サブインターフェイスでは、イーサネットフローポイント (EFP) およびレイヤ 3 サービスなどの複数のレイヤ 2 フレームタイプおよびサービスをサポートできます。

レイヤ 2 EFP は次のように設定します。

```
interface bundle-ether instance.subinterface l2transport. encapsulation dot1q xxxxx
```

レイヤ 3 VLAN サブインターフェイスは次のように設定します。

```
interface bundle-ether instance.subinterface, encapsulation dot1q xxxxx
```



(注) レイヤ2 インターフェイスとレイヤ3 インターフェイスの違いは、**l2transport** キーワードです。両方のタイプのインターフェイスで **dot1q encapsulation** を使用します。

## バンドルを介した VLAN の設定

ここでは、VLANバンドルの設定方法について説明します。VLANバンドルの作成では、主に次の3つの作業を行います。

### 手順

- ステップ1 イーサネットバンドルを作成します。
- ステップ2 VLAN サブインターフェイスを作成し、イーサネットバンドルに割り当てます。
- ステップ3 イーサネットリンクをイーサネットバンドルに割り当てます。

これらの作業について、以降の手順で詳しく説明します。



(注) VLANバンドルをアクティブにするには、バンドル接続の両端で同じ設定を行う必要があります。

### 手順

#### ステップ1 **configure**

例：

```
RP/0/RP0/cpu 0: router# configure
```

グローバル コンフィギュレーション モードを開始します。

#### ステップ2 **interface Bundle-Ether *bundle-id***

例：

```
RP/0/RP0/cpu 0: router#(config)# interface Bundle-Ether 3
```

新しいイーサネットリンクバンドルを作成し名前を付与します。

この **interface Bundle-Ether** コマンドを実行すると、インターフェイス コンフィギュレーションサブモードが開始されます。このモードでは、インターフェイス固有のコンフィギュレーションコマンドを入力できます。インターフェイス コンフィギュレーションサブモードを終了して通常のグローバル コンフィギュレーションモードに戻るには、**exit** コマンドを使用します。

**ステップ 3** **ipv4 address** *ipv4-address mask*

例：

```
RP/0/RP0/cpu 0: router(config-if)# ipv4 address 10.1.2.3 255.0.0.0
```

**ipv4 address** コンフィギュレーションサブコマンドを使用して、IPアドレスとサブネットマスクを仮想インターフェイスに割り当てます。

**ステップ 4** **bundle minimum-active bandwidth** *kbps*

例：

```
RP/0/RP0/cpu 0: router(config-if)# bundle minimum-active bandwidth 580000
```

(任意) ユーザがバンドルをアップ状態にする前に必要な最小帯域幅を設定します。

**ステップ 5** **bundle minimum-active links** *links*

例：

```
RP/0/RP0/cpu 0: router(config-if)# bundle minimum-active links 2
```

(任意) 特定のバンドルをアップ状態にする前に必要なアクティブリンク数を設定します。

**ステップ 6** **bundle maximum-active links** *links* [**hot-standby**]

例：

```
RP/0/RP0/cpu 0: router(config-if)# bundle maximum-active links 1 hot-standby
```

(任意) バンドルで 1:1 保護回線を実装します。これにより、バンドル内で最も優先順位が高いリンクがアクティブになり、2番目に優先順位が高いリンクがスタンバイになります。また、アクティブおよびスタンバイのLACP対応のリンクの間でのスイッチオーバーが、専用の最適化に従って実装されることを指定します。

(注) アクティブリンクとスタンバイリンクのプライオリティは、**bundle port-priority** コマンドの値で決まります。

**ステップ 7** **exit**

例：

```
RP/0/RP0/cpu 0: router(config-if)# exit
```

インターフェイス コンフィギュレーションサブモードを終了します。

**ステップ 8** **interface Bundle-Ether** *bundle-id.vlan-id*

例：

```
RP/0/RP0/cpu 0: router#(config)# interface Bundle-Ether 3.1
```

新しい VLAN を作成し、その VLAN をステップ 2 で作成したイーサネットバンドルに割り当てます。

*bundle-id* 引数には、ステップ 2 で作成したバンドル ID を指定します。

*vlan-id* にはサブインターフェイス ID を指定します。

範囲は 1 ~ 4093 です (0、4094、および 4095 は予約されています)。

(注) *.vlan-id* 引数を **interface Bundle-Ether *bundle-id*** コマンドに含めると、サブインターフェイス コンフィギュレーション モードが開始されます。

### ステップ 9 encapsulation dot1qvlan-id

例：

```
RP/0/RP0/cpu 0: router(config-subif)# encapsulation dot1q 100
```

インターフェイスのレイヤ 2 カプセル化を設定します。

### ステップ 10 ipv4 address ipv4-address mask

例：

```
RP/0/RP0/cpu 0: router#(config-subif)# ipv4 address 10.1.2.3/24
```

IP アドレスおよびサブネット マスクをサブインターフェイスに割り当てます。

### ステップ 11 no shutdown

例：

```
RP/0/RP0/cpu 0: router#(config-subif)# no shutdown
```

(任意) リンクがダウン状態の場合はアップ状態にします。**no shutdown** コマンドは、設定とリンクの状態に応じて、リンクをアップ状態またはダウン状態に戻します。

### ステップ 12 exit

例：

```
RP/0/RP0/cpu 0: router(config-subif)# exit
```

VLAN サブインターフェイスのサブインターフェイス コンフィギュレーション モードを終了します。

### ステップ 13 ステップ 2 で作成したバンドルにさらに VLAN を追加するには、ステップ 9 から 12 を繰り返します

(任意) バンドルにさらにサブインターフェイスを追加します。

### ステップ 14 end または commit



例：

```
RP/0/RP0/cpu 0: router(config-subif)# end
```

または

```
RP/0/RP0/cpu 0: router(config-subif)# commit
```

設定変更を保存します。

- **end** コマンドを実行すると、次に示す変更のコミットを求めるプロンプトが表示されます。

```
Uncommitted changes found, commit them before
exiting(yes/no/cancel)?
[cancel]:
```

- **yes** と入力すると、実行コンフィギュレーションファイルに変更が保存され、コンフィギュレーションセッションが終了して、ルータが EXEC モードに戻ります。

- **no** と入力すると、コンフィギュレーションセッションが終了して、ルータが EXEC モードに戻ります。変更はコミットされません。

- **cancel** と入力すると、ルータは現在のコンフィギュレーションセッションで継続されません。コンフィギュレーションセッションは終了せず、設定変更もコミットされません。

- 実行コンフィギュレーションファイルに設定変更を保存し、コンフィギュレーションセッションを継続するには、**commit** コマンドを使用します。

#### ステップ 15 **exit**

例：

```
RP/0/RP0/cpu 0: router(config-subif)# end
```

インターフェイス コンフィギュレーション モードを終了します。

#### ステップ 16 **exit**

例：

```
RP/0/RP0/cpu 0: router(config)# exit
```

グローバル コンフィギュレーション モードを終了します。

#### ステップ 17 **configure**

例：

```
RP/0/RP0/cpu 0: router # configure
```

グローバル コンフィギュレーション モードを開始します。

#### ステップ 18 **interface {TenGigE | FortyGigE | HundredGigE} interface-path-id**

例：

```
RP/0/RP0/cpu 0: router(config)# interface TenGigE 0/0/0/0
```

バンドルに追加するイーサネットインターフェイスのインターフェイスコンフィギュレーションモードを開始します。

**GigabitEthernet** キーワードまたは **TenGigE** キーワードを入力して、インターフェイスタイプを指定します。 *interface-path-id* 引数には、rack/slot/module 形式でノード ID を指定します。

(注) リンクバンドルの両端にイーサネットインターフェイスを追加するまでは、VLANバンドルはアクティブになりません。

## LACPの短時間インターバル

パケットはバンドルインターフェイスのメンバーリンク上で交換されるため、一部のメンバーリンクの速度が低下したり、またはタイムアウトになり障害が発生したりする場合があります。通過するリンクの安定性と信頼性を確認するために、LACPパケットがこれらのリンク上で定期的に交換されます。LACPパケットが送信されるインターバルを短時間に設定することで、リンクの障害をすばやく検出し、回復させることができます。

短時間のインターバルは次のように設定します。

- ミリ秒単位。
- 増分は 100 ミリ秒単位
- 範囲は 100 ~ 1000 ミリ秒
- デフォルトは 1000 ミリ秒 (1 秒)
- 最大メンバーリンク数は 64
- 1 秒あたりの最大パケット数 (pps) は 1280

6つのパケットが損失すると、リンクはバンドルから切断されます。

短時間のインターバルを設定していない場合、LACPパケットはデフォルトで 30 秒ごとにメンバーリンク上に送信されます。

短時間のインターバルを設定している場合、LACPパケットはデフォルトで 1000 ミリ秒 (1 秒) ごとにメンバーリンク上に送信されます。オプションで、送信インターバルと受信インターバルの両方を 100 ミリ秒単位で増分 (100、200、300 など) して 1000 ミリ秒未満に個別に、またはまとめて設定できます。

カスタムの LACP 短時間送信インターバルをリンクの一端に設定した場合は、リンクの別の一端の受信インターバルに同じ時間を設定する必要があります。



- (注) 必ず先に接続の両端の送信インターバルを設定してから、接続のどちらか一端の受信インターバルを設定してください。両端の送信インターバルを最初に設定しないと、ルートフラッピング（経路情報の大幅な増減が繰り返される）が発生します。短時間のカスタムLACPを削除する場合は、反対の順序で行う必要があります。最初に受信インターバルを削除してから、送信インターバルを削除します。

## デフォルト LACP 短期時間インターバルの設定

ここでは、ギガビットイーサネットインターフェイスでLACPパケットを送受信するためのデフォルトの短時間インターバルの設定方法について説明します。この手順は、LACPを短時間有効にします。

### 手順

#### ステップ1 **configure**

例：

```
RP/0/RP0/cpu 0: router# configure
```

グローバル コンフィギュレーション モードを開始します。

#### ステップ2 **interface HundredGigEinterface-path**

例：

```
RP/0/RP0/cpu 0: router(config)# interface HundredGigE 0/0/1/0
```

ギガビットイーサネットインターフェイスを作成し、インターフェイス コンフィギュレーション モードを開始します。

#### ステップ3 **bundle id number mode active**

例：

```
RP/0/RP0/cpu 0: router(config-if)# bundle id 1 mode active
```

バンドル インターフェイスを指定し、メンバー インターフェイスをアクティブ モードにします。

#### ステップ4 **lACP period short**

例：

```
RP/0/RP0/cpu 0: router(config-if)# lacp period short
```

デフォルトの 1000 ミリ秒（1 秒）の時間を使用して、LACP パケットを送受信する短時間インターバルを設定します。

### ステップ 5 end または commit

例：

```
RP/0/RP0/cpu 0: router(config-if)# end
```

または

```
RP/0/RP0/cpu 0: router(config-if)# commit
```

設定変更を保存します。

- **end** コマンドを実行すると、次に示す変更のコミットを求めるプロンプトが表示されません。

```
Uncommitted changes found, commit them before
exiting(yes/no/cancel)?
[cancel]:
```

- **yes** と入力すると、実行コンフィギュレーションファイルに変更が保存され、コンフィギュレーションセッションが終了して、ルータが EXEC モードに戻ります。

- **no** と入力すると、コンフィギュレーションセッションが終了して、ルータが EXEC モードに戻ります。変更はコミットされません。

- **cancel** と入力すると、ルータは現在のコンフィギュレーションセッションで継続されます。コンフィギュレーションセッションは終了せず、設定変更もコミットされません。

- 実行コンフィギュレーションファイルに設定変更を保存し、コンフィギュレーションセッションを継続するには、**commit** コマンドを使用します。

### 例

次に、LACP 短時間インターバルをデフォルトの 1000 ミリ秒（1 秒）の時間に設定する例を示します。

```
config
interface HundredGigE 0/0/1/0
  bundle id 1 mode active
  lacp period short
  commit
```

次に、カスタムの LACP 短時間送受信インターバルをデフォルトの 1000 ミリ秒（1 秒）未満に設定する例を示します。

```
config
interface HundredGigE 0/0/1/0
  bundle id 1 mode active
```

```
lacp period short
commit

config
interface HundredGigE 0/0/1/0
  lacp period short transmit 100
commit

config
interface HundredGigE 0/0/1/0
  lacp period short receive 100
commit
```

## カスタム LACP 短時間インターバルの設定

ここでは、ギガビットイーサネットインターフェイスで LACP パケットを送受信するためのカスタムの短時間インターバル（1000 ミリ秒未満）の設定方法について説明します。



- (注) 必ず先に接続の両端の送信インターバルを設定してから、接続のどちらか一端の受信インターバルを設定してください。両端の送信インターバルを最初に設定しないと、ルートフラッピング（経路情報の大幅な増減が繰り返される）が発生します。短時間のカスタム LACP を削除する場合は、反対の順序で行う必要があります。最初に受信インターバルを削除してから、送信インターバルを削除します。

### 手順

#### ステップ 1 **configure**

例：

```
RP/0/RP0/cpu 0: router# configure
```

グローバル コンフィギュレーション モードを開始します。

#### ステップ 2 **interface Bundle-Ether *bundle-id***

例：

```
RP/0/RP0/cpu 0: router(config)# interface Bundle-Ether 3
```

新しいイーサネット リンク バンドルを作成し名前を付与します。

この **interface Bundle-Ether** コマンドを実行すると、インターフェイス コンフィギュレーション サブモードが開始されます。このモードでは、インターフェイス固有のコンフィギュレーション コマンドを入力できます。インターフェイス コンフィギュレーション サブモードを終了して通常のグローバル コンフィギュレーション モードに戻るには、**exit** コマンドを使用します。

**ステップ 3** `ipv4 address ipv4-address mask`

例 :

```
RP/0/RP0/cpu 0: router(config-if)# ipv4 address 10.1.2.3 255.0.0.0
```

**ipv4 address** コンフィギュレーションサブコマンドを使用して、IP アドレスとサブネットマスクを仮想インターフェイスに割り当てます。

**ステップ 4** `bundle minimum-active bandwidth kbps`

例 :

```
RP/0/RP0/cpu 0: router(config-if)# bundle minimum-active bandwidth 580000
```

(任意) ユーザがバンドルをアップ状態にする前に必要な最小帯域幅を設定します。

**ステップ 5** `bundle minimum-active links links`

例 :

```
RP/0/RP0/cpu 0: router(config-if)# bundle minimum-active links 2
```

(任意) 特定のバンドルをアップ状態にする前に必要なアクティブリンク数を設定します。

**ステップ 6** `bundle maximum-active links links`

例 :

```
RP/0/RP0/cpu 0: router(config-if)# bundle maximum-active links 1
```

(任意) 1 個のアクティブリンクと、アクティブリンクに障害が発生した場合に、バンドルに迅速に引き継ぐことができるスタンバイモードの 1 個のリンクを指定します (1:1 保護)。

- (注)
- 1 つのバンドルで許可されるデフォルトのアクティブリンク数は 8 です。
  - **bundle maximum-active** コマンドを実行すると、バンドル内で最もプライオリティが高いリンクのみがアクティブになります。プライオリティは、**bundle port-priority** コマンドの値に基づいて決定されます (値が小さいほど、プライオリティが高くなります)。したがって、アクティブにするリンクに高いプライオリティを設定することを推奨します。

**ステップ 7** `exit`

例 :

```
RP/0/RP0/cpu 0: router(config-if)# exit
```

インターフェイス コンフィギュレーション サブモードを終了します。

**ステップ 8** `interface Bundle-Ether bundle-id.vlan-id`

例 :

```
RP/0/RP0/cpu 0: router#(config)# interface Bundle-Ether 3.1
```

新しい VLAN を作成し、その VLAN をステップ 2 で作成したイーサネットバンドルに割り当てます。

*bundle-id* 引数には、ステップ 2 で作成したバンドル ID を指定します。

*vlan-id* にはサブインターフェイス ID を指定します。範囲は 1 ~ 4093 です (0、4094、および 4095 は予約されています)。

(注) • *vlan-id* 引数を **interface Bundle-Ether *bundle-id*** コマンドに含めると、サブインターフェイス コンフィギュレーション モードが開始されます。

#### ステップ 9 **dot1q vlan *vlan-id***

例 :

```
RP/0/RP0/cpu 0: router(config-subif)# dot1q vlan 10
```

VLAN をサブインターフェイスに割り当てます。

*vlan-id* 引数にはサブインターフェイス ID を指定します。範囲は 1 ~ 4093 です (0、4094、および 4095 は予約されています)。

#### ステップ 10 **ipv4 address *ipv4-address mask***

例 :

```
RP/0/RP0/cpu 0: router(config-subif)# ipv4 address 10.1.2.3/24
```

IP アドレスおよびサブネット マスクをサブインターフェイスに割り当てます。

#### ステップ 11 **no shutdown**

例 :

```
RP/0/RP0/cpu 0: router(config-subif)# no shutdown
```

(任意) リンクがダウン状態の場合はアップ状態にします。 **no shutdown** コマンドは、設定とリンクの状態に応じて、リンクをアップ状態またはダウン状態に戻します。

#### ステップ 12 **exit**

例 :

```
RP/0/RP0/cpu 0: router(config-subif)# exit
```

VLAN サブインターフェイスのサブインターフェイス コンフィギュレーション モードを終了します。

ステップ 13 ステップ 2 で作成したバンドルにさらに VLAN を追加するには、ステップ 7 ~ 12 を繰り返します

(任意) バンドルにさらにサブインターフェイスを追加します。

#### ステップ 14 **end** または **commit**

例：

```
RP/0/RP0/cpu 0: router(config-subif)# end
```

または

```
RP/0/RP0/cpu 0: router(config-subif)# commit
```

設定変更を保存します。

- **end** コマンドを実行すると、次に示す変更のコミットを求めるプロンプトが表示されます。Uncommitted changes found, commit them before exiting (yes/no/cancel)?
- **yes** と入力すると、実行コンフィギュレーションファイルに変更が保存され、コンフィギュレーションセッションが終了して、ルータが EXEC モードに戻ります。
- **no** と入力すると、コンフィギュレーションセッションが終了して、ルータが EXEC モードに戻ります。変更はコミットされません。
- **cancel** と入力すると、現在のコンフィギュレーションセッションが継続します。コンフィギュレーションセッションは終了せず、設定変更もコミットされません。
- 実行コンフィギュレーションファイルに設定変更を保存し、コンフィギュレーションセッションを継続するには、**commit** コマンドを使用します。

#### ステップ 15 exit

例：

```
RP/0/RP0/cpu 0: router(config-subif)# exit
```

インターフェイス コンフィギュレーション モードを終了します。

#### ステップ 16 exit

例：

```
RP/0/RP0/cpu 0: router(config)# exit
```

グローバル コンフィギュレーション モードを終了します。

#### ステップ 17 show ethernet trunk bundle-ether instance

例：

```
RP/0/RP0/cpu 0: router# show ethernet trunk bundle-ether 5
```

(任意) インターフェイス コンフィギュレーションを表示します。

イーサネットバンドルインスタンスの範囲は 1 ~ 65535 です。

#### ステップ 18 configure

例：

```
RP/0/RP0/cpu 0: router # configure
```



グローバル コンフィギュレーション モードを開始します。

**ステップ 19** `interface {HundredGigE } interface-path-id`

例 :

```
RP/0/RP0/cpu 0: router(config)# interface HundredGigE 0/0/1/0
```

バンドルに追加するイーサネットインターフェイスのインターフェイス コンフィギュレーション モードを開始します。

**HundredGigE** キーワードを入力して、インターフェイス タイプを指定します。 *interface-path-id* 引数には、 rack/slot/module 形式でノード ID を指定します。

- (注)
- リンクバンドルの両端にイーサネットインターフェイスを追加するまでは、VLAN バンドルはアクティブになりません。

**ステップ 20** `bundle id bundle-id [mode {active | on | passive}]`

例 :

```
RP/0/RP0/cpu 0: router(config-if)# bundle-id 3
```

ステップ 2 から 13 で設定したバンドルにイーサネットインターフェイスを追加します。

バンドル上でアクティブ LACP またはパッシブ LACP をイネーブルにするには、オプションの **mode active** キーワードまたは **mode passive** キーワードをコマンド文字列に追加します。

LACP をサポートせずにバンドルにインターフェイスを追加するには、オプションの **mode on** キーワードをコマンド文字列に追加します。

- (注)
- **mode** キーワードを指定しない場合は、デフォルトのモードは **on** になります (LACP はポート上で動作しません)。

**ステップ 21** `no shutdown`

例 :

```
RP/0/RP0/cpu 0: router(config-if)# no shutdown
```

(任意) リンクがダウン状態の場合はアップ状態にします。 **no shutdown** コマンドは、設定とリンクの状態に応じて、リンクをアップ状態またはダウン状態に戻します。

**ステップ 22** VLAN バンドルにさらにイーサネットインターフェイスを追加するには、ステップ 19 から 21 を繰り返します。

—

**ステップ 23** `end` または `commit`

例 :

```
RP/0/RP0/cpu 0: router(config-subif)# end
```

または

```
RP/0/RP0/cpu 0: router(config-subif)# commit
```

設定変更を保存します。

- **end** コマンドを実行すると、次に示す変更のコミットを求めるプロンプトが表示されません。Uncommitted changes found, commit them before exiting (yes/no/cancel)?
- **yes** と入力すると、実行コンフィギュレーションファイルに変更が保存され、コンフィギュレーションセッションが終了して、ルータが EXEC モードに戻ります。
- **no** と入力すると、コンフィギュレーションセッションが終了して、ルータが EXEC モードに戻ります。変更はコミットされません。
- **cancel** と入力すると、現在のコンフィギュレーションセッションが継続します。コンフィギュレーションセッションは終了せず、設定変更もコミットされません。
- 実行コンフィギュレーションファイルに設定変更を保存し、コンフィギュレーションセッションを継続するには、**commit** コマンドを使用します。

**ステップ 24** VLAN バンドル接続のリモートエンドでステップ 1 から 23 を実行します。

リンクバンドルの他端をアップ状態にします。

**ステップ 25** **show bundle Bundle-Ether bundle-id [reasons]**

例：

```
RP/0/RP0/cpu 0: router# show bundle Bundle-Ether 3 reasons
```

(任意) 指定したイーサネットリンクバンドルに関する情報を表示します。

**show bundle Bundle-Ether** コマンドは指定したバンドルに関する情報を表示します。バンドルが正しく設定されており、トラフィックを伝送している場合は、**show bundle Bundle-Ether** コマンドの出力の **State** フィールドに数値「4」が表示されます。これは、指定された VLAN バンドルポートが「分散している」ことを意味します。

**ステップ 26** **show ethernet trunk bundle-ether instance**

例：

```
RP/0/RP0/cpu 0: router# show ethernet trunk bundle-ether 5
```

(任意) インターフェイスコンフィギュレーションを表示します。

イーサネットバンドルインスタンスの範囲は 1 ~ 65535 です。

## MC-LAG での VPWS クロスコネクトの設定

MC-LAG で VPWS クロスコネクトを設定するには、次の作業を実行します。

## 手順

**ステップ 1 configure**

例 :

```
RP/0/RP0/CPU0:router# configure
```

グローバル コンフィギュレーション モードを開始します。

**ステップ 2 l2vpn**

例 :

```
RP/0/RP0/CPU0:router(config)# l2vpn
```

L2VPN コンフィギュレーション モードを開始します。

**ステップ 3 pw-status**

例 :

```
RP/0/RP0/CPU0:router(config-l2vpn)# pw-status
```

疑似回線のステータスをイネーブルにします。

- (注)
- 接続回線が冗長状態を **Active** に変更すると、**Active pw-status** がプライマリおよびバックアップ疑似回線に送信されます。

接続回線が冗長状態を **Standby** に変更すると、**Standby pw-status** がプライマリおよびバックアップ疑似回線に送信されます。

**ステップ 4 xconnect group group-name**

例 :

```
RP/0/RP0/CPU0:router(config-l2vpn)# xconnect group grp_1
```

クロスコネク ト グループの名前を入力します。

**ステップ 5 p2p xconnect-name**

例 :

```
RP/0/RP0/CPU0:router(config-l2vpn-xc)# p2p p1
```

ポイントツーポイント クロスコネク トの名前を入力します。

**ステップ 6 interface type interface-path-id**

例 :

```
RP/0/RP0/CPU0:router(config-l2vpn-xc-p2p)# interface Bundle-Ether 1.1
```

インターフェイス タイプ ID を指定します。

**ステップ 7 neighbor A.B.C.D pw-id pseudowire-id**

例 :

```
RP/0/RP0/CPU0:router(config-l2vpn-xc-p2p)# neighbor 10.2.2.2 pw-id 2000
```

クロスコネクトの疑似回線セグメントを設定します。

オプションで、コントロールワードをディセーブルにするか、イーサネットまたは VLAN に transport-type を設定できます。

**ステップ 8 pw-class {class-name}**

例 :

```
RP/0/RP0/CPU0:router(config-l2vpn-xc-p2p-pw)# pw-class c1
```

疑似回線に使用する疑似回線クラス テンプレート名を設定します。

**ステップ 9 backup neighbor A.B.C.D pw-id pseudowire-id**

例 :

```
RP/0/RP0/CPU0:router(config-l2vpn-xc-p2p-pw)# backup neighbor 10.2.2.2 pw-id 2000
```

バックアップ疑似回線を追加します。

**ステップ 10 pw-class {class-name}**

例 :

```
RP/0/RP0/CPU0:router(config-l2vpn-xc-p2p-pw-backup)# pw-class c2
```

バックアップ疑似回線に使用する疑似回線クラス テンプレート名を設定します。

**ステップ 11 end または commit**

例 :

```
RP/0/RP0/CPU0:router(config-l2vpn-xc-p2p-pw-backup)# end
```

または

```
RP/0/RP0/CPU0:router(config-l2vpn-xc-p2p-pw-backup)# commit
```

設定変更を保存します。

- **end** コマンドを実行すると、次に示す変更のコミットを求めるプロンプトが表示されま  
す。

```
Uncommitted changes found, commit them before  
exiting(yes/no/cancel)?  
[cancel]:
```

- **yes** と入力すると、実行コンフィギュレーションファイルに変更が保存され、コンフィ  
ギュレーションセッションが終了して、ルータが EXEC モードに戻ります。

- **no** と入力すると、コンフィギュレーションセッションが終了して、ルータが EXEC モードに戻ります。変更はコミットされません。
- **cancel** と入力すると、ルータは現在のコンフィギュレーションセッションで継続されます。コンフィギュレーションセッションは終了せず、設定変更もコミットされません。
- 実行コンフィギュレーションファイルに設定変更を保存し、コンフィギュレーションセッションを継続するには、**commit** コマンドを使用します。

## MC-LAG での VPLS の設定

MC-LAG で VPLS を設定するには、次の作業を実行します。



- (注) デバイスには最大 128K の MAC アドレス エントリを含めることができます。デバイス上のブリッジドメインには最大 64K の MAC アドレス エントリを含めることができます。

### 手順

#### ステップ 1 **configure**

例 :

```
RP/0/RP0/CPU0:router# configure
```

グローバル コンフィギュレーション モードを開始します。

#### ステップ 2 **l2vpn**

例 :

```
RP/0/RP0/CPU0:router(config)# l2vpn
```

L2VPN コンフィギュレーション モードを開始します。

#### ステップ 3 **pw-status**

例 :

```
RP/0/RP0/CPU0:router(config-l2vpn)# pw-status
```

(任意) 疑似回線のステータスをイネーブルにします。

接続回線の冗長状態に関係なく、VFI のすべての疑似回線は常にアクティブです。

#### ステップ 4 **bridge group bridge-group-name**

例 :

```
RP/0/RP0/CPU0:router(config-l2vpn)# bridge group csco
RP/0/RP0/CPU0:router(config-l2vpn-bg)#
```

ブリッジドメインを包含できるようにブリッジグループを作成し、ブリッジドメインにネットワーク インターフェイスを割り当てます。

#### ステップ 5 **bridge-domain** *bridge-domain-name*

例：

```
RP/0/RP0/CPU0:router(config-l2vpn-bg)# bridge-domain abc
RP/0/RP0/CPU0:router(config-l2vpn-bg-bd)#
```

ブリッジドメインを確立し、L2VPN ブリッジグループブリッジドメイン コンフィギュレーション モードを開始します。

#### ステップ 6 **interface type** *interface-path-id*

例：

```
RP/0/RP0/CPU0:router(config-l2vpn-bg-bd)# interface Bundle-Ether 1.1
```

インターフェイス タイプ ID を指定します。

#### ステップ 7 **vfi** *{vfi-name}*

例：

```
RP/0/RP0/CPU0:router(config-l2vpn-bg-bd-ac)# vfi vfi-east
```

仮想転送インスタンス (VFI) コンフィギュレーション モードを開始します。

#### ステップ 8 **neighbor A.B.C.D pw-id** *pseudowire-id*

例：

```
RP/0/RP0/CPU0:router(config-l2vpn-bg-bd-vfi)# neighbor 10.2.2.2 pw-id 2000
```

クロスコネクトの疑似回線セグメントを設定します。

オプションで、コントロールワードをディセーブルにするか、イーサネットまたは VLAN に transport-type を設定できます。

#### ステップ 9 **pw-class** *{class-name}*

例：

```
RP/0/RP0/CPU0:router(config-l2vpn-bg-bd-vfi-pw)# pw-class canada
```

疑似回線に使用する疑似回線クラス テンプレート名を設定します。

#### ステップ 10 **end** または **commit**

例：

```
RP/0/RP0/CPU0:router(config-l2vpn-bg-bd-vfi-pw)# end
```

または

```
RP/0/RP0/CPU0:router(config-l2vpn-bg-bd-vfi-pw)# commit
```

設定変更を保存します。

- **end** コマンドを実行すると、次に示す変更のコミットを求めるプロンプトが表示されま  
す。

```
Uncommitted changes found, commit them before  
exiting(yes/no/cancel)?  
[cancel]:
```

- **yes** と入力すると、実行コンフィギュレーションファイルに変更が保存され、コンフィ  
ギュレーションセッションが終了して、ルータが EXEC モードに戻ります。

- **no** と入力すると、コンフィギュレーションセッションが終了して、ルータが EXEC モー  
ドに戻ります。変更はコミットされません。

- **cancel** と入力すると、ルータは現在のコンフィギュレーションセッションで継続されま  
す。コンフィギュレーションセッションは終了せず、設定変更もコミットされません。

- 実行コンフィギュレーションファイルに設定変更を保存し、コンフィギュレーションセッ  
ションを継続するには、**commit** コマンドを使用します。







## 第 7 章

# トラフィック ミラーリングの設定

このモジュールでは、トラフィックミラーリング機能の設定について説明します。トラフィックミラーリングは、ポートミラーリング、またはスイッチドポートアナライザ（SPAN）と呼ばれます。

- [トラフィックミラーリングの概要（151 ページ）](#)
- [トラフィックミラーリングのタイプ（152 ページ）](#)
- [ERSPAN（153 ページ）](#)
- [トラフィックミラーリングの設定方法（154 ページ）](#)
- [リモートトラフィックミラーリングの設定（154 ページ）](#)
- [設定可能な送信元インターフェイスの接続（156 ページ）](#)
- [トラフィックミラーリングへの UDF ベースの ACL の設定（158 ページ）](#)
- [トラフィックミラーリングに関する追加情報（160 ページ）](#)
- [トラフィックミラーリングの設定例（162 ページ）](#)
- [トラフィックミラーリングのトラブルシューティング（164 ページ）](#)
- [UDF ベースの ACL の確認（167 ページ）](#)

## トラフィック ミラーリングの概要

トラフィックミラーリングは、ポートミラーリングまたはスイッチドポートアナライザ（SPAN）と呼ばれることもある、シスコ独自の機能です。この機能を利用すると、一連のポートに入ってくる、または出ていくネットワークトラフィックをモニタすることができます。このトラフィックを同じルータ上の宛先ポートに渡すことができます。

トラフィックミラーリングでは、1つまたは複数の送信元ポートからのトラフィックをコピーし、コピーされたトラフィックを1つまたは複数の宛先に送信してネットワークアナライザまたはその他のモニタリングデバイスに分析させます。トラフィックミラーリングは、送信元インターフェイスまたはサブインターフェイス上のトラフィックのフローに影響を与えず、ミラーリングされたトラフィックは宛先インターフェイスまたはサブインターフェイスに送信されます。

たとえば、トラフィックアナライザをルータに接続してホスト A によってホスト B に送信されるイーサネットトラフィックをキャプチャできます。

図 10: トラフィック ミラーリング動作

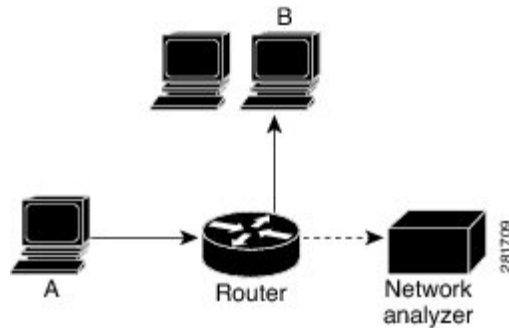

ローカルトラフィック ミラーリングが有効になっている場合、ホスト A から送信されるすべてのパケットのコピーを受信するように設定されたポートに、トラフィックアナライザを直接接続します。このポートを「トラフィック ミラーリング ポート」といいます。このマニュアルの他の項で、この機能を調整する方法について説明します。

## トラフィック ミラーリングのタイプ

次のタイプのトラフィック ミラーリングがサポートされています。

- **ローカルトラフィック ミラーリング**：最も基本的な形式のトラフィック ミラーリングです。ネットワークアナライザまたはスニファは宛先インターフェイスに直接接続します。つまり、すべてのモニタ対象ポートが宛先ポートと同じルータ上に存在します。
- **リモートトラフィック ミラーリング**：IP ネットワークを介し、GRE トンネルを通じてネットワークアナライザに到達できます。



(注) ethernet キーワードを設定した場合、それぞれのパケットのコピーにはレイヤ 2 ヘッダーが含まれています。これはミラーリングされたパケットがルーティングできないことを示しているため、GRE トンネルの末端をネットワークアナライザにする必要があります。

- **ACL ベースのトラフィック ミラーリング**：トラフィックはインターフェイス ACL の設定に基づいてミラーリングされます。

インターフェイス アクセスリストの定義に基づいてトラフィックをミラーリングできます。レイヤ 3 トラフィックをミラーリングする際は、**ipv4 access-list** コマンドまたは **ipv6 access-list** コマンドを使用し、**capture** オプションを指定して ACL を設定します。**permit** コマンドと **deny** コマンドによって、通常のトラフィックの動作を決定します。**capture** オプションは、パケットが宛先ポートにミラーリングされることを指定します。このオプションは許可タイプのアクセス制御エントリ (ACE) でのみサポートされています。



- (注) リリース 6.5.1 より前では、ACL ベースのトラフィック ミラーリングには UDK (ユーザ定義の TCAM キー) と **enable-capture** オプションを使用して **capture** オプションを ACL に設定できるようにする必要がありました。

## ERSPAN

Encapsulated Remote Switched Port Analyzer (ERSPAN) は、IP ネットワークでミラーリングされたトラフィックを転送します。トラフィックは、送信元ルータでカプセル化され、ネットワーク間を転送されます。パケットは宛先ルータでカプセル化解除され、宛先インターフェイスに送信されます。

ERSPAN は、GRE トンネルを通過してリモートサイトに送信されるトラフィックのミラーリングを実行します。モニタセッションの宛先として使用する GRE トンネルの設定の詳細については、「GRE トンネルの設定」の章を参照してください。

## 機能制限

一般的な制限事項は、次のとおりです。

- 部分的なミラーリングやミラーリングのサンプリング機能はサポートされていません。

ACL を使用したトラフィックのミラーリングには次の一般的な制約事項が適用されます。

- トラフィック ミラーリング カウンタはサポートされていません。
- ACL ベースのトラフィック ミラーリングはレイヤ 2 (イーサネットサービス) ACL ではサポートされていません。
- トラフィックのデフォルトのミラーリングを回避するために、送信元インターフェイス上、または送信元インターフェイスと同じネットワーク処理ユニット上の任意のインターフェイス上に ACL を設定します。バンドル インターフェイスが送信元インターフェイスの場合は、アクティブなすべてのバンドルメンバーと同じネットワーク処理ユニットの任意のインターフェイス上に ACL を設定します。バンドルメンバーは、複数の NPU 上に配置できます。また、設定した ACL が SPAN 設定と同じプロトコルタイプと方向であることを確認します。たとえば、IPv4 または IPv6 の ACL を使用して SPAN を設定する場合は、そのネットワーク処理ユニットに入力 IPv4 ACL または IPv6 ACL をそれぞれ設定します。

次の一般的な制限が SPAN に適用されます。

- SPAN はポートレベルの送信元インターフェイスのみをサポートしています。

次の一般的な制約事項が ERSPAN と SPAN ACL に適用されます。

- SPAN カウンタはサポートされていません。
- SPAN 機能と ER-SPAN 機能の両方を同時にルータ上に設定することはできません。SPAN 機能または ERSPAN 機能のいずれかを同じルータ上で設定できます。
- ERSPAN セッション ID の値は常にゼロです。
  - ERSPAN を設定するための IOS XR コマンドは使用できません。
- ERSPAN のネクストホップには解決された ARP が必要です。
  - その他のトラフィックまたはプロトコルで ARP をトリガーします。
- ERSPAN は MPLS を介して移動できません。
  - 追加ルータは MPLS でカプセル化される場合があります。
- ERSPAN のカプセル化解除はサポートされていません。
- GRE ネクスト ホップがサブインターフェイスを介して到達可能な場合、ERSPAN は機能しません。ERSPAN が機能するには、メイン インターフェイスを介してネクスト ホップに到達可能である必要があります。
- Rx 方向（入力方向 v4 ACL または v6 ACL）では SPAN-ACL のみがサポートされています。
- SPAN-ACL では、MPLS トラフィックをキャプチャできません。
  - MPLS トラフィックの ACL はサポートされていません。

## トラフィック ミラーリングの設定方法

ここでは、トラフィック ミラーリングを設定する方法について説明します。

## リモート トラフィック ミラーリングの設定

### 手順

#### ステップ 1 **configure**

例：

```
RP/0/RP0/cpu 0: router# configure
```

グローバル コンフィギュレーション モードを開始します。

#### ステップ 2 **monitor-session session-name**

例：

```
RP/0/RP0/cpu 0: router(config)# monitor-session mon1 ethernet
RP/0/RP0/cpu 0: router(config-mon)#
```

モニタ セッションを定義し、モニタ セッション コンフィギュレーション モードを開始します。

### ステップ 3 destination interface *tunnel-ip*

例：

```
RP/0/RP0/cpu 0: router(config-mon)# destination interface tunnelip3
```

トラフィックを複製する宛先サブインターフェイスを指定します。

### ステップ 4 exit

例：

```
RP/0/RP0/cpu 0: router(config-mon)# exit
RP/0/RP0/cpu 0: router(config)#
```

モニタ セッション コンフィギュレーション モードを終了し、グローバル コンフィギュレーション モードに戻ります。

### ステップ 5 interface *type number*

例：

```
RP/0/RP0/cpu 0: router(config)# interface HundredGigE 0/0/1/0
```

指定した送信元インターフェイスに対してインターフェイス コンフィギュレーション モードを開始します。インターフェイス番号は、*rack/slot/module/port* 表記で入力します。ルータの構文の詳細については、疑問符 (?) を使用してオンライン ヘルプを参照してください。

### ステップ 6 monitor-session *session-name* ethernet direction rx-onlyport-only

例：

```
RP/0/RP0/cpu 0: router(config-if)# monitor-session mon1 ethernet
direction rx-only port-only
```

このインターフェイスで使用されるモニタ セッションを指定します。**direction** キーワードを使用して、入力または出力のトラフィックのみをミラーリングすることを指定します。

### ステップ 7 end または commit

例：

```
RP/0/RP0/cpu 0: router(config-if)# end
```

または

```
RP/0/RP0/cpu 0: router(config-if)# commit
```

設定変更を保存します。

- **end** コマンドを実行すると、次に示す変更のコミットを求めるプロンプトが表示されます。

```
Uncommitted changes found, commit them before exiting (yes/no/cancel)?
[cancel]:
```

- **yes** と入力すると、実行コンフィギュレーションファイルに変更が保存され、コンフィギュレーションセッションが終了して、ルータが EXEC モードに戻ります。

- **no** と入力すると、コンフィギュレーションセッションが終了して、ルータが EXEC モードに戻ります。変更はコミットされません。

- **cancel** と入力すると、ルータは現在のコンフィギュレーションセッションで継続されます。コンフィギュレーションセッションは終了せず、設定変更もコミットされません。

- 実行コンフィギュレーションファイルに設定変更を保存し、コンフィギュレーションセッションを継続するには、**commit** コマンドを使用します。

実行コンフィギュレーションファイルに設定変更を保存し、コンフィギュレーションセッションを継続するには、**commit** コマンドを使用します。

#### ステップ 8 show monitor-session [session-name] status [detail] [error]

例：

```
RP/0/RP0/cpu 0: router# show monitor-session
```

トラフィック ミラーリングセッションに関する情報を表示します。

## 設定可能な送信元インターフェイスの接続

手順

#### ステップ 1 configure

例：

```
RP/0/RP0/cpu 0: router# configure
```

グローバル コンフィギュレーション モードを開始します。

#### ステップ 2 interface type number

例：

```
RP/0/RP0/cpu 0: router(config)# interface HundredGigE 0/0/1/0
```

指定した送信元インターフェイスに対してインターフェイス コンフィギュレーション モードを開始します。インターフェイス番号は、*rack/slot/module/port* 表記で入力します。ルータの構文の詳細については、疑問符 (?) を使用してオンライン ヘルプを参照してください。

### ステップ 3 **ipv4 access-group *acl-name* {ingress | egress}**

例 :

```
RP/0/RP0/cpu 0: router(config-if)# ipv4 access-group acl1 ingress
```

インターフェイスへのアクセスを制御します。

### ステップ 4 **monitor-session *session-name* ethernet direction rx-onlyport-level acl**

例 :

```
RP/0/RP0/cpu 0: router(config-if)# monitor-session mon1 ethernet direction rx-only  
port-level acl  
RP/0/RP0/cpu 0: router(config-if-mon)#
```

送信元インターフェイスにモニタ セッションを付加し、モニタ セッション コンフィギュレーション モードを開始します。

(注) **rx-only** は入力トラフィックのみが複製されることを指定します。

### ステップ 5 **acl**

例 :

```
RP/0/RP0/cpu 0: router(config-if-mon)# acl
```

定義された ACL に従ってトラフィックをミラーリングすることを指定します。

(注) ACL を名前で設定した場合は、それによってインターフェイス上で設定されている可能性がある ACL がオーバーライドされます。

### ステップ 6 **exit**

例 :

```
RP/0/RP0/cpu 0: router(config-if-mon)# exit  
RP/0/RP0/cpu 0: router(config-if)#
```

モニタ セッション コンフィギュレーション モードを終了し、インターフェイス コンフィギュレーション モードに戻ります。

### ステップ 7 **end** または **commit**

例 :

```
RP/0/RP0/cpu 0: router(config-if)# end
```

または

```
RP/0/RP0/cpu 0: router(config-if)# commit
```

設定変更を保存します。

- **end** コマンドを実行すると、次に示す変更のコミットを求めるプロンプトが表示されます。

```
Uncommitted changes found, commit them before exiting (yes/no/cancel)?
[cancel]:
```

- **yes** と入力すると、実行コンフィギュレーションファイルに変更が保存され、コンフィギュレーションセッションが終了して、ルータが EXEC モードに戻ります。

- **no** と入力すると、コンフィギュレーションセッションが終了して、ルータが EXEC モードに戻ります。変更はコミットされません。

- **cancel** と入力すると、ルータは現在のコンフィギュレーションセッションで継続されます。コンフィギュレーションセッションは終了せず、設定変更もコミットされません。

- 実行コンフィギュレーションファイルに設定変更を保存し、コンフィギュレーションセッションを継続するには、**commit** コマンドを使用します。

#### ステップ 8 show monitor-session [session-name] status [detail] [error]

例：

```
RP/0/RP0/cpu 0: router# show monitor-session status
```

モニタセッションに関する情報を表示します。

## トラフィック ミラーリングへの UDF ベースの ACL の設定

手順

	コマンドまたはアクション	目的
ステップ 1	<b>configure</b> 例：  RP/0/RP0/cpu 0: router# configure	グローバル コンフィギュレーションモードを開始します。
ステップ 2	<b>udf udf-name header {inner   outer} {l2   l3   l4} offset offset-in-bytes length length-in-bytes</b> 例：  RP/0/RP0/cpu 0: router(config)# udf udf3 header outer 14 0 length 1 (config-mon)#	個別の UDF 定義を設定します。UDF の名前、オフセット元のネットワークングヘッダー、抽出するデータの長さを指定できます。  <b>inner</b> キーワードまたは <b>outer</b> キーワードは、カプセル化されていないレイヤ 3 またはレイヤ 4 のヘッダーからのオフセットの開始を指定するか、またはカプ



	コマンドまたはアクション	目的
	<p>例 :</p> <pre>RP/0/RP0/cpu 0: router(config)# udf udf3 header inner 14 10 length 2 (config-mon)#</pre> <p>例 :</p> <pre>RP/0/RP0/cpu 0: router(config)# udf udf3 header outer 14 50 length 1 (config-mon)#</pre>	<p>セル化されたパケットがある場合は内部 L3/L4 からのオフセットの開始を指定します。</p> <p>(注) 任意のヘッダーの開始部分から許容される最大オフセットは 63 バイトです。</p> <p><b>length</b> キーワードはオフセットからの長さをバイト単位で指定します。指定できる値の範囲は 1 ~ 4 です。</p>
ステップ 3	<p><b>hw-module profile tcam format access-list {ipv4   ipv6} [acl-qualifiers] [udf1 udf-name1 ... udf8 udf-name8] enable-capture</b></p> <p>例 :</p> <pre>RP/0/RP0/cpu 0: router(config)# hw-module profile tcam format access-list ipv4 src-addr dst-addr src-port dst-port proto tcp-flags packet-length frag-bit udf1 udf-test1 udf2 udf-test2 enable-capture</pre>	<p>ハードウェアに送信される ACL キー定義にユーザ定義フィールドを追加します。</p> <p>(注) 新しい TCAM プロファイルを有効にするには、ラインカードのリロードが必要です。</p>
ステップ 4	<p><b>ipv4 access-list acl-name</b></p> <p>例 :</p> <pre>RP/0/RP0/cpu 0: router(config)# ipv4 access-list acl1</pre>	<p>ACL を作成して、IP ACL コンフィギュレーションモードを開始します。</p> <p><i>acl-name</i> 引数の長さは最大 64 文字です。</p>
ステップ 5	<p><b>permit regular-ace-match-criteria udf udf-name1 value1 ... udf-name8 value8</b></p> <p>例 :</p> <pre>RP/0/RP0/cpu 0: router(config-ipv4-acl)# 10 permit ipv4 any any udf udf1 0x1234 0xffff udf3 0x56 0xff capture RP/0/RP0/cpu 0: router(config-ipv4-acl)# 30 permit ipv4 any any dscp af11 udf udf5 0x22 0x22 capture</pre>	<p>UDF と一致する ACL を設定します。</p>
ステップ 6	<p><b>exit</b></p> <p>例 :</p> <pre>RP/0/RP0/cpu 0: router(config-ipv4-acl)# exit</pre>	<p>IP ACL コンフィギュレーションモードを終了し、グローバルコンフィギュレーションモードに戻ります。</p>

	コマンドまたはアクション	目的
ステップ 7	<b>interface</b> <i>type number</i> 例：  RP/0/RP0/cpu 0: router(config)# interface HundredGigE 0/0/1/0	インターフェイスを設定し、インターフェイス コンフィギュレーション モードを開始します。
ステップ 8	<b>ipv4 access-group</b> <i>acl-name ingress</i> 例：  RP/0/RP0/cpu 0: router(config-if)# ipv4 access-group acl1 ingress	アクセス リストをインターフェイスに適用します。
ステップ 9	<b>commit</b> 例：  RP/0/RP0/cpu 0: router(config-if)# commit	アクセス リストをインターフェイスに適用します。

## トラフィック ミラーリングに関する追加情報

### トラフィック ミラーリング用語

- 入力トラフィック：ルータに着信するトラフィック。
- 出力トラフィック：ルータから発信されるトラフィック。
- 送信元（SPAN）インターフェイス：SPAN機能を使用してモニタされているインターフェイス。
- 送信元ポート：トラフィック ミラーリングを使用してモニタされるポート。モニタ対象ポートとも呼ばれます。
- 宛先ポート：送信元ポートをモニタするポート。通常は、このポートにネットワークアナライザが接続されます。「モニタリング ポート」とも呼ばれます。
- モニタセッション：SPAN設定の集合に名前を付けたもの。この集合は宛先と送信元のインターフェイスで構成され、宛先は1つ、送信元は1つまたは複数となる可能性があります。

### 送信元ポートの特性

モニタ対象ポートとも呼ばれる送信元ポートは、ネットワークトラフィック分析のためにモニタするルーテッドポートです。単一トラフィックのミラーリングセッションでは、送信元ポー

トのトラフィックをモニタできます。NCS 5500 シリーズ ルータは、最大 800 個の送信元ポートをサポートできます。

送信元ポートの特性は、次のとおりです。

- バンドル インターフェイス、100 ギガビット イーサネット、10 ギガビット イーサネットなどのデータ ポート タイプを使用できます。



(注) ブリッジ グループ 仮想 インターフェイス (BVI) はサポートされません。

- 各送信元ポートは、1つのトラフィック ミラーリングセッションでのみモニタできます。
- ポートを送信元ポートとして使用した場合は、同じポートを宛先ポートとしては使用できません。
- 各送信元ポートはローカル トラフィック ミラーリングをモニタする方向（入力、出力、または両方）を指定して設定できます。リモート トラフィック ミラーリングは、入力方向と出力方向の両方でサポートされています。バンドルの場合は、モニタ方向はグループ内のすべての物理ポートに適用されます。

## モニタ セッションの特性

モニタセッションは、1つの宛先インターフェイスと、場合によっては多くの送信元インターフェイスで構成されるトラフィック ミラーリング設定の集まりです。どのモニタセッションでも、送信元インターフェイス（送信元ポートと呼ばれる）からのトラフィックは、モニタリングポートまたは宛先ポートに送信されます。1つのモニタリングセッションに複数の送信元ポートがある場合は、多数のミラーリングされたトラフィック ストリームからのトラフィックが宛先ポートにおいて結合されます。その結果、宛先ポートからのトラフィックは、1つまたは複数の送信元ポートからのトラフィックの組み合わせになります。

モニタセッションには次の特性があります。

- 1台のルータで、最大4つのモニタセッションを実行できます。
- 単一のモニタセッションの宛先ポートは1つだけです。
- 1つの宛先ポートは1つのモニタセッションだけに属することができます。
- 1つのモニタセッションあたりの送信元ポートの最大数は800です。ただし、すべてのモニタリングセッションの送信元ポート数合計が800を超えないものとします。

## 宛先ポートの特性

各セッションには、送信元ポートからのトラフィックのコピーを受信する宛先ポートが必要です。

宛先ポートの特性は、次のとおりです。

- 宛先ポートは、ローカルトラフィック ミラーリングを行う送信元ポートと同じルータ上にある必要があります。リモート ミラーリングの場合、宛先は常に GRE トンネルになります。
- ローカルミラーリングの宛先ポートには、イーサネット物理ポート、EFP、GRE トンネル インターフェイスを使用できますが、バンドルインターフェイスは使用できません。有効なのはレイヤ 2 またはレイヤ 3 の転送インターフェイスです。
- NCS5500 の宛先ポートを vlan サブインターフェイスにすることはできません。
- いつでも、宛先ポートは 1 つのトラフィック ミラーリング セッションだけに参加できます。1 つのトラフィック ミラーリング セッションの宛先ポートは、別のトラフィック ミラーリング セッションの宛先ポートにできません。つまり、2 つのモニタセッションの宛先ポートが同一であってはなりません。
- 宛先ポートは、送信元ポートにはできません。

## トラフィック ミラーリングの設定例

ここでは、トラフィック ミラーリングを設定する方法の例を示します。

### 物理インターフェイスを使用したトラフィックミラーリング（ローカル）：例

次に、物理インターフェイスを使用したトラフィック ミラーリングの基本設定の例を示します。

```
RP/0/RP0/CPU0:router# configure
RP/0/RP0/CPU0:router(config)# monitor-session ms1
RP/0/RP0/CPU0:router(config-mon)# destination interface HundredGigE0/0/1/0
RP/0/RP0/CPU0:router(config-mon)# commit

RP/0/RP0/CPU0:router# configure
RP/0/RP0/CPU0:router(config)# interface TenGigE0/0/0/0
RP/0/RP0/CPU0:router(config-if)# monitor-session ms1 port-level direction rx-only
RP/0/RP0/CPU0:router(config-if)# commit
```

### モニタ セッション ステータスの表示：例

次に、**status** キーワードを指定した **show monitor-session** コマンドの出力例を示します。

```
RP/0/RP0/CPU0:router# show monitor-session status

Monitor-session cisco-rtpl
Destination interface HundredGigE 0/0/1/0
=====
```

```

Source Interface  Dir  Status
-----
TenGigE0/0/0/4   Both Operational
TenGigE0/0/0/17  Both Operational

```

RP/0/RSP0/CPU0:router# **show monitor-session status detail**

```

Monitor-session sess1
Destination interface is not configured
Source Interfaces
-----
TenGigE0/0/0/0
  Direction: Both
  ACL match: Disabled
  Portion: Full packet
  Status: Not operational (destination interface not known).
TenGigE0/0/0/1
  Direction: Both
  ACL match: Disabled
  Portion: First 100 bytes

```

RP/0/RP0/CPU0:router# **show monitor-session status error**

```

Monitor-session ms1
Destination interface TenGigE0/0/0/15 is not configured
=====
Source Interface  Dir  Status
-----

Monitor-session ms2
Destination interface is not configured
=====
Source Interface  Dir  Status
-----

```

RP/0/RP0/CPU0:router# **show monitor-session test status**

```

Monitor-session test (ipv4)

Destination Nexthop 255.254.254.4
=====
Source Interface  Dir      Status
-----
Gi0/0/0/2.2      Rx      Not operational (source same as destination)
Gi0/0/0/2.3      Rx      Not operational (Destination not active)
Gi0/0/0/2.4      Rx      Operational
Gi0/0/0/4        Rx      Error: see detailed output for explanation

```

RP/0/RP0/CPU0:router# **show monitor-session test status error**

```

Monitor-session test
Destination Nexthop ipv4 address 255.254.254.4
=====
Source Interface  Status
-----
Gi0/0/0/4        < Error: FULL Error Details >

```

## トラフィック ミラーリングのトラブルシューティング

トラフィック ミラーリングに問題が発生した場合は、**show monitor-session status** コマンドの出力を確認することからトラブルシューティングを開始します。このコマンドは、すべてのセッションおよび送信元インターフェイスの記録された状態を表示します。

```
# show monitor-session status
```

```
Monitor-session msl
<session status>
```

```
=====
Interface      Dir      Status
-----
Gi0/1/0/0.10   Both    <Source interface status>
Gi0/1/0/0.11   Rx      <Source interface status>
Gi0/1/0/0.12   Tx      <Source interface status>
Gi0/2/0/0 (port) Rx      <Source interface status>
```

上記の例では、<Session status> とマークされた行は、次のいずれかの設定エラーを示している可能性があります。

Session Status	説明
Session is not configured globally	グローバル設定にセッションが存在していません。 <b>show run</b> コマンドの出力を確認し、セッションが正しい名前で設定されていることを確認します。
Destination interface <intf> (<down-state>)	宛先インターフェイスは、Interface Manager でアップ状態になっていません。 <b>show interfaces</b> コマンドを使用して状態を確認できます。設定を調べて、インターフェイスがアップ状態にならない原因を特定します（たとえば、サブインターフェイスが適切なカプセル化の設定を必要としています）。

<Source interface status> は次のメッセージを報告できます。

Source Interface Status	説明
Operational	トラフィック ミラーリング PI において、すべてのものが正しく動作しているようです。ミラーリングが期待どおりに動作しない場合は、まずプラットフォーム チームと協力して調査します。

Source Interface Status	説明
Not operational (Session is not configured globally)	グローバル設定にセッションが存在していません。 <b>show run</b> コマンドの出力を確認し、セッションが正しい名前を設定されていることを確認します。
Not operational (destination not known)	セッションは存在していますが、宛先インターフェイスが設定されていないか、そのセッションに指定されている宛先インターフェイスが存在していません（たとえば、宛先がまだ作成されていないサブインターフェイスであるなど）。
Not operational (source same as destination)	セッションは存在していますが、宛先と送信元が同じインターフェイスであるため、トラフィック ミラーリングは機能しません。
Not operational (destination not active)	宛先インターフェイスまたは疑似配線がアップ状態ではありません。対応する <i>Session status</i> のエラーメッセージで、提案されている解決方法を確認します。
Not operational (source state <down-state>)	送信元インターフェイスはアップ状態ではありません。 <b>show interfaces</b> コマンドを使用して状態を確認できます。設定を調べて、インターフェイスがアップ状態にならない原因を特定します（たとえば、サブインターフェイスが適切なカプセル化の設定を必要としています）。
Error: see detailed output for explanation	トラフィック ミラーリングでエラーが発生しました。 <b>show monitor-session status detail</b> コマンドを実行して詳細情報を表示します。

**show monitor-session status detail** コマンドは、設定パラメータの詳細情報と、検出されたエラー（ある場合）を表示します。次に例を示します。

RP/0/RP0/cpu 0: router **show monitor-session status detail**

```
Monitor-session sess1
Destination interface is not configured
Source Interfaces
-----
TenGigE0/0/0/1
  Direction: Both
  ACL match: Disabled
  Portion: Full packet
  Status: Not operational (destination interface not known)
TenGigE0/0/0/2
```

```

Direction: Both
ACL match: Disabled
Portion: First 100 bytes
Status: Not operational (destination interface not known). Error: 'Viking SPAN PD'
detected the 'warning' condition 'PRM connection
creation failure'.
Monitor-session foo
Destination next-hop TenGigE 0/0/0/0
Source Interfaces
-----
TenGigE 0/0/0/1.100:
Direction: Both
Status: Operating
TenGigE 0/0/0/2.200:
Direction: Tx
Status: Error: <blah>

Monitor session bar
No destination configured
Source Interfaces
-----
TenGigE 0/0/0/3.100:
Direction: Rx
Status: Not operational(no destination)

```

次に追加のトレースとデバッグのコマンドを示します。

```

RP/0/RP0/cpu 0: router# show monitor-session platform trace ?

all Turn on all the trace
errors Display errors
events Display interesting events

RP/0/RP0/cpu 0: router# show monitor-session trace ?

process Filter debug by process

RP/0/RP0/cpu 0: router# debug monitor-session platform ?

all Turn on all the debugs
errors VKG SPAN EA errors
event VKG SPAN EA event
info VKG SPAN EA info

RP/0/RP0/cpu 0: router# debug monitor-session process all

RP/0/RP0/cpu 0: router# debug monitor-session process ea

RP/0/RP0/cpu 0: router# debug monitor-session process ma

RP/0/RP0/cpu 0: router# show monitor-session process mgr

detail Display detailed output
errors Display only attachments which have errors
internal Display internal monitor-session information
| Output Modifiers

RP/0/RP0/cpu 0: router# show monitor-session status

RP/0/RP0/cpu 0: router# show monitor-session status errors

RP/0/RP0/cpu 0: router# show monitor-session status internal

```



## UDF ベースの ACL の確認

**show monitor-session status detail** コマンドを使用して、ACL の UDF の設定を確認します。

```
RP/0/RP0/CPU0:leaf1# show monitor-session 1 status detail
```

```
Fri May 12 19:40:39.429 UTC
Monitor-session 1
  Destination interface tunnel-ip3
  Source Interfaces
  -----
  TenGigE0/0/0/15
    Direction: Rx-only
    Port level: True
    ACL match: Enabled
    Portion: Full packet
    Interval: Mirror all packets
    Status: Not operational (destination not active)
```





## 第 8 章

# 仮想ループバックおよびヌルインターフェイスの設定

このモジュールでは、ループバックおよびヌルインターフェイスの設定について説明します。ループバック インターフェイスとヌルインターフェイスは、仮想インターフェイスと見なされます。

仮想インターフェイスは、ルータ内部の論理パケット スイッチング エンティティです。仮想インターフェイスにはグローバルスコープがありますが、関連付けられた位置はありません。代替として、仮想インターフェイスは名前のあとにグローバルに一意的な数字による ID を持ちます。たとえば、Loopback 0、Loopback 1、Loopback 99999 です。この ID は仮想インターフェイスのタイプごとに固有であるため、Loopback 0 と Null 0 の両方を持つことができ、全体として固有な文字列の名前を形成します。

ループバック インターフェイスとヌルインターフェイスのコントロールプレーンは、アクティブ ルート スイッチ プロセッサ (RSP) 上に存在します。設定およびコントロールプレーンは、スタンバイ RSP 上にミラーリングされ、フェールオーバーが発生した場合には、仮想インターフェイスがそれまでのスタンバイに移り、このスタンバイが新たにアクティブ RSP となります。

- [仮想インターフェイスの設定に関する情報 \(169 ページ\)](#)

## 仮想インターフェイスの設定に関する情報

仮想インターフェイスを設定するには、次の概念を理解している必要があります。

### 仮想ループバック インターフェイスの概要

仮想ループバック インターフェイスは、常にアップ状態にあるシングル エンドポイントを持つ仮想インターフェイスです。仮想ループバック インターフェイスで転送されるパケットは、ただちに同じインターフェイスによって受信されます。ループバック インターフェイスは物理インターフェイスをエミュレートします。

Cisco IOS XR ソフトウェアでは、仮想ループバック インターフェイスが次の機能を実行します。

- ループバック インターフェイスは、ルーティング プロトコルセッションの終端アドレスとして設定することができます。これにより、アウトバウンドインターフェイスがダウンしても、ルーティング プロトコルセッションをアップ状態に維持することができます。
- ルータ IP スタックが適切に動作していることを確認するには、ループバック インターフェイスに対して ping を実行します。

他のルータまたはアクセス サーバが仮想ループバック インターフェイスにアクセスを試みるようなアプリケーションでは、ルーティング プロトコルを設定して、ループバック アドレスに割り当てられるサブネットを分散させる必要があります。

ループバック インターフェイスにルーティングされたパケットは、ルータまたはアクセスサーバに再ルーティングされ、ローカルで処理されます。ループバック インターフェイス外にルーティングされるものの、ループバック インターフェイス宛てで送信されない IP パケットは、ドロップされます。これらの2つの状況では、ループバック インターフェイスはヌルインターフェイスのように動作できます。

## 仮想インターフェイスの設定の前提条件

適切なタスク ID を含むタスク グループに関連付けられているユーザグループに属している必要があります。このコマンドリファレンスには、各コマンドに必要なタスク ID が含まれます。ユーザグループの割り当てが原因でコマンドを使用できないと考えられる場合、AAA 管理者に連絡してください。

## 仮想ループバック インターフェイスの設定

ここでは、基本的なループバック インターフェイスの設定手順について説明します。

### 制約事項

ループバック インターフェイスの IP アドレスは、ネットワーク上のすべてのルータ間で固有である必要があります。この IP アドレスは、ルータ上の他のインターフェイスでは使用できません。また、ネットワーク上のいかなるルータのインターフェイスでも使用できません。

### 手順

#### ステップ 1 **configure**

例：

```
RP/0/RP0/cpu 0: router# configure
```

グローバル コンフィギュレーション モードを開始します。

#### ステップ 2 **interface loopback instance**

例：

```
RP/0/RP0/cpu 0: router#(config)# interface Loopback 3
```

インターフェイス コンフィギュレーション モードを開始して、新しいループバック インターフェイスの名前を指定します。

### ステップ 3 **ipv4 address ip-address**

例：

```
RP/0/RP0/cpu 0: router(config-if)# ipv4 address 100.100.100.69 255.255.255.255
```

**ipv4 address** コンフィギュレーション コマンドを使用して、仮想ループバック インターフェイスに IP アドレスとサブネット マスクを割り当てます。

### ステップ 4 **end** または **commit**

例：

```
RP/0/RP0/cpu 0: router(config-if)# end
```

または

```
RP/0/RP0/cpu 0: router(config-if)# commit
```

設定変更を保存します。

- **end** コマンドを実行すると、次に示す変更のコミットを求めるプロンプトが表示されません。

```
Uncommitted changes found, commit them before exiting(yes/no/cancel)?  
[cancel]:
```

- **yes** と入力すると、実行コンフィギュレーション ファイルに変更が保存され、コンフィギュレーション セッションが終了して、ルータが EXEC モードに戻ります。
- **no** と入力すると、コンフィギュレーション セッションが終了して、ルータが EXEC モードに戻ります。変更はコミットされません。
- **cancel** と入力すると、現在のコンフィギュレーション セッションが継続します。コンフィギュレーション セッションは終了せず、設定変更もコミットされません。
- 実行コンフィギュレーション ファイルに設定変更を保存し、コンフィギュレーション セッションを継続するには、**commit** コマンドを使用します。

### ステップ 5 **show interface type instance**

例：

```
RP/0/RP0/cpu 0: router# show interfaces Loopback0
```

(任意) ループバック インターフェイスの設定を表示します。

## 例

次に、ループバック インターフェイスを設定する例を示します。

```
RP/0/RP0/cpu 0: router# configure
RP/0/RP0/cpu 0: router(config)# interface Loopback0
RP/0/RP0/cpu 0: router(config-if)# ipv4 address 100.100.100.69 255.255.255.255
RP/0/RP0/cpu 0: router(config-if)# ipv6 address 100::69/128
RP/0/RP0/cpu 0: router(config-if)# end
Uncommitted changes found, commit them? [yes]: yes
RP/0/RP0/cpu 0: router# show interfaces Loopback0

Loopback0 is up, line protocol is up
  Interface state transitions: 1
  Hardware is Loopback interface(s)
  Internet address is 100.100.100.69/32
  MTU 1500 bytes, BW 0 Kbit
    reliability Unknown, txload Unknown, rxload Unknown
  Encapsulation Loopback, loopback not set,
  Last link flapped 01:57:47
  Last input Unknown, output Unknown
  Last clearing of "show interface" counters Unknown
  Input/output data rate is disabled.
```

## ヌルインターフェイスの概要

ヌルインターフェイスは、ほとんどのオペレーティングシステムで使用可能なヌル装置と同様に機能します。このインターフェイスは常にアップで、トラフィックの転送や受信はできません。カプセル化は常に失敗します。ヌルインターフェイスは、トラフィックをフィルタリングするための代替的な方法として使用できます。不要なネットワークトラフィックをヌルインターフェイスに送ることによって、アクセスリストを使用する場合に伴うオーバーヘッドを回避できます。

ヌルインターフェイスに指定できるインターフェイス コンフィギュレーション コマンドは **ipv4 unreachable** コマンドのみです。 **ipv4 unreachable** コマンドを使用した場合、ソフトウェアは、認識できないプロトコルが使用されている自分宛の非ブロードキャストパケットを受信すると、インターネット制御メッセージプロトコル (ICMP) プロトコル到達不能メッセージを送信元に送信します。宛先アドレスまでのルートが不明なため最終的な宛先に配信できないデータグラムを受信した場合、ソフトウェアはそのデータグラムの発信者に ICMP ホスト到達不能メッセージで応答します。デフォルトでは、 **ipv4 unreachable** コマンドはイネーブルになっています。 ICMP にプロトコル到達不能を送信させない場合は、 **ipv4 icmp unreachable disable** コマンドを使用して設定する必要があります。

ブートプロセス時にデフォルトで Null0 インターフェイスが作成されます。このインターフェイスは削除できません。このインターフェイスに **ipv4 unreachable** コマンドを設定することは可能ですが、このインターフェイスは送られてきたすべてのパケットを廃棄するだけなので、ほとんどの設定は不要です。

Null 0 インターフェイスを表示するには、 **show interfaces null0** コマンドを使用します。

## ヌルインターフェイスの設定

ここでは、基本的なヌルインターフェイスの設定方法について説明します。

### 手順

#### ステップ1 **configure**

例：

```
RP/0/RP0/cpu 0: router# configure
```

グローバル コンフィギュレーション モードを開始します。

#### ステップ2 **interface null 0**

例：

```
RP/0/RP0/cpu 0: router(config)# interface null 0
```

null0 インターフェイス コンフィギュレーション モードを開始します。

#### ステップ3 **end** または **commit**

例：

```
RP/0/RP0/cpu 0: router(config-null0)# end
```

または

```
RP/0/RP0/cpu 0: router(config-null0)# commit
```

設定変更を保存します。

- **end** コマンドを実行すると、次に示す変更のコミットを求めるプロンプトが表示されます。

```
Uncommitted changes found, commit them before
exiting(yes/no/cancel)?
[cancel]:
```

- **yes** と入力すると、実行コンフィギュレーションファイルに変更が保存され、コンフィギュレーションセッションが終了して、ルータが EXEC モードに戻ります。
- **no** と入力すると、コンフィギュレーションセッションが終了して、ルータが EXEC モードに戻ります。変更はコミットされません。
- **cancel** と入力すると、現在のコンフィギュレーションセッションが継続します。コンフィギュレーションセッションは終了せず、設定変更もコミットされません。
- 実行コンフィギュレーションファイルに設定変更を保存し、コンフィギュレーションセッションを継続するには、**commit** コマンドを使用します。

**ステップ 4 show interfaces null 0**

例 :

```
RP/0/RP0/cpu 0: router# show interfaces null 0
```

ヌルインターフェイスの設定を確認します。

例

次に、ヌルインターフェイスを設定する例を示します。

```
RP/0/RP0/cpu 0: router# configure
RP/0/RP0/cpu 0: router(config)# interface Null 0
RP/0/RP0/cpu 0: router(config-null0)# ipv4 icmp unreachable disable
RP/0/RP0/cpu 0: router(config-null0)# end
Uncommitted changes found, commit them? [yes]: yes
RP/0/RP0/cpu 0: router# show interfaces Null 0
```

```
Null0 is up, line protocol is up
Interface state transitions: 1
Hardware is Null interface
Internet address is Unknown
MTU 1500 bytes, BW 0 Kbit
reliability 255/255, txload Unknown, rxload Unknown
Encapsulation Null, loopback not set,
Last link flapped 4d20h
Last input never, output never
Last clearing of "show interface" counters 05:42:04
5 minute input rate 0 bits/sec, 0 packets/sec
5 minute output rate 0 bits/sec, 0 packets/sec
0 packets input, 0 bytes, 0 total input drops
0 drops for unrecognized upper-level protocol
Received 0 broadcast packets, 0 multicast packets
0 packets output, 0 bytes, 0 total output drops
Output 0 broadcast packets, 0 multicast packets
```

## 仮想 IPv4 インターフェイスの設定

ここでは、IPv4 仮想インターフェイスの設定手順について説明します。

手順

**ステップ 1 configure**

例 :

```
RP/0/RP0/cpu 0: router# configure
```

グローバル コンフィギュレーション モードを開始します。

**ステップ 2 ipv4 virtual address ipv4-**



例：

```
RP/0/RP0/cpu 0: router(config)# ipv4 virtual address 10.3.32.154/8
```

管理イーサネットインターフェイスの IPv4 仮想アドレスを定義します。

### ステップ 3 end または commit

例：

```
RP/0/RP0/cpu 0: router(config-null0)# end
```

または

```
RP/0/RP0/cpu 0: router(config-null0)# commit
```

設定変更を保存します。

- **end** コマンドを実行すると、次に示す変更のコミットを求めるプロンプトが表示されます。

```
Uncommitted changes found, commit them before  
exiting(yes/no/cancel)?  
[cancel]:
```

- **yes** と入力すると、実行コンフィギュレーションファイルに変更が保存され、コンフィギュレーションセッションが終了して、ルータが EXEC モードに戻ります。
- **no** と入力すると、コンフィギュレーションセッションが終了して、ルータが EXEC モードに戻ります。変更はコミットされません。
- **cancel** と入力すると、現在のコンフィギュレーションセッションが継続します。コンフィギュレーションセッションは終了せず、設定変更もコミットされません。
- 実行コンフィギュレーションファイルに設定変更を保存し、コンフィギュレーションセッションを継続するには、**commit** コマンドを使用します。

---

例

次に、仮想 IPv4 インターフェイスを設定する例を示します。

```
RP/0/RP0/cpu 0: router# configure  
RP/0/RP0/cpu 0: router(config)# ipv4 virtual address 10.3.32.154/8  
RP/0/RP0/cpu 0: router(config-null0)# commit
```





## 第 9 章

# 802.1Q VLAN インターフェイスの設定

VLAN とは、実際は異なる LAN セグメント上のデバイスでも、同じセグメントで接続している場合と同様に通信できるように設定された、1 つまたは複数の LAN 上にあるデバイスのグループです。VLAN は、物理接続ではなく論理グループに基づいているため、ユーザ、ホスト管理、帯域幅割り当て、リソースの最適化に非常に柔軟に対応します。

IEEE 802.1Q プロトコル規格では、ブロードキャストおよびマルチキャストのトラフィックが必要以上の帯域を消費しないように、大規模なネットワークを小規模なパーツに分割することで問題に対処しています。また、内部ネットワークのセグメント間に、より高レベルのセキュリティを実現できます。

802.1Q 仕様は、イーサネット フレームに VLAN メンバーシップ情報を挿入する標準方式を確立します。Cisco NCS 5000 シリーズルータは、10 ギガビットイーサネットインターフェイスおよび 100 ギガビットイーサネットインターフェイス上で VLAN のサブインターフェイスの設定をサポートします。VLAN の範囲は 1 ~ 4094 です。

### 802.1Q タグ付きフレーム

IEEE 802.1Q タグ ベースの VLAN は、MAC ヘッダーの特別なタグを使用し、ブリッジでのフレームの VLAN メンバーシップを識別できます。このタグは、VLAN および Quality of Service (QoS) のプライオリティの識別に使用されます。VLAN ID は、フレームを特定の VLAN に関連付けて、スイッチがネットワークでフレームを処理する必要があるという情報を提供します。タグ付きフレームは、タグなしフレームよりも 4 バイト長く、イーサネット フレームの Type および Length フィールドにある 2 バイトの Tag Protocol Identifier (TPID) フィールドと、イーサネット フレームの Source Address フィールドの後ろから始まる 2 バイトの Tag Control Information (TCI) が含まれます。

802.1Q タグ付きフレームの詳細については、『*L2VPN and Ethernet Services Configuration Guide for Cisco NCS 5000 Series Routers*』の「*References for Carrier Ethernet Model*」の項を参照してください。

- [802.1Q VLAN インターフェイスの設定方法 \(178 ページ\)](#)
- [802.1Q VLAN インターフェイスの設定に関する情報 \(183 ページ\)](#)

# 802.1Q VLAN インターフェイスの設定方法

ここでは、次の手順について説明します。

## 802.1Q VLAN サブインターフェイスの設定

ここでは、802.1Q VLAN サブインターフェイスの設定手順について説明します。これらのサブインターフェイスを削除するには、「802.1Q VLAN サブインターフェイスの削除」の項を参照してください。

### 手順

#### ステップ1 **configure**

例：

```
RP/0/RP0/cpu 0: router# configure
```

グローバル コンフィギュレーション モードを開始します。

#### ステップ2 **interface {TenGigE | FortyGigE | HundredGigE | Bundle-Ether} interface-path-id.subinterface**

例：

```
RP/0/RP0/cpu 0: router(config)# interface TenGigE 0/0/0/4.10
```

サブインターフェイス コンフィギュレーション モードを開始し、インターフェイス タイプ、ロケーション、サブインターフェイス番号を指定します。

- *interface-path-id* 引数を、次のいずれかのインスタンスに置き換えます。
- 物理イーサネット インターフェイス インスタンスまたはイーサネット バンドル インスタンス。名前表記は *rack/slot/module/port* で、値の間のスラッシュは表記の一部として必要です。
- イーサネット バンドル インスタンス。範囲は 1 ~ 65535 です。
- *subinterface* 引数をサブインターフェイスの値に置き換えます。範囲は 0 ~ 2147483647 です。
- 名前表記は *interface-path-id.subinterface* で、表記の一部として引数をピリオドで区切る必要があります。

#### ステップ3 **encapsulation dot1q**

例：

```
RP/0/RP0/cpu 0: router(config-subif)# encapsulation dot1q 100
```

インターフェイスのレイヤ 2 カプセル化を設定します。

**ステップ 4** `ipv4 address ip-address mask`

例：

```
RP/0/RP0/cpu 0: router(config-subif)# ipv4 address 178.18.169.23/24
```

IP アドレスおよびサブネット マスクをサブインターフェイスに割り当てます。

- `ip-address` をインターフェイスのプライマリ IPv4 アドレスに置き換えます。
- `mask` を関連付けられた IP サブネットのマスクに置き換えます。ネットワーク マスクは、次のいずれかの方法で指定できます。
- 4 分割ドット付き 10 進表記のアドレスでネットワーク マスクを指定します。たとえば、255.0.0.0 は、値が 1 の各ビットは、対応するアドレスのビットがそのネットワークアドレスに属することを示します。
- ネットワークマスクは、スラッシュ (/) と数字で示すことができます。たとえば、/8 は、マスクの最初の 8 ビットが 1 で、対応するアドレスのビットがネットワークアドレスであることを示します。

**ステップ 5** `exit`

例：

```
RP/0/RP0/cpu 0: router(config-subif)# exit
```

(任意) サブインターフェイス コンフィギュレーション モードを終了します。

- `exit` コマンドは、明示的に指定する必要はありません。

**ステップ 6** ステップ 2～5 を繰り返し、残りの VLAN サブインターフェイスを定義します。

—

**ステップ 7** `end` または `commit`

例：

```
RP/0/RP0/cpu 0: router(config)# end
```

または

```
RP/0/RP0/cpu 0: router(config)# commit
```

設定変更を保存します。

- `end` コマンドを実行すると、次に示す変更のコミットを求めるプロンプトが表示されません。

```
Uncommitted changes found, commit them before exiting(yes/no/cancel)?  
[cancel]:
```

- **yes** と入力すると、実行コンフィギュレーション ファイルに変更が保存され、コンフィギュレーションセッションが終了して、ルータが EXEC モードに戻ります。

- **no** と入力すると、コンフィギュレーションセッションが終了して、ルータが EXEC モードに戻ります。変更はコミットされません。
- **cancel** と入力すると、ルータは現在のコンフィギュレーションセッションで継続されます。コンフィギュレーションセッションは終了せず、設定変更もコミットされません。
- 実行コンフィギュレーションファイルに設定変更を保存し、コンフィギュレーションセッションを継続するには、**commit** コマンドを使用します。

### ステップ 8 show ethernet trunk bundle-ether instance

例：

```
RP/0/RP0/cpu 0: router# show ethernet trunk bundle-ether 5
```

(任意) インターフェイス コンフィギュレーションを表示します。

イーサネットバンドルインスタンスの範囲は 1 ~ 65535 です。

## 確認

次に、イーサネット インターフェイスの設定を確認する例を示します。

```
# show ethernet trunk be 1020 Wed May 17 16:43:32.804 EDT
```

Trunk Interface	St Ly	MTU	Subs	Sub types		Sub states		
				L2	L3	Up	Down	Ad-Down
BE1020	Up L3	9100	3	3	0	3	0	0
Summary			3	3	0	3	0	0

## VLAN での接続回線の設定

VLAN で接続回線を設定するには、次の手順で操作します。

手順

### ステップ 1 configure

例：

```
RP/0//CPU0:router# configure
```

グローバル コンフィギュレーション モードを開始します。

### ステップ 2 interface [GigabitEthernet | TenGigE | Bundle-Ether | FortyGigE] interface-path] id.subinterface l2transport

例：

```
RP/0//CPU0:router(config)# interface TenGigE 0/0/0/1.1 l2transport
```

サブインターフェイス コンフィギュレーション モードを開始し、インターフェイス タイプ、ロケーション、サブインターフェイス番号を指定します。

- *interface-path-id* 引数を、次のいずれかのインスタンスに置き換えます。
  - 物理イーサネット インターフェイス インスタンスまたはイーサネットバンドル インスタンス。名前表記は *rack/slot/module/port* で、値の間のスラッシュは表記の一部として必要です。
  - イーサネットバンドル インスタンス。範囲は 1 ~ 65535 です。
  - *subinterface* 引数をサブインターフェイスの値に置き換えます。範囲は 0 ~ 4095 です。
  - 名前の表記は *instance.subinterface* の形式で、表記の一部として引数をピリオドで区切る必要があります。
  - コマンド文字列に **l2transport** キーワードを含める必要があります。そうしないと、ACではなく、レイヤ 3 サブインターフェイスが作成されます。

### ステップ 3 encapsulation dot1q 100

例：

```
RP/0//CPU0:router (config-subif)# encapsulation dot1q 100
```

インターフェイスのレイヤ 2 カプセル化を設定します。

(注) **dot1q vlan** コマンドは、**encapsulation dot1q** コマンドに置き換えられます。引き続き、下位互換性のために使用可能ですが、レイヤ 3 インターフェイスだけが対象です。

### ステップ 4 end または commit

例：

```
RP/0//CPU0:router(config-if-12)# end
```

または

```
RP/0//CPU0:router(config-if-12)# commit
```

設定変更を保存します。

- **end** コマンドを実行すると、次に示す変更のコミットを求めるプロンプトが表示されます。

```
Uncommitted changes found, commit them before exiting(yes/no/cancel)?
[cancel]:
```

- **yes** と入力すると、実行コンフィギュレーション ファイルに変更が保存され、コンフィギュレーションセッションが終了して、ルータが EXEC モードに戻ります。

- **no** と入力すると、コンフィギュレーションセッションが終了して、ルータが EXEC モードに戻ります。変更はコミットされません。

- **cancel** と入力すると、ルータは現在のコンフィギュレーションセッションで継続されません。コンフィギュレーションセッションは終了せず、設定変更もコミットされません。
- 実行コンフィギュレーションファイルに設定変更を保存し、コンフィギュレーションセッションを継続するには、**commit** コマンドを使用します。

**ステップ 5** `show interfaces [GigabitEthernet|FortyGigE|Bundle-Ether|TenGigE] interface-path-id.subinterface`

例：

```
RP/0//CPU0:router# show interfaces TenGigE 0/0/0/3.1
```

(任意) ルータ上のインターフェイスに関する統計情報を表示します。

## 802.1Q VLAN サブインターフェイスの削除

ここでは、このモジュールの「802.1Q VLAN サブインターフェイスの設定」の項で設定した 802.1Q VLAN サブインターフェイスを削除する方法について説明します。

手順

**ステップ 1** `configure`

例：

```
RP/0/RP0/cpu 0: router# configure
```

グローバル コンフィギュレーション モードを開始します。

**ステップ 2** `no interface {TenGigE|FortyGigE|HundredGigE|Bundle-Ether} interface-path-id.subinterface`

例：

```
RP/0/RP0/cpu 0: router(config)# no interface TenGigE 0/0/0/4.10
```

サブインターフェイスを削除すると、そのサブインターフェイスに適用されているすべての設定も自動的に削除されます。

- *instance* 引数を次のインスタンスのいずれかで置き換えます。
- 物理イーサネット インターフェイス インスタンスまたはイーサネット バンドル インスタンス。名前表記は *rack/slot/module/port* で、値の間のスラッシュは表記の一部として必要です。
- イーサネット バンドル インスタンス。範囲は 1 ~ 65535 です。
- *subinterface* 引数をサブインターフェイスの値に置き換えます。範囲は 0 ~ 2147483647 です。



名前の表記は *instance.subinterface* の形式で、表記の一部として引数をピリオドで区切る必要があります。

**ステップ 3** ステップ 2 を繰り返し、その他の VLAN サブインターフェイスを削除します。

—

**ステップ 4** **end** または **commit**

例：

```
RP/0/RP0/cpu 0: router(config)# end
```

または

```
RP/0/RP0/cpu 0: router(config)# commit
```

設定変更を保存します。

- **end** コマンドを実行すると、次に示す変更のコミットを求めるプロンプトが表示されません。

```
Uncommitted changes found, commit them before exiting(yes/no/cancel)?  
[cancel]:
```

- **yes** と入力すると、実行コンフィギュレーションファイルに変更が保存され、コンフィギュレーションセッションが終了して、ルータが EXEC モードに戻ります。
- **no** と入力すると、コンフィギュレーションセッションが終了して、ルータが EXEC モードに戻ります。変更はコミットされません。
- **cancel** と入力すると、ルータは現在のコンフィギュレーションセッションで継続されます。コンフィギュレーションセッションは終了せず、設定変更もコミットされません。
- 実行コンフィギュレーションファイルに設定変更を保存し、コンフィギュレーションセッションを継続するには、**commit** コマンドを使用します。

---

## 802.1Q VLAN インターフェイスの設定に関する情報

802.1Q VLAN インターフェイスを設定するには、次の概念を理解する必要があります。

### サブインターフェイス

サブインターフェイスは、ハードウェアインターフェイス上に作成される論理インターフェイスです。これらのソフトウェア定義のインターフェイスにより、単一のハードウェアインターフェイス上でトラフィックを論理チャネルに分割することができ、また、物理またはバンドルインターフェイス上で帯域幅を効率的に利用することができます。

サブインターフェイスは、インターフェイス名の末尾に拡張を追加することで、他のインターフェイスと区別されます。たとえば、物理インターフェイス TenGigE 0/0/0/0 上のイーサネットサブインターフェイス 23 は、TenGigE 0/0/0/0.23 となります。

サブインターフェイスがトラフィックを渡すことができるようにするには、有効なタグ付きプロトコルのカプセル化と VLAN 識別子の割り当てが必要です。すべてのイーサネットサブインターフェイスは常に、デフォルトで 802.1Q VLAN でカプセル化されます。ただし、VLAN 識別子は明示的に定義する必要があります。

サブインターフェイスに適用可能なスケール値は次のとおりです。

- システムあたりのサブインターフェイス = 1024
- ラインカードあたりのサブインターフェイス = 1024
- NPU あたりのサブインターフェイス = 1024
- インターフェイスあたりのサブインターフェイス = 512
- コアあたりのサブインターフェイス = 512

## サブインターフェイス MTU

サブインターフェイスの最大伝送単位 (MTU) は、物理インターフェイスから継承されます。これには、802.1Q VLAN タグに許可されている追加の 4 バイトも含まれます。MTU が設定されていない場合、デフォルトのサブインターフェイスは物理インターフェイスの MTU を継承します。サブインターフェイスには NPU あたり最大 3 つの異なる MTU を使用できます。

## EFP

イーサネットフローポイント (EFP) は、抽象的なルータのアーキテクチャを説明する Metro Ethernet Forum (MEF) の用語です。EFP は VLAN カプセル化を使用した レイヤ 2 サブインターフェイスによって実装されます。用語 EFP は VLAN タグ付き L2 サブインターフェイスと同義的に使用されます。

## VLAN でのレイヤ 2 VPN

レイヤ 2 バーチャルプライベート ネットワーク (L2VPN) 機能を利用すると、サービスプロバイダー (SP) は、地理的に離れたカスタマー サイトにレイヤ 2 サービスを提供できるようになります。

VLAN 接続回線 (AC) を設定するための設定モデルは、基本の VLAN の設定に使用するモデルに類似しています。ユーザはまず VLAN サブインターフェイスを作成し、次にサブインターフェイスコンフィギュレーションモードで VLAN を設定します。AC を作成するには、**interface** コマンド文字列に **l2transport** キーワードを含めて、そのインターフェイスがレイヤ 2 インターフェイスであることを指定する必要があります。

VLAN AC は、これらの L2VPN 操作のモードをサポートします。

- 基本の Dot1Q AC : AC は、特定の VLAN タグで送受信されるすべてのフレームに対応します。
- QinQ AC : AC は、特定の外部 VLAN タグおよび特定の内部 VLAN タグで送受信されるすべてのフレームに対応します。QinQ は、2 つのタグのスタックを使用する Dot1Q の拡張です。

CE-to-PE リンクの各 VLAN は、（VC タイプ 4 または VC タイプ 5 を使用する）独立した L2VPN 接続として設定できます。





## 第 10 章

# GRE トンネルの設定

Generic Routing Encapsulation (GRE) は、カプセル化によってあるプロトコルのパケットを別のプロトコルを介して転送する、簡易な一般的アプローチを提供するトンネリングプロトコルです。このモジュールでは、GRE トンネルの設定方法について説明します。

- [GRE トンネルの設定 \(187 ページ\)](#)
- [IP-in-IP カプセル化解除 \(188 ページ\)](#)
- [ラインレートのカプセル化を許可する単一パス GRE のカプセル化 \(192 ページ\)](#)

## GRE トンネルの設定

トンネリングでは、1つのプロトコルのパケットを別のプロトコル内に転送するメカニズムを提供します。Generic Routing Encapsulation (GRE) は、カプセル化によってあるプロトコルのパケットを別のプロトコルを介して転送する、簡易な一般的アプローチを提供するトンネリングプロトコルです。GRE は、ペイロード (外側の IP パケット内部の、宛先ネットワークに渡す必要がある内側のパケット) をカプセル化します。GRE トンネルは、トンネル送信元アドレスとトンネル宛先アドレスによって識別される2つのエンドポイントを持つ仮想ポイントツーポイントリンクとして動作します。トンネルのエンドポイントは、介在する IP ネットワークを通じてカプセル化パケットをルーティングすることによって、GRE トンネルを介してペイロードを送信します。途中の IP ルータは、ペイロード (内側のパケット) を解析しません。これらのルータは、GRE トンネル エンドポイントにパケットを転送する際に、外側の IP パケットだけを解析します。トンネル エンドポイントに到達すると、GRE カプセル化が削除され、ペイロードはパケットの最終的な宛先に転送されます。

外部パケットによるカプセル化はトンネルの送信元で行われますが、外部パケットのカプセル化解除はトンネルの宛先で行われます。カプセル化およびカプセル化解除データは定期的に、またはオンデマンドで収集されます。カプセル化統計情報により、トンネルの送信元でカプセル化されたパケットの数が示されます。カプセル化解除統計情報により、トンネルの宛先でカプセル化解除されたパケットの数が示されます。このデータは、ルートプロセッサの統計情報タイプに基づく論理テーブルに統計情報として保存されます。L2 インターフェイス TX 統計情報、L3 インターフェイス TX 統計情報、トラップ統計情報など、さまざまな統計情報タイプがあります。カプセル化の統計情報は、トラフィックの送信元を推測するのに役立ち、カプセル化解除の統計情報にはトラフィックの宛先が示されます。また、カプセル化解除の統計情報はトラフィックのタイプを検出するのに役立ちます。

## GRE トンネル設定の制約事項

GRE トンネル設定時には、次の制約事項が適用されます。

- NCS540 シリーズ ルータは最大 500 の GRE トンネルをサポートしています。
- トンネル送信元でサポートされている一意の送信元 IP アドレスは最大 16 個のみです。

## 設定例

GRE トンネルを設定するには、トンネル インターフェイスを作成し、トンネルの送信元と宛先を定義します。次に、ルータ 1 とルータ 2 の間に GRE トンネルを設定する例を示します。両方のルータ上でトンネル インターフェイスを設定する必要があります。ルータ 1 のトンネル送信元 IP アドレスは、ルータ 2 のトンネル宛先 IP アドレスとして設定されます。ルータ 1 のトンネル宛先 IP アドレスは、ルータ 2 のトンネル送信元 IP アドレスとして設定されます。次の例では、2 つのルータ間のルーティング プロトコルとして OSPF が使用されています。また、BGP または IS-IS もルーティング プロトコルとして使用できます。

```
RP/0/RP0/CPU0:Router1# configure
RP/0/RP0/CPU0:Router1(config)# interface tunnel-ip 30
RP/0/RP0/CPU0:Router1(config-if)# tunnel mode gre ipv4
RP/0/RP0/CPU0:Router1(config-if)# ipv4 address 10.1.1.1 255.255.255.0
RP/0/RP0/CPU0:Router1(config-if)# tunnel source 192.168.1.1
RP/0/RP0/CPU0:Router1(config-if)# tunnel destination 192.168.2.1
RP/0/RP0/CPU0:Router1(config-if)# exit
RP/0/RP0/CPU0:Router1(config)# interface Loopback 0
RP/0/RP0/CPU0:Router1(config-if)# ipv4 address 1.1.1.1
RP/0/RP0/CPU0:Router1(config-if)# exit
RP/0/RP0/CPU0:Router1(config)# router ospf 1
RP/0/RP0/CPU0:Router1(config-ospf)# router-id 192.168.4.1
RP/0/RP0/CPU0:Router1(config-ospf)# area 0
RP/0/RP0/CPU0:Router1(config-ospf-ar)# interface tunnel-ip 30
RP/0/RP0/CPU0:Router1(config-ospf-ar)# interface Loopback 0
RP/0/RP0/CPU0:Router1(config-ospf-ar)# commit

RP/0/RP0/CPU0:Router2# configure
RP/0/RP0/CPU0:Router2(config)# interface tunnel-ip 30
RP/0/RP0/CPU0:Router2(config-if)# tunnel mode gre ipv4
RP/0/RP0/CPU0:Router2(config-if)# ipv4 address 10.1.1.2 255.255.255.0
RP/0/RP0/CPU0:Router2(config-if)# tunnel source 192.168.2.1
RP/0/RP0/CPU0:Router2(config-if)# tunnel destination 192.168.1.1
RP/0/RP0/CPU0:Router2(config-if)# exit
RP/0/RP0/CPU0:Router2(config)# interface Loopback 0
RP/0/RP0/CPU0:Router2(config-if)# ipv4 address 2.2.2.2
RP/0/RP0/CPU0:Router2(config)# router ospf 1
RP/0/RP0/CPU0:Router2(config-ospf)# router-id 192.168.3.1
RP/0/RP0/CPU0:Router2(config-ospf)# area 0
RP/0/RP0/CPU0:Router2(config-ospf-ar)# interface tunnel-ip 30
RP/0/RP0/CPU0:Router2(config-ospf-ar)# interface Loopback 0
RP/0/RP0/CPU0:Router2(config-ospf-ar)# commit
```

# IP-in-IP カプセル化解除

ネットワーク内のデータグラムのカプセル化は、宛先ホストに到達するためにパケットがたどるルートに送信元サーバで影響を与える場合など、いくつかの理由で実行されます。また、送信元サーバはカプセル化サーバとも呼ばれます。

IP-in-IP カプセル化には、既存の IP ヘッダーを介した外部 IP ヘッダーの挿入が含まれています。外部 IP ヘッダー内の送信元と宛先のアドレスは、IP-in-IP トンネルのエンドポイントを指しています。パケットを転送するルータのループバックアドレスをネットワーク管理者が把握している場合は、IP ヘッダーのスタックを使用して、パケットを事前に決定させたパスを介して宛先に送信します。このトンネリングメカニズムは、ほとんどのネットワークアーキテクチャの可用性と遅延の判断に使用できます。送信元から宛先までのパス全体をヘッダーに含める必要はありませんが、パケットを送信するためのネットワークのセグメントは選択できることに注意してください。

次に、基本的な IP-in-IP カプセル化とカプセル化解除のモデルを説明する図を示します。

図 11: IP-in-IP トンネルを使用した基本的なカプセル化とカプセル化解除

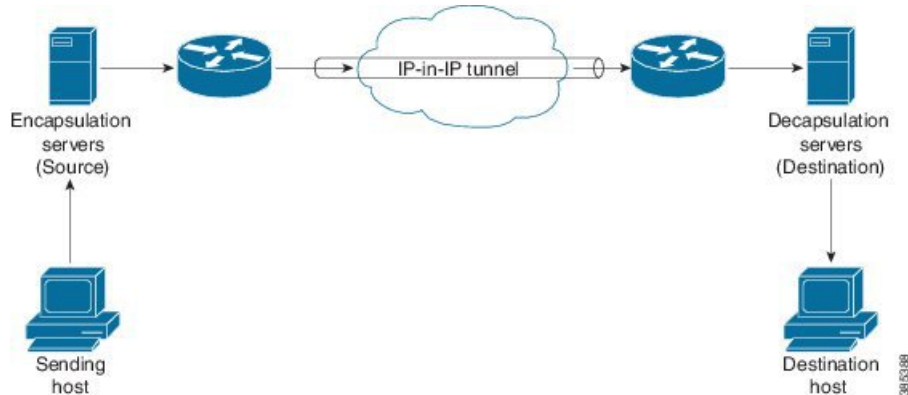

### 使用例：IP-in-IP カプセル化解除の設定

次のトポロジで、送信元から宛先までのネットワークのさまざまなセグメントに IP-in-IP カプセル化とカプセル化解除が使用されている使用例について説明します。IP-in-IP トンネルは、データセンターファブリックネットワークを通じてパケットのカプセル化を解除し、送信するために使用する複数のルートで構成されます。

図 12: データセンターネットワークを通じた IP-in-IP カプセル化解除

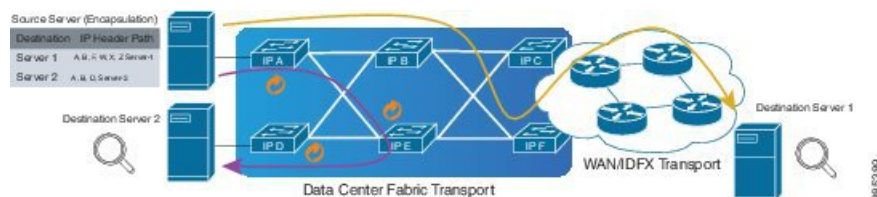

次の図に、カプセル化解除ルータを通過するときのスタック構成の IPv4 ヘッダーのカプセル化を解除する方法を示します。

図 13: IP ヘッダーのカプセル化解除

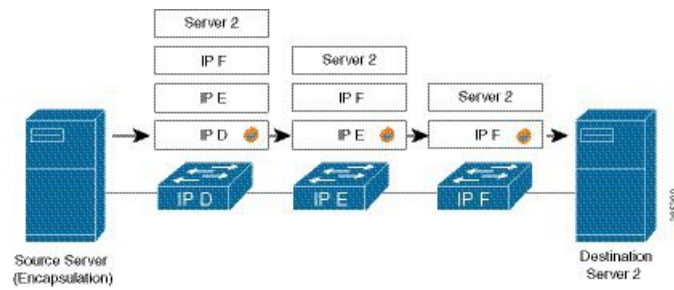

### カプセル化されたパケット内のスタック構成の IP ヘッダー

カプセル化されたパケットには、元の IPv4 ヘッダー上に外部 IPv4 ヘッダーが積み重ねられています。



## カプセル化されたパケット

[-] Frame	
[-] EthernetII	
Preamble (hex)	fb555555555555d5
Destination MAC	62:19:88:64:E2:68
Source MAC	00:10:94:00:00:02
EtherType (hex)	<auto> Internet IP
[-] IPv4 Header	
Version (int)	<auto> 4
Header length (int)	<auto> 5
ToS/DiffServ	tos (0x00)
Total length (int)	<auto> calculated
Identification (int)	0
[-] Control Flags	
Reserved (bit)	0
DF Bit (bit)	0
MF Bit (bit)	0
Fragment Offset (int)	0
Time to live (int)	255
Protocol (int)	<auto> IP
Checksum (int)	<auto> 33492
Source	192.xx.xx.xx
Destination	127.0.0.1
Header Options	
Gateway	192.0.2.10
[-] IPv4 Header	
Version (int)	<auto> 4
Header length (int)	<auto> 5
ToS/DiffServ	tos (0x00)
Total length (int)	<auto> calculated
Identification (int)	0
[-] Control Flags	
Reserved (bit)	0

## 設定

IP-in-IP トンネルの通過時にパケットのカプセル化を解除するには、次の設定例をルータに使用します。

```
RP/0/RP0/cpu 0: router(config)# interface tunnel-ip 10
RP/0/RP0/cpu 0: router(config-if)# tunnel mode ipv4 decap
RP/0/RP0/cpu 0: router(config-if)# tunnel source loopback 0
RP/0/RP0/cpu 0: router(config-if)# tunnel destination 10.10.1.2/32
```

- **tunnel-ip** : IP-in-IP トンネル インターフェイスを設定します。
- **ipv4 unnumbered loopback address** : ループバック アドレスの場合を除き、明示的なアドレスを使用せずに IPv4 パケット処理を可能にします。
- **tunnel mode ipv4 decap** : IP-in-IP カプセル化解除を有効にします。
- **tunnel source** : ルータ インターフェイスに関して、IP-in-IP カプセル化解除トンネルの送信元インターフェイスを指定します。
- **tunnel destination** : ルータ インターフェイスに関して、IP-in-IP カプセル化解除トンネルの宛先アドレスを指定します。

### 実行コンフィギュレーション

```
RP/0/RP0/cpu 0: router# show running-config interface tunnel-ip 10
...
interface tunnel-ip 10
tunnel mode ipv4 decap
tunnel source Loopback 0
tunnel destination 10.10.1.2/32
```

これにより、IP-in-IP カプセル化解除の設定が完了します。

## ラインレートのカプセル化を許可する単一パス GRE のカプセル化

単一パス GRE カプセル化を許可するラインレートカプセル化機能（ロードバランシング機能のプレフィックススペースの GRE トンネルの宛先ともいう）により、ラインレート GRE カプセル化トラフィックを有効にし、フロー エントロピーを有効にします。データプレーン転送パフォーマンスはラインレート全体をサポートし、追加されたカプセル化を考慮するように調整されます。RIB で宛先が使用できない場合は、GRE トンネルがダウンします。リリース 6.3.2 では GRE 単一パス トンネルを介したルーティングがサポートされていません。そのため、GRE カプセル化の対象となるトラフィックは GRE カプセル化に基づく ACL フィルタを使用して識別されます。GRE トンネルの宛先アドレスはユニキャストアドレスです。すべての GRE カプセル化を ACL または ポリシーマップのいずれか、あるいはその両方に基づいて割り当てる必要があります。宛先には個別のアドレスか、または /28 プレフィックスも使用できます。

## 設定

GRE 単一パス エントロピー機能を設定するには、次のタスクを実行します。

- GRE 単一パス
- GRE のエントロピー (ECMP/UCMP)

```
/* GRE Single-Pass */
```

```
Router# configure
Router(config)# interface tunnel-ip30016
Router(config-if)# ipv4 address 216.1.1.1 255.255.255.0
Router(config-if)# ipv6 address 216:1:1::1/64
Router(config-if)# ipv6 enable
Router(config-if)# tunnel mode gre ipv4 encaps
Router(config-if)# tunnel source Loopback22
Router(config-if)# tunnel destination 170.170.170.22
Router(config-if)# commit
Router(config-if)# exit

/* GRE Entropy (ECMP/UCMP) */

ECMP (ISIS)

Router# configure
Router(config)# router isis core
Router(config)# apply-group ISIS-INTERFACE
Router(config-isis)# is-type level-2-only
Router(config-isis)# net 49.1111.0000.0000.002.00
Router(config-isis)# nsr
Router(config-isis)# log adjacency changes
Router(config-isis)# address-family ipv4 unicast
Router(config-isis-af)# metric-style wide metric 2
Router(config-isis-af)# mpls traffic-eng level-2-only
Router(config-isis-af)# mpls traffic-eng router-id Loopback0
Router(config-isis-af)# maximum-paths 5
Router(config-isis-af)# commit
!

/* UCMP (ISIS) */

Router# configure
Router(config)# router isis core
Router(config)# apply-group ISIS-INTERFACE
Router(config-isis)# is-type level-2-only
Router(config-isis)# net 49.1111.0000.0000.002.00
Router(config-isis)# nsr
Router(config-isis)# log adjacency changes
Router(config-isis)# address-family ipv4 unicast
Router(config-isis-af)# metric-style wide ucmp metric 2
Router(config-isis-af)# mpls traffic-eng level-2-only
Router(config-isis-af)# mpls traffic-eng router-id Loopback0
Router(config-isis-af)# maximum-paths 5
Router(config-isis-af)# redistribute connected
Router(config-isis-af)# commit
Router(config-isis-af)# exit
!

Router# configure
Router(config)# interface Bundle-Ether3
Router(config-if)# apply-group ISIS-INTERFACE
Router(config-if)# address-family ipv4 unicast
Router(config-af)# metric 20
Router(config-af)# commit
Router(config-af)# exit
!

Router# configure
Router(config)# interface Bundle-Ether111
Router(config-if)# apply-group ISIS-INTERFACE
Router(config-if)# address-family ipv4 unicast
Router(config-af)# metric 15
```

```

Router(config-af)# commit
Router(config-af)# exit
!

/* ECMP (OSPF) */

Router# configure
Router(config)# router ospf 3
Router(config-ospf)# nsr
Router(config-ospf)# maximum paths 5
Router(config-ospf)# address-family ipv4 unicast
Router(config-ospf-af)# area 0
Router(config-ospf-af-ar)# interface Bundle-Ether3
Router(config-ospf-af-ar-if)# exit
!
Router(config-ospf-af-ar)# interface Bundle-Ether4
Router(config-ospf-af-ar-if)# exit
!
Router(config-ospf-af-ar)# interface Bundle-Ether111
Router(config-ospf-af-ar-if)# exit
!
Router(config-ospf-af-ar)# interface Bundle-Ether112
Router(config-ospf-af-ar-if)# exit
!
Router(config-ospf-af-ar)# interface Loopback23
Router(config-ospf-af-ar-if)# exit
!
Router(config-ospf-af-ar)# interface HundredGigE0/7/0/23interface
HundredGigE0/0/1/0interface HundredGigE 0/9/0/0
Router(config-ospf-af-ar-if)# commit
Router(config-ospf-af-ar-if)# exit

/* UCMP (OSPF) */

Router# configure
Router(config)# router ospf 3
Router(config-ospf)# nsr
Router(config-ospf)# maximum paths 5
Router(config-ospf)# ucmp
Router(config-ospf)# address-family ipv4 unicast
Router(config-ospf-af)# area 0
Router(config-ospf-af-ar)# interface Bundle-Ether3 cost 2
Router(config-ospf-af-ar-if)# exit
!
Router(config-ospf-af-ar)# interface Bundle-Ether4
Router(config-ospf-af-ar-if)# exit
!
Router(config-ospf-af-ar)# interface Bundle-Ether111
Router(config-ospf-af-ar-if)# exit
!
Router(config-ospf-af-ar)# interface Bundle-Ether112 cost 2
Router(config-ospf-af-ar-if)# exit
!
Router(config-ospf-af-ar)# interface Loopback23
Router(config-ospf-af-ar-if)# exit
!
Router(config-ospf-af-ar)# interface HundredGigE0/7/0/23interface
HundredGigE0/0/1/0interface HundredGigE 0/9/0/0
Router(config-ospf-af-ar-if)# commit
Router(config-ospf-af-ar-if)# exit

```

```
/* ECMP(BGP) */
Router# configure
Router(config)# router bgp 800
Router(config-bgp)# bgp bestpath as-path multipath-relax
Router(config-bgp)# address-family ipv4 unicast
Router(config-bgp-af)# network 170.170.170.3/32
Router(config-bgp-af)# network 170.170.170.10/32
Router(config-bgp-af)# network 170.170.170.11/32
Router(config-bgp-af)# network 170.170.172.3/32
Router(config-bgp-af)# network 180.180.180.9/32
Router(config-bgp-af)# network 180.180.180.20/32
Router(config-bgp-af)# network 180.180.180.21/32
Router(config-bgp-af)# network 180.180.180.24/32
Router(config-bgp-af)# network 180.180.180.25/32
Router(config-bgp-af)# commit
!
Router# configure
Router(config)# router bgp 800
Router(config-bgp)# neighbor 4.1.1.2
Router(config-bgp-nbr)# remote-as 300
Router(config-bgp-nbr)# address-family ipv4 unicast
Router(config-bgp-nbr-af)# address-family ipv4 unicast
Router(config-bgp-nbr-af)# route-policy pass-all in
Router(config-bgp-nbr-af)# route-policy pass-all out
Router(config-bgp-nbr-af)# commit
!

/* UCMP(BGP) */

Router# configure
Router(config)# router bgp 800
Router(config-bgp)# bgp bestpath as-path multipath-relax
Router(config-bgp)# address-family ipv4 unicast
Router(config-bgp-af)# maximum-paths ebgp 5
Router(config-bgp-af)# network 180.180.180.9/32
Router(config-bgp-af)# network 180.180.180.20/32
Router(config-bgp-af)# network 180.180.180.21/32
Router(config-bgp-af)# network 180.180.180.24/32
Router(config-bgp-af)# network 180.180.180.25/32
Router(config-bgp-af)# commit
!
Router# configure
Router(config)# router bgp 800
Router(config-bgp)# neighbor 7.1.5.2
Router(config-bgp-nbr)# remote-as 4000
Router(config-bgp-nbr)# address-family ipv4 unicast
Router(config-bgp-nbr-af)# address-family ipv4 unicast
Router(config-bgp-nbr-af)# route-policy TRANSIT0_IN in
Router(config-bgp-nbr-af)# route-policy pass-all out
Router(config-bgp-nbr-af)# next-hop-self
Router(config-bgp-nbr-af)# commit
!
Router# configure
Router(config)# router bgp 800
Router(config-bgp)# 4.1.111.2
Router(config-bgp-nbr)# remote-as 4000
Router(config-bgp-nbr)# address-family ipv4 unicast
Router(config-bgp-nbr-af)# address-family ipv4 unicast
Router(config-bgp-nbr-af)# route-policy TRANSIT0_IN in
Router(config-bgp-nbr-af)# route-policy pass-all out
Router(config-bgp-nbr-af)# next-hop-self
Router(config-bgp-nbr-af)# commit
```

```

!

/* Configure rounte policy */

Router# configure
Router(config)# route-policy TRANSIT0_IN
Router(config-rpl)# if destination in (170.170.170.24/32) then
Router(config-rpl-if)# set extcommunity bandwidth (2906:1250000)
Router(config-rpl-if)# else
Router(config-rpl-else)# pass
Router(config-rpl-else)# endif
Router(config-rpl)# end-policy
!

Router# configure
Router(config)# route-policy TRANSIT1_IN
Router(config-rpl)# if destination in (170.170.170.24/32) then
Router(config-rpl-if)# set extcommunity bandwidth (2906:37500000)
Router(config-rpl-if)# else
Router(config-rpl-else)# pass
Router(config-rpl-else)# endif
Router(config-rpl)# end-policy

```

## 実行コンフィギュレーション

```

/* GRE Single-Pass configuration */

interface tunnel-ip30016
ipv4 address 216.1.1.1 255.255.255.0
ipv6 address 216:1:1::1/64
ipv6 enable
tunnel mode gre ipv4 encaps
tunnel source Loopback22
tunnel destination 170.170.170.22
!

/* GRE Entropy (ECMP/UCMP) */

ECMP (ISIS)

router isis core
apply-group ISIS-INTERFACE
is-type level-2-only
net 49.1111.0000.0000.002.00
nsr
log adjacency changes
address-family ipv4 unicast
metric-style wide
metric 2
mpls traffic-eng level-2-only
mpls traffic-eng router-id Loopback0
maximum-paths 5
!

/* UCMP (ISIS) */

router isis core
apply-group ISIS-INTERFACE
is-type level-2-only
net 49.1111.0000.0000.002.00

```

```
nsr
log adjacency changes
address-family ipv4 unicast
metric-style wide
ucmp
metric 2
mpls traffic-eng level-2-only
mpls traffic-eng router-id Loopback0
maximum-paths 5
redistribute connected
!
interface Bundle-Ether3
apply-group ISIS-INTERFACE
address-family ipv4 unicast
metric 20
!

interface Bundle-Ether111
apply-group ISIS-INTERFACE
address-family ipv4 unicast
metric 15
!

!

/* ECMP (OSPF) */

router ospf 3
nsr
maximum paths 5
address-family ipv4 unicast
area 0
interface Bundle-Ether3
!
interface Bundle-Ether4
!
interface Bundle-Ether111
!
interface Bundle-Ether112
!
interface Loopback23
!
interface HundredGigE0/7/0/23HundredGigE0/0/1/0hundredGigE0/9/0/0
!
!
!
/* UCMP (OSPF) */

router ospf 3
nsr
maximum paths 5
ucmp
address-family ipv4 unicast
area 0
interface Bundle-Ether3
cost 2
!
interface Bundle-Ether4
!
interface Bundle-Ether111
!
interface Bundle-Ether112
cost 2
!
```

```
interface Loopback23
!
interface HundredGigE0/7/0/23HundredGigE0/0/1/0hundredGigE0/9/0/0
!
!
!

/* ECMP (BGP) */

router bgp 800
  bgp bestpath as-path multipath-relax
  address-family ipv4 unicast
  maximum-paths ebgp 5
  network 170.170.170.3/32
  network 170.170.170.10/32
  network 170.170.170.11/32
  network 170.170.172.3/32
  network 180.180.180.9/32
  network 180.180.180.20/32
  network 180.180.180.21/32
  network 180.180.180.24/32
  network 180.180.180.25/32
  !
  neighbor 4.1.1.2
  remote-as 300
  address-family ipv4 unicast
  route-policy PASS-ALL in
  route-policy PASS-ALL out
  next-hop-self
  !
  !

/* UCMP (BGP) */

router bgp 800
  bgp bestpath as-path multipath-relax
  address-family ipv4 unicast
  maximum-paths ebgp 5
  network 180.180.180.9/32
  network 180.180.180.20/32
  network 180.180.180.21/32
  network 180.180.180.24/32
  network 180.180.180.25/32
  !

  neighbor 7.1.5.2
  remote-as 4000
  address-family ipv4 unicast
  route-policy TRANSIT0_IN in
  route-policy PASS-ALL out
  next-hop-self
  !
  !
  neighbor 4.1.111.2
  remote-as 4000
  address-family ipv4 unicast
  route-policy TRANSIT1_IN in
  route-policy PASS-ALL out
  next-hop-self
  !
  !

/* Configure rouverte policy */
```



```
route-policy TRANSIT0_IN
if destination in (170.170.170.24/32) then
set extcommunity bandwidth (2906:1250000)
else
pass
endif
end-policy
!
route-policy TRANSIT1_IN
if destination in (170.170.170.24/32) then
set extcommunity bandwidth (2906:37500000)
else
pass
endif
end-policy
!
```

## 確認

トンネルモードの GRE カプセル化が有効になっていることを確認します。

```
Router# show interfaces tunnel-ip 100

Sun Jul 10 15:49:04.812 VN_TIME

tunnel-ipl00 is up, line protocol is up

  Interface state transitions: 2

  Hardware is Tunnel

  Internet address is Unknown

  MTU 1500 bytes, BW 100 Kbit (Max: 100 Kbit)

    reliability 255/255, txload 0/255, rxload 0/255

  Encapsulation TUNNEL_GRE, loopback not set,

  Tunnel TOS 0

  Tunnel mode GRE IPV4,

  Keepalive is enabled, interval 10 seconds, maximum retry 3

  Tunnel source 172.16.16.1 (GigabitEthernet0_0_0_0), destination 172.16.16.2

  Tunnel TTL 100

  Last input 2d03h, output 2d04h

  Last clearing of "show interface" counters never

  5 minute input rate 0 bits/sec, 0 packets/sec

  5 minute output rate 0 bits/sec, 0 packets/sec

    689 packets input, 26212 bytes, 0 total input drops

    0 drops for unrecognized upper-level protocol

  Received 0 broadcast packets, 0 multicast packets
```

```
3 packets output, 192 bytes, 0 total output drops
```

```
Output 0 broadcast packets, 0 multicast packets
```

トンネルモードの GRE カプセル化とカプセル化解除が有効になっていることを確認します。

```
Router# sh interfaces tunnel-ip 5 accounting
Wed May 16 01:50:57.258 UTC
tunnel-ip5
  Protocol           Pkts In      Chars In     Pkts Out     Chars Out
  IPV4_UNICAST       489          55746        0             0
  IPV6_UNICAST       489          55746        0             0
  MPLS                587          69266        0             0
```

パケットの再循環が Recycle VoQ: 48 で実行されないことを確認します。

```
Router# show tunnel ip ea summary location 0/7/CPU00/RP0/CPU0
```

```
Number of tunnel updates to retry: 0
Number of tunnel updates retried: 0
Number of tunnel retries failed: 0
Platform:
Recycle VoQ: 48
      ReceivedBytes  ReceivedPackets  ReceivedKbps
      DroppedBytes  DroppedPackets  DroppedKbps

NPU 0:0    0                0                0
           0                0                0
1          0                0                0
           0                0                0
2          0                0                0
           0                0                0
3          0                0                0
           0                0                0
...
NPU 1:0    0                0                0
           0                0                0
1          0                0                0
           0                0                0
2          0                0                0
           0                0                0
3          0                0                0
           0                0                0

NPU 2:0    0                0                0
           0                0                0
1          0                0                0
           0                0                0
2          0                0                0
           0                0                0
3          0                0                0
           0                0                0
```

トンネルモードの GRE カプセル化が有効になっていることを確認します。

```
Router# show interfaces tunnel-ip * brief
```

```
Thu Sep 7 00:04:39.125 PDT
Intf Intf LineP Encap MTU BW
Name  State  State  Type      (byte) (Kbps)
-----
ti30001 down   down   TUNNEL_IP 1500  100
ti30002 up     up     TUNNEL_IP 1500  100
```

RIB のトンネル エンドポイント ルートを確認します。

```
Router# show route 10.1.1.1
```

```
Routing entry for 10.0.0.0/8
Known via "static", distance 1, metric 0 (connected)
Installed Oct 2 15:50:56.755 for 00:39:24
Routing Descriptor Blocks
  directly connected, via tunnel-ip109
  Route metric is 0, Wt is 1
  No advertising protos.
```

トンネルモードの GRE カプセル化が有効になっていることを確認します。

```
Router# show tunnel ip ea database tunnel-ip 109 location 0/7/CPU00/RP0/CPU0
```

```
----- node0_0_CPU0 -----
tunnel ifhandle 0x80022cc
tunnel source 161.115.1.2
tunnel destination 162.1.1.1/32
tunnel transport vrf table id 0xe0000000
tunnel mode gre ipv4, encap
tunnel bandwidth 100 kbps
tunnel platform id 0x0
tunnel flags 0x40003400
IntfStateUp
BcStateUp
Ipv4Caps
Encap
tunnel mtu 1500
tunnel tos 0
tunnel ttl 255
tunnel adjacency flags 0x1
tunnel o/p interface handle 0x0
tunnel key 0x0, entropy length 0 (mask 0xffffffff)
tunnel QT next 0x0
tunnel platform data (nil)
Platform:
Handle: (nil)
Decap ID: 0
Decap RIF: 0
Decap Recycle Encap ID: 0x00000000
Encap RIF: 0
Encap Recycle Encap ID: 0x00000000
Encap IPv4 Encap ID: 0x4001381b
Encap IPv6 Encap ID: 0x00000000
Encap MPLS Encap ID: 0x00000000
DecFEC DecRcyLIF DecStatsId EncRcyLIF
```

QoS テーブルが正しく更新されていることを確認します。

```
Router# show controllers npu stats voq base 48 instance all location
```

```
0/0/CPU00/RP0/CPU0
Asic Instance = 0
VOQ Base = 48
-----
ReceivedPkts      ReceivedBytes      DroppedPkts      DroppedBytes
-----
COS0 = 0           0                   0                   0
COS1 = 0           0                   0                   0
COS2 = 0           0                   0                   0
COS3 = 0           0                   0                   0

Asic Instance = 1
VOQ Base = 48
-----
ReceivedPkts      ReceivedBytes      DroppedPkts      DroppedBytes
-----
COS0 = 0           0                   0                   0
```

```
COS1 = 0          0          0          0
COS2 = 0          0          0          0
COS3 = 0          0          0          0

Asic Instance = 2
VOQ Base = 48
      ReceivedPkts  ReceivedBytes  DroppedPkts  DroppedBytes
-----
COS0 = 0           0             0             0
COS1 = 0           0             0             0
COS2 = 0           0             0             0
COS3 = 0           0             0             0
```