



Cisco Secure Firewall 200

Cisco Secure Firewall Threat Defense
Updated NaN,

第 1 章

章

- [Cisco Secure Firewall Threat Defense 200 ASA](#)
- [Cisco Secure Firewall Threat Defense CLI](#)
- [Cisco Secure Firewall Threat Defense](#)
- [Cisco Secure Firewall Threat Defense](#)
- [Cisco Secure Firewall Threat Defense](#)
- [Cisco Secure Firewall Threat Defense](#)

请检查您的软件版本，必要时重新进行映像，获取许可证，并确保能够正常连接。

Cisco Secure Firewall 200 具备下一代防火墙功能，专为分布式企业和小型分支机构设计。它在紧凑的设备形态下提供强大、经济高效的安全防护和简化管理，确保网络边缘的安全优化连接。**Cisco Secure Firewall 200:**

- 将思科混合网状防火墙架构扩展至分支边缘
- 提供人工智能驱动的检测和统一安全策略
- 集成 **SD-WAN** 功能，提升应用性能和用户访问可靠性
- 提供应用和用户控制、高效分段以及专为成本敏感型环境定制的高级安全特性。

在分支安装防火墙，并使用 **Security Cloud Control**（以前称为 **Cisco Defense Orchestrator**）在外部接口上对其进行管理。

注

对于高可用性，如果使用零接触调配，我们建议使用管理接口。如果您在外部使用零接触调配，并希望使用高可用性，则必须在注册后将外部 IP 地址更改为静态地址。

本指南专门介绍外部管理，但您可以参阅[思科安全云控制：用于 Cisco Secure Firewall Threat Defense 的云交付防火墙管理中心](#)，以了解如何使用管理界面进行管理。

如何开启 **Secure Firewall 200** 并通过检查前面板电源和系统状态 **LED** 确认启动成功。

为防火墙提供可靠的电源（例如，使用不间断电源(UPS)）非常重要。未事先关闭就断电可能会导致严重的文件系统损坏。后台始终有许多进程在运行，因此断电会使得系统无法正常关闭。

系统电源由位于防火墙后部的电源按钮控制。电源按钮提供软通知，支持平稳地关闭系统以降低系统软件及数据损坏的风险。

注

首次启动防火墙时，**Firewall Threat Defense** 初始化大约需要 **15 到 30 分钟**。

1. 将电源线一端连接到防火墙，另一端连接到电源插座。
2. 使用位于机箱背面电源线旁边的电源按钮打开电源。

1:

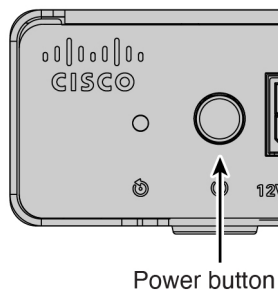

3. 检查 LED 的当前状态。

2: LED

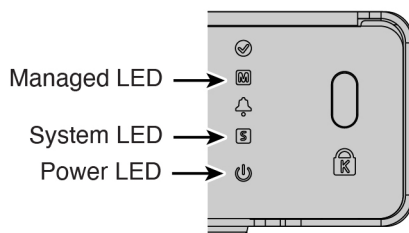

- 电源 LED - 呈绿色常亮表示防火墙已通电。
- 系统 (S) LED - 请参阅以下行为：

1: (S) LED

LED 行为	说明	设备通电后的时间 (分:秒)
绿色快速闪烁	正在启动	01:00
琥珀色快速闪烁 (错误状态)	未能启动	01:00
绿灯常亮	已加载应用	15:00-30:00

LED 行为	说明	设备通电后的时间 (分:秒)
琥珀色常亮 (错误条件)	应用加载失败。	15:00-30:00

- 托管 (M) LED — 将外部接口连接到互联网 (请参阅[为防火墙布线](#) 在第 12 页) 后, 检查托管 LED 以检查零接触调配的云连接状态。

2: (M) LED

M LED	说明	设备通电后的时间 (分:秒)
绿色慢速闪烁	已连接到思科云, 准备好载入	15:00 - 30:00
绿色和琥珀色交替闪烁 (错误情况)	设备无法连接到思科云。	15:00 - 30:00
绿灯常亮	已自行激活	20:00 - 45:00

Firewall Threat Defense ASA

了解如何通过将控制台端口连接至设备并识别 CLI 提示符, 判断您的 Secure Firewall 200 运行的是 Firewall Threat Defense 还是 ASA。

硬件上支持 Firewall Threat Defense 或 ASA 两种应用。连接到控制台端口, 并确定出厂时安装的应用。

1. 使用任一端口类型连接到控制台端口。

3:

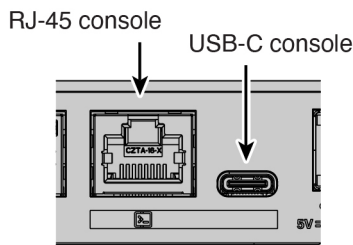

2. 请参阅 CLI 提示, 确定防火墙运行的是 Firewall Threat Defense 还是 ASA。

Firewall Threat Defense

您会看到 Firepower 登录 (FXOS) 提示。您无需登录和设置新密码即可断开连接。如果需要一直登录, 请参阅[访问 Firewall Threat Defense CLI](#) 在第 6 页。

```
firepower login:
```

ASA

您将看到 ASA 提示。

```
ciscoasa>
```

3. 如果您运行的是错误的應用，請參閱 [Cisco Secure Firewall ASA](#) 和 [Secure Firewall Threat Defense 重新映像指南](#)。

Firewall Threat Defense CLI

如何訪問 Secure Firewall 200 上的 Firewall Threat Defense CLI 以進行執行設置與故障排除（包括登錄 FXOS 並在需要時切換至 FTD CLI）。

您可能需要訪問 CLI 進行配置或故障排除。

1. 使用任一端口類型連接到控制台端口。

4:

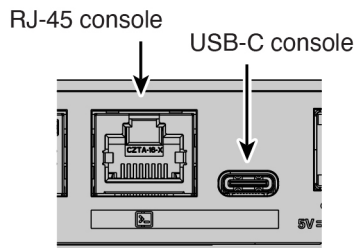

2. 連接到 FXOS。使用 **admin** 用戶名和密碼（默認值為 **Admin123**）登錄 CLI。第一次輸入登錄時，系統會提示您更改密碼。

```
firepower login: admin
Password: Admin123
Successful login attempts for user 'admin' : 1

[...]

Hello admin. You must change your password.
Enter new password: *****
Confirm new password: *****
Your password was updated successfully.

[...]

firepower#
```

3. 切換到 Firewall Threat Defense CLI。

注

如果要使用防火墙设备管理器进行初始设置或使用，请不要访问 **Firewall Threat Defense CLI**，否则会启动 **CLI** 设置。

对于零接触调配，如果您必须访问 **CLI** 并运行设置脚本，请在系统出现以下提示时回答：**n** 是否要配置 IPv4 (y/n) [y]: 和是否要配置 IPv6 (y/n) [y]:。您还必须接受默认本地管理器：本地管理设备 (yes/no) [yes]:。

connect ftd

首次连接到 **Firewall Threat Defense CLI** 时，系统会提示您完成初始设置。

```
firepower# connect ftd
>
```

要退出 **Firewall Threat DefenseFTD CLI**，请输入 **exit** 或 **logout** 命令。此命令会将您重新导向至 **FXOS** 提示。

```
> exit
firepower#
```

了解如何在开始配置前检查当前 **Firewall Threat Defense** 软件版本，并决定是否将 **Secure Firewall 200** 重映像至目标版本。

我们建议在配置防火墙之前安装目标版本。或者，您也可以在启动并运行后执行升级，但升级（保留配置）可能需要比按照此程序花费更长的时间。

我应运行哪个版本？

思科建议运行软件下载页面上的版本号旁边标有金色星号的 **Gold Star** 版本。您还可以参考 <https://www.cisco.com/c/en/us/products/collateral/security/firewalls/bulletin-c25-743178.html> 中介绍的发布策略。

1. 使用任一端口类型连接到控制台端口。

5:

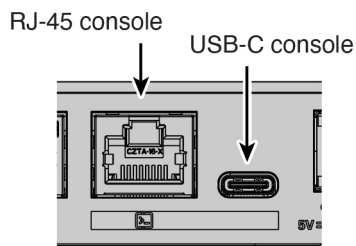

2. 在 **FXOS CLI** 中，显示正在运行的版本。

```
scope ssa
```

show app-instance

```

Firepower# scope ssa
Firepower /ssa # show app-instance

Application Name Slot ID Admin State Operational State Running Version Startup
Version Cluster Oper State
-----
ftd                1      Enabled   Online           7.6.0.65      7.6.0.65
                  Not Applicable

```

3. 如果要安装新版本，请执行这些步骤。

a) 默认情况下，管理接口将使用 DHCP。如果需要为管理界面设置静态 IP 地址，请输入以下命令。

```
scope fabric-interconnect a
```

```
set out-of-band static ip ip netmask 网络掩码 gw 网关
```

```
commit-buffer
```

b) 执行《[FXOS 故障排除指南](#)》中的[重新映像程序](#)。

您需要从可通过管理接口访问的服务器下载新的映像。

防火墙重新启动后，您可以再次连接到 **FXOS CLI**。

c) 在 **FXOS CLI** 中，系统会提示您再次设置管理员密码。

对于零接触调配，当您载入设备时，请务必为[密码重置区域](#)选择否，因为您已设置密码。

d) 关闭防火墙。请参阅 [\(必要时\) 关闭防火墙电源](#) 在第 9 页。

了解如何在思科智能软件管理器和思科商务工作空间中获取 **Secure Firewall 200** 许可证，包括识别所需的许可证类型和用于订购额外权利的许可证 **PID**。

当您从思科或经销商那里购买设备时，您的许可证应该已链接到您的智能软件许可证帐户。如果您没有[智能软件管理器](#)帐户，请点击链接[建立新帐户](#)。

如果尚未注册，请向智能软件管理器注册 **Security Cloud Control**。注册需要您在智能软件管理器中生成注册令牌。有关详细说明，请参阅 [Security Cloud Control 文档](#)。

Firewall Threat Defense 具有以下许可证：

- 基础版 — 必需
- IPS
- 恶意软件防御
- URL 过滤
- Cisco Secure Client

1. 如果您需要自己添加许可证，请前往[思科商务工作空间](#)并使用[搜索全部 \(Search All\)](#) 字段。

6:

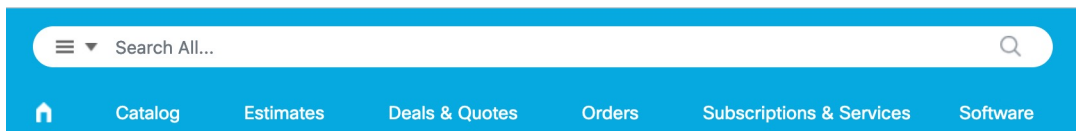

2. 搜索许可证 PID。咨询您的订购指南以了解您想要的 PID。
3. 从结果中选择产品和服务 (**Products & Services**)。

7:

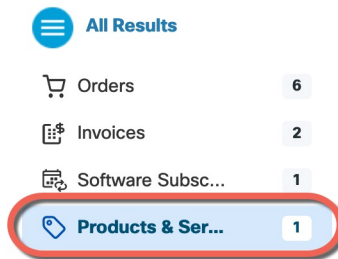

如何使用 **FXOS CLI shutdown** 命令或 云交付防火墙管理中心 关机 workflow 安全关闭 **Secure Firewall 200**，以避免文件系统损坏。

正确关闭系统非常重要。仅拔掉电源或按下电源开关可能会导致文件系统严重损坏。有许多进程一直在后台运行，拔掉或关闭电源不能正常关闭防火墙系统。

CLI

了解如何从 **FXOS CLI** 关闭 **Secure Firewall 200**，以便在断电或移动设备前干净地停止系统。

您可以使用 **FXOS CLI** 安全地关闭系统并关闭防火墙电源。

1. 使用任一端口类型连接到控制台端口。

8:

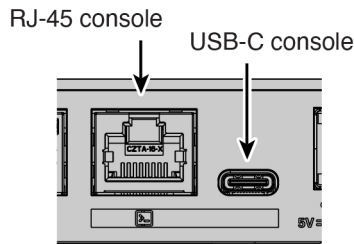

2. 在 **FXOS CLI** 中，连接到 **local-mgmt** 模式。

```
firepower # connect local-mgmt
```

3. 关闭系统。

```
firepower(local-mgmt) # shutdown
```

```
firepower(local-mgmt)# shutdown
This command will shutdown the system. Continue?
```

```
Please enter 'YES' or 'NO': yes
INIT: Stopping Cisco Threat Defense.....ok
```

4. 留意防火墙关闭时的系统提示。关闭完成后，您将看到以下提示。

```
System is stopped.
It is safe to power off now.
Do you want to reboot instead? [y/N]
```

5. 您现在可以关闭电源开关并在必要时拔下电源插头以物理方式断开机箱的电源。

如何从云交付防火墙管理中心关闭 **Secure Firewall 200** 以便安全关闭设备（即使是在对其进行远程管理也是如此）。

使用云交付防火墙管理中心正确关闭系统。

1. 关闭防火墙。
 - a) 选择 **设备 > 设备管理**。
 - b) 在要重新启动的设备旁边，点击 **编辑** (✎)。
 - c) 点击 **设备 (Device)** 选项卡。
 - d) 在 **系统 (System)** 部分中点击 **关闭设备** (🔌)。
 - e) 出现提示时，确认是否要关闭设备。
2. 如果您与防火墙建立了控制台连接，请在防火墙关闭时留意系统提示。关闭完成后，您将看到以下提示。

```
System is stopped.
It is safe to power off now.

Do you want to reboot instead? [y/N]
```

如果没有控制台连接，请等待大约 **3 分钟** 以确保系统已关闭。

3. 您现在可以关闭电源开关并在必要时拔下电源插头以物理方式断开机箱的电源。

第 2

章

:

- □□□□□□
- □□□□□□ Security Cloud Control
- □□□□□□□□□□□□

将您的Secure Firewall 200连接到网络并注册至管理中心。
连接防火墙并载入到Security Cloud Control。

了解如何为 Secure Firewall 200 布线，以便在配置前完成初始硬件设置并为网络连接准备好所需端口。

- 将 SFP 安装到以太网 1/5 - 该端口是需要 SFP 模块的 1 Gbps SFP 端口。
- 有关详细信息，请参阅 [硬件安装指南](#)。
- 如果使用零接触调配，请勿同时使用电缆连接外部接口和管理接口。本指南介绍了外部接口上的管理，但您可能希望在具有高可用性的管理上使用零接触调配。如果您在外部使用零接触调配，并希望使用高可用性，则必须在注册后将外部 IP 地址更改为静态地址。

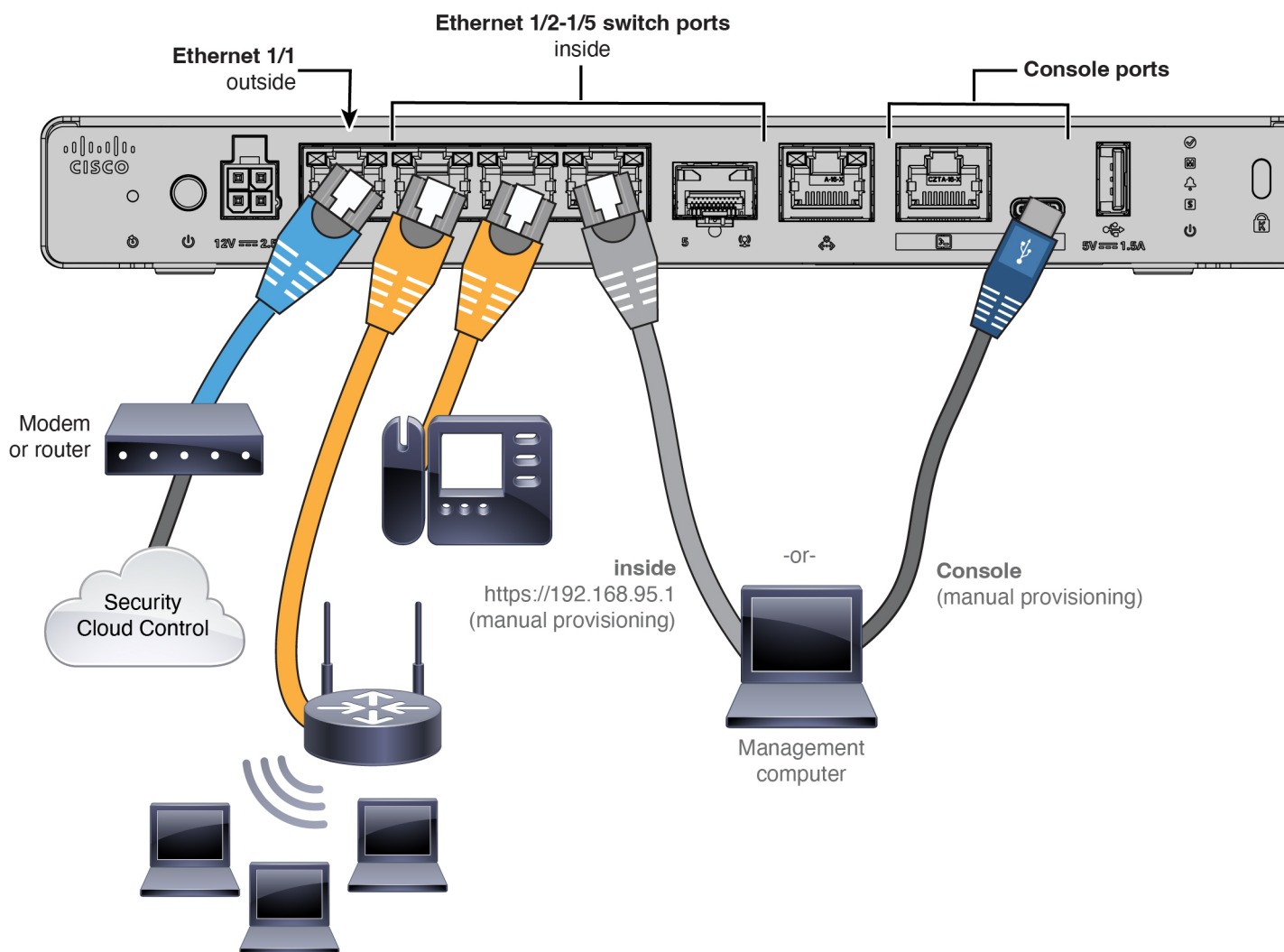

Security Cloud Control

如何将 Secure Firewall 200 接入 Security Cloud Control，以便您可以使用云交付防火墙管理中心对其进行管理。使用零接触调配或手动调配备载入防火墙。在 Security Cloud Control 登录到 <https://security.cisco.com>。

了解如何使用 零接触调配 和设备序列号将 **Secure Firewall 200** 添加到 **Security Cloud Control**，以便快速远程部署。

- 获取设备的序列号。
 - 如果您有装运箱，则可以在标签上看到机箱序列号。
 - 机箱序列号位于设备。
 - PCB 序列号位于机箱上名为“S/N”的标签上。
 - 您可以使用以下 CLI 命令查看序列号：
 - **FXOS CLI - show chassis detail**显示两个序列号。
 - **Firewall Threat Defense - show inventory**显示机箱序列号。**show serial-number**显示 PCB 序列号。
- 检查 LED，确保防火墙已准备好注册。

3: (M) LED

M LED	说明	设备通电后的时间 (分:秒)
绿色慢速闪烁	已连接到思科云，准备好载入	15:00 - 30:00
绿色和琥珀色交替闪烁 (错误情况)	设备无法连接到思科云。	15:00 - 30:00
绿灯常亮	已自行激活	20:00 - 45:00

使用 零接触调配 和设备序列号载入 **Firewall Threat Defense**。

1. 在 **Security Cloud Control** 导航菜单中，点击 **安全设备**，然后点击蓝色加号按钮 (+) 以便载入设备。
2. 选择 **FTD** 磁贴。
3. 在 **管理模式**下，确保选择 **FTD**。

选择 **FTD** 作为管理模式后，您可以随时点击 **管理智能许可证** 注册或修改设备可用的现有智能许可证。

4. 选择使用序列号 (**Use Serial Number**) 作为激活方法。

9:

Important: After you onboard the threat defense device to cdFMC or the Firewall Management Center using the zero-touch provisioning method, the device will be managed by the corresponding manager it is onboarded to. Note that the firewall device manager will no longer manage the device, and all existing policy configurations on the device will be lost except for the basic interface configurations. Therefore, you must configure the policies from the corresponding manager.

Firewall Threat Defense

- Use CLI Registration Key**
Onboard a device using a registration key generated from SCC and applied on the device using the Command Line Interface. (FTD 7.0.3+ & 7.2+)
- Use Serial Number**
Onboard a factory-shipped FTD 7.2+ device to cdFMC or a 7.4+ On-Prem FMC using zero-touch provisioning.
- Deploy an FTD to a cloud environment**
Deploy a device to supported cloud platforms: AWS, GCP, and Azure.
- Bulk Onboard using CSV File**
Use this method for adding multiple devices to cdFMC by uploading a .csv file, with template assignment. (FTD 7.4+)

5. 在选择 **FMC (Select FMC)** 中，从列表中选择云交付 **FMC (Cloud-Delivered FMC)** > 云交付 **FMC (Cloud-Delivered FMC)**，然后点击下一步 (**Next**)。

10: FMC

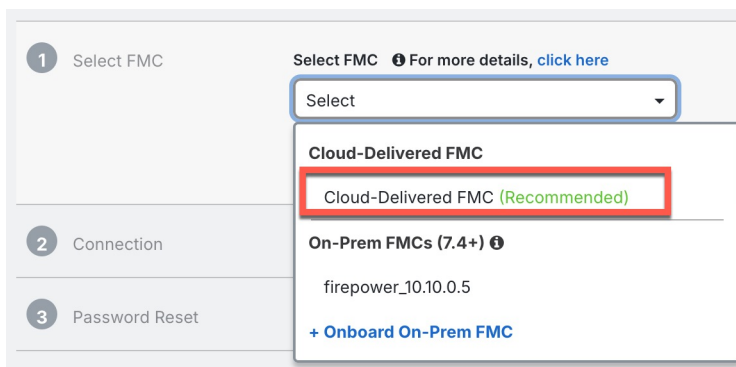

6. 在连接 (**Connection**) 区域中，输入设备序列号 (**Device Serial Number**) 和设备名称 (**Device Name**)，然后点击下一步 (**Next**)。

11:

7. 在密码重置 (**Password Reset**) 中，点击是... (**Yes...**)。输入设备的新密码并确认新密码，然后点击下一步 (**Next**)。

对于零接触调配，设备必须是全新的或已重新映像。



如果您已经登录了设备并重置了密码，并且没有以禁用零接触调配的方式更改配置，则应选择否... (**No...**) 选项。有许多配置会禁用零接触调配，因此我们不建议登录设备，除非您需要这样做，例如执行重新映像。

12:

8. 对于策略分配 (**Policy Assignment**)，请使用下拉菜单为设备选择访问控制策略。如果未配置策略，请选择默认访问控制策略 (**Default Access Control Policy**)。

13:

4 Policy Assignment

Access Control Policy

Default Access Control Policy

Next

9. 对于订阅许可证 (**Subscription License**)，请选中要启用的每个功能许可证。点击下一步 (**Next**)。

14:

5 Subscription License

License Type	Includes
<input checked="" type="checkbox"/> Essentials	Base Firewall Capabilities
<input checked="" type="checkbox"/> Carrier (7.3+ FTDs only)	GTP/GPRS, Diameter, SCTP, M3UA
<input checked="" type="checkbox"/> IPS	Intrusion Policy
<input checked="" type="checkbox"/> Malware Defense	File Policy
<input checked="" type="checkbox"/> URL	URL Reputation
<input type="checkbox"/> RA VPN	RA VPN

VPNOnly

Next

Enable subscription licenses. CDO will attempt to enable the selected licenses when the device is connected to CDO and registered with the supplied Smart License. Learn more about [Cisco Smart Accounts](#).

10. 可选：向设备添加标签，以帮助对安全设备 (**Security Devices**) 页面进行排序和过滤。输入标签，然后选择蓝色加号按钮 (+)。标签会在设备载入 Security Cloud Control 后应用到设备。

15:

6 Done

Your device is now onboarding.

This may take a long time to finish. You can check the status of the device on the Devices and Services page.

Add Labels

Add label groups and labels

+

Go to Inventory

在安全设备 (**Security Devices**) 页面中，选择您刚刚激活的设备，然后选择位于右侧的**管理 (Management)** 窗格下列出的任何选项。

如何使用 CLI 注册密钥将 Secure Firewall 200 集成到 Security Cloud Control 中。

使用 CLI 注册密钥载入防火墙。

1. 在 Security Cloud Control 导航菜单中，点击 **安全设备**，然后点击蓝色加号按钮 (+) 以便载入设备。
2. 点击 **FTD** 磁贴。
3. 在 **管理模式**下，确保选择 **FTD**。
4. 选择使用 **CLI 注册密钥 (Use CLI Registration Key)** 作为激活方法。

16: CLI

Firewall Threat Defense

Important: After you onboard the threat defense device to cdFMC or the Firewall Management Center using the zero-touch provisioning method, the device will be managed by the corresponding manager it is onboarded to. Note that the firewall device manager will no longer manage the device, and all existing policy configurations on the device will be lost except for the basic interface configurations. Therefore, you must configure the policies from the corresponding manager.

- Use CLI Registration Key**
Onboard a device using a registration key generated from SCC and applied on the device using the Command Line Interface. (FTD 7.0.3+ & 7.2+)
- Use Serial Number**
Onboard a factory-shipped FTD 7.2+ device to cdFMC or a 7.4+ On-Prem FMC using zero-touch provisioning.
- Deploy an FTD to a cloud environment**
Deploy a device to supported cloud platforms: AWS, GCP, and Azure.
- Bulk Onboard using CSV File**
Use this method for adding multiple devices to cdFMC by uploading a .csv file, with template assignment. (FTD 7.4+)

5. 输入设备名称 (**Device Name**), 然后点击下一步 (**Next**)。

17:

1 Device Name

Device Name

ftd1

Next

6. 对于策略分配 (**Policy Assignment**), 请使用下拉菜单为设备选择访问控制策略。如果未配置策略, 请选择默认访问控制策略 (**Default Access Control Policy**)。

18:

2 Policy Assignment

Access Control Policy

Default Access Control Policy

Next

7. 对于订阅许可证 (**Subscription License**), 请点击**物理 FTD 设备 (Physical FTD Device)** 单选按钮, 然后选中要启用的每个功能许可证。点击下一步 (**Next**)。

19:

3 Subscription License

Please indicate if this FTD is physical or virtual:

Physical FTD Device

Virtual FTD Device

License Type	Includes
<input checked="" type="checkbox"/> Essentials	Base Firewall Capabilities
<input checked="" type="checkbox"/> Carrier (7.3+ FTDs only)	GTP/GPRS, Diameter, SCTP, M3UA
<input checked="" type="checkbox"/> IPS	Intrusion Policy
<input checked="" type="checkbox"/> Malware Defense	File Policy
<input checked="" type="checkbox"/> URL	URL Reputation
<input checked="" type="checkbox"/> RA VPN	RA VPN

Premier

Next

8. 对于 **CLI** 注册密钥, **Security Cloud Control** 会使用注册密钥和其他参数来生成命令。您必须复制此命令并在 **Firewall Threat Defense** 的初始配置中使用它。

20: CLI

如何完成手动配置的初始 **Secure Firewall 200** 设置，以便设备具有基本网络设置并准备好注册到 **Security Cloud Control**。

对于手动调配，请使用 **Cisco Secure Firewall** 设备管理器 或 **CLI** 来执行行初始配置。

了解使用 防火墙设备管理器 在 **Secure Firewall 200** 上运行初始设置向导，在将设备注册到 **Security Cloud Control** 之前准备好外接口和管理连接。

使用这种方法，在注册防火墙后，除管理接口外还将预先配置以下接口：

- 以太网 1/1 - **outside**，IP 地址来自 DHCP、IPv6 自动配置
- - **inside**，192.168.95.1/24
- 默认路由 - 通过外部接口上的 DHCP 获取
- 其他接口 - 保留 防火墙设备管理器 中的任何接口配置。

不会保留其他设置，如内部的 DHCP 服务器、访问控制策略或安全区域。

1. 将计算机连接到内部接口。
2. 登录防火墙设备管理器。
 - a) 转至<https://192.168.95.1>。
 - b) 使用用户名 **admin** 和默认密码 **Admin123** 登录。
 - c) 系统会提示您阅读并接受“一般条款”并更改管理员密码。
3. 使用设置向导。

 注

具体的端口配置取决于您的型号。

- a) 配置外部接口和管理接口。

23:

Connect firewall to Internet

The initial access control policy will enforce the following actions.
You can edit the policy after setup.

<p>Rule 1</p> <p>Trust Outbound Traffic</p> <p>This rule allows traffic to go from inside to outside, which is needed for the Smart License configuration.</p>	<p>Default Action</p> <p>Block all other traffic</p> <p>The default action blocks all other traffic.</p>
---	---

Outside Interface Address

Connect Ethernet1/1 (Outside) to your ISP/WAN device, for example, your cable modem or router. Then, configure the addresses for the outside interface.

Configure IPv4

Using DHCP

Configure IPv6

Using DHCP

NEXT

Don't have internet connection?
[Skip device setup](#) ⓘ

- 1. 外部接口地址** - 如果您计划实现高可用性，请使用静态 IP 地址。您不能使用设置向导配置 PPPoE；您可以在完成向导后配置 PPPoE。
- 2. 管理接口** - 即使在外接口上使用管理器访问，也会使用管理接口设置。例如，通过外部接口在背板上路由的管理流量将使用这些管理接口 DNS 服务器，而不是外部接口 DNS 服务器解析 FQDN。

DNS 服务器 - 系统管理地址的 DNS 服务器。默认值为 OpenDNS 公共 DNS 服务器。这些服务器很可能与您稍后设置的外部接口 DNS 服务器一致，因为它们都是从外部接口访问的。

防火墙主机名

- b) 配置时间设置 (**NTP**) (**Time Setting [NTP]**) 并点击下一步 (**Next**)。

24: (NTP)

Time Setting (NTP)

System Time: 11:56:20AM October 03 2024 -06:00

Time Zone for Scheduling Tasks

(UTC+00:00) UTC

NTP Time Server

Default NTP Servers

Server Name

0.sourcefire.pool.ntp.org

1.sourcefire.pool.ntp.org

2.sourcefire.pool.ntp.org

NEXT

c) 选择启动 **90** 日评估期而不注册。

Register with Cisco Smart Software Manager

Register with Cisco Smart Software Manager to use the full functionality of this device and to apply subscription licenses.

[What is smart license? ↗](#)

Continue with evaluation period: Start 90-day evaluation period without registration

Recommended if device will be cloud managed. [Learn More ↗](#)

Please make sure you register with Cisco before the evaluation period ends.
Otherwise you will not be able to make any changes to the device configuration.

不要向智能软件管理器注册 **Firewall Threat Defense**；所有许可均在 **Security Cloud Control** 上执行。

d) 点击完成。

25:

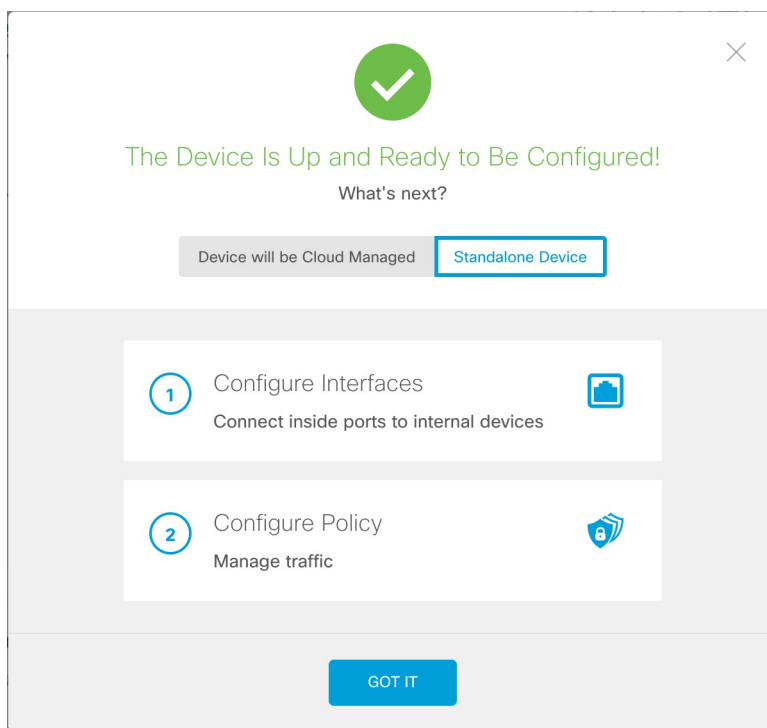

e) 依次选择独立设备 (**Standalone Device**) 和 明白 (**Got It**)。

4. 如果要配置其他接口，请选择设备 (**Device**)，然后点击接口 (**Interfaces**) 摘要中的链接。
5. 通过选择设备 > 系统设置 > 集中管理并点击继续，向 Security Cloud Control 注册。

配置 管理中心/**SCC**/详细信息 (**Management Center/SCC/Details**)。

 注

较早的版本可能会显示“CDO”而不是“SCC”。

26: /SCC

Management Center/SCC Details

Do you know the Management Center/SCC hostname or IP address?

Yes No

Threat Defense



10.89.5.4
fe80::6a87:c6ff:fea6:5480/64

→

Management Center/SCC



10.89.5.35

Management Center/SCC Hostname or IP Address

10.89.5.35

Management Center/SCC Registration Key

.... 

NAT ID

Required when the management center/SCC hostname or IP address is not provided. We recommend always setting the NAT ID even when you specify the management center/SCC hostname or IP address.

11204

Connectivity Configuration

Threat Defense Hostname

1120-4

DNS Server Group

CustomDNSServerGroup

Management Center/SCC Access Interface

outside (Ethernet1/1)

Type: Static | IP Address: 10.89.5.6 / 255.255.255.192 [Edit](#)

i Before you connect to the management center or SCC, perform additional configuration:

- [Add a static route](#) through the data management interface so the threat defense can reach the management center. Or [review your current static routes](#).
- Optional. [Add a Dynamic DNS \(DDNS\) method](#). Or [review your current DDNS methods](#). DDNS ensures the management center can reach the threat defense at its Fully-Qualified Domain Name (FQDN) if the threat defense's IP address changes.

CANCEL
CONNECT

- a) 对于 是否知道管理中心/SCC 主机名或 IP 地址，如果您可以使用 IP 地址或主机名访问 云交付防火墙管理中心，请点击是 (Yes)。

Security Cloud Control 会生成 `configure manager add` 命令。请参阅[通过手动调配载入防火墙](#) 在第 15 页以生成命令。

`configure manager add _hostname registration_key nat_id display_name`

27:

CLI

如何使用 CLI 设置脚本配置 **Secure Firewall 200** 管理寻址并设置外接口管理器访问，以便将设备注册到 **Security Cloud Control**。

使用 CLI 设置脚本设置专用管理 IP 地址、网关和其他基本网络设置。

1. 连接控制台端口并访问 **Firewall Threat Defense CLI**。请参阅[访问Firewall Threat Defense CLI](#) 在第 6 页。
2. 完成管理界面设置的 CLI 设置脚本。

注

除非清除配置，否则无法重复 CLI 设置脚本（例如，通过重新建立映像）。但是，可以稍后在 CLI 中使用 **configure network** 命令更改所有这些设置。请参阅 [Cisco Secure Firewall Threat Defense 命令参考](#)。

```
You must accept the EULA to continue.
Press <ENTER> to display the EULA:
Cisco General Terms
[...]
```

```
Please enter 'YES' or press <ENTER> to AGREE to the EULA:
```

```
System initialization in progress. Please stand by.
You must configure the network to continue.
Configure at least one of IPv4 or IPv6 unless managing via data interfaces.
Do you want to configure IPv4? (y/n) [y]:
Do you want to configure IPv6? (y/n) [y]: n
```

指南：为至少其中一种地址类型输入 **y**。虽然您不打算使用管理接口，但必须设置 IP 地址，例如专用地址。

```
Configure IPv4 via DHCP or manually? (dhcp/manual) [manual]:
```

指南：选择手动。使用外部接口访问管理器时，不支持 DHCP。确保此接口与管理器访问接口位于不同的子网上，以防止出现路由问题。

```
Enter an IPv4 address for the management interface [192.168.45.61]: 10.89.5.17
Enter an IPv4 netmask for the management interface [255.255.255.0]:
255.255.255.192
Enter the IPv4 default gateway for the management interface [data-interfaces]:
```

指南：将网关设置为 **data-interfaces**。此设置可将管理流量转发到背板上，以便通过外部接口进行路由。

```
Enter a fully qualified hostname for this system [firepower]: 1010-3
Enter a comma-separated list of DNS servers or 'none'
[208.67.222.222,208.67.220.220,2620:119:35::35]:
Enter a comma-separated list of search domains or 'none' []: cisco.com
If your networking information has changed, you will need to reconnect.
Disabling IPv6 configuration: management0
Setting DNS servers: 208.67.222.222,208.67.220.220,2620:119:35::35
Setting DNS domains:cisco.com
```

指南: 设置管理接口 DNS 服务器。这些服务器很可能与您稍后设置的外部接口 DNS 服务器一致，因为它们都是从外部接口访问的。

```
Setting hostname as 1010-3
Setting static IPv4: 10.89.5.17 netmask: 255.255.255.192 gateway: data on
management0
Updating routing tables, please wait...
All configurations applied to the system. Took 3 Seconds.
Saving a copy of running network configuration to local disk.
For HTTP Proxy configuration, run 'configure network http-proxy'

Manage the device locally? (yes/no) [yes]: no
```

指南: 输入 **no** 以使用云交付防火墙管理中心。

```
Setting hostname as 1010-3
Setting static IPv4: 10.89.5.17 netmask: 255.255.255.192 gateway: data on
management0
Updating routing tables, please wait...
All configurations applied to the system. Took 3 Seconds.
Saving a copy of running network configuration to local disk.
For HTTP Proxy configuration, run 'configure network http-proxy'
```

指南: 输入 **routed**。只有路由防火墙模式支持外部管理器访问。

```
Configuring firewall mode ...

Device is in OffBox mode - disabling/removing port 443 from iptables.
Update policy deployment information
  - add device configuration
  - add network discovery
  - add system policy

You can register the sensor to a Firepower Management Center and use the
Firepower Management Center to manage it. Note that registering the sensor
to a Firepower Management Center disables on-sensor Firepower Services
management capabilities.

When registering the sensor to a Firepower Management Center, a unique
alphanumeric registration key is always required. In most cases, to register
a sensor to a Firepower Management Center, you must provide the hostname or
the IP address along with the registration key.
'configure manager add [hostname | ip address ] [registration key ]'

However, if the sensor and the Firepower Management Center are separated by
a
NAT device, you must enter a unique NAT ID, along with the unique registration
key.
'configure manager add DONTRESOLVE [registration key ] [ NAT ID ]'

Later, using the web interface on the Firepower Management Center, you must
use the same registration key and, if necessary, the same NAT ID when you add
this sensor to the Firepower Management Center.
>
```

3. 配置用于管理器访问的外部接口。

configure network management-data-interface

按下 **Enter** 键后，系统会提示您为外部接口配置基本网络设置。

手动 IP 地址

```
> configure network management-data-interface
Data interface to use for management: ethernet1/1
Specify a name for the interface [outside]: internet
IP address (manual / dhcp) [dhcp]: manual
IPv4/IPv6 address: 10.10.6.7
Netmask/IPv6 Prefix: 255.255.255.0
Default Gateway: 10.10.6.1
Comma-separated list of DNS servers [none]: 208.67.222.222,208.67.220.220
```

指南: 要在注册后保留外部 DNS 服务器，您需要在云交付防火墙管理中心中重新配置 DNS 平台设置。

```
DDNS server update URL [none]:
Do you wish to clear all the device configuration before applying ? (y/n)
[n]:

Configuration done with option to allow manager access from any network, if
you wish to change the manager access network
use the 'client' option in the command 'configure network
management-data-interface'.

Setting IPv4 network configuration.
Network settings changed.

>
```

DHCP 的 IP 地址

```
> configure network management-data-interface
Data interface to use for management: ethernet1/1
Specify a name for the interface [outside]:
IP address (manual / dhcp) [dhcp]:
DDNS server update URL [none]:
https://dwinchester:pa$$w0rd17@domains.example.com/nic/update?hostname=<h>&myip=<a>
Do you wish to clear all the device configuration before applying ? (y/n)
[n]:

Configuration done with option to allow manager access from any network, if
you wish to change the manager access network
use the 'client' option in the command 'configure network
management-data-interface'.

Setting IPv4 network configuration.
Network settings changed.

>
```

4. 使用 Security Cloud Control 生成的 **configure manager add** 命令确定将管理此 Firewall Threat Defense 的 Security Cloud Control。请参阅[通过手动调配载入防火墙](#) 在第 15 页以生成命令。

```
> configure manager add account1.app.us.cdo.cisco.com
KPOOP0rgWzaHrnj1V5ha2q5Rf8pKFX9E
LzmlHOynhVUWhXYWz2swmkj2ZWsn3Lb account1.app.us.cdo.cisco.com
Manager successfully configured.
```

5. 关闭 Firewall Threat Defense, 以便将设备发送到远程分支机构。

正确关闭系统非常重要。仅拔掉电源或按下电源开关可能会导致文件系统严重损坏。请记住, 有许多进程一直在后台运行, 拔掉或关闭电源不能正常关闭系统。

- a) 输入 **shutdown** 命令。
- b) 观察电源 LED 和状态 LED 以验证机箱是否已断电 (不亮)。
- c) 在机箱成功关闭电源后, 您可以在必要时拔下电源插头以物理方式断开机箱的电源。

第 3

章

:

- □□□□□□□□□□□□□□□□
- □□□□
- □□ DHCP □□□
- □□ NAT
- □□□□□□□□
- □□□□□□□□ SSH
- □□□□

配置基本安全策略以使**Secure Firewall 200**启动并运行。

使用以下设置配置基本安全策略:

- 内部和外部接口 - 为内部接口分配静态 IP 地址, 并将 DHCP 用作外部接口。
- DHCP 服务器 - 在内部接口上为客户端使用 DHCP 服务器。
- 默认路由 - 通过外部接口添加默认路由。
- NAT - 在外部接口上使用接口 PAT。
- 访问控制 - 允许流量从内部传到外部。

您还可以自定义安全策略, 以包括更高级的检查。

如何从 **Security Cloud Control** 打开云交付的防火墙管理中心，以便在单独的管理选项卡中配置策略和管理 **Secure Firewall 200**。

云交付的防火墙管理中心从 **Security Cloud Control** 在自己的选项卡中启动。

1. 在 **Security Cloud Control** 主页中，点击**防火墙**。
2. 选择**管理 > 集成 > 防火墙管理中心**。
3. 选择云交付 **FMC**，然后点击**操作、管理或设置**窗格中的链接，以在新选项卡中打开云交付的防火墙管理中心。

提示

要从 **Security Cloud Control** 导航回云交付的防火墙管理中心，请点击**主页**。

了解如何配置 **Secure Firewall 200** 接口，包括分配内部和外部区域，以及为路由部署设置 **IP** 地址。

使用 **零接触调配** 或 **防火墙设备管理器** 而不是 **CLI** 进行初始设置时，系统会预配置以下接口：

- 以太网 1/1 - **outside**，IP 地址来自 **DHCP**、**IPv6** 自动配置
- **VLAN1 - inside**，192.168.95.1/24
- 默认路由 - 通过外部接口上的 **DHCP** 获取

如果在向云交付防火墙管理中心注册之前在 **防火墙设备管理器** 中执行其他特定于接口的配置，则会保留该配置。

如果使用 **CLI** 进行初始设置，则无需对设备进行预配置。

在两种情况下，您都需要在注册设备后执行其他接口配置。要进行 **CLI** 初始设置，必须为内部交换机端口添加 **VLAN1** 接口。其他配置包括根据需要将交换机端口转换为防火墙接口、将接口分配给安全区域以及更改 **IP** 地址。

以下示例配置了一个含静态地址的路由模式内部接口 (**VLAN1**)，以及一个使用 **DHCP** 的路由模式外部接口 (以太网 1/1)。它还会为内部 **Web** 服务器添加一个 **DMZ** 接口。

1. 选择设备 (**Devices**) > 设备管理 (**Device Management**)，然后点击设备的编辑 ()。
2. 点击接口 (**Interfaces**)。

29:

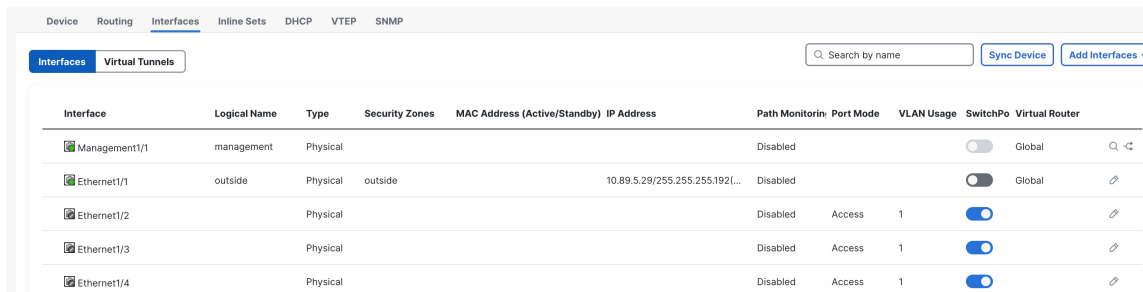

Interface	Logical Name	Type	Security Zones	MAC Address (Active/Standby)	IP Address	Path Monitorin	Port Mode	VLAN Usage	SwitchPo	Virtual Router
Management1/1	management	Physical				Disabled			Global	
Ethernet1/1	outside	Physical	outside		10.89.5.29/255.255.192...	Disabled			Global	
Ethernet1/2		Physical				Disabled	Access	1		
Ethernet1/3		Physical				Disabled	Access	1		
Ethernet1/4		Physical				Disabled	Access	1		

3. 如果使用 CLI 进行初始设置，请启用交换机端口。

a) 点击交换机端口的 **编辑** (✎)。

30:

Edit Physical Interface

General Hardware Configuration

Interface ID:
Ethernet1/2

Enabled

Description:

Port Mode:
Access

VLAN ID:
1

(1 - 4070)

Protected:

b) 选中启用复选框以启用此接口。

c) 可选：更改 VLAN ID；默认值为 1。接下来，您将添加一个 VLAN 接口来匹配此 ID。

d) 点击确定。

4. 添加（或编辑）内部 VLAN 接口。

a) 点击添加接口 (**Add Interfaces**) > **VLAN 接口 (VLAN Interface)**；如果此接口已存在，请点击该接口的 **编辑** (✎)。

31: VLAN

Add VLAN Interface ?

General IPv4 IPv6 Advanced

Name:

Enabled

Description:

Mode:

Security Zone:

MTU:
(64 - 9198)

Priority:
(0 - 65535)

VLAN ID *:
(1 - 4070)

Disable Forwarding on Interface Vlan:

Associated Interface	Port Mo...
No records to display	

- b) 从安全区域 (**Security Zone**) 下拉列表选择一个现有的内部安全区域，或者点击**新建 (New)** 添加一个新的安全区域。

例如，添加一个名为 **inside_zone** 的区域。您可以根据区域或组应用安全策略。

如果 **VLAN1** 已预配置，则其余字段为可选。

- c) 输入长度最大为 48 个字符的名称 (**Name**)。

例如，将接口命名为 **inside**。

- d) 选中启用 (**Enabled**) 复选框。

- e) 将模式 (**Mode**) 保留为无 (**None**)。

- f) 将 **VLAN ID** 设置为 1。

默认情况下，所有交换机端口都设置为 **VLAN 1**；如果在此处选择不同的 **VLAN ID**，还需要编辑每个交换机端口，使其位于新 **VLAN ID** 所对应的 **VLAN** 上。

保存接口后，无法更改 **VLAN ID**；**VLAN ID** 既是使用的 **VLAN** 标记，也是您的配置中的接口 ID。

- g) 点击 **IPv4** 和/或 **IPv6** 选项卡。

- **IPv4** - 从下拉列表中选择使用**静态 IP (Use Static IP)**，然后以斜杠表示法输入 IP 地址和子网掩码。

例如，输入 **192.168.1.56/24**

32: IP

Add VLAN Interface

General
 IPv4
 IPv6
 Advanced

IP Type:

IP Address:

eg. 192.0.2.1/255.255.255.128 or 192.0.2.1/25

- **IPv6** - 为无状态自动配置选中**自动配置 (Autoconfiguration)** 复选框。

h) 点击确定。

5. 点击要用于外部的以太网 1/1 的 **编辑** (✎)。

系统将显示一般 (**General**) 窗格。

33:

Edit Physical Interface

General
 IPv4
 IPv6
 Path Monitoring
 Harc

Name:

Enabled

Management Only

Description:

Mode:

Security Zone:

Interface ID:

MTU:

(64 - 9198)

Priority:

(0 - 65535)

Propagate Security Group Tag:

NVE Only:

- a) 从**安全区域 (Security Zone)** 下拉列表选择一个现有的外部安全区域，或者点击**新建 (New)** 添加一个新的安全区域。

例如，添加一个名为 **outside_zone** 的区域。

您不应更改任何其他基本设置，因为这样做会中断 云交付防火墙管理中心 管理连接。

- b) 点击确定。

6. 例如，配置 DMZ 接口以托管 Web 服务器。

- 点击 **SwitchPort** 列中的滑块，禁用要用于 DMZ 的交换机端口的交换机端口模式 (☑)。
- 点击接口的 **编辑** (✎)。
- 从安全区域 (**Security Zone**) 下拉列表中选择一个现有的 DMZ 安全区域，或者点击 **新建 (New)** 添加一个新的安全区域。

例如，添加一个名为 **dmz_zone** 的区域。

- 输入长度最大为 48 个字符的名称 (**Name**)。

例如，将接口命名为 **dmz**。

- 选中启用 (**Enabled**) 复选框。
- 将模式 (**Mode**) 保留为无 (**None**)。
- 点击 **IPv4** 和/或 **IPv6** 选项卡并配置所需的 IP 地址。
- 点击确定。

7. 点击保存。

DHCP

如何在 Secure Firewall 200 接口上启用 DHCP 服务器，以便内部客户端可以自动接收 IP 地址和相关网络设置。

如果希望客户端使用 DHCP 从防火墙获取 IP 地址，请启用 DHCP 服务器。

1. 选择设备 (**Devices**) > 设备管理 (**Device Management**)，然后点击设备的编辑 (✎)。

2. 选择 **DHCP** > **DHCP 服务器 (DHCP Server)**。

34: DHCP

The screenshot displays the DHCP Server configuration interface. At the top, there are tabs for Device, Routing, Interfaces, Inline Sets, **DHCP**, VTEP, and SNMP. On the left, there are sub-tabs for DHCP Server, DHCP Relay, and DDNS. The main configuration area includes:

- Ping Timeout:** A text input field containing '50' with a range of '(10 - 10000 ms)'.
- Lease Length:** A text input field containing '3600' with a range of '(300 - 10,48,575 sec)'.
- Auto-Configuration:** An unchecked checkbox.
- Interface:** A dropdown menu.
- Override Auto Configured Settings:**
 - Domain Name:** A text input field.
 - Primary DNS Server:** A dropdown menu.
 - Secondary DNS Server:** A dropdown menu.
 - Primary WINS Server:** A dropdown menu.
 - Secondary WINS Server:** A dropdown menu.

At the bottom left, there are tabs for **Server** and Advanced. At the bottom right, there is a '+ Add' button. Below the configuration is a table with the following structure:

Interface	Address Pool	Enable DHCP Server
No records to display		

3. 在服务器 (**Server**) 区域中，点击添加 (**Add**) 并配置以下选项。

35:

- **接口 (Interface)** - 从下拉列表中选择接口名称。
- **地址池 (Address Pool)** - 设置 IP 地址的范围。IP 地址必须与选定接口位于相同的子网上，且不能包括接口自身的 IP 地址。
- **启用 DHCP 服务器 (Enable DHCP Server)** - 在所选接口上启用 DHCP 服务器。

4. 点击确定。

5. 点击保存。

NAT

学习如何创建接口 **PAT (NAT)** 策略，以便内部客户端可以使用外部接口 IP 地址访问外部网络。

此步骤将为内部客户端创建一条 **NAT** 规则，以便将内部地址转换为外部接口 IP 地址上的端口。这类 **NAT** 规则称为接口端口地址转换 (**PAT**)。

1. 选择设备 (**Devices**) > **NAT**，然后点击**新建策略 (New Policy)**。
2. 为策略命名，选择要使用策略的设备，然后点击**保存**。

36:

New Policy ?

Name:

Description:

Targeted Devices
 Select devices to which you want to apply this policy.

Available Devices and Templates

- 192.168.0.124
- 192.168.0.155

Selected Devices and Templates

- 192.168.0.124
- 192.168.0.155

策略即已添加 云交付防火墙管理中心。您仍然需要为策略添加规则。

37: NAT

FTD_Policy Show Warnings Save Cancel

Enter Description

Rules NAT Exemptions Policy Assignments (1)

	#	Direction	Type	Source Interface Objects	Destination Interface Objects	Original Packet			Translated Packet			Options
						Original Sources	Original Destinations	Original Services	Translated Sources	Translated Destinations	Translated Services	
<input type="checkbox"/>												
NAT Rules Before												
Auto NAT Rules												
NAT Rules After												

3. 点击添加规则 (**Add Rule**)。

4. 配置基本规则选项:

38:

Add NAT Rule

NAT Rule:
Auto NAT Rule

Type:
Dynamic

Enable

Interface Objects Translation

- **NAT 规则 (NAT Rule)** - 选择自动 NAT 规则 (Auto NAT Rule)。
- **类型 (Type)** - 选择动态 (Dynamic)。

5. 在 **Interface Objects** 页面，将 **Available Interface Objects** 区域中的外部区域添加到 **Destination Interface Objects** 区域。

39:

Interface Objects Translation PAT Pool Advanced

Available Interface Objects

Search by name

inside

1 outside

Add to Source

Add to Destination

2

Source Interface Objects (0)

any

Destination Interface Objects (1)

3 outside

6. 在转换 (**Translation**) 页面上配置以下选项:

40:

Interface Objects Translation PAT Pool Advanced

Original Packet

Original Source:*

all-ipv4 +

Original Port:

TCP

Translated Packet

Translated Source:

Destination Interface IP

The values selected for Destination Interface Objects in 'Interface Objects' tab will be used

Translated Port:

- **原始源**-点击 添加 (+) 为所有 IPv4 流量添加网络对象 (0.0.0.0/0)。

41:

New Network Object ?

Name

Description

Network
 Host Range Network FQDN

Allow Overrides

[Cancel](#) [Save](#)

注

您不能使用系统定义的 **any-ipv4** 对象，因为自动 NAT 规则在对象定义过程中添加 NAT，并且您无法编辑系统定义的对象。

- 转换的源 (**Translated Source**) - 选择目标接口 IP (**Destination Interface IP**)。

7. 点击**保存**以添加规则。

规则即已保存至 **Rules** 表。

8. 点击 **NAT** 页面上的**保存**以保存更改。

如何添加访问控制规则以允许流量在 **Secure Firewall 200** 上从内部区域传输到外部区域，并应用可选的安全检测策略。

如果您在注册防火墙时创建了基本的**阻止所有流量**访问控制策略，则需要向该策略添加规则以允许流量通过防火墙。访问控制策略可包括按顺序评估的多个规则。

此过程将创建一个访问控制规则，以允许从内部区域到外部区域的所有流量。

1. 选择 **策略 > 安全策略 > 访问控制**，然后点击分配给设备的访问控制策略对应的 **编辑** ()。
2. 点击**添加规则 (Add Rule)**并设置以下参数。

42:

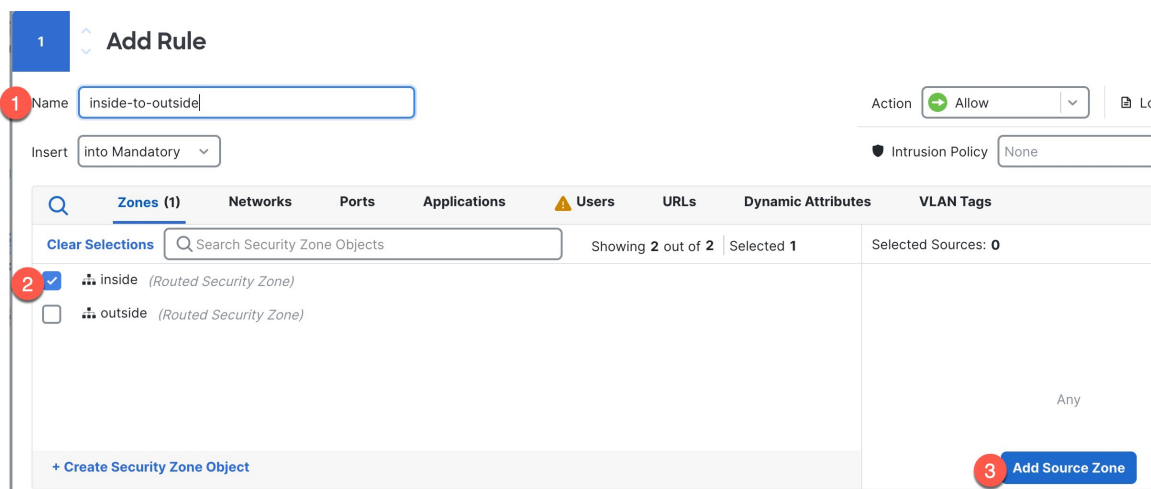

1. 为此规则命名，例如 **inside-to-outside**。

2. 从区域 (Zones) 中选择内部区域

3. 点击添加源区域 (Add Source Zone)。

43:

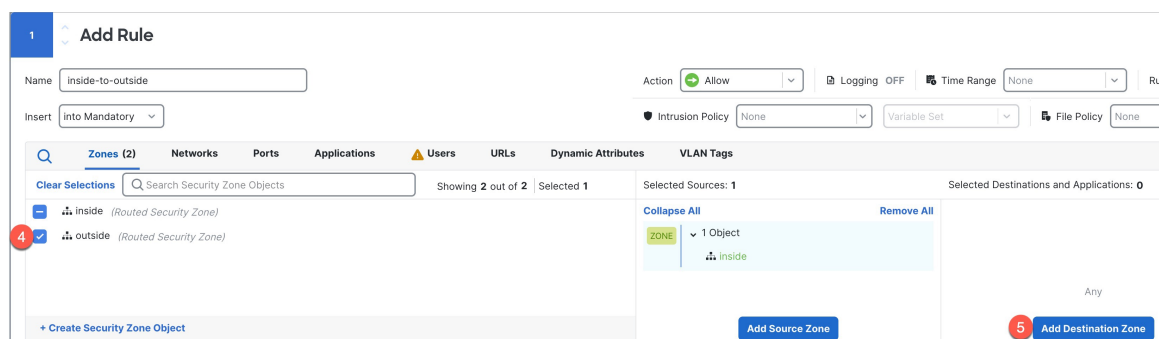

4. 从区域 (Zones) 中选择外部区域。

5. 点击添加目标区域 (Add Destination Zone)。

其他设置保留原样。

3. 可选： 点击数据包流程图中的策略类型，以便自定义相关策略。

预过滤器、解密、安全智能和身份策略在访问控制规则之前应用。不需要自定义这些策略，但在了解网络需求后，这些策略可通过快速路由受信任流量（绕过处理）或阻止流量以避免进一步处理，从而提高网络性能。

44:



- **预过滤器规则** - 默认预过滤器策略通过所有流量，以便其他规则执行操作（分析）。您可以对默认策略进行的唯一更改是**阻止隧道流量**。否则，您可以创建新的预过滤器策略，以便与可以分析（传递）、快速路径（绕过进一步检查）或阻止的访问控制策略关联。

预过滤功能可在流量到达更远的地方之前，通过拦截或快速路径来处理流量，从而提高性能。在新策略中，您可以添加隧道规则和预过滤器规则。通过隧道规则，您可以对明文（非加密）直通隧道进行快速路由、阻止或重新分区。预过滤器规则可让您快速路由或阻止通过 IP 地址、端口和协议识别的非隧道流量。

例如，如果知道要阻止网络上的所有 **FTP** 流量，但不阻止来自管理员的快速 **SSH** 流量，则可以添加一个新的预过滤器策略。

- **解密** - 默认情况下不应用解密。解密是让网络流量接受深度检查的一种方法。大多数情况下都不要对流量进行解密，只有在法律允许的情况下才能这样做。为了最大限度地保护网络，对于前往关键服务器或来自不信任网段的流量，解密策略可能是一个好主意。
- **安全智能** - (需要 **IPS** 许可证) 默认启用安全智能。安全智能是在将连接传递到访问控制策略进行进一步处理之前应用的另一项针对恶意活动的早期防御措施。安全智能使用信誉智能快速阻止与思科威胁智能组织 **Talos** 提供的 **IP** 地址、**URL** 和域名之间的连接。您可以根据需要添加或删除其他 **IP** 地址、**URL** 或域。

注

如果没有 **IPS** 许可证，即使访问控制策略中显示该策略已启用，也不会部署该策略。

- **身份** - 默认情况下不应用身份。在允许访问控制策略处理流量之前，可以要求用户进行身份验证。

4. 可选：添加在访问控制规则之后应用的入侵策略。

入侵策略是一组已定义的入侵检测和防御配置，用于检查流量是否违反安全规定。云交付防火墙管理中心包括许多系统提供的策略，您可以按原样启用或自定义这些策略。此步骤可启用系统提供的策略。

a) 点击入侵策略 (**Intrusion Policy**) 下拉列表。

45:

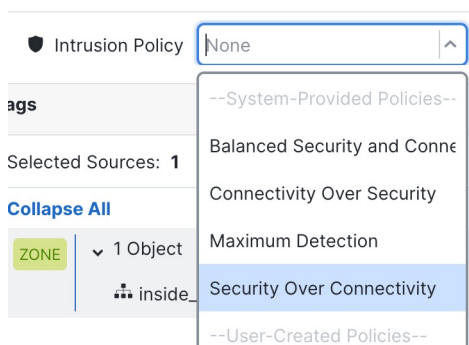

b) 从列表中选择一个系统提供的策略。

对于大多数使用场景，我们建议选择**平衡安全与连接**。

5. 可选：添加在访问控制规则之后应用的文件策略。

a) 点击文件策略 (**File Policy**) 下拉列表，然后选择现有策略或通过选择打开文件策略列表 (**Open File Policy List**) 添加一个策略。

46:

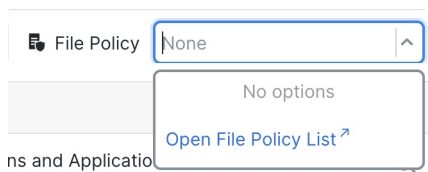

对于新策略，系统将在单独的选项卡中打开策略 > 安全策略 > 恶意软件和文件 页面。

- b) 有关创建策略的详细信息，请参阅 [Cisco Secure Firewall 设备管理器配置指南](#)。
- c) 返回添加规则 (**Add Rule**) 页面，从下拉列表中选择新创建的策略。

6. 点击应用。

规则即已添加至 **Rules** 表。

7. 点击保存。

SSH

了解如何启用对 **Secure Firewall 200** 外部接口的 **SSH** 访问，以便从批准的 **IP** 地址远程管理设备。

本部分介绍如何启用到外部接口的 **SSH** 连接，以便远程管理防火墙。

默认情况下，您可以使用在初始设置期间为其配置密码的 **admin** 用户。

1. 选择 **设备 > 平台设置** 并创建或编辑 **Firewall Threat Defense** 策略。

2. 选择 **SSH 访问 (SSH Access)**。

3. 标识允许 **SSH** 连接的外部接口和 **IP** 地址。

a) 点击 **添加 (Add)** 以添加新规则，或点击 **编辑 (Edit)** 以编辑现有规则。

b) 配置规则属性：

- **IP 地址**-用于标识允许建立 **HTTPS** 连接的主机或网络的网络对象 或组 。从下拉列表中选择一个对象，或者点击 **+** 以添加新的网络对象。
- **可用区域/接口 (Available Zones/Interfaces)** - 添加外部区域或者在所选区域/接口 (**Selected Zones/Interfaces**)列表下的字段中键入外部接口名称，然后点击 **添加 (Add)**。

47: SSH

The screenshot shows the 'Edit Secure Shell Configuration' dialog box. At the top, there is a title bar with a question mark icon. Below the title bar, there are two main sections. The first section is 'IP Address*', which has a dropdown menu currently showing 'any-ipv4' and a plus sign to its right. The second section is divided into two columns: 'Available Zones/Interfaces' and 'Selected Zones/Interfaces'. The 'Available Zones/Interfaces' column has a search bar and a list containing 'DMZ', 'inside', and 'outside'. The 'Selected Zones/Interfaces' column is currently empty. At the bottom of the 'Selected Zones/Interfaces' column, there is an input field containing the text 'outside' and an 'Add' button. A red rectangular box highlights this input field and the 'Add' button. At the bottom right of the dialog box, there are 'Cancel' and 'OK' buttons.

c) 点击确定。

4. 点击保存。

此时，您可以转至 **部署 > 部署** 部署并将策略部署到所分配的设备。在部署更改之后，更改才生效。

如何将策略更改部署到 **Secure Firewall 200** 上，以便接口、NAT、DHCP 和访问控制更新在设备上生效。将配置更改部署到设备；在部署之前，您的所有更改都不会在设备上生效。

1. 点击右上方的部署 (**Deploy**)。

48:



2. 要快速部署，请选中特定设备，然后点击部署 (**Deploy**)。

49:

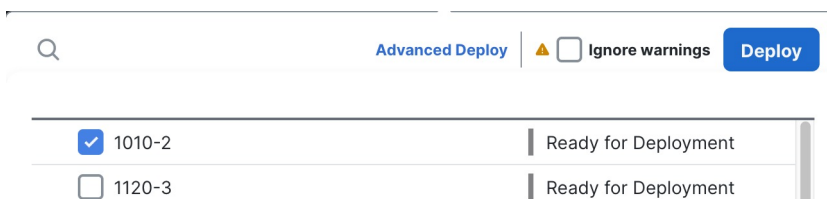

或者，点击全部部署 (**Deploy All**) 以部署到所有设备。

50:

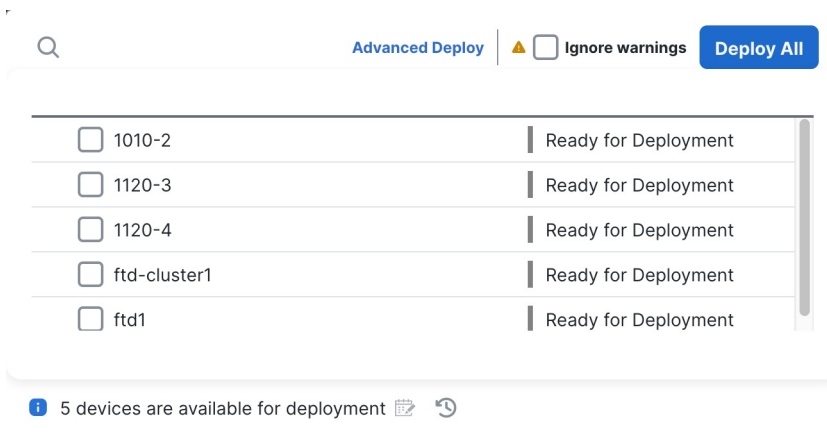

否则，对于其他部署选项，请点击高级部署 (**Advanced Deploy**)。

51:

1 device selected

Search using device name, user name, type, group or status

Deploy time: Estimate **Deploy**





Pending Changes Reports





<input type="checkbox"/>	Device	Modified by	Inspect Interru...	Type	Group	Last Deploy Time	Preview
> <input type="checkbox"/>	ftd1	rboersma, System		FTD		Feb 26, 2024 11:09 ...	Ready for Deployment
> <input type="checkbox"/>	ftd-cluster1	rboersma, System		FTD		Feb 22, 2024 10:36 ...	Ready for Deployment
✓ <input checked="" type="checkbox"/>	1010-2	rboersma, System		FTD		Feb 22, 2024 11:09 ...	Ready for Deployment

- Access Control Group
 - Access Control Policy: in-out [rboersma, System](#)
 - Intrusion Policy: No Rules Active [System](#)
 - Network Analysis Policy: Balanced Security and Connectivity [System](#)
- Device Configurations
 - Interface Policy [rboersma](#)
- Flex Configuration
 - Template Policy: Unassigned [rboersma](#)
- NAT Group
 - Manual NAT Rules: interface_PAT [rboersma](#)
- Security Updates
 - Rule Update: (isp-rel-20240311-2013)





3. 确保部署成功。点击菜单栏中部署 (Deploy) 按钮右侧的图标可以查看部署状态。

52:

Search Deploy    

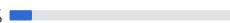
Deployments Upgrades  Health  Tasks  Show Pop-up Notifications 

7 total 1 running 6 success 0 warnings 0 failures

	1010-2	Deployment - Policy and object collection complete.	10% 	11s
	1120-3	Deployment to device successful.		2m 39s
	1120-4	Deployment to device successful.		2m 43s
	3110-1	Deployment to device successful.		1m 38s



© 2023-2025 Cisco Systems, Inc. All rights reserved.

当地语言翻译版本说明

思科可能会在某些地方提供本内容的当地语言翻译版本。请注意，翻译版本仅供参考，如有任何不一致之处，以本内容的英文版本为准。

当地语言翻译版本说明

思科可能会在某些地方提供本内容的当地语言翻译版本。请注意，翻译版本仅供参考，如有任何不一致之处，以本内容的英文版本为准。