

# Ошибки BTM Rmt E3 FERF / Rmt OOF (YEL)

## Содержание

[Введение](#)

[Предварительные условия](#)

[Требования](#)

[Используемые компоненты](#)

[Условные обозначения](#)

[Определение ошибки](#)

[Пример ошибки](#)

[Устранение неисправностей](#)

[Дополнительные сведения](#)

## Введение

Этот документ обсуждает Модуль широкодиапазонной внешней линии Удаленный Сбой приемника Дальнего конца E3 (T3, Удаленный Из Кадра) ошибка.

## Предварительные условия

### Требования

Для этого документа отсутствуют особые требования.

### Используемые компоненты

Эти сведения в этом документе применяются к Cisco BTM IGX™ с E3 и задними картами T3.

### Условные обозначения

[Дополнительные сведения об условных обозначениях см. в документе Технические рекомендации Cisco. Условные обозначения.](#)

## Определение ошибки

Удаленный Сбой приемника Дальнего конца E3 ( $Rmt\ E3\ FERF$ ), сигнал тревоги указывает, что приемник задней карты E3 обнаружил сигнал удаленного аварийного сигнала. Этот сигнал тревоги функционально эквивалентен Удаленному T3 Из Кадра ( $Rmt\ OOF$ ) сигнал желтого цвета. Если локальный конец будет в  $Rmt\ E3\ FERF$  или  $Rmt\ OOF$  (YEL), то удаленный конец будет, скорее всего, иметь один из этих сигналов тревоги для магистрали:

- Из кадра (Out of Frms)
- Потеря сигнала (Loss of Sig)
- (AIS)

## Пример ошибки

Наиболее вероятное местоположение ошибок оборудования выделено в желтом цвете в этой схеме:

Rmt E3 FERF

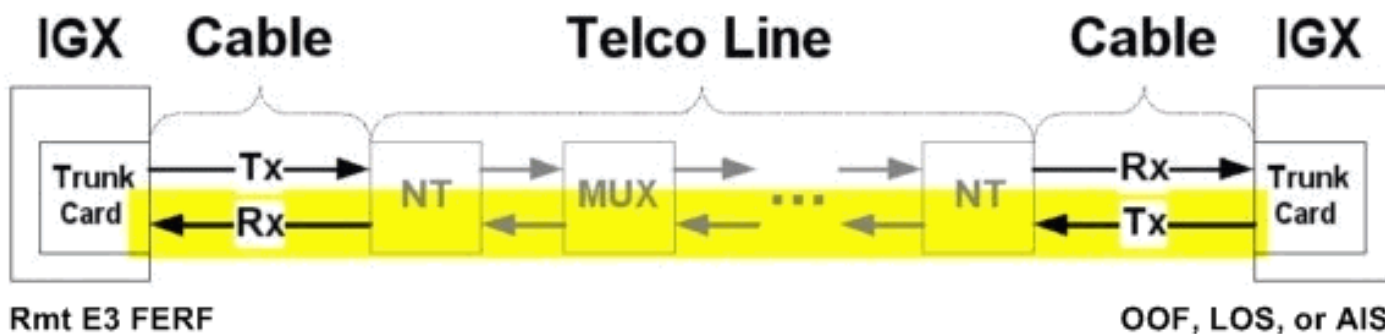

- NT — Network Termination
- MUX — The Multiplexer in the Telco line path.
- Rx — Receive
- Tx — Передача

## Устранение неисправностей

Устраните неполадки другого конца транка, который, скорее всего, имеет один из этих сигналов тревоги для магистральной:

- (КРАСНЫЙ) Out of Frms
- (КРАСНЫЙ) Loss of Sig
- AIS (BLU)

Если проблема сохраняется после выполнения действий по устранению проблем свяжитесь с Технической поддержкой Cisco Systems:

- 553-24HR телефон: (800) или (408) 526-7209
- Веб-сайт: [Техническая поддержка - Cisco Systems](#)
- Электронная почта: [tac@cisco.com](mailto:tac@cisco.com)

## Дополнительные сведения

- [Центр ПО — ПО коммутации WAN](#)
- [Техническая поддержка - Cisco Systems](#)