



設置、メンテナンス、アップグレード

- [電源ボタンのシャットダウン \(1 ページ\)](#)
- [ドライブの取り外しと交換 \(2 ページ\)](#)
- [電源装置の取り外しと交換 \(6 ページ\)](#)

電源ボタンのシャットダウン

FMC は、次の 2 つのモードで実行されます。

- **主電源**：すべての FMC コンポーネントに電力が供給されて、すべてのオペレーティングシステムが動作できるようになります。
- **スタンバイ電源モード**：電力はサービスプロセッサと特定のコンポーネントにのみ供給されます。このモードでは、FMC から電源コードを安全に取り外すことができます。



注意 FMC をシャットダウンしてスタンバイ電源にした後も、シャーシ内には電流が残っています。いくつかのメンテナンス手順で指示されている電源切断を実行するには、FMC のすべての電源装置からすべての電源コードを外す必要があります。

前面パネルの電源ボタンか、またはソフトウェア管理を使用して FMC をシャットダウンできます。ソフトウェアの手順については、使用しているバージョンの『[Firepower Management Center Configuration Guide](#)』に記載されているシステムシャットダウンの手順を参照してください。

ステップ 1 電源 LED を確認します。

- **オレンジ**：FMC はスタンバイモードであり、安全に電源を切断することができます。
- **緑**：FMC は主電源モードであり、安全に電源を切断するにはシャットダウンする必要があります。

ステップ 2 グレースフルシャットダウンまたはハードシャットダウンを実行します。

注意 データ損失やオペレーティングシステムへの損傷を防ぐには、オペレーティングシステムのグレースフルシャットダウンを実行します。

- グレースフルシャットダウン：電源ボタンを押して放します。オペレーティングシステムがグレースフルシャットダウンを実行し、FMC がスタンバイモードになります。電源 LED がオレンジに点灯します。
- 緊急シャットダウン：電源ボタンを 4 秒間押し続けると、主電源が強制的にオフになり、すぐにスタンバイモードになります。

ドライブの取り外しと交換



(注) ドライブはホットスワップ可能です。ドライブを取り外したり交換したりするために、FMC をシャットダウンする必要はありません。



(注) FMC にさらにドライブを追加することはできません。モデルでサポートされているスロットのドライブのみ交換できます。ドライブ設定については、「[前面パネル](#)」を参照してください。

安全上の警告

次の警告を記録しておいてください。



警告 ステートメント 1028：複数の電源

この装置には複数の電源装置接続が存在する場合があります。感電の危険を減らすために、すべての接続を取り外してユニットの電源を切ります。

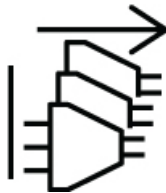

警告 ステートメント 1030：機器の設置

この装置の設置、交換、または保守は、訓練を受けた相応の資格のある人が行ってください。



警告 ステートメント 1073 : ユーザーが保守可能な部品なし

内部に保守可能な部品はありません。感電の危険を避けるため、開かないでください。



警告 ステートメント 1089—教育を受けた担当者および熟練者の定義

教育を受けた担当者とは、熟練者から教育やトレーニングを受け、機器を操作する際に必要な予防措置を講じられる人です。

熟練者または資格保持者とは、機器の技術に関するトレーニングを受けているか経験があり、機器を操作する際に潜む危険を理解している人です。



警告 ステートメント 1090—熟練者による設置

この機器の設置、交換、または修理は、熟練者のみが実施できます。熟練者の定義については、「ステートメント 1089」を参照してください。



警告 ステートメント 1091—教育を受けた担当者による設置

この機器の設置、交換、または修理は、教育を受けた担当者または熟練者のみが実施できます。教育を受けた担当者または熟練者の定義については、「ステートメント 1089」を参照してください。

ステップ 1 交換するドライブを取り外します。

- a) ドライブトレイの表面にある解除ボタンを押します。
- b) イジェクトハンドルをつかんで開き、ドライブトレイをスロットから引き出します。

図 1: ドライブの取り外し

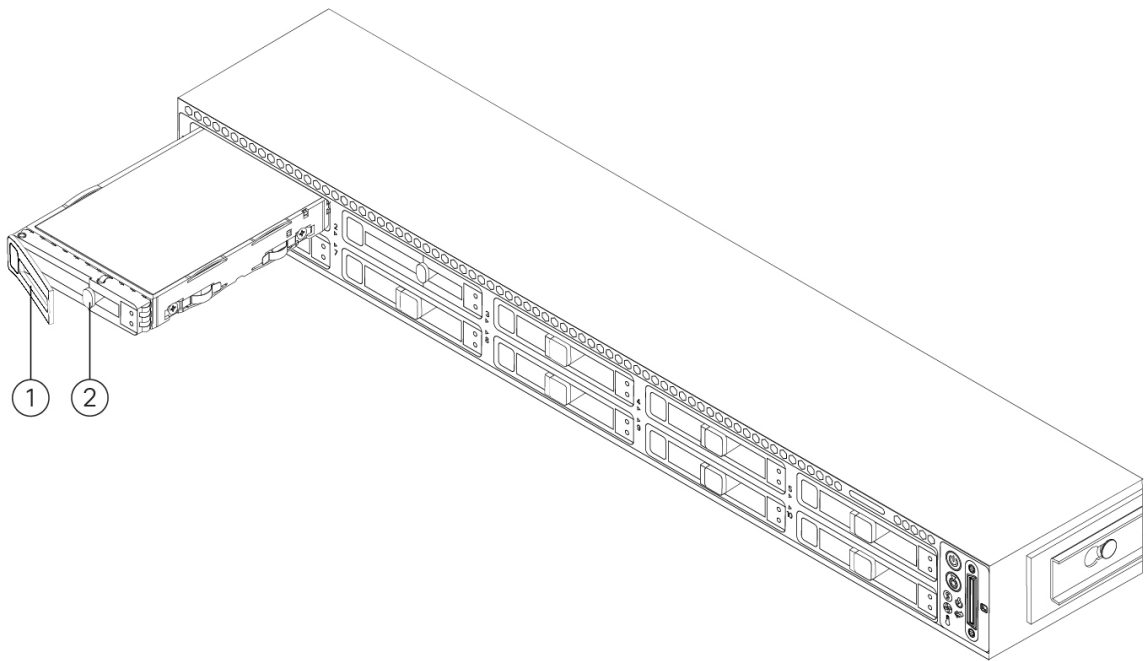

1	イジェクトハンドル	2	解除ボタン
----------	-----------	----------	-------

ステップ 2 ドライブをトレイに固定している 4 本のドライブトレイネジを外してから、ドライブをトレイから持ち上げます。

図 2: ドライブトレイの取り外し

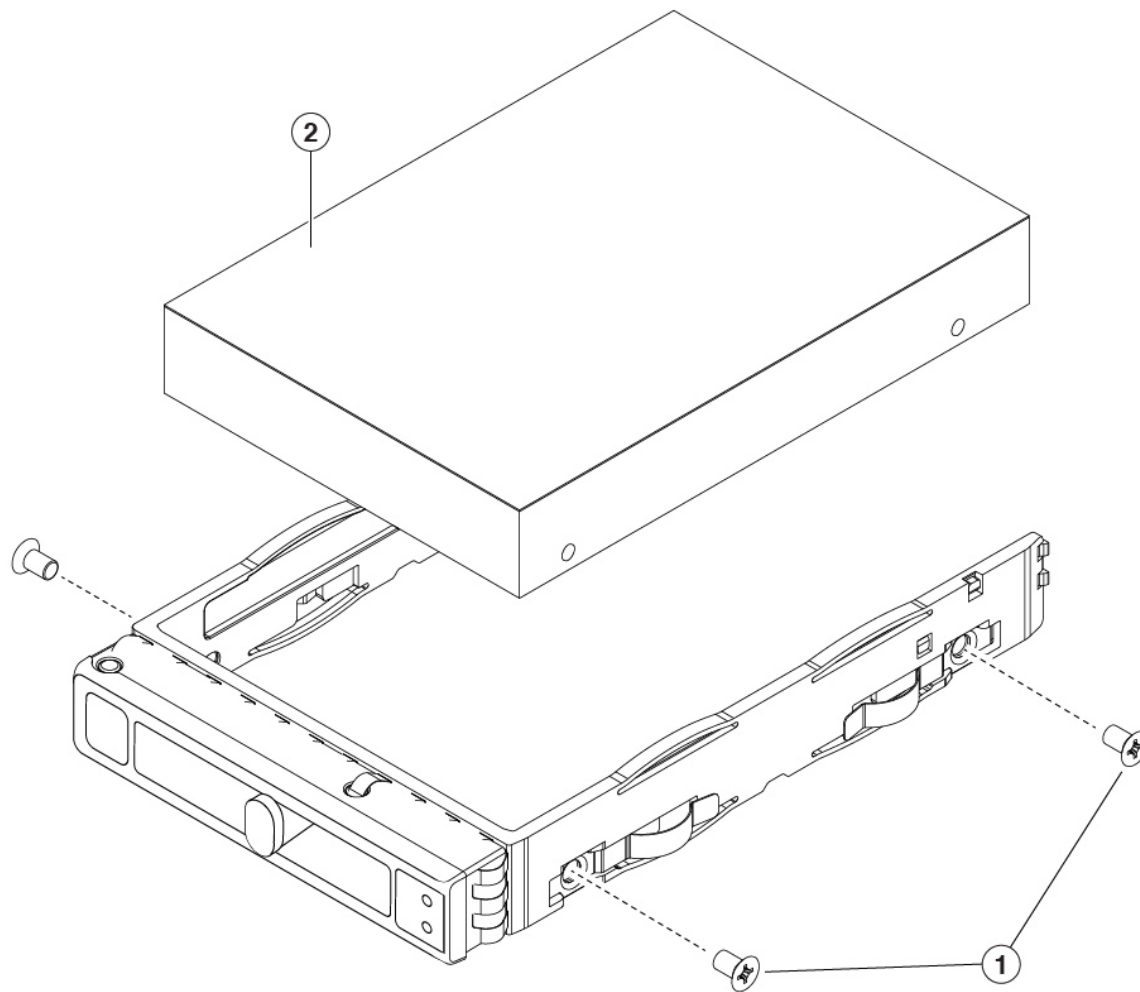

1	ドライブトレイネジ (各側面に 2 個ずつ)	2	ドライブトレイから取り外したドライブ
---	------------------------	---	--------------------

ステップ 3 次のようにして、新しいドライブを取り付けます。

- a) 空のドライブトレイに新しいドライブを置き、4 本のドライブトレイネジを取り付けます。
- b) ドライブトレイのイジェクトハンドルを開いた状態で、ドライブトレイを空のドライブベイに差し込みます。
- c) バックプレーンに触れるまでトレイをスロット内に押し込み、イジェクトハンドルを閉じてドライブを所定の位置に固定します。

電源装置の取り外しと交換

FMCには、冗長でホットスワップ可能な2つの電源装置が付属しています。1つはアクティブな電源装置で、もう1つはスタンバイ電源装置（1+1）です。

このFMCは、コールド冗長性もサポートしています。FMCで使用される電力に応じて、1台の電源装置でシステムにすべての電力をアクティブに供給し、もう1台の電源装置がスタンバイ状態になる場合があります。たとえば、電源装置1で消費電力が満たされる場合は、電源装置2がスタンバイ状態になります。



注意 電源装置を交換するときは、種類の異なる電源装置をFMC内に混在させないでください。両方の電源装置のワット数とシスコPIDが同じである必要があります。



問題 電源装置の電源が切断されるか誤動作が検出されて冗長性が失われると、電源装置のヘルスマニタリングによって通知されます。電源ケーブルを調べて、動作していることを確認してください。電源ケーブルが動作しているのにエラーが続く場合は、電源装置を交換します。

安全上の警告

次の警告を記録しておいてください。



警告 **ステートメント 1005** : 回路ブレーカー

この製品は、設置する建物にショート（過電流）保護機構が備わっていることを前提に設計されています。保護装置の定格電流がAC 20 A/DC 40 A以下であることを確認します。



警告 **ステートメント 1017** : 立ち入り制限区域

この装置は、出入りが制限された場所に設置されることを想定しています。熟練者、教育を受けた担当者、または資格保持者のみが立ち入り制限区域に入ることができます。



警告 **ステートメント 1018** : 電源回路

感電および火災のリスクを軽減するため、装置を電気回路に接続するときに、配線が過負荷にならないように注意してください。

**警告** ステートメント 1022 : デバイスの切断

感電または火災のリスクを軽減するため、容易にアクセス可能な二極切断装置を固定配線に組み込む必要があります。

**警告** ステートメント 1028 : 複数の電源

この装置には複数の電源装置接続が存在する場合があります。感電の危険を減らすために、すべての接続を取り外してユニットの電源を切ります。

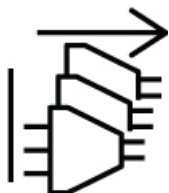
**警告** ステートメント 1029 : ブランクの前面プレートおよびカバー パネル

ブランクの前面プレートおよびカバーパネルには、3つの重要な機能があります。感電および火災のリスクを軽減すること、他の装置への電磁波干渉（EMI）の影響を防ぐこと、およびシャーシ内の冷気の流れを適切な状態に保つことです。システムは、必ずすべてのカード、前面プレート、前面カバー、および背面カバーを正しく取り付けられた状態で運用してください。

**警告** ステートメント 1030 : 機器の設置

この装置の設置、交換、または保守は、訓練を受けた相応の資格のある人が行ってください。

**警告** ステートメント 1046 : 装置の設置または交換

感電のリスクを軽減するため、装置を設置または交換するときには、必ずアースを最初に接続し、最後に取り外します。

**警告** ステートメント 1073 : ユーザーが保守可能な部品なし

内部に保守可能な部品はありません。感電の危険を避けるため、開かないでください。

**警告** ステートメント 1089—教育を受けた担当者および熟練者の定義

教育を受けた担当者とは、熟練者から教育やトレーニングを受け、機器を操作する際に必要な予防措置を講じられる人です。

熟練者または資格保持者とは、機器の技術に関するトレーニングを受けているか経験があり、機器を操作する際に潜む危険を理解している人です。

**警告** ステートメント 1090—熟練者による設置

この機器の設置、交換、または修理は、熟練者のみが実施できます。熟練者の定義については、「ステートメント 1089」を参照してください。

**警告** ステートメント 1091—教育を受けた担当者による設置

この機器の設置、交換、または修理は、教育を受けた担当者または熟練者のみが実施できます。教育を受けた担当者または熟練者の定義については、「ステートメント 1089」を参照してください。

ステップ 1 電源装置の取り外し

- 電源装置のハンドルをつかみながら、リリースレバーをハンドルに向けてひねります。
- 電源装置をベイから引き出します。

図 3: AC 電源装置 429121 の取り外しと交換

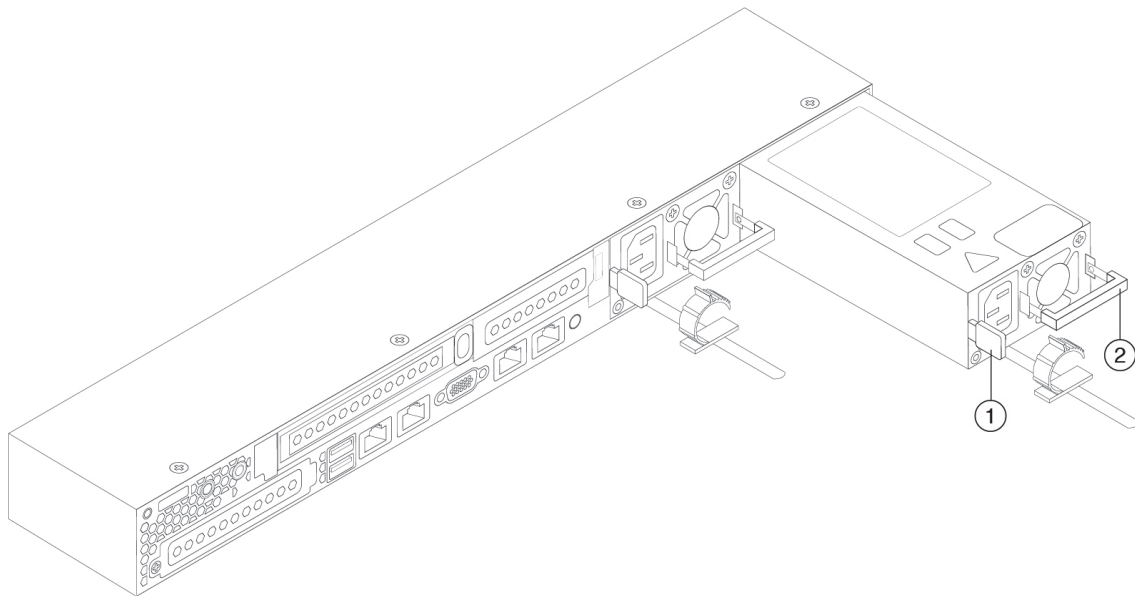

1	リリースレバー	2	ハンドル
----------	---------	----------	------

ステップ2 次のようにして、新しい電源装置を取り付けます。

- a) 電源装置のハンドルをつかみ、空のベイに新しい電源装置を挿入します。
 - b) リリースレバーがロックされるまで、電源装置をベイに押し込みます。
 - c) 電源コードを新しい電源装置に接続します。
 - d) FMC をシャットダウンした場合は、電源ボタンを押して主電源モードに戻します。
-

翻訳について

このドキュメントは、米国シスコ発行ドキュメントの参考和訳です。リンク情報につきましては、日本語版掲載時点で、英語版にアップデートがあり、リンク先のページが移動/変更されている場合がありますことをご了承ください。あくまでも参考和訳となりますので、正式な内容については米国サイトのドキュメントを参照ください。