



# Cisco Catalyst 着脱可能インターフェイスモジュール

このセクションでは、Cisco Catalyst 8300 シリーズ エッジプラットフォームに Cisco Catalyst 着脱可能インターフェイスモジュール (PIM) の取り付け前および取り付け中の情報について説明します。

サポートされている NIM の詳細については、[cisco.com](http://cisco.com) にある Cisco Catalyst 8300 シリーズ エッジプラットフォームの [データシート](#) で、プラットフォームでサポートされている PIM のリストを参照してください。

図 1: Cisco 8300-1N1S-4T2X/6T の着脱可能インターフェイスモジュール

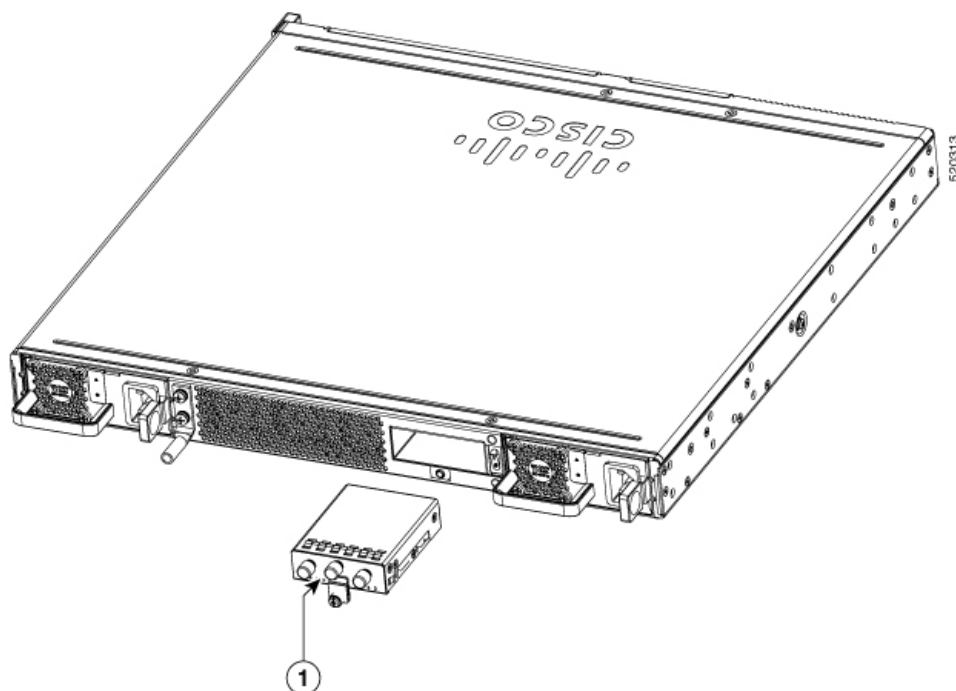

1 着脱可能インターフェイスモジュール

図 2: Cisco 8300-2N2S-4T2X|6T の着脱可能インターフェイスモジュール

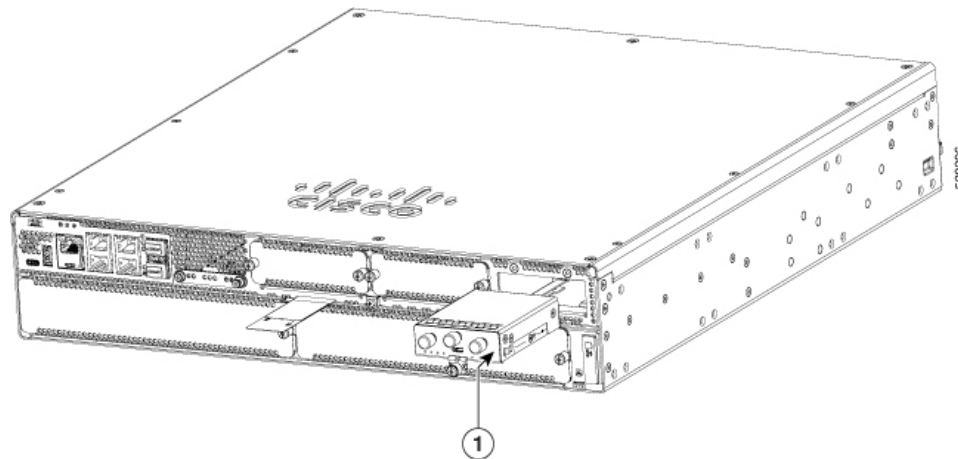

1	着脱可能インターフェイスモジュール
---	-------------------

- [安全に関する推奨事項 \(2 ページ\)](#)
- [取り付け時に必要な工具および機器 \(3 ページ\)](#)
- [Cisco Catalyst 着脱可能インターフェイスモジュールの取り外し \(3 ページ\)](#)
- [Cisco Catalyst 着脱可能インターフェイスモジュールの取り付け \(4 ページ\)](#)
- [着脱可能インターフェイスモジュールの設定 \(5 ページ\)](#)
- [アンテナポートの RF バンドマッピング \(P-5GS6-GL のみ\) \(6 ページ\)](#)
- [アンテナの取り付け \(8 ページ\)](#)

## 安全に関する推奨事項

危険な状態になるのを防ぐために、この機器を取り扱う場合は、次の安全に関する推奨事項に従ってください。

- 誰かがつまずくことがないように、人が歩く場所に工具を置かないでください。
- ルータでの作業時は、ゆったりとした衣服を着用しないでください。ネクタイやスカーフを固定し、袖をまくり上げて、衣服がシャーシに引っ掛からないようにしてください。
- 眼を傷つける可能性がある場合は、作業時に保護眼鏡を着用してください。
- 作業を開始する前に、室内の緊急電源遮断スイッチがどこにあるかを確認しておきます。電気事故が発生した場合は、電源をオフにしてください。
- ルータの作業を行う前に、電源をオフにして電源コードを外してください。
- 次の作業を行う場合は、事前にすべての電源をオフにしてください。
  - ルータ シャーシの取り付けまたは取り外し

- 電源の近くでの作業
- 危険を伴う作業は、1人では行わないでください。
- 回路の電源が切断されているかを必ず確認してください。
- 床が濡れていないか、アースされていない電源延長コードや保護アースの不備などがないかどうか、作業場所の安全を十分に確認してください。
- 電気事故が発生した場合は、次の手順に従ってください。
  - 負傷しないように注意してください。
  - 緊急電源遮断スイッチを使用して室内への電源をオフにします。
  - 負傷者の状態を判断し、他の誰かに医療援助や応援を呼んでもらってください。
  - 負傷者に人工呼吸または心臓マッサージが必要かどうかを判断し、適切な処置を施してください。

## 取り付け時に必要な工具および機器

Cisco C-NIM-1X NIM を取り扱う場合は、次の工具と機器が必要です。

- No.1 プラス ドライバまたは小型のマイナス ドライバ
- ESD 防止用リストストラップ

## Cisco Catalyst 着脱可能インターフェイスモジュールの取り外し

PIM を取り外すには、次の手順を実行します。

- 
- ステップ 1** 作業を行う前に安全の注意事項に目を通してください。
  - ステップ 2** 装置の電源を切り、電源装置の電源を切ります。
  - ステップ 3** モジュールの前面プレートのプラスネジを緩め、ネジをつかんでモジュールを引き出します。
-

# Cisco Catalyst 着脱可能インターフェイスモジュールの取り付け

PIM を取り付けるには、次の手順を実行します。

- ステップ 1 作業を行う前に安全の注意事項に目を通してください。
- ステップ 2 装置の電源を切り、電源装置の電源を切ります。
- ステップ 3 PIM スロットにフィルター前面プレートブランクがある場合は、プラスネジを緩め、ブランクを取り外します。
- ステップ 4 エッジコネクタがバックプレーンのコネクタに装着された手応えがあるまで、モジュールをスロットに押し込みます。モジュールの前面プレートがシャーシのパネルに接する必要があります。
- ステップ 5 モジュールの前面プレートのプラスネジを締めます。
- ステップ 6 これで、デバイスに電源を入れることができます。

図 3: 5G プラガブルインターフェイス モジュール - P-5GS6-GL

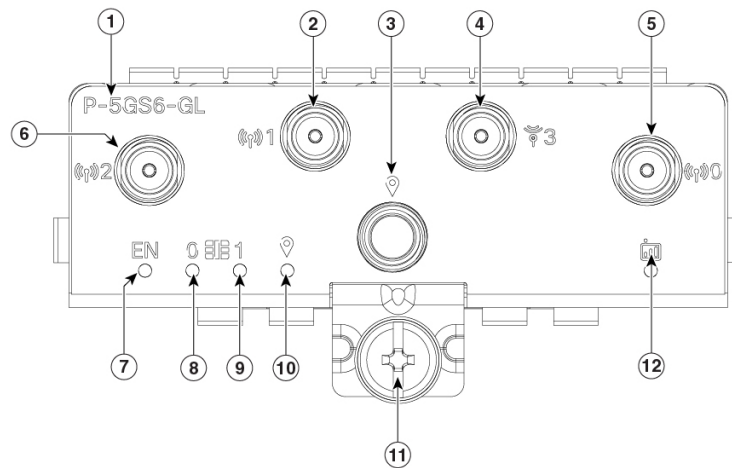

1	PID
2	アンテナ 1 (SMA)
3	GPS (SMA)
4	アンテナ 3 (SMA、受信のみ)
5	アンテナ 0 (SMA)
6	アンテナ 2 (SMA)

367269

7	有効 LED
8	SIM 0 LED
9	SIM 1 LED
0	GPS LED
1	M3.5 取り付けネジ
2	サービス LED

## 着脱可能インターフェイスモジュールの設定

着脱可能インターフェイスモジュールにアンテナを挿入するには、次の手順を実行します。

図 4: アンテナの取り付け

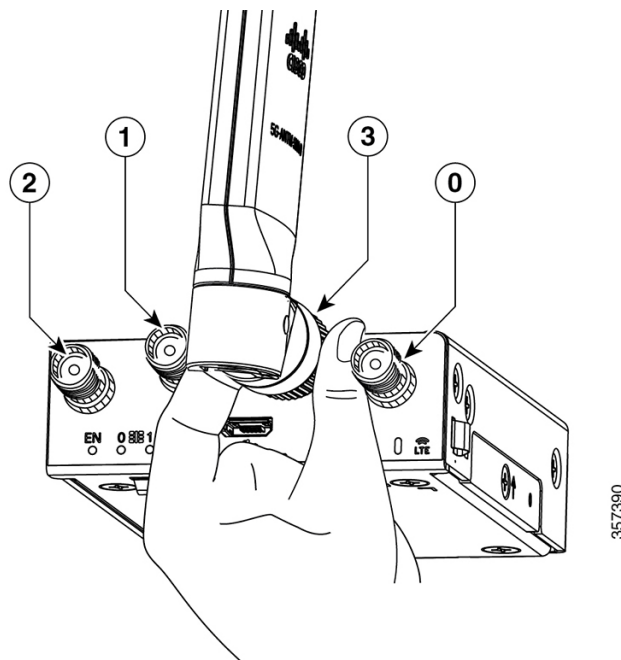

**ステップ 1** 図に示すように、親指と人差し指を使って、アンテナ 1 とアンテナ 3 を中央のアンテナ取り付けスロットに挿入して締めます。

(注) アンテナを取り付けるときは、最初にアンテナ 1 とアンテナ 3 を取り付けて（この説明書は中央にある 2 つのアンテナの取り付け用です）、完全に固定します。アンテナ 2 とアンテナ 0 を最初に取り付けると（最初と最後のアンテナの取り付けを指します）、親指と人差し指を挿入するスペースが少なくなり、アンテナ 1 と 3 を固定できない場合があります。

**ステップ 2** アンテナ 2 とアンテナ 0 を最初と最後のアンテナ取り付けスロットに挿入します。

## ■ アンテナポートの RF バンドマッピング (P-5GS6-GL のみ)

**ステップ 3** アンテナを取り付けた後、アンテナが広がるまで均等に間隔を空けて、アンテナの向きを調整します。この操作は RF 性能を高めることになるので重要です。

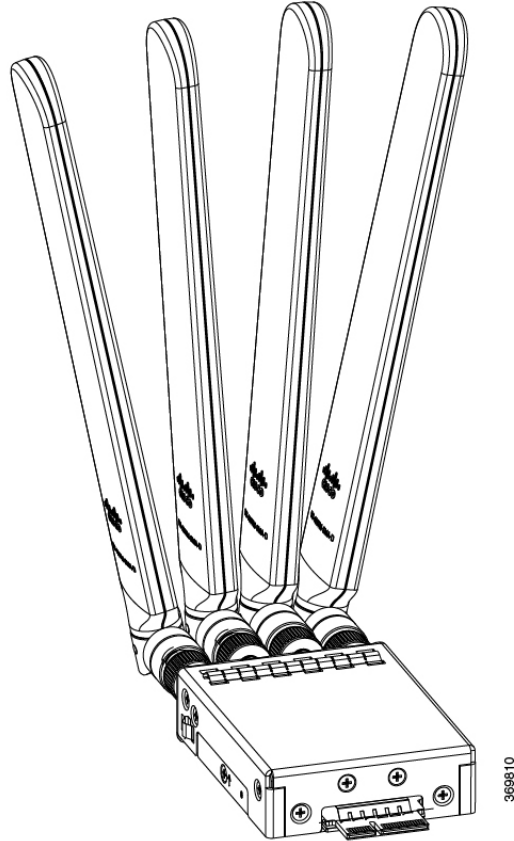

## アンテナポートの RF バンドマッピング (P-5GS6-GL のみ)

次の表に、アンテナポートの RF バンドマッピングを示します。

## アンテナポートの RF バンドマッピング :

アンテナポート	テクノロジー	TX	RX
ANT0	3G WDCMA	B1、B2、B3、B4、B5、 B6、B8、B9、B19	B1、B2、B3、B4、B5、B6、B8、B9、B19
	LTE	B1、B2、B3、B4、B5、 B7、B8、B12、B13、B14、 B17、B18、B19、B20、 B25、B26、B28、B30、 B34、B38、B39、B40、 B41、B66、B71	B1、B2、B3、B4、B5、B7、B8、B12、 B13、B14、B17、B18、B19、B20、B25、 B26、B28、B29、B30、B32、B34、B38、 B39、B40、B41、B42、B43、B46、B48、 B66、B71
	5G NR FR1	n1、n2、n3、n5、n7、n8、 n12、n20、n28、n38、n40、 n41、n66、n71	n1、n2、n3、n5、n7、n8、n12、n20、n25、 n28、n38、n40、n41、n48、n66、n71、n77、 n78、n79
ANT1	3G WDCMA	-	B1、B2、B3、B4、B5、B6、B8、B9、B19
	LTE	B5、B20、B42、B43、 B48、B71	B1、B2、B3、B4、B5、B7、B8、B12、 B13、B14、B17、B18、B19、B20、B25、 B26、B28、B29、B30、B32、B34、B38、 B39、B40、B41、B42、B43、B46、B48、 B66、B71
	5G NR FR1	n5、n48、n77、n78、n79	n1、n2、n3、n5、n7、n8、n12、n20、n25、 n28、n38、n40、n41、n48、n66、n71、n77、 n78、n79
ANT2	3G WDCMA	-	-
	LTE	B1、B2、B3、B4、B7、 B41、B66	B1、B2、B3、B4、B7、B25、B30、B32、 B34、B38、B39、B40、B41、B42、B43、 B46、B48、B66
	5G NR FR1	n1、n2、n3、n7、n25、 n41、n66、n77、n78、n79	n1、n2、n3、n7、n25、n38、n40、n41、 n48、n66、n77、n78、n79

アンテナポート	テクノロジー	TX	RX
ANT3	3G WDCMA	-	-
	LTE	-	B1、B2、B3、B4、B7、B25、B30、B32、B34、B38、B39、B40、B41、B42、B43、B46、B48、B66
	5G NR FR1	-	n1、n2、n3、n7、n25、n38、n40、n41、n48、n66、n77、n78、n79

## アンテナの取り付け

プラグブル インターフェイス モジュールにアンテナを取り付けるには、次の手順を実行します。



図 5: 5G NR アンテナ (5G-ANTM-04-B) を P-5GS6-GL PIM に取り付ける

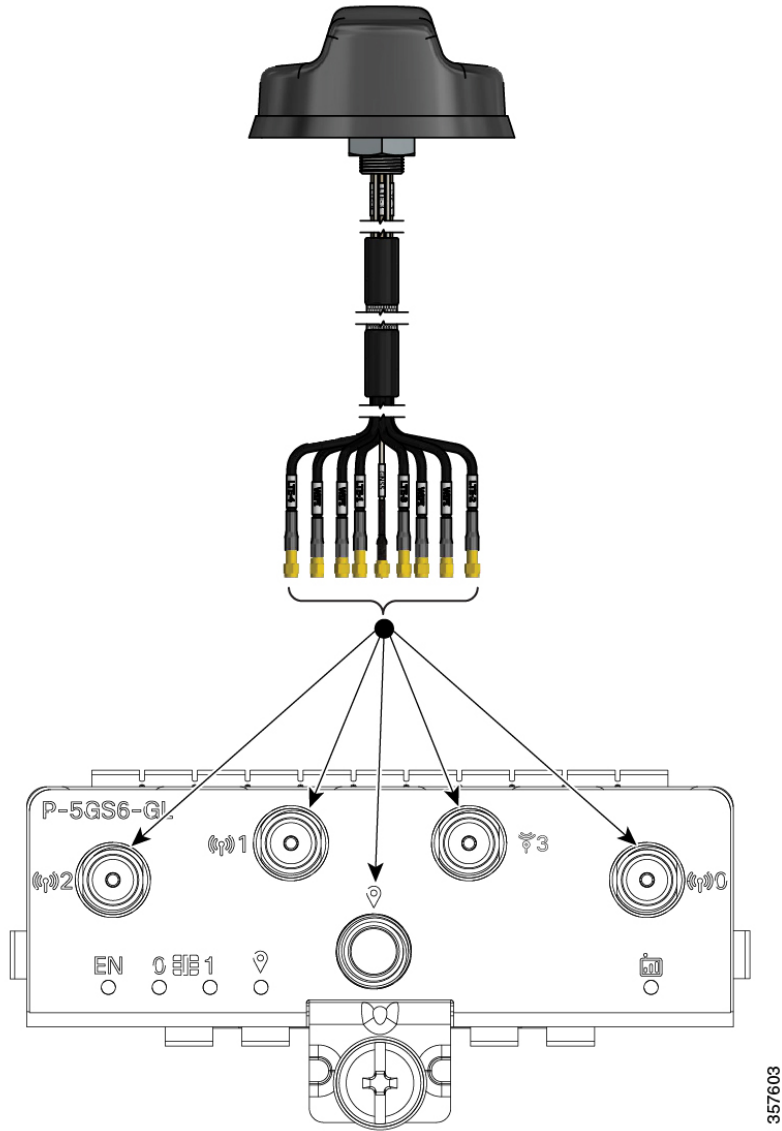

357603



(注) 5G NR アンテナ (5G-ANTM-04-B) は、P-LTEAP18-GL と P-5GS6-GL の両方の PIM でサポートされます。

1. 表のマッピングに示されているように、各 SMA ケーブルをポートに接続します。
2. 各 SMA ケーブルを締めて、PIM の SMA コネクタに固定してください。

表 1: P-5GS6-GL および P-LTEAP18-GL PIM での 5G-ANTM-0-4-B のポートマッピング

5G-ANTM-0-4-B	P-LTEAP18-GL	P-5GS6-GL
MAIN 0 (LTE1)	Main 0	ANT 0
MAIN 1 (LTE3)	Main 1	ANT 1
DIV 0 (LTE2)	DIV 0	ANT 2
DIV 1 (LTE4)	DIV 1	ANT 3
GNSS	接続なし	GPS

次のリンクには、5GNR (5G-ANTM-0-4-B) のアンテナ仕様とインストール手順が含まれています。

[https://www.cisco.com/c/en/us/td/docs/routers/connectedgrid/antennas/installing-combined/b-cisco-industrial-routers-and-industrial-wireless-access-points-antenna-guide/m-5g-antm-04b.html#Cisco\\_Generic\\_Topic.dita\\_e780a6fe-fa46-4a00-bd9d-1c6a98b7bcb9](https://www.cisco.com/c/en/us/td/docs/routers/connectedgrid/antennas/installing-combined/b-cisco-industrial-routers-and-industrial-wireless-access-points-antenna-guide/m-5g-antm-04b.html#Cisco_Generic_Topic.dita_e780a6fe-fa46-4a00-bd9d-1c6a98b7bcb9)

## 翻訳について

このドキュメントは、米国シスコ発行ドキュメントの参考和訳です。リンク情報につきましては、日本語版掲載時点で、英語版にアップデートがあり、リンク先のページが移動/変更されている場合がありますことをご了承ください。あくまでも参考和訳となりますので、正式な内容については米国サイトのドキュメントを参照ください。