

Cisco Room Kit EQ

目次

製品概要	3
製品の機能と利点	5
Cisco Room EQ の優れた機能と差別化要因	7
ハードウェアを手頃な価格で購入する方法	8
製品仕様	8
機能提供状況マトリックス	16
発注情報	18
保証に関する情報	22
Cisco の環境維持への取り組み	22
Cisco のサービスとサポート	23
Cisco Capital	23
文書の変更履歴	24



Cisco® Room Kit EQ は、マルチレンズ Quad Camera、強力な Codec EQ コンピューティングエンジン、およびその他の会議室周辺機器を含む AI を活用したコラボレーション デバイス ソリューションであり、あらゆるプラットフォームでリアルなビデオ会議を実現します。最大 3 台の外部ディスプレイと統合し、比類のないカメラとオーディオインテリジェンスを提供して、大規模な会議室、役員室、トレーニングルーム、講堂から、より包括的なビデオ会議とリッチなコンテンツエクスペリエンスを実現します。

製品概要

Cisco Room Kit EQ は、ネイティブ Webex Meetings およびサードパーティ ミーティング プラットフォームとの強力なビデオ相互運用性のために RoomOS に最適化されたコラボレーション デバイス バンドルであり、フル機能の Webex Meetings で強化された Microsoft Teams Rooms エクスペリエンス（近日提供）をネイティブにサポートします。このインテリジェントなハードウェア製品は、次世代のビデオおよびオーディオエクスペリエンスを提供し、全員が会議に参加でき、より公平で魅力的な会議を可能にします。

Room Kit EQ は、最新の会議スペースにより多くの接続性、コンピューティングパワー、インテリジェンスをもたらす、AI を活用した究極のコラボレーションハブである新しい Cisco Codec EQ を備えています。これは、アップグレードされた 80 MP Cisco Quad Camera によって強化され、最適化された公平なカメラビュー、高性能の UHD 画像処理、シャープなフォーカス、驚異的なズーム機能を提供します。このシステムは、内蔵スピーカーシステム、機械学習ベースのノイズ除去、および Cisco の指向性マイクとサードパーティ オーディオ システムとのシームレスな接続により、誰もが大きな声ではっきりと伝わる、高音質な音声エクスペリエンスを提供します。さらに、PoE、HDMI、USB、アナログ接続を介した柔軟な構成オプションで広いスペースに対応し、業界標準のワイヤレス共有テ

テクノロジーを備えた魅力的な 4K コンテンツ、および 1 本のケーブルでラップトップを即座にスタジオに変える強力な USB パススルーを提供します。

Room Kit EQ は、高度にモジュール化された設定によりオプション性と拡張性を提供し、タッチコントローラ、カメラ、スピーカー、マイク、およびその他のルーム周辺機器を簡単に追加し、複雑なマルチコンポーネントのオーディオビジュアル環境の構成とスケリングを容易にします。このソリューションは、機能とエクスペリエンスが豊富でありながら、ワークスペースへの展開、維持、およびスケリングが容易であり、統合されたクラウドデバイス管理と Control Hub のワークスペース分析が付属しています。



図 1. 会議室での Cisco Room Kit EQ とクアッドカメラ、テーブルスタンドの Room Navigator、および Cisco Table Microphone Pro

製品の機能と利点

機能	利点
<p>スマートで包括的なビデオ会議</p>	<ul style="list-style-type: none"> ● 会議室、役員室、研修室、講堂などの大規模なワークスペース向けに最適化されたフル HD ビデオ会議デバイスバンドル ● インテリジェントな Quad Camera、AI 搭載の Codec EQ、オプションのルーム周辺機器を含むインテリジェント コラボレーション キット ソリューションで、最大 3 つの外部スクリーンと統合 ● クアッドカメラバーに統合された 80 MP、マルチレンズカメラ、スピーカーシステム、およびマイク（スピーカー追跡用）。外部マイク、スピーカー、タッチコントローラ、その他の部屋の周辺機器で拡張可能 ● ネイティブの RoomOS または Microsoft Teams Rooms（近日提供）エクスペリエンスを実行するためのプラットフォームの独立性 ● RoomOS 用に構成されている場合、Webex® Meetings のシームレスなミーティング参加エクスペリエンスと、Microsoft Teams、Zoom、および Google Meet とのサードパーティビデオの相互運用性 ● より魅力的で生産的な会議のための、洗練されたエレガントなハードウェア設計と直感的なソフトウェアエクスペリエンス ● より公平なビデオ会議のために、最適化された包括的なカメラビューを提供: <ul style="list-style-type: none"> ○ フレームカメラモード：Webex やサードパーティを使用した会議の際、室内の参加者の凝縮されたビューを自動的にキャプチャし、個人または小グループでフレーム化することにより、より臨場感のある会議が可能 ○ 人にフォーカス：デバイスを Webex で使用する場合、高度なカメラインテリジェンスを使用して画面レイアウトを動的に更新し、全員が同じフレームで会議に参加できるようにし、ベストなエクスペリエンスを実現 ○ スピーカートラック：専用のマイクアレイを使用して発言者を検出し、目立つよう表示 ● 機械学習による自動ノイズ除去機能により、会議室から聞こえる不快な音（タイピング音、紙の擦れる

機能	利点
	音など)を遮断 <ul style="list-style-type: none"> 卓越したプレゼンテーションのための Webex、Miracast、Apple AirPlay、または、USB および HDMI パススルーを介した 4K ワイヤレスコンテンツ共有
インテリジェントなワークスペース	<ul style="list-style-type: none"> 超音波技術を使用して、自動的に起動し、誰かが会議室に入るとその入室者をモバイルデバイスを介して認識 Cisco Room Navigator コントロールユニットに対応：テーブル スタンド コントローラ、壁掛け式タッチパネル、またはその両方を並列接続することで、会議制御、部屋の制御、環境の監視、ルームブッキング、さらにスペース予約、案内表示、デジタルサイネージなどのサードパーティ製ワークスペース エクスペリエンス アプリケーションへのダイレクトアクセスが可能 プレゼンスセンサーやカスタムマクロに基づいたインテリジェンスな人数カウントを提供し、より良いリソースプランニングに向けたより安全なガイドラインと分析との整合を可能に マクロやカスタム API (デジタルサイネージ、カスタムアラートなど) を介してスマートなカスタマイズを可能にし、内部コミュニケーション、訪問者管理、安全と福利厚生をサポート
スマートな統合	<ul style="list-style-type: none"> 最大 3 台のスクリーンと組み合わせて、フル HD ビデオと 4K コンテンツの共有を一体的なエクスペリエンスに融合 Codec EQ とラップトップを USB-C 1 本で接続し、デバイスのカメラ、マイク、スピーカーを利用することで、すぐに BYOD 体験が可能 ローカルでの会議用にデュアルコンテンツソースをサポート Cisco Board シリーズ、Cisco Desk シリーズ、または Webex アプリから共有されたホワイトボードコンテンツと注釈を表示 HDMI CEC による画面/ディスプレイの自動統合 PoE、USB、およびアナログポートを介して、Cisco およびサードパーティのカメラ、マイク、スピーカー、およびその他のコラボレーション周辺機器をサポート Wi-Fi と Bluetooth® のサポート - 無線非対応のバージョンでは使用できません* Cisco Room Navigator タッチパネルとのペアリングに最適化され、ビデオ会議の制御、ルーム周辺機器の制御、スマートルーム予約の追加、サードパーティのワークスペース管理アプリケーションの実行
クラウドとオンプレミスに対応	<ul style="list-style-type: none"> Control Hub での統一管理、プロビジョニング、モニタリング、トラブルシューティング、分析、およびワークスペースインサイト オンプレミス登録や Webex クラウドでも柔軟に対応 ハードウェアはクラウドプラットフォームでの動作に最適化されており、共有会議室や会議スペースでの優れたエクスペリエンスを実現。ホストされた会議にも簡単にアクセス可能 Webex 使用時のエンドツーエンドの暗号化による安全な管理



図 2. Cisco Room EQ バンドルの主なコンポーネント：Cisco Codec EQ、Cisco Quad Camera、Cisco Room Navigator タッチコントローラ。

Cisco Room EQ の優れた機能と差別化要因

大規模なワークスペースでの公平性とインテリジェンスを向上

Cisco Room Kit EQ は、インテリジェンスを高め、使いやすさを向上させ、公平な会議体験を広いスペースで実現する最も高度なコラボレーションバンドルです。Room Kit EQ を使用することで、自然でリアルな会議、魅力的なプレゼンテーション、高度なワークスペース エクスペリエンスを体験できます。展開が簡単で、使いやすく、手頃な維持費で、会議室や大規模なワークスペースを、ビデオに対応したコラボレーションキットを導入することで、接続されたインテリジェントな職場を実現します。

- **公平なミーティング:** 強力なマルチレンズカメラにより、会議参加者を均等に表示するピープルフレーム (Webex およびサードパーティ製プラットフォームで利用可能) やインテリジェントなレイアウト構成を実現する People Focus (Webex 会議で利用可能) など、インテリジェントなカメラビューと最適なレイアウト構成を実現します。自動的な ML ベースのノイズ除去により不要な背景雑音が低減され、柔軟なマイク入力とスピーカー出力オプションにより、室内の人とリモートの参加者の両方にとってより自然な会議体験が実現します。
- **美しいプレゼンテーション:** トリプルスクリーンサポート、デュアルコンテンツソース、BYOD のシングルケーブル USB パススルー、ソフトウェア クライアントベースのビデオ会議とコンテンツ共有、Webex、Miracast、および Apple AirPlay での 4K ワイヤレス共有。Room Kit EQ を Cisco PTZ 4K カメラと組み合わせた場合のスマートプレゼンタトラック。
- **マルチプラットフォームのビデオ会議:** デバイスは、ネイティブ Webex Meetings および Microsoft Teams、Zoom、Google Meet との強力なサードパーティの相互運用性の RoomOS で実行するように構成できます。または、フル機能の Webex Meetings に参加する機能を備えたネイティブの Microsoft Teams Rooms システム* として展開できます。
- **インテリジェントなワークスペース:** 誰かが部屋に入ったときに自動的に「ウェイクアップ」する存在検出。使用状況の指標とリソース割り当てのための人数カウント。より優れたワークスペース体験を生む直感的なタッチと音声コントロール。Room Navigator に組み込まれた環境センサーにより、安全と快適性を向上。API とマクロにより、会議のパーソナライズが可能。
- **柔軟な統合:** Codec EQ により、複数のカメラ*、サードパーティのオーディオシステムとインテリジェントマイク、タッチコントローラ、スケジューリング ディスプレイと統合できます。主要なディスプレイとの緊密な統合により、ユーザー体験が向上し、省エネが促進されます。
- **クラウドファーストでありながらクラウドオンリーではない:** クラウド導入とオンプレミス導入の両方に対応して投資を保護します。Room Kit EQ は、シームレスなクラウド管理、監視、トラブルシューティング、分析のエクスペリエンスを提供する、完全に管理されたソリューションとして Control Hub にデプロイできます。

*準備中。



図 3. Quad Camera、PTZ 4K カメラ、Room Navigator 机上タッチコントローラ、Cisco Table Microphone Pro デバイスを備えた大規模なトレーニングルームでの Cisco Room Kit EQ

ハードウェアを手頃な価格で購入する方法

Cisco Hardware as a Service は、シンプルで拡張性のある柔軟な支払い方法でハードウェアを購入する新しい方法を提供します。IP フォンとコラボレーションデバイスの最新モデルを入手してコラボレーションを強化し、将来のワークスペースを構築することができます。そして Cisco のユニファイドクラウドプラットフォームのすべての機能を開始することができます! Cisco Hardware as a Service データシートにアクセスするには、[ここをクリック](#)してください。

製品仕様

表 1 仕様

仕様	説明
プラットフォームの互換性	<ul style="list-style-type: none"> RoomOS 11.1.2 以降 (ネイティブ Webex Meetings と Microsoft Teams、Zoom、Google Meet のビデオ相互運用性) Microsoft Teams ルーム (近日公開 - Control Hub に登録する際のネイティブ Webex Meetings も特徴)
利用可能なソリューション	<ul style="list-style-type: none"> Cisco Room Kit EQ (Cisco Quad Camera を搭載) Cisco Room Kit EQ PTZ 4K (Cisco PTZ 4K カメラを搭載) Cisco Codec EQ スタンドアロン
Cisco Room Kit EQ バンドルのデフォルトコンポーネント	<ul style="list-style-type: none"> Cisco Codec EQ Cisco Quad Camera Quad Camera 用ウォールマウント 電源アダプター

仕様	説明
オプションのハードウェアコンポーネント	<ul style="list-style-type: none"> ● Cisco PTZ 4K カメラ ● Cisco Precision 60 カメラ ● Cisco Room Navigator テーブルスタンド タッチ コントロール ユニット ● Cisco Room Navigator 壁掛け式タッチ コントロール ユニット ● Cisco Table Microphone ● Cisco Ceiling Microphone ● Cisco Table Microphone Pro ● Cisco Codec EQ 用壁面取り付け ● Cisco Codec EQ 用ラックイヤー ● ラップトップ充電機能付き Cisco USB-C ケーブル ● Cisco マルチヘッド ケーブル 4K ● ネットワークケーブル ● その他のケーブルおよび周辺機器オプション（注文情報を参照）
カメラの概要（Quad Camera）	<ul style="list-style-type: none"> ● マシン インテリジェント スイッチングを備えた 4x 20MP CMOS イメージセンサー ● カメラは 4 つのセンサーから同時にフレームを生成し、1080p で単一の HD 出力を提供します ● 最大 60 fps をサポート ● 1/1.7 CMOS ● 5 倍ズーム ● 開口 f/2.0 ● 水平視野角 83 度ワイドレンズ ● 水平視野角 50 度の 3 つの望遠レンズ ● 自動グループフレーミング（音声 + 顔の検出） ● スピーカートラック ● フレームカメラモード：一拠点映像を分割して最適なビューを表示するインテリジェントなビープルフレーム ● 5056 x 3888 ピクセルの解像度 ● 自動フォーカス、明るさ、ホワイトバランス ● 焦点距離 1 m～無限遠
帯域幅	<ul style="list-style-type: none"> ● 最大 20 Mbps ● 最小帯域幅： <ul style="list-style-type: none"> ○ 720p30、768 kbps ○ 720p60、1152 kbps ○ 1080p30、1472 kbps ○ 1,080p60、2,560 kbps
解像度/フレームレートの最小帯域幅	<ul style="list-style-type: none"> ● 2560 kbps から 60 fps で 1920 x 1080
ファイアウォール トラバーサル	<ul style="list-style-type: none"> ● Cisco Expressway™ テクノロジー ● H.460.18、H.460.19 ファイアウォール トラバーサル
ビデオ規格	<ul style="list-style-type: none"> ● H.264、H.265、および H.263

仕様	説明
ビデオ入力	<ul style="list-style-type: none"> 1x USB-C 入力は、30 fps で最大 3840 x 2160 のフォーマットをサポートし、USB-C ポートは最大 15W 出力の充電機能を備えています 30 fps で最大 3840 x 2160 のフォーマット（60 fps で 1920 x 1080 を含む）をサポートする 3 つの HDMI 入力、HDMI 入力 x 1 の HDCP 1.4 をサポート Extended Display Identification Data (EDID) Consumer Electronics Control (CEC) 2.0
ビデオ出力	<ul style="list-style-type: none"> 3 つの HDMI 出力により、60 fps で最大 3840 X 2160 のフォーマットをサポート Consumer Electronics Control (CEC) 2.0
エンコードおよび復号化	<ul style="list-style-type: none"> メインビデオ：1920 X 1080（60 fps） プレゼンテーションチャンネル：3840 x 2160（15 fps）
音声規格	<ul style="list-style-type: none"> G.711、G.722、G.722.1、G.729、AAC-LD、Opus
音声機能	<ul style="list-style-type: none"> 高品質の 20kHz 広帯域オーディオ 電磁誘導式ループ対応可能（ラインアウト） 音響エコーキャンセレーション（AEC） アクティブリップシンク AI による適応ノイズ除去 オートゲインコントロール（AGC） 全二重 Self-Hear 超音波テクノロジー
オーディオ入力	<ul style="list-style-type: none"> 4 ピンミニジャックオーディオ入力を介した 3 本の外部マイク 3 つの HDMI 入力と 1 つの USB-C 入力での内蔵オーディオ Cisco Table Microphone Pro を使用した Audio over IP：最大 8 つのデジタルマイクを追加する拡張オプション
音声出力	<ul style="list-style-type: none"> ラインアウトミニジャック（ステレオ）X 1（Codec EQ） サブウーファー用 RCA 出力 X 1（Quad Camera） すべての HDMI 出力に内蔵オーディオを搭載 HDMI 入力 #1 は Audio Return Channel（ARC）をサポート、Quad Camera へのオーディオ出力
ラウドスピーカー（Quad Camera）	<ul style="list-style-type: none"> シングルフルレンジドライバとデュアル低周波ドライバを備えた高品質ラウドスピーカーシステム 周波数特性：100Hz~20 kHz 最大出力レベル：SPL 90dB
カメラモード（Quad Camera）	<ul style="list-style-type: none"> グループビュー：会議参加者を自動的に検出し、理想的なグループフレーミングで最適なビューを提供 スピーカービュー：専用の内蔵マイクアレイでアクティブスピーカーを検出し、目立つ位置に配置 フレーム：Webex やサードパーティを使用した会議で、会議室内の参加者の凝縮されたビューをキャプチャし、個人または小グループでフレーム化することにより、より公平な会議が可能
ビデオストリームレイアウト	<ul style="list-style-type: none"> フォーカス、グリッド、プロミネント、スタック、オーバーレイなど、利用可能な Webex ビデオストリームレイアウトとミーティング機能をサポートします。詳細については、Webex ヘルプセンターを参照してください。 People Focus は、余分なスペースを削除するスマートクロッピングにより、Webex Meetings の参加者全員の最適なビューを作成することができます。

仕様	説明
スピーカトラック (Quad Camera)	<ul style="list-style-type: none"> ● 8 素子内蔵マイクアレイによる正確な話者追跡機能 ● Quad Camera には、5 倍ズームが備わっており、グループフレーミング機能に対応していません。 ● リモートで参加している人に最適な話者追跡エクスペリエンスを提供するため、参加者は室内で最も遠いところでもビデオデバイスから 9 メートル以内とすることをお勧めします。ベストオーバービュー (自動グループフレーミング) カメラモードは、Quad Camera からの延長距離をサポートできることに注意してください。
プレゼンタトラック (PTZ 4K カメラ、Precision 60 カメラ)	<ul style="list-style-type: none"> ● AI を使用した顔と上半身の検出機能 ● カメラは、定義されたゾーン内でアクティブなプレゼンターを自動追跡し、最適化されたビューを保証します
コンテンツストリーム	<ul style="list-style-type: none"> ● H.239 (H.323) デュアルストリーム ● Binary Floor Control Protocol (BFCP) (SIP) デュアルストリーム ● 15 fps で 3840 X 2160 および 60 fps で 1920 x 1080 の解像度をサポート
ワイヤレス共有	<ul style="list-style-type: none"> ● Webex アプリケーション (最大 3840 X 2160/7.5 fps) ● Cisco Intelligent Proximity クライアント (最大 1920 X 1080/3 fps) ● Miracast (30 fps で 1920 x 1080) - 無線非対応のバージョンでは利用できません。Apple AirPlay ワイヤレス共有： <ul style="list-style-type: none"> ○ 60 fps で最大 1920 x 1080 の画面ミラーリング ○ 拡張デスクトップ (Mac のみ) - 60 fps で最大 1920 x 1080 ○ 30 fps で最大 3840 x 2160 の iPhone および iPad からのビデオストリーミング ○ 60 fps で最大 1920 x 1080 の Mac (Safari) からのビデオストリーミング
MultiSite 機能 (組み込みマルチポイント) (オプションのアップグレード)	<ul style="list-style-type: none"> ● Adaptive SIP/H.323** MultiSite： <ul style="list-style-type: none"> ○ 最大 1080p30 の 3 方向解像度 + 最大 4Kp15 のコンテンツ ○ 最大 720p30 の 4 方向解像度 + 最大 4Kp15 のコンテンツ ○ 最大 720p30 の 5 方向解像度 + 最大 4Kp15 のコンテンツ ● 音声および映像の個別トランスコーディング ● 同じ電話会議で H.323**/SIP/VoIP が混在可能 ● 15 fps で最大 3840 x 2160 の解像度で、任意の参加者からのプレゼンテーション (H.239/BFCP) をサポート ● ベストインプレッション機能 (自動連続表示レイアウト) ● 任意の拠点からの暗号化およびデュアルストリーム
プロトコル	<ul style="list-style-type: none"> ● H.323 ● SIP ● Webex ● WebRTC
内蔵暗号化機能	<ul style="list-style-type: none"> ● H.323** および SIP ポイントツーポイント ● 規格準拠：H.235 v3 および Advanced Encryption Standard (AES) ● 暗号化キーの自動生成と自動交換

仕様	説明
IP ネットワーク機能	<ul style="list-style-type: none"> ● DNS ルックアップによるサービス構成 ● DiffServ (差別化サービス) (QoS) ● IP 帯域幅最適化コントロール (フロー制御を含む) ● 自動ゲートキーパー検出 ● ダイナミックプレイアウトおよびリップシンクバッファリング ● H.245 Dual-Tone Multi-Frequency (DTMF) トーン (H.323) ● RFC 4733 DTMF トーン (SIP) ● Network Time Protocol (NTP) による日時管理 ● Uniform Resource Identifier (URI) ダイヤリング ● Dynamic Host Configuration Protocol (DHCP) ● 802.1X ネットワーク認証 ● 802.1Q 仮想 LAN ● 802.1p (QoS およびサービスクラス (CoS)) ● Cisco Media Assure および ClearPath (パケット損失ベースのダウンスピーディングを含む)
呼制御	<ul style="list-style-type: none"> ● Cisco Unified Communications Manager (CUCM) のネイティブ登録 <ul style="list-style-type: none"> ○ CUCM バージョン 12.5 以降と Room Kit EQ のデバイスバックが必要 ● Cisco Expressway でのネイティブ登録 ● Webex ● サードパーティ製 H.323 ゲートキーパーと標準ベースの SIP プロキシ
IPv6 ネットワークサポート	<ul style="list-style-type: none"> ● 単一のコールスタックで H.323 と SIP の両方をサポート ● DHCP、SSH、HTTP、HTTPS、DNS、DiffServ に対するデュアルスタック IPv4 および IPv6 ● スタティックと自動 IP 設定 (ステートレスアドレス自動設定) の両方をサポート
セキュリティ機能	<ul style="list-style-type: none"> ● HTTPS および SSH プロトコルを使用した安全な管理 ● Webex 上での通話および会議向けのエンドツーエンド暗号化 ● すべてのバックエンドでの標準ベースのメディア暗号化 (AES-128-GCM または AES-256-GCM を使用した Secure Real-Time Transport Protocol (SRTP)) ● Room Navigator コントローラで利用可能な管理機能へのアクセス用パスワード保護 ● ネットワーク設定の保護
証明書の管理	<ul style="list-style-type: none"> ● 認証局プロキシ機能 (CAPF) のサポートによる追加のセキュリティ ● 製造元でインストールされる証明書 (MIC) ● ローカルで有効な証明書 (LSC) ● X.509 デジタル証明書 (DER で暗号化されたバイナリデータ)。DER と Base-64 の両方の形式をクライアントとサーバの証明書に使用可能。1,024、2,048、4,096 のキーサイズの証明書がサポートされる
その他のインターフェイス	<ul style="list-style-type: none"> ● 4x USB 3.0 ポートは 1.5A の充電機能をもち、外部 USB マイク、キーボード、ヘッドセットの接続が可能 ● マイクロ USB ポート ● 初期設定リセットピンホール

仕様	説明
ネットワークインターフェイス (Codec EQ)	<ul style="list-style-type: none"> LAN 用イーサネット (RJ-45) 10/100/1000 4x PoE++ (802.3.bt) イーサネット (RJ-45) 10/100/1000、合計電力バジェット 90W <ul style="list-style-type: none"> カメラ制御 Room Navigator タッチコントローラ PoE ルーム周辺機器 (Table Microphone を含むマイク) Wi-Fi 802.11a/b/g/n/ac/ax 2.4 GHz および 5 GHz も LAN でサポートされます - 無線非対応のバージョンでは利用できません。Wi-Fi 6E サポートは近日提供予定 2 X 2 Multiple Input and Multiple Output (MIMO) <p>注：コンプライアンス規制のため、5725 MHz～5875 MHz の範囲内で製品を正常に動作させるためには、アクセスポイントで 802.11d を有効にする必要があります。</p> <p>Wi-Fi 接続の使用は柔軟なオプションですが、高いパフォーマンスを得るためにはイーサネット接続が常に優先されます。</p>
電源 (2)	<ul style="list-style-type: none"> 100～240 VAC、50/60 Hz 平均 20 W Quad Camera は電源 FSP FSP070-AHAN2 または AcBel ADF019 と使用する必要があります。
動作温度および湿度	<ul style="list-style-type: none"> 周囲温度 0～35°C (32～95°F) 相対湿度 (RH) 10～90%
保管および輸送温度	<ul style="list-style-type: none"> -20 ～ 60°C (-4 ～ 140°F)、RH 10 ～ 90% (結露しないこと)
ロック機構	<ul style="list-style-type: none"> Kensington セキュリティロック
言語サポート	<ul style="list-style-type: none"> アラビア語、チェコ語、デンマーク語、ドイツ語、米国英語、英国英語、カタロニア語、スペイン語、ラテンアメリカスペイン語、フィンランド語、フランス語、カナダフランス語、ヘブライ語、ハンガリー語、イタリア語、日本語、韓国語、オランダ語、ノルウェー語、ポーランド語、ブラジルポルトガル語、ポルトガル語、ロシア語、スウェーデン語、トルコ語、中国語 (繁体字)、中国語 (簡体字)、ウクライナ語
フォームファクタ	<ul style="list-style-type: none"> First Light と Carbon Black の Cisco Quad Camera のカラーオプション (近日提供) Quad Camera は、画面の上または下のいずれかで、壁または画面に柔軟に取り付けることができます。 Codec EQ は、壁掛け、ラックイヤーマウント、および自立型ユニットとしてのカスタム配置をサポートします。

仕様

説明

寸法

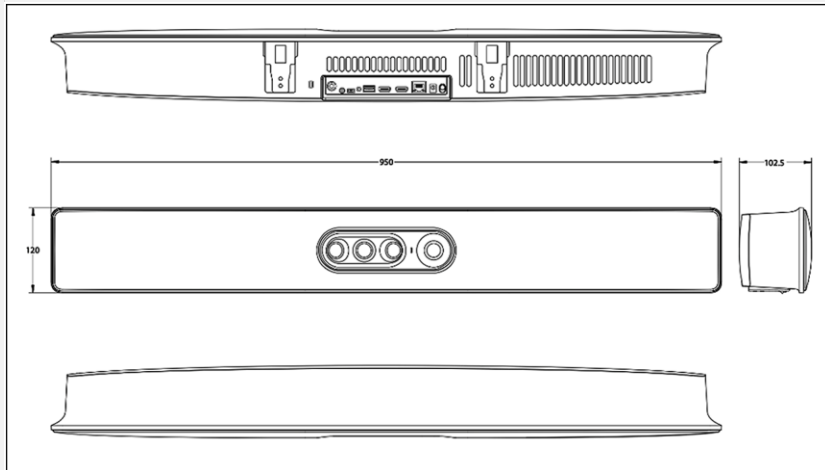

Cisco Quad Camera :

- 幅 : 95.0 cm (37.4 インチ)
- 高さ : 12.0 cm (4.7 インチ)
- 奥行 : 10.3 cm (4.0 インチ)
- 重量 : 4.8 kg (10.6 ポンド)

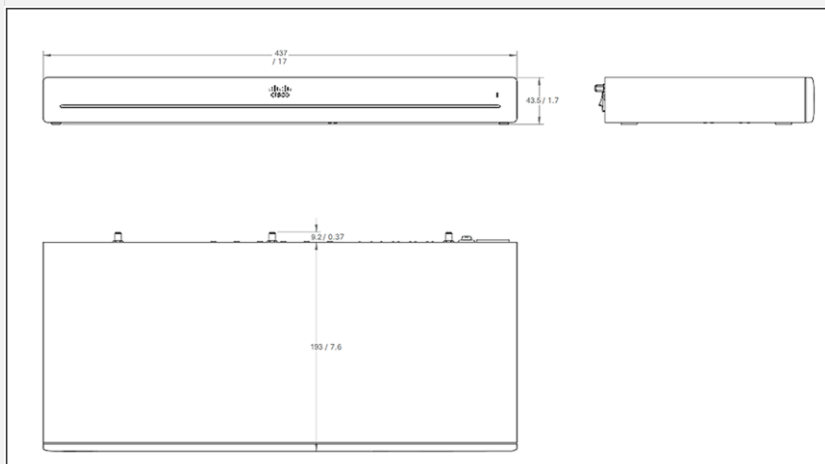

Cisco Codec EQ :

- 幅: 47.3 cm (18.6 インチ)
- 高さ : 4.4 cm (1.7 インチ)
- 奥行 : 20.2 cm (8.0 インチ)
- 重量 : 2.33 kg (5.1 ポンド)

仕様	説明
適合標準規格	<ul style="list-style-type: none"> ● 指令 2014/53/EU (無線機器指令) (無線バージョン) ● 指令 2014/30/EU (EMC 指令) (無線非対応のバージョン) ● 指令 2014/35/EU (低電圧指令) (無線非対応のバージョン) ● 指令 2011/65/EU (RoHS) ● 指令 2002/96/EU (WEEE) ● NRTL 認定 (製品の安全性) ● FCC CFR 47 Part 15B (EMC) : クラス A ● FCC CFR 47 Part 15C (RF) ● FCC CFR 47 Part 15E (RF) ● FCC 規格 (無線機器) <p>各国の承認書類については、製品承認ステータスデータベース www.ciscofax.com/ [英語] を参照してください。</p>
持続可能性	<ul style="list-style-type: none"> ● 製品のアーキテクチャ、素材、パッケージに適用される循環デザインの原則 ● 繊維ベースのトレイや使い捨てプラスチックの使用量を削減した、発泡スチロールのない 100% リサイクル可能なパッケージデザイン ● 使用済み Cisco デバイスや古い電子機器から再生された消費者リサイクル (PCR) 樹脂の外装部品への採用拡大 ● ビデオバー、コーデック、およびその他の周辺機器は、製品および製造に使用される材料のライフサイクルを延ばすために、修理、再生、およびリサイクルが容易になるように設計されています。 ● 組み込みの存在センサーとタッチパネルの環境センサーを使用して、リアルタイムおよび履歴の占有メトリックを提供して、ワークスペース環境を制御して最適化できます。 ● Power over Ethernet (PoE) は、カメラ、タッチコントローラ、マイク、およびその他のアクセサリを接続して電力を供給し、拡張性を有効にして展開が必要なコンポーネントを減らします。 ● Cisco の回収および再利用プログラムにより、シンプルで安全で持続可能なプロセスを通じて、使用済みのデバイスを無料で返却できます。 ● Cisco の 循環経済のサポート に関する詳細を確認する。

* Bluetooth® の用語マークとロゴは、Bluetooth SIG, Inc. が所有する登録商標であり、これらの商標の Cisco Systems, Inc. による使用はライセンスに基づいています。その他の商標と商号は、それぞれの所有者のものであります。

** H.323 は Cisco 独自のバージョンです。

機能提供状況マトリックス

表 2 Cisco Room Kit EQ の機能可用性マトリックス

機能	RoomOS	Microsoft Teams Rooms (Control Hub への登録あり)	Microsoft Teams Rooms
ネイティブな Microsoft Teams Rooms の会議エクスペリエンス	いいえ	はい	はい
ネイティブ Webex 会議エクスペリエンス	○	はい、ワンボタン機能での会議参加を利用	いいえ
VIMT (CVI) または WebRTC/直接ゲスト参加による Microsoft Teams の会議	○	なし	なし
Google Meet 相互運用 (WebRTC)	はい	いいえ	いいえ
Zoom ミーティングの相互運用性	はい、機能豊富な SIP 会議	はい、WebRTC ベースの会議	はい、WebRTC ベースの会議
サポートされているビデオ標準規格	H.264 AVC、 H.265 H.263	H.264 AVC	H.264 AVC
標準規格ベースのビデオ相互運用性 (SIP/H.323 ダイアル)	○	近日公開 (Microsoft が発表済み)	近日公開 (Microsoft が発表済み)
コンテンツ共有の解像度	進行中の会議中：最大 3840 x 2160/15 fps 進行中の会議以外：最大 3840 x 2160/30 fps	進行中の会議中：最大 1920 x 1080/15 fps 進行中の会議以外：最大 1920 x 1080/30 fps	進行中の会議中：最大 1920 x 1080/15 fps 進行中の会議以外：最大 1920 x 1080/30 fps
ローカルプレゼンテーション用の同時コンテンツソース (ビデオ会議以外)	3	1	1
ワイヤレス共有オプション	Webex アプリ、Miracast、Apple AirPlay	Microsoft Teams の共有機能、Miracast	Microsoft Teams の共有機能、Miracast

機能	RoomOS	Microsoft Teams Rooms (Control Hub への登録あり)	Microsoft Teams Rooms
マルチカメラ対応	近日提供予定	近日提供予定	近日提供予定
プレゼンタトラック	近日提供予定	近日提供予定	近日提供予定
ライブビデオとコンテンツのトリプルスクリーンサポート	はい	いいえ	いいえ
People Focus のインテリジェントなレイアウト構成	はい、Webex Meetings で利用可能	ネイティブ Webex Meetings でのみ利用可能	いいえ
個々の参加者を表示するフレームカメラモード	はい	はい	はい
ML ベースのノイズ除去	はい	はい	はい
展開オプション	オンプレミス、クラウド、ハイブリッド	クラウドのみ	クラウドのみ
音声アシスタント	Webex Assistant	いいえ	いいえ
USB パススルー	はい	はい	はい
クラウドデバイス管理	Control Hub	Teams 管理センターと Control Hub	Teams 管理センター
会議室の予約	Hybrid Calendar + Room Navigator タッチパネル	Microsoft Teams 予定表 + Room Navigator タッチパネルを Teams 対応パネルとして使用	Microsoft Teams 予定表 + Room Navigator タッチパネルを Teams 対応パネルとして使用
ビデオ会議の制御	Hybrid Calendar + Room Navigator タッチパネル	Microsoft Teams 予定表 + Room Navigator MTR を Microsoft Teams Rooms のタッチコンソールとして使用	Microsoft Teams 予定表 + Room Navigator MTR を Microsoft Teams Rooms のタッチコンソールとして使用

機能	RoomOS	Microsoft Teams Rooms (Control Hub への登録あり)	Microsoft Teams Rooms
ネイティブのサードパーティ Web アプリ	はい	いいえ	いいえ
デジタル サイネージ	はい	いいえ	いいえ
マクロとユーザーインターフェイス拡張機能を備えたカスタムコントロール	はい	いいえ	いいえ
カスタマイズされたブランディング (ロゴ、壁紙)	はい	いいえ	いいえ
API を使用した Control Hub のワークスペース分析	はい	はい	いいえ
マルチテナントデバイス管理、一括構成、自動ソフトウェアアップグレード	はい	はい	いいえ
ネットワークレベルの診断と可観測性	近日提供予定	近日提供予定	いいえ

発注情報

Cisco 製品の購入方法については、最寄りの Cisco 代理店にお問い合わせいただくか、表 2 を参照してください。

表 3 発注情報

製品名	製品番号	準拠モデルの番号
バンドルオプション		
Cisco Room Kit EQ <ul style="list-style-type: none"> • Cisco Codec EQ • Cisco Quad Camera (ファーストライト) 	CS-KIT-EQ-K9 <ul style="list-style-type: none"> • CS-CODEC-EQ-K9+ • CS-QUADCAM2+ 	TTC6-15 TTC8-10
Cisco Room Kit EQ <ul style="list-style-type: none"> • Cisco Codec EQ • Cisco Quad Camera (カーボンブラック) 	CS-KIT-EQ-C-K9 <ul style="list-style-type: none"> • CS-CODEC-EQ-K9+ • CS-QUADCAM2-C+ 	TTC6-15 TTC8-10

製品名	製品番号	準拠モデルの番号
Cisco Room Kit EQ - NC* <ul style="list-style-type: none"> • Cisco Codec EQ (NC) • Cisco Quad Camera (ファーストライト) 	CS-KIT-EQ-NC-K9 <ul style="list-style-type: none"> • CS-CODEC-EQ++ • CS-QUADCAM2+ 	TTC6-15 TTC8-10
Cisco Room Kit EQ - NC* <ul style="list-style-type: none"> • Cisco Codec EQ (NC) • Cisco Quad Camera (カーボンブラック) 	CS-KIT-EQ-C-NC-K9 <ul style="list-style-type: none"> • CS-CODEC-EQ++ • CS-QUADCAM2-C+ 	TTC6-15 TTC8-10
Cisco Room Kit EQ - 無線非対応 <ul style="list-style-type: none"> • Cisco Codec EQ - (無線非対応) • Cisco Quad Camera (ファーストライト) 	CS-KIT-EQ-NR-K9 <ul style="list-style-type: none"> • CS-CODEC-EQ-NRK9+ • CS-QUADCAM2+ 	TTC6-15 TTC8-10
Cisco Room Kit EQ - 無線非対応 <ul style="list-style-type: none"> • Cisco Codec EQ - (無線非対応) • Cisco Quad Camera (カーボンブラック) 	CS-KIT-EQ-C-NR-K9 <ul style="list-style-type: none"> • CS-CODEC-EQ-NRK9+ • CS-QUADCAM2-C+ 	TTC6-15 TTC8-10
Cisco Room Kit EQ - TAA 用の無線非対応版* <ul style="list-style-type: none"> • Cisco Codec EQ (TAA 用の無線非対応版) • Cisco Quad Camera (ファーストライト) 	CS-KIT-EQ-NRK9++ <ul style="list-style-type: none"> • CS-CODEC-EQ-NR++ • CS-QUADCAM2+ 	TTC6-15 TTC8-10
Cisco Room Kit EQ - TAA 用の無線非対応版* <ul style="list-style-type: none"> • Cisco Codec EQ (TAA) • Cisco Quad Camera (ファーストライト) 	CS-KIT-EQ-C-NRK9++ <ul style="list-style-type: none"> • CS-CODEC-EQ+ • CS-QUADCAM2+ 	TTC6-15 TTC8-10
Cisco Room Kit EQ - TAA* <ul style="list-style-type: none"> • Cisco Codec EQ (TAA) • Cisco Quad Camera (ファーストライト) 	CS-KIT-EQ-K9++ <ul style="list-style-type: none"> • CS-CODEC-EQ+ • CS-QUADCAM2+ 	TTC6-15 TTC8-10
Cisco Room Kit EQ - TAA* <ul style="list-style-type: none"> • Cisco Codec EQ (TAA) • Cisco Quad Camera (カーボンブラック) 	CS-KIT-EQ-C-K9++ <ul style="list-style-type: none"> • CS-CODEC-EQ++ • CS-QUADCAM2-C+ 	TTC6-15 TTC8-10
Cisco Room Kit EQ PTZ 4K <ul style="list-style-type: none"> • Cisco Codec EQ • Cisco PTZ 4K カメラ 	CS-KIT-EQ-4K-K9 <ul style="list-style-type: none"> • CS-CODEC-EQ-K9+ • CS-CAM-PTZ4K+ 	TTC6-15 EVI-X200C
Cisco Room Kit EQ PTZ 4K - 無線非対応 <ul style="list-style-type: none"> • Cisco Codec EQ (無線非対応) • Cisco PTZ 4K カメラ 	CS-KIT-EQ-4K-NRK9 <ul style="list-style-type: none"> • CS-CODEC-EQ-NRK9+ • CS-CAM-PTZ4K+ 	TTC6-15 EVI-X200C
Cisco Room Kit EQ PTZ 4K - TAA 用の無線非対応版* <ul style="list-style-type: none"> • Cisco Codec EQ (TAA 用の無線非対応版) • Cisco PTZ 4K カメラ 	CS-KIT-EQ-4KNRK9++ <ul style="list-style-type: none"> • CS-CODEC-EQ-NR++ • CS-CAM-PTZ4K+ 	TTC6-15 EVI-X200C

製品名	製品番号	準拠モデルの番号
Cisco Room Kit EQ PTZ 4K - TAA* <ul style="list-style-type: none"> • Cisco Codec EQ (TAA) • Cisco PTZ 4K カメラ 	CS-KIT-EQ-4K-K9++ <ul style="list-style-type: none"> • CS-CODEC-EQ++ • CS-CAM-PTZ4K+ 	TTC6-15 EVI-X200C
Cisco Room Kit EQ PTZ 4K - NC* <ul style="list-style-type: none"> • Cisco Codec EQ (NC) • Cisco PTZ 4K カメラ 	CS-KIT-EQ-4K-NC-K9 <ul style="list-style-type: none"> • CS-CODEC-EQ++ • CS-CAM-PTZ4K+ 	TTC6-15 EVI-X200C
Cisco Codec EQ スタンドアロン <ul style="list-style-type: none"> • Cisco Codec EQ 	CS-CODEC-EQ-K9 <ul style="list-style-type: none"> • CS-CODEC-EQ-K9+ 	TTC6-15
Cisco Codec EQ スタンドアロン - TAA* <ul style="list-style-type: none"> • Cisco Codec EQ (TAA) 	CS-CODEC-EQ-K9++ <ul style="list-style-type: none"> • CS-CODEC-EQ++ 	TTC6-15
Cisco Codec EQ スタンドアロン - 無線非対応 <ul style="list-style-type: none"> • Cisco Codec EQ (無線非対応) 	CS-CODEC-EQ-NRK9 <ul style="list-style-type: none"> • CS-CODEC-EQ-NRK9+ 	TTC6-15
Cisco Codec EQ スタンドアロン - TAA 用の無線非対応版* <ul style="list-style-type: none"> • Cisco Codec EQ (TAA 用の無線非対応版) 	CS-CODEC-EQ-NRK9++ <ul style="list-style-type: none"> • CS-CODEC-EQ-NR++ 	TTC6-15
Cisco Codec EQ スタンドアロン - NC* <ul style="list-style-type: none"> • Cisco Codec EQ (NC) 	CS-CODEC-EQ-NC-K9 <ul style="list-style-type: none"> • CS-CODEC-EQ++ 	TTC6-15
オプション		
Cisco Codec EQ のラックイヤー (ラックマウント用)	CS-CODEC-EQ-RCK	
Cisco Codec EQ 用壁面取り付けキット	CS-CODEC-EQ-WMK	
Cisco Room Navigator テーブルスタンド タッチ コントローラ	CS-T10-TS-G-K9	TTC5-15
Cisco Room Navigator 壁面マウントタッチコントローラ	CS-T10-WM-G-K9	TTC5-15
Cisco PTZ 4K カメラ	CS-CAM-PTZ4K and CS-CAM-PTZ4K-IND	EVI-X200C
PTZ 4K カメラ用取り付けブラケット	CS-PTZ4K-BRKT	
PTZ 4K カメラ用シーリングマウント ブラケット	CS-PTZ4K-CLNGMNT	
Cisco Precision 60 カメラ	CTS-CAM-P60=	TTC8-07
Precision 60 カメラ用電源	PSU-12VDC-70W-GR=	
Cisco Table Microphone、4 ピンミニジャックコネクタ、7.5 m ケーブル付属	CS-MIC-TABLE-J	

製品名	製品番号	準拠モデルの番号
Cisco Table Microphone 延長ケーブル 4 ピン ミニジャック ケーブル用、9 m	CAB-MIC-EXT-J	
Cisco Ceiling Microphone	CTS-MIC-CLNG-G2	
シーリングマイク用シールド付きケーブル（非プレナム定格）	CAB-ETHRSHLD-10M	
Cisco Table Microphone Pro	CS-MIC-ARRAY-T	TTC5-17
Cisco マルチヘッドケーブル 9 m（4K、USB-C、HDMI、miniDP）	CAB-HDMI-MUL4K- 9M	
アクティブ光ケーブル、USB-C 3.1、長さ 9 M、USB 充電	CAB-USBC-AC-9M	
USB-C - USB-C ケーブル、長さ 1.8 メートル、USB 充電	CAB-USBC-1.8M	
Cisco マルチヘッドケーブル 2.5 m（4K、USB-C、HDMI、miniDP）	CAB-HDMI-MUL4K-2M	
プレゼンテーションケーブル 8 m グレー HDMI 1.4b（リピーター付き）	CAB-PRES-2HDMI-GR	
HDMI 2.0 ケーブル 1.5 m/5 フィート、グレー	CAB-2HDMI-1.5M-GR	
HDMI 2.0 ケーブル 3 m/10 フィート、グレー	CAB-2HDMI-3M-GR	
イーサネットケーブル 1.5 m/5 フィート、グレー	CAB-ETH-1.5M-GR	
イーサネットケーブル 3 m/10 フィート、グレー	CAB-ETH-3M-GR	
イーサネットケーブル 5 m/16.4 フィート、グレー	CAB-ETH-5M-GR	
イーサネットケーブル 4 m、グレー	CAB-CAT5E-4M	
イーサネットケーブル 8 m、グレー	CAB-CAT5E-8M	
イーサネットケーブル 12 m、グレー	CAB-CAT5E-12M	
ソフトウェアオプション - 別発注		
リモートモニタリング	L-ROOM-RM（L-TP-RM）	
MultiSite（内蔵マルチポイント）	L-KITEQ-MS（L-ROOM-PAK）	
AV Integrator Pack	L-KITEQ-AV	
スペア		
Cisco Codec EQ	CS-CODEC-EQ=	TTC6-15
Cisco Codec EQ - 無線非対応	CS-CODEC-EQ-NR=	TTC6-15

製品名	製品番号	準拠モデルの番号
Codec EQ 用ラックイヤー	CS-CODEC-EQ-RCK=	
Codec EQ 用壁面取り付けキット	CS-CODEC-EQ-WMK=	
Codec EQ アンテナ	CS-CODEC-EQ-ANT=	
Cisco Quad Camera (ファーストライト)	CS-QUADCAM2=	TTC8-10
Cisco Quad Camera (カーボンブラック)	CS-QUADCAM2-C=	TTC8-10
Cisco PTZ 4K カメラ	CS-CAM-PTZ4K=	EVI-X200C
Cisco Room Navigator テーブルスタンド タッチ コントローラ	CS-T10-TS-G-K9=	TTC5-15
Cisco Room Navigator 壁面マウントタッチコントローラ	CS-T10-WM-G-K9=	TTC5-15
電源 12 VDC 70 W	PSU-12VDC-70W-GR=	

*近日提供予定

保証に関する情報

Cisco Room Kit EQ には 90 日間の限定保証が付属します。

Cisco の環境維持への取り組み

Cisco の[企業の社会的責任 \(CSR\)](#) レポートの「環境の持続性」セクションでは、製品、ソリューション、運用・拡張運用、サプライチェーンに対する、Cisco の環境持続性ポリシーとイニシアチブを掲載しています。

次の表に、環境の持続可能性に関する主要なトピック（CSR レポートの「環境の持続性」セクションに記載）への参照リンクを示しています。

持続性に関するトピック	参照先
製品の材料に関する法律および規制に関する情報	材料
製品、バッテリー、パッケージを含む電子廃棄物法規制に関する情報	WEEE 適合性

Cisco では、パッケージデータを情報共有目的でのみ提供しています。これらの情報は最新の法規制を反映していない可能性があります。Cisco は、情報が完全、正確、または最新のものであることを表明、保証、または確約しません。これらの情報は予告なしに変更されることがあります。

Cisco のサービスとサポート

Cisco とパートナーは、スマートでパーソナライズされたサービスおよびサポートの広範なポートフォリオを提供しています。これらは、ビジネスの俊敏性とネットワークの可用性を向上させ、Cisco コラボレーションの投資に関するビジネス上の価値を最大限に高めるのに役立ちます。このサービスのポートフォリオを通じ、ネットワークを強力なビジネスプラットフォームとして活用することで、ビジネスの革新が拡張されます。

これらのサービスの詳細については、<https://www.cisco.com/jp/go/collaborationservices> を参照してください。

Cisco Capital

目的達成に役立つ柔軟な支払いソリューション

Cisco Capital により、目標を達成するための適切なテクノロジーを簡単に取得し、ビジネス変革を実現し、競争力を維持できます。総所有コスト (TCO) の削減、資金の節約、成長の促進に役立ちます。Cisco の柔軟な支払いソリューションは 100 か国以上で利用可能であり、ハードウェア、ソフトウェア、サービス、およびサードパーティ製の補完的な機器を、利用しやすい計画的な支払方法で購入できます。詳細は[こちら](#)をご覧ください。

詳細情報

[Cisco Room Kit EQ](#) の詳細を確認する

[Room Kits でフレキシブルワークスペースを有効にする方法](#)の詳細

[Cisco デバイスが Microsoft Teams Rooms](#) をどのようにサポートしているかを調べる

Webex アプリのダウンロードは、[こちら](#)から。

文書の変更履歴

新規トピックまたは改訂されたトピック	説明	日付
-	-	-
-	-	-

シスコ コンタクトセンター

自社導入をご検討されているお客様へのお問い合わせ窓口です。
製品に関して | サービスに関して | 各種キャンペーンに関して | お見積依頼 | 一般的なご質問

お問い合わせ先

お電話での問い合わせ
平日 10:00 - 17:00
0120-092-255

お問い合わせウェブフォーム
cisco.com/jp/go/vdc_callback

