



Spécifications

Cette annexe aborde les thèmes suivants :

- [Spécifications techniques du bâti, à la page 1](#)
- [Caractéristiques du système, à la page 3](#)
- [Caractéristiques d'alimentation, à la page 4](#)
- [Caractéristiques des câbles d'alimentation, à la page 5](#)
- [Spécifications de conformité aux normes réglementaires, à la page 7](#)

Spécifications techniques du bâti

Respectez les spécifications de bâti suivantes pour l'interconnexion de structure Cisco UCS 6600.

Présentation des bâtis

Installez l'interconnexion de structure dans les types d'armoires et de bâtis suivants, en supposant une plage de température ambiante externe de 0 à 40 °C (0 à 104 °F) :

- Armoires perforées standard
- Armoires à parois pleines avec tiroir de ventilation supérieur (refroidissement de bas en haut)
- Bâtis ouverts standard



Remarque

- Si vous utilisez une armoire fermée, nous recommandons l'un des types validés thermiquement suivants : modèle perforé standard ou modèle à parois pleines avec tiroir de ventilation.
 - Nous ne recommandons pas l'utilisation de bâtis qui présentent des obstructions (comme les multiprises). Les obstructions peuvent empêcher l'accès aux unités remplaçables sur site (FRU).
-

Exigences générales pour les baies et les bâtis

Le bâti ou l'armoire doit également respecter les exigences suivantes :

- Bâti ou armoire EIA standard de 48,3 cm (19 po) à deux ou quatre montants, avec des rails de montage conformes à l'espacement universel des trous impériaux selon la section 1 de la norme ANSI/EIA-310-D-1992. Pour en savoir plus, consultez [Exigences propres aux armoires perforées, à la page 2](#).
- L'espace minimal requis dans un bâti vertical pour l'interconnexion de structure est de 4,4 cm (1,75 po) par châssis.
- La largeur entre les rails de montage en rack doit être d'au moins 45,0 cm (17,75 po) si l'arrière du périphérique n'est pas fixé au bâti. Pour les bâtis EIA à quatre montants, cette mesure correspond à la distance entre les deux rails avant.

Les bâtis EIA à quatre montants (perforés ou à parois pleines) doivent respecter les exigences suivantes :

- Pour respecter le rayon de courbure minimal des câbles à fibres optiques, les rails de montage avant de l'armoire doivent être décalés d'au moins 7,6 cm (3 po) par rapport à la porte avant.
- La distance entre la face extérieure du rail de montage avant et celle du rail de montage arrière doit être comprise entre 58,4 et 76,2 cm (23,0 à 30,0 po) pour permettre l'installation du support de fixation arrière.

Exigences propres aux bâtis ouverts standard

Si vous montez le châssis dans un bâti ouvert (sans panneaux latéraux ni portes), assurez-vous que le bâti répond aux exigences suivantes :

- L'espace vertical minimal requis par châssis doit être égal à l'unité de bâti (RU) du châssis. Une unité de bâti équivaut à 1,75 po (4,4 cm).
- La distance entre les orifices d'aération du châssis et les murs doit être de 2,5 po (6,4 cm).

Exigences propres aux armoires perforées

Une armoire perforée comporte des perforations dans ses portes avant et arrière, ainsi que dans ses parois latérales. Les bâtis perforés doivent respecter les exigences suivantes :

- Les portes avant et arrière doivent présenter un motif de perforation avec au moins 60 % de surface ouverte, et au moins 96,8 cm² (15 po²) de surface ouverte par unité de bâti de hauteur de porte.
- Le toit doit être perforé et présenter au moins 20 % de surface ouverte.
- Le plancher de l'armoire doit être ouvert ou perforé pour améliorer le refroidissement.

Votre bâti doit être conforme à ces exigences.

Directives de gestion de câblage

Pour faciliter la gestion des câbles, prévoyez un espace supplémentaire dans le bâti au-dessus et en dessous du châssis afin de faciliter le routage de tous les câbles à fibres optiques ou en cuivre dans le bâti.

Caractéristiques du système

Respectez les caractéristiques système suivantes lors de l'installation et de l'utilisation de l'interconnexion de structure Cisco UCS 6600 Series.

Paramètres environnementaux

Environnement		Fiche technique
Température	Température ambiante de fonctionnement	0 °C à 40 °C (32 °F à 104 °F)
	Température ambiante hors fonctionnement	-40 °C à 70 °C (-40 °F à 158 °F)
Humidité	Humidité ambiante de fonctionnement	de 8 à 80 %
	Humidité ambiante hors fonctionnement	de 5 à 95 %
Altitude	Altitude ambiante de fonctionnement	0 à 10 000 pi (0 à 3 048 m)
	Altitude ambiante hors fonctionnement	-1 000 à 30 000 pi (-304 à 15 150 m)

Dimensions du châssis

Interconnexion de structure	Largeur	Profondeur	Hauteur
Interconnexion de structure Cisco UCS 6664	44,2 cm (17,41 po)	56,6 cm (22,28 po)	8,6 cm (3,39 po) (2 RU)
Interconnexion de structure Cisco UCS 6652	43,94 cm (17,3 po)	50,01 cm (19,69 po)	4,37 cm (1,72 po)

Poids et quantités des modules et appareils Fabric Interconnect

Composant	Poids unitaire	Quantité
Cisco UCS 6664 Fabric Interconnect (UCS-6664-FI), configuration complète de deux blocs d'alimentation et de quatre ventilateurs	44 lb (20 kg)	1
Module de ventilation – 2 modules de ventilation avec évacuation d'air du côté des ports (bleu) (UCS-FAN-6664)	— 1,3 lb (0,59 kg)	4

Composant	Poids unitaire	Quantité
Modules d'alimentation – Bloc d'alimentation CA de 1 400 W avec évacuation d'air du côté des ports (bleu) (UCS-PSU-6600-AC)	— 2,64 lb (1,2 kg)	2 (1 pour le fonctionnement et 1 pour la redondance)
Cisco UCS 6652 Fabric Interconnect (UCS-FI-6652), configuration complète avec deux blocs d'alimentation et quatre modules de ventilation	25 lb (11,34 kg)	1
Module de ventilation – 2 modules de ventilation avec évacuation d'air du côté des ports (bleu) (UCS-FAN-6652)	— 1,3 lb (0,59 kg)	4
Modules d'alimentation – Bloc d'alimentation CA de 1 400 W avec évacuation d'air du côté des ports (bleu) (UCS-PSU-6600-AC)	— 2,64 lb (1,2 kg)	2 (1 pour le fonctionnement et 1 pour la redondance)

Caractéristiques d'alimentation

Les caractéristiques de l'alimentation comprennent les caractéristiques de chaque type de module d'alimentation.

Caractéristiques d'alimentation électrique CA

Ces spécifications s'appliquent aux blocs d'alimentation UCS-PSU-6600-CA.

Propriété	Fiche technique
Alimentation	1 400 W
Plage de tensions d'entrée	De 90 V CA à 140 V CA De 180 V CA à 264 V CA
Alimentation de sortie	1 000 W/36 W 1 450 W/36 W
Sortie 1	Principal : 12 V/84 A Principal : 12 V/121 A
Sortie 2	Veille : 12 V/3 A
Modes de redondance	Combiné, $n + 1$ et $n + n$
Conformité RoHS	Oui
Échangeable à chaud	Oui

Caractéristiques des câbles d'alimentation

Ces sections présentent les câbles d'alimentation que vous pouvez commander et utiliser avec cette interconnexion de structure.

Caractéristiques des câbles d'alimentation pour blocs d'alimentation CA

Type d'alimentation	Numéro de pièce du câble d'alimentation	Description du câble
	CAB-C13-C14-2M	Câble d'alimentation de raccordement, connecteurs C13-C14, 2,0 m (6,6 pi)
	CAB-C13-CBN	Câble d'alimentation de raccordement pour armoire, 250 V CA, 10 A, connecteurs C14-C13, 0,7 m (2,3 pi)
Argentine	CAB-250V-10A-AR	250 V, 10 A, 2,5 m (8,2 pi)
Australie	CAB-9K10A-AU	250 V CA, 10 A, prise 3112, 2,5 m (8,2 pi)
Brésil	CAB-250V-10A-BR	250 V, 10 A, 2,1 m (6,9 pi)
Union européenne	CAB-9K10A-EU	250 V CA, 10 A, prise CEE 7/7, 2,5 m (8,2 pi)
Inde	CAB-IND-10A	10 A, 2,5 m (8,2 pi)
Inde	CAB-C13-C14-2M-IN	Câble d'alimentation de raccordement, connecteurs C13-C14, 2,0 m (6,6 pi)
Inde	CAB-C13-C14-3M-IN	Câble d'alimentation de raccordement, connecteurs C13-C14, 3,0 m (9,8 pi)
Israël	CAB-250V-10A-IS	250 V, 10 A, 2,5 m (8,2 pi)
Italie	CAB-9K10A-IT	250 V CA, 10 A, prise CEI 23-16/VII, 2,5 m (8,2 pi)
Japon	CAB-C13-C14-2M-JP	Câble d'alimentation de raccordement, connecteurs C13-C14, 2,0 m (6,6 pi)
Amérique du Nord	CAB-AC-L620-C13	NEMA L6-20-C13, 2,0 m (6,6 pi)
Amérique du Nord	CAB-N5K6A-NA	200/240 V, 6 A, 2,5 m (8,2 pi)
République populaire de Chine	CAB-250V-10A-CN	250 V, 10 A, 2,5 m (8,2 pi)
Afrique du Sud	CAB-250V-10A-ID	250 V, 10 A, 2,5 m (8,2 pi)
Suisse	CAB-9K10A-SW	250 V CA, 10 A, fiche MP232, 2,5 m (8,2 pi)
Royaume-Uni	CAB-9K10A-UK	250 V CA, 10 A, fiche BS1363 (fusible de 13 A), 8,2 pi (2,5 m)

Type d'alimentation	Numéro de pièce du câble d'alimentation	Description du câble
Tous, sauf l'Argentine, le Brésil et le Japon	307657	Aucun cordon d'alimentation fourni avec l'interconnexion de structure

Câbles d'alimentation pour blocs d'alimentation UCS-PSU-6600-AC

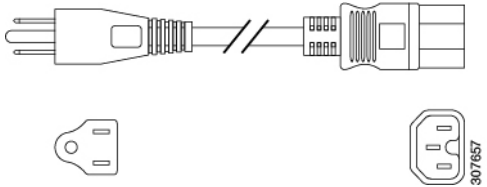
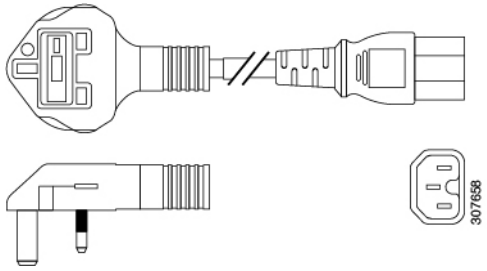
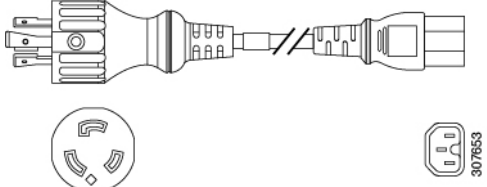
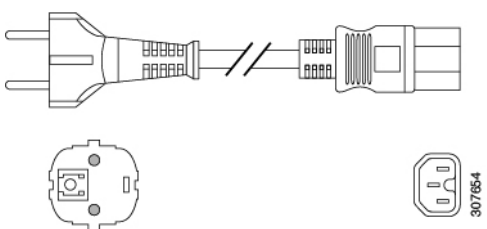
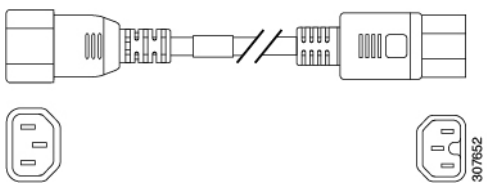
Câble	Description	Illustration
CAB-TA-NA	Amérique du Nord, câble d'alimentation CA de type A	
CAB-TA-UK	Câble d'alimentation CA de type A, Royaume-Uni	
CAB-TA-250V-JP	Câble d'alimentation du Japon 250 V CA de type A	
CAB-TA-UE	Câble d'alimentation CA de type A pour l'Europe	
CAB-C15-CBN	Cordon d'alimentation Cabinet Jumper, 250 VCA, 13 A, connecteurs C14-C15	

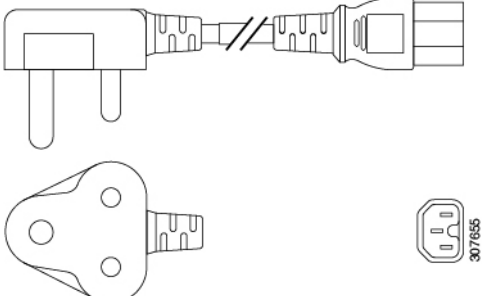
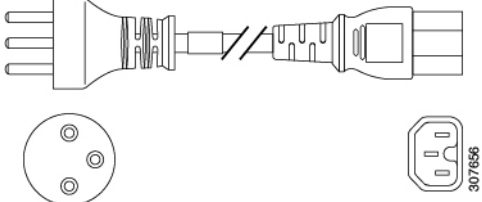
Câble	Description	Illustration
CAB-ACBZ-12A	Cordon d'alimentation CA (Brésil) 12 A/125 V BR-3-20, branchement jusqu'à 12A	
CAB-TA-IN	Câble d'alimentation CA de type A pour l'Inde	
CAB-TA-IS	Câble d'alimentation CA de type A pour l'Israël	

Spécifications de conformité aux normes réglementaires

Ce tableau répertorie la conformité aux normes réglementaires pour l'interconnexion de structure.

Tableau 1 : Conformité aux normes réglementaires : sécurité et CEM

Fiche technique	Description
Conformité aux réglementations	Les produits doivent être conformes au marquage CE conformément aux directives 2004/108/CE et 2006/95/CE.
Sécurité	<ul style="list-style-type: none"> • CAN/CSA-C22.2 No. 60950-1 Deuxième édition • CAN/CSA-C22.2 No. 62368-1-19 Troisième édition • ANSI/UL 60950-1 Deuxième édition • IEC 62368-1 • EN 62368-1 • AS/NZS 62368-1 • GB4943 • UL 62368-1

Fiche technique	Description
CEM : Émissions	<ul style="list-style-type: none"> • 47CFR Partie 15 (CFR 47) Classe A • AS/NZS CISPR22 Classe A • CISPR22 Classe A • EN55022 Classe A • ICES-003 Classe A • VCCI Classe A • EN61000-3-2 • EN61000-3-3 • KN22 Classe A • CNS13438 Classe A <p>Remarque L'Cisco UCS 6600 Series Fabric Interconnect respecte les normes relatives aux émissions rayonnées CEM dans toutes les configurations, sauf lorsque vous utilisez plus de 40 modules optiques enfichables Cisco portant les numéros de pièce 10-3142-01 ou 10-3142-02.</p>
CEM : Immunité	<ul style="list-style-type: none"> • EN55024 • CISPR24 • EN300386 • Série KN 61000-4
RoHS	Le produit est conforme à la directive RoHS 6, à l'exception des billes BGA contenant du plomb et des connecteurs à insertion par pression contenant du plomb.

À propos de la traduction

Cisco peut fournir des traductions du présent contenu dans la langue locale pour certains endroits. Veuillez noter que des traductions sont fournies à titre informatif seulement et, en cas d'incohérence, la version anglaise du présent contenu prévaudra.