

Cisco Codec EQ

Installation Guide

- [FR](#) Guide d'installation
- [ES](#) Guía de instalación
- [PT](#) Manual de Instalação
- [IT](#) Guida per l'installazione
- [DE](#) Installationshandbuch
- [JA](#) 設置ガイド

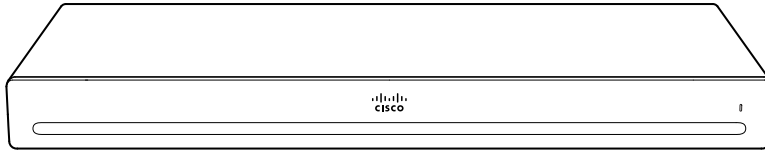

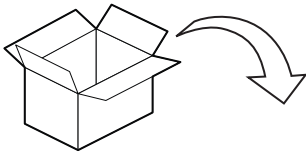

Cisco Codec EQ

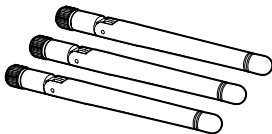

Antennas (for radio version)*

- FR Antennes (pour version radio)
- ES Antenas (para versión radio)
- PT Antenas (para a versão de rádio)
- IT Antenne (per versione radio)
- DE Antennen (für Radio-Version)
- JA アンテナ (無線バージョン用)

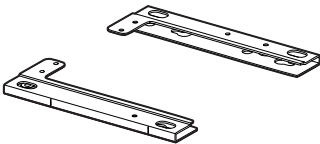

Wall mount kit (optional)

- FR Support de montage mural (facultatif)
- ES Soporte para montaje en pared (opcional)
- PT Suporte de montagem na parede (opcional)
- IT Staffa di montaggio a parete (opzionale)
- DE Wandhalterung (Optional)
- JA 壁面取り付けキット (オプション)

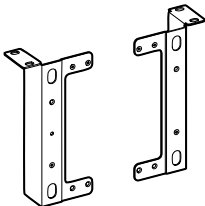

Rack mount kit (optional)

- FR Supports de rack (facultatif)
- ES Solapas del rack (opcional)
- PT Abas de rack (opcional)
- IT Piastrine del rack (opzionale)
- DE Rack-Bügel (Optional)
- JA ラックマウントキット (オプション)

* Only use the antennas delivered with the codec / Utilice únicamente las antenas entregadas con el Codec / Utilize somente as antenas fornecidas com o Codec / Utilizzare solo le antenne fornite con il Codec / Verwenden Sie nur die mit dem Codec gelieferten Antennen / コーデックに付属のアンテナのみを使用してください

No power cord option for Codec EQ: When the optional power cord is not ordered with the system, the customer is responsible for selecting the appropriate power cord to be used with this product. Using a non-compatible power cord with this product may result with electrical safety hazard. For orders to be delivered to Argentina, Brazil, China and Japan, appropriate power cord must be ordered with the system.

Rating of the power cable: 10A, 250V

Power connector: EL 701B (IEC 60320/C13)



FR Aucune option de cordon d'alimentation pour Codec EQ: lorsque le cordon d'alimentation facultatif n'est pas commandé avec le système, le client doit sélectionner un câble adapté au produit. L'utilisation d'un câble d'alimentation non compatible avec ce produit peut entraîner un risque d'accident électrique. Pour les commandes à livrer en Argentine, au Brésil, en Chine et au Japon, un cordon d'alimentation approprié doit être commandé avec le système.

Caractéristiques techniques du câble d'alimentation : 10 A, 250 V

Connecteur d'alimentation : EL 701B (IEC 60320/C13)

ES Opción sin cable de alimentación para Codec EQ: cuando no se pide el cable de alimentación opcional con el sistema, el cliente es responsable de seleccionar el cable de alimentación adecuado para utilizarlo con este producto. Utilizar un cable de alimentación no compatible con este producto puede conllevar un riesgo para la seguridad eléctrica. Debe solicitarse el cable de alimentación adecuado con el sistema para pedidos con entrega en Argentina, China, Brasil y Japón.

Tensión del cable de alimentación: 10 A, 250 V

Conector de alimentación: EL 701B (IEC 60320/C13)

PT Nenhuma opção de cabo de alimentação para Codec EQ: se o cabo de alimentação opcional não for encomendado com o sistema, o cliente será responsável pela seleção do cabo de alimentação apropriado a utilizar com este produto. Utilizar um cabo de alimentação incompatível com este produto pode constituir um perigo para a segurança elétrica. No caso das encomendas entregues na Argentina, Brasil, China, e Japão, tem de ser encomendado um cabo de alimentação apropriado ao sistema.

Classificação do cabo de alimentação: 10 A, 250 V

Conector de alimentação: EL 701B (IEC 60320/C13)

IT Nessuna opzione disponibile come cavo di alimentazione per Codec EQ: quando il cavo di alimentazione opzionale non viene ordinato con il sistema, il cliente ha la responsabilità di scegliere il cavo di alimentazione appropriato da utilizzare con questo prodotto. L'utilizzo di un cavo di alimentazione incompatibile con questo prodotto può mettere a rischio la sicurezza elettrica. Per ordini con consegna in Argentina, Brasile, Cina e Giappone, il cavo di alimentazione appropriato deve essere ordinato con il sistema.

Valore nominale del cavo di alimentazione: 10 A, 250 V

Connettore di alimentazione: EL 701B (IEC 60320/C13)

DE Keine Netzkabel-Option für Codec EQ: Wenn das optionale Netzkabel nicht mit dem System bestellt wird, ist der Kunde verantwortlich für die Auswahl des geeigneten Netzkabels, das mit diesem Produkt verwendet wird. Die Verwendung eines nicht kompatiblen Netzkabels mit diesem Produkt kann zu elektrischen Sicherheitsrisiken führen. Für Bestellungen nach Argentinien, Brasilien, China und Japan muss das geeignete Netzkabel mit dem System bestellt werden.

Benötigtes Netzkabel: 10 A, 250 V

Netzanschluss: EL 701B (IEC 60320/C13)

JA コーデック EQ の電源コードオプションなし: オプションの電源コードをシステムと一緒に注文しない場合は、お客様ご自身の責任において、この製品での使用に適した電源コードを選択してください。この製品と互換性がない電源コードを使用すると、電気的安全性に関する危険が生じる可能性があります。アルゼンチン、ブラジル、中国、および日本向けの注文では、適切な電源コードをシステムと一緒に注文する必要があります。

電源ケーブルの定格: 10A、250V

電源コネクタ: EL 701B (IEC60320/C13)

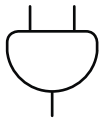

Power (100-240 VAC, 50-60 Hz)

- Use a power cable that meets the requirements of the power specification of the codec.
- Keep the power plug and outlet easily accessible in case you need to disconnect the device from power.
- This device is designed for connection to TN and IT power systems.

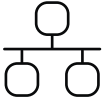

Network connectivity: Use either Ethernet LAN or Wi-Fi. Non-radio devices, which have the letters 'NR' in their product identifier (PID), don't support Wi-Fi.

FR

Alimentation (100-240 V CA, 50-60 Hz)

- Utilisez un câble d'alimentation qui répond aux exigences de la spécification d'alimentation du codec.
- Assurez-vous de pouvoir accéder facilement à la prise électrique au cas où vous auriez besoin de débrancher l'appareil.
- Ce matériel a été conçu pour être connecté à des systèmes d'alimentation TN et IT.

Connectivité réseau : utilisez le LAN Ethernet ou le Wi-Fi. Les appareils autres que les appareils radio dont l'ID de produit (PID) comporte les lettres « NR » ne prennent pas en charge le Wi-Fi.

ES

Alimentación (100-240 VCA, 50-60 Hz)

- Utilice un cable de alimentación que cumpla con los requisitos de la especificación de alimentación del codec.
- Mantenga el enchufe y la toma de corriente fácilmente accesibles por si tiene que desconectar el dispositivo de la fuente de alimentación.
- Este equipo se ha diseñado para ser conectado a sistemas de alimentación tipo TN o IT.

Conectividad de red: utilice LAN Ethernet o Wi-Fi. Los dispositivos que no sean de radio, en los que aparecen las letras "NR" en el identificador de producto (PID), no son compatibles con el Wi-Fi.

PT

Alimentação (100-240V CA, 50-60Hz)

- Use um cabo de alimentação que atenda aos requisitos da especificação de alimentação do codec.
- Mantenha a ficha e a tomada facilmente acessíveis no caso de precisar de desligar o dispositivo da alimentação.
- Este equipamento foi criado para ligações a sistemas de corrente TN e IT.

Conectividade de rede: utilize LAN de Ethernet ou Wi-Fi. Os dispositivos sem rádio, que têm as letras "NR" no identificador do produto (PID), não são compatíveis com Wi-Fi.

IT

Alimentazione (100-240 VAC, 50-60Hz)

- Utilizzare un cavo di alimentazione che soddisfi i requisiti delle specifiche di alimentazione del codec.
- Mantenere la spina e la presa di alimentazione facilmente accessibili nel caso occorra scollegare il dispositivo dall'alimentazione.
- Questa apparecchiatura è stata progettata per collegamenti a sistemi di alimentazione TN e IT.

Connettività di rete: Utilizzare la LAN Ethernet come oppure il Wi-Fi. I dispositivi non radio connessi che recano la dicitura "NR" sull'identificativo del prodotto (PID) non supportano il Wi-Fi.

- DE Stromaufnahme (100 bis 240 VAC, 50-60Hz)
- Verwenden Sie ein Netzkabel, das den Anforderungen der Leistungsspezifikation des Codecs entspricht.
 - Netzstecker und Steckdose sollten leicht zugänglich sein, falls Sie das Gerät von der Stromversorgung trennen müssen.
 - Dieses Gerät ist so konstruiert, daß es an TN- und IT-Stromsysteme angeschlossen werden kann.

Netzwerkverbindung: Verwenden Sie entweder Ethernet-LAN oder Wi-Fi. Geräte, die das Zeichen "NR" in ihrer Produktkennung (PID) tragen, unterstützen Wi-Fi nicht.

- JA 電源 (100 ~ 240 VAC, 50/60 Hz)
- コーデックの電源仕様の要件を満たす電源ケーブルを使用してください。
 - デバイスを電源から切断する必要がある場合に備えて、電源プラグとコンセントに簡単にアクセスできる状態を保ちます。
 - この装置は、TN および IT 電源システムに接続するように設計されています。

ネットワーク接続: イーサネット LAN または Wi-Fi のいずれかを使用してください。製品 ID (PID) に 'NR' が含まれる非無線デバイスは、Wi-fi をサポートしていません。

Ventilation

Do not block any ventilation openings on the codec. Minimum 10 cm / 4 in. free space in front and rear side of the unit. When mounted in a rack, observe that the ambient temperature does not exceed 35 degrees C.

FR Ventilation

Veillez à ne pas obstruer les orifices de ventilation du codec. Laissez un espace d'au moins 10 cm de chaque côté de l'unité. En cas de montage en rack, veillez à ce que la température ambiante ne dépasse pas 35 degrés C.

ES Ventilación

No obstruya los orificios de ventilación del codec. Espacio libre mínimo de 10 cm en la parte frontal y trasera de la unidad. Cuando se monte en un rack, observe que la temperatura ambiente no supere los 35 grados C.

PT Ventilação

Não bloqueie as aberturas de ventilação do codec. Mínimo de 10 cm de espaço livre à frente e atrás da unidade. Quando montado em rack, observe que a temperatura ambiente não ultrapasse 35 graus C.

IT Ventilazione

Non ostruire le aperture di ventilazione del codec. Lasciare almeno 10 cm di spazio libero sul lato anteriore e posteriore dell'unità. Se montato in un rack, osservare che la temperatura ambiente non superi i 35 gradi C.

DE Belüftung

Sorgen Sie dafür, dass die Lüftungsöffnungen am Codec nicht blockiert werden. Es wird ein Abstand von mindestens 10 cm an der Vorder- und Rückseite des Geräts benötigt. Beachten Sie bei der Montage in einem Rack, dass die Umgebungstemperatur 35 °C nicht überschreitet.

JA 換気

コーデックの通気孔をふさがらないでください。ユニットの前面および背面に最低 10 cm/4 インチの空きスペースを設けます。ラックに取り付けるときは、周囲温度が 35 °C を超えないようにしてください。

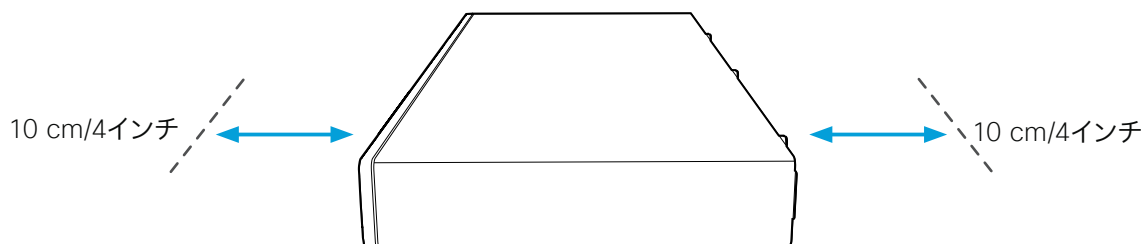

1 Choose one of the mounting options

- FR Choisissez une des options de montage
- ES Escoger una opción de montaje
- PT Escolha uma opção de montagem
- IT Scegli un'opzione di montaggio
- DE Wählen Sie eine der Montageoptionen
- JA いずれかの取り付けオプションを選択します

Wall mount kit

- FR Support de montage mural
- ES Soporte para montaje en pared
- PT Suporte de montagem na parede
- IT Staffa di montaggio a parete
- DE Wandhalterung
- JA 壁面取り付けキット

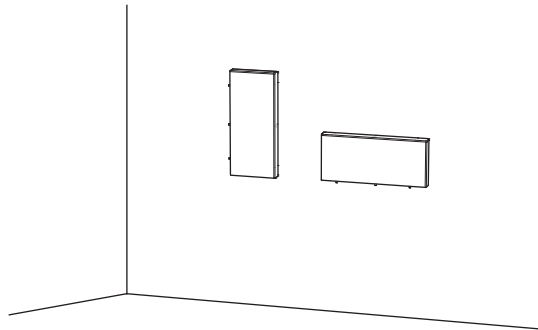

Rack mount kit

- FR Supports de rack
- ES Solapas del rack
- PT Abas de rack
- IT Piastrine del rack
- DE Rack-Bügel
- JA ラックマウント キット

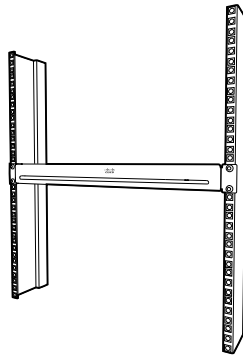

Desk placement

- FR Placement sur bureau
- ES Colocación en el escritorio
- PT Colocação na mesa
- IT Posizionamento su scrivania
- DE Schreibtisch-Platzierung
- JA 机に配置

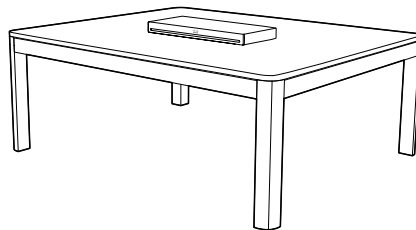

Mount the codec with the wall mount

- FR Montez le codec avec le support mural
- ES Monte el codec con el montaje de pared
- PT Monte o codec con o montagem de parede
- IT Montare il codec con il montaggio a parete
- DE Montieren des Codecs mit der Wandhalterung
- JA コーデックを壁面に取り付ける

Tools you may need

Outils dont vous pourriez avoir besoin / Herramientas que pueden necesitar / Ferramentas que poderão ser necessárias / Utensili che possono essere necessari / Werkzeuge, die Sie möglicherweise benötigen / 必要なツール

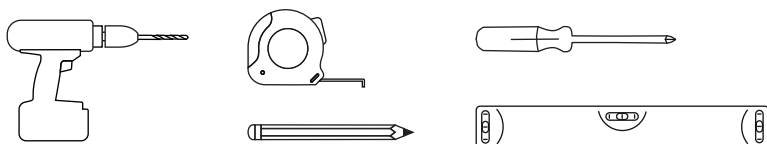

The product must be installed by qualified personnel. Due to the variety of wall constructions, the installer must bring the parts that are required to fix the product safely to the wall. The weight of the codec and bracket is 1643 g (3.6 lbs).

- FR Le produit doit être installé par du personnel qualifié. Les matériaux de construction des murs pouvant varier, l'installateur doit fournir les outils requis pour fixer le produit de façon sécurisée. Le poids du codec et du support mural est de 1643 g.
- ES El producto debe ser instalado por personal calificado. Debido a los distintos tipos de paredes que existen, el instalador debe aportar las piezas necesarias para fijar el soporte de pared de forma segura. El peso del codec y el soporte es de 1643 g.
- PT O produto tem de ser instalado por pessoal qualificado. Devido à pluralidade de construções de paredes, o instalador deverá trazer as peças necessárias para fixar na parede, de forma segura, o suportes de montagem na parede. O codec e o respetivo suporte pesam 1643 g.
- IT Il prodotto deve essere installato da personale qualificato. Vista la varietà di tipologie costruttive delle pareti, l'installatore dovrà portare con sé gli elementi adatti per fissare in sicurezza la staffa alla parete disponibile. Il peso del codec e della staffa è 1643 g.
- DE Das Produkt muss von qualifiziertem Personal installiert werden. Aufgrund der verschiedenen Wandkonstruktionen muss der Installateur die Teile mitbringen, die für die sichere Befestigung der Wandhalterung erforderlich sind. Das Gewicht des Codecs mit Halterung beträgt 1643 g
- JA 製品の設置は有資格者が行う必要があります。さまざまな壁面構造があるため、壁面スタンド ブラケットを壁面にしっかりと固定するために必要な部品を設置担当者が用意する必要があります。コーデックとブラケットの重量は 1643 g (3.6 ポンド) です。

400 mm / 15.7 インチ

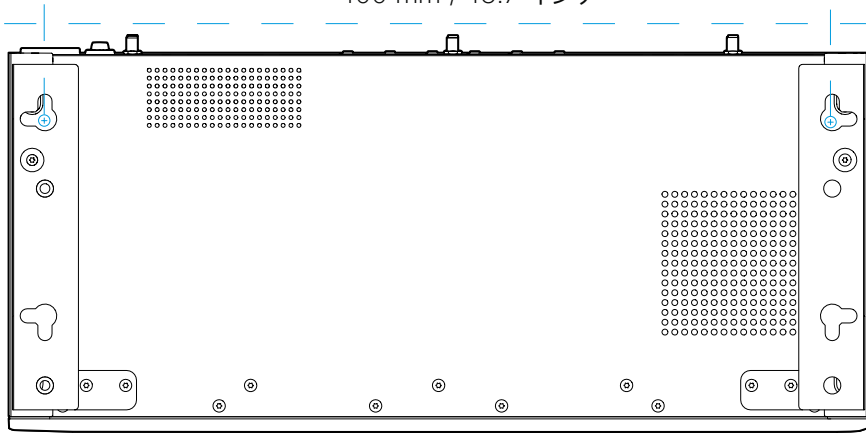

100 mm / 3.9 インチ

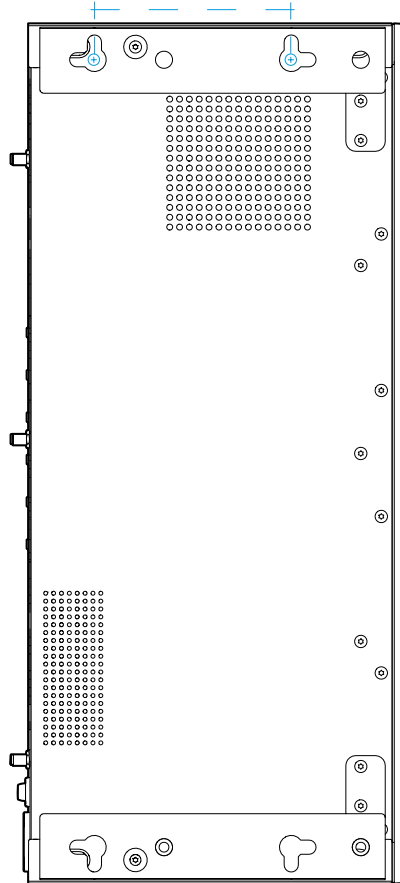

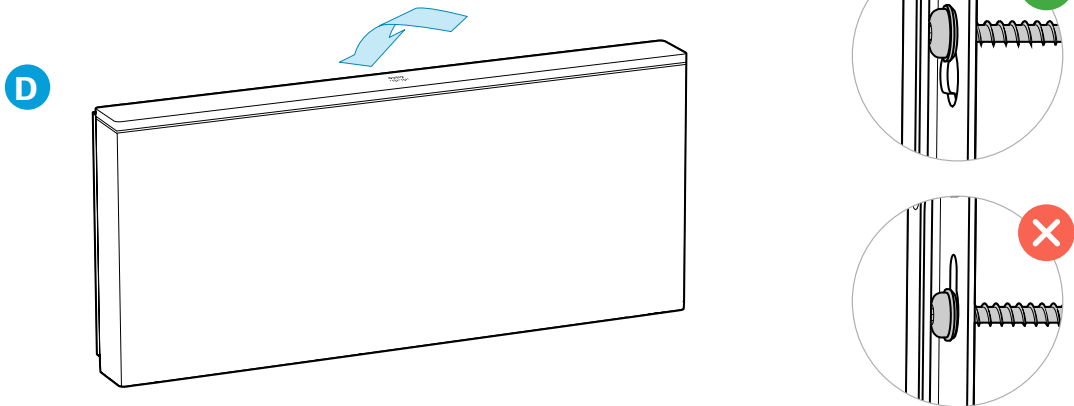
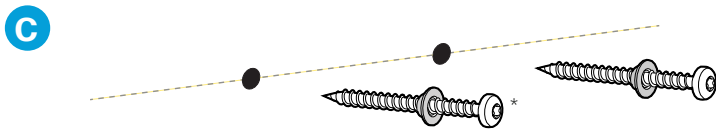
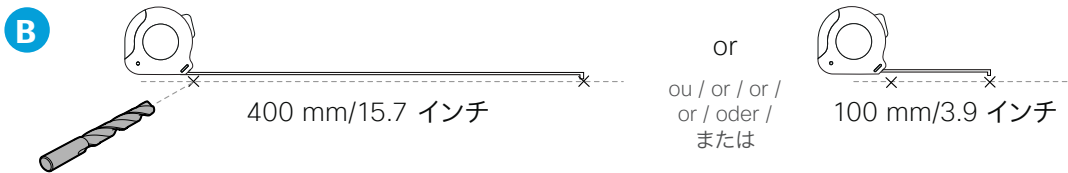
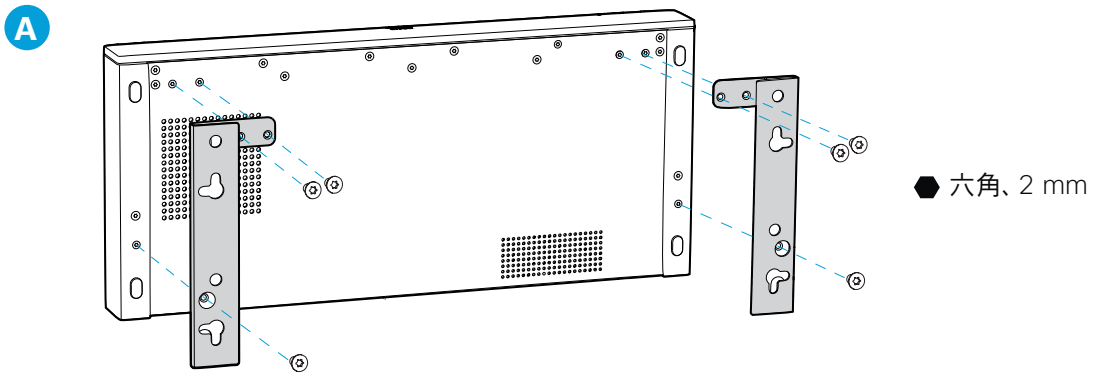

* Pan head screw $\varnothing 4$ to $\varnothing 5$ mm recommended / Vis à tête cylindrique $\varnothing 4$ à $\varnothing 5$ mm recommandée / Tornillo de cabeza plana $\varnothing 4$ a $\varnothing 5$ mm recomendado / Parafuso de cabeça cilíndrica $\varnothing 4$ a $\varnothing 5$ mm recomendado / Vite a testa bombata da $\varnothing 4$ a $\varnothing 5$ mm consigliata / Linsenkopfschraube $\varnothing 4$ bis $\varnothing 5$ mm empfohlen / なべ小ねじ $\varnothing 4 \sim \varnothing 5$ mm 推奨

Mount the codec in a rack

- FR Montez le codec en rack
- ES Coloque el codec en un rack
- PT Instale o codec numa rack
- IT Montare il codec in un rack
- DE Montieren des Codecs in einem Rack
- JA コーデックをラックに取り付ける

A

六角、2 mm

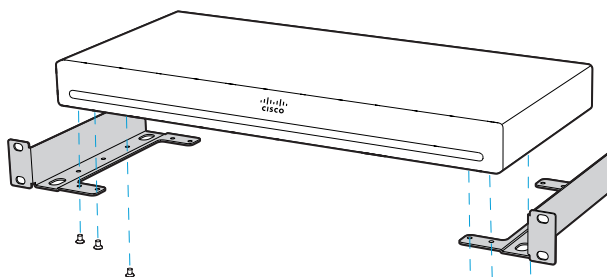
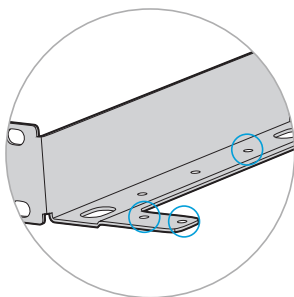

or

ou / or / or / or / oder / または

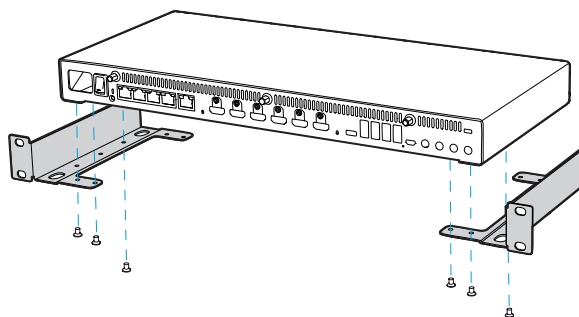

B

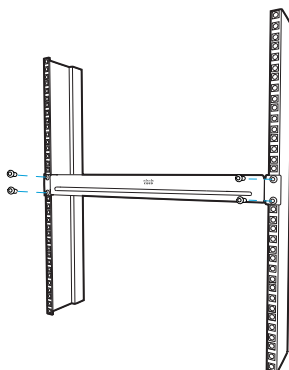

or

ou / or / or /
or / oder / または

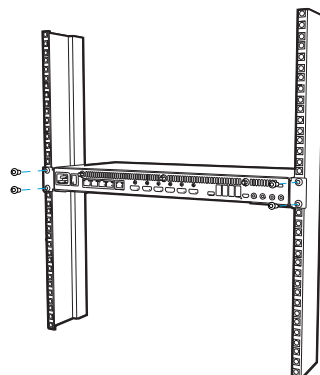

Place the codec on a desk or shelf

- FR Placez le codec sur un bureau ou une étagère
- ES Coloque el codec en un escritorio o estante
- PT Coloque o Codec em uma mesa ou prateleira
- IT Posizione il Codec su una scrivania o una mensola
- DE Stellen Sie den Codec auf einen Schreibtisch oder ein Regal
- JA コーデックを机または棚に配置する

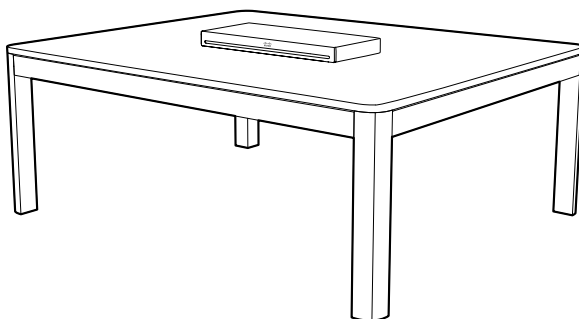

2 Connect the antennas to the codec (for radio version only)

FR Connectez les antennes au codec (pour version radio uniquement)

ES Conecte las antenas al códec (solo para versión radio)

PT Ligue as antenas ao codec (apenas para a versão de rádio)

IT Collegare le antenne al codec (solo per versione radio)

DE Anschließen der Antennen am Codec (Nur für Radio-Version)

JA アンテナをコーデックに接続します (無線バージョンのみ)

A

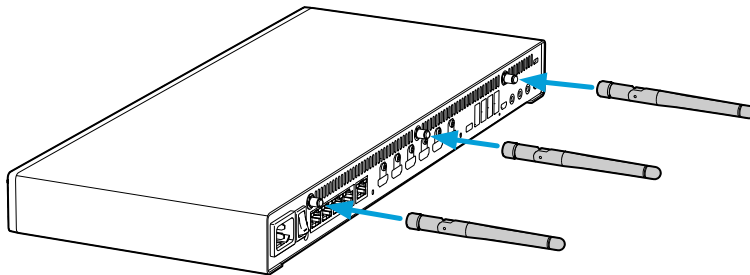

B

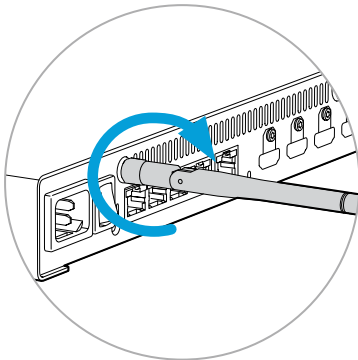

C

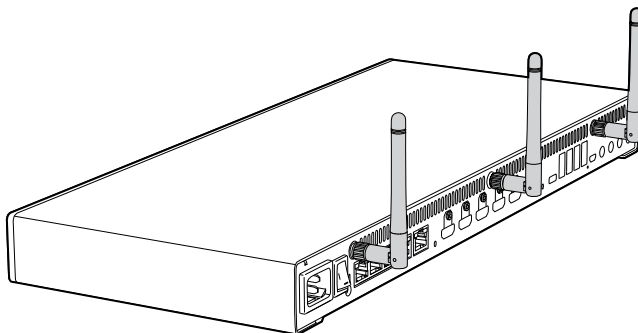

3 Connect the codec cables

- FR Connectez les câbles au codec
- ES Conecte los cables del códec
- PT Ligue os cabos de codec
- IT Collegare i cavi del codec
- DE Verbinden der Codec-Kabel
- JA コーデックのケーブルを接続します

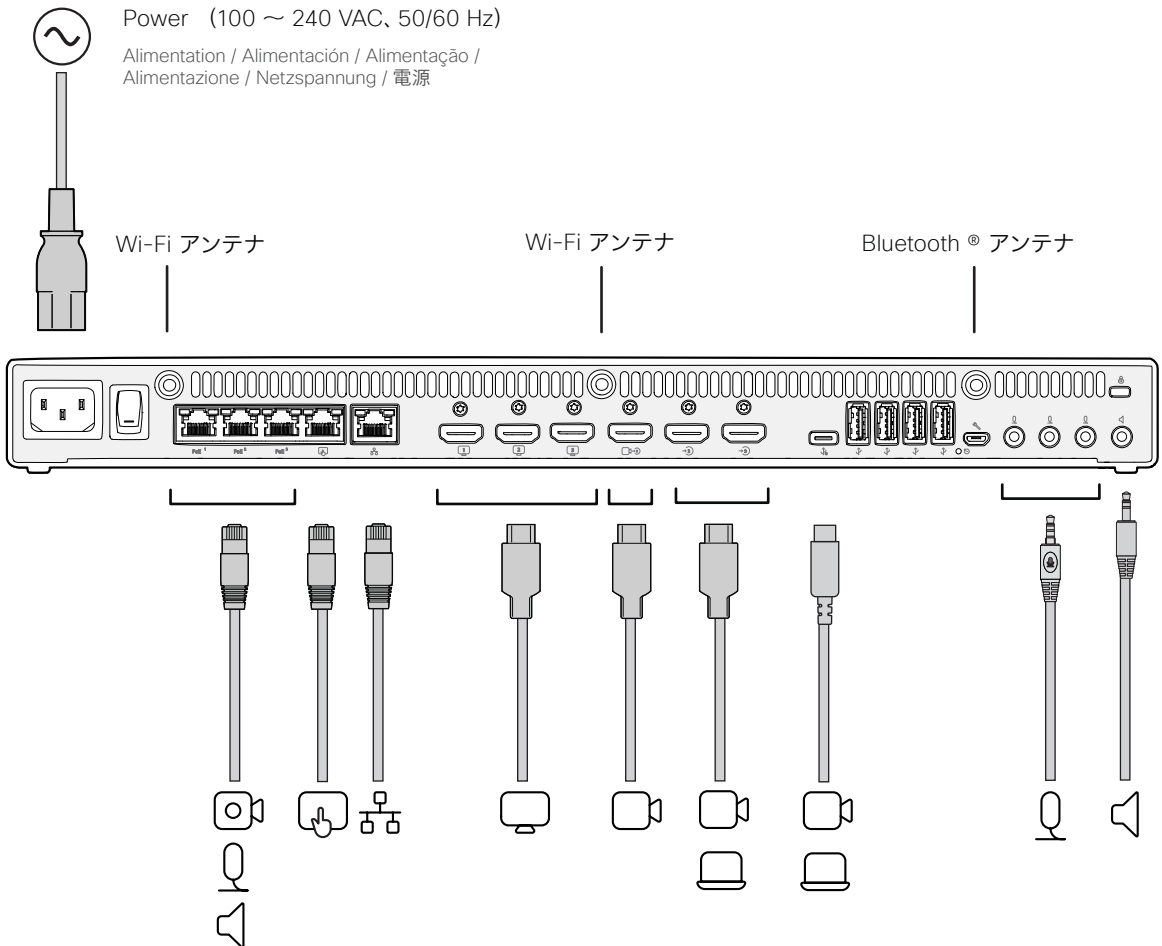

Each of the four first Ethernet ports support the PoE++ IEEE802.bt standard, which is maximum 90W per port. The delivery capability is maximum 90W for the four ports combined.

- FR Chacun des quatre premiers ports Ethernet prend en charge la norme PoE++ IEEE802.bt, qui est de 90 W maximum par port. La capacité de livraison est de 90 W maximum pour les quatre ports combinés.
- ES Cada uno de los cuatro primeros puertos de Ethernet es compatible con el estándar PoE++ IEEE802.bt, que es un máximo de 90W por puerto. La capacidad de entrega es de un máximo de 90W para los cuatro puertos combinados.
- PT Cada uma das quatro primeiras portas de Ethernet suporta o padrão PoE++ IEEE802.bt, que é máximo 90W por porta. A capacidade de entrega é de no máximo 90W para as quatro portas combinadas.
- IT Ognuna delle prime quattro porta di Ethernet supporta lo standard PoE++ IEEE802.bt, che è Massimo 90W per porta. La capacità de erogazione è di massimo 90W per le quattro porte combinate.
- DE Jeder der vier ersten Ethernet-Ports unterstützt den PoE++ IEEE802.bt-Standard, der maximal 90 W pro Port beträgt. Die Lieferfähigkeit beträgt maximal 90 W für die vier Ports zusammen.
- JA 最初の 4 個のイーサネット ポートはそれぞれ、ポートあたり最大 90 W の PoE++ IEEE802.bt 規格をサポートしています。供給能力は 4 ポートの合計で最大 90W です。

4 Turn on the codec

- FR Mettez le codec sous tension
- ES Conecte el códec
- PT Ligue o codec
- IT Accendere il codec
- DE Einschalten des Codecs
- JA コーデックの電源をオンにします

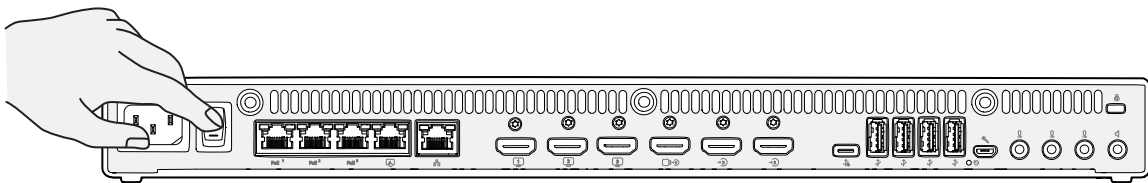

5 Complete the software setup

- FR Finalisez la configuration du logiciel
- ES Complete la configuración de software
- PT Concluir a configuração do software
- IT Completare la configurazione software
- DE Abschließen der Softwareeinrichtung
- JA ソフトウェアのセットアップを完了します



1. Turn on the screen. See the user documentation for the screen if HDMI input must be set manually.
2. The system powers up automatically. If the system doesn't power up, check the power switch on the codec and the camera.
3. When you see the Welcome screen, follow the instructions to complete the setup.
4. We recommend that you upgrade the software on your Codec EQ before putting it to use. See the Administrator Guide for the codec: <https://www.cisco.com/go/roomkit-docs>

- FR
1. Mettez l'écran sous tension. Consultez la documentation utilisateur de l'écran pour savoir si l'entrée HDMI doit être réglée manuellement.
 2. Le système s'allume automatiquement. Si le système ne s'allume pas, vérifiez le commutateur d'alimentation sur la caméra et le codec.
 3. L'écran de bienvenue s'affiche. Suivez les instructions pour terminer la configuration.
 4. Il est également recommandé de mettre à niveau le logiciel de votre Codec EQ pour salle de réunion avant utilisation. Consultez le guide de l'administrateur pour le codec: <https://www.cisco.com/go/roomkit-docs>

- ES
1. Conecte la pantalla. Consulte la documentación de usuario de la pantalla para ver si la entrada HDMI debe configurarse manualmente.
 2. El sistema se enciende automáticamente. Si el sistema no se enciende, compruebe el interruptor de alimentación eléctrica en el códec y la cámara.
 3. Cuando vea la pantalla Bienvenida, siga las instrucciones para completar la configuración.
 4. Le recomendamos que actualice el software en su Codec EQ antes de utilizarlo. Consulte la guía del administrador para el códec: <https://www.cisco.com/go/roomkit-docs>

- PT
1. Ligue o ecrã. Consulte a documentação do utilizador relativa ao ecrã se a entrada HDMI tiver de ser configurada manualmente.
 2. O sistema liga-se automaticamente. Se o sistema não se ligar, verifique o botão de alimentação no codec e na câmara.
 3. Quando for apresentado o ecrã Bem-vindo, siga as instruções para concluir a configuração.
 4. Recomenda-se a atualização do software do Codec EQ para Salas antes da sua utilização. Consulte o guia de administrador para o codec: <https://www.cisco.com/go/roomkit-docs>

- IT
1. Accendere lo schermo. Consultare la documentazione per l'utente relativa allo schermo se si deve impostare manualmente l'ingresso HDMI.
 2. Il sistema si accende automaticamente. Se il sistema non si accende, controllare l'interruttore di alimentazione sul codec e la videocamera.
 3. Quando viene visualizzata la schermata di Benvenuto, seguire le istruzioni per completare la configurazione.
 4. Si consiglia di aggiornare il software di Codec EQ prima di metterlo in funzione. Consultare la guida dell'amministratore per il codec: <https://www.cisco.com/go/roomkit-docs>

- DE
1. Schalten Sie den Bildschirm ein. Schlagen Sie in der Benutzerdokumentation nach, wenn der HDMI-Eingang manuell eingestellt werden muss.
 2. Das System schaltet sich automatisch ein. Wenn sich das System nicht einschaltet, überprüfen Sie den Netzschalter am Codec und der Kamera.
 3. Wenn Sie den Willkommensbildschirm sehen, folgen Sie den Anweisungen, um die Einrichtung abzuschließen.
 4. Wir empfehlen Ihnen, die Software auf Ihrem Codec EQ vor der Nutzung zu aktualisieren. Weitere Informationen finden Sie im Codec-Administratorhandbuch: <https://www.cisco.com/go/roomkit-docs>

- JA
1. 画面をオンにします。HDMI 入力を手動で設定する必要がある場合は、ユーザーマニュアルで画面に関する項目を参照してください。
 2. システムの電源が自動的にオンになります。システムの電源がオンにならない場合は、コーデックとカメラの電源スイッチを確認してください。
 3. [よろこぞ] 画面が表示されたら、指示に従ってセットアップを完了します。
 4. Codec EQ のソフトウェアを使用する前に、アップグレードすることを推奨します。管理者ガイドでコーデックに関する項目を参照してください。 <https://www.cisco.com/go/roomkit-docs>

Cisco Codec EQ

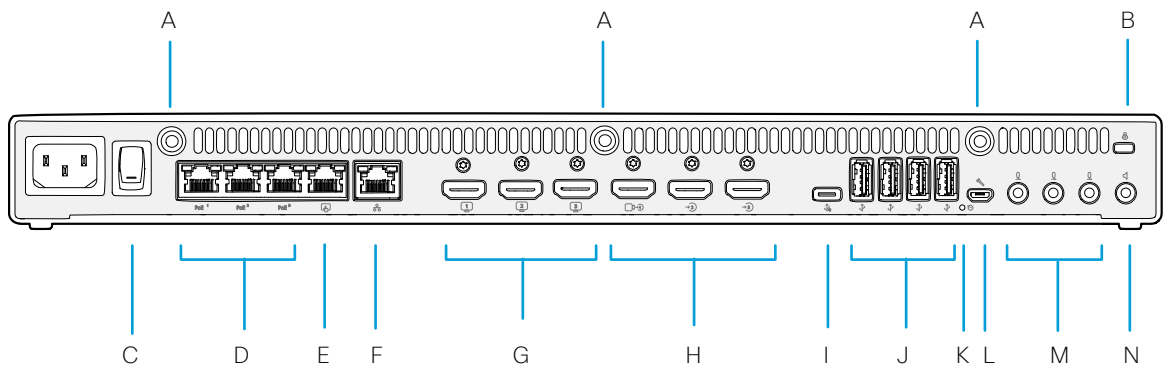

A. Antenna connector

Connecteur d'antenne / Conector de antena / Conector de antena / Connettore per antenne / Antennenanschluss / アンテナ コネクタ

B. Kensington security slot

Encoche de sécurité Kensington / Conector de seguridad Kensington / Kensington Security Slot / Kensington Security Slot / Kensington-Schloss / Kensington セキュリティ スロット

C. Power

Marche/Arrêt / Encendido/apagado / Ligar/Desligar / On/Off / Ein-/Aus-Schalter / 電源

D. 3 × Network (Ethernet PoE)

Réseau (Ethernet PoE) / Red (Ethernet PoE) / Rede (Ethernet PoE) / Rete (Ethernet PoE) / Netzwerk (Ethernet PoE) / 3 × ネットワーク (イーサネット PoE)

E. Touch panel (user interface, Ethernet PoE)

Écran tactile (interface utilisateur, Ethernet PoE) / Panel táctil (interfaz del usuario, Ethernet PoE) / Painel tátil (interface de utilizador, Ethernet PoE) / Pannello touch (interfaccia utente, Ethernet PoE) / Bedienfeld (Benutzeroberfläche, Ethernet PoE) / タッチ パネル (ユーザ インターフェイス、イーサネット PoE)

F. Network (Ethernet)

Réseau (Ethernet) / Red (Ethernet) / Rede (Ethernet) / Rete (Ethernet) / Netzwerk (Ethernet) / ネットワーク (イーサネット)

G. 3 × HDMI outputs with audio and video, 4Kp60

Sorties HDMI avec audio et vidéo / Salidas HDMI con audio y vídeo / Saídas HDMI com áudio e vídeo / Uscita HDMI con audio e vídeo / HDMI-Ausgang mit Audio und Video / 3 × HDMI 出力 (オーディオとビデオ)、4Kp60

H. 3 × HDMI inputs with audio and video, 4Kp30

Entrées HDMI avec audio et vidéo / Entradas HDMI con audio y vídeo / Entradas HDMI com áudio e vídeo / Ingresso HDMI con audio e vídeo / HDMI-Eingang mit Audio und Video / 3 × HDMI 入力 (オーディオとビデオ)、4Kp30

I. USB 3.0, type C

USB 3.0, type C / USB 3.0, tipo C / USB 3.0, tipo C / USB 3.0, tipo C / USB 3.0, Typ C / USB 3.0, タイプ C

J. 4 × USB 3.0, type A

USB 3.0, type A / USB 3.0, tipo A / USB 3.0, tipo A / USB 3.0, tipo A / USB 3.0, Typ A / 4 × USB 3.0, タイプ A

K. Factory reset

Rétablissement des paramètres d'usine / Restablecimiento de los parámetros de fábrica / Reposição de predefinições de fábrica / Ripristino dei valori predefiniti / Zurücksetzen auf Werkseinstellungen / 工場出荷時の状態へのリセット

L. Maintenance (micro USB)

Maintenance (micro USB) / Mantenimiento (micro USB) / Manutenção (micro USB) / Manutenzione (micro USB) / Wartung (Mikro-USB) / メンテナンス (マイクロ USB)

M. 3 × Microphone inputs

Entrées de microphone / Entradas para micrófonos / Entradas de microfone / Ingressi microfono / Mikrofoneingänge / 3 × マイク入力

N. Audio line output

Sortie de ligne audio / Salida de audio / Saída de áudio / Uscita di linea audio / Audioausgang / 音声ライン出力

To view FCC and ISED regulatory marks, open the Control Panel on the Room Navigator, then go to *Device settings > About this room device*.

- FR Pour afficher les marques réglementaires FCC et ISED, ouvrez le Panneau de configuration sur le Room Navigator, puis accédez à *Paramètres du périphérique > À propos de ce périphérique de salle*.
- ES Para ver las marcas reglamentarias de la FCC y la ISED, abra el Panel de control en el Room Navigator y vaya a *Configuración del dispositivo > Acerca de este dispositivo de sala*.
- PT Para visualizar as marcas regulatórias FCC e ISED, abra o Painel de controle no Room Navigator e vá para *Definições do dispositivo > Acerca deste dispositivo de sala*.
- IT Per visualizzare i marchi normativi FCC e ISED, apri il Pannello di controllo sul Room Navigator quindi vai a *Impostazioni dispositivo > Informazioni sul dispositivo di sala*.
- DE Um FCC- und ISED-Zulassungszeichen anzuzeigen, öffnen Sie die Systemsteuerung auf dem Room Navigator und gehen Sie dann zu *Geräteeinstellungen > Info zu diesem Raumgerät*.
- JA FCC および ISED 規制マークを表示するには、Room Navigator でコントロール パネルを開き、[デバイス設定] > [このルーム デバイスについて] に移動します。

<https://help.webex.com>

<https://www.cisco.com/go/roomkit-docs>

Product documentation is found in our online documentation. Use the first link if your device is registered to the Cisco Webex service and the second link if the device is registered to another service.

FR Suivez les liens ci-dessus pour consulter la documentation relative à ce produit. Utilisez le premier lien si votre appareil est enregistré auprès du service Cisco Webex et le deuxième lien si votre appareil est enregistré auprès d'un autre service.

ES Puede encontrar soporte para los productos en nuestra documentación en línea. Utilice el primer enlace si su dispositivo está registrado en el servicio Cisco Webex, o el otro si el dispositivo está registrado en otro servicio.

PT Poderá encontrar o suporte para produtos na documentação online. Utilize o primeiro link caso o seu dispositivo esteja registado no serviço Cisco Webex e o segundo link caso o dispositivo esteja registado em outro serviço.

IT Le informazioni sul prodotto sono disponibili nella documentazione online. Utilizzare il primo link se il dispositivo registrato nel servizio Cisco Webex e l'altro se il dispositivo è registrato su un altro servizio.

DE Informationen zum Produktsupport finden Sie in unserer Onlinedokumentation. Benutzen Sie den ersten Link, wenn Ihr Gerät beim Cisco Webex-Service angemeldet ist, und den anderen Link, wenn das Gerät bei einem anderen Dienst angemeldet ist.

JA 製品マニュアルは、オンライン マニュアルとして提供されています。デバイスが Cisco Webex サービスに登録されている場合は、最初のリンクを、それ以外のサービスに登録されている場合は 2 つ目のリンクをご覧ください。

Room Kit EQ data sheet

See the product data sheet for more information on ordering accessories, cables, and spare parts.

FR Consultez la fiche technique du produit pour en savoir plus sur la commande d'accessoires, de câbles et de pièces de rechange.

ES Visite la hoja de datos del producto para obtener más información sobre cómo solicitar accesorios, cables y repuestos.

PT Visite a folha de dados do produto para obter mais informações sobre como solicitar acessórios, cabos e peças sobressalentes.

IT Consultare la scheda tecnica del prodotto per ulteriori informazioni sull'ordinazione di accessori, cavi e parti di ricambio.

DE Weitere Informationen zum Bestellen von Zubehör, Kabeln und Ersatzteilen finden Sie im Produktdatenblatt.

JA アクセサリ、ケーブル、スペア パーツの注文に関する詳細については、製品データシートを参照してください。

<https://www.cisco.com/go/projectworkplace>

Explore the Cisco Project Workplace to find inspiration and guidelines when preparing your office or meeting room for video conferencing.

- FR Consultez le portail Cisco Project Workplace pour trouver des conseils et recommandations lorsque vous préparez votre bureau ou votre salle de réunion pour une vidéoconférence.
- ES Explore Cisco Project Workplace para encontrar la inspiración y las directrices necesarias para preparar su oficina o sala de reuniones para videoconferencias.
- PT Explore o Cisco Project Workplace para encontrar inspiração e diretrizes ao preparar o seu escritório ou a sua sala de conferências para a realização de videoconferências.
- IT Consultare il Cisco Project Workplace per trovare spunti e linee guida per la predisposizione di uffici e sale riunioni per videoconferenze.
- DE Erkunden Sie Cisco Project Workplace, um Inspiration und Richtlinien für die Vorbereitung Ihres Büros oder Ihres Konferenzraums für Videokonferenzen zu finden.
- JA オフィスやミーティング ルームをビデオ会議用に整備する際にアイデアを得たり、ガイドラインを確認するには、Cisco Project Workplace をご覧ください。

<https://cs.co/webexadoption>

The Webex Adoption site provide training tips, use cases, and best practices for deployment and managing change. Our toolkits make adoption easier.

- FR Le site d'adoption Webex propose des conseils de formation, des exemples d'utilisation, et des bonnes pratiques pour le déploiement et la gestion du nouvel équipement. Nos outils facilitent l'adoption.
- ES El sitio de adopción de Webex proporciona sugerencias de capacitación, casos de uso y prácticas recomendadas para la implementación y la gestión de cambios. Nuestros kits de herramientas facilitan la adopción.
- PT O site Webex Adoption fornece sugestões de formação, cenários de utilização e as melhores práticas para a implementação e a gestão de alterações. Os nossos conjuntos de ferramentas simplificam a adoção.
- IT Sul sito Webex Adoption è possibile trovare suggerimenti, scenari d'uso e best practice per l'implementazione e la gestione dei ricambi. I nostri toolkit rendono più semplice l'adozione dei nuovi dispositivi.
- DE Die Website zur Einführung von Webex bietet Schulungstipps, Anwendungsfälle und Best Practices für die Bereitstellung und das Management von Änderungen. Unsere Toolkits vereinfachen die Einführung.
- JA Webex 導入サイトには、導入と変更の管理に関するトレーニングのヒント、ユースケース、ベストプラクティスが用意されています。ツールキットを使用すると、簡単に導入できます。



Cisco Systems Inc.
コーポレート本社
170 West Tasman Dr.
San Jose, CA 95134
USA

<https://www.cisco.com/go/offices>

Cisco and the Cisco logo are trademarks or registered trademarks of Cisco and/or its affiliates in the U.S. and other countries. To view a list of Cisco trademarks, go to this URL: www.cisco.com/go/trademarks. Third-party trademarks mentioned are the property of their respective owners. The use of the word partner does not imply a partnership relationship between Cisco and any other company. (1110R)

- FR** Cisco et le logo Cisco sont des marques commerciales ou déposées de Cisco et/ou de ses filiales aux États-Unis et dans d'autres pays. Pour consulter la liste des marques commerciales de Cisco, visitez la page : www.cisco.com/go/trademarks. Les autres marques commerciales mentionnées dans le présent document sont la propriété de leurs détenteurs respectifs. L'utilisation du terme « partenaire » n'implique pas de relation de partenariat entre Cisco et toute autre entreprise. (1110R)
- ES** Cisco y el logotipo de Cisco son marcas comerciales o registradas de Cisco y/o sus filiales en Estados Unidos y otros países. Si desea consultar una lista de las marcas comerciales de Cisco, visite: www.cisco.com/go/trademarks. Las marcas comerciales de terceros que aquí se mencionan pertenecen a sus respectivos propietarios. El uso de la palabra "partner" no implica la existencia de una asociación entre Cisco y cualquier otra empresa. (1110R)
- PT** Cisco e o logótipo da Cisco são marcas comerciais ou marcas comerciais registadas da Cisco e/ou das respectivas empresas afiliadas nos EUA e noutros países. Para ver uma lista de marcas comerciais da Cisco, aceda a este URL: www.cisco.com/go/trademarks. As marcas comerciais de terceiros mencionadas são propriedade dos respectivos proprietários. A utilização da palavra parceiro não implica uma relação de parceria entre a Cisco e qualquer outra empresa. (1110R)
- IT** Cisco e il logo Cisco sono marchi o marchi registrati di Cisco e/o dei relativi affiliati negli Stati Uniti e in altri paesi. Per visualizzare l'elenco di marchi Cisco, visitare il sito Web all'indirizzo: www.cisco.com/go/trademarks. I marchi commerciali di terze parti citati sono proprietà dei rispettivi titolari. L'utilizzo del termine partner non implica una relazione di partnership tra Cisco e altre aziende. (1110R)
- DE** Cisco und das Cisco Logo sind Marken oder eingetragene Marken von Cisco und/oder Partnerunternehmen in den Vereinigten Staaten und anderen Ländern. Eine Liste der Cisco Marken finden Sie unter www.cisco.com/go/trademarks. Die genannten Marken anderer Anbieter sind Eigentum der jeweiligen Inhaber. Die Verwendung des Begriffs „Partner“ impliziert keine gesellschaftsrechtliche Beziehung zwischen Cisco und anderen Unternehmen. (1110R)
- JA** Cisco および Cisco ロゴは、Cisco Systems, Inc. またはその関連会社の米国およびその他の国における登録商標または商標です。Cisco の商標の一覧については、www.cisco.com/go/trademarks をご覧ください。Third-party trademarks mentioned are the property of their respective owners. 「パートナー」という言葉が使用されていても、シスコと他社の間にパートナーシップ関係が存在することを意味するものではありません。(1110R)。