



Cisco UCS C225 M8 SFF ラック サーバー

このマニュアルの印刷版は単なるコピーであり、必ずしも最新版ではありません。最新のリリースバージョンについては、次のリンクを参照してください。

<https://www.cisco.com/c/en/us/products/servers-unified-computing/ucs-c-series-rack-servers/datasheet-listing.html>

目次

概要	3
詳細図	4
シャーシの詳細な正面図	4
シャーシの詳細な背面図	5
3つのハーフハイト ライザー	6
フルハイト ライザー X 2	8
サーバ本体の標準機能と特長	9
サーバの構成	12
ステップ 1 サーバ SKU を確認する	13
ステップ 2 ライザーを選択する	14
ステップ 3 CPU を選択する	15
ステップ 4 メモリを選択する (必須)	18
メモリ構成と混合ルール	20
ステップ 5 ドライブ コントローラを選択する	23
RAID ボリュームと RAID グループ	23
ステップ 6 ドライブを選択する	26
ステップ 7 オプション カードを選択します	30
オプションの PCIe オプション カード アクセサリを選択する	32
ステップ 8 GPU カードを選択する (オプション) ページ	33
ステップ 9 電源ユニットを注文する	34
ステップ 10 入力電源コードを選択する	35
ステップ 11 工具不要レール キットとオプションのリバーシブルなケーブル マネジメント アームを選択する	39
ステップ 12 管理設定を選択する (オプション)	40
ステップ 13 セキュリティ デバイスを選択する (オプション)	41
ステップ 14 ロックキー付きセキュリティ ベゼルを選択する (オプション)	42
ステップ 15 M.2 SATA SSD を選択する (オプション)	43
ステップ 16 M.2 NVMe および RAID コントローラ (オプション) を注文する	44
ステップ 17 オペレーティング システムと付加価値ソフトウェアを選択する	45
参考資料	48
シャーシ	48
シリアル ポートの詳細	50
KVM ケーブル	51
CPU およびメモリのアップグレードまたは交換	52
スペア部品	53
このセクションでは、UCS C225 M8 サーバ用のアップグレード関連部品と保守 関連部品を示します。これらの部品の一部は、すべてのサーバに構成されて います。	53
技術仕様	63
寸法と重量	63
電力仕様	64
環境仕様	68
コンプライアンス要件	69
販売終了 (EOL) 製品	70

概要

UCS C225 M8 SFF サーバは、AMD EPYC™ CPU を搭載した 1U フォーム ファクタ、シングルソケット設計で、Cisco の Unified Computing System ポートフォリオの機能を拡張します。Cisco UCS C225 M8 SFF サーバは、次の機能を提供します。

CPU:

- シングルソケット第 5 世代 AMD EPYC™ CPU、プロセッサあたり最大 160 コアまたは
- シングルソケット第 4 世代 AMD EPYC™ CPU、プロセッサあたり最大 128 コア

メモリ:

- 12 x 256GB DDR5-6400 DIMM、第 5 世代 AMD EPYC™ プロセッサを搭載したシングルソケット構成
- 12 x 256GB DDR5-5600 DIMM、第 4 世代 AMD EPYC™ プロセッサを搭載したシングルソケット構成
- 最大 3 TB のキャパシティ。

mLOM: UCS C225 M8 SFF サーバには、単一の 1GBE 管理ポートがあります。モジュール型 LAN On Motherboard (mLOM) / OCP 3.0 モジュールは、最大 2 つの 100GBE ポートを提供します。シャーシ前面のコネクタは KVM 機能を提供します。

Cisco UCS C225 M8 サーバはスタンドアロンまたは Cisco Unified Computing System の一部として使用できます。これは、単独の統合アーキテクチャにコンピューティング、ネットワーク、管理、仮想化、ストレージアクセスを統合することで、ベアメタルと仮想環境の両方でエンドツーエンドのサーバ可視性、管理、およびコントロールを可能にします。

注:仕様シートに記載されているすべてのオプションは、Intersight 管理モード、UCSM 管理モード、およびスタンドアロン構成と互換性があります。Intersight 管理モードでサポートされているコンポーネントの最新のリストを確認するには、「[サポートされているシステム](#)」を参照してください。

UCS C225 M8 サーバの前面図と背面図は [図 1、\(3 ページ\)](#) を参照してください。

図 1 Cisco UCS C225 M8 SFF ラック サーバ

正面図



背面図 (3 つのハーフハイト ライザー カード バージョン)



背面図 (2 つのフルハイト ライザー カード バージョン - ライザー ブランクを取り付けた状態)



詳細図

シャーシの詳細な正面図

図 2 は、Cisco UCS C225 M8 SFF ラック サーバの詳細な正面図を示します。

図 2 シャーシの詳細な正面図

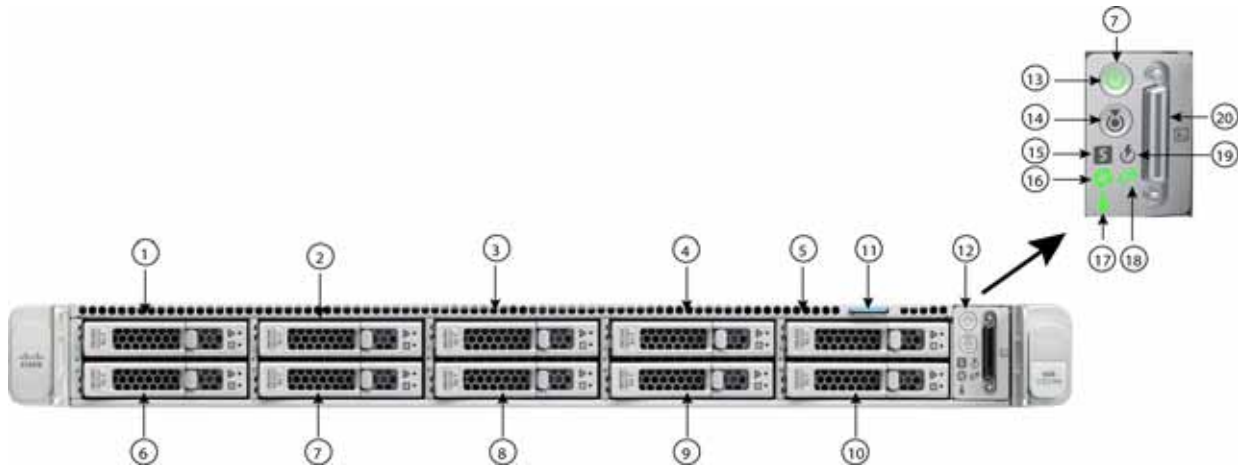

1 - 10	<p>オプション 1 UCSC-C225-M8S :</p> <ul style="list-style-type: none"> ■ ドライブ ベイ 1 ~ 10 は SAS/SATA/NVMe ドライブをサポートし、ドライブ ベイ 1 ~ 4 は直接接続 NVMe もサポートします。 <p>オプション 2 UCSC-C225-M8N :</p> <ul style="list-style-type: none"> ■ ドライブ ベイ 1 ~ 10 は NVMe PCIe ドライブのみをサポート 	16	ファン ステータス LED
11	資産タグのロケーション	17	温度ステータス LED
12	コントロール プレーン	18	ネットワーク リンク アクティビティ LED
13	電源ボタン / 電源ステータス LED	19	電源装置ステータス LED
14	ユニット識別ボタン /LED	20	KVM コネクタ (USB 2.0 2 個、VGA 1 個、シリアル コネクタ 1 個を装備した KVM ケーブルで使用)
15	システム ステータス LED	-	-

シャーシの詳細な背面図

図 3 は、1 個の背面ハーフハイト PCIe ライザーを備えた UCS C225 M8 の背面パネルの詳細を示します。

図 4 は、2 個の背面フルハイト PCIe ライザーを備えた UCS C225 M8 の背面パネルの詳細を示します。

3つのハーフ高さライザー

図 3 シャーシ背面図 (3つのハーフ高さ、長さ 3/4 の PCIe ライザー)

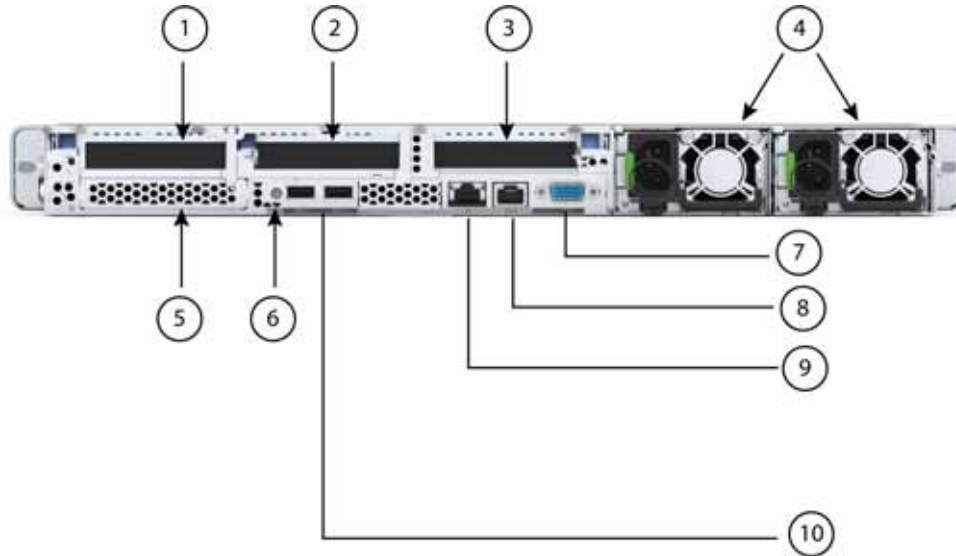

1	<p>ハーフ高さライザー 1 には 2 つのオプションがあります。</p> <p>ライザー 1A PCIe Gen4</p> <ul style="list-style-type: none"> ■ 1 つの PCIe スロット (スロット 1) をサポート ■ スロット 1 はハーフ高さ、長さ 3/4、x16、NCSI、シングル幅 GPU です <p>ライザー 1B PCIe Gen5</p> <ul style="list-style-type: none"> ■ 1 つの PCIe スロット (スロット 1) をサポート ■ スロット 1 はハーフ高さ、長さ 3/4、x16、NCSI、シングル幅 GPU です 	6	システム ID プッシュボタン /LED
2	<p>ハーフ高さライザー 2 には 2 つのオプションがあります。</p> <p>ライザー 2A PCIe Gen4 x16</p> <ul style="list-style-type: none"> ■ PCIe スロット (スロット 2 をサポートします) ■ スロット 2 はハーフ高さ、長さ 3/4、x16、シングル幅 GPU です <p>ライザー 2B PCIe Gen5 x16</p> <ul style="list-style-type: none"> ■ PCIe スロット (スロット 2 をサポートします) ■ スロット 2 はハーフ高さ、長さ 3/4、x16、シングル幅 GPU です 	7	VGA 表示ポート (DB15 コネクタ)

3	ハーフハイブリザー 3 には 1 つのオプションがあります。 ライザー 3A PCIe Gen4 x16 <ul style="list-style-type: none">■ 1 つの PCIe スロット (スロット 3) をサポート■ スロット 3 はハーフハイブリ、長さ 3/4、x16、NCSI、シングル幅 GPU です	8	COM ポート (RJ45 コネクタ)
4	電源装置 (2、1+1 として冗長)	9	1GBE 専用イーサネット管理ポート
5	モジュール型 LAN on Motherboard (mLOM) / OCP 3.0 スロット	10	USB 3.0 ポート (2 個)

フルハイト ライザー X 2

図 4 シャーシ背面図 (2 つのフルハイト、長さ 3/4 の PCIe ライザー)

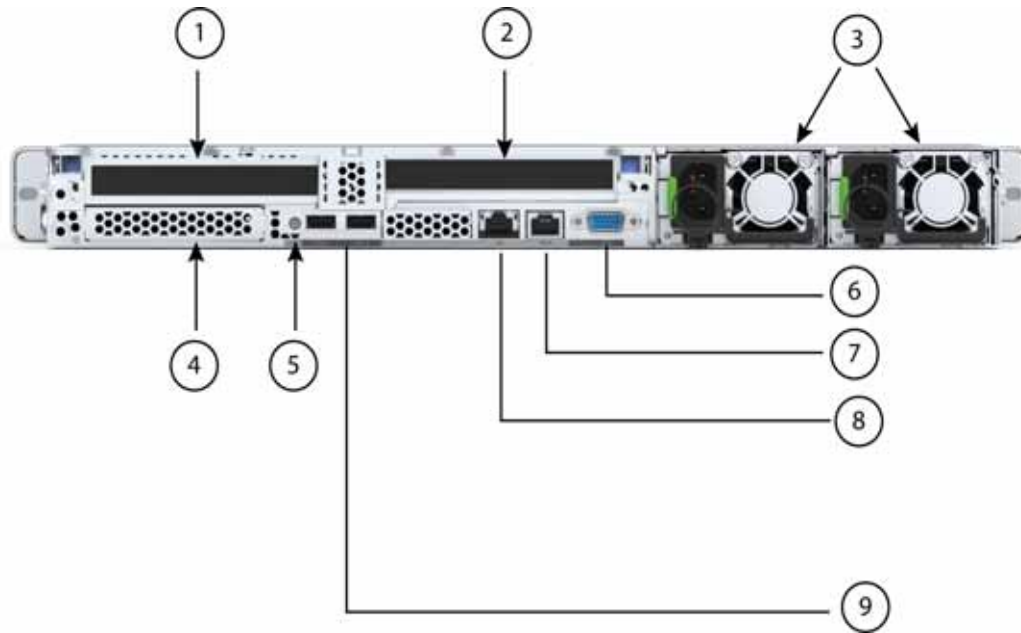

1	ライザー 1C PCIe Gen5 <ul style="list-style-type: none"> ■ 1 つの PCIe スロット (スロット 1) をサポート ■ スロット 1 はフルハイト、長さ 3/4、x16、NCSI、シングル幅 GPU です 	6	VGA 表示ポート (DB15 コネクタ)
2	ライザー 3C PCIe Gen5 x16 <ul style="list-style-type: none"> ■ 3 つの PCIe スロット (スロット 3) をサポート ■ スロット 3 はフルハイト、長さ 3/4、x16、NCSI、シングル幅 GPU です 	7	COM ポート (RJ45 コネクタ)
3	電源装置 (2、1+1 として冗長)	8	1Gbps 専用イーサネット管理ポート
4	モジュール型 LAN on Motherboard (mLOM) / OCP 3.0 スロット	9	USB 3.0 ポート (2 個)
5	システム ID プッシュボタン / LED	-	-

サーバ本体の標準機能と特長

表 1 にサーバ本体の機能と特徴を示します。サーバの構成方法（プロセッサ数、ディスクドライブ、メモリキャパシティなど）については、[サーバの構成 \(12 ページ\)](#)を参照してください。

表 1 機能および特長

機能 / 特長	説明
シャーシ	1 ラックユニット (1RU) シャーシ
CPU	<ul style="list-style-type: none"> ■ 3D V-Cache™ テクノロジー プロセッサを搭載した 1 基の AMD EPYC 97x4, 9004 シリーズ プロセッサ または ■ 1 基の AMD EPYC™ 9005 シリーズ プロセッサ ■ シングルソケット構成
メモリ	Registered DIMM (RDIMM) 用スロット x 12
マルチビット エラー保護	このサーバはマルチビット エラー保護をサポートします。
ビデオ	<p>Cisco Integrated Management Controller (CIMC) は、Matrox G200e ビデオ / グラフィックス コントローラを使用してビデオを提供します。</p> <ul style="list-style-type: none"> ■ ハードウェア アクセラレーションを備えた内蔵 2D グラフィックスコアです。 ■ 組み込み DDR メモリ インターフェイスは最大 512 MB のアドレス可能メモリをサポートします (デフォルトで 8 MB がビデオ メモリに割り当てられます) ■ 最大 1920 X 1200 16bpp、60Hz のディスプレイ解像度をサポートします。 ■ 高速な内蔵 24 ビット RAMDAC ■ 第 1 世代の速度で動作するシングル レーン PCI-Express ホスト インターフェイス
電源サブシステム	<p>以下のホットスワップ可能な電源ユニットから最大 2 つ選択できます。</p> <ul style="list-style-type: none"> ■ 1050 W (DC) ■ 1200 W (AC) ■ 1600 W (AC) ■ 2300 W (AC) <p>最低 1 台の電源ユニットが必須です。さらに 1 台を追加して 1 + 1 の冗長性を確保できます。</p>

表 1 機能および特長 (続き)

機能 / 特長	説明
拡張スロット	<ul style="list-style-type: none"> ■ ハーフハイト ライザー スロット (最大 3 つ選択) <ul style="list-style-type: none"> • ライザー 1A PCIe Gen4 x16 HH • ライザー 1B PCIe Gen5 x16 HH • ライザー 2A PCIe Gen4 x16 HH • ライザー 2B PCIe Gen5 x16 HH • ライザー 3A PCIe Gen4 x16 HH ■ フルハイト ライザー スロット (最大 2 つ選択) <ul style="list-style-type: none"> • ライザー 1C PCIe Gen5 x16 FH • ライザー 3C PCIe Gen5 x16 FH
インターフェイス	<ul style="list-style-type: none"> ■ 背面パネル <ul style="list-style-type: none"> • 1 つの 1Gbase-T RJ-45 管理ポート • RS-232 シリアルポート (RJ45 コネクタ) x 1 • DB15 VGA コネクタ x 1 • USB 3.0 ポートコネクタ x 2 • 各種のインターフェイスカードを搭載できるフレキシブル モジュール型 LAN on Motherboard (mLOM) / OCP 3.0 スロット x 1 ■ 前面パネル <ul style="list-style-type: none"> • KVM コンソールコネクタ x 1 (USB 2.0 コネクタ x 2、VGA DB15 ビデオコネクタ x 1、シリアルポート (RS232) RJ45 コネクタ x 1 を装備)
内部ストレージ デバイス	<p>ドライブストレージ: ドライブは、SAS/SATA または NVMe ドライブ用のホットスワップ可能なアクセス機能を提供する前面パネルのドライブベイに取り付けます。このサーバーでは 2 つの異なるバージョンを構成可能です。</p> <ul style="list-style-type: none"> ■ UCSC-C225-M8S (オプション 1): <ul style="list-style-type: none"> • ドライブベイ 1 ~ 10 は SAS/SATA/NVMe ドライブをサポートし、ドライブベイ 1、2、3、および 4 は直接接続 NVMe もサポートします。 ■ UCSC-C225-M8N (オプション 2): <ul style="list-style-type: none"> • 最大 10 台の 2.5 インチ直接接続 NVMe SSD のみ。 <p>他のストレージ</p> <ul style="list-style-type: none"> ■ マザーボード上のミニストレージ モジュールコネクタは、2 つの SATA M.2 SSD を保持するブート最適化 RAID コントローラキャリアをサポートします。 ■ ファームウェアおよびその他のユーザーデータのステージング用の 8GB FlexMMC ユーティリティストレージ。8GB FlexMMC ストレージは、M8 のマザーボードに組み込まれています

表 1 機能および特長 (続き)

機能 / 特長	説明
組み込み管理プロセッサ	Cisco Integrated Management Controller (CIMC) ファームウェアを実行するベースボード管理コントローラ (BMC)。 CIMC の設定に応じて、1GE 管理専用ポートまたは Cisco 仮想インターフェイスカード (VIC) を介して CIMC にアクセスできます。 CIMC はサーバ内の特定のコンポーネント (Cisco 12G SAS HBA など) を管理します。
前面パネル	前面パネルコントローラはステータスインジケータおよびコントロールボタンを装備しています。
ACPI	このサーバは、Advanced Configuration and Power Interface (ACPI)バージョン 6.5 をサポートしています。
ファン	ホットスワップ可能なファン (前面から背面への冷却用エアフロー) X 8
Infiniband	InfiniBand アーキテクチャは PCI スロットで使用できます。
ストレージコントローラ	内部ストレージコントローラ : 一度に使用できる raid コントローラは 1 つだけです。 <ul style="list-style-type: none"> ■ Cisco トライモード 24G SAS RAID コントローラ ■ 24G トライモード M1 HBA (16 ドライブ用) ■ 24G トライモード M1 RAID コントローラ (4GB FBWC 16 ドライブ対応、1U ブラケット付属) 外部ストレージコントローラ : <ul style="list-style-type: none"> ■ 外部 JBOD 接続用 Cisco 12G 9500-8e 12G SAS HBA
モジュール型 LAN on Motherboard (mLOM) /Open Compute Project (OCP) 3.0 スロット	マザーボードの mLOM/OCP 3.0 専用スロットには、次のカードを柔軟に装着できます。 <ul style="list-style-type: none"> ■ Cisco 仮想インターフェイスカード ■ OCP 3.0 ネットワーク インターフェイスカード
Intersight	Intersight は、サーバ管理機能を提供します。
ファームウェア規格	<ul style="list-style-type: none"> ■ UEFI 仕様 2.9 ■ ACPI 6.5 ■ SMBIOS バージョン 3.6
CIMC	Cisco Integrated Management Controller 4.3(4) 以降

サーバの構成

以下の手順に従って、Cisco UCS C225 M8 SFF ラック サーバーを構成します。

- [ステップ 1 サーバ SKU を確認するページ 13](#)
- [ステップ 2 ライザーを選択するページ 14](#)
- [ステップ 3 CPU を選択するページ 15](#)
- [ステップ 4 メモリを選択する \(必須\) ページ 18](#)
- [ステップ 5 ドライブコントローラを選択するページ 23](#)
- [ステップ 6 ドライブを選択するページ 26](#)
- [ステップ 7 オプション カードを選択しますページ 30](#)
- [ステップ 8 GPU カードを選択する \(オプション\) ページページ 33](#)
- [ステップ 9 電源ユニットを注文するページ 34](#)
- [ステップ 10 入力電源コードを選択するページ 35](#)
- [ステップ 11 工具不要レール キットとオプションのリバーシブルなケーブル マネジメントアームを選択するページ 39](#)
- [ステップ 12 管理設定を選択する \(オプション\) ページ 40](#)
- [ステップ 13 セキュリティ デバイスを選択する \(オプション\) ページ 41](#)
- [ステップ 14 ロックキー付きセキュリティ ベゼルを選択する \(オプション\) ページ 42](#)
- [ステップ 15 M.2 SATA SSD を選択する \(オプション\) ページ 43](#)
- [ステップ 16 M.2 NVMe および RAID コントローラ \(オプション\) を注文するページ 44](#)
- [ステップ 17 オペレーティング システムと付加価値ソフトウェアを選択するページ 45](#)
- [参考資料ページ 48](#)

ステップ 1 サーバ SKU を確認する

最上位の注文製品 ID (PID) は、次のように表示されます。表 2

表 2 トップレベルの注文 PID (メジャー ラインバンドル)

製品 ID (PID)	説明
UCS-M8-MLB	UCS M8 ラック、ブレード、シャーシ MLB このバンドル型番 (MLB) は、ラック サーバ (UCSC-C225-M8S および UCSC-C225-M8N) とソフトウェアの PID で構成されます。この PID を使用して新しい設定を開始します。

サーバの製品 ID (PID) を表 3 から選択します。



注意： この製品は、承認済みバンドル以外で購入することはできません。
(MLB の下で注文する必要があります)

表 3 C225 M8 SFF ラック ベース サーバの製品 ID (PID)

製品 ID (PID)	説明
UCSC-C225-M8S ¹	最大 10 台の SFF 前面ドライブ (汎用構成モデル) X 10。CPU、メモリ、HDD、PCIe カード、電源なし。すべてのドライブを SAS/SATA HDD または SSD、あるいはオプションでベイ 1、2、3、4 を NVMe PCIe SSD にして残り (ベイ 5 ~ 10) に SAS/SATA HDD か SSD を搭載できます。
UCSC-C225-M8N ¹	最大 10 台の SFF 前面ドライブ (オール NVMe PCIe SSD 対応搭載モデル)、CPU、メモリ、HDD、PCIe カード、電源なし。

注：

- この型番は、承認済みバンドル以外で購入することはできません (MLB で注文する必要があります)

Cisco UCS C225 M8 SFF サーバ：

- 10 ドライブバックプレーンを含む
- 電源ユニット、CPU、メモリ DIMM、ハードディスクドライブ (HDD)、ソリッドステートドライブ (SSD)、NVMe ドライブ、SD カード、ライザー 1、ライザー 2、ライザー 3、工具不要レールキット、またはオプション カードは含まれません。



注： 以降の手順に従い、必要なコンポーネントをサーバに追加してください。

ステップ 2 ライザーを選択する

ライザーの PID が [表 4](#) に表示されます。



注意：

- フルハイトライザーとハーフハイトライザーを混在させることはできません。

表 4 ライザーおよびライザー ブランクの PID

製品 ID (PID)	説明
ライザー 1 のオプション	
UCSC-RIS1A-225M8	UCS C シリーズ M8 1U ライザー 1A PCIe 第 4 世代 x16 HH <ul style="list-style-type: none"> ■ ハーフハイト ライザー 1 ■ 1 x16 PCIe 第 4 世代ライザー、標準 PCIe、Cisco VIC、ハーフハイト、長さ 3/4 をサポート
UCSC-RIS1B-225M8	UCS C シリーズ M8 1U ライザー 1B PCIe 第 5 世代 x16 HH <ul style="list-style-type: none"> ■ ハーフハイト ライザー 1 ■ x16 PCIe 第 5 世代ライザー × 1、標準 PCIe、Cisco VIC、ハーフハイト、長さ 3/4 をサポート
UCSC-RIS1C-225M8	UCS C シリーズ M8 1U ライザー 1C PCIe 第 5 世代 x16 FH <ul style="list-style-type: none"> ■ フルハイトライザー 1 ■ 1 x16 PCIe Gen5 ライザー、標準 PCIe、Cisco VIC、フルハイト、長さ 3/4 をサポート
ライザー 2 のオプション	
UCSC-RIS2A-225M8	UCS C シリーズ M8 1U ライザー 2A PCIe 第 4 世代 x16 HH <ul style="list-style-type: none"> ■ ハーフハイト ライザー 2 ■ x16 PCIe Gen4 ライザー X 1、標準 PCIe、ハーフハイト、長さ 3/4
UCSC-RIS2B-225M8	UCS C シリーズ M8 1U ライザー 2B PCIe 第 5 世代 x16 HH <ul style="list-style-type: none"> ■ ハーフハイト ライザー 2 ■ 1 x16 PCIe Gen5 ライザー、標準 PCIe、ハーフハイト、長さ 3/4
ライザー 3 オプション	
UCSC-RIS3A-225M8	UCS C シリーズ M8 1U ライザー 3A PCIe 第 4 世代 x16 HH <ul style="list-style-type: none"> ■ ハーフハイト ライザー 3 ■ 1 x16 PCIe 第 4 世代ライザー、標準 PCIe、Cisco VIC、ハーフハイト、長さ 3/4 をサポート
UCSC-RIS3C-225M8	UCS C シリーズ M8 1U ライザー 3C PCIe 第 5 世代 x16 FH <ul style="list-style-type: none"> ■ フルハイトライザー 3 ■ 1 x16 PCIe Gen5 ライザー、標準 PCIe、Cisco VIC、フルハイト、長さ 3/4 をサポート
選択されたライザーとともに含まれるアクセサリ / スペア：	
<ul style="list-style-type: none"> ■ ライザー 2 またはライザー 3 が選択されていない場合、ライザー 2 用の UCSC-FBRS2-C225M8 およびライザー 3 用の UCSC-FBRS-C220-D ライザー フィラー ブランクが自動的に含まれます。UCSC-FBRSF-225M8 は、フルハイト ライザーが 1 つだけ選択されている場合に自動的に含まれます。 	

ステップ 3 CPU を選択する

- 第 5 世代 AMD EPYC™ プロセッサの特長は次のとおりです。
 - Infinity ファブリックインターコネクトを使用した CPU 間通信
 - 最大 512 MB のキャッシュ サイズ
 - 最大 160 コア
 - 電源：最大 400 W
- 第 4 世代 AMD EPYC™ プロセッサの特長は次のとおりです。
 - Infinity ファブリックインターコネクトを使用した CPU 間通信
 - 最大 768 MB のキャッシュ サイズ
 - 最大 128 コア
 - 電源：最大 360 W

CPU を選択する

- 使用可能な第 5 世代 AMD EPYC™ プロセッサについては、[表 5](#)を参照してください。
- 使用可能な第 4 世代 AMD EPYC™ プロセッサについては、[表 6](#)を参照してください。



注意： 28° C [82.4° F] 以上で動作するシステムの場合、ファン障害、または負荷の高い命令セットを多用するワークロードの実行により、熱障害やパフォーマンス障害が発生する可能性があります。関連するイベントがシステム イベント ログ (SEL) に記録されます。

表 5 使用可能な第 5 世代 AMD EPYC™ CPUs

製品 ID (PID)	最大ソケット	コア	CPU 基本周波数	CPU ブースと周波数	デフォルト TDP	キャッシュ サイズ (Cache Size)	DDR5 DIMM の最大クロック
	(S)	(C)	GHz	GHz	(W)	(MB)	(MT/s) ¹
第 5 世代 EPYC 9005 シリーズ プロセッサ							
UCS-CPU-A9845	1S	160	2.10	3.70	390	320	6000
UCS-CPU-A9825	1S	144	2.20	3.70	390	384	6000
UCS-CPU-A9745	1S	128	2.40	3.70	400	256	6000
UCS-CPU-A9655	1S	96	2.60	4.50	400	384	6000
UCS-CPU-A9645	1S	96	2.30	3.70	320	256	6000
UCS-CPU-A9565	1S	72	3.15	4.30	400	384	6000
UCS-CPU-A9555	1S	64	3.20	4.40	360	256	6000
UCS-CPU-A9535	1S	64	2.40	4.30	300	256	6000
UCS-CPU-A9455	1S	48	3.15	4.40	300	256	6000
UCS-CPU-A9365	1S	36	3.40	4.30	300	192	6000

表 5 使用可能な第 5 世代 AMD EPYC™ CPUs

製品 ID (PID)	最大ソケット	コア	CPU 基本周波数	CPU ブースと周波数	デフォルト TDP	キャッシュサイズ (Cache Size)	DDR5 DIMM の最大クロック
	(S)						
UCS-CPU-A9355	1S	32	3.55	4.40	280	256	6000
UCS-CPU-A9335	1S	32	3.00	4.40	210	128	6000
UCS-CPU-A9255	1S	24	3.20	4.30	200	128	6000
UCS-CPU-A9135	1S	16	3.65	4.30	200	64	6000
UCS-CPU-A9115	1S	16	2.60	4.10	125	64	6000
UCS-CPU-A9015	1S	8	3.60	4.10	125	64	6000
UCS-CPU-A9575F	1S	64	3.30	5.00	400	256	6000
UCS-CPU-A9475F	1S	48	3.65	4.80	400	256	6000
UCS-CPU-A9375F	1S	32	3.80	4.80	320	256	6000
UCS-CPU-A9275F	1S	24	4.10	4.80	320	256	6000
UCS-CPU-A9175F	1S	16	4.20	5.00	320	512	6000
UCS-CPU-A9655P	1S	96	2.60	4.50	400	384	6000
UCS-CPU-A9555P	1S	64	3.20	4.40	360	256	6000
UCS-CPU-A9455P	1S	48	3.15	4.40	300	256	6000
UCS-CPU-A9355P	1S	32	3.55	4.40	280	256	6000

注:

- 一部の CPU について、表 9 (20 ページ) に示すメモリアクセス速度よりも高速または低速な DIMM を選択した場合、DIMM のクロック速度は、CPU 側のメモリアクセスクロックと DIMM クロックのうちの低い方になります。

表 6 第 4 世代 AMD EPYC™ CPUs

製品 ID (PID)	最大ソケット	コア	CPU 基本周波数	CPU ブースと周波数	デフォルト TDP	キャッシュサイズ (Cache Size)	DDR5 DIMM の最大クロック
	(S)						
第 4 世代 EPYC 97x4 プロセッサ							
UCS-CPU-A9754	1S	128	2.25	3.10	360	256	4800
UCS-CPU-A9734	1S	112	2.20	3.00	340	256	4800
第 4 世代 EPYC 9004 シリーズ プロセッサ							
UCS-CPU-A9654	1S	96	2.40	3.70	360	384	4800
UCS-CPU-A9634	1S	84	2.25	3.70	290	384	4800
UCS-CPU-A9554	1S	64	3.10	3.75	360	256	4800

表 6 第 4 世代 AMD EPYC™ CPUs

製品 ID (PID)	最大ソケット	コア	CPU 基本周波数	CPU ブースと周波数	デフォルト TDP	キャッシュサイズ (Cache Size)	DDR5 DIMM の最大クロック
	(S)	(C)	GHz	GHz	(W)	(MB)	(MT/s) ¹
UCS-CPU-A9534	1S	64	2.45	3.70	280	256	4800
UCS-CPU-A9454	1S	48	2.75	3.80	290	256	4800
UCS-CPU-A9354	1S	32	3.25	3.80	280	256	4800
UCS-CPU-A9334	1S	32	2.70	3.90	210	128	4800
UCS-CPU-A9254	1S	24	2.90	4.15	200	128	4800
UCS-CPU-A9224	1S	24	2.50	3.70	200	64	4800
UCS-CPU-A9124	1S	16	3.00	3.70	200	64	4800
UCS-CPU-A9474F	1S	48	3.60	4.10	360	256	4800
UCS-CPU-A9374F	1S	32	3.85	4.30	320	256	4800
UCS-CPU-A9274F	1S	24	4.05	4.30	320	256	4800
UCS-CPU-A9174F	1S	16	4.10	4.40	320	256	4800
UCS-CPU-A9654P	1S	96	2.40	3.70	360	384	4800
UCS-CPU-A9554P	1S	64	3.10	3.75	360	256	4800
UCS-CPU-A9454P	1S	48	2.75	3.80	290	256	4800
UCS-CPU-A9354P	1S	32	3.25	3.80	280	256	4800
3D V-Cache™ テクノロジーを搭載した第 4 世代 EPYC 9004 シリーズ							
UCS-CPU-A9384X	1S	32	3.10	3.90	320	768	4800
UCS-CPU-A9184X	1S	16	3.55	4.20	320	768	4800

注:

- 一部の CPU について、[表 8 \(19 ページ\)](#) に示すメモリアクセス速度よりも高速または低速な DIMM を選択した場合、DIMM のクロック速度は、CPU 側のメモリアクセスクロックと DIMM クロックのうちの低い方になります。

ステップ 4 メモリを選択する (必須)

次に表 7 Cisco UCS C225 M8 ラック サーバでサポートされるメイン メモリ DIMM 機能について説明します。

表 7 C225 M8 メイン メモリの機能

メモリ DIMM サーバテクノロジー	説明
DDR5 メモリのクロック速度	第 4 世代 AMD EPYC™ CPU : 最大 4800 MT/s 1DPC
	第 5 世代 AMD EPYC™ CPU : 最大 6000 MT/ 秒 1DPC
動作時の電圧	1.1 ボルト
DRAM ファブ密度	16Gb、24Gb、および 32Gb
DRAM DIMM タイプ	RDIMM (登録済み DDR5 DIMM)
メモリ DIMM 組織	CPU ごとにメモリ DOMM チャンネル × 12。チャンネルごとに 1 DIMM
サーバごとの DRAM DIMM の最大数	最大 12 (1 ソケット)
DRAM DIMM の密度とランク	16GB 1Rx8、32GB 1Rx4、48GB 1Rx4、64GB 2Rx4、96GB 2Rx4、128GB 4Rx4、128GB (32Gb) 2Rx4、256GB 8Rx4
最大システム容量 (DRAM DIMM のみ)	3TB (12x256GB)

図 5 12 チャンネル メモリ構成

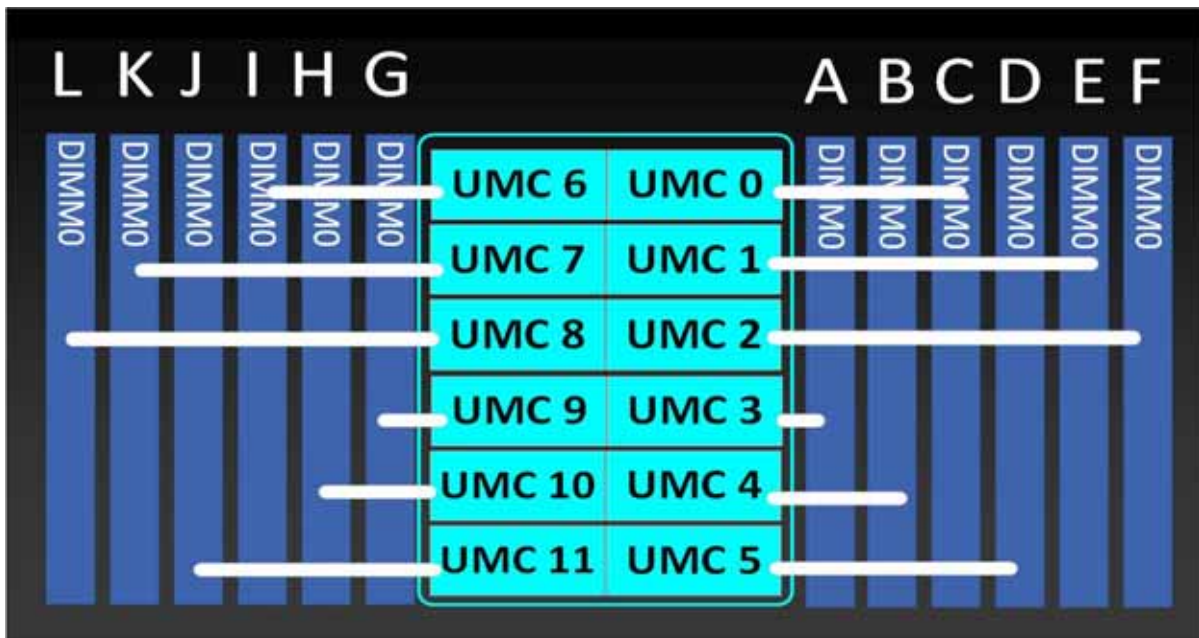

DIMM の選択

表 8 と 表 9 に、サポートされるメモリ DIMM を示します。



注：

- 第 4 世代 AMD EPYC™ CPU とペアになっている場合、すべてのメモリ DIMM は Cisco DDR5-5600 メモリ PID である必要がありますが、メモリは AMD 第 4 世代 AMD EPYC™ CPU メモリ コントローラが最大 4800 MT/ 秒の最大速度で動作します。
- 第 5 世代 AMD EPYC™ CPU とペアになっている場合。すべてのメモリ DIMM は Cisco DDR5-6400 メモリ PID である必要がありますが、メモリは AMD 第 5 世代 AMD EPYC™ CPU メモリ コントローラが最大 6000 MT/ 秒の最大速度で動作します。



注意： C225 M8 では、C225 サーバで 256GB DIMM が構成されている場合、周囲温度は最大 30 °C に制限されます。

表 8 使用可能な DDR5 DIMM 第 4 世代 AMD EPYC™ CPUs

製品 ID (PID)	PID の説明	ランク /DIMM
DDR5-5600MT/ 秒 PID リスト ¹		
UCS-MR256G8RE3 ²	256GB DDR5-5600 RDIMM 8Rx4 (16Gb)	8
UCS-MR128G4RE3 ³	128GB DDR5-5600 RDIMM 4Rx4 (16Gb)	4
UCS-MR128G2RG3	128GB DDR5-5600 RDIMM 2Rx4 (32Gb)	2
UCS-MRX96G2RF3	96GB DDR5-5600 RDIMM 2Rx4 (24Gb)	2
UCS-MRX64G2RE3	64GB DDR5-5600 RDIMM 2Rx4 (16Gb)	2
UCS-MRX48G1RF3	48GB DDR5-5600 RDIMM 1Rx4 (24Gb)	1
UCS-MRX32G1RE3	32GB DDR5-5600 RDIMM 1Rx4 (16Gb)	1
UCS-MRX16G1RE3	16GB DDR5-5600 RDIMM 1Rx8 (16Gb)	1
DIMM ブランク ⁴		
UCS-DIMM-BLK	UCS DIMM ブランク	

注：

1. 一部の CPU についてより高速または低速な DIMM を選択した場合、DIMM のクロック速度は、CPU 側のクロックと DIMM クロックのうちの低い方になります。表 6 列の「最高 DDR5 DIMM クロック サポート」を確認してください。
2. 256GB 8Rx4 (16Gb) はサポート終了となり、注文できなくなりました。
3. 128GB 4Rx4 (16Gb) はサポート終了となり、128GB 2Rx4 (32Gb) に置き換えられています。
4. 適切な冷却エアフローを維持するために、空の DIMM スロットに DIMM ブランクを取り付ける必要があります。

表 9 使用可能な DDR5 DIMM (第 5 世代 AMD EPYC™ CPUs)

製品 ID (PID)	PID の説明	ランク /DIMM
DDR5-6400 MT/秒 PID リスト ¹		
UCS-MR256G4RG5	256GB DDR5-6400 RDIMM 1Rx4 (32Gb)	4
UCS-MR128G2RG5	128GB DDR5-6400 RDIMM 2Rx4 (32Gb)	2
UCS-MRX96G2RF5	96GB DDR5-6400 RDIMM 2Rx4 (24Gb)	2
UCS-MRX64G2RE5	64GB DDR5-6400 RDIMM 2Rx4 (16Gb)	2
UCS-MRX48G1RF5	48GB DDR5-6400 RDIMM 1Rx4 (24Gb)	1
UCS-MRX32G1RE5	32GB DDR5-6400 RDIMM 1Rx4 (16Gb)	1
UCS-MRX16G1RE5	16GB DDR5-6400 RDIMM 1Rx8 (16Gb)	1
DIMM ブランク ²		
UCS-DIMM-BLK	UCS DIMM ブランク	

注:

- 一部の CPU についてより高速または低速な DIMM を選択した場合、DIMM のクロック速度は、CPU 側のクロックと DIMM クロックのうちの低い方になります。表 5 列の「最高 DDR5 DIMM クロック サポート」を確認してください。
- 適切な冷却エアフローを維持するために、空の DIMM スロットに DIMM ブランクを取り付ける必要があります。

メモリ構成と混合ルール

- システム速度は、CPU がサポートする DIMM 速度によって異なります。DIMM の速度については、[第 4 世代 AMD EPYC™ CPUs \(16 ページ\)](#)と [使用可能な第 5 世代 AMD EPYC™ CPUs \(15 ページ\)](#)を参照してください。
- サポートされているメモリ構成の詳細については、『[M8 メモリ ガイド](#)』を参照してください。
- DIMM カウント ルール:

表 10 1-CPU で使用できる DIMM 数:

使用可能な DIMM カウント ルール	最小数	最大数	許可される数	許可されていない数
16GB、32GB、48GB、64GB、96GB、128GB、256GB (第 4 世代と第 5 世代 AMD EPYC™ CPU)				
1 CPU で使用できる DIMM 数	1	12	1、2、4、6、8、10、12	3、5、7、9、11

注:

- 1DPC サポートのみ。

■ DIMM 装着ルール :

- 1 つ以上の第 4 世代 AMD EPYC™ CPU を搭載したサーバにメモリを装着する場合 :
 - すべてのメモリ DIMM は、RDIMM (16GB、32GB、48GB、64GB、96GB および 128GB) または RDIMM 3DS (128GB、および 256GB) モジュール タイプである必要があります。
 - 第 4 世代 AMD EPYC™ CPU とペアになっている場合、すべてのメモリ DIMM は Cisco DDR5-5600 メモリ PID である必要がありますが、メモリは AMD 第 4 世代 AMD EPYC™ CPU メモリ コントローラが最大 4800 MT/ 秒の最大速度で動作します。
 - 第 5 世代 AMD EPYC™ CPU とペアになっている場合。すべてのメモリ DIMM は Cisco DDR5-6400 メモリ PID である必要がありますが、メモリは AMD 第 5 世代 AMD EPYC™ CPU メモリ コントローラが最大 6000 MT/ 秒の最大速度で動作します。
 - バランスのとれたメモリ構成は、メモリ インターリーブを最適化することでメモリ帯域幅を最大化します。バランスのとれたメモリ構成を取得するには、次の手順を実行します。
 - 各ソケットに 1、2、4、6、8、10、または 12 個のメモリ チャンネルを装着します。
 - 装着されているすべてのメモリ チャンネルで同じメモリ構成を使用します。チャンネル間での DIMM 密度の混在は許可されません。
 - C225 サーバは 1DPC のみをサポートするため、チャンネル内で DIMM を混在させることはできません。

表 11 16GB、32GB、48GB、64GB、96GB、128GB、256GB の M8 DIMM 装着順序

# CPU ごとの DIMM の数	DIMM 装着 : 16GB、32GB、48GB、64GB、128GB、256GB
	Slot 1 (青)
1	A1
2	A1、G1
4	A1、C1、G1、I1
6	A1、B1、C1、G1、H1、I1
8	A1、B1、C1、E1、G1、H1、I1、K1
10	A1、B1、C1、D1、E1、G1、H1、I1、J1、K1
12	A1、B1、C1、D1、E1、F1、G1、H1、I1、J1、K1、L1

■ メモリ制限 :

- すべての CPU ソケットのメモリは、同じように構成する必要があります。
- DIMM 装着と DIMM 混合ルールについては、[表 11](#) を参照してください。
- 第 4 世代 AMD EPYC™ CPU を搭載した M8 C225 サーバ モデルで使用される Cisco メモリ DIMM PID は DDR5-5600 PID は DDR5-5600 PID ですが、メモリは第 4 世代 AMD EPYC™ CPU のメモリコントローラの最大速度、最大 4800 MT/ 秒の最大速度で動作します。CPU SKU の定義と最大メモリ速度については、[表 12](#) を確認してください。
- 第 5 世代 AMD EPYC™ CPU を搭載した M8 C225 サーバ モデルで使用されるメモリは第 5 世代 AMD EPYC™ メモリ コントローラの最大速度の最大 6000 MT/ 秒の最大速度で動作します。CPU SKU の定義と最大メモリ速度については、[表 13](#) を確認してください。

- 最良のパフォーマンスを得るために、次の点を理解しておいてください。

表 12 最大メモリ動作周波数：第 4 世代 AMD EPYC™ CPU - チャンネルあたり 1 DIMM のみ

第 4 世代 CPU メモリ速度	DIMM ランク	DIMM 最大動作速度
RDIMM	1 ランク、2 ランク、4 ランク、 8 ランク	4800 MT/s

表 13 最大メモリ動作周波数：第 5 世代 AMD EPYC™ CPU - チャンネルあたり 1 DIMM のみ

第 5 世代 CPU メモリ速度	DIMM ランク	DIMM 最大動作速度
RDIMM	1 ランク、2 ランク、4 ランク	6000 MT/s



注：サポートされているメモリ構成の詳細については、『[M8 メモリ ガイド](#)』を参照してください。

ステップ 5 ドライブコントローラを選択する

次のリストは、サーバでのドライブの制御方法をまとめたものです。

- 最大 10 個の SAS/SATA/NVMe ドライブは、Cisco 24G トライモード RAID コントローラで制御されます。

RAID ボリュームと RAID グループ

RAID ボリュームを作成する場合は、次のガイドラインに従ってください。

- 各 RAID ボリューム内の各ドライブで同じ容量を使用します。
- Cisco 24G トライモード RAID コントローラの場合、各 RAID ボリュームですべての SAS HDD またはすべての SAS SSD、あるいはすべての SATA SSD または NVMe SSD のいずれかを使用します。



注：24G トライモード コントローラではディスク グループごとに最大 16 個を使用するコントローラごとに 240 個の仮想ドライブ (VD)

RAID コントローラ オプションの選択

次のことを選択します。

- Cisco 24G トライモード RAID コントローラ (表 14 を参照)



注：

- Cisco 24G トライモード RAID コントローラの場合、工場出荷時に専用スロットに取り付けられています。
- 直接接続 NVMe ドライブには RAID サポートはありません。

表 14 ハードウェア コントローラ オプション

製品 ID (PID)	PID の説明
内蔵ドライブ用コントローラ	
UCSC-RAID-M1L16 ^{1,2,3}	<p>24G トライモード M1 RAID コントローラ (4GB FBWC 16 ドライブ対応、1U ブラケット付属)</p> <ul style="list-style-type: none"> ■ この RAID コントローラは、3Gbps、6Gbps、12Gbps、および 24Gbps で動作する最大 10 台の 2.5 インチ (SFF) SAS/SATA HDD、SAS/SATA SSD、および U.3 NVMe をサポートします。SuperCap と 4GB のフラッシュバックライト キャッシュ (FBWC) が含まれています。 ■ RAID0、1、5、6、10、50、60、および JBOD モードをサポートし、RAID および JBOD モードの混合をサポートします。 ■ RAID コントローラを専用スロットに直接接続します。 ■ すべての自己暗号化ドライブ (SED) は、スタンドアロン管理 (CIMC/UCSM) のローカルキー設定および管理機能をサポートします。現在、SED ドライブはローカルキー管理機能のみで管理されます。サードパーティのキー管理は今後サポートされる予定です (KMIP 準拠)。

表 14 ハードウェアコントローラ オプション (続き)

製品 ID (PID)	PID の説明
UCSC-RAID-HP ^{1, 2, 4}	Cisco トライモード 24G SAS RAID コントローラ、4GB キャッシュ付き <ul style="list-style-type: none"> ■ この RAID コントローラは、3Gbps、6Gbps、12Gbps、および 24Gbps で動作する最大 16 台の SAS HDD および SAS/SATA/NVMe SSD をサポートします。SuperCap と 4GB のフラッシュバック ライト キャッシュ (FBWC) が含まれています。 ■ RAID0、RAID00、1、5、6、10、50、60、および JBOD モードをサポートし、RAID および JBOD モードの混合をサポートします。 ■ RAID コントローラを専用スロットに直接接続します。 ■ すべての自己暗号化ドライブ (SED) は、スタンドアロン管理 (CIMC/UCSM) のローカルキー設定および管理機能をサポートします。現在、SED ドライブはローカルキー管理機能のみで管理されます。サードパーティのキー管理は今後サポートされる予定です (KMIP 準拠)。
UCSC-HBA-M1L16 ⁵	24G トライモード M1 HBA (16 ドライブ用) <ul style="list-style-type: none"> ■ このトライモード HBA は、3Gbps、6Gbps、12Gbps、および 24Gbps で動作する最大 10 台の SAS HDD および SAS/SATA/U.3 NVMe をサポートします。 ■ RAID はサポートされません ■ JBOD またはパススルー モードをサポート ■ 24G トライモード HBA は専用のスロットに直接接続できます。
外部ドライブ用コントローラ	
UCSC-9500-8E-D	9500 シリーズ PCIe Gen 4.0Tri-Mode Storage HBA 12Gb/s SAS/SATA/PCIe (NVMe) <ul style="list-style-type: none"> ■ 外部ストレージ HBA は PCIe スロットに接続します ■ このコントローラは、ハーフハイト、ハーフ長で、ライザー 1、2、または 3 に取り付けることができます。
ドライブ コントローラに含まれるアクセサリ / スペア (UCSC-C225-M8S 用) : <ul style="list-style-type: none"> ■ UCS-SCAP-D、CBL-SCAP-C220-D および UCSC-HPBKT-225M8 は、UCSC-RAID-HP ドライブ コントローラの選択に含まれています。 ■ UCSC-HPBKT-225M8 は、RAID コントローラ (UCSC-RAID-HP、または UCSC-RAID-M1L16 または UCSC-HBA-M1L16) に自動的に含まれます。 ■ UCSC-HPBKT-225M8 は、RAID コントローラ (UCSC-RAID-HP、または UCSC-RAID-M1L16 または UCSC-HBA-M1L16) に自動的に含まれます。 注 : スペアとしてドライブ コントローラを後で追加する場合、ケーブル /supercap/ スーパー ケーブルと、コントローラ ブラケットを一緒に注文する必要があります。	

注 :

1. このトライモード RAID コントローラを注文する場合、単一の RAID ボリュームでの SAS/SATA ドライブと NVMe ドライブの混在はサポートされていないことに注意してください。仮想ドライブは、同じタイプのドライブでのみ作成できます
2. U.3 NVMe ドライブをこのトライモード RAID コントローラ (UCSC-RAID-HP) とともに 選択した場合、工場出荷時のデフォルトとして RAID 接続に設定されます。ただし、スロット 1 ~ 4 の U.3 ドライブは、CPU に直接接続された U.2 モードで動作できます。このモードは、必要に応じて Cisco IMC から変更できます。
3. 第 4 世代および第 5 世代 CPU でのみサポート
4. 第 4 世代 CPU でのみサポート。
5. 第 4 世代 CPU でのみサポートされ、CQ2'CY2025 以降、第 5 世代 CPU でサポートされます。

RAID 構成オプション

次の表 15 から RAID 構成オプションのいずれかを選択します。



注意：すべての RAID オプションには、同じセクター サイズとメディア タイプのドライブが必要です。RAID ボリューム サイズの計算には、最小のドライブ容量が使用されます。

表 15 RAID カードの工場設定オプション

製品 ID (PID)	PID の説明
注：Cisco 12G SAS HBA では使用できません	
R2XX-SRAID0D	シングル ディスク RAID 0 設定を有効にします。
R2XX-RAID0D	出荷時の RAID 構成オプション (ストライピング) RAID 0 設定が有効になります。2 つ以上のドライブが必要
R2XX-RAID00D	出荷時の RAID 構成オプション (ストライピング) RAID 00 設定が有効になります。2 つ以上のドライブが必要
R2XX-RAID1D	出荷時の RAID 構成オプション (ミラーリング) RAID 1 設定が有効になります。偶数のドライブが必要です (最小で 2 個)
R2XX-RAID5D	出荷時の RAID 構成オプション RAID 5 設定が有効になります。最小で 3 個のドライブが必要です
R2XX-RAID6D	出荷時の RAID 構成オプション RAID 6 設定が有効になります。最小で 4 個のドライブが必要です
R2XX-RAID10D	出荷時の RAID 構成オプション RAID 10 設定が有効になります。偶数のドライブが必要です (スパンごとに最小 2 個のドライブ)
R2XX-RAID50D	出荷時の RAID 構成オプション RAID 50 設定が有効になります。スパンごとに最小で 3 個のドライブが必要です
R2XX-RAID60D	出荷時の RAID 構成オプション RAID 60 設定が有効になります。スパンごとに最小で 4 個のドライブが必要です

動作確認済みの構成

Cisco UCS C225 M8 SFF サーバーは次のように注文できます。

- UCSC-C225-M8S (10 台のドライブ SAS/SATA/NVMe バックプレーン、オプションでそのうちの 4 台を直接接続 NVMe にすることが可能)
- UCSC-C225-M8N (10 台のドライブ直接接続 NVMe のみ)
- 直接接続 NVMe ドライブには RAID サポートはありません。

ステップ 6 ドライブを選択する

ドライブの標準仕様は次のとおりです。

- 2.5 インチ スモール フォーム ファクタ
- ホットプラグ可能
- ドライブはスレッド マウントされた状態で提供

ドライブを選択する

- UCSC-C225-M8N で利用可能な NVMe SSD ドライブが [表 16](#) にリストされています
- UCSC-C225-M8S で使用可能な SAS/SATA SSD および HDD ドライブが [表 17](#) にリストされています



注意： シスコではさまざまなベンダーのソリッドステートドライブ (SSD) を使用しています。すべてのソリッドステートドライブ (SSD) は、物理的な書き込み制限の影響を受け、設定されている最大使用制限仕様は製造元によって異なります。シスコでは、シスコまたは製造元によって設定された最大使用仕様を超えたソリッドステートドライブ (SSD) をシスコ単独の判断では交換しません。

表 16 UCSC-C225-M8N で使用可能な NVMe ドライブ

製品 ID (PID)	PID の説明	ドライブ タイプ	キャパシ ティ
PCIe/NVMe (2.5 インチ) SFF ドライブ			
UCS-NVME4-3200-D	3.2TB 2.5in U.2 P5620 NVMe High Perf High Endurance	U.2	3.2 TB
UCS-NVME4-6400-D	6.4TB 2.5in U.2 P5620 NVMe High Perf High Endurance	U.2	6.4 TB
UCS-NVB30T7M3L	30.7TB 2.5 インチ U.2 15mm Micron 6550 高性能 EcoEnd G5 < 1X NVMe	U.2	30 TB
UCS-NVMEG4-M960-D ¹	960GB 2.5in U.3 Micron P7450 NVMe High Perf Medium Endurance	U.3	960 GB
UCS-NVMEG4-M1600D ¹	1.6TB 2.5in U.3 Micron P7450 NVMe High Perf High Endurance	U.3	1.6 TB
UCS-NVMEG4-M1920D ¹	1.9TB 2.5in U.3 Micron P7450 NVMe High Perf Medium Endurance	U.3	1.9 TB
UCS-NVMEG4-M3840D ¹	3.8TB 2.5in U.3 Micron P7450 NVMe High Perf Medium Endurance	U.3	3.8 TB
UCS-NVMEG4-M3200D ¹	3.2TB 2.5in U.3 Micron P7450 NVMe High Perf High Endurance	U.3	3.2 TB
UCS-NVMEG4-M6400D ¹	6.4TB 2.5in U.3 Micron P7450 NVMe High Perf High Endurance	U.3	6.4 TB
UCS-NVMEG4-M7680D ¹	7.6TB 2.5in U.3 Micron P7450 NVMe High Perf Medium Endurance	U.3	7.6 TB
UCS-NVMEG4-M1536D ¹	15.3TB 2.5in U.3 Micron P7450 NVMe High Perf Medium Endurance	U.3	15.3 TB
UCS-NVB960M1H	960GB 2.5 インチ U.3 15mm Micron XTR Hg Perf Ext End 60X NVMe	U.3	960 GB

表 16 UCSC-C225-M8N で使用可能な NVMe ドライブ (続き)

製品 ID (PID)	PID の説明	ドライブ タイプ	キャパシ ティ
UCS-NVB1T9M1H	960GB 2.5 インチ U.3 15mm Micron XTR Hg Perf Ext End 60X NVMe	U.3	1.9 TB
■ UCSC-FBRS-C220-D は、U.3 NVMe ドライブおよび RAID コントローラ UCSC-RAID-HP の選択に自動的に含まれます			

注:

- RAID 24G トライモード RAID コントローラおよび NVMe ハードウェア RAID では、U.3 ドライブのみが許可されます。

表 17 UCSC-C225-M8S で使用可能なドライブ

製品 ID (PID)	PID の説明	ドライ ブ タイプ	キャパシ ティ
HDD			
HDD (10K RPM)			
UCS-HD600G10KJ4-D	600 GB 12G SAS 10K RPM SFF HDD	SAS	600 GB
UCS-HD12TB10KJ4-D	1.2 TB 12 G SAS 10K RPM SFF HDD	SAS	1.2 TB
UCS-HD18TB10KJ4-D	1.8 TB 12G SAS 10K RPM SFF HDD (4K)	SAS	1.8 TB
UCS-HD24TB10KJ4-D	2.4 TB 12G SAS 10K RPM SFF HDD (4K)	SAS	2.4 TB
Enterprise Performance SAS/SATA SSD (高耐久性、最大 10X または 3X DWPD (Drive Writes Per Day) 対応)			
SATA			
UCS-SD19T63X-EP-D	1.9 TB 2.5 インチ Enterprise Performance 6G SATA SSD (3 倍の耐久性)	SATA	1.9 TB
UCS-SD480GBM3XEPD	480GB SATA SSD 3DWPD	SATA	480 GB
UCS-SD960GBM3XEPD	960GB SATA SSD 3DWPD	SATA	960 GB
UCS-SD19TBM3XEP-D	1.9TB SATA SSD 3DWPD	SATA	1.9 TB
UCS-SDB480OA1P	480GB 2.5 インチ 15 mm Solidigm S4620 Enter Perf 6G SATA 3X SSD	SATA	480 GB
UCS-SDB960OA1P	960GB 2.5 インチ 15 mm Solidigm S4620 Enter Perf 6G SATA 3X SSD	SATA	960 GB
UCS-SDB1T9OA1P	1.9TB 2.5 インチ 15 mm Solidigm S4620 Enter Perf 6G SATA 3X SSD	SATA	1.9 TB
SAS			
UCS-SD16TKA3XEP-D	1.6TB 2.5 インチ Enter Perf 24G SAS Kioxia PM7 SSD (3X)	SAS	1.6 TB
UCS-SD32TKA3XEP-D	3.2TB 2.5 インチ Enter Perf 24G SAS Kioxia PM7 SSD (3X)	SAS	3.2 TB
Enterprise Value SAS/SATA SSD (低耐久性、最大 1X DWPD (1 日あたりのドライブ書き込み) 対応)			
SATA			
UCS-SD240GBM1XEVD	240GB SATA SSD 1DWPD	SATA	240 GB
UCS-SD480GBM1XEVD	480GB SATA SSD 1DWPD	SATA	480 GB
UCS-SD960GBM1XEVD	960GB SATA SSD 1DWPD	SATA	960 GB
UCS-SD16TBM1XEV-D	1.6GB SATA SSD 1DWPD	SATA	1.6 TB
UCS-SD19TBM1XEV-D	1.9TB SATA SSD 1DWPD	SATA	1.9 TB
UCS-SD38TBM1XEV-D	3.8TB SATA SSD 1DWPD	SATA	3.8 TB
UCS-SD76TBM1XEV-D	7.6TB SATA SSD 1DWPD	SATA	7.6 TB

表 17 UCS-C225-M8S で使用可能なドライブ

製品 ID (PID)	PID の説明	ドライブタイプ	キャパシティ
UCS-SDB960SA1VD	960GB 2.5 インチ 6G SATA Enter Value 1X Samsung G1PM893A SSD	SATA	960 GB
UCS-SDB1T9SA1VD	1.9TB 2.5 インチ 6G SATA Enter Value 1X Samsung G1PM893A SSD	SATA	1.9 TB
UCS-SDB3T8SA1VD	3.8TB 2.5 インチ 6G SATA Enter Value 1X Samsung G1PM893A SSD	SATA	3.8 TB
UCS-SDB7T6SA1VD	7.6TB 2.5 インチ 6G SATA Enter Value 1X Samsung G1PM893A SSD	SATA	7.6 TB
UCS-SDB480OA1V	480GB 2.5 インチ 15 mm Solidigm S4520 Enter Value 6G SATA 1X SSD	SATA	480 GB
UCS-SDB3T8OA1V	3.8TB 2.5 インチ 15 mm Solidigm S4520 Enter Value 6G SATA 1X SSD	SATA	3.8 TB
SAS			
UCS-SD19TKA1XEV-D	1.9TB 2.5 インチ 値を入力 24G SAS Kioxia PM7 SSD	SAS	1.9 TB
UCS-SD38TKA1XEV-D	3.8TB 2.5 インチ 値を入力 24G SAS Kioxia PM7 SSD	SAS	3.8 TB
UCS-SD76TKA1XEV-D	7.6TB 2.5 インチ 値を入力 24G SAS Kioxia PM7 SSD	SAS	7.6 TB
UCS-SD15TKA1XEV-D	15.3TB 2.5 インチ 値を入力 24G SAS Kioxia PM7 SSD	SAS	15.3 TB
自己暗号化ドライブ (SED) (1X または 3X)			
SATA			
UCS-SD19TEM2NK9-D	1.9 TB Enterprise Value SATA SSD (1X、 SED)	SATA	1.9 TB
UCS-SD38TEM2NK9-D	3.8 TB Enterprise Value SATA SSD (1X FWPD、 SED)	SATA	3.8 TB
UCS-SD76TEM2NK9-D	7.6 TB EGB Enterprise Value SATA SSD (1X、 SED)	SATA	7.6 TB
UCS-SD960GM2NK9-D	960GB Enterprise value SATA SSD (1X、 SED)	SATA	960 GB
SAS			
UCS-SD16TBKANK9-D	1.6TB 2.5" Enterprise performance 12GSAS SSD(3DWPD,SED-FIPS) FIPS140-2	SAS	1.6 TB
UCS-SD38TBKANK9-D	3.8TB 2.5" Enterprise value 12G SAS SSD (1DWPD, SED-FIPS) FIPS140-2	SAS	3.8 TB
UCS-SD76TBKANK9-D	7.6TB Enterprise value SAS SSD (1DWPD、 SED-FIPS) FIPS140-2	SAS	7.6 TB
PCIe / NVMe (2.5 インチ) SFF ドライブ			
UCS-NVMEG4-M960-D ¹	960GB 2.5in U.3 Micron P7450 NVMe High Perf Medium Endurance	U.3	960 GB
UCS-NVMEG4-M1920D ¹	1.9TB 2.5in U.3 Micron P7450 NVMe High Perf Medium Endurance	U.3	1.9 TB
UCS-NVMEG4-M3840D ¹	3.8TB 2.5in U.3 Micron P7450 NVMe High Perf Medium Endurance	U.3	3.8 TB
UCS-NVMEG4-M7680D ¹	7.6TB 2.5in U.3 Micron P7450 NVMe High Perf Medium Endurance	U.3	7.6 TB
UCS-NVMEG4-M1536D ¹	15.3TB 2.5in U.3 Micron P7450 NVMe High Perf Medium Endurance	U.3	15.3 TB
UCS-NVMEG4-M1600D ¹	1.6TB 2.5in U.3 Micron P7450 NVMe High Perf High Endurance	U.3	1.6 TB
UCS-NVMEG4-M3200D ¹	3.2TB 2.5in U.3 Micron P7450 NVMe High Perf High Endurance	U.3	3.2 TB
UCS-NVMEG4-M6400D ¹	6.4TB 2.5in U.3 Micron P7450 NVMe High Perf High Endurance	U.3	6.4 TB
UCS-NVB960M1H	960GB 2.5 インチ U.3 15mm Micron XTR Hg Perf Ext End 60X NVMe	U.3	960 GB
UCS-NVB1T9M1H	960GB 2.5 インチ U.3 15mm Micron XTR Hg Perf Ext End 60X NVMe	U.3	1.9 TB
UCS-NVB3T8M2V9 ²	3.8TB 2.5 インチ U.3 15mm Micron 7500 高性能中耐久 1X NVMe FIPS	U.3	3.8 TB
UCS-NVB1T9M2V9 ¹	1.9TB 2.5 インチ U.3 15mm Micron 7500 高性能中耐久 1X NVMe FIPS	U.3	1.9 TB
UCS-NVB7T6M2V9 ¹	7.6TB 2.5 インチ U.3 15mm Micron 7500 高性能中耐久 1X NVMe FIPS	U.3	7.6 TB
UCS-NVB15T3M2V9 ¹	15.3TB 2.5 インチ U.3 15mm Micron 7500 高性能中耐久 1X NVMe FIPS	U.3	15.3 TB

表 17 UCSC-C225-M8S で使用可能なドライブ

製品 ID (PID)	PID の説明	ドライ ブ タイプ	キャパシ ティ
<p>ドライブに含まれるアクセサリ / スペア (UCSC-C225-M8S の場合 :</p> <ul style="list-style-type: none"> ■ CBL-FNVME-C220M7 は、U.3 NVMe ドライブおよび RAID コントローラ UCSC-RAID-HP の選択に自動的に含まれます ■ CBL-SATA-C220-D は、SATA ドライブの選択に含まれています。 ■ UCSC-BBLKD-M7 は、選択されていない前面ストレージ デバイス用に含まれています。 <p>注：後でドライブをスペアとして追加する場合は、ケーブルと一緒に注文する必要があります。</p>			

注：

1. RAID 24G トライモード RAID コントローラおよび NVMe ハードウェア RAID では、U.3 ドライブのみが許可されます。
2. Micron 7500 SED- FIPS は、直接接続モードでの起動には使用できません。これらは RAID コントローラを介したブートに使用できます。

不具合

- UCSC-C225-M8 の場合：
 - － SATA インターポーザで AHCI を使用する場合は、SATA HDD のみを選択できます。ドライブはスロット 1-8 に取り付ける必要があります。
 - － すべての HDD が独自の RAID ボリューム内にあり、すべての SSD も独自の RAID ボリューム内にある場合は、HDD と SSD を混在可能です。
 - － SED ドライブは、次の表の非 SED ドライブと混在可能です。 [表 17 \(27 ページ\)](#)
- SFF NVMe ドライブは UEFI モードの場合のみブート可能です。

ステップ 7 オプション カードを選択します

最新のサーバ互換性については、<https://ucshcltool.cloudapps.cisco.com/public/> にあるハードウェアとソフトウェアの互換性リスト (HCL) を確認してください。

標準搭載されるカードは、次のとおりです。

- モジュール型 LAN on Motherboard (mLOM)
- 仮想インターフェイスカード (VIC)
- ネットワーク インターフェイス カード (NIC)
- Open Compute Project (OCP) 3.0 NIC
- ホスト バス アダプタ (HBA)

オプション カードを選択する

使用可能なオプション カードを [表 18](#) に示します。

表 18 使用可能な PCIe オプション カード

製品 ID (PID)	PID の説明	参照先	カード サイズ ¹
モジュール型 LAN on Motherboard (mLOM) /OCP			
UCSC-M-V5Q50GV2-D	Cisco UCS VIC 15427 クワッド ポート CNA MLOM (セキユア ブート付き)	mLOM	HHHL、SS
UCSC-M-V5D200GV2D	Cisco VIC 15237 2x 40/100/200G mLOM C シリーズ (セキユア ブート付き)	mLOM	HHHL、SS
UCSC-O-ID10GC ²	Intel X710T2LOCPV3G1L 2x10GbE RJ45 OCP3.0 NIC	mLOM/OCP 3.0 スロット	-
UCSC-O-N6CD100GFD	Cisco-NVDA MCX623436AC-CDAB CX6Dx 2x100G QSFP56 x16 OCP NIC	mLOM/OCP 3.0 スロット	-
UCSC-O-N6CD25GFD	Cisco-NVDA MCX631432AC-ADAB CX6Lx 2x25G SFP28 x8 OCP NIC	mLOM/OCP 3.0 スロット	-
仮想インターフェイス カード (VIC)			
UCSC-P-V5Q50G-D	Cisco UCS VIC 15425 クワッド ポート 10/25/50G CNA PCIE	ライザー 1 または 2	HHHL、SS
UCSC-P-V5D200G-D	Cisco UCS VIC 15235 デュアル ポート 40/100/200G CNA PCIE	ライザー 1 または 2	HHHL、SS
ネットワーク インターフェイス カード (NIC)			
1 GbE NIC			
UCSC-P-IQ1GC	Cisco-Intel I710-T4L 4x1GBASE-T NIC	ライザー 1、2、または 3	HHHL、SS
10 GbE NIC			
UCSC-PCIEID10GF-D	Intel X710-DA2 デュアル ポート 10Gb SFP+ NIC	ライザー 1、2、または 3	HHHL、SS
UCSC-P-ID10GC-D	Cisco-Intel X710T2LG 2x10 GbE RJ45 PCIe NIC	ライザー 1、2、または 3	HHHL、SS
UCSC-P-IQ10GC-D	Cisco-Intel X710T4LG 4x10 GbE RJ45 PCIe NIC	ライザー 1、2、または 3	HHHL、SS

表 18 使用可能な PCIe オプションカード (続き)

製品 ID (PID)	PID の説明	参照先	カードサイズ ¹
UCSC-PCIEIQ10GF-D	Intel X710 クアッドポート 10G SFP+ NIC	ライザー 1、 2、または 3	HHHL、SS
25 GbE NIC			
UCSC-P-I8D25GF-D	Cisco-Intel E810XXVDA2 2x25/10 GbE SFP28 PCIe NIC	ライザー 1、 2、または 3	HHHL、SS
UCSC-P-I8Q25GF-D	Cisco-Intel E810XXVDA4L 4x25/10 GbE SFP28 PCIe NIC	ライザー 1 ま たは 3	FHHL、SS
UCSC-P-N7Q25GF	MCX713104AS-ADAT : CX-7 4x25GbE SFP56 PCIe Gen4x16、VPI NIC	ライザー 1、 2、または 3	HHHL、SS
UCSC-P-N6D25GF-D	Cisco-NVDA MCX631102AS-ADAT CX6Lx 2x25GbE SFP28 x8 PCIe NIC	ライザー 1、 2、または 3	HHHL、SS
100 GbE NIC			
UCSC-P-I8D100GF-D	Cisco-Intel E810CQDA2 2x100 GbE QSFP28 PCIe NIC	ライザー 1、 2、または 3	HHHL、SS
UCSC-P-MDD100GF-D	Cisco-MLNX MCX623106AS-CDAT 2x100GbE QSFP56 PCIe NIC	ライザー 1、 2、または 3	HHHL、SS
UCSC-P-MCD100GF-D	Cisco-MLNX MCX623106AC-CDAT 2x100GbE QSFP56 PCIe NIC	ライザー 1、 2、または 3	HHHL、SS
200 GbE NIC			
UCSC-P-N7D200GF	MCX755106AS-HEAT : CX-7 2x200GbE QSFP112 PCIe Gen5x16、VPI NIC	ライザー 1、 2、または 3	HHHL、SS
UCSC-P-N3220L	Nvidia OEM BlueField-3 B3220L SuperNIC 2x200G	ライザー 1 ま たは 3	FHHL、SS
ホスト バス アダプタ (HBA)			
UCSC-P-Q6D32GF-D	Cisco-QLogic QLE2772 2x32GFC Gen 6 Enhanced PCIe HBA	ライザー 1、 2、または 3	HHHL、SS
UCSC-P-B7D32GF-D	Cisco-Emulex LPe35002-M2-2x32GFC Gen 7 PCIe HBA	ライザー 1、 2、または 3	HHHL、SS
UCSC-PCIEBD16GF-D	Emulex LPe31002 デュアルポート 16G FC HBA	ライザー 1、 2、または 3	HHHL、SS
UCSC-P-Q7D64GF	Cisco-QLogic QLE2872、64GFC Gen 7 PCIe HBA X 2	ライザー 1、 2、または 3	HHHL、SS

注:

- HHHL = ハーフハイト、ハーフレンゲス。HHHL = ハーフハイト、ハーフレンゲス。SS = シングルスロット。DS = ダブルスロット
- UCSC-O-ID10GC は OCP 3.0 アダプタであり、特別な機械的コネクタアドオンを使用して mLOM / OCP 3.0 スロットに取り付けます。インストール手順については、
https://www.cisco.com/content/en/us/td/docs/unified_computing/ucs/c/hw/c225m6/install/c225m6.html を参照してください。

オプションの PCIe オプション カード アクセサリを選択する

- 最初の起動時にサードパーティのイーサネット アダプタでは、最初に選択した光モジュールおよびケーブルとの相互運用性がテストされました。相互運用可能な光およびケーブルの初期リストについては、次の製品概要を確認してください。
<https://www.cisco.com/c/en/us/products/servers-unified-computing/third-party-adapters-listing.html>
- 15428 および VIC 15238 のサポートされる光およびケーブルのリストについては、次の VIC 15000 シリーズ データ シートを参照してください。
<https://www.cisco.com/c/en/us/products/collateral/interfaces-modules/unified-computing-system-adapters/ucs-vic-15000-series-ds.html>
- Cisco Transceiver Module Group (TMG) は、Cisco の光およびケーブルを使用してテストを実施し、その結果を TMG 互換性マトリックスで公開しています。光モジュールおよび DAC との最新の互換性については、<https://tmgmatrix.cisco.com/> を参照してください。
- その他の接続オプションについては、次のリンクを参照してください。

Intel :
製品ガイド
速度に関するホワイトペーパー

ステップ 8 GPU カードを選択する (オプション) ページ

GPU オプションの選択

使用可能な GPU PCIe オプションを [表 19](#) に示します。

表 19 選択可能な PCIe GPU カード¹

製品 ID (PID)	PID の説明	カードサイズ	ノードあたりの最大カード数	ライザーの互換性
UCSC-GPU-L4	NVIDIA L4:70W、24GB、1 スロット HHHL GPU	HHHL、シングル幅	3	第 4 世代および第 5 世代のハーフハイトおよびフルハイトライザー

注：

1. 詳細については、『[設置ガイド](#)』を参照してください。



注：

- CIMC および UCSM 管理では固有の SBIOS ID が必要になるため、GPU カードはすべてシスコから購入してください。
- GPU を組み合わせることはできません。

ステップ 9 電源ユニットを注文する

電源ユニットは、M6 C シリーズ サーバへのホットプラグおよび工具不要の装着が可能な、共通の電気および物理設計を使用しています。各電源ユニットは、高効率の動作が保証されており、複数の出力オプションを提供します。このため、ユーザーはサーバ構成に基づいて「適切なサイズ」を選択でき、電力効率を向上させ、全体的なエネルギー コストを削減し、データセンター内での不必要な電力消費を回避できます。選択したオプション（CPU、ドライブ、メモリなど）に応じて必要な電力を計算するには、次のリンクにある電力計算ツールを使用してください。

<http://ucspowercalc.cisco.com> [英語]



警告：

- 2024 年 1 月 1 日以降、欧州連合（EU）、欧州経済領域（EEA）、英国（UK）、スイス、および Lot 9 規制を採用しているその他の国への出荷が許可されるのは、Titanium 定格の PSU のみです。
- DC PSU は Lot 9 規制の影響を受けず、EU/UK Lot 9 に準拠

表 20 電源モジュール

製品 ID (PID)	PID の説明
PSU (入力ハイ ライン 210VAC)	
UCSC-PSU1-1200W-D	C シリーズ サーバ用の 1200W チタニウム電源
UCSC-PSUV21050D-D ¹	ラック サーバー用 Cisco UCS 1050W -48V DC 電源
UCSC-PSU1-1600W-D	UCS 1600W AC PSU Platinum (非 EU/UK Lot 9 準拠)
UCSC-PSU1-2300W-D	ラック サーバー チタン 用 Cisco UCS 2300W AC 電源
PSU (入力ロー ライン 110VAC)	
UCSC-PSU1-1200W-D	C シリーズ サーバ用の 1200W チタニウム電源
UCSC-PSU1-2300W-D	ラック サーバー チタン 用 Cisco UCS 2300W AC 電源

注：

1. 選択した場合、使用可能な DC 電源コード PID から選択する必要があります。



注：1 台のサーバで 2 台の電源ユニットを使用する場合は、両方の電源ユニットが同一である必要があります。

ステップ 10 入力電源コードを選択する

表 21 および 表 22 を使用して、適切な AC 電源コードを選択します。電源コードは最大 2 本選択できます（省略可）。オプションの R2XX-DMYMPWRCORD を選択した場合、サーバーに電源コードは付属しません。



注：表 21 に、2300 W 未満の電源を使用するサーバの電源コードを示します。表 22 は、2300 W の電源を使用するサーバの電源コードを示します。2300 W 電源装置の電源コードは C19 コネクタを使用するため、2300 W 電源装置のコネクタにのみ適合します。

表 21 使用可能な電源コード（2300 W 未満のサーバ PSU 用）

製品 ID (PID)	PID の説明	イメージ
電源ケーブルなし	環境に優しいグリーン オプション、電源ケーブルは出荷されません	
R2XX-DMYMPWRCORD	電源コードなし（電源コードを選択しない場合のダミー PID）	該当なし
CAB-48DC-40A-8AWG	C シリーズ -48VDC PSU 電源コード、3.5 m、3 ワイヤ、8AWG、40A	<p>Figure 1-3 CAB-48DC-40A-8AWG, DC Power Cord (3.5 m)</p>
CAB-N5K6A-NA	電源コード、200/240 V 6 A（北米）	<p>Plug: NEMA 6-15P Cordset rating: 10 A, 250 V Length: 8.2 ft Connector: IEC60320/C13</p>
CAB-AC-L620-C13	AC 電源コード、NEMA L6-20 - C13、2 m/6.5 フィート	<p>3' From Plug End 78x2</p>
CAB-C13-CBN	CABASY、ワイヤ、ジャンパコード、27 インチ L、C13/C14、10A/250V	<p>655 mm ± 25 mm 78x2 120W C13 NEMA 43 C14 NEMA 43 C13 NEMA 43 C14 NEMA 43 CONDUCTOR TYP 45S</p>
CAB-C13-C14-2M	CABASY、ワイヤ、ジャンパコード、PWR、2 m、C13/C14、10A/250V	<p>2M CONDUCTOR TYP 45S</p>

表 21 使用可能な電源コード (2300 W 未満のサーバ PSU 用)

製品 ID (PID)	PID の説明	イメージ
CAB-C13-C14-AC	CORD,PWR,JMP,IEC60320/C14,IEC60320/C13, 3.0M	
CAB-250V-10A-AR	電源コード、250 V、10 A (アルゼンチン仕様)	
CAB-9K10A-AU	電源コード、250 VAC、10 A、3112 プラグ (オーストラリア)	
CAB-250V-10A-CN	AC 電源コード、250 V、10 A (中国)	
CAB-9K10A-EU	電源コード、250 VAC、10 A、CEE 7/7 プラグ (EU)	
CAB-250V-10A-ID	電源コード、250 V、10 A (インド仕様)	
CAB-C13-C14-3M-IN	電源コード ジャンパ、C13-C14 コネクタ、長さ 3 m、インド	図なし
CAB-C13-C14-IN	電源コード ジャンパ、C13-C14 コネクタ、長さ 1.4 m、インド	図なし
CAB-250V-10A-IS	電源コード、SFS、250 V、10 A (イスラエル仕様)	

表 21 使用可能な電源コード (2300 W 未満のサーバ PSU 用)

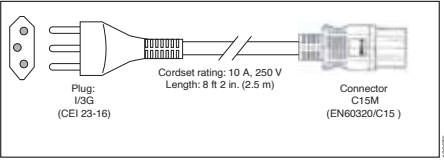
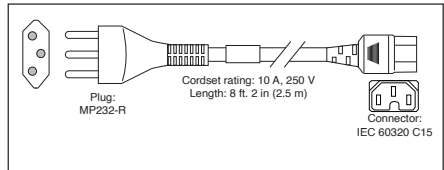
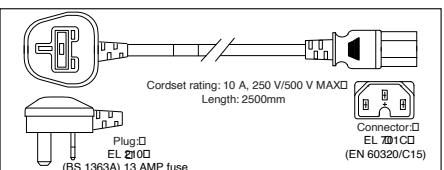
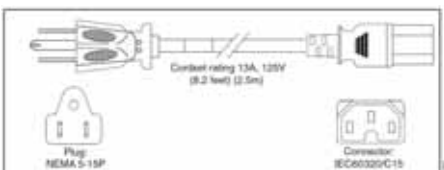
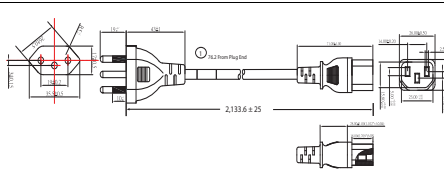
製品 ID (PID)	PID の説明	イメージ
CAB-9K10A-IT	電源コード、250 VAC、10 A、CEI 23-16/VII プラグ (イタリア)	
CAB-9K10A-SW	電源コード、250 VAC 10 A MP232 プラグ (スイス仕様)	
CAB-9K10A-UK	電源コード、250 VAC、10 A、BS1363 プラグ (13 A ヒューズ) (英国)	
CAB-9K12A-NA ¹	電源コード、125 VAC、13 A、NEMA 5-15 プラグ (北米)	
CAB-250V-10A-BR	電源コード、250 V、10 A (ブラジル)	
CAB-C13-C14-2M-JP	電源コード C13-C14、2 m (6.5 フィート)、日本 PSE マーク	画像なし
CAB-9K10A-KOR ¹	電源コード、125 VAC 13 A KSC8305 プラグ (韓国)	画像なし
CAB-ACTW	AC 電源コード (台湾) C13、EL 302、2.3 m	図なし
CAB-JPN-3PIN	日本仕様、90-125 VAC 12 A NEMA 5-15 プラグ、2.4 m	画像なし

注:

- この電源コードは定格が 125 V で、定格 1050 W 以下の PSU のみをサポートします。

表 22 使用可能な電源コード (2300 W PSU のサーバ用)

製品 ID (PID)	PID の説明	イメージ
CAB-C19-CBN	キャビネット ジャンパ電源コード、 250 VAC 16 A、C20-C19 コネクタ	該当なし
CAB-S132-C19-ISRL	S132 ~ IEC-C19 14 フィート、アルゼンチン仕様	図なし
CAB-IR2073-C19-AR	IRSM 2073 to IEC-C19、14 フィート、アルゼンチン仕様	図なし
CAB-BS1363-C19-UK	BS-1363 to IEC-C19、14 フィート、英国仕様	図なし
CAB-SABS-C19-IND	SABS 164-1 to IEC-C19、インド仕様	図なし
CAB-C14C19-10A-EU	電源コード C14-C19 10A EU	画像なし
CAB-C2316-C19-IT	CEI 23-16 to IEC-C19、14 フィート、イタリア仕様	図なし
CAB-L520P-C19-US	NEMA L5-20 - IEC-C19、6 フィート、米国仕様	図なし
CAB-US515P-C19-US	NEMA 5-15 - IEC-C19 13 フィート、米国仕様	図なし
CAB-US520-C19-US	NEMA 5-20 ~ IEC-C19 14 フィート米国仕様	図なし
CAB-US620P-C19-US	NEMA 6-20 to IEC-C19 13 フィート、米国仕様	図なし

ステップ 11 工具不要レール キットとオプションのリバーシブルなケーブル マネジメント アームを選択する

工具不要レール キットを選択する

表 23 から工具不要レール キット、またはレール キットを選択します。

表 23 工具不要レール キットのオプション

製品 ID (PID)	PID の説明
UCSC-RAIL-D	M8 ラック サーバ用ボール ベアリング レール キット
UCSC-RAIL-NONE-D	レール キットオプションなし



注：シスコでは、レールキットの最小数量を 1 つにすることを推奨しています。

オプションのリバーシブル ケーブル マネージメント アームを選択する

リバーシブル ケーブル マネージメント アームは、サーバ背面の右または左のスライドレールのどちらかに取り付けて、ケーブルの整理に使用します。ケーブル マネージメント アームを注文する場合は、表 24 を参照してください。

表 24 ケーブル マネージメント アーム

製品 ID (PID)	PID の説明
UCSC-CMA-C220-D	M8 ボール ベアリング レール キット用のリバーシブル CMA

工具不要レールキットとケーブル マネージメント アームの詳細については、次の URL の「Cisco UCS C225 M8 サーバ インストールおよびサービス ガイド」を参照してください。

https://www.cisco.com/content/en/us/td/docs/unified_computing/ucs/c/hw/c225m8/install/c225m8.html



注：UCS C225 M8 サーバをラックにマウントする場合は、工具不要レール キットを選択する必要があります。M5 サーバと M6 サーバでは、同じレール キットと CMA を使用します。

ステップ 12 管理設定を選択する (オプション)

C225 M8 サーバの NIC モードは、デフォルトで [共有 LOM 拡張 (Shared LOM Extended)] に構成されます。この NIC モードでは、任意の LOM ポートまたはアダプタ カードポートを使用して Cisco Integrated にアクセスできます。また、[表 25 \(40 ページ\)](#)に記載されているオプションのソフトウェア PID を注文して、サーバをさまざまなモードで動作するように設定できます。



注:

- C225 M8 サーバには LOM ポートがありません。VIC または OCP カードを使用せず注文したサーバは、構成可能な SW PID (UCSC-CCARD-01) で指定されない限り、**専用ネットワーク モードで発送されます。**
- すべての NIC モード設定に関する詳細は、以下を参照してください

https://www.cisco.com/c/en/us/td/docs/unified_computing/ucs/c/hw/c220m6/in_stall/c220m7/m_maintaining_the_server.html?bookSearch=true

表 25 管理設定の選択情報

製品 ID (PID)	PID の説明
UCSC-DLOM-01-D	<p>C シリーズ サーバ用専用モード BIOS 設定</p> <ul style="list-style-type: none"> ■ デフォルトの NIC モードを専用 NIC モードに変更するには、このカードを選択します ■ Dedicated NIC モードでは、専用の管理ポートを介してのみ CIMC にアクセスできます。 ■ 管理ポートの位置については、シャーシ背面図 (2 つのフルハイト、長さ 3/4 の PCIe ライザー) (8 ページ)を参照してください。
UCSC-CCARD-01-D	<p>C シリーズ サーバ用 Cisco カードモード BIOS 設定</p> <ul style="list-style-type: none"> ■ デフォルトの NIC モードを Cisco カード モードに変更するには、このカードを選択します ■ Cisco カードを選択した場合は、VIC または MLOM も構成に含める必要があります。OCP カードが構成に含まれている場合は、VIC カードを選択する必要があります。 ■ このモードでは、DHCP を使用して CIMC に IP アドレスを割り当てます。それ以降の導入作業は自動化されます。

ステップ 13 セキュリティ デバイスを選択する (オプション)

トラステッド プラットフォーム モジュール (TPM) は、プラットフォーム (サーバ) の認証に使用される情報を安全に格納できるコンピュータ チップ (マイクロコントローラ) です。これらのアーティファクトには、パスワード、証明書、または暗号キーを収録できます。プラットフォームが信頼性を維持していることを確認するうえで効果的なプラットフォームの尺度の保存でも、TPM を使用できます。すべての環境で安全なコンピューティングを実現するうえで、認証 (プラットフォームがその表明どおりのものであることを証明すること) および立証 (プラットフォームが信頼でき、セキュリティを維持していることを証明するプロセス) は必須の手順です。

シャーシ侵入スイッチは、サーバに対して不正アクセスがあった場合に通知します。

セキュリティ デバイスの選択情報を示します。表 26



注:

- このシステムで使用される TPM モジュールは、信頼されたコンピューティンググループ (TCG) で定義されている TPM v2.0 に準拠しています。また SPI にも準拠しています。
- TPM の取り付けは、工場出荷後にサポートされます。ただし、TPM は一方向ネジで取り付けられるため、交換したり、アップグレードしたり、別のサーバに取り付けたりすることはできません。TPM を取り付けしたサーバを返却する場合は、交換用サーバを新しい TPM とともにオーダーする必要があります。

表 26 セキュリティ デバイス

製品 ID (PID)	PID の説明
UCS-TPM2-002D-D	AMD M8 サーバ向け Trusted Platform Module 2.0 FIPS 140-2 および Windows 22 準拠
UCSX-TPM-OPT-OUT-D	OPT OUT、TPM 2.0、TCG、FIPS140-2、CC EAL4 + 認定 ¹
UCSC-INT-SW02-D	M8 シャーシ侵入スイッチ

注:

1. ベアメタルまたはゲスト VM の展開には、Microsoft 認定の TPM 2.0 が必要であることに注意してください。TPM 2.0 のオプトアウトにより、Microsoft 認定資格が無効になります

ステップ 14 ロックキー付きセキュリティ ベゼルを選択する (オプション)

シャーシ前面にオプションのロックベゼルを取り付けることで、ドライブへの不正アクセスを防止できます。

[表 27](#) からロック ベゼルを選択します。

表 27 ロック ベゼル オプション

製品 ID (PID)	説明
UCSC-BZL-C220-D	セキュリティ ベゼル

ステップ 15 M.2 SATA SSD を選択する (オプション)

- ブートに最適化された RAID コントローラと、最大 2 台の対応する M.2 SATA SSD を表 28 から接続できます (表 29 を参照)。マザーボード上のモジュール コネクタの位置については、図 6、(48 ページ) を参照してください。マザーボード コネクタは、エクステンダ ボードを接続し、エクステンダ ボードはブート最適化 RAID コントローラを接続します。各ブート用に最適化された RAID コントローラは、最大 2 個の SATA M.2 SSD に対応できます。



注:

- M.2 SATA SSD をブート専用デバイスとして使用することをお勧めします。
- ブートに最適化された RAID コントローラには、1 台または 2 台の同一の M.2 SATA SSD を注文します。
- 容量の異なる M.2 SATA SSD を混在させることはできません。

表 28 M.2 SATA SSD

製品 ID (PID)	PID の説明
UCS-M2-I240GB-D	240GB SATA M.2 SSD
UCS-M2-240G-D	240GB M.2 SATA Micron G2 SSD
UCS-M2-480G-D	480GB M.2 SATA SSD
UCS-M2-960G-D	960GB M.2 SATA Micron G2 SSD
UCS-M22400A1V	240GB M.2 Boot Solidigm S4520 SATA 1X SSD
UCS-M24800A1V	480GB M.2 Boot Solidigm S4520 SATA 1X SSD

- 表 29 から Cisco ブート最適化 M.2 RAID コントローラを注文します。ブート最適化 RAID コントローラはマザーボード上のエクステンダ ボードに接続し、2 個までの M.2 SATA ドライブを保持します。



注:

- Cisco ブート最適化 M.2 RAID コントローラは、Windows および Linux オペレーティング システムをサポートします
- Cisco ブート最適化 M.2 RAID コントローラは RAID 1 および JBOD モードをサポートします
- Cisco ブート最適化 M.2 RAID コントローラは、240GB、480GB、および 960GB M.2 SSD でのみ使用できます。
- CIMC は、ボリュームの設定とコントローラおよび取り付け済みの SATA M.2 のモニタリングに対応しています。
- SATA M.2 ドライブは UEFI モードでのみ起動できます。レガシ ブート モードはサポートされていません。
- ホットプラグの交換はサポートされていません。サーバの電源をオフにする必要があります。

表 29 ブート最適化 RAID コントローラ

製品 ID (PID)	PID の説明
UCS-M2-HWRAID-D	Cisco ブート最適化 M.2 RAID コントローラ (最大 2 台の M.2 SATA SSD を保持)
ブート最適化 RAID コントローラ含まれるアクセサリ / スペア : <ul style="list-style-type: none"> ■ UCSC-M2EXT-240-D は、このブート最適化 RAID コントローラの選択に含まれています。 	
注: 後で UCS-M2-HWRAID-D= をスペアとして追加する場合は、UCSC-M2EXT-240-D= を一緒に注文する必要があります。	

ステップ 16 M.2 NVMe および RAID コントローラ (オプション) を注文する

- ブート用に最適化された RAID コントローラ (表 31 を参照) とともに、表 30 から 1 個または 2 個の同一の M.2 NVMe を注文します。マザーボード上のモジュール コネクタの位置については、図 6、(48 ページ) を参照してください。このコネクタは、ブートに最適化された RAID コントローラを受け入れません。各ブート用に最適化された RAID コントローラは、最大 2 個の M.2 NVMe に対応できます。



注:

- M.2 NVMe をブート専用デバイスとして使用することをお勧めします。
- ブートに最適化された RAID コントローラには、1 台または 2 台の同一の M.2 NVMe を注文します。
- キャパシティの異なる M.2 NVMe を混在させることはできません。
- M.2 NVMe BOOT RAID コントローラは PCIe スロットを使用し、ライザー 1C、2A、および 2B で構成できます。
- M.2 NVMe BOOT RAID コントローラは、第 5 世代 CPU ではサポートされていません。

表 30 M.2 NVMe

製品 ID (PID)	PID の説明
UCS-NVM2-400GB	400GB M.2 ブート NVMe
UCS-NVM2-960GB	960GB M.2 ブート NVMe

- 表 31 から Cisco ブート最適化 M.2 NVMe RAID コントローラを注文します。ブート最適化 RAID コントローラは、マザーボード上のコネクタに接続し、最大 2 つの M.2 NVMe ドライブを保持します。

表 31 ブート最適化 RAID コントローラ

製品 ID (PID)	PID の説明
UCS-M2-NVRAID	Cisco M.2 NVMe BOOT RAID コントローラ (HHHL)

ステップ 17 オペレーティングシステムと付加価値ソフトウェアを選択する

選択

■ オペレーティングシステム (表 32)



注：

- オペレーティングシステムのガイダンスについては、<https://ucshcltool.cloudapps.cisco.com/public/> を参照してください。

表 32 オペレーティングシステム (Operating System)

製品 ID (PID)	PID の説明
Microsoft Windows Server	
MSWS-22-ST16CD	Windows Server 2022 Standard (16 コア /2 VM)
MSWS-22-ST16CD-NS	Windows Server 2022 Standard (16 コア /2 VM) Cisco SVC なし
MSWS-22-DC16CD	Windows Server 2022 Data Center (16 コア /VM 無制限)
MSWS-22-DC16CD-NS	Windows Server 2022 DC (16 コア /VM 無制限) Cisco SVC なし
Red Hat	
RHEL-2S2V-D1A	Red Hat Enterprise Linux (1 ~ 2 CPU、1 ~ 2 VN) 1年サポートが必要
RHEL-2S2V-D3A	Red Hat Enterprise Linux (1 ~ 2 CPU、1 ~ 2 VN) 3年サポートが必要
RHEL-2S2V-D5A	Red Hat Enterprise Linux (1 ~ 2 CPU、1 ~ 2 VN) 5年サポートが必要
RHEL-VDC-2SUV-D1A	仮想データセンター用 RHEL (1 ~ 2 CPU、VN 無制限) 1年サポートが必要
RHEL-VDC-2SUV-D3A	仮想データセンター用 RHEL (1 ~ 2 CPU、VN 無制限) 3年サポートが必要
RHEL-VDC-2SUV-D5A	仮想データセンター用 RHEL (1 ~ 2 CPU、VN 無制限) 5年サポートが必要
Red Hat Ent Linux/High Avail/Res Strg/Scal	
RHEL-2S2V-D1S	Red Hat Enterprise Linux (1 ~ 2 CPU、1 ~ 2 VN) プレミアム 1年 SnS が必要
RHEL-2S2V-D3S	Red Hat Enterprise Linux (1 ~ 2 CPU、1 ~ 2 VN) プレミアム 3年 SnS が必要
RHEL-2S-HA-D1S	RHEL High Availability (1 ~ 2 CPU) プレミアム 1年 SnS が必要
RHEL-2S-HA-D3S	RHEL High Availability (1 ~ 2 CPU) プレミアム 3年 SnS が必要
RHEL-2S-RS-D1S	RHEL Resilient Storage (1 ~ 2 CPU) プレミアム 1年 SnS が必要
RHEL-2S-RS-D3S	RHEL Resilient Storage (1 ~ 2 CPU) プレミアム 3年 SnS が必要

表 32 オペレーティング システム (Operating System) (続き)

製品 ID (PID)	PID の説明
RHEL-VDC-2SUV-D1S	仮想データセンター用 RHEL (1 ~ 2 CPU、VN 無制限) 1 年 SnS が必要
RHEL-VDC-2SUV-D3S	仮想データセンター用 RHEL (1 ~ 2 CPU、VN 無制限) 3 年 SnS が必要
Red Hat SAP	
RHEL-SAP-2S2V-D1S	SAP アプリケーション用 RHEL (1 ~ 2 CPU、1 ~ 2 VN) プレミアム 1 年 SnS が必要
RHEL-SAP-2S2V-D3S	SAP アプリケーション用 RHEL (1 ~ 2 CPU、1 ~ 2 VN) プレミアム 3 年 SnS が必要
RHEL-SAPSP-D3S	RHEL SAP Solutions Premium - 3 年間
RHEL-SAPSS-D3S	RHEL SAP Solutions Standard - 3 年間
SuSE	
SLES-2S2V-D1A	SUSE Linux Enterprise Server (1 ~ 2 CPU、1 ~ 2 VM) 1 年サポートが必要
SLES-2S2V-D3A	SUSE Linux Enterprise Server (1 ~ 2 CPU、1 ~ 2 VM) 3 年サポートが必要
SLES-2S2V-D5A	SUSE Linux Enterprise Server (1 ~ 2 CPU、1 ~ 2 VM) 5 年サポートが必要
SLES-2SUVM-D1A	SUSE Linux Enterprise Server (1 ~ 2 CPU、VM 無制限) LP、1 年サポートが必要
SLES-2SUVM-D3A	SUSE Linux Enterprise Server (1 ~ 2 CPU、VM 無制限) LP、3 年サポートが必要
SLES-2SUVM-D5A	SUSE Linux Enterprise Server (1 ~ 2 CPU、VM 無制限) LP、5 年サポートが必要
SLES-2S-LP-D1A	SUSE Linux Live Patching アドオン (1 ~ 2 CPU) 1 年サポートが必要
SLES-2S-LP-D3A	SUSE Linux Live Patching アドオン (1 ~ 2 CPU) 3 年サポートが必要
SLES-2S2V-D1S	SUSE Linux Enterprise Server (1 ~ 2 CPU、1 ~ 2 VM) 優先 1 年 SnS
SLES-2S2V-D3S	SUSE Linux Enterprise Server (1 ~ 2 CPU、1 ~ 2 VM) 優先 3 年 SnS
SLES-2S2V-D5S	SUSE Linux Enterprise Server (1 ~ 2 CPU、1 ~ 2 VM) 優先 5 年 SnS
SLES-2SUVM-D1S	SUSE Linux Enterprise Server (1 ~ 2 CPU、VM 無制限) LP、優先 1 年 SnS
SLES-2SUVM-D3S	SUSE Linux Enterprise Server (1 ~ 2 CPU、VM 無制限) LP、優先 3 年 SnS
SLES-2SUVM-D5S	SUSE Linux Enterprise Server (1 ~ 2 CPU、VM 無制限) LP、優先 5 年 SnS
SLES-2S-HA-D1S	SUSE Linux 高可用性拡張 (1 ~ 2 CPU) 1 年 SnS
SLES-2S-HA-D3S	SUSE Linux 高可用性拡張 (1 ~ 2 CPU) 3 年 SnS
SLES-2S-HA-D5S	SUSE Linux 高可用性拡張 (1 ~ 2 CPU) 5 年 SnS
SLES-2S-GC-D1S	SUSE Linux HA 対応 Geo クラスタリング (1 ~ 2 CPU) 1 年 SnS

表 32 オペレーティング システム (Operating System) (続き)

製品 ID (PID)	PID の説明
SLES-2S-GC-D3S	SUSE Linux HA 対応 Geo クラスタリング (1 ~ 2 CPU) 3 年 SnS
SLES-2S-GC-D5S	SUSE Linux HA 対応 Geo クラスタリング (1 ~ 2 CPU) 5 年 SnS
SLES-2S-LP-D1S	SUSE Linux Live パッチ アドオン (1 ~ 2 CPU) 1 年 SnS が必要
SLES-2S-LP-D3S	SUSE Linux Live パッチ アドオン (1 ~ 2 CPU) 3 年 SnS が必要
SLES および SAP	
SLES-SAP-2S2V-D1S	SAP アプリケーション用 SLES (1 ~ 2 CPU、1 ~ 2 VM) 優先 1 年 SnS
SLES-SAP-2S2V-D3S	SAP アプリケーション用 SLES (1 ~ 2 CPU、1 ~ 2 VM) 優先 3 年 SnS
SLES-SAP-2S2V-D5S	SAP アプリケーション用 SLES (1 ~ 2 CPU、1 ~ 2 VM) 優先 5 年 SnS
SLES-SAP2SUVM-D1S	SUSE Linux Enterprise Server for SAP Applications (1 ~ 2 CPU、VM 無制限) LP、優先 1 年 SnS
SLES-SAP2SUVM-D3S	SUSE Linux Enterprise Server for SAP Applications (1 ~ 2 CPU、VM 無制限) LP、優先 3 年 SnS
SLES-SAP2SUVM-D5S	SUSE Linux Enterprise Server for SAP Applications (1 ~ 2 CPU、VM 無制限) LP、優先 5 年 SnS
SLES-SAP-2S2V-D1A	HA 付き SAP アプリケーション用 SLES (1 ~ 2 CPU、1 ~ 2 VM) 1 年サポートが必要
SLES-SAP-2S2V-D3A	HA 付き SAP アプリケーション用 SLES (1 ~ 2 CPU、1 ~ 2 VM) 3 年サポートが必要
SLES-SAP-2S2V-D5A	HA 付き SAP アプリケーション用 SLES (1 ~ 2 CPU、1 ~ 2 VM) 5 年サポートが必要
SLES-SAP2SUVM-D1A	SUSE Linux Enterprise Server for SAP Applications HA 付き (1 ~ 2 CPU、VM 無制限) LP、1 年サポートが必要
SLES-SAP2SUVM-D3A	SUSE Linux Enterprise Server for SAP Applications HA 付き (1 ~ 2 CPU、VM 無制限) LP、3 年サポートが必要
SLES-SAP2SUVM-D5A	SUSE Linux Enterprise Server for SAP Applications HA 付き (1 ~ 2 CPU、VM 無制限) LP、5 年サポートが必要

参考資料

シャーシ

図6および図7は、上部カバーを取り外した C225 M8 シャーシの内部を示しています。

図6 上部カバーを外した C225 M8 SFF (フルハイト、フル幅の PCIe カード)

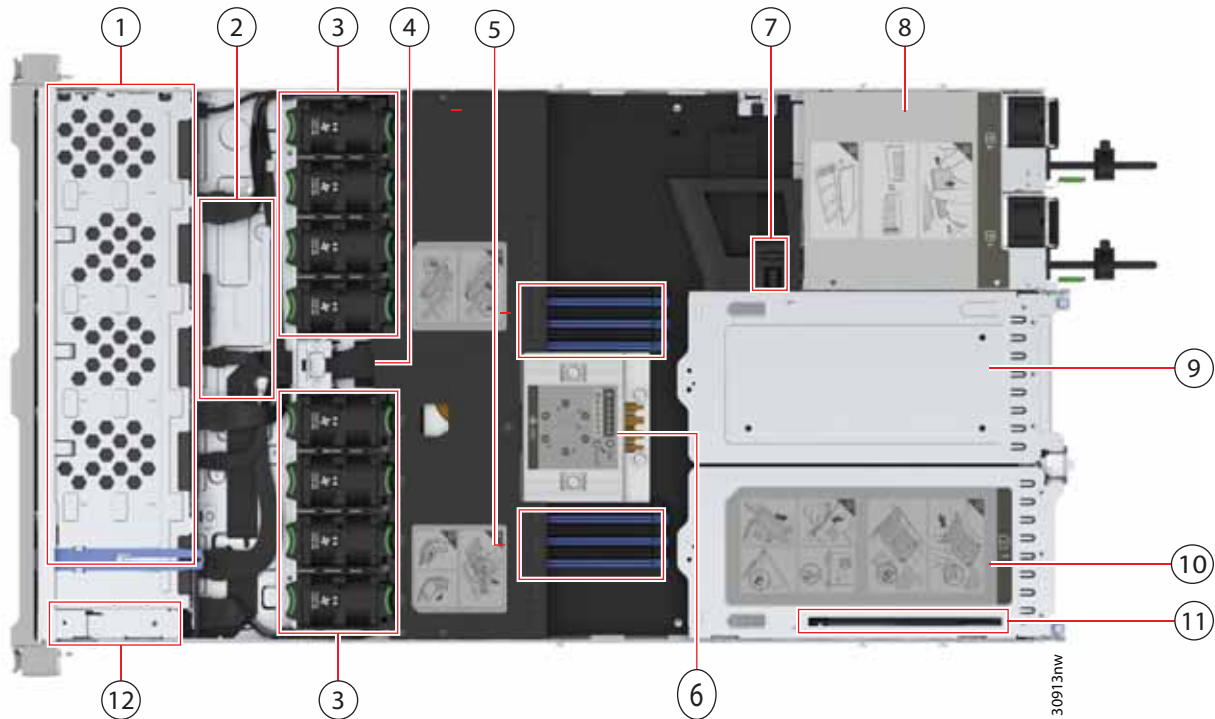

1	フロントローディングドライブベイ	2	M8 モジュール RAID カード (または SATA インターポーザ)
3	冷却ファン モジュール (8 個) 各ファンはホットスワップ可能です	4	SuperCap モジュールの取り付けブラケット
5	マザーボード上の DIMM ソケット、合計 12	6	マザーボード CPU ソケット
7	M.2 モジュールコネクタ (2 つまでの SATA M.2 SSD のコネクタを搭載したブート最適化 RAID コントローラをサポート)	8	2 つの電源モジュール
9	PCIe ライザー 3 フルハイト、フル幅の PCIe ライザー カード 1 枚に対応	10	PCIe ライザー 1 1 フルハイト、フル幅 PCIe ライザー カードを受け入れます
11	シャーシフロアのモジュラ LOM (mLOM) カードベイ (x16 PCIe レーン) コネクタが示されていますが、カードベイは PCIe ライザー 1 の下にあります。	12	前面パネルコントローラボード

図 7 上部カバーを外した C225 M8 SFF (フルハイト、ハーフ幅 PCIe カード)

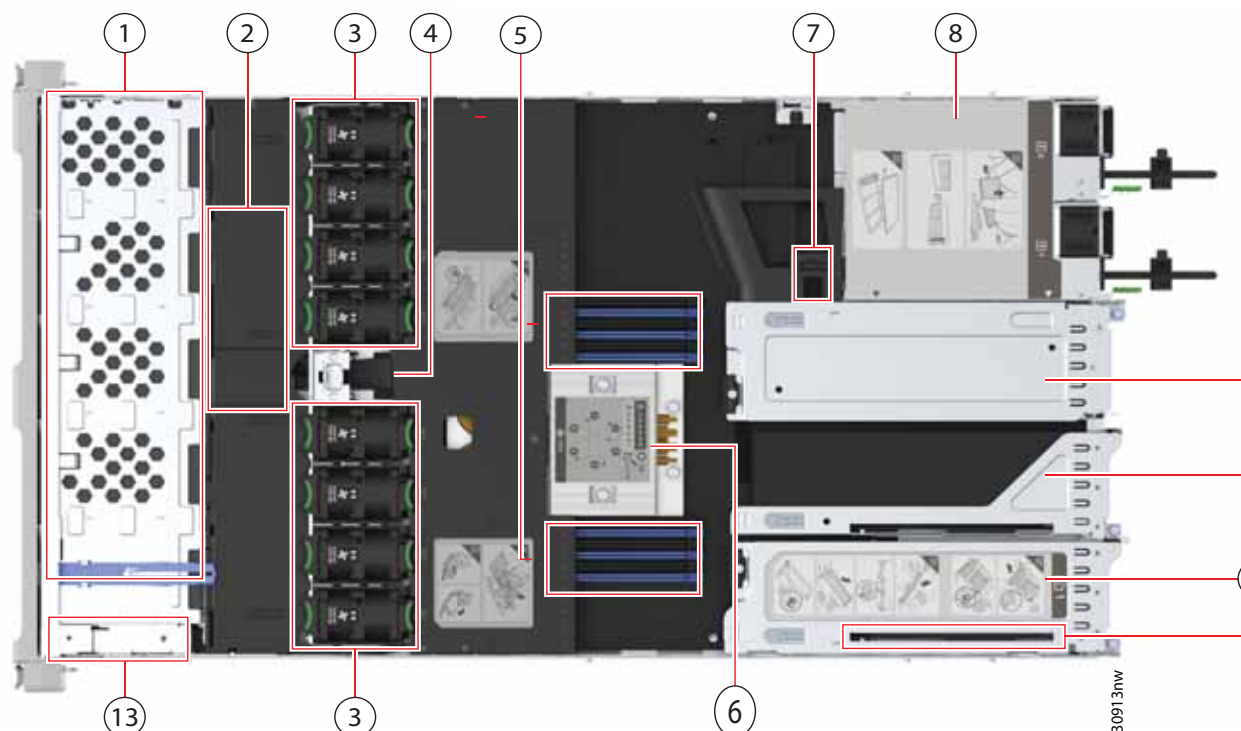

1	フロントローディングドライブベイ	2	M8 モジュール RAID カード (または SATA インターポーザ)
3	冷却ファン モジュール (8 個) 各ファンはホットスワップ可能です	4	SuperCap モジュールの取り付けブラケット
5	マザーボード上の DIMM ソケット、合計 12	6	マザーボード CPU ソケット
7	M.2 モジュールコネクタ (2 つまでの SATA M.2 SSD のコネクタを搭載したブート最適化 RAID コントローラをサポート)	8	2 つの電源モジュール
9	PCIe ライザー 3 ハーフハイト、ハーフ幅の PCIe ライザーカード 1 枚に対応	10	PCIe ライザー 2 1 ハーフハイト、ハーフ幅 PCIe ライザーカードを受け入れます
11	PCIe ライザー 1 1 ハーフハイト、ハーフ幅 PCIe ライザーカードを受け入れます	12	シャーシフロアのモジュラ LOM (mLOM) / OCP 3.0 カードベイ (x16 PCIe レーン) コネクタが示されていますが、カードベイは PCIe ライザー 1 の下にあります。
13	前面パネルコントローラボード	-	-

シリアルポートの詳細

背面にある RJ-45 シリアルポートコネクタのピン割り当ての詳細を [図 8](#) に示します。

図 8 シリアルポート (RJ-45 のメスコネクタ) のピン割り当て

Serial Port (RJ-45 Female Connector)

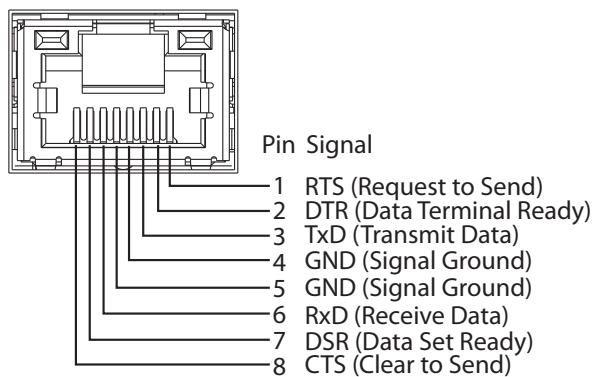

KVM ケーブル

KVM ケーブルはサーバーへの接続用のケーブルで、DB9 シリアルコネクタ、モニター用の VGA コネクタ、キーボードおよびマウス用のデュアル USB ポートが付いています。このケーブルを使用すると、サーバで実行されているオペレーティングシステムと BIOS に直接接続できます。

KVM ケーブルの注文情報を表 33 に示します。

表 33 KVM ケーブル

製品 ID (PID)	PID の説明
N20-BKVM	UCS サーバ コンソール ポート用の KVM ケーブル

図 9 KVM ケーブル

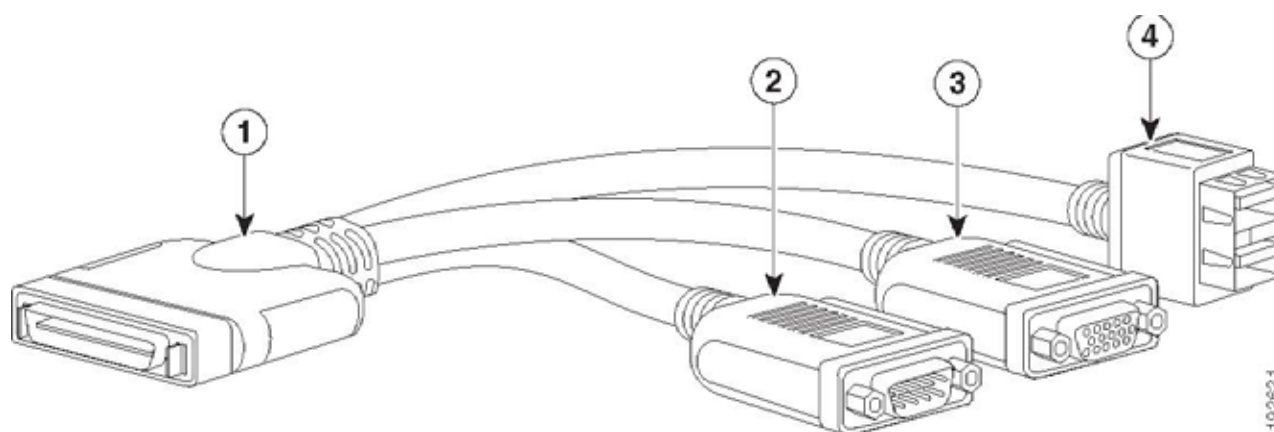

192621

1	コネクタ (サーバの前面パネルに接続)	3	モニター用の VGA コネクタ
2	DB-9 シリアル コネクタ	4	マウスおよびキーボード用の 2 ポート USB コネクタ

取り付け手順については、『Cisco UCS C225 M8 サーバ 設置およびサービス ガイド』を参照してください。次のリンクを参照してください。

https://www.cisco.com/content/en/us/td/docs/unified_computing/ucs/c/hw/c225m6/install/c225m6.html

CPU およびメモリのアップグレードまたは交換

- CPU のアップグレードまたは交換については、『Cisco UCS C225 M8 サーバ設置およびサービス ガイド』を参照してください。
- メモリのアップグレードまたは交換については、『Cisco UCS C225 M8 サーバ設置およびサービス ガイド』を参照してください

スペア部品

このセクションでは、UCS C225 M8 サーバ用のアップグレード関連部品と保守関連部品を示します。これらの部品の一部は、すべてのサーバに構成されています。



注：注文したスペア部品の中には、完全に機能を使用するためにアクセサリが必要なものもあります。たとえば、ドライブまたは RAID コントローラに付属のケーブルが必要な場合があります。CPU には、ヒートシンク、サーマルペースト、および取り付け工具が必要な場合があります。スペアとそのアクセサリ部品を [表 34](#) に示します。

表 34 スペア部品

製品 ID (PID)	説明
ライザー	
ライザー 1 のオプション	
UCSC-RIS1A-225M8=	C225 M8 1U Riser 1A PCIe Gen4 x16 HH
UCSC-RIS1B-225M8=	C225 M8 1U Riser 1B PCIe Gen5 x16 HH
UCSC-RIS1C-225M8=	C225 M8 1U Riser 1C PCIe Gen5 x16 FH
ライザー 2 のオプション	
UCSC-RIS2A-225M8=	C225 M8 1U Riser 2A PCIe Gen4 x16 HH
UCSC-RIS2B-225M8=	C225 M8 1U Riser 2B PCIe Gen5 x16 HH
ライザー 3 オプション	
UCSC-RIS3A-225M8=	C225 M8 1U Riser 3A PCIe Gen4 x16 HH (CPU2)
UCSC-RIS3C-225M8=	C225 M8 1U Riser 3C PCIe Gen5 x16 FH (CPU2)
ライザー ブランク	
UCSC-FBRS2-C225M8=	C225 M8 Riser2 HH フィラー ブランク
UCSC-FBRS-C220-D=	C220M7/M8 HH Riser3 ブランク
UCSC-FBRSF-225M8=	C225 M8 Riser FH フィラー ブランク
CPU	
 <p>注：2 番目の CPU を注文する場合は、この表の「CPU アクセサリ」セクションを参照して、2 番目の CPU に注文する必要がある追加部品を確認してください。</p>	
第 5 世代 CPU	
UCS-CPU-A9355=	AMD 9355 3.4GHz 280W 32C/256MB キャッシュ DDR5 6000MT/秒
UCS-CPU-A9135=	AMD 9135 3.5GHz 200W 16C/64MB キャッシュ DDR5 6000MT/秒
UCS-CPU-A9655P=	AMD 9655P 2.6GHz 400W 96C/384MB キャッシュ DDR5 6000MT/秒
UCS-CPU-A9555P=	AMD 9555P 3.2GHz 360W 64C/256MB キャッシュ DDR5 6000MT/秒
UCS-CPU-A9355P=	AMD 9355P 3.4GHz 280W 32C/256MB キャッシュ DDR5 6000MT/秒
第 4 世代 CPU	
UCS-CPU-A9754=	AMD 9754 2.25GHz 360W 128C/256MB キャッシュ DDR5 4800MT/秒
UCS-CPU-A9734=	AMD 9734 2.2GHz 340W 112C/256MB キャッシュ DDR5 4800MT/秒
UCS-CPU-A9124=	AMD 9124 2.6GHz 200W 16C/64MB キャッシュ DDR5 4800MHz

表 34 スペア部品

製品 ID (PID)	説明
UCS-CPU-A9224=	AMD 9224 2.15GHz 200W 24C/64MB キャッシュ DDR5 4800MHz
UCS-CPU-A9254=	AMD 9254 2.4GHz 200W 24C/128MB キャッシュ DDR5 4800MHz
UCS-CPU-A9334=	AMD 9334 2.5GHz 210W 32C/128MB キャッシュ DDR5 4800MHz
UCS-CPU-A9354=	AMD 9354 2.75GHz 280W 32C/256MB キャッシュ DDR5 4800MHz
UCS-CPU-A9454=	AMD 9454 2.25GHz 290W 48C/256MB キャッシュ DDR5 4800MHz
UCS-CPU-A9534=	AMD 9534 2.3GHz 280W 64C/256MB キャッシュ DDR5 4800MHz
UCS-CPU-A9554=	AMD 9554 2.7GHz 360W 64C/256MB キャッシュ DDR5 4800MHz
UCS-CPU-A9634=	AMD 9634 2GHz 290W 84C/384MB キャッシュ DDR5 4800MHz
UCS-CPU-A9654=	AMD 9654 2.05GHz 360W 96C/384MB キャッシュ DDR5 4800MHz
UCS-CPU-A9174F=	AMD 9174F 3.6GHz 320W 16C/256MB キャッシュ DDR5 4800MHz
UCS-CPU-A9274F=	AMD 9274F 3.4GHz 320W 24C/256MB キャッシュ DDR5 4800MHz
UCS-CPU-A9374F=	AMD 9374F 3.3GHz 320W 32C/256MB キャッシュ DDR5 4800MHz
UCS-CPU-A9474F=	AMD 9474F 3.2GHz 360W 48C/256MB キャッシュ DDR5 4800MHz
UCS-CPU-A9354P=	AMD 9354P 2.75GHz 280W 32C/256MB キャッシュ DDR5 4800MHz
UCS-CPU-A9454P=	AMD 9454P 2.25GHz 290W 48C/256MB キャッシュ DDR5 4800MHz
UCS-CPU-A9554P=	AMD 9554P 2.7GHz 360W 64C/256MB キャッシュ DDR5 4800MHz
UCS-CPU-A9654P=	AMD 9654P 2.05GHz 360W 96C/384MB キャッシュ DDR5 4800MHz
UCS-CPU-A9384X=	AMD 9384X 3.1GHz 320W 32C/768MB キャッシュ DDR5 4800MT/秒
UCS-CPU-A9184X=	AMD 9184X 3.55GHz 320W 16C/768MB キャッシュ DDR5 4800MT/秒
CPU アクセサリ	
UCSC-HSLP-C225M8= 	UCS C225 M8 ヒートシンク 注：追加の CPU/ スペア CPU を追加する場合は、このヒートシンクを注文してください
UCSC-FAN-C22XM7=	UCS C シリーズ M7 1U ファン
使用可能な DDR5 DIMM (第 4 世代 AMD EPYC™ CPUs)	
UCS-MR128G4RE3=	128GB DDR5-5600 RDIMM 4Rx4 (16Gb)
UCS-MRX96G2RF3=	96GB DDR5-5600 RDIMM 2Rx4 (24Gb)
UCS-MRX64G2RE3=	64GB DDR5-5600 RDIMM 2Rx4 (16Gb)
UCS-MRX48G1RF3=	48GB DDR5-5600 RDIMM 1Rx4 (24Gb)
UCS-MRX32G1RE3=	32GB DDR5-5600 RDIMM 1Rx4 (16Gb)
UCS-MRX16G1RE3=	16GB DDR5-5600 RDIMM 1Rx8 (16Gb)
使用可能な DDR5 DIMM (第 5 世代 AMD EPYC™ CPUs)	
UCS-MR256G4RG5=	256GB DDR5-6400 RDIMM 1Rx4 (32Gb)
UCS-MR128G2RG5=	128GB DDR5-6400 RDIMM 2Rx4 (32Gb)
UCS-MRX96G2RF5 =	96GB DDR5-6400 RDIMM 2Rx4 (24Gb)

表 34 スペア部品



製品 ID (PID)	説明
UCS-MRX64G2RE5=	64GB DDR5-6400 RDIMM 2Rx4 (16Gb)
UCS-MRX32G1RE5=	32GB DDR5-6400 RDIMM 1Rx4 (16Gb)
UCS-MRX16G1RE5=	16GB DDR5-6400 RDIMM 1Rx8 (16Gb)
UCS-DIMM-BLK= 	UCS DIMM ブランク 注：DIMM スロットを使用しない場合は、この DIMM ブランクを注文します。適切な冷却エアフローを維持するために、空の DIMM スロットに DIMM ブランクを取り付ける必要があります。
RAID コントローラ	
 注：追加の RAID コントローラを注文する場合は、RAID コントローラからマザーボードに接続するケーブル / スーパーキャップを注文する必要があります。(注：以下のアクセサリは、システム構成に含まれていない場合にのみ必要です。単一のアクセサリまたは OPTOUT PID 内のすべてのオプションを選択する必要があります。)	
UCSC-RAID-HP=	Cisco トライモード 24G SAS RAID コントローラ、4GB キャッシュ付き
UCSC-HBA-M1L16=	24G トライモード M1 HBA (16 ドライブ用)
UCSC-RAID-M1L16=	24G トライモード M1 RAID コントローラ (4GB FBWC 16 ドライブ対応、1U ブラケット付属)
外部ドライブ用コントローラ	
UCSC-9500-8E-D=	9500 シリーズ PCIe Gen 4.0 Tri-Mode Storage HBA 12Gb/s SAS/SATA/PCIe (NVMe)
ドライブ	
 注：追加の SAS/SATA または NVMe 前面または背面ドライブを注文する場合、ドライブからマザーボードに接続するケーブルを注文する必要があります。この表の「ドライブケーブル」の項を参照してください。	
HDD	
HDD (10K RPM)	
UCS-HD600G10KJ4-D=	600 GB 12G SAS 10K RPM SFF HDD
UCS-HD12TB10KJ4-D=	1.2 TB 12 G SAS 10K RPM SFF HDD
UCS-HD18TB10KJ4-D=	1.8 TB 12G SAS 10K RPM SFF HDD (4K)
UCS-HD24TB10KJ4-D=	2.4 TB 12G SAS 10K RPM SFF HDD (4K)
Enterprise Performance SAS/SATA SSD (高耐久性、最大 10X または 3X DWPD (Drive Writes Per Day) 対応)	
SATA	
UCS-SD19T63X-EP-D=	1.9 TB 2.5 インチ Enterprise Performance 6G SATA SSD (3 倍の耐久性)

表 34 スペア部品

製品 ID (PID)	説明
UCS-SD480GBM3XEPD=	480GB SATA SSD 3DWPD
UCS-SD960GBM3XEPD=	960GB SATA SSD 3DWPD
UCS-SD19TBM3XEP-D=	1.9TB SATA SSD 3DWPD
UCS-SDB4800A1P=	480GB 2.5 インチ 15 mm Solidigm S4620 Enter Perf 6G SATA 3X SSD
UCS-SDB9600A1P=	960GB 2.5 インチ 15 mm Solidigm S4620 Enter Perf 6G SATA 3X SSD
UCS-SDB1T90A1P=	1.9TB 2.5 インチ 15 mm Solidigm S4620 Enter Perf 6G SATA 3X SSD
SAS	
UCS-SD16TKA3XEP-D=	1.6TB 2.5 インチ Enter Perf 24G SAS Kioxia PM7 SSD (3X)
UCS-SD32TKA3XEP-D=	3.2TB 2.5 インチ Enter Perf 24G SAS Kioxia PM7 SSD (3X)
Enterprise Value SAS/SATA SSD (低耐久性、最大 1X DWPD (1日あたりのドライブ書き込み) 対応)	
SATA	
UCS-SD240GBM1XEVD=	240GB SATA SSD 1DWPD
UCS-SD480GBM1XEVD=	480GB SATA SSD 1DWPD
UCS-SD960GBM1XEVD=	960GB SATA SSD 1DWPD
UCS-SD16TBM1XEV-D=	1.6TB SATA SSD 1DWPD
UCS-SD19TBM1XEV-D=	1.9TB SATA SSD 1DWPD
UCS-SD38TBM1XEV-D=	3.8TB SATA SSD 1DWPD
UCS-SD76TBM1XEV-D=	7.6TB SATA SSD 1DWPD
UCS-SDB960SA1VD=	960GB 2.5 インチ 6G SATA Enter Value 1X Samsung G1PM893A SSD
UCS-SDB1T9SA1VD=	1.9TB 2.5 インチ 6G SATA Enter Value 1X Samsung G1PM893A SSD
UCS-SDB3T8SA1VD=	3.8TB 2.5 インチ 6G SATA Enter Value 1X Samsung G1PM893A SSD
UCS-SDB7T6SA1VD=	7.6TB 2.5 インチ 6G SATA Enter Value 1X Samsung G1PM893A SSD
UCS-SDB4800A1V=	480GB 2.5 インチ 15mm Solidigm S4520 Enter Value 6G SATA 1X SSD
UCS-SDB3T80A1V=	3.8TB 2.5 インチ 15 mm Solidigm S4520 Enter Value 6G SATA 1X SSD
SAS	
UCS-SD19TKA1XEV-D=	1.9TB 2.5 インチ 値を入力 24G SAS Kioxia PM7 SSD
UCS-SD38TKA1XEV-D=	3.8TB 2.5 インチ 値を入力 24G SAS Kioxia PM7 SSD
UCS-SD76TKA1XEV-D=	7.6TB 2.5 インチ 値を入力 24G SAS Kioxia PM7 SSD
UCS-SD15TKA1XEV-D=	15.3TB 2.5 インチ 値を入力 24G SAS Kioxia PM7 SSD
自己暗号化ドライブ (SED) (1X または 3X)	
SATA	
UCS-SD19TEM2NK9-D=	1.9 TB Enterprise Value SATA SSD (1X、SED)
UCS-SD38TEM2NK9-D=	3.8 TB Enterprise Value SATA SSD (1X FWPD、SED)
UCS-SD76TEM2NK9-D=	7.6 TB EGB Enterprise Value SATA SSD (1X、SED)
UCS-SD960GM2NK9-D=	960GB Enterprise value SATA SSD (1X、SED)
SAS	
UCS-SD16TBKANK9-D=	1.6TB 2.5" Enterprise performance 12GSAS SSD(3DWPD, SED-FIPS) FIPS140-2
UCS-SD38TBKANK9-D=	3.8TB 2.5" Enterprise value 12G SAS SSD (1DWPD, SED-FIPS) FIPS140-2

表 34 スペア部品

製品 ID (PID)	説明
UCS-SD76TBKANK9-D=	7.6TB Enterprise value SAS SSD (1DWPD、 SED-FIPS) FIPS140-2
PCIe / NVMe (2.5 インチ) SFF ドライブ	
UCS-NVME4-1920-D=	1.9TB 2.5in U.2 P5520 NVMe High Perf Medium Endurance
UCS-NVME4-3200-D=	3.2TB 2.5in U.2 P5620 NVMe High Perf High Endurance
UCS-NVMEG4-M960-D=	960GB 2.5in U.3 Micron P7450 NVMe High Perf Medium Endurance
UCS-NVMEG4-M1920D=	1.9TB 2.5in U.3 Micron P7450 NVMe High Perf Medium Endurance
UCS-NVMEG4-M3840D=	3.8TB 2.5in U.3 Micron P7450 NVMe High Perf Medium Endurance
UCS-NVMEG4-M7680D=	7.6TB 2.5in U.3 Micron P7450 NVMe High Perf Medium Endurance
UCS-NVMEG4-M1536D=	15.3TB 2.5in U.3 Micron P7450 NVMe High Perf Medium Endurance
UCS-NVMEG4-M1600D=	1.6TB 2.5in U.3 Micron P7450 NVMe High Perf High Endurance
UCS-NVMEG4-M3200D=	3.2TB 2.5in U.3 Micron P7450 NVMe High Perf High Endurance
UCS-NVMEG4-M6400D=	6.4TB 2.5in U.3 Micron P7450 NVMe High Perf High Endurance
UCS-NVB960M1H=	960GB 2.5 インチ U.3 15mm Micron XTR Hg Perf Ext End 60X NVMe
ドライブ ケーブル	
CBL-FNVME-C225M8=	C225M8 NVME ケーブル、メインボードからバックプレーン
	注：前面 NVMe ドライブを UCSC-C225-M8S に追加する場合は、このケーブルを注文します。
ドライブ ブランク パネル	
UCSC-BBLKD-M8=	UCS C シリーズ M6 & M8 SFF ドライブブランクパネル
PCIe カード	
モジュール型 LAN on Motherboard (mLOM) / OCP	
UCSC-M-V5Q50GV2-D	Cisco UCS VIC 15427 クワッド ポート CNA MLOM (セキュア ブート付き)
UCSC-M-V5D200GV2D	Cisco VIC 15237 2x 40/100/200G mLOM C シリーズ (セキュア ブート付き)
UCSC-O-ID10GC ¹	Intel X710T2LOCPV3G1L 2x10GbE RJ45 OCP3.0 NIC
UCSC-O-N6CD100GFD	Cisco-NVDA MCX623436AC-CDAB CX6Dx 2x100G QSFP56 x16 OCP NIC
UCSC-O-N6CD25GFD	Cisco-NVDA MCX631432AC-ADAB CX6Lx 2x25G SFP28 x8 OCP NIC
仮想インターフェイス カード (VIC)	
UCSC-P-V5Q50G-D	Cisco UCS VIC 15425 クワッド ポート 10/25/50G CNA PCIE
UCSC-P-V5D200G-D	Cisco UCS VIC 15235 デュアル ポート 40/100/200G CNA PCIE
ネットワーク インターフェイス カード (NIC)	
1 GbE NIC	
UCSC-P-IQ1GC=	Cisco-Intel I710-T4L 4x1GBASE-T NIC
10 GbE NIC	
UCSC-PCIEID10GF-D=	Intel X710-DA2 デュアル ポート 10Gb SFP+ NIC
UCSC-P-ID10GC-D=	Cisco-Intel X710T2LG 2x10 GbE RJ45 PCIe NIC

表 34 スペア部品

製品 ID (PID)	説明
UCSC-P-IQ10GC-D=	Cisco-Intel X710T4LG 4x10 GbE RJ45 PCIe NIC
UCSC-PCIEIQ10GF-D=	Intel X710 クアッドポート 10G SFP+ NIC
25 GbE NIC	
UCSC-P-I8D25GF-D=	Cisco-Intel E810XXVDA2 2x25/10 GbE SFP28 PCIe NIC
UCSC-P-I8Q25GF-D=	Cisco-Intel E810XXVDA4L 4x25/10 GbE SFP28 PCIe NIC
UCSC-P-N7Q25GF=	MCX713104AS-ADAT : CX-7 4x25GbE SFP56 PCIe Gen4x16、VPI NIC
UCSC-P-N6D25GF-D=	Cisco-NVDA MCX631102AS-ADAT CX6Lx 2x25GbE SFP28 x8 PCIe NIC
100 GbE NIC	
UCSC-P-I8D100GF-D=	Cisco-Intel E810CQDA2 2x100 GbE QSFP28 PCIe NIC
UCSC-P-MDD100GF-D=	Cisco-MLNX MCX623106AS-CDAT 2x100GbE QSFP56 PCIe NIC
UCSC-P-MCD100GF-D=	Cisco-MLNX MCX623106AC-CDAT 2x100GbE QSFP56 PCIe NIC
200 GbE NIC	
UCSC-P-N7D200GF=	MCX755106AS-HEAT : CX-7 2x200GbE QSFP112 PCIe Gen5x16、VPI NIC
UCSC-P-N3220L=	Nvidia OEM BlueField-3 B3220L SuperNIC 2x200G
ホストバスアダプタ (HBA)	
UCSC-P-Q6D32GF-D=	Cisco-QLogic QLE2772 2x32GFC Gen 6 Enhanced PCIe HBA
UCSC-P-B7D32GF-D=	Cisco-Emulex LPe35002-M2-2x32GFC Gen 7 PCIe HBA
UCSC-PCIEBD16GF-D=	Emulex LPe31002 デュアルポート 16G FC HBA
UCSC-P-Q7D64GF=	Cisco-QLogic QLE2872、64GFC Gen 7 PCIe HBA X 2
外部ストレージ HBA	
UCSC-9500-8E-D=	9500 シリーズ PCIe Gen 4.0Tri-Mode Storage HBA 12Gb/s SAS/SATA/PCIe (NVMe)
GPU	
UCSC-GPU-L4=	NVIDIA L4:70W、24GB、1 スロット HHL GPU
電源装置	
PSU (入力ハイライン 210VAC)	
UCSC-PSU1-1200W-D=	C シリーズ サーバ用の 1200W チタニウム電源
UCSC-PSUV21050D-D=	ラック サーバー用 Cisco UCS 1050W -48V DC 電源
UCSC-PSU1-1600W-D=	UCS 1600W AC PSU Platinum (EU/UK Lot 9 非準拠)
UCSC-PSU1-2300W-D=	ラック サーバー チタン 用 Cisco UCS 2300W AC 電源
PSU (入力ローライン 110VAC)	
UCSC-PSU1-1200W-D=	C シリーズ サーバ用の 1200W チタニウム電源
UCSC-PSU1-2300W-D=	ラック サーバー チタン 用 Cisco UCS 2300W AC 電源
電源コード	
NO-POWER-CORD=	環境に優しいグリーン オプション、電源ケーブルは出荷されません
R2XX-DMYPWRCORD =	電源コードなし (電源コードを選択しない場合のダミー PID)
CAB-48DC-40A-8AWG=	C シリーズ - 48VDC PSU 電源コード、3.5 m、3 ワイヤ、8AWG、40A
CAB-N5K6A-NA=	電源コード、200/240 V 6 A (北米)

表 34 スペア部品

製品 ID (PID)	説明
CAB-AC-L620-C13=	AC 電源コード、NEMA L6-20 - C13、2 m/6.5 フィート
CAB-C13-CBN=	CABASY、ワイヤ、ジャンパコード、27 インチ L、C13/C14、10A/250V
CAB-C13-C14-2M=	CABASY、ワイヤ、ジャンパコード、PWR、2 m、C13/C14、10A/250V
CAB-C13-C14-AC=	コード、PWR、JMP、IEC60320/C14、IEC6 0320/C13、3.0m
CAB-250V-10A-AR=	電源コード、250 V、10 A (アルゼンチン仕様)
CAB-9K10A-AU=	電源コード、250 VAC、10 A、3112 プラグ (オーストラリア仕様)
CAB-250V-10A-CN=	AC 電源コード、250 V、10 A (中国仕様)
CAB-9K10A-EU=	電源コード、250 VAC、10 A、CEE 7/7 プラグ (EU 仕様)
CAB-250V-10A-ID=	電源コード、250 V、10 A (インド仕様)
CAB-C13-C14-3M-IN=	電源コードジャンパ、C13-C14 コネクタ、長さ 3 m、インド
CAB-C13-C14-IN =	電源コードジャンパ、C13-C14 コネクタ、長さ 1.4 m、インド
CAB-250V-10A-IS=	電源コード、SFS、250 V、10 A (イスラエル仕様)
CAB-9K10A-IT=	電源コード、250 VAC、10 A、CEI 23-16/VII プラグ (イタリア仕様)
CAB-9K10A-SW=	電源コード、250 VAC 10 A MP232 プラグ (スイス仕様)
CAB-9K10A-UK=	電源コード、250 VAC、10 A、BS1363 プラグ (13 A ヒューズ)(英国)
CAB-9K12A-NA=	電源コード、125 VAC、13 A、NEMA 5-15 プラグ (北米)
CAB-250V-10A-BR=	電源コード、250 V、10 A (ブラジル)
CAB-C13-C14-2M-JP=	電源コード C13-C14、2m/6.5 フィート、日本 PSE マーク
CAB-9K10A-KOR=	電源コード、125 VAC 13 A KSC8305 プラグ (韓国仕様)
CAB-ACTW=	AC 電源コード (台湾) C13、EL 302、2.3 m
CAB-JPN-3PIN=	日本仕様、90-125 VAC 12 A NEMA 5-15 プラグ、2.4 m
CAB-C19-CBN=	キャビネットジャンパ電源コード、250 VAC 16 A、C20-C19 コネクタ
CAB-S132-C19-ISRL=	S132 to IEC-C19 14 フィート、アルゼンチン仕様
CAB-IR2073-C19-AR=	IRSM 2073 to IEC-C19、14 フィート、アルゼンチン仕様
CAB-BS1363-C19-UK=	BS-1363 to IEC-C19、14 フィート、英国仕様
CAB-SABS-C19- IND=	SABS 164-1 to IEC-C19、インド仕様
CAB-C14C19-10A-EU=	電源コード C14-C19 10A EU
CAB-C2316-C19-IT=	CEI 23-16 to IEC-C19、14 フィート、イタリア仕様
CAB-L520P-C19-US =	NEMA L5-20 - IEC-C19、6 フィート、米国仕様
CAB-US515P-C19-US =	NEMA 5-15 - IEC-C19 13 フィート、米国仕様
CAB-US520-C19-US =	NEMA 5-20 - IEC-C19 14 フィート、米国仕様
CAB-US620P-C19-US =	NEMA 6-20 to IEC-C19 13 フィート、米国仕様
レールキットとCMA	
UCSC-RAIL-D=	M8 ラック サーバ用ボールベアリングレールキット
UCSC-RAIL-NONE-D=	レールキットオプションなし
UCSC-CMA-C220-D=	M8 ボールベアリングレールキット用のリバーシブルCMA
管理の設定	

表 34 スペア部品

製品 ID (PID)	説明
UCSC-DLOM-01-D=	C シリーズ サーバ用専用モード BIOS 設定
UCSC-CCARD-01-D=	C シリーズ サーバ用 Cisco カードモード BIOS 設定
セキュリティデバイス	
UCS-TPM2-002D-D=	AMD M8 サーバ向け Trusted Platform Module 2.0 FIPS 140-2 および Windows 22 準拠
UCSX-TPM-OPT-OUT-D=	OPT OUT、TPM 2.0、TCG、FIPS140-2、CC EAL4 + 認定 ²
UCSC-INT-SW02-D=	M8 シャーシ侵入スイッチ
ベゼル	
UCSC-BZL-C220-D=	セキュリティ ベゼル
M.2 SATA SSD および M.2 Raid コントローラ	
UCS-M2-I240GB-D=	240GB SATA M.2 SSD
UCS-M2-240G-D=	240GB M.2 SATA Micron G2 SSD
UCS-M2-480G-D=	480GB M.2 SATA SSD
UCS-M2-960G-D=	960GB M.2 SATA Micron G2 SSD
UCS-M2-HWRAID-D	Cisco ブート最適化 M.2 RAID コントローラ (最大 2 台の M.2 SATA SSD を保持)
M.2 NVMe および M.2 RAID コントローラ	
UCS-NVM2-400GB=	400GB M.2 ブート NVMe
UCS-NVM2-960GB=	960GB M.2 ブート NVMe
UCS-M2-NVRAID=	Cisco M.2 NVMe BOOT RAID コントローラ (HHHL)
オペレーティングシステムとソフトウェア	
Microsoft Windows Server	
MSWS-22-ST16CD=	Windows Server 2022 Standard (16 コア /2 VM)
MSWS-22-ST16CD-NS=	Windows Server 2022 Standard (16 コア /2 VM)、Cisco SVC なし
MSWS-22-DC16CD=	Windows Server 2022 Data Center (16 コア /VM 無制限)
MSWS-22-DC16CD-NS=	Windows Server 2022 DC (16 コア /VM 無制限)、Cisco SVC なし
Red Hat	
RHEL-2S2V-D1A=	Red Hat Enterprise Linux (1 ~ 2 CPU、1 ~ 2 VN)、1 年サポートが必要
RHEL-2S2V-D3A=	Red Hat Enterprise Linux (1 ~ 2 CPU、1 ~ 2 VN)、3 年サポートが必要
RHEL-2S2V-D5A=	Red Hat Enterprise Linux (1 ~ 2 CPU、1 ~ 2 VN)、5 年サポートが必要
RHEL-VDC-2SUV-D1A=	仮想データセンター用 RHEL (1 ~ 2 CPU、VN 無制限)、1 年サポートが必要
RHEL-VDC-2SUV-D3A=	仮想データセンター用 RHEL (1 ~ 2 CPU、VN 無制限)、3 年サポートが必要
RHEL-VDC-2SUV-D5A=	仮想データセンター用 RHEL (1 ~ 2 CPU、VN 無制限)、5 年サポートが必要
Red Hat Ent Linux/High Avail/Res Strg/Scal	
RHEL-2S2V-D1S=	Red Hat Enterprise Linux (1 ~ 2 CPU、1 ~ 2 VN)、プレミアム 1 年 SnS が必要
RHEL-2S2V-D3S=	Red Hat Enterprise Linux (1 ~ 2 CPU、1 ~ 2 VN)、プレミアム 3 年 SnS が必要
RHEL-2S-HA-D1S=	RHEL High Availability (1 ~ 2 CPU)、プレミアム 1 年 SnS が必要
RHEL-2S-HA-D3S=	RHEL High Availability (1 ~ 2 CPU)、プレミアム 3 年 SnS が必要

表 34 スペア部品

製品 ID (PID)	説明
RHEL-2S-RS-D1S=	RHEL Resilient Storage (1 ~ 2 CPU) プレミアム 1 年 SnS が必要
RHEL-2S-RS-D3S=	RHEL Resilient Storage (1 ~ 2 CPU) プレミアム 3 年 SnS が必要
RHEL-VDC-2SUV-D1S=	仮想データセンター用 RHEL (1 ~ 2 CPU、VN 無制限) 1 年 SnS が必要
RHEL-VDC-2SUV-D3S=	仮想データセンター用 RHEL (1 ~ 2 CPU、VN 無制限) 3 年 SnS が必要
Red Hat SAP	
RHEL-SAP-2S2V-D1S=	SAP アプリケーション用 RHEL (1 ~ 2 CPU、1 ~ 2 VN) プレミアム 1 年 SnS が必要
RHEL-SAP-2S2V-D3S=	SAP アプリケーション用 RHEL (1 ~ 2 CPU、1 ~ 2 VN) プレミアム 3 年 SnS が必要
RHEL-SAPSP-D3S=	RHEL SAP Solutions Premium - 3 年間
RHEL-SAPSS-D3S=	RHEL SAP Solutions Standard - 3 年間
SuSE	
SLES-2S2V-D1A=	SUSE Linux Enterprise Server (1 ~ 2 CPU、1 ~ 2 VM) 1 年サポートが必要
SLES-2S2V-D3A=	SUSE Linux Enterprise Server (1 ~ 2 CPU、1 ~ 2 VM) 3 年サポートが必要
SLES-2S2V-D5A=	SUSE Linux Enterprise Server (1 ~ 2 CPU、1 ~ 2 VM) 5 年サポートが必要
SLES-2SUV-M-D1A=	SUSE Linux Enterprise Server (1 ~ 2 CPU、VM 無制限) LP、1 年サポートが必要
SLES-2SUV-M-D3A=	SUSE Linux Enterprise Server (1 ~ 2 CPU、VM 無制限) LP、3 年サポートが必要
SLES-2SUV-M-D5A=	SUSE Linux Enterprise Server (1 ~ 2 CPU、VM 無制限) LP、5 年サポートが必要
SLES-2S-LP-D1A=	SUSE Linux Live Patching アドオン (1 ~ 2 CPU) 1 年サポートが必要
SLES-2S-LP-D3A=	SUSE Linux Live Patching アドオン (1 ~ 2 CPU) 3 年サポートが必要
SLES-2S2V-D1S=	SUSE Linux Enterprise Server (1 ~ 2 CPU、1 ~ 2 VM) 優先 1 年 SnS
SLES-2S2V-D3S=	SUSE Linux Enterprise Server (1 ~ 2 CPU、1 ~ 2 VM) 優先 3 年 SnS
SLES-2S2V-D5S=	SUSE Linux Enterprise Server (1 ~ 2 CPU、1 ~ 2 VM) 優先 5 年 SnS
SLES-2SUV-M-D1S=	SUSE Linux Enterprise Server (1 ~ 2 CPU、VM 無制限) LP、優先 1 年 SnS
SLES-2SUV-M-D3S=	SUSE Linux Enterprise Server (1 ~ 2 CPU、VM 無制限) LP、優先 3 年 SnS
SLES-2SUV-M-D5S=	SUSE Linux Enterprise Server (1 ~ 2 CPU、VM 無制限) LP、優先 5 年 SnS
SLES-2S-HA-D1S=	SUSE Linux 高可用性拡張 (1 ~ 2 CPU) 1 年 SnS
SLES-2S-HA-D3S=	SUSE Linux 高可用性拡張 (1 ~ 2 CPU) 3 年 SnS
SLES-2S-HA-D5S=	SUSE Linux 高可用性拡張 (1 ~ 2 CPU) 5 年 SnS
SLES-2S-GC-D1S=	SUSE Linux HA 対応 Geo クラスタリング (1 ~ 2 CPU) 1 年 SnS
SLES-2S-GC-D3S=	SUSE Linux HA 対応 Geo クラスタリング (1 ~ 2 CPU) 3 年 SnS
SLES-2S-GC-D5S=	SUSE Linux HA 対応 Geo クラスタリング (1 ~ 2 CPU) 5 年 SnS
SLES-2S-LP-D1S=	SUSE Linux Live パッチ アドオン (1 ~ 2 CPU) 1 年 SnS が必要
SLES-2S-LP-D3S=	SUSE Linux Live パッチ アドオン (1 ~ 2 CPU) 3 年 SnS が必要
SLES および SAP	
SLES-SAP-2S2V-D1S=	SAP アプリケーション用 SLES (1 ~ 2 CPU、1 ~ 2 VM) 優先 1 年 SnS
SLES-SAP-2S2V-D3S=	SAP アプリケーション用 SLES (1 ~ 2 CPU、1 ~ 2 VM) 優先 3 年 SnS
SLES-SAP-2S2V-D5S=	SAP アプリケーション用 SLES (1 ~ 2 CPU、1 ~ 2 VM) 優先 5 年 SnS
SLES-SAP2SUV-M-D1S=	SUSE Linux Enterprise Server for SAP Applications (1 ~ 2 CPU、VM 無制限) LP、優先 1 年 SnS

表 34 スペア部品

製品 ID (PID)	説明
SLES-SAP2SUVM-D3S=	SUSE Linux Enterprise Server for SAP Applications (1 ~ 2 CPU、VM 無制限) LP、優先 3 年 SnS
SLES-SAP2SUVM-D5S=	SUSE Linux Enterprise Server for SAP Applications (1 ~ 2 CPU、VM 無制限) LP、優先 5 年 SnS
SLES-SAP-2S2V-D1A=	HA 付き SAP アプリケーション用 SLES (1 ~ 2 CPU、1 ~ 2 VM)、1 年サポートが必要
SLES-SAP-2S2V-D3A=	HA 付き SAP アプリケーション用 SLES (1 ~ 2 CPU、1 ~ 2 VM)、3 年サポートが必要
SLES-SAP-2S2V-D5A=	HA 付き SAP アプリケーション用 SLES (1 ~ 2 CPU、1 ~ 2 VM)、5 年サポートが必要
SLES-SAP2SUVM-D1A=	SUSE Linux Enterprise Server for SAP Applications HA 付き (1 ~ 2 CPU、VM 無制限) LP、1 年サポートが必要
SLES-SAP2SUVM-D3A=	SUSE Linux Enterprise Server for SAP Applications HA 付き (1 ~ 2 CPU、VM 無制限) LP、3 年サポートが必要
SLES-SAP2SUVM-D5A=	SUSE Linux Enterprise Server for SAP Applications HA 付き (1 ~ 2 CPU、VM 無制限) LP、5 年サポートが必要

注:

- UCSC-O-ID10GC は OCP 3.0 アダプタであり、特別な機械的コネクタアドオンを使用して mLOM / OCP 3.0 スロットに取り付けます。インストール手順については、https://www.cisco.com/content/en/us/td/docs/unified_computing/ucs/c/hw/c225m6/install/c225m6.html を参照してください。
- ベアメタルまたはゲスト VM の展開には、Microsoft 認定の TPM 2.0 が必要であることを注意してください。TPM 2.0 のオプトアウトにより、Microsoft 認定資格が無効になります

技術仕様

寸法と重量

表 35 UCS C225 M8 の寸法と重量

パラメータ	値
高さ	4.3 cm (1.70 インチ)
幅 (スラム ラッチを含む)	42.9 cm (16.9 インチ)
奥行き	76.2 cm (30 インチ)
重量	
次のオプション付きでレール キットなしの重量： HDD×1、CPU×1 (ヒートシンク付き)、DIMM×1、1600W PSU×1、mLOM カード、 3HH 背面壁、3HH ライザー ケージ 1、3HH ライザー ケージ 2、3HH ライザー ケー ジ 3、RAID トレイ、BBU モジュール (ホルダー付き)	15.05 kg = 33.18 ポ ンド (3HH SKU)
次のオプション付きでレール キットなしの重量 HDD×1、CPU×1 (ヒートシンク付き)、DIMM×1、1600W PSU×1、mLOM カード、 2FH 背面壁、2FH ライザー ケージ 1、2FH ライザー ケージ 2、RAID トレイ、BBU モジュール (ホルダー付き)	15.1 kg = 33.29 ポン ド (2FH SKU)
次のオプションとレール キット付きの重量 HDD×1、CPU×1 (ヒートシンク付き)、DIMM×1、1600W PSU×1、mLOM カード、 3HH 背面壁、3HH ライザー ケージ 1、3HH ライザー ケージ 2、3HH ライザー ケー ジ 3、RAID トレイ、BBU モジュール (ホルダー付き)	18.8 kg = 41.45 ポン ド (3HH SKU)
次のオプションとレール キット付きの重量 HDD×1、CPU×1 (ヒートシンク付き)、DIMM×1、1600W PSU×1、mLOM カード、 2FH 背面壁、2FH ライザー ケージ 1、2FH ライザー ケージ 2、RAID トレイ、BBU モジュール (ホルダー付き)	18.85 kg = 41.56 ポ ンド (2FH SKU)

電力仕様

サーバには、以下の電源ユニットを使用できます。

- 1050 W V2 (DC) 電源ユニット (表 36 を参照)
- 1200 W (AC) 電源装置 (表 37 を参照)
- 1600 W (AC) 電源ユニット (表 38 を参照)
- 2300 W (AC) 電源ユニット (表 39 を参照)

表 36 UCS C225 M8 SFF 電源仕様 (1050 W V2 DC 電源)

パラメータ	仕様
入力コネクタ	Molex 42820
入力電圧範囲 (V rms)	-48
最大許容入力電圧範囲 (V rms)	-40 ~ -72
周波数範囲 (Hz)	該当なし
最大許容周波数範囲 (Hz)	該当なし
最大定格出力 (W)	1050
最大定格スタンバイ出力 (W)	36
公称入力電圧 (V rms)	-48
公称入力電流 (A rms)	24
公称入力電圧の最大入力 (W)	1154
公称入力電圧の最大入力 (VA)	1154
最小定格効率 (%) ¹	91
最小定格力率 ¹	該当なし
最大突入電流 (A ピーク)	15
最大突入電流 (ms)	0.2
最小ライドスルー時間 (ms) ²	5

注:

1. これは、80 Plus Platinum 認証を得るのに必要な最小定格です。認定値については <http://www.80plus.org/> [英語] で公開されているテストレポートを参照してください。
2. 入力電圧のドロップアウト時、時間出力電圧は 100% 負荷の状態で規制の範囲内に留まります。

表 37 UCS C225 M8 1200 W (AC) 電源ユニットの仕様

パラメータ	仕様			
入力コネクタ	IEC320 C14			
入力電圧範囲 (Vrms)	100 ~ 240			
最大許容入力電圧範囲 (Vrms)	90 ~ 264			
周波数範囲 (Hz)	50 ~ 60			
最大許容周波数範囲 (Hz)	47 ~ 63			
最大定格出力 (W) ¹	1100	1200		
最大定格スタンバイ出力 (W)	48			
公称入力電圧 (Vrms)	100	120	208	230
公称入力電流 (Arms)	12.97	10.62	6.47	5.84
公称入力電圧の最大入力 (W)	1300	1264	1343	1340
公称入力電圧の最大入力 (VA)	1300	1266	1345	1342
最小定格効率 (%) ²	90	90	91	91
最小定格力率 ²	0.97	0.97	0.97	0.97
最大突入電流 (A ピーク)	20			
最大突入電流 (ms)	0.2			
最小ライドスルー時間 (ms) ³	12			

注:

- ローライン入力電圧 (100 ~ 127 V) で動作時の最大定格出力は 1100 W に制限されます
- これは、80 Plus Titanium 認証を得るのに必要な最小定格です。認定値については <http://www.80plus.org/> [英語] で公開されているテストレポートを参照してください。
- 入力電圧のドロップアウト時、時間出力電圧は 100% 負荷の状態で規制の範囲内に留まります

表 38 UCS C225 M8 1600 W (AC) 電源ユニットの仕様

パラメータ	仕様			
入力コネクタ	IEC320 C14			
入力電圧範囲 (V rms)	200 ~ 240			
最大許容入力電圧範囲 (V rms)	180 ~ 264			
周波数範囲 (Hz)	50 ~ 60			
最大許容周波数範囲 (Hz)	47 ~ 63			
最大定格出力 (W)	1600			
最大定格スタンバイ出力 (W)	36			
公称入力電圧 (V rms)	100	120	208	230
公称入力電流 (A rms)	N/A	N/A	8.8	7.9
公称入力電圧の最大入力 (W)	N/A	N/A	1778	1758
公称入力電圧の最大入力 (VA)	N/A	N/A	1833	1813
最小定格効率 (%) ¹	N/A	N/A	90	91
最小定格力率 ²	N/A	N/A	0.97	0.97
最大突入電流 (A ピーク)	30			
最大突入電流 (ms)	0.2			
最小ライドスルー時間 (ms) ³	12			

注:

- これは、80 Plus Platinum 認証を得るのに必要な最小定格です。認定値については <http://www.80plus.org/> [英語] で公開されているテストレポートを参照してください。
- 入力電圧のドロップアウト時、時間出力電圧は 100% 負荷の状態規制の範囲内に留まります

表 39 UCS C225 M8 2300 W (AC) 電源ユニットの仕様

パラメータ	仕様			
入力コネクタ	IEC320 C20			
入力電圧範囲 (Vrms)	100 ~ 240			
最大許容入力電圧範囲 (Vrms)	90 ~ 264			
周波数範囲 (Hz)	50 ~ 60			
最大許容周波数範囲 (Hz)	47 ~ 63			
最大定格出力 (W) ¹	2300			
最大定格スタンバイ出力 (W)	36			
公称入力電圧 (Vrms)	100	120	208	230
公称入力電流 (Arms)	13	11	12	10.8
公称入力電圧の最大入力 (W)	1338	1330	2490	2480
公称入力電圧の最大入力 (VA)	1351	1343	2515	2505
最小定格効率 (%) ²	92	92	93	93
最小定格力率 ²	0.99	0.99	0.97	0.97
最大突入電流 (A ピーク)	30			
最大突入電流 (ms)	0.2			
最小ライドスルー時間 (ms) ³	12			

注:

- ローライン入力電圧 (100 ~ 127 V) で動作時の最大定格出力は 1200 W に制限されます。
- これは、80 Plus Titanium 認証を得るのに必要な最小定格です。認定値については <http://www.80plus.org/> [英語] で公開されているテストレポートを参照してください。
- 入力電圧のドロップアウト時、時間出力電圧は 100% 負荷の状態で規制の範囲内に留まります



注: 構成固有の電力仕様については、<http://ucspowercalc.cisco.com> にある Cisco UCS Power Calculator を使用してください。

環境仕様

Cisco UCS C225 M8 SFF サーバーの環境仕様は [表 40](#) にリストされています。

表 40 UCS C225 M8 の環境仕様

パラメータ	最小
動作温度	5°C ~ 35°C (ASHRAE Class A4 および / または Class A3 および / または Class A2 をサポート) ASHRAE クラス A3 は、製品エンジニアリングによって特に指定されていない限り、一般的なテスト プロファイルになります。 システムは、18°C ~ 27°C の ASHRAE 推奨動作範囲全体で、1 つのファンの障害 (デュアル インペラハウジングの 1 つのインペラの障害) で動作し続けるものとします。望ましくありませんが、ファン障害時に消費電力および / または音響ノイズが増加することがあります。
非動作時温度	乾球温度 -40°C ~ 65°C (-40°F ~ 149°F)
動作時の相対湿度	8% から 90% の相対湿度、結露しないこと、最大湿球 28°C (82.4°F) の動作温度範囲内 5°C (41°F から 122°F)
非動作時相対湿度	相対湿度 5% ~ 93%、結露しないこと、乾球温度 20°C ~ 40°C の最大湿球温度は 28°C。
最長動作期間	無制限
動作高度	最大標高 3050 メートル (10,006 フィート)
非動作高度	標高 0 ~ 12,000 メートル (39,370 フィート)
音響レベル測定 A 特性 ISO7779 LWAd (Bels)、23 °C (73 °F) で動作	2RU: 5.8B ラック取り付けされた製品 : 6.8B
音圧レベル測定 A 特性 ISO7779 LpAm (dBA)、23 °C (73 °F) で動作	2RU: 43dB ラック取り付けされた製品 : 55dB

コンプライアンス要件

C シリーズ サーバの規制準拠要件を次に示します。表 41

表 41 UCS C シリーズの規制準拠要件

パラメータ	説明
適合規格	本製品は、指令 2014/30/EU および 2014/35/EU による CE マーキングに準拠しています。
安全性	UL 60950-1/62368-1 CAN/CSA-C22.2 No. 60950-1/62368-1 IEC/EN 60950-1/62368-1 AS/NZS 62368.1 GB 4943.1-2022 CNS 15598-1:2020
EMC : エミッション	47CFR Part 15 (CFR 47) クラス A AS/NZS CISPR 32、クラス A CISPR32 クラス A EN55032 クラス A ICES003 クラス A VCCI-CISPR32 クラス A EN61000-3-2 EN61000-3-3 KS C 9832 クラス A EN 300386 クラス A
EMC : イミュニティ	EN55035 EN55024 CISPR24/35 EN300386 KS C 9835 IEC/EN61000-6-1

販売終了 (EOL) 製品

以下は、以前この製品で使用可能でしたが、すでに販売停止している部品の一覧です。引き続きサポートされているかを確認するには、EOL プルティン リンクを参照してください。

表 42 EOS

製品 ID	説明	EOL/EOS リンク
UCS-SD960G63XEP-D	960GB 2.5 インチ Perf 6G SATA Intel SSD (3X)	https://www.cisco.com/c/en/us/products/collateral/servers-unified-computing/ucs-c-series-rack-servers/select-ucs-accessories-eol15502.html
UCS-MR128G4RE3	128GB DDR5-5600 RDIMM 4Rx4 (16Gb)	https://www.cisco.com/c/en/us/products/collateral/servers-unified-computing/ucs-c-series-rack-servers/select-ucs-accessories-eol15570.html
UCS-NVME4-15360-D	15.3TB 2.5 インチ U.2 15mm P5520 Hg Perf Med End NVMe	https://www.cisco.com/c/en/us/products/collateral/servers-unified-computing/ucs-c-series-rack-servers/select-ucs-accessories-eol15502.html
UCS-NVME4-1600-D	1.6TB 2.5 インチ U.2 15mm P5620 Hg Perf Hg End NVMe (3X)	https://www.cisco.com/c/en/us/products/collateral/servers-unified-computing/ucs-c-series-rack-servers/select-ucs-accessories-eol15502.html
UCS-NVME4-3840-D	3.8TB 2.5 インチ U.2 15mm P5520 Hg Perf Med End NVMe	https://www.cisco.com/c/en/us/products/collateral/servers-unified-computing/ucs-c-series-rack-servers/select-ucs-accessories-eol15502.html
UCS-NVME4-7680-D	7.6TB 2.5 インチ U.2 15mm P5520 Hg Perf Med End NVMe	https://www.cisco.com/c/en/us/products/collateral/servers-unified-computing/ucs-c-series-rack-servers/select-ucs-accessories-eol15502.html
UCS-SD38T63X-EP-D	3.8TB 2.5 インチ Perf 6G SATA Intel SSD (3X)	https://www.cisco.com/c/en/us/products/collateral/servers-unified-computing/ucs-c-series-rack-servers/select-ucs-accessories-eol15502.html
UCS-M2-I480GB-D	480GB SATA M.2 SSD	
UCS-NVME4-1920-D	1.9TB 2.5 インチ U.2 15mm P5520 Hg Perf Med End NVMe	https://www.cisco.com/c/en/us/products/collateral/servers-unified-computing/ucs-c-series-rack-servers/select-ucs-accessories-eol15502.html
UCS-NVME4-6400-D	6.4TB 2.5 インチ U.2 15mm P5620 Hg Perf Hg End NVMe (3X)	https://www.cisco.com/c/en/us/products/collateral/servers-unified-computing/ucs-c-series-rack-servers/select-ucs-accessories-eol15502.html
UCS-SD480G63XEP-D	480GB 2.5 インチ Perf 6G SATA Intel SSD (3X)	https://www.cisco.com/c/en/us/products/collateral/servers-unified-computing/ucs-c-series-rack-servers/select-ucs-accessories-eol15502.html

米国本社
Cisco Systems, Inc.
カリフォルニア州サンノゼ

アジア太平洋本社
Cisco Systems (USA), Pte. Ltd.
シンガポール

ヨーロッパ本社
Cisco Systems International BV
Amsterdam, The Netherlands

2023 年 11 月発行

© 2023 Cisco and/or its affiliates. All rights reserved.

Cisco および Cisco ロゴは、Cisco Systems, Inc. またはその関連会社の米国およびその他の国における商標または登録商標です。シスコの商標の一覧については、www.cisco.com/go/trademarks をご覧ください。記載されているサードパーティの商標は、それぞれの所有者に帰属します。「パートナー」または「partner」という言葉が使用されていても、シスコと他社の間にパートナーシップ関係が存在することを意味するものではありません。1175152207 10/23

