

## KURZREFERENZ

# Cisco Unified Videokamera



## 1 Installation

Für die Cisco Unified IP-Telefone 9971 und 9951.

1. Entfernen Sie die Plastikhülle vom Objektiv und Gehäuse der Kamera.
2. Entfernen Sie die Abdeckung oberhalb des Telefondisplays.
3. Wenn auf dem Telefon kein Gespräch geführt wird, schließen Sie den USB-Stecker an den USB-Anschluss des Telefons an (an der Rückseite des Telefondisplays).



4. Nach der Bestätigung der Installation durch das Telefon können Sie die Einstellungen anpassen (siehe Abschnitt „Einstellungen“).

## Kamera am Monitor befestigen

Wenn Sie die Kamera lieber an Ihrem Computermonitor (anstatt am Telefon) befestigen möchten, bitten Sie den Systemverwalter um einen Befestigungsclip und ein USB-Verlängerungskabel.

Der Clip verfügt über zwei abnehmbare Gleitschienen: eine breite und eine schmale. Verwenden Sie die breite Schiene für einen Laptopmonitor und die schmale für den Monitor eines Desktopcomputers (siehe Abbildung). Entfernen Sie die nicht benötigte Schiene.

Befestigen Sie die Kamera am Clip und schließen Sie dann das Verlängerungskabel an.

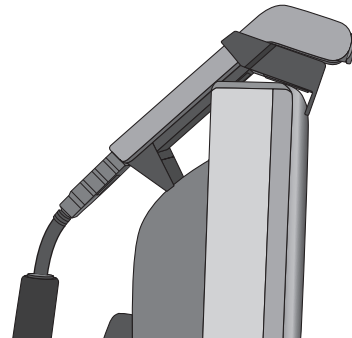

## 2 Anrufe mit Videoübertragung durchführen

Geben Sie zum Einleiten eines Anrufs mit Videoübertragung wie üblich die Telefonnummer auf dem Telefon ein.

Wenn die Kamera des Gesprächsteilnehmers aktiviert ist, kann der Anruf mit einer Zwei-Wege-Videoübertragung durchgeführt werden. Wenn die Kamera des Gesprächsteilnehmers nicht aktiviert ist, wird der Anruf mit einer Ein-Wege-Videoübertragung durchgeführt (d. h. Ihr Videobild wird auf dem Telefon des Gesprächsteilnehmers angezeigt).

Entsprechend kann das Videobild des Gesprächsteilnehmers auf Ihrem Telefon auch dann angezeigt werden, wenn Ihre Kamera während des Gesprächs deaktiviert ist.

## 3 Ansicht auswählen

Während eines Anrufs mit Videoübertragung haben Sie folgende Möglichkeiten:

- Vollbildmodus aktivieren
- Zwischen Ansichten wechseln
- Bild-im-Bild-Position anpassen
- Video verbergen

## Vollbildmodus aktivieren

Drücken Sie den Softkey **Vollbild**, um von der Vollbildansicht zu einer Fensteransicht zu wechseln.

Drücken Sie den Softkey **Minimieren**, um zur Fensteransicht zurückzukehren.



Hinweis: Wenn Sie sich in der Vollbildansicht befinden und ein neuer Anruf eingeht, werden Sie hiervon durch eine Popup-Meldung informiert.

## Zwischen Ansichten wechseln

Ihr eigenes Videobild (d. h. das Bild, das Ihre Kamera an die Gesprächsteilnehmer übermittelt) wird standardmäßig im Bild-im-Bild-Fenster in einer Ecke Ihres Telefondisplays angezeigt.

Sie können in der Vollbildansicht den Softkey **Wechseln** drücken, um Ihr eigenes Bild in der Vollbildansicht anzuzeigen und das Bild Ihres Gesprächspartners in das Bild-im-Bild-Fenster (Picture-in-Picture, PIP) zu verschieben.

Drücken Sie **Wechseln** erneut, um ihr eigenes Bild zurück in das PIP-Fenster zu verschieben.



## Bild-im-Bild-Position anpassen

Drücken Sie den Softkey **Bild-im-Bild (PIP)**, um das PIP-Fenster in einen anderen Quadranten Ihres Telefondisplays zu verschieben oder das PIP-Fenster auszublenden.



Das Symbol auf dem PIP-Softkey zeigt an, an welcher Stelle das PIP-Fenster angezeigt wird (bzw. dass es ausgeblendet wird), wenn Sie anschließend die Position bzw. das Ausblenden des Fensters durch Drücken des PIP-Softkeys bestätigen.



## Video verbergen

Sie können alle Videos ausblenden, die auf dem Telefondisplay angezeigt werden, indem Sie den Softkey **Video verbergen** drücken. „Video verbergen“ kann nur in der Fensteransicht (nicht in der Vollbildansicht) ausgewählt werden.

Drücken Sie den Softkey **Video anzeigen**, um das Videobild wieder anzuzeigen.



## 4 Video deaktivieren

Wenn Sie das Video deaktivieren, wird die Videoübertragung von Ihrem Telefon an die anderen Gesprächsteilnehmer blockiert.

### Video und Audio deaktivieren



Wenn Sie sowohl die Video- als auch die Audioübertragung deaktivieren möchten, drücken Sie auf dem Telefon die **Stumm** .

Sie können die Video- und die Audioübertragung wieder aktivieren, indem Sie erneut **Stumm** drücken.

### Nur Video deaktivieren

Wenn Sie nur die Videoübertragung (nicht aber die Audioübertragung) deaktivieren möchten, drücken Sie den Softkey **Video deaktivieren** .

Folgende Indikatoren zeigen an, dass Ihre Videoübertragung deaktiviert ist:

- Der Softkey „Video - St. Aus“ (rotes Symbol) .
- Eine rote LED an der Kamera.
- Das Symbol „Video deaktivieren“  auf Ihrem Telefondisplay (in der Vollbildansicht nicht sichtbar).
- Ein rotes Symbol im eigenen Bild (nicht sichtbar, wenn sich das eigene Bild in einem ausgeblendeten PIP-Fenster befindet).



Drücken Sie zum Fortsetzen der Videoübertragung den Softkey **Video - St. Aus** .

### Nur Audio deaktivieren

Wenn Sie nur die Audioübertragung (nicht aber die Videoübertragung) deaktivieren möchten, führen Sie die folgenden beiden Schritte aus:

1. Drücken Sie die Taste **Stumm** .
2. Drücken Sie den Softkey **Video - St. Aus** .

## 5 Konferenzen

Richten Sie zum Erstellen einer Videokonferenz zunächst das Konferenzgespräch wie üblich ein. Nehmen Sie den Anruf wie üblich entgegen, um an einer Videokonferenz teilzunehmen.

Im Verlauf einer Videokonferenz werden die Teilnehmer auf Ihrem Telefondisplay angezeigt.



## 6 Einstellungen

Folgende Kamera-Einstellungen können Sie über das Telefon anpassen:

- Ansichtsbereich
- Helligkeit
- Automatische Übertragung

### Ansichtsbereich

Der Ansichtsbereich dient als Weitwinkel- und Zoomfunktion für Ihre Kamera.

### Ansichtsbereich der Kamera anpassen

1. Drücken Sie die Taste **Anwendungen** .
2. Wählen Sie **Zubehör**.
3. Markieren Sie **Cisco Unified Kamera**.
4. Drücken Sie den Softkey **Setup**.
5. Wählen Sie **Ansichtsbereich**.
6. Mithilfe der Pfeiltasten auf der Navigationsleiste können Sie den Ansichtsbereich vergrößern oder verkleinern.
7. Drücken Sie den Softkey **Speich.**

### Helligkeit

Die Helligkeitseinstellung wirkt sich auf das Videobild aus, das Sie an die Gesprächsteilnehmer übertragen. Sie wirkt sich nicht auf das Videobild aus, das Sie von den anderen Teilnehmern empfangen.

Da das Sichtfeld die Helligkeit beeinflussen kann, passen Sie den Ansichtsbereich Ihrer Kamera an, bevor Sie die Helligkeit anpassen.

### Helligkeit anpassen

1. Drücken Sie die Taste **Anwendungen** .
2. Wählen Sie **Zubehör**.
3. Markieren Sie **Cisco Unified Kamera**.
4. Drücken Sie den Softkey **Setup**.
5. Wählen Sie **Helligkeit**.
6. Mithilfe der Pfeiltasten auf der Navigationsleiste können Sie die Helligkeit erhöhen oder verringern.
7. Drücken Sie den Softkey **Speich.**

### Automatische Übertragung

Wenn „Video automatisch übertragen“ aktiviert ist (Standardeinstellung), überträgt die Kamera automatisch Videobilder während Anrufen.

Wenn die automatische Übertragung deaktiviert ist, wird die Videoübertragung für jeden Anruf automatisch deaktiviert (Ihr Telefon empfängt jedoch weiterhin Videobilder). Drücken Sie in diesem Fall zum Fortsetzen der Videoübertragung den Softkey **Video - St. Aus** .

### Automatische Übertragung aktivieren oder deaktivieren

1. Drücken Sie die Taste **Anwendungen** .
2. Wählen Sie **Zubehör**.
3. Markieren Sie **Cisco Unified Kamera**.
4. Drücken Sie den Softkey **Setup**.
5. Drücken Sie den Softkey **Aktivieren** oder **Deaktivieren**.

## 7 Tipps

### Welche Funktion besitzt der Softkey „Vorschau“?

Durch Drücken des Softkeys **Vorschau** wird der Ansichtsbereich Ihrer Kamera angezeigt, wenn Sie nicht gerade einen Anruf mit Videoübertragung durchführen. Verwenden Sie die Vorschau nach Möglichkeit vor dem Durchführen von Anrufen mit Videoübertragung, damit Sie die Kamera einrichten und nach Bedarf positionieren können.

### Was geschieht, wenn ich einen Anruf in die Warteschleife stelle?

Die Videoübertragung ist deaktiviert (blockiert), bis Sie das Gespräch fortsetzen.

### Welche Bedeutung hat die LED an der Kamera?

- Grün: Ihr Video wird übertragen.
- Rot: Ihr Video ist deaktiviert.

### Wie kann ich meine Kamera schnell blockieren?

- Deaktivieren Sie Ihre Videoübertragung. Siehe Abschnitt „Video deaktivieren“.
- Schließen Sie den Kameraverschluss, indem Sie das Objektiv der Kamera im Uhrzeigersinn drehen. Drehen Sie das Objektiv entgegen dem Uhrzeigersinn, um den Verschluss wieder zu öffnen.

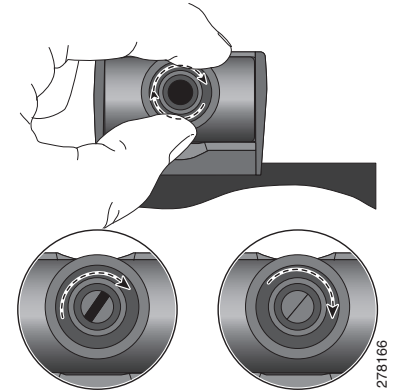

### Das Videobild von meiner Kamera ist zu dunkel (oder zu hell)

Die Lichtverhältnisse im Sichtfeld der Kamera wirken sich auf die Helligkeit aus. Bewegen Sie die Kamera, um zu sehen, ob sich die Helligkeit verbessert (z. B. indem Sie die Kamera so drehen, dass die Deckenbeleuchtung nicht im Sichtfeld ist). Sie können auch die Helligkeit anpassen, siehe Abschnitt „Einstellungen“.

### Wo finde ich mehr Informationen?

Benutzerhandbücher und Kurzreferenzen finden Sie online unter:

[http://cisco.com/en/US/products/ps10453/products\\_user\\_guide\\_list.html](http://cisco.com/en/US/products/ps10453/products_user_guide_list.html)



### Hinweis

Das beste Druckergebnis erzielen Sie auf Papier des Formats Legal 8,5 x 14" (21,6 x 35,6 cm).

Amerikazentrale  
Cisco Systems, Inc.  
170 West Tasman Drive  
San José, CA 95134-1706  
USA

<http://www.cisco.com>  
Tel.: +1 408 526-4000  
+1 800 553-NETS (6387)  
Fax: +1 408 527-0883

Cisco, Cisco Systems, the Cisco logo, and the Cisco Systems logo are registered trademarks or trademarks of Cisco Systems, Inc. and/or its affiliates in the United States and certain other countries. All other trademarks mentioned in this document or Website are the property of their respective owners. The use of the word partner does not imply a partnership relationship between Cisco and any other company. (0705R)

© 2010 Cisco Systems, Inc. All rights reserved.  
Veröffentlicht am 24. März 2010, OL-22299-01

