

Cisco 250 Series Smart Switches

Switches inteligentes Cisco de la serie 250

Commutateurs intelligents Cisco 250

Welcome

Thank you for choosing the Cisco 250 Series Smart Switch. These switches are designed to be operational right out-of-the-box as a standard switch. In the default configuration, it forwards packets between the connecting devices after powered up.

Package Contents

- Cisco 250 Series Smart Switch
- Rackmount Kit
- Power Cord or Adapter
- This Quick Start Guide
- Pointer Card with China RoHS
- Technical Support Contacts
- EU Directives 1999/5/EC Compliance Information (for EU SKU only)

This guide familiarizes you with the smart switch layout and describes how to deploy the switch in your network. For additional information, see www.cisco.com/go/250switches

1

Before You Begin

Before you begin the installation, make sure that you have the following:

- RJ-45 Ethernet cables (Category 5e or higher) for connecting network devices.
- Tools for installing the hardware. The rack-mount kit packed with the switch contains four rubber feet for desktop placement, and two brackets and twelve screws for rack-mounting. If the supplied screws are lost, use replacement screws in the following size:
 - Diameter of the screw head: 6.9 mm
 - Length of face of screw head to base of screw: 5.9 mm
 - Shaft diameter: 3.94 mm
- The wall mount kit includes screws and anchors. If the supplied screws are lost, use replacement screws in the following size:
 - Diameter of the screw head: 6.8 mm
 - Length of face of screw head to base of screw: 16 mm
 - Shaft diameter: 3.5 x 1.3 mm

- Computer with Internet Explorer (version 9.0, 10.0, 11.0), or Firefox (version 36.0, 37.0, or higher), or Chrome (version 40,41,42 or higher) for using the web-based interface.

2

Mounting the Cisco 250 Series Smart Switches

There are three ways to install the switch:

- Place the switch on a flat surface. To place the switch on a desktop, install the four rubber feet (included) on the bottom of the switch.
- Mount the switch in a standard rack (1 rack unit high).
- Mount on a wall.

Placement Tips

Do not mount the device in a location where any of the following conditions exist:

- **High Ambient Temperature**—To prevent the switch from overheating, do not operate it in an area that exceeds an ambient temperature of 122°F (50°C).
- **Air Flow**—Both side panels must be unobstructed to prevent overheating.
- **Overloading**—The device must be level, stable, and secure to prevent it from sliding or shifting out-of-position.
- **Circuit Overloading**—Adding the device to the power outlet must not overload that circuit.

Rack Mounting

You can mount the switches in any standard size, 19-inch (about 48 cm) wide rack. The switch requires 1 rack unit (RU) of space, which is 1.75 inches (44.45 mm) high.



CAUTION

For stability, load the rack from the bottom to the top, with the heaviest devices on the bottom. A top-heavy rack is likely to be unstable and might tip over.

To install the switch into a 19-inch standard chassis:

- STEP 1** Place one of the supplied brackets on the side of the switch so that the four holes of the brackets align to the screw holes, and then use the four supplied screws to secure it.
- STEP 2** Repeat the previous step to attach the other bracket to the opposite side of the switch.
- STEP 3** After the brackets are securely attached, the switch is now ready to be installed into a standard 19-inch rack.

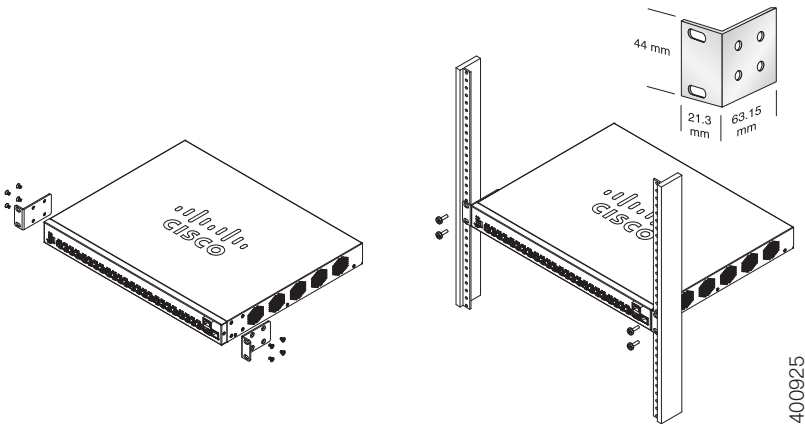

Wall Mounting

To mount the Cisco 250 Series Smart Switches to a wall:

- STEP 1** Determine where you want to mount the device. Verify that the surface is smooth, flat, dry, and sturdy.
- STEP 2** Drill two pilot holes into the surface of the wall 94 mm apart.
- STEP 3** Insert a screw into each hole, leaving a gap between the surface and the base of the screw head.
- STEP 4** Place the bottom of the switch over the screws and slide the switch down until the screws fit snugly into the slots.



WARNING

Insecure mounting may damage the device or cause injury. Cisco is not responsible for damages incurred by insecure wall or ceiling mounting.

3

Connecting Network Devices

To connect the smart switch to the network:

STEP 1 Connect the Ethernet cable to the Ethernet port of a computer, printer, network storage, or other network device.

STEP 2 Connect the other end of the Ethernet cable to one of the numbered smart switch Ethernet ports.

The LED of the port lights if the device connected is active. Refer to **Features of the Cisco 250 Series Smart Switches** for details about the different ports and LEDs on each switch.

STEP 3 Repeat **Step 1** and **Step 2** for each device you want to connect to the smart switch.

NOTE Cisco strongly recommends using Cat5 or better cable for Gigabit connectivity. When you connect your network devices, do not exceed the maximum cabling distance of 100 meters (328 feet). It can take up to one minute for the attached devices or the LAN to be operational after it is connected. This is normal behavior.

Power over Ethernet Considerations



WARNING The switch is to be connected only to PoE networks without routing to the outside plant.

If your switch is one of the Power over Ethernet (PoE) models, consider the following power requirement:

250 Series Switches with Power Over Ethernet

Model	Power Dedicated to PoE	Number of Ports Supporting PoE	PoE Standard Supported
SF250-48HP	195 Watts	1—48	802.3af/at
SG250-10P	62 Watts	1—8	802.3af/at
SG250-26HP	100 Watts	1—24	802.3af/at
SG250-26P	195 Watts	1—24	802.3af/at



Consider the following when connecting switches capable of supplying PoE:

The PoE models of the switches are PSE (Power Sourcing Equipment) that are capable of supplying DC power to attaching PD (Powered Devices). These devices include VoIP phones, IP cameras, and wireless access points. The PoE switches can detect and supply power to pre-standard legacy PoE Powered Devices. Due to the support of legacy PoE, it is possible that a PoE switch acting as a PSE may mistakenly detect and supply power to an attaching PSE, including other PoE switches, as a legacy PD.

Even though PoE switches are PSE, and as such should be powered by AC, they could be powered up as a legacy PD by another PSE due to false detection. When this happens, the PoE switch may not operate properly and may not be able to properly supply power to its attaching PDs.

To prevent false detection, you should disable PoE on the ports on the PoE switches that are used to connect to PSEs. You should also first power up a PSE device before connecting it to a PoE switch. When a device is being falsely detected as a PD, you should disconnect the device from the PoE port and power recycle the device with AC power before reconnecting its PoE ports.

4

Configuring the Cisco 250 Series Smart Switches

Before You Begin

Verify the managing computer requirements in the product release notes.

Configuring Your Switch Using the Web-based Interface

To access the switch by using the web-based interface, you must know the IP address the switch is using. The switch uses the factory default IP address of 192.168.1.254, with a subnet of /24.

When the switch is using the factory default IP address, the System LED flashes continuously. When the switch is using a DHCP server-assigned IP address or an administrator has configured a static IP address, the System LED is a steady green (DHCP is enabled by default).

NOTE If you are managing the switch through a network connection and the switch IP address is changed, either by a DHCP server or manually, your access to the switch will be lost. You must enter the new IP address the switch is using into your browser to use the web-based interface.

To configure the smart switch:

STEP 1 Power on the computer and the switch.

STEP 2 Connect the computer to any network port on the front panel of the switch.

STEP 3 Set up the IP configuration on your computer.

- a. If the switch is using the factory default IP address of 192.168.1.254/24, you must choose an IP address for the computer in the range of 192.168.1.2—192.168.1.253 that is not already in use.
- b. If the IP addresses is assigned by a DHCP server, make sure the DHCP server is running and can be reached from the switch and the computer. It might be necessary to disconnect and reconnect the devices for them to discover their new IP addresses from the DHCP server.

NOTE Details on how to change the IP address on your computer depend upon the type of architecture and operating system you are using. Use the computer Help and Support functionality to search for “IP Addressing.”

STEP 4 Open a Web browser window. If you are prompted to install an ActiveX plug-in when connecting to the device, follow the prompts to accept the plug-in.

STEP 5 Enter the switch IP address in the address bar and press **Enter**. For example, **http://192.168.1.254**.

The *Switch Login Page* displays.

STEP 6 Enter the default login information:

- Username is **cisco**
- Default password is **cisco** (passwords are case sensitive)

STEP 7 Click **Log In**.

If this is the first time that you have logged on with the default username and password, the Change Password page opens. The rules for constructing a new password are displayed on the page.

STEP 8 Enter a new password and confirm the password.

NOTE Password complexity is enabled by default. The password must comply with the default complexity rules or it can be disabled temporarily by checking **Disable** next to the **Password Strength Enforcement** option.

STEP 9 Click **Apply**.



CAUTION

Make sure that any configuration changes made are saved before exiting from the web-based interface by clicking on the **Save** icon. Exiting before you save your configuration will result in all changes being lost.

The **Getting Started** window displays. You are now ready to configure the switch. Refer to your Administration Guide for further information.

Troubleshoot Your Connection

If you cannot access your switch from the web-based interface, the switch may not be reachable from your computer. You can test network connections by using **ping** on a computer running Windows:

STEP 1 Open a command window by using **Start > Run** and enter **cmd**.

STEP 2 At the **Command** window prompt enter **ping** and the smart switch IP address. For example **ping 192.168.1.254** (the default IP address of the smart switch).

If you can reach the switch, you should get a reply similar to the following:

```
Pinging 192.168.1.254 with 32 bytes of data:  
Reply from 192.168.1.254: bytes=32 time<1ms TTL=128
```

If you cannot reach the switch, you should get a reply similar to the following:

```
Pinging 192.168.1.254 with 32 bytes of data:  
Request timed out.
```

Possible Causes and Resolutions

The Switch is not Powering on

- Verify the power cord is plugged firmly into the switch and into the power outlet.
- Verify that the power outlet is active.
- Verify that the computer is on.
- Replace the power adapter, before replacing the switch, if the situation continues.

Bad Ethernet connection

- Check the LEDs for proper indications.
- Check the connectors of the Ethernet cable to ensure that they are firmly plugged into the switch and your computer.
- Use a different Ethernet cable or port.

IP Addressing Issues

- The Cisco switches can also be accessed by the Cisco FindIT Network Discovery Utility that automatically discovers all Cisco Small Business devices in the same local network segment as your computer. You can view device information including the current IP address, download the latest firmware for the device, or launch the product configuration utility to view and configure the settings. For more information, see www.cisco.com/go/findit.
- Verify that you are using the correct IP address of the switch. The System LED provides an indication of where the switch received the IP address.
- Make sure that no other device is using the same IP address as the switch.

No IP route

If the switch and your computer are in different IP subnets, you need one or more routers to route the packets between the two subnets.

Unusually long access time

Due to the standard spanning tree loop detection logic, adding new connections may take 30 to 60 seconds for the affected interfaces and/or LAN to become operational.

Features of the Cisco 250 Series Smart Switches

This section describes the exterior of the smart switches including ports, LEDs, and connections. Not all models have all of the features described.

Ports

USB Port—The USB port connects the switch to a USB device so that you can save and restore the configuration files, firmware images, and SYSLOG files through the connected USB device.

RJ-45 Ethernet Ports—Use these ports to connect network devices, such as computers, printers, and access points, to the switch.

SFP (if present)—The small form-factor pluggable (SFP) ports are connection points for modules, so the switch can link to other switches. These ports are also commonly referred to as miniGigaBit Interface Converter (miniGBIC) ports. The term SFP is used in this guide.

- SFP ports are compatible with Cisco modules MGBT1, MGBSX1, MGBLH1, MGBLX1, MGBBX1, MFELX1, MFEFX1, and MFEFBX1, as well as other brands of modules.
- Some SFP interfaces are shared with one other RJ-45 port, called a combo port. When the SFP is active, the adjacent RJ-45 port is disabled.
- The LEDs of the corresponding RJ-45 port flash green to respond to the SFP interface traffic.

LEDs

System LED—(Green) The LED lights steady when the switch is powered on, and flashes when booting, performing self tests, and acquiring an IP address. If the LED flashes amber, the switch has detected a hardware failure.

LINK/ACT LED—(Green) Located on the left of the port. The LED lights steady when a link between the corresponding port and another device is detected, and flashes when the port is passing traffic.

NOTE The System and LINK/ACT LEDs are on each model of the switch. The following LEDs are only present on switch models that have those capabilities:

PoE (if present)—(Amber) Located on the right of the port. The LED lights steady to indicate that power is being supplied to a device attached to the corresponding port.

100M LED (if present)—(Green) Located on the right of the port. The LED lights steady when another device is connected to the port, is powered on, and a 100 Mbps link is established between the devices. When the LED is off, the connection speed is under 100 Mbps or nothing is cabled to the port.

Gigabit LED (if present)—(Green) Located on the right of the port. The LED lights steady when another device is connected to the port, is powered on, and a 1000 Mbps link is established between the devices. When the LED is off, the connection speed is under 1000 Mbps or nothing is cabled to the port.

SFP (if present)—(Green) Located on the right of a GE port. The LED lights steady when a connection is made through the shared port, and flashes when the port is passing traffic.

Additional Features

The switch might also have a reset button. The switch can be reset by inserting a pin or paper clip into the reset opening. See [Returning the Switch to the Factory Default Settings](#) for details.

Back Panel

The power port is located on the back panel of the smart switch.

6

Returning the Switch to the Factory Default Settings

To use the **Reset** button to reboot or reset the smart switch, do the following:

- To reboot the smart switch, press the **Reset** button for less than 10 seconds.
- To restore the smart switch configuration to the factory default settings:
 1. Disconnect the smart switch from the network or disable all DHCP servers on your network.
 2. With the power on, press and hold the **Reset** button for more than 10 seconds.



WARNING

This is a class A product. In a domestic environment this product may cause radio interference in which case the user may be required to take adequate measures.

7

Where to Go From Here

Support	
Cisco Support Community	www.cisco.com/go/smallbizsupport
Cisco Support and Resources	www.cisco.com/go/smallbizhelp
Phone Support Contacts	www.cisco.com/en/US/support/tsd_cisco_small_business_support_center_contacts.html
Cisco Firmware Downloads	www.cisco.com/go/smallbizfirmware Select a link to download firmware for Cisco Products. No login is required.
Cisco Open Source Requests	To receive a copy of the source code to which you are entitled under the applicable free/open source license(s) (such as the GNU Lesser/General Public License), please send your request to: externalopensource-requests@cisco.com In your requests please include the Cisco product name, version, and the 18 digit reference number (for example: 7XEEX17D99-3X49X08 1) found in the product open source documentation.
Cisco Partner Central (Partner Login Required)	www.cisco.com/web/partners/sell/smb
Product Documentation	
Cisco 250 Series Smart Switches	www.cisco.com/go/250switches
Regulatory, Compliance, and Safety Information	www.cisco.com/en/US/docs/switches/lan/csb_switching_general/rcsi/Switch_RCSI.pdf
Warranty Information	www.cisco-warrantyfinder.com

Americas Headquarters

Cisco Systems, Inc.
www.cisco.com



Cisco has more than 200 offices worldwide. Addresses, phone numbers, and fax numbers are listed on the Cisco website at www.cisco.com/go/offices.

78-100762-01

Cisco and the Cisco logo are trademarks or registered trademarks of Cisco and/or its affiliates in the U.S. and other countries. To view a list of Cisco trademarks, go to this URL: www.cisco.com/go/trademarks. Third-party trademarks mentioned are the property of their respective owners. The use of the word partner does not imply a partnership relationship between Cisco and any other company. (1110R)

© 2015 Cisco Systems, Inc. All rights reserved.



Switches inteligentes Cisco de la serie 250

Bienvenido

Gracias por elegir el switch inteligente Cisco de la serie 250. Este switch está diseñado y configurado de fábrica para funcionar como un switch estándar. En la configuración predeterminada, reenvía paquetes entre los dispositivos de conexión tras el encendido.

Contenido del paquete

- Switch inteligente Cisco de la serie 250
- Juego de bastidor
- Cable de alimentación o adaptador
- Esta Guía de inicio rápido
- Tarjeta del indicador con RoHS de China
- Contactos de soporte técnico
- Información sobre el cumplimiento con las normas 1999/5/EC de la UE (para SKU de la UE solamente)

Esta guía le permite familiarizarse con la disposición del switch inteligente y en ella se describe cómo implementar el switch en su red. Para obtener más información, visite www.cisco.com/go/250switches

1

Antes de empezar

Antes de comenzar la instalación, asegúrese de contar con lo siguiente:

- Cables Ethernet RJ-45 (categoría 5e o superior) para conectar los dispositivos de red.
- Herramientas para instalar el hardware. El kit de montaje en rack que viene con el switch contiene cuatro pies de goma para ubicar la unidad sobre el escritorio, y dos soportes y doce tornillos para montaje en rack. Si los tornillos provistos se pierden, use tornillos de reemplazo del siguiente tamaño:
 - Diámetro de la cabeza del tornillo: 6,9 mm
 - Longitud de la cara de la cabeza del tornillo a su base: 5,9 mm
 - Diámetro del eje: 3,94 mm
- El kit de montaje en pared incluye tornillos y anclas. Si los tornillos provistos se pierden, use tornillos de reemplazo del siguiente tamaño:
 - Diámetro de la cabeza del tornillo: 6,8 mm
 - Longitud de la cara de la cabeza del tornillo a su base: 16 mm
 - Diámetro del eje: 3,5 x 1,3 mm

- Equipo con Internet Explorer (versión 9.0, 10.0, 11.0) o Firefox (versión 36.0, 37.0 o superior) o Chrome (versión 40, 41, 42 o superior) para usar la interfaz basada en la Web.

2

Montaje de los switches inteligentes Cisco de la serie 250

Existen tres maneras de instalar el switch:

- Colocar el switch sobre una superficie plana. Para colocar el switch en un escritorio, instale los cuatro pies de goma (incluidos) en la parte interior del switch.
- Instalar el switch montado en un bastidor estándar (una unidad de bastidor de alto).
- Montarlo en una pared.

Consejos para la colocación

No monte el dispositivo en una ubicación donde se den una de las siguientes condiciones:

- **Temperatura ambiente alta:** para evitar que el switch se recaliente, no lo haga funcionar en un área donde la temperatura ambiente supere los 122 °F (50 °C).
- **Circulación de aire:** no se deben obstruir los paneles laterales para evitar el sobrecalentamiento.
- **Sobrecarga:** el dispositivo debe estar nivelado, estable y protegido para evitar que se deslice o que cambie de posición.
- **Sobrecarga del circuito:** al conectar el dispositivo a la toma de corriente el circuito no debe sobrecargarse.

Montaje en rack

Puede montar los switches en cualquier rack de tamaño estándar, de 19 pulgadas (aproximadamente 48 cm) de ancho. El switch requiere 1 unidad de rack (RU) de espacio, que es igual a 1,75 pulgadas (44,45 mm) de alto.



PRECAUCIÓN

Para mayor estabilidad, cargue el bastidor desde abajo hacia arriba con los dispositivos más pesados en la parte inferior. Si coloca un bastidor con mucho peso en la parte superior es probable que se desestabilice y se caiga.

Para instalar el switch en un chasis estándar de 19 pulgadas:

- PASO 1** Coloque uno de los soportes provistos en el lateral del switch de modo que los cuatro orificios de los soportes se alineen con los orificios de los tornillos y, luego, use los cuatro tornillos provistos para asegurarlo.
- PASO 2** Repita el paso anterior para conectar el otro soporte en el lado opuesto del switch.
- PASO 3** Después de fijar los soportes en forma segura, el switch estará listo para instalarse en un rack estándar de 19 pulgadas.

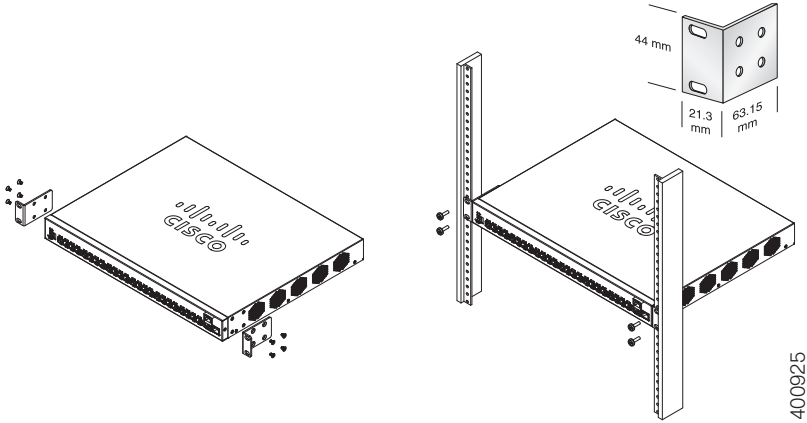

Montaje en pared

Para montar los switches inteligentes Cisco de la serie 250 en una pared:

- PASO 1** Decida en qué sitio desea instalar el dispositivo. Compruebe si la superficie es lisa, plana, maciza y está seca.
- PASO 2** Perfore dos orificios guía en la superficie de la pared a 94 mm de distancia entre sí.
- PASO 3** Inserte un tornillo en cada orificio y deje un espacio entre la superficie y la base de la cabeza del tornillo.
- PASO 4** Coloque la parte inferior del switch sobre los tornillos y deslice el switch hacia abajo hasta que los tornillos queden firmes dentro de las ranuras.

**ADVERTENCIA**

Un montaje poco firme puede dañar el dispositivo o provocar lesiones. Cisco no se responsabiliza por los daños ocasionados por un montaje inseguro en la pared o el techo.

3

Conexión de los dispositivos de red

Para conectar el switch inteligente a la red:

PASO 1 Conecte el cable Ethernet al puerto Ethernet de un equipo, impresora, red de almacenamiento u otro dispositivo de red.

PASO 2 Conecte el otro extremo del cable Ethernet a uno de los puertos Ethernet numerados de switch inteligente.

El indicador luminoso del puerto se enciende si el dispositivo conectado está activo. Consulte **Funciones de los switches inteligentes Cisco de la serie 250** para obtener más información sobre los distintos puertos e indicadores LED de cada switch.

PASO 3 Repita el **Paso 1** y el **Paso 2** para cada dispositivo que quiera conectar al switch inteligente.

NOTA Cisco recomienda usar Cat5 o un cable superior para la conectividad Gigabit. Al conectar los dispositivos de red, no exceda la distancia de cableado máxima de 328 pies (100 metros). Los dispositivos o la red LAN pueden tardar hasta un minuto en funcionar después de ser conectados. Este es el comportamiento normal.

Consideraciones de la alimentación por Ethernet

**ADVERTENCIA**

El switch deberá estar conectado solamente a la reds PoE sin enrutamiento a la planta externa.

Si el switch es uno de los modelos de alimentación por Ethernet (PoE), tenga en cuenta los siguientes requisitos de alimentación:

Switches serie 250 con alimentación a través de Ethernet

Modelo	Energía dedicada a PoE	Cantidad de puertos compatibles con PoE	Compatibilidad con estándar PoE
SF250-48HP	195 vatios	1—48	802.3af/at
SG250-10P	62 vatios	1—8	802.3af/at
SG250-26HP	100 vatios	1—24	802.3af/at
SG250-26P	195 vatios	1—24	802.3af/at



PRECAUCIÓN

Considere lo siguiente al conectar switches capaces de suministrar PoE:

Los modelos PoE de los switches son PSE (equipos de fuente de alimentación) capaces de suministrar alimentación eléctrica de CC a los PD conectados (dispositivos alimentados). Entre estos dispositivos se incluyen los teléfonos VoIP, las cámaras IP y los puntos de acceso inalámbrico. Los switches PoE pueden detectar y suministrar energía a dispositivos alimentados por PoE heredado preestándar. Debido a la compatibilidad con la PoE heredada, es posible que un switch PoE que actúa como PSE sea detectado por error y suministre energía a un PSE conectado, incluidos otros switches PoE, como un PD heredado.

A pesar de que los switches PoE son PSE, y como tales deberían ser alimentados por CA, pueden recibir alimentación como PD heredados a través de otro PSE por detección falsa. Cuando ocurre esto, es posible que el switch PoE no funcione correctamente y que pueda suministrar energía correctamente a sus PD conectados. Para evitar una detección falsa, debe desconectar PoE en los puertos de los switches PoE que se utilizan para conectar los PSE. También puede encender primero un dispositivo PSE antes de conectarlo al switch PoE. Cuando se detecta un dispositivo, de manera falsa, como un PD, debe desconectar el dispositivo del puerto PoE y reciclar la energía del dispositivo con alimentación de CA antes de reconectar los puertos PoE.

Antes de empezar

Compruebe los requisitos de manejo de la computadora en las notas del producto.

Configuración del switch con la interfaz basada en la Web

Para obtener acceso al switch utilizando una interfaz basada en la Web, deberá conocer la dirección IP del switch que está usando. El switch usa la dirección IP predeterminada de fábrica de 192.168.1.254, con una subred de /24.

Si el switch usa la dirección IP predeterminada de fábrica, el indicador LED de System (Sistema) parpadea continuamente. Cuando el switch usa una dirección IP asignada por el servidor DHCP o una dirección IP estática configurada por el administrador, el indicador LED del sistema permanece encendido de color verde (DHCP está habilitado de forma predeterminada).

NOTA Si administra el switch a través de una conexión de red y se cambia la dirección IP del switch, ya sea mediante el servidor DHCP o manualmente, usted perderá acceso al switch. Debe ingresar la nueva dirección IP que utiliza el switch en el explorador para utilizar la interfaz basada en la Web.

Para configurar el switch inteligente:

PASO 1 Encienda la computadora y el switch.

PASO 2 Conecte la computadora a cualquiera de los puertos de red que están en el panel frontal del switch.

PASO 3 Establezca la configuración IP en la computadora.

- a. Si el switch usa la dirección IP predeterminada de fábrica de 192.168.1.254/24, debe elegir una dirección IP para la computadora en el intervalo de 192.168.1.2 a 192.168.1.253 que no esté en uso.
- b. Si las direcciones IP se asignan a través del servidor DHCP, asegúrese de que el servidor DHCP esté en funcionamiento y que pueda acceder a éste desde el switch y la computadora. Es posible que tenga que desconectar y volver a conectar los dispositivos para que detecten las nuevas direcciones IP del servidor DHCP.

NOTA La información acerca de cómo cambiar la dirección IP de su computadora depende del tipo de arquitectura y sistema operativo que utilice. Use la función de Ayuda y Soporte de su computadora para buscar “IP Addressing” (Asignación de direcciones IP).

PASO 4 Abra una ventana del explorador web. Si se le solicita que instale un complemento ActiveX al conectar el dispositivo, siga las instrucciones para aceptar el complemento.

PASO 5 Introduzca la dirección IP del switch en la barra de direcciones y presione **Enter** (Intro). Por ejemplo: **http://192.168.1.254**.

Aparece la *página de inicio de sesión del switch*.

PASO 6 Introduzca la información de inicio de sesión predeterminada:

- El nombre de usuario es **cisco**.
- La contraseña predeterminada es **cisco** (las contraseñas distinguen entre mayúsculas y minúsculas).

PASO 7 Haga clic en **Iniciar sesión**.

Si es la primera vez que inicia sesión con el nombre de usuario y la contraseña predeterminados, se abre la página Change Password (Cambiar contraseña). En la página se muestran las reglas para crear un usuario y una contraseña nuevos.

PASO 8 Escriba una nueva contraseña y confírmela.

NOTA La opción Complejidad de la contraseña está activada de manera predeterminada. La contraseña debe cumplir con las reglas de complejidad predeterminadas o se puede inhabilitar temporalmente seleccionando **Disable** (Deshabilitar) junto a la opción **Password Strength Enforcement** (Cumplimiento de seguridad de la contraseña).

PASO 9 Haga clic en **Aplicar**.



PRECAUCIÓN

Asegúrese de guardar todos los cambios de configuración que realice antes de salir de la interfaz basada en la Web. Para ello, haga clic en el ícono **Save** (Guardar). Si sale antes de guardar la configuración, se perderán todos los cambios.

Aparecerá la ventana **Getting Started** (Inicio). Ahora está listo para configurar el switch. Consulte la Guía de administración para obtener más información.

Solución de problemas de conexión

Si no puede obtener acceso al switch desde la interfaz basada en la Web, es posible que no pueda acceder al switch desde la computadora. Usted puede probar las conexiones de red al utilizar el comando **ping** en una computadora que ejecute Windows:

PASO 1 Abra una ventana de comando mediante **Start (Inicio) > Run (Ejecutar)** y escriba **cmd**.

PASO 2 En la ventana **Command (Comando)**, escriba **ping** y la dirección IP de switch inteligente. Por ejemplo, el comando **ping 192.168.1.254** (la dirección IP predeterminada del switch inteligente).

Si puede obtener acceso al switch, debe obtener una respuesta similar a la siguiente:

```
Pinging 192.168.1.254 with 32 bytes of data:  
Reply from 192.168.1.254: bytes=32 time<1ms TTL=128
```

Si no puede obtener acceso al switch, debe obtener una respuesta similar a la siguiente:

```
Pinging 192.168.1.254 with 32 bytes of data:  
Request timed out.
```

Posibles causas y resoluciones

El switch no enciende

- Verifique que el cable de alimentación esté conectado firmemente en el switch y en la toma de corriente.
- Verifique que la toma de corriente esté activa.
- Compruebe que la computadora esté encendida.
- Reemplace el adaptador de energía, antes de reemplazar el switch, si la situación continúa.

Conexión Ethernet deficiente

- Compruebe los indicadores LED para obtener las instrucciones adecuadas.
- Revise los conectores del cable Ethernet para asegurarse de que estén firmemente conectados al switch y a la computadora.
- Use un puerto o un cable Ethernet diferente.

Problemas relacionados con la asignación de direcciones IP

- También se puede obtener acceso a los switches de Cisco mediante Cisco FindIT Network Discovery Utility que detecta automáticamente todos los dispositivos de Cisco Small Business que están en el mismo segmento de red local que su computadora. Puede ver información sobre los dispositivos, incluida la dirección IP actual, descargar el último firmware para el dispositivo o iniciar la utilidad de configuración del producto para ver y configurar los parámetros. Para obtener más información, consulte www.cisco.com/go/findit.
- Asegúrese de estar usando la dirección IP correcta del switch. El LED de System (Sistema) provee una indicación del lugar desde el cual el switch recibió la dirección IP.
- Asegúrese de que ningún otro dispositivo use la misma dirección IP que el switch.

Ninguna ruta IP

Si el switch y la computadora están en diferentes subredes IP, necesita uno o más routers para direccionar los paquetes entre las dos subredes.

Tiempo de acceso excesivamente prolongado

Debido a la lógica de detección del bucle de árbol de expansión estándar, al agregar nuevas conexiones, las interfaces afectadas o las redes LAN pueden tardar entre 30 y 60 segundos en comenzar a funcionar.

5

Funciones de los switches inteligentes Cisco de la serie 250

En esta sección se describe el exterior de los switches inteligentes, incluidos los puertos, los indicadores LED y las conexiones. No todos los modelos tienen todas las funciones que se describen.

Puertos

Puerto USB: el puerto USB conecta el switch con un dispositivo USB para que usted pueda guardar y restaurar los archivos de configuración, las imágenes de firmware y los archivos SYSLOG a través del dispositivo USB conectado.

Puertos Ethernet RJ-45: use estos puertos para conectar dispositivos de red, como computadoras, impresoras y puntos de acceso al switch.

SFP (si lo hubiera): Los pequeños puertos conectables (SFP) son un punto de conexión para módulos, para que el switch pueda conectarse a otros switches. Estos puertos también se conocen como puertos convertidores de interfaz miniGigaBit (miniGBIC). En esta guía, se usa el término SFP.

- Los puertos SFP son compatibles con los módulos MGBT1, MGBSX1, MGBLH1, MGBLX1, MGBBX1, MFELX1, MFEFX1 y MFEBX1 de Cisco, además de otras marcas de módulos.
- Algunas interfaces de SFP se comparten con otro puerto RJ-45 llamado puerto combinado. Cuando el SFP está activo, el puerto RJ-45 adyacente está deshabilitado.
- Los indicadores LED del puerto RJ-45 correspondiente parpadean en verde para responder al tráfico de interfaz SFP.

Indicadores LED

Indicador LED del sistema: (verde) se enciende en forma permanente si el switch está encendido y parpadea en el inicio, al realizar pruebas automáticas y al adquirir una dirección IP. Si el indicador LED parpadea en color ámbar, el switch ha detectado una falla del hardware.

LINK/ACT LED (LED DE ENLACE/ACTIVIDAD): (verde) ubicado del lado izquierdo del puerto. Las luces LED se encienden en forma permanente si se detecta un vínculo entre el puerto correspondiente y otro dispositivo, y parpadea cuando hay tráfico en el puerto.

NOTA Los indicadores LINK/ACT LED (LED DE ENLACE/ACTIVIDAD) y el sistema se encuentran en el mismo modelo del switch. Los siguientes indicadores LED sólo están presentes en los modelos de switch que tienen esas capacidades:

PoE (alimentación por Ethernet) (si hubiera): (ámbar) ubicado del lado derecho del puerto. Las luces LED se encienden en forma permanente para indicar que el dispositivo conectado al puerto correspondiente recibe energía.

100M LED (indicador LED 100M) (si lo hubiera): (verde) ubicado del lado derecho del puerto. Las luces LED se encienden en forma permanente si hay otro dispositivo conectado al puerto, si el switch está encendido y si se establece un vínculo de 100 Mbps entre los dispositivos. Cuando el indicador luminoso está apagado, la velocidad de conexión está por debajo de los 100 Mbps o no hay ningún dispositivo conectado al puerto.

Gigabit LED (indicador LED Gigabit) (si hubiera): (verde) ubicado del lado derecho del puerto. Las luces LED se encienden en forma permanente si hay otro dispositivo conectado al puerto, si el switch está encendido y si se establece un vínculo de 1000 Mbps entre los dispositivos. Cuando el indicador luminoso está apagado, la velocidad de conexión está por debajo de los 1000 Mbps o no hay ningún dispositivo conectado al puerto.

SFP (si lo hubiera): (verde) ubicado a la derecha de un puerto GE. Las luces LED se encienden en forma permanente si la conexión se realiza a través del puerto compartido y parpadea cuando hay tráfico en el puerto.

Características adicionales

El switch también tiene un botón de reinicio. Para restablecer el switch, puede insertar una clavija o un sujetapapeles en el orificio de restablecimiento. Para obtener más información, consulte [Cómo restablecer la configuración predeterminada de fábrica del switch](#).

Panel posterior

El puerto de encendido está ubicado en el panel posterior del switch inteligente.

6

Cómo restablecer la configuración predeterminada de fábrica del switch

Para usar el botón **Reset** (Restablecer) para reiniciar el switch inteligente, haga lo siguiente:

- Para reiniciar el switch inteligente, presione el botón **Reset** (Restablecer) durante menos de 10 segundos.
- Para restaurar los valores predeterminados de fábrica de la configuración del switch inteligente:
 1. Desconecte el switch inteligente de la red o desactive todos los servidores DHCP de la red.
 2. Con el dispositivo encendido, mantenga presionado el botón **Reset** (Reiniciar) durante al menos 10 segundos.



ADVERTENCIA

Este es un producto de clase A. En un entorno doméstico, este producto puede causar radiointerferencias, en cuyo caso el usuario deberá adoptar las medidas adecuadas.

Asistencia técnica	
Comunidad de Soporte Cisco	www.cisco.com/go/smallbizsupport
Soporte y recursos de Cisco	www.cisco.com/go/smallbizhelp
Contactos de asistencia técnica telefónica	www.cisco.com/en/US/support/tsd_cisco_small_business_support_center_contacts.html
Descargas de Firmware Cisco	www.cisco.com/go/smallbizfirmware Seleccione un enlace para descargar el firmware para los productos Cisco. No se debe iniciar sesión.
Solicitudes de código abierto para Cisco	Para recibir una copia del código fuente al que tiene derecho conforme a las licencias de código abierto/gratuitas correspondientes (como la Licencia Pública General/Reducida de GNU), envíe su solicitud a: externalopensource-requests@cisco.com En sus solicitudes, incluya el nombre del producto de Cisco, la versión y el número de referencia de 18 dígitos (por ejemplo: 7XEEX17D99-3X49X08 1) que figura en la documentación del código abierto del producto.
Central para socios Cisco (deberá iniciar sesión como socio)	www.cisco.com/web/partners/sell/smb
Documentación del producto	
Switches inteligentes Cisco de la serie 250	www.cisco.com/go/250switches
Información sobre cumplimiento de normativas y seguridad	www.cisco.com/en/US/docs/switches/lan/csb_switching_general/rcsi/Switch_RCSI.pdf
Información de la garantía	www.cisco-warrantyfinder.com

Oficina Central de las Américas

Cisco Systems, Inc.
www.cisco.com



Cisco cuenta con más de 200 oficinas en todo el mundo. Las direcciones, números de teléfono y de fax se encuentran en el sitio web de Cisco en www.cisco.com/go/offices.

78-100763-01

Cisco y el logotipo de Cisco son marcas comerciales o marcas comerciales registradas de Cisco o sus filiales en los Estados Unidos y otros países. Para ver una lista de las marcas comerciales de Cisco, visite esta dirección URL: www.cisco.com/go/trademarks. Las marcas comerciales de terceros mencionadas son propiedad de sus respectivos dueños. El uso de la palabra socio no implica una relación de sociedad entre Cisco y cualquier otra compañía. (1110R)

© 2015 Cisco Systems, Inc. Todos los derechos reservados.



Guide de démarrage rapide



Commutateurs intelligents Cisco 250

Bienvenue

Merci d'avoir choisi le commutateur intelligent Cisco 250. Ce commutateur est conçu pour être immédiatement opérationnel. Dans sa configuration par défaut, il transfère des paquets entre les périphériques par défaut dès sa mise sous tension.

Contenu du coffret

- Commutateur intelligent Cisco 250
- Kit de montage sur bâti
- Cordon ou adaptateur d'alimentation
- Le présent guide de démarrage rapide
- Fiche technique avec RoHS pour la Chine
- Coordonnées de l'assistance technique
- Informations de conformité avec les directives européennes 1999/5/EC (pour l'UE uniquement)

Ce guide a pour objectif de vous aider à vous familiariser avec le commutateur intelligent et le mettre en service sur votre réseau. Pour plus d'informations, rendez-vous sur la page www.cisco.com/go/250switches.

1

Avant de commencer

Avant de procéder à l'installation, vérifiez que vous disposez des éléments suivants :

- Des câbles Ethernet RJ-45 (catégorie 5E ou supérieure) pour la connexion des appareils réseau.
- Des outils pour l'installation du matériel. Le kit de montage en rack fourni avec le commutateur contient quatre pieds en caoutchouc pour une installation sur un bureau, ainsi que deux supports et douze vis pour le montage en rack. Si vous perdez les vis fournies, utilisez des vis de rechange de taille suivante :
 - Diamètre de la tête de vis : 6,9 mm
 - Longueur de la vis, de la tête à la base : 5,9 mm
 - Diamètre de la tige : 3,94 mm
- Le kit de montage mural comprend des vis et des chevilles. Si vous perdez les vis fournies, utilisez des vis de rechange de taille suivante :
 - Diamètre de la tête de vis : 6,8 mm

- Longueur de la vis, de la tête à la base : 16 mm
- Diamètre de la tige : 3,5 x 1,3 mm
- Un ordinateur équipé d'Internet Explorer (versions 9.0, 10.0, 11.0), de Firefox (version 36.0, 37.0 ou ultérieures) ou de Chrome (versions 40, 41, 42 ou ultérieures), pour l'utilisation de l'interface Web.

2

Installation des commutateurs intelligents Cisco 250

Vous pouvez installer le commutateur de trois façons :

- Sur une surface plane. Pour le placer sur un bureau, vous devez fixer les quatre pieds en caoutchouc (inclus) sous le commutateur.
- Dans une armoire rack standard (d'une hauteur de 1U).
- Sur un mur.

Choix de l'emplacement

N'installez pas l'appareil dans un emplacement qui présente l'une des conditions suivantes :

- **Température ambiante** : pour éviter toute surchauffe de l'appareil, n'installez pas le commutateur dans une zone dont la température ambiante dépasse 50 °C (122 °F).
- **Ventilation** : les deux panneaux latéraux ne doivent pas être obstrués pour éviter la surchauffe.
- **Surcharge** : l'appareil doit être posé à plat et être parfaitement stable pour empêcher tout glissement ou déplacement par rapport à son emplacement d'origine.
- **Surcharge du circuit** : le branchement de l'appareil à la prise secteur ne doit en aucun cas surcharger le circuit.

Montage en rack

Vous pouvez monter les commutateurs dans un rack d'une largeur standard de 48 cm environ (19 pouces). Il nécessite un espace d'une unité de rack (RU), ce qui correspond à une hauteur de 44,45 mm (1,75 pouce).



AVERTISSEMENT Pour garantir une bonne stabilité, chargez le rack en partant du bas, où vous placerez les appareils les plus lourds. Si la charge est trop importante dans la partie supérieure du rack, il risque d'être instable et de basculer.

Pour installer le commutateur dans un châssis standard de 19 pouces :

- ÉTAPE 1** Placez l'un des supports fournis sur le côté du commutateur de façon à ce que les quatre trous du support soient alignés sur les trous réservés aux vis, et fixez-le à l'aide des quatre vis fournies.
- ÉTAPE 2** Renouvelez cette étape pour fixer l'autre support sur le côté opposé du commutateur.
- ÉTAPE 3** Lorsque les supports sont correctement fixés, vous pouvez installer le commutateur dans un rack standard de 19 pouces.

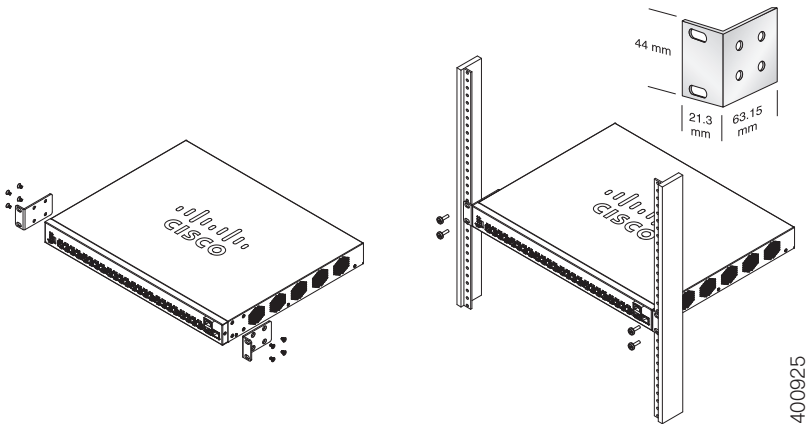

Montage mural

Pour fixer les commutateurs intelligents Cisco 250 au mur :

- ÉTAPE 1** Déterminez l'endroit où vous souhaitez installer l'appareil. Assurez-vous que la surface est lisse, plane, sèche et solide.
- ÉTAPE 2** Percez au mur deux trous pilotes éloignés de 94 mm.
- ÉTAPE 3** Insérez une vis dans chaque trou en laissant un espace entre la surface et la base de la tête de vis.
- ÉTAPE 4** Placez le bas du commutateur au-dessus des vis et faites glisser le commutateur vers le bas jusqu'à ce que les vis s'insèrent parfaitement dans les encoches de montage mural.



AVERTISSEMENT

Tout montage non conforme peut endommager l'appareil ou entraîner des blessures. Cisco ne peut en aucun cas être tenu responsable de tout dommage découlant d'un montage mural ou au plafond non conforme.

3

Connexion des appareils réseau

Pour connecter le commutateur intelligent au réseau :

ÉTAPE 1 Branchez le câble Ethernet sur le port Ethernet d'un ordinateur, d'une imprimante, d'un système de stockage réseau ou de tout autre appareil en réseau.

ÉTAPE 2 Branchez l'autre extrémité du câble Ethernet à l'un des ports Ethernet numérotés du commutateur intelligent.

Le voyant du port s'allume lorsque l'appareil connecté est actif. Reportez-vous à la section **Fonctionnalités des commutateurs intelligents Cisco 250** pour obtenir des informations détaillées sur les différents ports et voyants de chaque commutateur.

ÉTAPE 3 Renouvelez l'**Étape 1** et l'**Étape 2** pour chaque appareil à connecter au commutateur intelligent.

REMARQUE Cisco vous recommande vivement d'utiliser un câble de catégorie 5 ou supérieurs pour la connectivité Gigabit. Lorsque vous connectez vos appareils réseau, veillez à ne pas dépasser la distance de câblage maximale, qui est de 100 mètres (328 pieds). Une fois la connexion établie, il est possible que les périphériques reliés ou le réseau LAN ne soient opérationnels qu'au bout d'une minute. Ce comportement est normal.

Considérations relatives à l'alimentation électrique par câble Ethernet (PoE)



AVERTISSEMENT Le commutateur ne doit être relié qu'à des réseaux PoE sans branchement sur secteur.

Si votre commutateur est un modèle alimenté par câble Ethernet (PoE), prenez en considération les éléments suivants :

Commutateurs Cisco série 250 avec alimentation PoE

Modèle	Puissance dédiée au PoE	Nombre de ports prenant en charge le PoE	Norme PoE prise en charge
SF250-48HP	195 watts	de 1 à 48	802.3af/at
SG250-10P	62 watts	de 1 à 8	802.3af/at
SG250-26HP	100 watts	de 1 à 24	802.3af/at
SG250-26P	195 watts	de 1 à 24	802.3af/at



AVERTISSEMENT Lorsque vous connectez un commutateur capable d'alimenter des appareils PoE, tenez compte des éléments suivants :

Les modèles de commutateurs PoE sont des appareils PSE (Power Sourcing Equipment) capables d'alimenter en courant continu les appareils branchés. Il peut s'agir notamment de téléphones VoIP, de caméras IP et de points d'accès sans fil. Les commutateurs PoE peuvent détecter et alimenter d'anciens appareils PoE préstandard. En raison de la prise en charge de l'ancienne norme PoE, un commutateur PoE agissant en tant qu'appareil PSE peut détecter et alimenter à tort un appareil PSE connecté, y compris d'autres commutateurs PoE. Même si les commutateurs PoE sont des appareils PSE qui doivent être alimentés par courant alternatif, ils peuvent être alimentés en tant qu'appareil hérité par un autre appareil PSE suite à une erreur de détection. Dans cette situation, le commutateur PoE risque de ne pas fonctionner correctement et peut également ne pas alimenter convenablement ses appareils alimentés connectés. Pour éviter toute erreur de détection, vous devez désactiver le PoE au niveau des ports des commutateurs PoE que vous utilisez pour connecter des

appareils PSE. Par ailleurs, vous devez d'abord alimenter un appareil PSE avant de le connecter à un commutateur PoE. Lorsqu'un appareil est mal identifié, vous devez le déconnecter du port PoE, puis l'alimenter avec du courant alternatif avant de reconnecter ses ports PoE.

4

Configuration des commutateurs intelligents Cisco 250

Avant de commencer

Reportez-vous aux notes de version du produit pour plus d'informations sur la configuration requise pour l'ordinateur d'administration.

Configuration du commutateur à l'aide de l'interface Web

Afin d'accéder au commutateur depuis l'interface Web, vous devez connaître l'adresse IP utilisée par votre commutateur. L'adresse IP par défaut utilisée par le commutateur est 192.168.1.254, et le sous-réseau /24.

Lorsque le commutateur utilise l'adresse IP par défaut, le voyant Système clignote de manière continue. Lorsque le commutateur utilise une adresse IP affectée par un serveur DHCP ou une adresse IP statique configurée par un administrateur, le voyant Système est vert (le protocole DHCP est activé par défaut).

REMARQUE Si vous gérez le commutateur via une connexion réseau et que l'adresse IP est modifiée par un serveur DHCP ou manuellement, vous ne pouvez plus accéder au commutateur. Pour pouvoir utiliser l'interface Web, vous devez saisir la nouvelle adresse IP du commutateur dans votre navigateur.

Pour configurer le commutateur intelligent :

ÉTAPE 1 Mettez l'ordinateur et le commutateur sous tension.

ÉTAPE 2 Connectez l'ordinateur à n'importe quel port réseau sur le panneau avant du commutateur.

ÉTAPE 3 Définissez la configuration IP sur votre ordinateur.

- a. Si le commutateur utilise l'adresse IP par défaut 192.168.1.254/24, vous devez choisir une adresse IP dans la plage de valeurs comprises entre 192.168.1.2 et 192.168.1.253, qui ne soit pas encore utilisée par l'ordinateur.

- b. Si les adresses IP sont affectées par un serveur DHCP, assurez-vous que le serveur DHCP est en cours d'exécution et qu'il est accessible pour le commutateur et l'ordinateur. Vous devrez peut-être éteindre et rallumer les appareils pour qu'ils puissent détecter leur nouvelle adresse IP fournie par le serveur DHCP.

REMARQUE La procédure spécifique à suivre pour modifier l'adresse IP sur votre ordinateur dépend du type d'architecture et du système d'exploitation. Utilisez la fonctionnalité Aide et support de votre ordinateur et effectuez une recherche portant sur l'« Adressage IP » (IP Addressing).

ÉTAPE 4 Ouvrez une fenêtre de navigateur Web. Si vous êtes invité à installer un plug-in ActiveX lors de la connexion à l'appareil, suivez les instructions pour accepter ce plug-in.

ÉTAPE 5 Saisissez l'adresse IP du commutateur dans la barre d'adresse, puis appuyez sur **Entrée**. Par exemple, **http://192.168.1.254**.

La page de connexion du commutateur s'affiche.

ÉTAPE 6 Saisissez les informations de connexion par défaut :

- Nom d'utilisateur : **cisco**
- Mot de passe par défaut : **cisco** (les mots de passe respectent la casse.)

ÉTAPE 7 Cliquez sur le bouton de **connexion**.

S'il s'agit de votre première ouverture de session avec le nom d'utilisateur et le mot de passe par défaut, la page de modification du mot de passe s'ouvre. La procédure à suivre pour créer un nouveau mot de passe est affichée sur cette page.

ÉTAPE 8 Saisissez un nouveau mot de passe, puis validez-le.

REMARQUE L'option obligeant à créer des mots de passe complexes est activée par défaut. Le mot de passe doit respecter les règles de complexité par défaut. Il peut également être temporairement désactivé en cochant la case en regard de l'option de **complexité des mots de passe**.

ÉTAPE 9 Cliquez sur **Appliquer**.



AVERTISSEMENT Avant de quitter l'interface Web, cliquez sur l'icône **Enregistrer** afin d'enregistrer les modifications. Si vous quittez sans enregistrer votre configuration, toutes les modifications seront perdues.

La fenêtre de **mise en route**. Vous pouvez désormais configurer le commutateur. Reportez-vous au guide d'administration pour plus d'informations.

Résolution des problèmes de connexion

Si vous ne parvenez pas à accéder à votre commutateur à partir de l'interface Web, il est possible que le commutateur ne soit pas accessible depuis l'ordinateur. Vous pouvez tester les connexions réseau en utilisant la commande **ping** sur un ordinateur exécutant Windows :

ÉTAPE 1 Ouvrez une fenêtre de commande en sélectionnant **Démarrer** > **Exécuter**, puis saisissez **cmd**.

ÉTAPE 2 À l'invite de la fenêtre de **commandes**, entrez **ping** suivi de l'adresse IP du commutateur intelligent. Par exemple, **ping 192.168.1.254** (l'adresse IP par défaut du commutateur intelligent).

Si vous pouvez accéder au commutateur, vous recevrez une réponse semblable à :

```
Pinging 192.168.1.254 with 32 bytes of data:  
Reply from 192.168.1.254: bytes=32 time<1ms TTL=128
```

Si vous ne pouvez pas accéder au commutateur, vous recevrez une réponse semblable à :

```
Pinging 192.168.1.254 with 32 bytes of data:  
Request timed out.
```

Causes possibles et résolutions

Le commutateur ne s'allume pas.

- Vérifiez que le cordon d'alimentation est bien branché au niveau du commutateur et de la prise secteur.
- Vérifiez que la prise secteur est alimentée.
- Vérifiez que l'ordinateur est allumé.
- Si le problème persiste, remplacez l'adaptateur secteur avant de remplacer le commutateur.

Connexion Ethernet de mauvaise qualité.

- Vérifiez les voyants afin d'obtenir les indications appropriées.
- Vérifiez les connecteurs du câble Ethernet pour vous assurer qu'ils sont bien branchés au niveau du commutateur et de votre ordinateur.
- Utilisez un câble Ethernet ou un port différent.

Problèmes d'adressage IP.

- Les commutateurs Cisco sont également accessibles à partir de l'utilitaire Cisco FindIT Network Discovery, qui vous permet de trouver automatiquement tous les appareils Cisco Small Business pris en charge dans le même segment du réseau local que votre ordinateur. Vous pouvez consulter des informations sur l'appareil, notamment son adresse IP actuelle, télécharger la dernière version du micrologiciel ou lancer l'utilitaire de configuration du produit, afin de consulter et configurer les paramètres. Pour en savoir plus, rendez-vous sur www.cisco.com/go/findit.
- Assurez-vous d'utiliser l'adresse IP appropriée pour l'appareil. Le voyant Système indique la provenance de l'adresse IP du commutateur.
- Vérifiez qu'aucun autre appareil n'utilise la même adresse IP que le commutateur.

Aucune route IP.

Si le commutateur et votre ordinateur se trouvent sur des sous-réseaux IP distincts, un ou plusieurs routeurs sont nécessaires pour acheminer les paquets entre les deux sous-réseaux.

Temps d'accès inhabituellement long.

En raison de la logique de détection de boucles STP standard, si vous ajoutez de nouvelles connexions, 30 à 60 secondes peuvent être nécessaires pour que les interfaces concernées et/ou le réseau LAN soient opérationnels.

5

Fonctionnalités des commutateurs intelligents Cisco 250

Cette section comprend une description des aspects extérieurs du commutateur, notamment les ports, les voyants et les connexions. Certaines fonctionnalités sont disponibles uniquement sur certains modèles.

Ports

Port USB : permet de connecter le commutateur à un appareil USB pour que vous puissiez enregistrer et restaurer les fichiers de configuration, les images de micrologiciel et les fichiers SYSLOG depuis l'appareil USB relié.

Ports Ethernet RJ-45 : ils permettent de relier au commutateur des appareils réseau, tels que des ordinateurs, des imprimantes et des points d'accès.

Ports SFP (si disponibles) : les ports SFP (Small form-Factor Pluggable) sont des points de connexion pour les modules destinés à connecter le commutateur à d'autres commutateurs. Ils sont également appelés ports miniGBIC (miniGigaBit Interface Converter). Le terme de port SFP sera utilisé dans ce guide.

- Les ports SFP sont compatibles avec les modules Cisco MGBT1, MGBSX1, MGBLH1, MGBLX1, MGBBX1, MFELX1, MFEFX1 et MFEBX1 ainsi qu'avec des modules d'autres marques.
- Certaines interfaces SFP sont partagées avec un autre port RJ-45, appelé port mixte. Lorsque le port SFP est actif, le port RJ-45 adjacent est désactivé.
- Les voyants du port RJ-45 correspondant clignotent en vert en réaction au trafic du port SFP.

Voyants

Système : (vert) reste allumé lorsque le commutateur est sous tension et clignote lors du démarrage, de l'exécution de tests automatiques et de l'obtention d'une adresse IP. Si le voyant clignote en orange, le commutateur a détecté une défaillance matérielle.

Voyant LINK/ACT : (vert) situé sur la gauche du port. Ce voyant reste allumé lorsqu'une liaison est détectée entre le port correspondant et un autre dispositif. Il clignote lorsque le trafic transite par ce port.

REMARQUE Tous les modèles de commutateur sont dotés de voyants Système et LINK/ACT. Les voyants suivants sont présents sur les modèles de commutateurs dotés des capacités correspondantes :

PoE (si disponible) : (orange) situé sur la droite du port. Ce voyant reste allumé pour indiquer qu'un appareil relié au port correspondant est alimenté.

100M (si disponible) : (vert) situé à droite du port. Ce voyant reste allumé lorsqu'un autre appareil est connecté au port, est sous tension et qu'une liaison de 100 Mbit/s est établie entre les appareils. Lorsqu'il est éteint, la vitesse de connexion est inférieure à 100 Mbit/s ou aucun appareil n'est relié à ce port.

Gigabit (si disponible) : (vert) situé sur la droite du port. Ce voyant reste allumé lorsqu'un autre appareil est connecté au port, est sous tension et qu'une liaison de 1 000 Mbit/s est établie entre les appareils. Lorsqu'il est éteint, la vitesse de connexion est inférieure à 1 000 Mbit/s ou aucun appareil n'est relié à ce port.

SFP (si disponible) : (vert) situé à droite d'un port GE. Ce voyant reste allumé lorsqu'une connexion est établie via le port partagé. Il clignote lorsque le trafic transite par ce port.

Autres fonctionnalités

Le commutateur peut également être doté d'un bouton de réinitialisation. Vous pouvez réinitialiser le commutateur en insérant une épingle ou un trombone dans l'ouverture prévue à cet effet. Pour plus d'informations, reportez-vous à la section [Restauration des paramètres d'usine du commutateur](#).

Panneau arrière

Le port d'alimentation est situé sur le panneau arrière du commutateur intelligent.

6

Restauration des paramètres d'usine du commutateur

Pour utiliser le bouton de **réinitialisation** afin de redémarrer ou de réinitialiser le commutateur intelligent :

- Pour redémarrer le commutateur intelligent, appuyez sur le bouton de **réinitialisation** pendant moins de 10 secondes.
- Pour restaurer la configuration d'origine du commutateur intelligent :
 1. Déconnectez le commutateur intelligent du réseau ou désactivez tous les serveurs DHCP de votre réseau.
 2. Avec l'appareil sous tension, appuyez sur le bouton de **réinitialisation** et maintenez-le enfoncé pendant plus de 10 secondes.



AVERTISSEMENT

Il s'agit d'un produit de classe A. Chez les particuliers, il peut générer des interférences radio. Dans ce cas, l'utilisateur devra prendre les mesures nécessaires.

Assistance	
Communauté d'assistance Cisco	www.cisco.com/go/smallbizsupport
Assistance et ressources Cisco	www.cisco.com/go/smallbizhelp
Contacts assistance téléphonique	www.cisco.com/en/US/support/tsd_cisco_small_business_support_center_contacts.html
Téléchargements de microprogrammes Cisco	www.cisco.com/go/smallbizfirmware Sélectionnez un lien pour télécharger le microprogramme d'un produit Cisco. Aucune connexion n'est requise.
Demandes Open Source Cisco	Pour recevoir une copie du code source auquel vous avez droit dans le cadre de la ou des licences gratuites ou open source (telles que la Licence publique moins générale GNU), veuillez envoyer votre demande à l'adresse : externalopensource-requests@cisco.com N'oubliez pas de préciser le nom de votre produit Cisco, sa version, ainsi que son numéro de référence à 18 chiffres (par exemple : 7XEEX17D99-3X49X081) que vous trouverez dans la documentation open source du produit.
Cisco Partner Central (connexion partenaire requise)	www.cisco.com/web/partners/sell/smb
Documentation sur les produits	
Commutateurs intelligents Cisco 250	www.cisco.com/go/250switches
Informations relatives à la conformité et à la sécurité	www.cisco.com/en/US/docs/switches/lan/csb_switching_general/rcsi/Switch_RCSI.pdf
Informations sur la garantie	www.cisco-warrantyfinder.com

Siège social aux États-Unis

Cisco Systems, Inc.
www.cisco.com



Cisco a plus de 200 bureaux dans le monde entier.
Les adresses ainsi que les numéros de téléphone et de télécopie
sont répertoriés sur le site de Cisco à l'adresse
www.cisco.com/go/offices.

78-100764-01

Cisco et le logo Cisco sont des marques commerciales ou des marques commerciales déposées de Cisco Systems et/ou de ses filiales aux États-Unis et dans d'autres pays. Pour consulter la liste des marques commerciales Cisco, rendez-vous sur : www.cisco.com/go/trademarks. Les autres marques commerciales mentionnées sont la propriété de leurs détenteurs respectifs. L'utilisation du terme « partenaire » n'implique pas une relation de partenariat entre Cisco et une autre entreprise. (1110R)

© 2015 Cisco Systems. Tous droits réservés.

78-100767-01

Printed in China PRC Imprimé en République populaire de Chine



Impreso en China



78 - 100767 - 01A0