



ネットワークベースの
侵入防御システム (IPS)
データセンターの資産を保護する



A Cisco on Cisco Case Study: Inside Cisco IT

概要

- 課題

 - データセンターの資産を保護する

- ソリューション

 - ネットワークベースの侵入防御システム (IPS) の導入

 - 既存の境界ベースの IPS の強化

- 成果

 - データセンターへの脅威を早期に検知し緩和

課題

データセンターの資産を保護する

- シスコのネットワークに脅威がないか監視する

内部からの脅威、データセンター資産への不正アクセス、ポリシー違反、ボットネットなど

悪意ある行為の発生源は社の内外を問わない

- 境界ベースの IPS はネットワークの境界を通過する脅威を検知する

シスコの DMZ やサービスプロバイダー POP に配備される

- 境界ベースの IPS はシスコのデータセンター内部のセキュリティ事象について可視性を得ることができない

データセンター内部には会社のもっとも貴重な資産が保管されている

「2002 年の典型的な脅威は、1000 台のコンピュータから一斉に行われる 1 台のサーバを狙った攻撃でした。しかし今日では、ハッカーがデータにこっそりアクセスするのをいかに防ぐかが大きな問題です」

Cisco CSIRT チームメンバー

ソリューション

ネットワークベースの IPS の展開

- CSIRT は IPS センサーをシスコのデータセンター、エンジニアリング サーバルーム、オフショア開発センターに展開
 - 境界ベースの IPS の強化
- 監視、分析、調査、センサーの調整とシグネチャのカスタマイズ、導入を伴うソリューション
 - センサーの調整により、非検知を発生させずに誤検知を削減
 - CSIRT はシスコのネットワーク特有の脅威に対するシグネチャのカスタマイズを継続

ソリューション

大規模データセンター向けの設計: 帯域幅 600 Mbps 以上

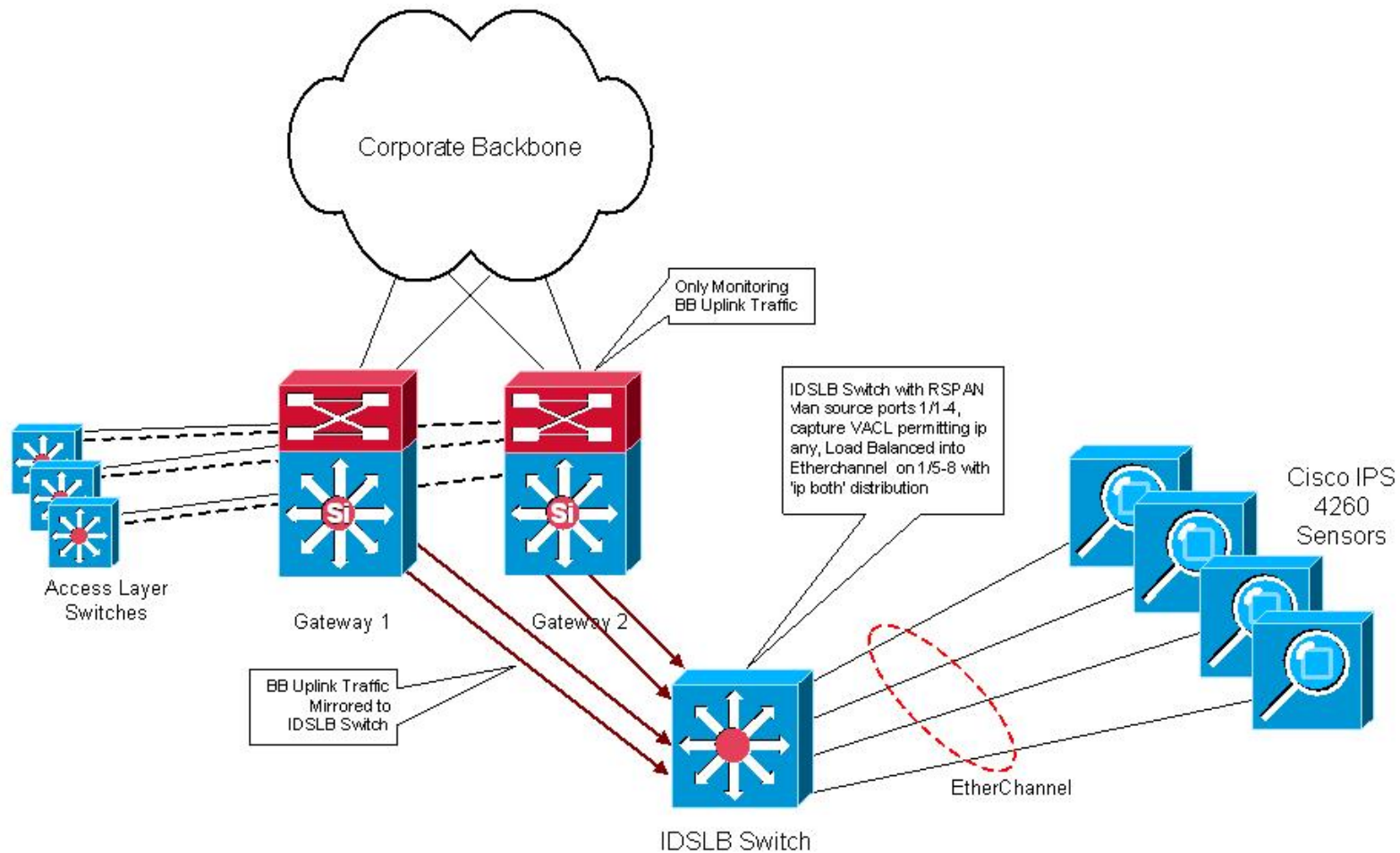

ソリューション

小規模データセンター向けの設計: 帯域幅 600 Mbps 未満

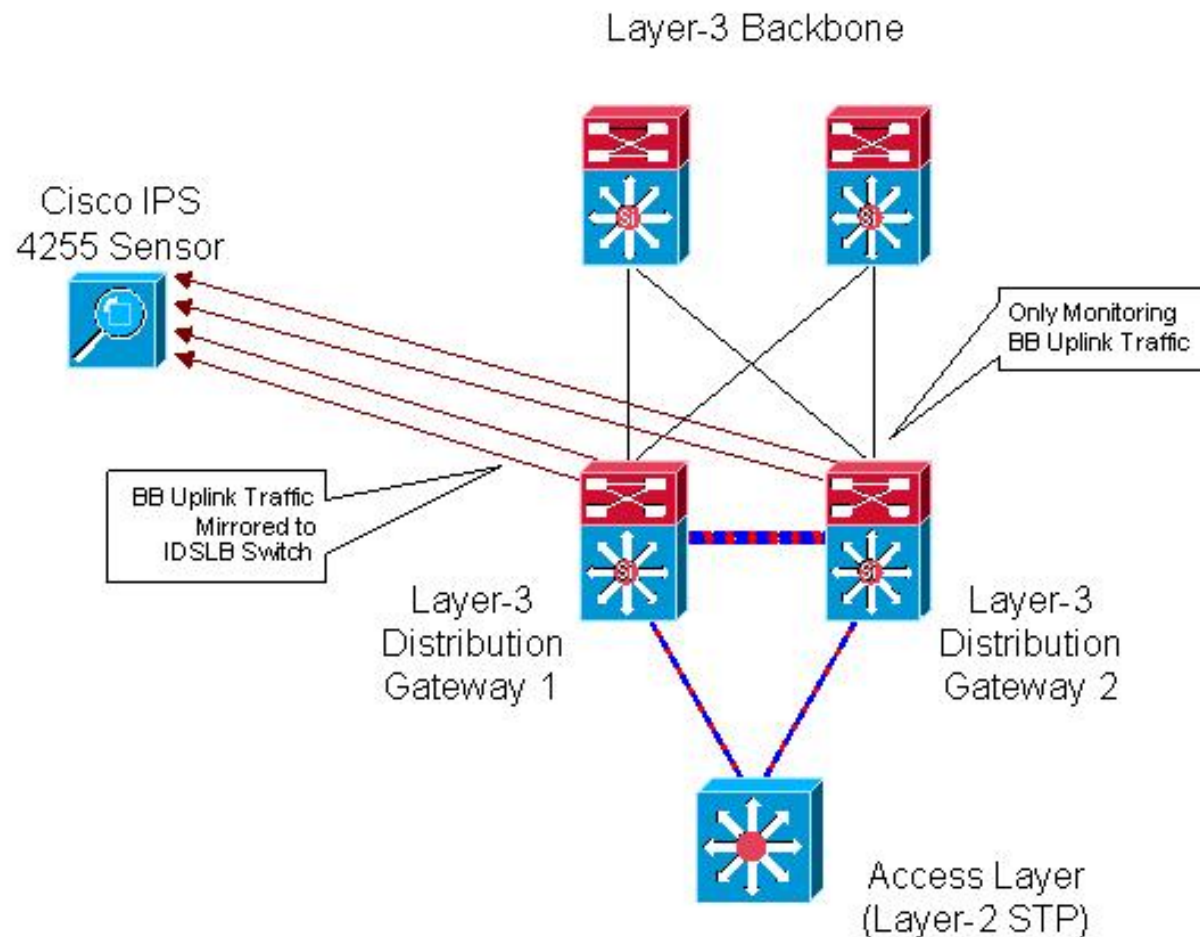

成果

データセンターに対する脅威の早期検知と緩和

- データの喪失とサービスの中断の発生を防止
- Rinbot ウィルスを発生当日に検知

Cisco CSIRT はカスタムシグネチャを IPS に導入し、影響のあるラボシステムを特定、修復

- 2007 年 3 月から 6 月にかけて、CSIRT は毎週新しいボットネットのコマンド & コントロールサーバを検知、影響を緩和

その他のビジネスソリューションに対するシスコ IT の事例研究は、
Cisco on Cisco ウェブサイトからご覧ください。

<http://www.cisco.com/web/JP/ciscoitwork/index.html>



CISCO



Americas Headquarters
Cisco Systems, Inc.
170 West Tasman Drive
San Jose, CA 95134-1706
USA
www.cisco.com
Tel: 408 526-4000
800 553-NETS (6387)
Fax: 408 527-0883

Asia Pacific Headquarters
Cisco Systems (USA) Pte. Ltd.
168 Robinson Road
#28-01 Capital Tower
Singapore 068912
www.cisco.com
Tel: +65 6317 7777
Fax: +65 6317 7799

Europe Headquarters
Cisco Systems International BV
Haarlerbergpark
Haarlerbergweg 13-19
1101 CH Amsterdam
The Netherlands
www-europe.cisco.com
Tel: +31 0 800 020 0791
Fax: +31 0 20 357 1100

Cisco has more than 200 offices worldwide. Addresses, phone numbers, and fax numbers are listed on the Cisco Website at www.cisco.com/go/offices.

©2007 Cisco Systems, Inc. All rights reserved. CCVP, the Cisco logo, and Welcome to the Human Network are trademarks of Cisco Systems, Inc.; Changing the Way We Work, Live, Play, and Learn is a service mark of Cisco Systems, Inc.; and Access Registrar, Aironet, BPX, Catalyst, CCDA, CCDP, CCIE, CCIP, CCNA, CCNP, CCSP, Cisco, the Cisco Certified Internetwork Expert logo, Cisco IOS, Cisco Press, Cisco Systems, Cisco Systems Capital, the Cisco Systems logo, Cisco Unity, Enterprise/Solver, EtherChannel, EtherFast, EtherSwitch, Fast Step, Follow Me Browsing, FormShare, GigaDrive, HomeLink, Internet Quotient, IOS, iPhone, IP/TV, iQ Expertise, the iQ logo, iQ Net Readiness Scorecard, iQuick Study, LightStream, Linksys, MeetingPlace, MGX, Networkers, Networking Academy, Network Registrar, PIX, ProConnect, ScriptShare, SMARTnet, StackWise, The Fastest Way to Increase Your Internet Quotient, and TransPath are registered trademarks of Cisco Systems, Inc. and/or its affiliates in the United States and certain other countries.

All other trademarks mentioned in this document or Website are the property of their respective owners. The use of the word partner does not imply a partnership relationship between Cisco and any other company. (0710R)