



**دليل هواتف 7970 Series لهاتف  
Cisco Unified ← Cisco Unified IP  
Communications Manager 6.1  
(SIP و SCCP)**

المقر الرئيسي في الأمريكتين

Cisco Systems, Inc.  
170 West Tasman Drive  
San Jose, CA 95134-1706  
USA

<http://www.cisco.com>

الهاتف: +1 408 526-4000

+1 800 553-NETS (6387)

الفاكس: +1 408 527-0883



## تعريفات الأزرار الوظيفية

ارتباطات	عرض موضوعات التعليمات ذات الصلة
إزالة المشترك الأخير	إسقاط الطرف الأخير الذي تمت إضافته إلى مكالمة المؤتمر
إزالة	إزالة مشارك من مكالمة مؤتمر
إعادة توجيه كل المكالمات	إعداد/إلغاء إعادة توجيه المكالمات
إعادة طلب	إعادة طلب آخر رقم تم طلبه
إغلاق	إغلاق الإطار الحالي
إلغاء	إلغاء أحد الإجراءات أو الخروج من الشاشة بدون تطبيق التغييرات
إنهاء مكالمة	قطع اتصال المكالمة الحالية أو مكالمة الاتصال الداخلي الحالية
بحث	البحث عن قائمة بالدليل
تحديث	إعاش المحتوى
تحديد	تحديد عنصر قائمة أو مكالمة
تحرير طلب	تحرير رقم في سجل مكالمات
تحويل فوري	إرسال مكالمة أو إعادة توجيهها إلى نظام للرسائل الصوتية
تحويل مباشر (فقط SCCP)	تحويل مكالمتين لبعضهما البعض
تحويل	تحويل مكالمة
تعليق	تخزين مكالمة باستخدام ميزة تعليق المكالمة
تفاصيل (فقط SCCP)	فتح سجل تفاصيل لمكالمة متعددة الأطراف في سجل مكالمات لم يتم الرد عليها وسجل مكالمات مستلمة
التقاط مكالمة مجموعة	الرد على مكالمة واردة في مجموعة أخرى
التقاط مكالمة	الرد على مكالمة واردة في مجموعة مرتبطة
التقاط	الرد على مكالمة في مجموعتك
حذف	إزالة الحروف الموجودة على يمين المؤشر عند استخدام وظيفة تحرير طلب



المرجع السريع



## سلسلة هواتف 7970 لـ Cisco Cisco Unified IP Unified Communications (SIP و SCCP) Manager 6.1

تعريفات الأزرار الوظيفية

رموز شاشة الهاتف

رموز الأزرار

مهام الهاتف العادية

## مهام الهاتف العادية

اضغط	عرض التعليمات المباشرة على الهاتف
ارفع السماعة قبل طلب الرقم أو بعد طلبه.	إجراء مكالمة
اضغط إعادة.	إعادة طلب رقم
ارفع سماعة الهاتف.	التحويل إلى سماعة الهاتف أثناء مكالمة
اضغط  أو ، ثم أغلق سماعة الهاتف.	التحويل إلى المكبر أو سماعة الرأس أثناء مكالمة
اضغط .	كتم صوت الهاتف
اضغط  لاختيار سجل مكالمات. للقيام بالطلب، قم بتمييز قائمة وارفع سماعة الهاتف.	استخدام سجلات المكالمات الخاصة بك
اضغط تحرير طلب <> أو <<.	تحرير رقم
اضغط في الانتظار أو متابعة.	وضع مكالمة في الانتظار/متابعة مكالمة
اضغط تحويل، ثم أدخل الرقم، ثم اضغط تحويل مرة أخرى.	تحويل مكالمة إلى رقم جديد
اضغط زر نظام الاتصال الداخلي، ثم أدخل رقمًا إذا لزم الأمر، ثم تحدث بعد سماع النغمة.	إجراء مكالمة اتصال داخلي
اضغط مزيد < مؤتمر، واطلب المشارك ثم اضغط مؤتمر مرة أخرى.	بدء مكالمة مؤتمر قياسية (غير مباشرة)



Cisco, Cisco Systems, and the Cisco Systems logo are registered trademarks or trademarks of Cisco Systems, Inc. and/or its affiliates in the United States and certain other countries. All other trademarks mentioned in this document or Website are the property of their respective owners. The use of the word partner does not imply a partnership relationship between Cisco and any other company. (07/05R)

© 2007 Cisco Systems, Inc. All rights reserved.

OL-15118-01

## رموز شاشة الهاتف

تمكين الفيديو (SCCP فقط)	
الوصول إلى الميزة	
ميزة تم تعيينها لزر	
استضافة برقم داخلي تم تعيينها لزر	
ميزة وضع مكالمة في الانتظار تم تعيينها لزر	
مؤتمر تم تعيينه لزر	
تحويل تم تعيينه لزر	
URL الخاص بخدمة الهاتف تم تعيينه لزر	
إدخال URL في سجل مكالمات جاهز للتحريير (SIP فقط)	
خيار محدد	
ميزة مُمكنة	

## رموز الأزرار

الرسائل	
الخدمات	
التعليمات	
الدلائل	
الإعدادات	
مستوى الصوت	
المكبر	
كتم الصوت	
سماعة الرأس	

### حالة الخط والمكالمة

ميزة إعادة توجيه المكالمات مُمكنة	
توجد مكالمة في الانتظار	
توجد مكالمة تم توصيلها	
توجد مكالمة واردة	
السماعة مرفوعة	
السماعة مغلقة	
الخط المشترك قيد الاستخدام	
رسالة في الانتظار	
مكالمة تمت مصادقتها	
مكالمة مشفرة	
خط مشغول في طلب سريع أو سجل مكالمات أو قائمة دليل (ميزة BLF)	
خط خامل في طلب سريع أو سجل مكالمات أو قائمة دليل (ميزة BLF)	
طلب سريع أو سجل مكالمات أو قائمة دليل (حالة الخط غير معروفة)	
خط في ميزة عدم الإزعاج (ميزة BLF)	
خط اتصال داخلي خامل	
مكالمة اتصال داخلي ذات اتجاه واحد	
مكالمة اتصال داخلي ثنائية الاتجاه	
وضع الصوت أو الفيديو	
سماعة الهاتف قيد الاستخدام	
سماعة الرأس قيد الاستخدام	
مكبر صوت الهاتف قيد الاستخدام	

حفظ الإعدادات التي تم اختيارها	حفظ
العودة إلى الشاشة السابقة	خروج
عرض قائمة التعليمات الرئيسية	رئيسي
الرد على مكالمة	رد
الرجوع إلى موضوع التعليمات السابق	سابق
ضم المكالمات الموجودة مع بعضها لإنشاء مؤتمر	ضم (SCCP فقط)
الطلب باستخدام رقم فهرس طلب سريع	طلب مختصر
طلب رقم هاتف	طلب
عرض المشاركين في مؤتمر	قائمة مشاركين
إنشاء مكالمة مؤتمر	مؤتمر
استضافة اتصال مباشر بمكالمة مؤتمر	مباشر
متابعة مكالمة تم وضعها في الانتظار	متابعة
إضافة نفسك إلى مكالمة على خط مشترك وإنشاء مؤتمر	مداخلة بمؤتمر
إضافة نفسك إلى مكالمة على خط مشترك	مداخلة
عرض مزيد من الأزرار الوظيفية	مزيد
إعادة تعيين الإعدادات إلى قيمها الافتراضية	مسح
حذف السجلات أو الإعدادات	مسح
استلام رسالة إعلام عندما يصبح أحد الأرقام الداخلية المشغولة متوفرًا	معاودة الاتصال
إجراء مكالمة جديدة	مكالمة جديدة
اختيار وضع عرض الفيديو	وضع فيديو (SCCP فقط)
تشغيل/إيقاف تشغيل ميزة عدم الإزعاج (DND)	DND
إرسال معلومات حول مشكلات الاتصال إلى مسؤول النظام	QRT
حذف الحروف التي تم إدخالها	<<
التنقل خلال الحروف التي تم إدخالها	>>

- 1 **بدء الاستخدام**
  - 1 استخدام هذا الدليل
  - 2 العثور على معلومات إضافية
- 2 **Cisco Unified IP Phone 7900 Series eLearning** الوصول إلى البرامج التعليمية لـ
  - 2 معلومات الأمان والأداء
  - 3 نظرة عامة على أمان منتج Cisco
  - 3 ميزات الوصول
  - 4 **توصيل الهاتف**
    - 7 **نظرة عامة على الهاتف**
      - 7 التعرف على الأزرار والأجهزة
      - 9 التعرف على الخطوط مقابل المكالمات
      - 10 التعرف على رموز الخطوط والمكالمات
        - 11 التعرف على ميزات شاشة اللمس
        - 12 اختبار عناصر شاشة اللمس
        - 12 تنظيف شاشة اللمس وصيانتها
        - 13 التعرف على قوائم وأزرار الميزات
      - 13 الوصول إلى نظام التعليمات الموجود في الهاتف
        - 14 التعرف على توفر الميزات
        - 15 التعرف على SIP مقابل SCCP
        - 16 **المعالجة الأساسية للمكالمات**
          - 16 إجراء مكالمة — الخيارات الأساسية
          - 17 إجراء مكالمة — الخيارات الإضافية
          - 18 الرد على مكالمة
        - 20 استخدام وضع المكالمة في الانتظار والمتابعة

- استخدام كتم الصوت 21
- التبديل بين مكالمات متعددة 21
- تحويل مكالمات جارية إلى هاتف آخر 22
- عرض مكالمات متعددة 22
- تحويل المكالمات 23
- إرسال مكالمات إلى نظام الرسائل الصوتية 24
- إعادة توجيه المكالمات إلى رقم آخر 24
- استخدام ميزة عدم الإزعاج 25
- إجراء مكالمات مؤتمر 26
- استخدام ميزات المؤتمر 26
- استخدام ميزة مؤتمر 27
- استخدام ميزة ضم 28
- استخدام ميزة مداخلة بمؤتمر 29
- استخدام الاتصال المباشر 29
- عرض أو إزالة المشاركين بمؤتمر 30
- إجراء مكالمات بنظام الاتصال الداخلي أو استقبالها 30

## 32 المعالجة المتقدمة للمكالمات

- الطلب السريع 32
- التقاط مكالمات تم إعادة توجيهها على الهاتف 33
- تخزين المكالمات المعلقة واستردادها 34
- تسجيل الخروج من مجموعات البحث 35
- استخدام خط مشترك 35
- التعرف على الخطوط المشتركة 35
- استخدام مداخلة لإضافة نفسك إلى مكالمات خط مشترك 36
- التعرف على ميزات المداخلة 36
- استخدام ميزات المداخلة 37
- منع الآخرين من عرض مكالمات خط مشترك أو المداخلة فيها 37
- استخدام حقل مصباح مشغول لتحديد حالة خط 38
- إجراء مكالمات آمنة واستقبالها 38
- تتبع المكالمات المشبوهة 39
- تحديد الأولوية للمكالمات الحرجة 39
- استخدام ميزة استضافة برقم داخلي لـ Cisco 41

- 41 إدارة مكالمات العمل باستخدام رقم هاتف مفرد
- 44 استخدام سماعة الهاتف وسماعة الرأس ومكبر صوت الهاتف
  - 45 الحصول على سماعة رأس
  - 45 استخدام الرد التلقائي
  - 46 تغيير إعدادات الهاتف
  - 46 تخصيص نغمات الرنين ومؤشرات الرسائل
  - 47 تخصيص شاشة اللمس
  - 48 استخدام سجلات ودلائل المكالمات
    - 48 استخدام سجلات المكالمات
    - 50 الطلب من الدليل
    - 50 استخدام دليل مشترك بهاتفك
    - 51 استخدام الدليل الشخصي بهاتفك
  - 54 الوصول إلى الرسائل الصوتية
  - 55 استخدام صفحات ويب خيارات المستخدم
  - 55 الوصول إلى صفحات ويب خيارات المستخدم
    - 56 تهيئة الميزات والخدمات على الويب
    - 56 استخدام الدليل الشخصي على الويب
  - 56 استخدام دفتر العناوين الشخصي على الويب
    - 57 تهيئة الطلب السريع على الويب
    - 58 استخدام أداة مزامنة دفتر العناوين
    - 58 إعداد الطلب السريع على الويب
    - 59 إعداد خدمات الهاتف على الويب
    - 60 التحكم في إعدادات المستخدم على الويب
    - 61 التحكم في إعدادات الخط على الويب
  - 63 إعداد قوائم الوصول والهواتف لتوصيل المحمول
    - 65 استخدام Cisco WebDialer
  - 67 التعرف على خيارات التهيئة الإضافية
    - 69 استكشاف أخطاء الهاتف وإصلاحها
    - 69 استكشاف الأخطاء العامة وإصلاحها

عرض بيانات إدارة الهاتف	70
استخدام أداة إعداد تقارير الجودة	70
شروط ضمان Cisco المحدود لمدة عام للأجهزة	71
الفهرس	73

# بدء الاستخدام

## استخدام هذا الدليل

يقدم لك هذا الدليل نظرة عامة على الميزات المتوفرة بهاتفك. يمكنك قراءة الدليل بالكامل للتعرف بشكل دقيق على إمكانيات الهاتف، أو يمكنك الرجوع إلى الجدول التالي للحصول على إرشادات حول الأقسام شائعة الاستخدام.

إذا أردت...	إذا...
اكتشاف الهاتف بمفردك	اضغط  على الهاتف للحصول على مساعدة.
مراجعة معلومات الأمان	راجع معلومات الأمان والأداء، صفحة 2.
توصيل الهاتف	راجع توصيل الهاتف، صفحة 4.
استخدام الهاتف بعد تركيبه	ابدأ بنظرة عامة على الهاتف، صفحة 7.
معرفة ما تشير إليه مصابيح الأزرار	راجع التعرف على الأزرار والأجهزة، صفحة 7.
التعرف على شاشة اللمس	راجع التعرف على ميزات شاشة اللمس، صفحة 10.
إجراء مكالمات	راجع إجراء مكالمات — الخيارات الأساسية، صفحة 16.
وضع مكالمات في الانتظار	راجع استخدام وضع المكالمات في الانتظار والمتابعة، صفحة 20.
كتم صوت المكالمات	راجع استخدام كتم الصوت، صفحة 21.
تحويل المكالمات	راجع تحويل المكالمات، صفحة 23.
إجراء مكالمات مؤتمراً	راجع إجراء مكالمات مؤتمراً، صفحة 26.
إعداد الطلب السريع	راجع الطلب السريع، صفحة 32.
مشاركة رقم هاتف	راجع استخدام خط مشترك، صفحة 35.
استخدام الهاتف كمكبر للصوت	راجع استخدام سماعة الهاتف وسماعة الرأس ومكبر صوت الهاتف، صفحة 44.
تغيير مستوى صوت الرنين أو النغمة	راجع تغيير إعدادات الهاتف، صفحة 46.
عرض مكالمات لم يتم الرد عليها	راجع استخدام سجلات المكالمات، صفحة 48.
الاستماع إلى الرسائل الصوتية	راجع الوصول إلى الرسائل الصوتية، صفحة 54.
استعراض تعريفات الرموز والأزرار الوظيفية	راجع بطاقة "المرجع السريع" في مقدمة هذا الدليل.

## العثور على معلومات إضافية

يمكنك الوصول إلى أحدث الوثائق الحالية لهاتف Cisco Unified IP على شبكة الإنترنت من خلال عنوان URL التالي

[http://www.cisco.com/en/US/products/hw/phones/ps379/products\\_user\\_guide\\_list.html](http://www.cisco.com/en/US/products/hw/phones/ps379/products_user_guide_list.html)

يمكنك الوصول إلى موقع Cisco على الويب من خلال عنوان URL التالي:

<http://www.cisco.com>

يمكن الوصول إلى مواقع Cisco الدولية على الويب من خلال عنوان URL التالي:

[http://www.cisco.com/public/countries\\_languages.shtml](http://www.cisco.com/public/countries_languages.shtml)

## الوصول إلى البرامج التعليمية لـ Cisco Unified IP Phone 7900 Series eLearning

(هواتف SCCP فقط).

يتم من خلال البرامج التعليمية لـ Cisco Unified IP Phone 7900 Series eLearning استخدام الصوت والصور المتحركة لشرح ميزات الاتصال الأساسية. ويمكنك الوصول إلى البرامج التعليمية لـ eLearning على الإنترنت (بالنسبة للعديد من طرز الهواتف) من جهاز الكمبيوتر الشخصي الخاص بك. ابحث عن البرامج التعليمية لـ eLearning (باللغة الإنجليزية فقط) الخاصة بطراز هاتفك في قائمة الوثائق على الموقع التالي:

[http://www.cisco.com/en/US/products/hw/phones/ps379/products\\_user\\_guide\\_list.html](http://www.cisco.com/en/US/products/hw/phones/ps379/products_user_guide_list.html)

## معلومات الأمان والأداء

ارجع إلى هذه الأقسام للحصول على معلومات حول تأثير انقطاع التيار والأجهزة الأخرى على هاتف Cisco Unified IP.

### انقطاع التيار

تعتمد إمكانية الوصول إلى خدمة الطوارئ من خلال الهاتف على تشغيل الهاتف. ففي حالة وجود أي قصور بمزود الطاقة، لن تعمل ميزة طلب خدمة الاتصال بالطوارئ والخدمة حتى تتم استعادة الطاقة. قد تحتاج إلى إعادة تعيين الجهاز أو إعادة تهيئته قبل استخدام ميزة طلب خدمة الاتصال بالطوارئ أو الخدمة وذلك في حالة حدوث انقطاع أو عطل في التيار.

### استخدام أجهزة خارجية

تنطبق المعلومات التالية عند استخدام أجهزة خارجية مع هاتف Cisco Unified IP:

توصي Cisco باستخدام أجهزة خارجية (مثل سماعات رأس) عالية الجودة مزودة بوسائل الحماية من إشارات التردد اللاسلكي (RF) وإشارات التردد الصوتي (AF) الضارة.

قد يظهر بعض التشويش في الصوت وفقاً لجودة تلك الأجهزة ودرجة قربها من الأجهزة الأخرى مثل الهواتف الخلوية أو أجهزة الإرسال والاستقبال. في تلك الحالات، توصي شركة Cisco باتّباع إجراء واحد أو أكثر من الإجراءات التالية:

- قم بنقل الجهاز الخارجي بعيداً عن مصدر إشارات التردد اللاسلكي (RF) والتردد الصوتي (AF).

- قم بتوجيه كبلات الجهاز الخارجي بعيدًا عن مصدر إشارات التردد اللاسلكي (RF) والتردد الصوتي (AF).
  - استخدم كبلات محمية للأجهزة الخارجية، أو استخدم كبلات ذات موصل وحماية أفضل.
  - قم بتقصير طول كبل الجهاز الخارجي.
  - ضع طبقة حديدية أو أي نوع آخر من تلك الأجهزة على كبلات الجهاز الخارجي.
- لا تقدم Cisco أي ضمان لكفاءة أداء النظام لأنها ليست مسؤولة عن جودة الموصلات والكبلات والأجهزة الخارجية. يعمل النظام على نحو ملائم عند توصيل الأجهزة المناسبة باستخدام كبلات وموصلات عالية الجودة.



**تنبيه**

في دول الاتحاد الأوروبي، استخدم فقط مكبرات وميكروفونات وسماعات رأس خارجية تتوافق تمامًا مع توجيهات EMC [EC/89/336].

## نظرة عامة على أمان منتج Cisco

يتضمن هذا المنتج ميزات تشفير ويخضع لقوانين الولايات المتحدة والقوانين المحلية للدول التي تحكم الاستيراد والتصدير ونقل الملكية والاستخدام. ولا ينطوي توفير منتجات Cisco التشفيرية على تحويل جهة خارجية لاستيراد أو تصدير أو توزيع أو استخدام التشفير. ويتحمل المستوردون والمصدرون والموزعون والمستخدمون مسؤولية الالتزام بقوانين الولايات المتحدة والقوانين المحلية للدول. يعني استخدام هذا المنتج موافقتك على الالتزام بالقوانين واللوائح السارية. في حالة عدم تمكنك من الالتزام بقوانين الولايات المتحدة والقوانين المحلية، أعد هذا المنتج فورًا.

قد تجد ملخصًا بقوانين الولايات المتحدة التي تتحكم في منتجات Cisco التشفيرية على الموقع التالي:  
 إرسال رسالة بريد إلكتروني على العنوان [export@cisco.com](mailto:export@cisco.com) <http://www.cisco.com/wwl/export/crypto/tool/stqrg.html>. إذا أردت مزيد من المساعدة، اتصل بنا عن طريق

## مميزات الوصول

تتوفر قائمة بمميزات الوصول عند الطلب.

# توصيل الهاتف

على الأرجح أن مسؤول النظام هو الشخص الذي سيقوم بتوصيل هاتف Cisco Unified IP الجديد بشبكة الاتصال الهاتفي المشتركة عبر بروتوكول الإنترنت. وإذا لم يتم ذلك، ارجع إلى الرسم التوضيحي والجدول أدناه لتوصيل الهاتف.

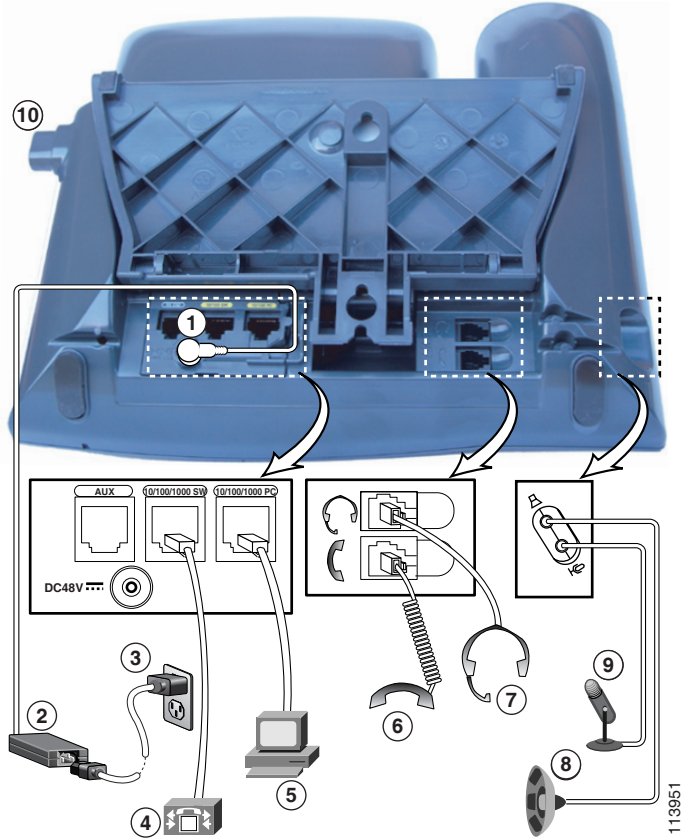

1	منفذ محول تيار مباشر (تيار مباشر 48 فولت)	6	منفذ سماعة الهاتف
2	مزود طاقة من تيار متردد إلى تيار مباشر	7	منفذ سماعة الرأس
3	سلك طاقة تيار متردد	8	منفذ مكبر خارجي
4	منفذ الشبكة (10/100 <sup>1</sup> SW)	9	منفذ ميكروفون
5	منفذ الوصول (10/100 <sup>1</sup> PC)	10	زر حامل الهاتف

1. قد يعرض هاتفك 10/100/1000.

## إزالة مشبك مفتاح الربط (مطلوب)

قبل استخدام الهاتف، قم بإزالة مشبك مفتاح الربط من منطقة الحامل. فمع إزالة المشبك، يرتفع مفتاح الربط بسهولة عند التقاط سماعة الهاتف.

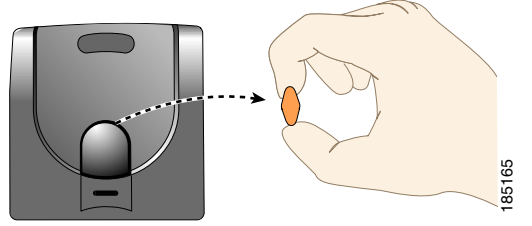

## ضبط مسند سماعة الهاتف (اختياري)

توصي شركة Cisco بضبط مسند سماعة الهاتف، خاصةً عند تثبيت الهواتف على الحائط، وذلك لضمان عدم انزلاق السماعة من الحامل بسهولة. راجع الجدول أدناه للحصول على إرشادات.

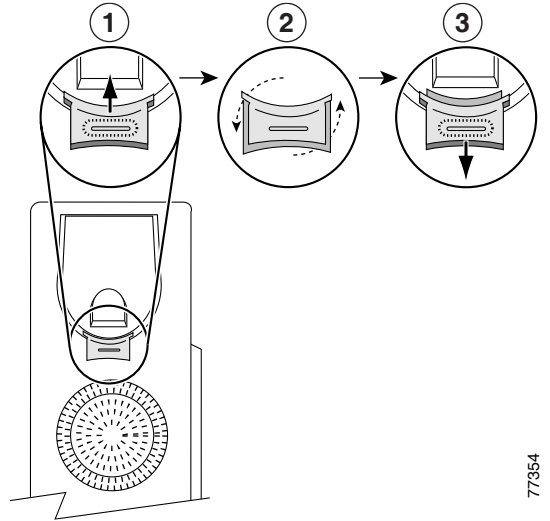

1 ضع سماعة الهاتف جانباً ثم اسحب اللسان البلاستيكي المربع من مسند سماعة الهاتف.

2 قم بتدوير اللسان بزاوية 180 درجة.

3 أدخل اللسان مرة أخرى في مسند سماعة الهاتف. يظهر جزء بارز في أعلى اللسان بعد أن يتم تدويره. أعد سماعة الهاتف إلى المسند.

## ضبط حامل الهاتف

لتغيير زاوية قاعدة الهاتف، قم بضبط حامل الهاتف أثناء ضغط زر حامل الهاتف.

## التسجيل باستخدام TAPS

بعد توصيل الهاتف بالشبكة، قد يطلب منك مسؤول النظام إجراء تسجيل تلقائي للهاتف باستخدام TAPS (أداة لدعم الهواتف المسجلة تلقائيًا). يمكن استخدام أداة دعم الهواتف المسجلة تلقائيًا مع هاتف جديد أو لاستبدال هاتف موجود.

للتسجيل باستخدام TAPS، التقط سماعة الهاتف وأدخل رقم TAPS الداخلي الذي يوفره لك مسؤول النظام، ثم اتبع التعليمات الصوتية. قد تحتاج إلى إدخال رقمك الداخلي كاملاً، بما في ذلك رمز المنطقة. بعد عرض رسالة التأكيد على الهاتف، أغلق سماعة الهاتف. سيتم إعادة تشغيل الهاتف.

## معلومات عن سماعة الرأس

لاستخدام سماعة الرأس، قم بتوصيلها بمنفذ سماعة الرأس خلف الهاتف.

بالرغم من أن شركة Cisco Systems تقوم بإجراء بعض الاختبارات الداخلية على سماعات الرأس الخاصة بجهات أخرى لاستخدامها مع هواتف Cisco Unified IP، إلا أن Cisco لا تعتمد أو تدعم استخدام المنتجات الخاصة بموردي سماعات الرأس أو سماعات الهاتف الآخرين. ونتيجة لحالات عدم التوافق الطبيعية للبيئة والأجهزة في المواقع التي ينتشر فيها استخدام هواتف Cisco Unified IP، فإنه لا يوجد حل واحد "أفضل" يمكن اعتباره الحل الأمثل لكل البيئات. وتوصي Cisco عملاءها باختيار سماعات الرأس لمعرفة أفضل الأنواع الملائمة لبيئة العمل الخاصة بهم قبل شراء كميات كبيرة منها لاستخدامها في الشبكة.

في بعض الأحيان، قد تتسبب بعض العوامل الميكانيكية أو الإلكترونية لسماعات الرأس المتنوعة في سماع الأطراف البعيدة لصدى صوت أثناء التحدث مع أشخاص يستخدمون هواتف Cisco Unified IP.

توصي Cisco Systems باستخدام أجهزة خارجية على درجة عالية من الجودة، مثل سماعات رأس محمية من إشارات التردد اللاسلكي (RF) والتردد الصوتي (AF) غير المرغوب فيها. قد يظهر بعض التشويش في الصوت وذلك حسب جودة هذه الأجهزة ودرجة قربها من الأجهزة الأخرى مثل الهواتف المحمولة وأجهزة الإرسال والاستقبال.

يعتبر السبب الرئيسي في عدم ملاءمة سماعة رأس معينة لاستخدامها مع هاتف Cisco Unified IP هو إمكانية سماع صوت طنين. ويمكن أن يسمع الطرف الآخر البعيد هذا الطنين أو تسمعه أنت، باعتبارك مستخدم هاتف Cisco Unified IP، والطرف الآخر. يمكن سماع بعض أصوات الطنين أو الأزيز الناتجة عن عدة مصادر خارجية منها على سبيل المثال وجود مصابيح كهربائية أو القرب من محركات كهربائية أو شاشات أجهزة كمبيوتر كبيرة الحجم. في بعض الحالات، يمكن تقليل مستوى الطنين الذي يسمعه المستخدم أو منعه نهائيًا عن طريق استخدام مكعب طاقة محلي أو محقن للطاقة.

## تقييم جودة الصوت من خلال المستخدم

بعيدًا عن الأداء الحركي والميكانيكي والفني، فإن صوت سماعة الرأس يجب أن يكون جيدًا بالنسبة لك (المستخدم) وبالنسبة للطرف الآخر. تخضع جودة الصوت إلى عوامل فردية شخصية وبالتالي فإن Cisco لا يمكنها ضمان أداء أي نوع من سماعات الرأس أو سماعات الهاتف، ولكن بعض سماعات الرأس وسماعات الهاتف في المواقع الموجودة أدناه أثبتت كفاءة في الأداء مع هواتف Cisco Unified IP.

وعلى الرغم من ذلك، فإن المسؤولية تقع في نهاية الأمر على عاتق العميل لاختبار هذه الأجهزة في بيئته الخاصة لتحديد كفاءتها في الأداء.

للحصول على مزيد من المعلومات حول سماعات الرأس، ارجع إلى:

<http://www.vxicorp.com/cisco>

<http://www.plantronics.com>

<http://www.jabra.com>

# نظرة عامة على الهاتف

يعتبر هاتف Cisco Unified IP 7970 Series هاتف مكتمل الميزات يتيح لك إمكانية التواصل الصوتي عبر نفس شبكة البيانات التي يستخدمها جهاز الكمبيوتر الخاص بك، مما يتيح لك إمكانية إجراء مكالمات واستقبالها ووضع مكالمات في الانتظار وتحويل المكالمات وإجراء مكالمات مؤتمر وغير ذلك.

وبالإضافة للميزات الأساسية لمعالجة المكالمات، يتيح لك الهاتف ميزات ذات إنتاجية مُحسنة تزيد من قدرات معالجة المكالمات. حسب إعدادات التهيئة، يدعم هاتفك:

- الوصول إلى بيانات الشبكة وتطبيقات XML والخدمات المستندة إلى الويب.
- التخصيص المباشر لميزات الهاتف وخدماته من خلال صفحات ويب خيارات المستخدم.
- نظام تعليمات مباشر شامل يعرض المعلومات على شاشة الهاتف.

## التعرف على الأزرار والأجهزة

يمكنك استخدام الجدول الرسومي أدناه للتعرف على الأزرار والأجهزة الموجودة بهاتفك.



98454

العنصر	الوصف	للحصول على مزيد من المعلومات، راجع...
1	<p>تبعًا لإعدادات التهيئة، تتيح الأزرار المبرمجة إمكانية الوصول إلى:</p> <ul style="list-style-type: none"> <li>• خطوط الهاتف وخطوط الاتصال الداخلي (أزرار الخطوط)</li> <li>• أرقام الطلب السريع (أزرار الطلب السريع متضمنةً ميزة الطلب السريع لـ BLF)</li> <li>• الخدمات المستندة إلى الويب (على سبيل المثال، زر دفتر العناوين الشخصي)</li> <li>• ميزات المكالمة (على سبيل المثال زر خصوصية أو زر وضع المكالمة في الانتظار أو زر تحويل)</li> </ul> <p>تضيء الأزرار للإشارة إلى الحالة:</p> <ul style="list-style-type: none"> <li>● أخضر، ثابت — إشارة إلى وجود مكالمة نشطة أو مكالمة اتصال داخلي ثنائية الاتجاه</li> <li>● أخضر، يومض — إشارة إلى وجود مكالمة موضوعة في الانتظار</li> <li>● برتقالي، ثابت — إشارة إلى أن ميزة الخصوصية قيد الاستخدام أو إلى وجود مكالمة اتصال داخلي ذات اتجاه واحد أو إلى أن ميزة عدم الإزعاج نشطة أو إلى تسجيل الدخول إلى مجموعة بحث.</li> <li>● برتقالي، يومض — إشارة إلى وجود مكالمة واردة أو مكالمة مسحوبة</li> <li>● أحمر، ثابت — إشارة إلى أن الخط البعيد قيد الاستخدام (حالة الخط المشترك أو حالة BLF)</li> </ul>	<ul style="list-style-type: none"> <li>• التعرف على رموز الخطوط والمكالمات، صفحة 10</li> <li>• المعالجة الأساسية للمكالمات، صفحة 16</li> <li>• الطلب السريع، صفحة 32</li> <li>• استخدام خط مشترك، صفحة 35</li> <li>• استخدام حقل مصباح مشغول لتحديد حالة الخط، صفحة 38</li> <li>• إجراء مكالمات بنظام الاتصال الداخلي أو استقبالها، صفحة 30</li> </ul>
2	<p>يُتيح لك ضبط زاوية قاعدة الهاتف.</p>	<p>ضبط حامل الهاتف (اختياري)، صفحة 5</p>
3	<p>يعمل على إخراج شاشة اللمس من وضع السكون أو تعطيلها إذا أردت تنظيفها.</p> <ul style="list-style-type: none"> <li>بدون لون — إشارة إلى أن شاشة اللمس جاهزة للإدخال</li> <li>أخضر يومض — إشارة إلى أن شاشة اللمس معطلة</li> <li>أخضر ثابت — إشارة إلى أن شاشة اللمس في وضع السكون</li> </ul>	<p>زر عرض</p> 
4	<p>يُتيح طلب خدمة الرسائل الصوتية تلقائيًا (تختلف حسب الخدمة).</p>	<p>الوصول إلى الرسائل الصوتية، صفحة 54</p>
5	<p>يُتيح فتح قائمة دلائل وإغلاقها. استخدم هذا الزر للوصول إلى سجلات المكالمات والدلائل.</p>	<p>استخدام سجلات المكالمات، صفحة 48</p>

6	زر تعليمات 	يتيح تنشيط قائمة تعليمات.	الوصول إلى نظام التعليمات الموجود في الهاتف، صفحة 13
7	زر إعدادات 	يتيح فتح قائمة إعدادات وإغلاقها. يستخدم لتغيير إعدادات شاشة اللمس والرنين.	تغيير إعدادات الهاتف، صفحة 46
8	زر خدمات 	يتيح فتح قائمة خدمات وإغلاقها.	استخدام صفحات ويب خيارات المستخدم، صفحة 55
9	زر مستوى الصوت 	يتيح التحكم في مستوى صوت سماعة الهاتف وسماعة الرأس ومكبر صوت الهاتف (في وضع سماعة مرفوعة) ومستوى صوت الجرس (في وضع سماعة مغلقة).	استخدام سماعة الهاتف وسماعة الرأس ومكبر صوت الهاتف، صفحة 44
10	زر المكبر 	يتيح التبديل بين تشغيل مكبر صوت الهاتف وإيقاف تشغيله. عند تشغيل مكبر صوت الهاتف، تتم إضاءة الزر الخاص به.	استخدام سماعة الهاتف وسماعة الرأس ومكبر صوت الهاتف، صفحة 44
11	زر كتم الصوت 	يتيح التبديل بين تشغيل الميكروفون أو إيقاف تشغيله. عندما يكون الميكروفون في وضع كتم الصوت، يتم إضاءة الزر.	استخدام كتم الصوت، صفحة 21
12	زر سماعة الرأس 	يتيح التبديل بين تشغيل سماعة الرأس وإيقاف تشغيلها. عند تشغيل سماعة الرأس، تتم إضاءة الزر الخاص بها.	استخدام سماعة الهاتف وسماعة الرأس ومكبر صوت الهاتف، صفحة 44
13	زر التنقل 	يتيح لك التمرير خلال القوائم وتمييز العناصر. يعرض زر التنقل أرقام الهاتف من سجل المكالمات الصادرة في حالة وجود السماعة في وضع الإغلاق.	استخدام سجلات المكالمات، صفحة 48
14	اللوحة الرقمية 	تتيح لك طلب أرقام الهاتف وإدخال الحروف واختيار عناصر القائمة.	المعالجة الأساسية للمكالمات، صفحة 16
15	الأزرار الوظيفية 	كل منها يقوم بتنشيط أحد خيارات المفاتيح الوظيفية (المعرضة على شاشة اللمس).	التعرف على رموز الخطوط والمكالمات، صفحة 10
16	شريط مضيء في سماعة الهاتف 	يشير إلى وجود مكالمات واردة أو رسالة صوتية جديدة.	الوصول إلى الرسائل الصوتية، صفحة 54
17	شاشة اللمس 	تعرض ميزات الهاتف.	التعرف على رموز الخطوط والمكالمات، صفحة 10

## التعرف على الخطوط مقابل المكالمات

لتجنب الخلط بين الخطوط والمكالمات، راجع الوصف التالي:

- خطوط-كل خط يقابله رقم دليل أو رقم اتصال داخلي يمكن للأخريين استخدامه في للاتصال بك. يمكن للهاتف دعم ثمان خطوط بحد أقصى. للاطلاع على خطوط الهاتف، انظر إلى الناحية اليسرى من شاشة اللمس. لديك من الخطوط ما يساوي عدد أرقام الدلائل ورموز خطوط الهاتف.

- المكالمات — يمكن أن يدعم كل خط مكالمات متعددة. حسب الإعدادات الافتراضية، يدعم هاتفك أربع مكالمات متصلة لكل خط، ويمكن لمسؤول النظام تعديل هذا الرقم تبعًا لاحتياجاتك. يمكن لمكالمة واحدة فقط أن تكون المكالمات النشطة، ويتم وضع المكالمات الأخرى في الانتظار تلقائيًا.

## التعرف على رموز الخطوط والمكالمات

يعرض هاتفك رموز تساعدك في تحديد حالة الخط والمكالمة.

الرمز	حالة المكالمة أو الخط	الوصف
	خط في وضع سماعه مغلقة	لا يوجد أي نشاط هاتفي على هذا الخط.
	خط في وضع سماعه مرفوعة	يتم طلب رقم أو هناك مكالمة صادرة في حالة رنين.
	توجد مكالمة تم توصيلها	تم توصيلك بالطرف الآخر.
	مكالمة في حالة رنين	توجد مكالمة في حالة رنين على أحد الخطوط.
	توجد مكالمة في الانتظار	تم وضع المكالمة قيد الانتظار. راجع استخدام وضع المكالمة في الانتظار والمتابعة، صفحة 20.
	مشغول عن بُعد	هناك مكالمة متصلة بهاتف آخر مشارك في نفس الخط. راجع استخدام خط مشترك، صفحة 35.
	سحب مكالمة	مكالمة في الانتظار يتم سحبها إلى هاتفك. راجع استخدام وضع المكالمة في الانتظار والمتابعة، صفحة 20.
	مكالمة تمت مصادقتها	راجع إجراء مكالمات آمنة واستقبالها، صفحة 38.
	مكالمة مشفرة	راجع إجراء مكالمات آمنة واستقبالها، صفحة 38.
	خط حامل (BLF)	راجع استخدام حقل مصباح مشغول لتحديد حالة الخط، صفحة 38.
	خط مشغول (BLF)	راجع استخدام حقل مصباح مشغول لتحديد حالة الخط، صفحة 38.
	الخط في ميزة عدم الإزعاج (BLF)	راجع استخدام حقل مصباح مشغول لتحديد حالة الخط، صفحة 38.
	خط نظام اتصال داخلي شامل	خط نظام اتصال داخلي غير مستخدم. راجع إجراء مكالمات بنظام الاتصال الداخلي وأستقبالها، صفحة 30.
	مكالمة اتصال داخلي ذات اتجاه واحد	خط نظام اتصال داخلي يتم من خلاله إرسال صوت باتجاه واحد أو استقباله. راجع إجراء مكالمات بنظام الاتصال الداخلي وأستقبالها، صفحة 30.
	مكالمة اتصال داخلي ثنائية الاتجاه	قام المستلم بالضغط على زر نظام الاتصال الداخلي لتنشيط الصوت ثنائي الاتجاه مع المتصل. راجع إجراء مكالمات بنظام الاتصال الداخلي وأستقبالها، صفحة 30.

# التعرف على ميزات شاشة اللمس

هكذا قد تبدو شاشة اللمس الرئيسية في وجود مكالمات نشطة وقوائم الميزات المتعددة مفتوحة.



120781

1	خط الهاتف الأساسي	يعرض رقم الهاتف (رقم الدليل) لخط الهاتف الأساسي.
2	مؤشرات الأزرار المبرمجة	الأزرار المبرمجة يمكن أن تعمل كأزرار خطوط الهاتف أو أزرار خطوط نظام الاتصال الداخلي أو أزرار الطلب السريع أو أزرار خدمات الهاتف أو أزرار ميزات الهاتف. تُشير الرموز والتسميات إلى كيفية تهيئة تلك الأزرار. للحصول على مرجع للرموز، ارجع إلى قسم "رموز شاشة الهاتف" في "بطاقة المرجع السريع" في مقدمة هذا الدليل.
3	تسميات الأزرار الوظيفية	تعرض كل منها وظيفة أحد الأزرار الوظيفية. تعتبر تسميات المفاتيح الوظيفية قابلة لللمس.
4	سطر الحالة	يعرض رموز الأوضاع الصوتية ومعلومات الحالة ورسائل المطالبة.
5	منطقة نشاط المكالمات	تعرض المكالمات الحالية لكل خط، متضمنة مُعرف المتصل ومدة المكالمات وحالتها للخط المميز (عرض قياسي). تعتبر العناصر الموجودة في هذه المنطقة قابلة لللمس. ارجع إلى التعرف على رموز الخطوط والمكالمات، صفحة 10، وعرض مكالمات متعددة، صفحة 22.
6	علامة تبويب الهاتف	تُشير إلى النشاط الهاتفي. اضغط علامة التبويب هذه للرجوع إلى منطقة النشاط الهاتفي، إذا لزم الأمر.
7	علامات تبويب الميزات	تشير كل منها إلى قائمة ميزات مفتوحة. تعتبر علامات التبويب قابلة لللمس. ارجع إلى التعرف على قوائم وأزرار الميزات، صفحة 13.

## اختيار عناصر شاشة اللمس

توجد ثلاث طرق لاختيار عناصر على شاشة اللمس بالهاتف.





لاختيار عنصر على شاشة اللمس...	قم بتنفيذ هذا الإجراء...
عن طريق اللمس	اضغط (أو المس) العناصر القابلة لللمس على شاشة اللمس بطرف إصبعك. استخدم فقط طرف إصبعك لضغط شاشة اللمس، لأن استخدام أية أشياء أخرى قد يؤدي إلى تلف شاشة العرض. كن حذرًا من أن الضغط على أحد أرقام الهاتف قد يؤدي إلى قيام الهاتف بطلب هذا الرقم.
عن طريق رقم العنصر	اضغط الرقم المقابل على لوحة المفاتيح الرقمية. على سبيل المثال، اضغط 4 لاختيار العنصر الرابع في إحدى القوائم.
عن طريق التمرير	اضغط زر التنقل لتمييز أحد العناصر. اضغط زرًا وظيفيًا لإنهاء الإجراء، أو المس العنصر على شاشة اللمس بطرف إصبعك.

## تنظيف شاشة اللمس وصيانتها

يمكنك استخدام زر عرض  لتعطيل شاشة اللمس وتمكينها. يضيء زر عرض للإشارة إلى وجود تغييرات في حالة شاشة اللمس:

 أخضر، ثابت — إشارة إلى أن شاشة اللمس في وضع السكون

 أخضر، يومض — إشارة إلى أن شاشة اللمس معطلة

إذا أردت...	إذا...
تعطيل شاشة اللمس لتنظيفها	اضغط  واستمر في الضغط لأكثر من ثانية. يظهر وميض على  . تظل الشاشة معطلة حوالي دقيقة، إلا إذا قمت بتمكينها.
تمكين شاشة اللمس (بعد تعطيلها)	اضغط  (الذي يظهر عليه الوميض) واستمر في الضغط لأكثر من ثانية.
إخراج شاشة اللمس من وضع السكون	اضغط شاشة اللمس أو أي زر، أو ارفع سماعة الهاتف. بعد فترة من عدم النشاط (يحددها مسؤول النظام)، تدخل شاشة اللمس في وضع السكون لتوفير الطاقة. وفي هذا الوضع، تظهر شاشة اللمس خالية  ويظل مضيقًا.







**تنبيه**

استخدم فقط قطعة من القماش الناعم الجاف لمسح شاشة اللمس. لا تستخدم أية سوائل أو مساحيق في تنظيف الهاتف، فقد تؤدي إلى تلوث مكونات الهاتف وتنتسبب في تعطيله.

## التعرف على قوائم وأزرار الميزات

اضغط أحد أزرار الميزات لفتح قائمة ميزات أو إغلاقها.

إذا أردت...	إذا...
فتح قائمة ميزات أو إغلاقها	اضغط زر ميزة: الرسائل  الخدمات  التعليمات  الدلائل  الإعدادات 
التميرير خلال قائمة الرجوع للخلف لمستوى واحد في قائمة ميزات	اضغط زر التنقل.
التبديل بين قوائم الميزات المفتوحة	اضغط خروج. يؤدي الضغط على خروج من أعلى مستوى بالقائمة إلى إغلاق القائمة. اضغط علامة تبويب ميزة على شاشة اللمس. تحتوي كل قائمة ميزات على علامة التبويب الخاصة بها. وتظهر علامة التبويب عند فتح قائمة الميزات.

## الوصول إلى نظام التعليمات الموجود في الهاتف

يوفر لك الهاتف نظام تعليمات مباشر وشامل. تظهر موضوعات التعليمات على شاشة اللمس.

إذا أردت...	إذا...
عرض القائمة الرئيسية	اضغط  الموجود بالهاتف وانتظر عدة ثوانٍ ليتم عرض القائمة. تتضمن موضوعات القائمة الرئيسية: • حول هاتف Cisco Unified IP — تفاصيل حول الهاتف • كيف يمكنني...؟ — إجراءات خاصة بالمهام الشائعة للهاتف • ميزات الاتصال — وصف وإجراءات ميزات الاتصال
التعرف على زر وظيفي أو زر	اضغط  ، ثم اضغط زر وظيفي أو زر بسرعة.
التعرف على عنصر قائمة	اضغط  ، ثم اضغط بسرعة على عنصر القائمة على شاشة اللمس. أو، اضغط  مرتان بسرعة عندما يكون عنصر القائمة محددًا.
الحصول على تعليمات باستخدام التعليمات	اضغط  بعد ثانية أو ثانيتين، اضغط  مرة أخرى، أو اختر تعليمات من القائمة الرئيسية.

## التعرف على توفر الميزات

قد لا تكون الميزات المعروضة في دليل الهاتف هذا متوفرة لك أو قد تعمل بشكل مختلف بهاتفك، وذلك حسب إعدادات تهيئة نظام الهاتف. اتصل بمكتب الدعم أو مسؤول النظام للحصول على معلومات حول تشغيل الميزات وتوفرها. يمكنك الوصول إلى العديد من الميزات باستخدام أحد الأزرار الوظيفية أو عن طريق ضغط أحد أزرار الخطوط. ويمكنك تهيئة بعض الميزات، ولكن يتحكم مسؤول النظام في معظمها. فيما يلي بعض التفاصيل حول استخدام الأزرار الوظيفية وأزرار الخطوط للوصول إلى الميزات:

الميزة	الزر الوظيفي	تسمية زر الخط ورمزه
معاودة الاتصال	معاودة الاتصال	معاودة الاتصال 
إعادة توجيه مكالمة	اضغط المفتاح الوظيفي إعادة توجيه كل المكالمات.	إعادة توجيه الكل 
تعليق مكالمة	تعليق	تعليق 
التقاط مكالمة	التقاط	التقاط 
مؤتمر	مؤتمر	مؤتمر 
قائمة المؤتمرات	قائمة المشاركين	قائمة المؤتمرات 
عدم الإزعاج	DND	عدم الإزعاج 
إنهاء مكالمة	إنهاء مكالمة	إنهاء مكالمة 
التقاط مكالمة مجموعة	التقاط مكالمة مجموعة	التقاط مكالمة مجموعة 
وضع مكالمة في الانتظار	وضع مكالمة في الانتظار	في الانتظار 
مجموعة بحث	تسجيل خروج مجموعة البحث	مجموعة بحث 
تعريف المكالمة الضارة	معرف مكالمة ضارة	معرف مكالمة ضارة 
اتصال مباشر بمؤتمر	مباشر	مباشر 
استضافة برقم داخلي	استضافة برقم داخلي	استضافة برقم داخلي 
مكالمة جديدة	مكالمة جديدة	مكالمة جديدة 
التقاط آخر	التقاط مكالمة	التقاط آخر 
أداة إعداد تقارير الجودة	QRT	أداة إعداد تقارير الجودة 
إعادة طلب	إعادة طلب	إعادة طلب 
إزالة آخر طرف من المؤتمر	إزالة المشترك الأخير	إزالة المشترك الأخير 
تحويل	تحويل	تحويل 
أمر وضع الفيديو	وضع فيديو	فيديو 

## التعرف على SIP مقابل SSCP

يمكن تهيئة الهاتف للعمل مع نوع واحد من نوعي بروتوكول الإشارة: SIP (بروتوكول بدء جلسة) أو SSCP (بروتوكول Skinny للتحكم في المكالمات) يقوم مسؤول النظام بتحديد إعدادات التهيئة هذه.

قد تختلف ميزات الهاتف تبعًا لاختلاف البروتوكول. يوضح دليل الهاتف هذا الميزات الخاصة ببروتوكول معين. للتعرف على البروتوكول الذي يستخدمه هاتفك، يمكنك الرجوع إلى مسؤول النظام أو يمكنك اختيار  < معلومات الطراز > بروتوكول تحكم المكالمات من على هاتفك.

# المعالجة الأساسية للمكالمات



يمكنك إجراء المهام الأساسية لمعالجة المكالمات باستخدام نطاق واسع من الميزات والخدمات. وقد تختلف الميزات المتوفرة من هاتف إلى آخر، لمزيد من المعلومات، ارجع إلى مسؤول النظام.

## إجراء مكالمة — الخيارات الأساسية

فيما يلي بعض الطرق السهلة التي يمكنك من خلالها إجراء مكالمة باستخدام هاتف Cisco Unified IP.

إذا أردت...	إذًا...	للحصول على مزيد من المعلومات، راجع...
إجراء مكالمة باستخدام سماعة الهاتف	ارفع سماعة الهاتف واطلب رقمًا.	نظرة عامة على الهاتف، صفحة 7
إجراء مكالمة باستخدام مكبر صوت الهاتف	اضغط  وأدخل رقمًا.	استخدام سماعة الهاتف وسماعة الرأس ومكبر صوت الهاتف، صفحة 44
إجراء مكالمة باستخدام سماعة الرأس	اضغط  وأدخل رقمًا. أو إذا كان  مضيئًا، اضغط <b>مكالمة جديدة</b> ثم أدخل رقمًا.	استخدام سماعة الهاتف وسماعة الرأس ومكبر صوت الهاتف، صفحة 44
إعادة طلب رقم	اضغط <b>إعادة طلب</b> لإعادة طلب آخر رقم، أو اضغط زر التنقل (عندما يكون الهاتف في وضع الخمول) لعرض المكالمات التي قمت بإجرائها.	استخدام سجلات المكالمات، صفحة 48
إجراء مكالمة أثناء وجود مكالمة أخرى نشطة (باستخدام نفس الخط)	1. اضغط <b>وضع المكالمة في الانتظار</b> . 2. اضغط <b>مكالمة جديدة</b> . 3. أدخل رقمًا.	استخدام وضع المكالمة في الانتظار والمتابعة، صفحة 20
الطلب من سجل مكالمات	1. اختر  < <b>مكالمات لم يتم الرد عليها</b> أو <b>المكالمات المستلمة</b> أو <b>المكالمات الصادرة</b> . 2. اضغط على القائمة الموجودة في شاشة اللمس.	استخدام سجلات المكالمات، صفحة 48

### تلميحات

- يمكنك الطلب عندما تكون السماعة مغلقة بدون نغمة طلب (الطلب المسبق). لإجراء طلبًا مسبقًا، أدخل رقمًا ثم ارفع سماعة الهاتف واضغط الرقم على شاشة اللمس، أو اضغط **إعادة طلب**،  أو .
- عند استخدام الطلب المسبق، يحاول الهاتف التعرف على الرقم الذي تطلبه وذلك بعرض أرقام مطابقة (إن توفرت) من سجل المكالمات الصادرة. وهذا يسمى بـ الطلب التلقائي. للاتصال برقم تم عرضه باستخدام الطلب التلقائي، اضغط الرقم أو قم بالتمرير إليه وارفع سماعة الهاتف.
- في حالة إدخال أرقام غير صحيحة أثناء الطلب، اضغط << لمسح الأرقام الخطأ.

- في حالة سماع أطراف المكالمات لغممة صفير، فهذا يعني أن هذه المكالمات قد تكون مراقبة أو مسجلة. ارجع إلى مسؤول النظام للحصول على مزيد من المعلومات.

## إجراء مكالمات — الخيارات الإضافية

يمكنك إجراء مكالمات باستخدام ميزات وخدمات خاصة قد تكون متوفرة بهاتفك. ارجع إلى مسؤول النظام للحصول على مزيد من المعلومات حول تلك الخيارات الإضافية.

إذا أردت...	إذا...	للحصول على مزيد من المعلومات، راجع...
إجراء مكالمات أثناء وجود مكالمات أخرى نشطة (باستخدام خط مختلف)	<ol style="list-style-type: none"> <li>1. اضغط  للحصول على خط جديد. يتم وضع المكالمات الأولى تلقائيًا في الانتظار.</li> <li>2. أدخل رقمًا.</li> </ol>	استخدام وضع المكالمات في الانتظار والمتابعة، صفحة 20
إجراء طلب سريع لرقم	<p>اتبع إحدى الخطوات التالية:</p> <ul style="list-style-type: none"> <li>• اضغط  (زر طلب سريع).</li> <li>• استخدم ميزة "طلب مختصر".</li> <li>• استخدم ميزة "طلب سريع".</li> </ul>	الطلب السريع، صفحة 32
الاتصال من دليل مشترك على هاتفك	<ol style="list-style-type: none"> <li>1. اختر  &lt; دليل مشترك (قد يختلف الاسم).</li> <li>2. أدخل اسمًا واضغط بحث.</li> <li>3. قم بتمييز قائمة وارفع سماعة الهاتف.</li> </ol>	استخدام سجلات المكالمات، صفحة 48
الطلب من دليل مشترك على جهازك الشخصي باستخدام Cisco WebDialer	<ol style="list-style-type: none"> <li>1. افتح مستعرض ويب وانتقل إلى دليل مشترك يدعم ميزة WebDialer.</li> <li>2. انقر فوق الرقم الذي تريد طلبه.</li> </ol>	استخدام Cisco WebDialer، صفحة 65
استخدام ميزة معاودة الاتصال من Cisco لاستقبال رسالة إعلام عند توفر رقم داخلي مشغول أو في حالة رنين	<ol style="list-style-type: none"> <li>1. اضغط معاودة الاتصال أثناء الاستماع إلى نغمة مشغول أو صوت رنين الهاتف.</li> <li>2. قم بإنهاء المكالمات. يقوم الهاتف بتنبيهك عند توفر الخط.</li> <li>3. قم بإجراء الاتصال مرة أخرى.</li> </ol>	مسؤول النظام.
معرفة ما إذا كان خط الهاتف المرتبط بطلب سريع أو سجل مكالمات أو قائمة دليل مشغولًا قبل إجراء مكالمات إلى هذا الخط	ابحث عن مؤشرات حقل مصباح مشغول.	استخدام حقل مصباح مشغول لتحديد حالة الخط، صفحة 38
إجراء مكالمات أولوية (أسبقية) (هواتف SCCP فقط)	أدخل رقم الوصول إلى ميزة مستويات متعددة للأسبقية والأولوية، ثم أدخل رقم الهاتف.	تحديد الأولوية للمكالمات الحرجة، صفحة 39

إذا أردت...	إذا...	للحصول على مزيد من المعلومات، راجع...
الطلب من إدخال دفتر عناوين شخصي	<ol style="list-style-type: none"> <li>1. اختر  &lt; الدليل الشخصي لتسجيل الدخول إليه.</li> <li>2. اختر دفتر العناوين الشخصي وابحث عن أحد الإدخالات.</li> </ol>	استخدام الدليل الشخصي بهاتفك، صفحة 51
إجراء مكالمة باستخدام رمز تتبع أو فوترة (هواتف SCCP فقط)	<ol style="list-style-type: none"> <li>1. اطلب رقمًا.</li> <li>2. بعد سماع النغمة، أدخل رمز حالة عميل (CMC) أو رمز تحويل إجباري (FAC).</li> </ol>	مسؤول النظام
إجراء مكالمة باستخدام ملف تعريف استضافة برقم داخلي لـ Cisco	قم بتسجيل الدخول إلى خدمة استضافة برقم داخلي لـ Cisco من هاتف.	استخدام ميزة الاستضافة برقم داخلي لـ Cisco، صفحة 41
إجراء مكالمة من هاتف محمول باستخدام الوصول الصوتي عبر المحمول	<ol style="list-style-type: none"> <li>1. قم بالحصول على رقم الوصول الصوتي عبر المحمول ورقم PIN الخاص بالمستخدم من مسؤول النظام لديك.</li> <li>2. اطلب رقم الوصول الصوتي عبر المحمول الذي تم تعيينه.</li> <li>3. أدخل رقم هاتفك المحمول (إذا طلب منك ذلك) وأدخل رقم PIN.</li> <li>4. اضغط الرقم 1 لإجراء مكالمة إلى هاتف IP للمؤسسة.</li> <li>5. اطلب رقم هاتف مكتب مختلف عن رقم هاتف سطح المكتب الخاص بك.</li> </ol>	إدارة مكالمات العمل باستخدام رقم هاتف مفرد، صفحة 41

## الرد على مكالمة

يمكنك الرد على مكالمة عن طريق رفع سماعة الهاتف، أو يمكنك استخدام خيارات أخرى إذا كانت متوفرة بهاتفك.

إذا أردت...	إذا...	للحصول على مزيد من المعلومات، راجع...
الرد باستخدام سماعة الرأس	اضغط  ، إذا لم يكن مضيئًا. أو إذا كان مضاءً، اضغط  رد أو  (يصدر وميضًا).	استخدام سماعة الهاتف وسماعة الرأس ومكبر صوت الهاتف، صفحة 44
الرد باستخدام مكبر صوت الهاتف	اضغط  ، رد أو  (يصدر وميضًا).	استخدام سماعة الهاتف وسماعة الرأس ومكبر صوت الهاتف، صفحة 44
التبديل من مكالمة تم توصيلها للرد على مكالمة جديدة	اضغط رد أو إذا كانت هناك مكالمة واردة على خط آخر، اضغط  (يصدر وميضًا).	استخدام وضع المكالمة في الانتظار والمتابعة، صفحة 20
الرد باستخدام ميزة انتظار المكالمات	اضغط رد.	استخدام وضع المكالمة في الانتظار والمتابعة، صفحة 20

إذا أردت...	إذا...	للحصول على مزيد من المعلومات، راجع...
الرد باستخدام سماع الرأس	اضغط  ، إذا لم يكن مضيئاً. أو إذا كان  مضاءً، اضغط رد أو  (يصدر وميضاً).	استخدام سماع الهاتف وسماعة الرأس ومكبر صوت الهاتف، صفحة 44
الرد باستخدام مكبر صوت الهاتف	اضغط  ، رد أو  (يصدر وميضاً).	استخدام سماع الهاتف وسماعة الرأس ومكبر صوت الهاتف، صفحة 44
التبديل من مكالمة تم توصيلها للرد على مكالمة جديدة	اضغط رد أو إذا كانت هناك مكالمة واردة على خط آخر، اضغط  (يصدر وميضاً).	استخدام وضع المكالمة في الانتظار والمتابعة، صفحة 20
الرد باستخدام ميزة انتظار المكالمات	اضغط رد.	استخدام وضع المكالمة في الانتظار والمتابعة، صفحة 20
إرسال مكالمة إلى نظام الرسائل صوتية	اضغط تحويل فوري.	إرسال مكالمة إلى نظام الرسائل صوتية، صفحة 24
توصيل المكالمات تلقائياً	استخدم ميزة رد تلقائياً.	استخدام الرد التلقائي، صفحة 45
استرداد مكالمة مُعلقة على هاتف آخر	استخدم ميزة تعليق المكالمة أو ميزة تعليق مكالمة موجهة.	تخزين المكالمات المعلقة واستردادها، صفحة 34
استخدام هاتفك للرد على مكالمة واردة على هاتف آخر	استخدم ميزة التقاط مكالمة.	التقاط مكالمة ثم إعادة توجيهها على الهاتف، صفحة 33
الرد على مكالمة أولوية (هواتف SCCP فقط)	قم بإنهاء المكالمة الحالية واضغط رد.	تحديد الأولوية للمكالمات الحرجة، صفحة 39
الرد على مكالمة واردة على هاتفك المحمول أو وجهة بعيدة أخرى	قم بإعداد ميزة توصيل المحمول وقم بالرد على هاتفك. عند تمكين ميزة توصيل المحمول: يتم من خلال سطح المكتب والوجهات البعيدة استقبال المكالمات في آن واحد. عند الرد على المكالمة من خلال هاتف سطح المكتب الخاص بك، تتوقف الوجهات البعيدة عن الرنين ويتم قطع اتصالها ويتم عرض رسالة مكالمة لم يتم الرد عليها. عند الرد على المكالمة على إحدى الوجهات البعيدة، تتوقف الوجهات البعيدة الأخرى عن الرنين ويتم قطع اتصالها ويتم عرض رسالة مكالمة لم يتم الرد عليها في الوجهات البعيدة الأخرى.	إدارة مكالمات العمل باستخدام رقم هاتف مفرد، صفحة 41

## تلميح

في حالة سماع أطراف المكالمة لنغمة صفير، فهذا يعني أن هذه المكالمة قد تكون مراقبة أو مسجلة. ارجع إلى مسؤول النظام للحصول على مزيد من المعلومات.

## إنهاء مكالمة

لإنهاء مكالمة، أغلق سماعة الهاتف. فيما يلي مزيد من التفاصيل.

إذا أردت...	إذا...
إنهاء مكالمة أثناء استخدام سماعة الهاتف	ضع سماعة الهاتف في حامل السماعة. أو اضغط <b>إنهاء مكالمة</b> .
إنهاء مكالمة أثناء استخدام سماعة الرأس	اضغط <b>Ⓜ</b> أو للحفاظ على وضع سماعة الرأس نشطًا، اضغط <b>إنهاء مكالمة</b> .
إنهاء مكالمة أثناء استخدام مكبر صوت الهاتف	اضغط <b>Ⓜ</b> أو <b>إنهاء مكالمة</b> .
إنهاء مكالمة واحدة مع الاحتفاظ بمكالمة أخرى على نفس الخط	اضغط <b>إنهاء مكالمة</b> . وإذا لزم الأمر، قم أولاً بإزالة المكالمة من الانتظار.

## استخدام وضع المكالمة في الانتظار والمتابعة

يمكنك وضع المكالمات في وضعي الانتظار والمتابعة. عند وضع مكالمة في الانتظار، يظهر رمز **Ⓜ** وضع المكالمة في الانتظار بجوار معرف المتصل ويضيئ زر الخط المقابل باللون الأخضر **●**.

في حالة تمكين ميزة "سحب بعد الانتظار" لهاتفك، تعود المكالمات التي تركتها في الانتظار إلى الرنين على هاتفك بعد فترة زمنية محددة. وتظل المكالمات المسحوبة في الانتظار حتى تقوم بإجراء المتابعة لها أو حتى تنتهي مهلة ميزة "سحب بعد الانتظار".

يُشير الهاتف إلى وجود مكالمة مسحوبة من خلال:

- إصدار تنبيه برنين واحد على فترات زمنية متقطعة (أو وميض أو صفير، تبعًا لإعداد خط الهاتف الخاص بك).
- عرض موجز لرسالة سحب بعد الانتظار في شريط الحالة في الجزء السفلي من شاشة الهاتف.
- عرض رمز سحب بعد الانتظار **Ⓜ** بجوار معرف المتصل للمكالمة الموضوعية في الانتظار.
- عرض زر خط يومض بلون برتقالي **●** (تبعًا لحالة الخط).



إذا أردت...	إذا...
وضع مكالمة في الانتظار	<ol style="list-style-type: none"> <li>1. تأكد من تمييز المكالمة المناسبة.</li> <li>2. اضغط <b>وضع المكالمة في الانتظار</b>.</li> </ol>
إزالة مكالمة من وضع الانتظار على الخط الحالي	<ol style="list-style-type: none"> <li>1. تأكد من تمييز المكالمة المناسبة.</li> <li>2. اضغط <b>متابعة</b>.</li> </ol>
إزالة مكالمة من وضع الانتظار على خط آخر	<ol style="list-style-type: none"> <li>1. اضغط زر الخط المناسب: <b>●</b> أو <b>●</b> (الذي يومض). قد يؤدي القيام بما يلي إلى متابعة مكالمة في وضع الانتظار تلقائيًا: <ul style="list-style-type: none"> <li>• في حالة وجود مكالمة مسحوبة على الخط، ستتم متابعة هذه المكالمة.</li> <li>• في حالة وجود أكثر من مكالمة مسحوبة على الخط، ستتم متابعة أول مكالمة تم سحبها.</li> <li>• في حالة وجود مكالمة واحدة غير مسحوبة موجودة في الانتظار على الخط، ستتم متابعة هذه المكالمة.</li> </ul> </li> <li>2. عند الضرورة، قم بالتمرير إلى المكالمة الملائمة ثم اضغط <b>متابعة</b>.</li> </ol>

## تلميحات

- عادةً ما تسمع نغمة صفير أو موسيقى عند استخدام ميزة وضع المكالمة في الانتظار.
- في حالة استقبال تنبيه لمكالمة واردة ومكالمة مسحوبة في آن واحد، سيتم افتراضيًا من خلال الهاتف التركيز على شاشة الهاتف لعرض المكالمة الواردة. يمكن لمسؤول النظام تغيير إعداد أولوية هذا التركيز.
- في حالة استخدام خط مشترك، يصدر رنين سحب بعد الانتظار فقط على الهاتف الذي تم من خلاله وضع المكالمة في الانتظار، وليس على الهواتف الأخرى المشاركة في الخط.
- ويقوم مسؤول النظام بتحديد الفترة الزمنية بين التنبيهات الخاصة بالسحب بعد الانتظار.



## استخدام كتم الصوت

مع تمكين ميزة كتم الصوت، يمكنك سماع الأطراف الآخرين في مكالمة ولكن لن يمكنهم سماعك. يمكنك استخدام ميزة كتم الصوت مع سماعة الهاتف أو مكبر صوت الهاتف أو سماعة الرأس.

إذا أردت...	إذا...
التبديل إلى تشغيل الميكروفون	اضغط 
التبديل إلى إيقاف تشغيل الميكروفون	اضغط 

## التبديل بين مكالمات متعددة

يمكنك التبديل بين مكالمات متعددة على خط واحد أو أكثر من خط. إذا لم يتم تمييز المكالمة التي ترغب في التبديل إليها تلقائيًا، اضغط على شكل المكالمة في شاشة اللمس أو قم بالتمرير إليها.

إذا أردت...	إذا...
التبديل بين مكالمات تم توصيلها على خط واحد	<ol style="list-style-type: none"> <li>1. تأكد من تمييز المكالمة التي تريد التبديل إليها.</li> <li>2. اضغط متابعة.</li> </ol> <p>يتم وضع أية مكالمة نشطة في الانتظار وتتم متابعة المكالمة المحددة.</p>
التبديل بين مكالمات تم توصيلها على خطوط مختلفة	<p>اضغط  للخط الذي سيتم التبديل إليه.</p> <p>في حالة وجود مكالمة واحدة في الانتظار على هذا الخط، تتم متابعة المكالمة تلقائيًا. وفي حالة وجود مكالمات متعددة في الانتظار، قم بتمييز المكالمة المناسبة واضغط متابعة.</p>
التبديل من مكالمة تم توصيلها للرد على مكالمة واردة	<p>اضغط رد أو إذا كانت هناك مكالمة واردة على خط آخر، اضغط  (يصدر وميضًا). يتم وضع أية مكالمة نشطة في الانتظار وتتم متابعة المكالمة المحددة.</p>

## تحويل مكالمات جارية إلى هاتف آخر

يمكنك تبديل المكالمات الجارية بين هاتف سطح المكتب الخاص بك وهاتفك المحمول أو وجهة بعيدة أخرى.

إذا أردت...	إذا...
تحويل مكالمات جارية على هاتف سطح المكتب إلى هاتف محمول	<ol style="list-style-type: none"> <li>1. اضغط الزر الوظيفي استضافة برقم داخلي وحدد إرسال مكالمات إلى هاتف محمول.</li> <li>2. قم بالرد على المكالمات الجارية على هاتفك المحمول.</li> </ol> <p>يتحول زر خط هاتف سطح المكتب إلى اللون الأحمر وتظهر رموز سماعة الهاتف ورقم الطرف المتصل على شاشة الهاتف. لا يمكنك استخدام نفس خط الهاتف لأية مكالمات أخرى، ولكن إذا كان هاتف سطح المكتب يدعم خطوط متعددة، يمكنك استخدام خط آخر لإجراء المكالمات أو استقبالها.</p>
تحويل مكالمات جارية من هاتف محمول إلى هاتف سطح المكتب	<ol style="list-style-type: none"> <li>1. قم بإنهاء المكالمات الموجودة على هاتفك المحمول لقطع اتصال الهاتف المحمول، وليس المكالمات.</li> <li>2. اضغط متابعة من هاتف المكتب خلال 4 ثوان وابدأ بالتحدث على هاتف المكتب.</li> </ol>





## عرض مكالمات متعددة

قد يساعدك التعرف على كيفية عرض مكالمات متعددة على الهاتف في تنظيم الجهود التي تبذلها لمعالجة المكالمات.

في وضع العرض القياسي، يعرض الهاتف المكالمات للخط المميز كما يلي:

- يتم عرض المكالمات ذات الأسبقية القصوى والمدة الأطول أعلى القائمة.
- ويتم تجميع المكالمات من نفس النوع معًا. على سبيل المثال، يتم تجميع المكالمات التي تفاعلت معها في الأعلى، ويتم تجميع المكالمات التي وضعت في الانتظار في الأسفل.

يمكنك استخدام هذه الأساليب الإضافية التالية لعرض مكالمات متعددة على خطوط متعددة:

إذا أردت...	إذا...
عرض مكالمات على خط آخر	<ol style="list-style-type: none"> <li>1. اضغط .</li> <li>2. اضغط زر الخط  على الفور.</li> </ol>
التبديل إلى وضع نظرة عامة على المكالمات	<p>اضغط  للحصول على الخط المميز.</p> <p>يقوم الهاتف بالتبديل إلى وضع نظرة عامة على المكالمات ويعرض مكالمات واحدة لكل خط. وتكون المكالمات المعروضة هي المكالمات النشطة أو المكالمات الأطول انتظارًا.</p> <p>للرجوع إلى وضع العرض القياسي، اضغط , ثم اضغط زر الخط على الفور.</p>

## تحويل المكالمات

تقوم ميزة التحويل بإعادة توجيه مكالمة تم توصيلها. الهدف هو الرقم الذي تريد تحويل المكالمة إليه.

إذا أردت...	إذا...
تحويل مكالمة دون التحدث مع مستلم التحويل	<ol style="list-style-type: none"> <li>1. اضغط <b>تحويل</b> من مكالمة نشطة.</li> <li>2. أدخل الرقم الهدف.</li> <li>3. اضغط <b>تحويل</b> مرة أخرى لإتمام التحويل أو اضغط <b>إنهاء مكالمة للإلغاء</b>.</li> </ol> <p><b>ملاحظة</b> في حالة تمكين ميزة التحويل أثناء وجود السماع في وضع الإغلاق، يمكنك إتمام التحويل عن طريق إنهاء المكالمة.</p>
التحدث مع مستلم التحويل قبل تحويل مكالمة (مراجعة التحويل)	<ol style="list-style-type: none"> <li>1. اضغط <b>تحويل</b> من مكالمة نشطة.</li> <li>2. أدخل الرقم الهدف.</li> <li>3. انتظر إلى أن يرد مستلم التحويل.</li> <li>4. اضغط <b>تحويل</b> مرة أخرى لإتمام التحويل أو اضغط <b>إنهاء مكالمة للإلغاء</b>.</li> </ol> <p><b>ملاحظة</b> في حالة تمكين ميزة التحويل أثناء وجود السماع في وضع الإغلاق، يمكنك إتمام التحويل عن طريق إنهاء المكالمة.</p>
تحويل مكالمتين حاليتين إلى بعضهما (تحويل مباشر) دون البقاء على الخط (هواتف SCCP فقط)	<ol style="list-style-type: none"> <li>1. قم بالتمرير لتمييز أية مكالمة على الخط.</li> <li>2. اضغط <b>تحديد</b>.</li> <li>3. كرر هذه العملية للمكالمة الثانية.</li> <li>4. بعد تمييز إحدى المكالمات وتحديدها، اضغط <b>تحويل مباشر</b>. (لعرض <b>تحويل مباشر</b>، قد تحتاج إلى ضغط <b>مزيد</b>).</li> </ol> <p>يتم توصيل المكالمتين معاً ويتم إنهاء مكالمتك.</p> <p><b>ملاحظة</b> إذا أردت البقاء على الخط مع المتصلين، استخدم <b>ضم</b> بدلاً من ذلك.</p>
إعادة توجيه مكالمة إلى نظام الرسائل الصوتية	<p>اضغط <b>تحويل فوري</b>. للحصول على مزيد من المعلومات، ارجع إلى <b>إرسال مكالمة إلى نظام الرسائل الصوتية، صفحة 24</b>.</p>

### تلميحات

- في حالة تمكين ميزة التحويل أثناء وجود السماع في وضع الإغلاق، يمكنك إنهاء المكالمة لإتمام المكالمة، أو الضغط على **تحويل** ثم إنهاء المكالمة.
- في حالة عدم تمكين ميزة التحويل أثناء وجود السماع في وضع الإغلاق، يؤدي إنهاء المكالمة دون الضغط على **تحويل** إلى وضع المكالمة في الانتظار مرة أخرى.
- لا يمكنك استخدام **تحويل** لإعادة توجيه مكالمة موضوعة في الانتظار. اضغط **متابعة** لإزالة المكالمة من الانتظار قبل تحويلها.

## إرسال مكالمة إلى نظام الرسائل الصوتية

يمكنك استخدام ميزة **تحويل فوري** لإرسال مكالمة نشطة أو واردة أو في الانتظار إلى نظام الرسائل الصوتية. تبعًا لنوع المكالمة وتهيئة الهاتف، يمكنك أيضًا استخدام ميزة **تحويل فوري** لإرسال المكالمة إلى نظام الرسائل الصوتية لطرف آخر.

- في حالة إرسال المكالمة في الأصل إلى هاتف شخص آخر، تتيح لك ميزة **تحويل فوري** إعادة توجيه المكالمة إلى نظام الرسائل الصوتية الخاص بك أو إلى نظام الرسائل الصوتية الخاص بالطرف الآخر المتصل به أصلاً. يجب أن يقوم مسؤول النظام بتوفير هذا الخيار لك.
- في حالة إرسال المكالمة إليك مباشرة (ولم يتم تحويلها أو إعادة توجيهها إليك)، أو في حالة عدم دعم الهاتف للخيار الموضح أعلاه، يتم من خلال استخدام ميزة **تحويل فوري** إعادة توجيه المكالمة إلى نظام الرسائل الصوتية الخاص بك.

إذا أردت...	إذا...
إرسال مكالمة نشطة أو واردة أو في الانتظار إلى نظام الرسائل الصوتية	اضغط <b>تحويل فوري</b> . وسيتم تنفيذ أحد الإجراءات التاليين: <ul style="list-style-type: none"><li>• يتم تحويل المكالمة إلى نظام الرسائل الصوتية الخاص بك.</li><li>• تعرض شاشة الهاتف قائمة تُتيح لك الاختيار بين نظام الرسائل الصوتية الخاص بك أو نظام الرسائل الصوتية الخاص بالطرف الآخر المتصل به أصلاً. اختر أحد الخيارين السابقين لإعادة توجيه المكالمة.</li></ul>

### تلميح

في حالة عرض الهاتف لقائمة تختفي سريعًا قبل إجراء التحديد المطلوب، يمكنك ضغط **تحويل فوري** مرة أخرى لإعادة عرض القائمة. يمكنك أيضًا أن تطلب من مسؤول النظام أن يقوم بتهيئة قيمة أطول لمهلة العرض.

## إعادة توجيه المكالمات إلى رقم آخر

يمكنك استخدام ميزات إعادة توجيه المكالمات لإعادة توجيه المكالمات الواردة من هاتفك إلى رقم آخر.

قد يتيح لك مسؤول النظام لديك إمكانية الاختيار من بين نوعين من ميزات إعادة توجيه المكالمات:

- إعادة توجيه المكالمات بدون شروط (إعادة توجيه كل المكالمات) — يتم تطبيقها على كافة المكالمات التي تتلقاها.
- إعادة توجيه المكالمات بشروط (إعادة توجيه المكالمات في حالة عدم الرد، إعادة توجيه المكالمات في حالة الانشغال، إعادة توجيه المكالمات عند عدم وجود تغطية من الشبكة) — يتم تطبيقها على مكالمات معينة تتلقاها، طبقًا للشروط.

يمكنك الوصول إلى ميزة "إعادة توجيه كل المكالمات" من على هاتفك؛ أما ميزات إعادة التوجيه الأخرى فيمكن الوصول إليها فقط من على صفحات ويب "خيارات المستخدم" الخاصة بك. ويحدد مسؤول النظام لديك ميزات إعادة توجيه المكالمات المتوفرة لك.

إذا أردت...	إذا...
إعداد ميزة إعادة توجيه كل المكالمات على خطك الأساسي	اضغط إعادة توجيه كل المكالمات أو إعادة توجيه الكل وأدخل رقم الهاتف الهدف.
إلغاء ميزة إعادة توجيه كل المكالمات على خطك الأساسي	اضغط إعادة توجيه كل المكالمات أو إعادة توجيه الكل.
التحقق من تمكين ميزة إعادة توجيه كل المكالمات على خطك الأساسي	ابحث عن: رمز إعادة توجيه المكالمات أعلى رقم الهاتف الأساسي:  . رقم الهاتف الذي سيتم إعادة توجيه المكالمات إليه في سطر الحالة.
إعداد إعادة توجيه مكالمات أو إلغاؤها عن بُعد، أو لخط غير أساسي	<ol style="list-style-type: none"> <li>1. قم بتسجيل الدخول إلى صفحات ويب خيارات المستخدم. (ارجع إلى الوصول إلى صفحات ويب خيارات المستخدم، صفحة 55).</li> <li>2. قم بالوصول إلى إعدادات إعادة توجيه مكالمات الخاصة بك. (ارجع إلى التحكم في إعدادات الخط على الويب، صفحة 61).</li> </ol> <p><b>ملاحظة</b> عند تمكين ميزة إعادة توجيه مكالمات لأي خط غير الخط الأساسي، لا يؤكد الهاتف عملية إعادة توجيه المكالمات. وبدلاً من ذلك، يجب أن تقوم بتأكيد الإعدادات في صفحات ويب خيارات المستخدم.</p>

## تلميحات



- أدخل رقم الهاتف الهدف الذي تريد إعادة توجيه المكالمات إليه تمامًا كما لو كنت ستطلبه من هاتفك. على سبيل المثال، أدخل رمز وصول أو رمز منطقة، إذا لزم الأمر.
- يمكنك إعادة توجيه مكالماتك إلى هاتف تناظري تقليدي أو إلى هاتف IP آخر، على الرغم من أن مسؤول النظام قد يقوم بقصر ميزة إعادة توجيه المكالمات على الأرقام داخل الشركة فقط.
- تعتمد ميزة إعادة توجيه المكالمات على خط الهاتف. ففي حالة استقبال مكالمات على خط لم يتم تمكين ميزة إعادة توجيه المكالمات به، تسمع رنين المكالمات كالمعتاد.
- يمكن أن يقوم مسؤول النظام بتمكين ميزة تجاوز إعادة توجيه المكالمات التي تنتج للطرف المستقبل للمكالمات المُعاد توجيهها إمكانية الوصول إليك. مع تمكين ميزة التجاوز، لا يتم إعادة توجيه مكالمات تم إجراؤها من الهاتف الهدف إلى هاتفك، ولكنها تمر إليك بالطريقة التقليدية.

## استخدام ميزة عدم الإزعاج

يمكنك استخدام ميزة عدم الإزعاج (DND) لمنع المكالمات الواردة من الرنين على هاتفك. يقوم مسؤول النظام بتمكين ميزة عدم الإزعاج لهاتفك.

عند تمكين ميزة "عدم الإزعاج" وميزة "إعادة توجيه المكالمات" على هاتفك، تتم إعادة توجيه المكالمات ولا يسمع المتصل نغمة مشغول.

تستمر خطوط نظام الاتصال الداخلي في الرنين عند تنشيط ميزة عدم الإزعاج.

إذا أردت...	إذا...
تشغيل ميزة عدم الإزعاج	اضغط DND أو عدم الإزعاج  . يتم عرض " ميزة "عدم الإزعاج" نشطة" على الهاتف، ويضيء  DND ويتم إيقاف تشغيل نغمة الرنين.
إيقاف تشغيل ميزة عدم الإزعاج	اضغط DND أو عدم الإزعاج  .
تخصيص إعدادات ميزة عدم الإزعاج	<ol style="list-style-type: none"> <li>1. قم بتسجيل الدخول إلى صفحات ويب خيارات المستخدم. راجع <a href="#">الوصول إلى صفحات ويب خيارات المستخدم، صفحة 55</a>.</li> <li>2. من القائمة المنسدلة، اختر <b>خيارات المستخدم &lt; جهاز</b>.</li> <li>3. يمكنك إعداد الخيارات التالية: <ul style="list-style-type: none"> <li>• عدم الإزعاج — تشغيل/إيقاف تشغيل ميزة عدم الإزعاج (DND).</li> <li>• تنبيه مكالمة واردة أثناء تشغيل ميزة DND — إعداد التنبيه إلى الصفير فقط أو الوميض فقط أو تعطيل كل إعلانات التنبيه الصوتية والمرئية.</li> </ul> </li> </ol>

## إجراء مكالمات مؤتمر

يتيح لك هاتف Cisco Unified IP الخاص بك إمكانية التحدث مباشرة مع أطراف متعددة في مكالمة مؤتمر.

## استخدام ميزات المؤتمر

يمكنك إنشاء مؤتمر بعدة طرق مختلفة، وذلك حسب احتياجاتك والميزات المتوفرة على هاتفك.

- مؤتمر — يتيح لك هذه الميزة إمكانية إنشاء مؤتمر قياسي (غير مباشر) عن طريق الاتصال بكل مشارك. استخدم الزر الوظيفي **مؤتمر** أو الزر **مؤتمر**. ميزة "مؤتمر" متوفرة على معظم الهواتف.
- ضم — يتيح لك هذه الميزة إنشاء مؤتمر قياسي (غير مباشر) عن طريق تجميع المكالمات الموجودة. استخدم الزر أو الزر الوظيفي **ضم**. ميزة "ضم" متوفرة على هواتف SCCP فقط.
- مداخلة بمؤتمر — يتيح لك إنشاء مؤتمر قياسي (غير مباشر) عن طريق إضافة نفسك إلى مكالمة على خط مشترك. اضغط زر أحد الخطوط أو استخدم الزر أو الزر الوظيفي **مداخلة بمؤتمر**. ميزة "مداخلة بمؤتمر" متوفرة على الهواتف التي تستخدم خطوطاً مشتركة فقط.
- الاتصال المباشر — يتيح لك إنشاء مؤتمر أو الانضمام إليه عن طريق الاتصال برقم أحد المؤتمرات. استخدم الزر أو الزر الوظيفي **مباشر**.

## استخدام ميزة مؤتمر

تتيح لك ميزة "مؤتمر" الاتصال بكل مشارك. كما أن ميزة "مؤتمر" متوفرة على معظم الهواتف.

إذا أردت...	إذا...
إنشاء مؤتمر	<ol style="list-style-type: none"><li>1. من خلال مكالمة تم توصيلها، اضغط <b>مؤتمر</b>. (قد تحتاج إلى ضغط الزر الوظيفي <b>المزيد لعرض مؤتمر</b>).</li><li>2. أدخل رقم هاتف المشارك.</li><li>3. انتظر حتى يتم توصيلك بالمكالمة.</li><li>4. اضغط <b>مؤتمر</b> مرة أخرى لإضافة المشارك إلى مكالمتك.</li><li>5. كرر نفس الخطوات لإضافة مشاركين جدد.</li></ol>
إضافة مشاركين جدد لمؤتمر موجود	قم بتكرار الخطوات المذكورة أعلاه. يحدد مسؤول النظام لديك ما إذا كان من الممكن لغير البادئين للمؤتمر إضافة مشاركين أو إزالتهم أم لا.
عرض قائمة المشاركين أو إزالة مشاركين	راجع <a href="#">عرض أو إزالة المشاركين بمؤتمر، صفحة 30</a> .

## استخدام ميزة ضم

(هواتف SCCP فقط)

تتيح لك ميزة "ضم" تجميع مكالمتين موجودتين أو أكثر لإنشاء مؤتمر تكون أنت مشاركاً فيه.

إذا أردت...	إذا...
إنشاء مؤتمر بضم المكالمات الموجودة على خط هاتف مفرد مع بعضها	<p>1. من خلال مكالمة نشطة، قم بتمييز مكالمة أخرى تريد تضمينها في المؤتمر واضغط <b>تحديد</b>.</p> <p>تعرض المكالمات المحددة هذا الرمز <input checked="" type="checkbox"/> .</p> <p>2. كرر هذه الخطوة مع كل مكالمة ترغب في إضافتها.</p> <p>3. اضغط <b>ضم</b>. (قد تحتاج إلى ضغط الزر الوظيفي <b>مزيد</b> لعرض <b>ضم</b>).</p>
إنشاء مؤتمر بضم المكالمات الموجودة على خطوط هواتف متعددة مع بعضها	<p>1. من مكالمة نشطة، اضغط <b>ضم</b>. (قد تحتاج إلى ضغط الزر الوظيفي <b>مزيد</b> لعرض <b>ضم</b>).</p> <p>2. اضغط زر الخط الذي يومض بلون أخضر  للمكالمة (للمكالمات) التي ترغب في تضمينها في المؤتمر.</p> <p>سيتم تنفيذ أحد الإجراءات التاليين:</p> <ul style="list-style-type: none"> <li>• ضم المكالمات.</li> <li>• فتح نافذة على شاشة هاتفك تطالبك بتحديد المكالمة (المكالمات) التي تريد ضمها. قم بتمييز المكالمة (المكالمات) واضغط <b>تحديد</b>، ثم اضغط <b>ضم</b> لإتمام الإجراء.</li> </ul> <p><b>ملاحظة</b> إذا كان هاتفك لا يدعم ميزة "ضم" لخطوط متعددة، قم بتحويل المكالمات إلى خط مفرد قبل استخدام ميزة "ضم".</p>
ضم مؤتمرين موجودين معاً	<p>استخدم الأزرار الوظيفية <b>ضم</b> أو <b>تحويل مباشر</b>.</p> <p>راجع مسؤول النظام لتحديد ما إذا كانت هذه الميزة متوفرة لديك أم لا.</p>
عرض قائمة المشاركين أو إزالة مشاركين	<p>راجع <b>عرض أو إزالة المشاركين بمؤتمر</b>، صفحة 30.</p>

## استخدام ميزة مداخلة بمؤتمر

يمكنك إنشاء مؤتمر باستخدام ميزة "مداخلة بمؤتمر" لإضافة نفسك إلى إحدى المكالمات على خط مشترك.

إذا أردت...	إذا...
إنشاء مؤتمر من خلال المداخلة في مكالمة على خط مشترك	اضغط زر الخط الأحمر للخط المشترك. يجب عليك في بعض الحالات تمييز المكالمة وضغط مداخلة بمؤتمر لإتمام الإجراء. راجع استخدام مداخلة لإضافة نفسك إلى مكالمة خط مشترك، صفحة 36 للحصول على مزيد من المعلومات.
عرض قائمة المشاركين أو إزالة مشاركين	راجع عرض أو إزالة المشاركين بمؤتمر، صفحة 30.

## استخدام الاتصال المباشر

يتيح لك الاتصال المباشر بمؤتمر بدء مؤتمر أو الانضمام إليه من خلال الاتصال برقم المؤتمر.

إذا أردت...	إذا...
بدء مؤتمر اتصال مباشر	<ol style="list-style-type: none"> <li>1. يجب الحصول على رقم هاتف الاتصال المباشر من مسؤول النظام.</li> <li>2. قم بتوزيع الرقم على المشاركين.</li> <li>3. عندما تكون على استعداد لبدء الاجتماع، ارفع سماعة الهاتف للحصول على نغمة الطلب، ثم اضغط مباشر.</li> <li>4. قم بطلب رقم مؤتمر الاتصال المباشر.</li> </ol> <p>يمكن الآن للمشاركين الانضمام إلى المؤتمر من خلال إجراء طلب.</p> <p><b>ملاحظة</b> يسمع المشاركون نغمة مشغول في حالة الاتصال بالمؤتمر قبل انضمام بادئ الاتصال. في هذه الحالة، على المشاركين معاودة الاتصال مرة أخرى.</p>
الانضمام إلى مؤتمر اتصال مباشر	<p>قم بطلب رقم مؤتمر الاتصال المباشر (الذي يوفره الشخص الذي قام ببدء المؤتمر).</p> <p><b>ملاحظة</b> ستسمع نغمة مشغول في حالة الاتصال بالمؤتمر قبل انضمام بادئ الاتصال. في هذه الحالة، كرر الاتصال مرة أخرى.</p>
إنهاء مؤتمر اتصال مباشر	<p>يجب أن يقوم كل المشاركون بإنهاء المكالمة. لا يتم إنهاء المؤتمر تلقائيًا عند قيام بادئ المؤتمر بقطع الاتصال.</p>

## تلميح

في حالة الاتصال برقم مؤتمر مباشر آمن من خلال هاتف غير آمن، يتم من خلال الهاتف عرض الرسالة غير مصرح بالجهاز. للحصول على مزيد من المعلومات، ارجع إلى إجراء مكالمات آمنة واستقبالها، صفحة 38.

## عرض أو إزالة المشاركين بمؤتمر

يمكنك خلال مؤتمر قياسي (غير مباشر) عرض قائمة بالمشاركين وإزالتهم.

إبدأ...	إذا أردت...
اضغط قائمة مشاركين أو قائمة المؤتمر. يتم سرد المشاركين حسب ترتيب إضافتهم إلى المؤتمر، بدءًا بالأحدث.	عرض قائمة بالمشاركين في مؤتمر
أثناء عرض قائمة المؤتمر، اضغط تحديث.	الحصول على قائمة مُحدثة بالمشاركين في المؤتمر
أثناء عرض قائمة المؤتمر، حدد المشارك المدرج أسفل القائمة والذي توجد العلامة النجمية (*) بجوار اسمه.	معرفة بادئ المؤتمر
أثناء عرض قائمة المؤتمر، قم بتمييز اسم المشارك واضغط إزالة.	إزالة مشارك في مؤتمر
أثناء عرض قائمة المؤتمر، اضغط إزالة المشارك الأخير.	إنهاء مكالمة المشارك الأخير الذي تمت إضافته إلى المؤتمر
ابحث عن رمز  أو  بعد مؤتمر على شاشة الهاتف.	التحقق من أمان مكالمة المؤتمر
ابحث عن الرمز  أو  بجوار اسم المشارك على شاشة الهاتف.	التحقق من أمان الهاتف الذي يتصل من عليه المشارك
راجع استخدام ميزة مؤتمر 27.	إضافة مزيد من المشاركين

## إجراء مكالمات بنظام الاتصال الداخلي أو استقبالها

يمكنك إجراء مكالمة اتصال داخلي إلى هاتف هدف يقوم بالرد على المكالمة تلقائيًا في وضع مكبر صوت الهاتف مع تنشيط ميزة كتم الصوت. تتيح لك مكالمة الاتصال الداخلي ذات الاتجاه الواحد توصيل رسالة قصيرة للمستلم. إذا كانت سماعه الهاتف أو سماعه الرأس الخاصة بالمستلم قيد الاستخدام، يتم إرسال الصوت إلى الجهاز المستخدم. ويستمر نشاط أي مكالمة حالية يقوم بها المستلم في نفس الوقت.

تستقبل الوجهة الهدف نغمة تنبيه اتصال داخلي ويمكنها بعد ذلك اختيار القيام بأي مما يلي:

- الاستماع إلى المتصل مع وجود الميكروفون في وضع كتم الصوت (يمكنك سماع المتصل ولكنه لا يمكنه سماعك).
- إنهاء مكالمة الاتصال الداخلي بضغط الزر الوظيفي **إنهاء مكالمة** مع التركيز على مكالمة الاتصال الداخلي. قم بذلك إذا كنت لا ترغب في سماع الرسالة.
- التحدث إلى المتصل بالضغط على زر نظام الاتصال الداخلي النشط واستخدام سماعه الهاتف أو سماعه الرأس أو المكبر. تصبح مكالمة الاتصال الداخلي اتصال ثنائي الاتجاه بحيث يمكنك التحدث مع المتصل.

- عند استخدام ميزة نظام الاتصال الداخلي، يجب أن تكون على دراية بما يلي:
- من خلال خط نظام الاتصال الداخلي، يمكنك طلب خطوط نظام اتصال داخلي أخرى فقط.
  - يمكن استخدام خط نظام اتصال داخلي واحد فقط في كل مرة.
  - في حالة مراقبة مكالماتك النشطة أو تسجيلها، لا يمكنك إجراء مكالمات اتصال داخلي أو استقبالها.
  - لا يمكنك وضع مكالمات اتصال داخلي في الانتظار.



#### ملاحظة

إذا كنت تقوم بتسجيل الدخول إلى هاتف مكتبك كل يوم باستخدام ملف تعريف "استضافة برقم داخلي"، يرجى التأكد من قيام مسؤول النظام لديك بتهيئة ملف تعريف "استضافة برقم داخلي" الخاص بك ليتضمن ميزة مكالمات الاتصال الداخلي.

إذا أردت...	إذا...
إجراء مكالمات اتصال داخلي إلى هدف اتصال داخلي مهياً مسبقاً	اضغط (خط الاتصال الداخلي الهدف) وبعد سماع نغمة تنبيه الاتصال الداخلي، ابدأ في التحدث.
إجراء مكالمات اتصال داخلي بأي رقم من أرقام الاتصال الداخلي	اضغط (خط اتصال داخلي). أدخل رقم الاتصال الداخلي الهدف أو اضغط رقم الاتصال السريع للهدف. بعد سماع نغمة تنبيه الاتصال الداخلي، ابدأ في التحدث.
خط نظام اتصال داخلي	استقبال مكالمات اتصال داخلي عند سماع نغمة تنبيه الاتصال الداخلي، يمكنك معالجة المكالمات بأي من الطرق التالية: <ul style="list-style-type: none"> <li>• الاستماع إلى الرسالة بصوت ذي اتجاه واحد.</li> <li>• التحدث إلى المتصل بالضغط على (خط نظام اتصال داخلي نشط).</li> <li>• اضغط إنهاء مكالمات مع التركيز على مكالمات الاتصال الداخلي.</li> </ul>

# المعالجة المتقدمة للمكالمات

تتضمن مهام المعالجة المتقدمة للمكالمات ميزات خاصة قد يقوم مسؤول النظام بتهيئتها للهاتف تبعًا لطبيعة الاتصالات الهاتفية أو بيئة العمل المحيطة.

## الطلب السريع

تتيح لك ميزة طلب سريع إدخال رقم فهرس أو ضغط زر أو تحديد عنصر على شاشة الهاتف لإجراء مكالمة. تبعًا لإعدادات التهيئة، يمكن أن يدعم الهاتف ميزات عديدة للطلب السريع:

- أزرار الطلب السريع
- الطلب المختصر
- طلب سريع



### ملاحظة

- لإعداد أزرار الطلب السريع والطلب المختصر، يجب الوصول إلى صفحات ويب خيارات المستخدم. راجع الوصول إلى صفحات ويب خيارات المستخدم، صفحة 55.
- لإعداد طلب سريع، يجب الوصول إلى ميزة الدليل الشخصي. راجع استخدام الدليل الشخصي بهاتفك، صفحة 51.
- وبدلاً من هذا، يمكن أن يقوم مسؤول النظام بتهيئة ميزات الطلب السريع نيابةً عنك.

إذا أردت...	إذا...
استخدام أزرار الطلب السريع	<ol style="list-style-type: none"><li>1. قم بإعداد أزرار الطلب السريع. ارجع إلى إعداد الطلب السريع على الويب، صفحة 58.</li><li>2. لإجراء مكالمة، اضغط (زر طلب سريع).</li></ol>
	<b>ملاحظة</b> إذا كان هاتفك يدعم ميزة الطلب السريع باستخدام حقل مصباح مشغول (BLF)، يمكنك معرفة ما إذا كان رقم الطلب السريع مشغولاً قبل إجراء الطلب. راجع استخدام حقل مصباح مشغول لتحديد حالة خط، صفحة 38.
استخدام الطلب المختصر	<ol style="list-style-type: none"><li>1. قم بإعداد رموز الطلب المختصر. راجع إعداد الطلب السريع على الويب، صفحة 58.</li><li>2. لإجراء مكالمة، أدخل رمز الطلب المختصر واضغط طلب مختصر.</li></ol>
استخدام الطلب السريع	<ol style="list-style-type: none"><li>1. قم بإنشاء إدخال دفتر عناوين شخصي وتعيين رمز طلب سريع. راجع استخدام الدليل الشخصي على الويب، صفحة 56.</li><li>2. لإجراء مكالمة، قم بالدخول إلى خدمة الطلب السريع بالهاتف. راجع استخدام الدليل الشخصي بهاتفك، صفحة 51.</li></ol>

## التقاط مكالمة تم إعادة توجيهها على الهاتف

تتيح لك ميزة "التقاط مكالمة" إمكانية الرد على مكالمة واردة على هاتف زميلك من خلال إعادة توجيه المكالمة إلى هاتفك. ويمكنك استخدام ميزة التقاط المكالمة في حالة مشاركة معالجة المكالمات مع زملائك.

إذا أردت...	إذا...
الرد على مكالمة واردة على رقم داخلي آخر ضمن مجموعة التقاط مكالمة الخاصة بك.	<p>1. اتبع إحدى الخطوات التالية:</p> <ul style="list-style-type: none"> <li>- اضغط الزر الوظيفي أو زر <b>التقاط</b>، في حالة توفره.</li> <li>- في حالة عدم توفر الزر الوظيفي أو زر <b>التقاط</b>، ارفع سماعة الهاتف لعرض الزر الوظيفي <b>التقاط</b>، ثم قم بالضغط عليه.</li> <li>في حالة دعم الهاتف لميزة التقاط تلقائي، سيتم توصيلك الآن بالمكالمة.</li> </ul> <p>2. في حالة وجود مكالمة واردة، اضغط رد لتوصيلك بالمكالمة.</p>
الرد على مكالمة واردة على رقم داخلي آخر خارج مجموعتك	<p>1. اتبع إحدى الخطوات التالية:</p> <ul style="list-style-type: none"> <li>- اضغط الزر الوظيفي <b>التقاط مكالمة مجموعة</b> أو زر <b>التقاط مكالمة مجموعة</b>، إذا كان متوفرًا.</li> <li>- في حالة عدم توفر الزر الوظيفي <b>التقاط مكالمة مجموعة</b> أو زر <b>التقاط مكالمة مجموعة</b>، ارفع سماعة الهاتف لعرض الزر الوظيفي <b>التقاط مكالمة مجموعة</b>، ثم قم بالضغط عليه.</li> </ul> <p>2. أدخل رمز التقاط مكالمة المجموعة.</p> <p>في حالة دعم الهاتف لميزة التقاط تلقائي، سيتم توصيلك الآن بالمكالمة.</p> <p>3. في حالة وجود مكالمة واردة، اضغط رد لتوصيلك بالمكالمة.</p>
الرد على مكالمة واردة إلى رقم داخلي آخر في مجموعتك أو في مجموعة مرتبطة	<p>1. اتبع إحدى الخطوات التالية:</p> <ul style="list-style-type: none"> <li>- اضغط الزر الوظيفي <b>التقاط مكالمة</b> أو زر <b>التقاط مكالمة</b>، إذا كان متوفرًا.</li> <li>- في حالة عدم توفر الزر الوظيفي <b>التقاط مكالمة</b> أو زر <b>التقاط مكالمة</b>، ارفع سماعة الهاتف لعرض الزر الوظيفي <b>التقاط مكالمة</b>، ثم قم بالضغط عليه.</li> <li>في حالة دعم الهاتف لميزة التقاط تلقائي، سيتم توصيلك الآن بالمكالمة.</li> </ul> <p>2. في حالة وجود مكالمة واردة، اضغط رد لتوصيلك بالمكالمة.</p>

### تلميحات

- تبعًا لكيفية تهيئة هاتفك، قد تستقبل تنبيه صوتي و/أو مرئي لمكالمة إلى مجموعة الالتقاط الخاصة بك.
- بالضغط على **التقاط** أو **التقاط مكالمة مجموعة** أو **التقاط مكالمة مجموعة**، يتم توصيلك بأول مكالمة في المجموعة.

- بالضغط على زر **التقاط مكالمة** أو الزر الوظيفي **التقاط مكالمة**، يتم توصيلك بالمكالمة ذات الأولوية العليا في مجموعة الالتقاط.
- في حالة وجود خطوط متعددة وتريد التقاط مكالمة على خط غير أولي، اضغط  أولاً للخط المطلوب، ثم اضغط الزر الوظيفي أو زر التقاط مكالمة.

## تخزين المكالمات المعلقة واستردادها

- يمكنك تعليق مكالمة عندما ترغب في تخزين المكالمة بحيث يمكنك أنت أو شخص آخر استردادها من هاتف آخر في نظام Cisco Unified Communications Manager (على سبيل المثال، هاتف على مكتب زميل بالعمل أو في قاعة مؤتمرات). يمكنك تعليق مكالمة باستخدام الطرق التالية:
- تعليق مكالمة — استخدم الزر الوظيفي **تعليق** لتخزين المكالمة. يتم من خلال الهاتف عرض رقم تعليق المكالمة حيث تم من خلال النظام تخزين مكالمتك. يجب أن تقوم بتسجيل هذا الرقم ثم قم باستخدام نفس الرقم لاسترداد المكالمة.
  - تعليق مكالمة موجهة — استخدم الزر الوظيفي **تحويل** لتوجيه المكالمة إلى رقم تعليق مكالمة موجهة متاح تقوم بطلبه أو طلب سريع له. لسحب مكالمة من رقم تعليق مكالمة موجهة، قم بطلب بادئة سحب التعليق ثم قم بإجراء طلب أو طلب سريع لنفس رقم تعليق المكالمة الموجهة.
- يمكنك استخدام زر تعليق مكالمة موجهة لإجراء طلب سريع لرقم تعليق المكالمة الموجهة ولمعرفة ما إذا كان رقم تعليق المكالمة الموجهة مشغولاً أو متوفراً.

إذا أردت...	إذا...
تخزين مكالمة نشطة باستخدام ميزة تعليق مكالمة	<ol style="list-style-type: none"> <li>1. أثناء المكالمة، اضغط <b>تعليق</b>. (قد تحتاج إلى ضغط الزر الوظيفي <b>مزيد لعرض تعليق</b>).</li> <li>2. قم بتسجيل رقم تعليق المكالمة المعروض على شاشة هاتفك.</li> <li>3. قم بإنهاء المكالمة.</li> </ol>
استرداد مكالمة معلقة	أدخل رقم تعليق المكالمة من أي هاتف من هواتف Cisco Unified IP في شبكتك كي يتم توصيلك بالمكالمة.
توجيه مكالمة نشطة أو تخزينها في رقم تعليق مكالمة موجهة	<ol style="list-style-type: none"> <li>1. أثناء المكالمة، اضغط <b>تعليق</b>.</li> <li>2. اضغط تعليق مكالمة موجهة  مع رمز تعليق غير مشغول  لإجراء طلب سريع لرقم تعليق المكالمة الموجهة.</li> <li>3. يُشير زر تعليق مكالمة موجهة  (يومض) مع رمز تعليق غير مشغول  إلى عدم توفر رقم تعليق مكالمة موجهة.</li> </ol>
استرداد مكالمة معلقة من رقم تعليق مكالمة موجهة	أدخل بادئة سحب التعليق واطلب رقم تعليق المكالمة الموجهة من خلال أي هاتف Cisco Unified IP في شبكتك. أو بعد إدخال بادئة سحب التعليق، اضغط  (يومض) مع  لتوصيل المكالمة.

### تلميحات

- لديك وقت محدد لاسترداد مكالمة معلقة قبل رجوعها إلى الرقم الأصلي. ارجع إلى مسؤول النظام للحصول على مزيد من التفاصيل.

- يستطيع مسؤول النظام تعيين أزرار تعليق مكالمة موجهة لأزرار الخطوط المتوفرة على هاتف Cisco Unified IP 7970 أو 7971 أو هاتف Cisco Unified IP 7914 Expansion Module.
- يمكنك طلب أرقام تعليق المكالمات الموجهة في حالة عدم وجود أزرار تعليق مكالمات موجهة بهاتفك. على أية حال، لن تتمكن من معرفة حالة رقم تعليق المكالمة الموجهة.

## تسجيل الخروج من مجموعات البحث

في حالة استقبال مؤسستك لعدد كبير من المكالمات الواردة، فقد تكون أحد أعضاء مجموعة بحث. تتضمن مجموعة البحث سلسلة من أرقام الدلائل التي تشترك في حمل المكالمات الواردة. عندما يكون رقم الدليل الأول في مجموعة البحث مشغولاً، يتم من خلال النظام البحث عن رقم الدليل التالي المتوفر في المجموعة ويتم توجيه المكالمة إلى ذلك الهاتف. عندما تكون بعيداً عن هاتفك، يمكنك منع مكالمات مجموعة البحث من الرنين على هاتفك عن طريق تسجيل الخروج من مجموعات البحث.

إذا أردت...	إذا...
تسجيل الخروج من مجموعات البحث لإيقاف مكالمات مجموعة البحث	اضغط تسجيل خروج مجموعة البحث أو مجموعة البحث. يظهر على شاشة الهاتف الرسالة تم تسجيل الخروج من مجموعة البحث.
تسجيل الدخول لاستقبال مكالمات مجموعة البحث	اضغط تسجيل خروج مجموعة البحث أو مجموعة البحث. عند تسجيل الدخول، يتم إضاءة زر مجموعة البحث.

### تلميح

تسجيل الخروج من مجموعات البحث لا يمنع استقبال مكالمات غير تلك الخاصة بمجموعات البحث.

## استخدام خط مشترك

قد يطلب منك مسؤول النظام استخدام خط مشترك في حالة:

- وجود عدة هواتف وترغب في الحصول على رقم هاتف واحد
- مشاركة مهام معالجة المكالمات مع زملائك
- معالجة مكالمات نيابةً عن المدير

## التعرف على الخطوط المشتركة

### رمز مشغول عن بُعد

يظهر رمز مشغول عن بُعد  عندما تكون هناك مكالمة على هاتف آخر يشترك مع خطك. يمكنك إجراء مكالمات واستقبالها كالمعتاد على الخط المشترك، حتى في حالة ظهور رمز مشغول عن بُعد.

## مشاركة معلومات المكالمات والمداخلة

يعرض كل هاتف من الهواتف المشتركة في خط واحد معلومات حول المكالمات التي يتم إجراؤها واستقبالها على الخط المشترك. وقد تتضمن هذه المعلومات مُعرف المتصل ومدة المكالمة. (ارجع إلى قسم **الخصوصية للاستثناءات**).  
عند ظهور معلومات مكالمة بهذه الطريقة، يمكن لك ولزملائك المشاركين في خط واحد إضافة أنفسكم للمكالمات باستخدام ميزة مداخلة أو مداخلة بمؤتمر. راجع **استخدام مداخلة لإضافة نفسك إلى مكالمة خط مشترك، صفحة 36**.

### الخصوصية

إذا كنت لا تريد أن يرى زملاؤك المشاركين في الخط المعلومات الخاصة بمكالماتك، يمكنك تمكين ميزة "الخصوصية". وبذلك تمنعهم أيضاً من المداخلة في مكالماتك. راجع **منع الآخرين من عرض مكالمة خط مشترك أو المداخلة فيها، صفحة 37**.



### ملاحظة

قد يختلف الحد الأقصى لعدد المكالمات التي يدعمها الخط المشترك من هاتف إلى آخر.

## استخدام مداخلة لإضافة نفسك إلى مكالمة خط مشترك

يمكنك استخدام ميزات المداخلة ("مداخلة" أو "مداخلة بمؤتمر") لإضافة نفسك إلى مكالمات على خط مشترك. (يجب أن تكون المكالمات هي مكالمات لم يتم تعيين ميزة الخصوصية لها. راجع **استخدام خط مشترك، صفحة 35**)

### التعرف على ميزات المداخلة

تتضمن ميزات المداخلة ميزة "مداخلة بمؤتمر" و"مداخلة" بزر مفرد أو بلمسات متعددة.

#### المداخلة والمداخلة بمؤتمر

تبعاً لكيفية تهيئة الهاتف، يمكنك إضافة نفسك لمكالمة على خط مشترك باستخدام ميزة "مداخلة بمؤتمر" أو "مداخلة".

- تعمل ميزة "مداخلة بمؤتمر" على تحويل المكالمة إلى مكالمة مؤتمر قياسية، وهو ما يتيح لك إضافة مشاركين جدد. (راجع **إجراء مكالمات مؤتمر، صفحة 26** للحصول على مزيد من المعلومات حول المؤتمرات القياسية).
- تتيح لك ميزة "مداخلة" إمكانية إضافة نفسك إلى المكالمة إلا أنها لا تقوم بتحويل المكالمة إلى مكالمة مؤتمر أو بالسماح لك بإضافة مشاركين جدد.

#### المداخلة بزر واحد أو لمسات متعددة

يحدد مسؤول النظام لديك ما إذا كانت ميزة المداخلة في هاتفك (مداخلة أو مداخلة بمؤتمر) تعمل كميزة بزر واحد أو بلمسات متعددة للزر.

- تتيح لك ميزة المداخلة بزر واحد ضغط زر خط للمداخلة في إحدى المكالمات (هواتف SCCP فقط).
- تتيح لك ميزة المداخلة بلمسات متعددة عرض معلومات المكالمة قبل المداخلة.

## استخدام ميزات المداخلة

يوضح الجدول التالي كيفية استخدام ميزات المداخلة (مداخلة أو مداخلة بمؤتمر) لإضافة نفسك إلى مكالمة على خط مشترك.



إذا أردت...	إذا...
يجب معرفة ما إذا كان الخط المشترك قيد الاستخدام	ابحث عن رمز مشغول عن بُعد بجوار زر خط أحمر اللون  .
إضافة نفسك إلى مكالمة على خط مشترك	اضغط زر الخط الأحمر  للخط المشترك. سيتم تنفيذ أحد الإجراءين التاليين: <ul style="list-style-type: none"> <li>• إضافتك إلى المكالمة.</li> <li>• فتح نافذة على شاشة هاتفك تطالبك بتحديد المكالمة التي تريد المداخلة فيها. اضغط <b>مداخلة</b> أو <b>مداخلة بمؤتمر</b> لإتمام الإجراء. (قد تحتاج إلى ضغط الزر الوظيفي <b>مزيد</b> لعرض <b>مداخلة</b> أو <b>مداخلة بمؤتمر</b>.)</li> </ul>
عرض المشاركين بالمؤتمر (إذا كنت تستخدم ميزة "مداخلة بمؤتمر")	راجع <b>عرض أو إزالة المشاركين بمؤتمر، صفحة 30</b> .

### تلميحات

- عند مداخلتك في مكالمة، يسمع الأطراف الآخرون نغمة تعلن عن وجودك. وباستخدام ميزة "مداخلة بمؤتمر"، يسمع الأطراف الآخرون مقاطعة صوتية وجيزة وتغيير شاشة الهاتف لتعرض تفاصيل المؤتمر.
- في حالة تمكين ميزة الخصوصية على هاتف بخط مشترك، لن تظهر معلومات المكالمة وأزرار المداخلة الوظيفية على الهواتف الأخرى المشتركة في الخط.
- سيتم قطع اتصالاتك بالمكالمة التي انضمت إليها باستخدام ميزة مداخلة في حالة وضع المكالمة في الانتظار أو تحويلها أو تحويلها إلى مكالمة مؤتمر.

## منع الآخرين من عرض مكالمة خط مشترك أو المداخلة فيها

إذا قمت بالمشاركة في أحد خطوط الهاتف، يمكنك استخدام ميزة الخصوصية لمنع المشاركين الآخرين من عرض مكالماتك أو مداخلتها (إضافة أنفسهم إليها).

إذا أردت...	إذا...
منع الآخرين من عرض مكالمة على خط مشترك أو المداخلة فيها	<ol style="list-style-type: none"> <li>1. اضغط <b>خاص</b> .</li> <li>2. للتحقق من تشغيل ميزة الخصوصية، ابحث عن رمز تمكين الخصوصية  بجوار زر خط برتقالي اللون .</li> </ol>
السماح للآخرين بعرض مكالماتك أو مداخلتها على خط مشترك	<ol style="list-style-type: none"> <li>1. اضغط <b>خاص</b> .</li> <li>2. للتحقق من إيقاف تشغيل ميزة الخصوصية، ابحث عن رمز تعطيل الخصوصية  بجوار زر خط غير مضيء .</li> </ol>

## تلميحات

- في حالة تمكين ميزة الخصوصية على هاتف بخط مشترك، يمكنك إجراء مكالمات واستقبالها باستخدام الخط المشترك كالمعتاد.
- تنطبق ميزة الخصوصية على كل الخطوط المشتركة على هاتفك. وبناء على ذلك، في حالة وجود خطوط مشتركة متعددة وتم تمكين ميزة الخصوصية، لن يستطيع زملاء العمل عرض المكالمات أو مداخلتها على أي من الخطوط المشتركة الخاصة بك.

## استخدام حقل مصباح مشغول لتحديد حالة خط

تبعاً للتهيئة، يمكنك استخدام ميزة حقل مصباح مشغول (BLF) لتحديد حالة خط هاتف آخر مرتبط بزر طلب سريع أو سجل مكالمة أو قائمة دليل على هاتفك. يمكنك إجراء مكالمة على هذا الخط، بغض النظر عن حالة حقل مصباح مشغول (BLF). هذه الميزة لا تمنع إجراء عمليات الطلب.

إذا أردت...	إذا...
معرفة حالة خط الطلب السريع	ابحث عن أحد المؤشرات التالية بجوار رقم الخط:  + الخط قيد الاستخدام.  + الخط في حالة خمول.  مؤشر حقل مصباح مشغول (BLF) غير متوفر لهذا الخط.  + الخط في حالة عدم الإزعاج.
معرفة حالة خط مدرج في سجل مكالمات أو دليل	ابحث عن أحد المؤشرات التالية بجوار رقم الخط:  الخط قيد الاستخدام.  الخط في حالة خمول.  مؤشر حقل مصباح مشغول (BLF) غير متوفر لهذا الخط.  الخط في حالة عدم الإزعاج.



## إجراء مكالمات آمنة واستقبالها

قد يدعم هاتفك خاصية إجراء مكالمات آمنة واستقبالها وذلك حسب الإعدادات التي قام مسؤول النظام بتهيئتها على نظام الهاتف لديك.

يمكن أن يدعم هاتفك أنواع المكالمات التالية:

- مكالمة تمت مصادقتها — تم التحقق من هوية كل الهواتف المشاركة في المكالمة.

- مكالمة مشفرة — يتم من خلال الهاتف استقبال أصوات مشفرة (محادثتك) وإرسالها ضمن نطاق شبكة Cisco IP. تتم مصادقة المكالمات المشفرة أيضًا.
- مكالمة غير آمنة — لا يدعم هاتف واحد على الأقل من الهواتف المشاركة أو الاتصال بميزات الأمان تلك أو لا يمكن التحقق من الهواتف.

إذا أردت...	إذا...
فحص مستوى أمان مكالمة أو مؤتمر	ابحث عن رمز الأمان في الركن العلوي جهة اليسار لمنطقة النشاط الهاتفي، بجوار مؤقت مدة المكالمة:
	 مكالمة أو مؤتمرتم مصادقته  مكالمة أو مؤتمر تم تشفيره  مكالمة أو مؤتمر غير آمن
تحديد إذا كان من الممكن إجراء مكالمات آمنة في شركتك	ارجع إلى مسؤول النظام.



#### ملاحظة

هناك تدخلات وقيود وحدود تؤثر في كيفية عمل ميزات الأمان بهاتفك. للحصول على مزيد من المعلومات، ارجع إلى مسؤول النظام.

## تتبع المكالمات المشبوهة

(هواتف SCCP فقط)

في حالة استقبال مكالمات مشبوهة أو ضارة، يمكن أن يقوم مسؤول النظام بتزويد هاتفك بميزة تعريف المكالمات الضارة (MCID). يمكنك من خلال هذه الميزة تعريف مكالمات نشطة كمكالمات مشبوهة، الأمر الذي يؤدي إلى بدء سلسلة من رسائل الإعلام والتتبع التلقائية.

إذا أردت...	إذا...
إعلام مسؤول النظام بمكالمات مشبوهة أو ضارة	اضغط MCID أو تعريف المكالمات الضارة. يقوم الهاتف بتنشغيل نغمة وتظهر الرسالة MCID ناجح.

## تحديد الأولوية للمكالمات الحرجة

(هواتف SCCP فقط)

في بعض البيئات المتخصصة، مثل المكاتب العسكرية أو الحكومية، قد تحتاج إلى إجراء مكالمات عاجلة أو حرجة واستقبالها. إذا كانت لديك حاجة إلى هذا النوع المتخصص من معالجة المكالمات، يمكن أن يقوم مسؤول النظام بإضافة ميزة مستويات متعددة للأولوية والأولوية (MLPP) إلى هاتفك.

تذكر المصطلحات التالية:

- الأسبقية تشير إلى الأولوية المرتبطة بمكالمة.
- الأولوية هي عملية إنهاء مكالمة حالية، ذات أولوية أقل لاستقبال مكالمة أخرى ذات أولوية أعلى تم إرسالها لهاتفك.



إذا...	إذا...
اتصل بمسؤول النظام للحصول على قائمة بأرقام الأسبقية ذات الصلة بالمكالمات.	أردت اختيار مستوى أولوية (أسبقية) لمكالمة صادرة
أدخل رقم الوصول إلى ميزة مستويات متعددة للأسبقية والأولوية (الذي يوفره لك مسؤول النظام) ثم أدخل رقم الهاتف.	أردت إجراء مكالمة أولوية (أسبقية)
أنت تستقبل مكالمة أولوية (أسبقية). ويُشير ظهور رمز مستويات متعددة للأسبقية والأولوية على شاشة الهاتف إلى مستوى أولوية المكالمة.	سمعت رنيناً خاصاً (أسرع من المعتاد) أو نغمة مكالمة في الانتظار خاصة
ابحث عن رمز مستويات متعددة للأسبقية والأولوية على شاشة هاتفك: <ul style="list-style-type: none"> <li>■ مكالمة أولوية</li> <li>■ مكالمة متوسطة الأولوية (فورية)</li> <li>■ مكالمة مرتفعة الأولوية (وميض)</li> <li>■ مكالمة ذات أولوية قصوى (تجاوز وميض) أو تجاوز تنفيذي</li> </ul>	أردت عرض مستوى أولوية مكالمة
يتم عرض المكالمات ذات الأولوية الأعلى في أول قائمة مكالماتك. في حالة عدم ظهور رمز مستويات متعددة للأسبقية والأولوية، يكون مستوى أولوية المكالمة عادي (روتيني).	سمعت نغمة متواصلة تقاطع مكالمتك
أنت أو الطرف الآخر يستقبل مكالمة يجب أن تكون لها أولوية عن المكالمة الحالية. قم بإنهاء المكالمة الحالية على الفور لاستقبال المكالمة ذات الأولوية الأعلى.	

#### تلميحات

- عند إجراء مكالمة تم تمكين ميزة مستويات متعددة للأسبقية والأولوية لها، أو استقبال مثل هذا النوع من المكالمات، سوف تسمع نغمات رنين ونغمات مكالمة في الانتظار خاصة تختلف عن النغمات القياسية.
- في حالة إدخال رقم وصول غير صالح لميزة مستويات متعددة للأسبقية والأولوية، سيتم تنبيهك بهذا الخطأ من خلال إعلان صوتي.
- تحتفظ المكالمة الممكن بها ميزة MLPP بأولويتها وحالة الأفضلية في حالة:
  - وضع المكالمة قيد الانتظار
  - تحويل المكالمة
  - إضافة المكالمة إلى مؤتمر ثلاثي الأطراف
  - الرد على المكالمة باستخدام الالتقاط
- تتجاوز ميزة MLPP ميزة عدم الإزعاج (DND).

## استخدام ميزة استضافة برقم داخلي لـ Cisco

تتيح لك ميزة الاستضافة برقم داخلي لـ Cisco (EM) تهيئة هاتف Cisco Unified IP مؤقتاً كما لو كان هاتفك. بمجرد تسجيل الدخول إلى ميزة استضافة برقم داخلي، يستخدم الهاتف ملف تعريف المستخدم الخاص بك، بما في ذلك خطوط الهاتف والميزات والخدمات التي تم إنشاؤها والإعدادات المستندة إلى الويب. يجب أن يقوم مسؤول النظام بتهيئة ميزة استضافة برقم داخلي لك.

إذا أردت...	إدًا...
تسجيل الدخول إلى ميزة استضافة برقم داخلي	اختر  < خدمة استضافة برقم داخلي (قد يختلف الاسم). أدخل مُعرف المستخدم و PIN الخاص بك (الذي يوفره لك مسؤول النظام). حدد ملف تعريف جهاز، إذا طُلب منك ذلك.
تسجيل الخروج من ميزة استضافة برقم داخلي	اختر  < خدمة استضافة برقم داخلي (قد يختلف الاسم). اضغط نعم، عندما يُطلب منك تسجيل الخروج.

### تلميحات

- تقوم ميزة استضافة برقم داخلي بتسجيل خروجك بعد فترة محددة. يقوم مسؤولي النظام بتحديد الفترة.
- يتم تطبيق التغييرات التي قمت بإجرائها على ملف تعريف ميزة "استضافة برقم داخلي" من خلال صفحات ويب "خيارات المستخدم" في الحال إذا كان قد تم تسجيل دخولك إلى ميزة "استضافة برقم داخلي" على الهاتف؛ بخلاف ذلك يتم تطبيق التغييرات في المرة التالية التي تقوم بتسجيل الدخول فيها.
- يتم تطبيق التغييرات التي قمت بإجرائها للهاتف من خلال صفحات ويب "خيارات المستخدم" في الحال إذا كان قد تم تسجيل خروجك من ميزة "استضافة برقم داخلي"؛ بخلاف ذلك، يتم تطبيق التغييرات بعد أن تقوم بتسجيل الخروج.
- لا يتم صيانة الإعدادات المحلية التي يتم التحكم بها من خلال الهاتف في ملف تعريف EM.

## إدارة مكالمات العمل باستخدام رقم هاتف مفرد

يمكنك من خلال تثبيت ميزتي توصيل المحمول (Mobile Connect) والوصول الصوتي عبر المحمول (Mobile Voice Access) استخدام هاتفك المحمول لمعالجة مكالمات مرتبطة برقم هاتف سطح المكتب الخاص بك. الهاتف الذكي هو عبارة عن هاتف محمول يتمتع بإمكانيات الكمبيوتر الشخصي مثل استعراض الويب والبريد الإلكتروني ودفتر العناوين والتقويم.

إذا أردت...	إدًا...
تهيئة ميزة توصيل المحمول	استخدم صفحات ويب خيارات المستخدم لإعداد الوجهات البعيدة وتكوين قوائم الوصول للسماح بمرور المكالمات أو حظرها من أرقام هواتف معينة إلى الوجهات البعيدة. راجع إعداد قوائم الوصول والهواتف لتوصيل المحمول، صفحة 63.
الرد على مكالمات باستخدام هاتفك المحمول	راجع الرد على مكالمات، صفحة 18.
تبديل مكالمات جارية بين هاتف مكتبك وهاتفك المحمول	راجع تحويل مكالمات جارية إلى هاتف آخر، صفحة 22.

إذا أردت...	إذا...
وضع مكالمة تم التقاطها على هاتف ذكي في الانتظار	<ol style="list-style-type: none"> <li>1. اضغط الزر الوظيفي <i>انتظار المؤسسة</i> (قد يختلف الاسم) الموجود في الهاتف الذكي. يتم وضع الطرف الآخر في الانتظار.</li> <li>2. من خلال الهاتف الذكي، اضغط الزر الوظيفي <i>متابعة</i> (قد يختلف الاسم). راجع <i>تحويل مكالمة جارية إلى هاتف آخر، صفحة 22</i>.</li> </ol>
تحويل مكالمة تم التقاطها على هاتف ذكي إلى رقم آخر	<ol style="list-style-type: none"> <li>1. اضغط الزر الوظيفي <i>تحويل المؤسسة</i> (قد يختلف الاسم) الموجود في الهاتف الذكي.</li> <li>2. اطلب رمز الوصول الخاص بمؤسستك لتحويل المكالمات لبدء مكالمة جديدة. يتم وضع الطرف الآخر في الانتظار.</li> <li>3. اضغط الزر الوظيفي <i>تحويل المؤسسة</i> لإتمام تحويل المكالمة.</li> </ol>
بدء مكالمة مؤتمر على مكالمة تم التقاطها على هاتف ذكي	<ol style="list-style-type: none"> <li>1. اضغط الزر الوظيفي <i>مؤتمر المؤسسة</i> (قد يختلف الاسم) الموجود في الهاتف الذكي.</li> <li>2. اطلب رمز وصول مؤسستك الخاص بإجراء مكالمات المؤتمر لبدء مكالمة جديدة. يتم وضع الطرف الآخر في الانتظار.</li> <li>3. اضغط الزر الوظيفي <i>مؤتمر المؤسسة</i> لإتمام عملية إعداد مكالمة المؤتمر وتضمين المتصلين بالمؤتمر.</li> </ol>
الاتصال بالوصول الصوتي عبر المحمول	<ol style="list-style-type: none"> <li>1. من خلال أي هاتف، اطلب رقم الوصول الصوتي عبر المحمول الذي تم تعيينه.</li> <li>2. أدخل الرقم الذي تقوم بالاتصال من خلاله، إذا طلب منك إدخاله، وأدخل رقم PIN.</li> </ol>
تشغيل ميزة توصيل المحمول من خلال هاتفك المحمول.	<ol style="list-style-type: none"> <li>1. اطلب رقم الوصول الصوتي عبر المحمول الذي تم تعيينه.</li> <li>2. أدخل رقم هاتفك المحمول (إذا طلب منك ذلك) وأدخل رقم PIN.</li> <li>3. اضغط الرقم 2 لتمكين ميزة توصيل المحمول.</li> <li>4. اختر ما إذا كنت ترغب في تشغيل ميزة توصيل المحمول لكل الهواتف المهيأة أو لهاتف محمول واحد فقط: - كل الهواتف — أدخل الرقم 2. - هاتف واحد — أدخل الرقم 1 وأدخل الرقم الذي تريد إضافته كوجهة بعيدة، ثم أدخل علامة المربع #.</li> </ol>

إذا أردت...	إذا...
إجراء مكالمة من هاتفك المحمول	راجع إجراء مكالمة — خيارات إضافية، صفحة 17.
إيقاف تشغيل ميزة توصيل المحمول من خلال هاتفك المحمول.	1. اطلب رقم الوصول الصوتي عبر المحمول الذي تم تعيينه. 2. أدخل رقم هاتفك المحمول (إذا طلب منك ذلك) وأدخل رقم PIN. 3. اضغط الرقم 3 لتعطيل ميزة توصيل المحمول. 4. اختر ما إذا كنت ترغب في إيقاف تشغيل ميزة توصيل المحمول لكل الهواتف المهيأة أو لهاتف محمول واحد فقط: - كل الهواتف — أدخل الرقم 2. - هاتف واحد — أدخل الرقم 1 وأدخل الرقم الذي تريد إزالته كوجهة بعيدة، ثم أدخل علامة المربع #.

### تلميحات

- عند الاتصال بميزة الوصول الصوتي عبر المحمول، يجب إدخال الرقم الذي تقوم بالاتصال منه بالإضافة إلى إدخال رقم PIN إذا تحقق أي من التالي:
  - الرقم الذي تقوم بالاتصال من خلاله ليس أحد أرقام الوجهات البعيدة الخاصة بك.
  - تم حظر الرقم بواسطة الموفر (يتم عرضه على هيئة رقم غير معروف).
  - الرقم غير متطابق بدقة في قاعدة بيانات Cisco Unified Communications Manager، على سبيل المثال، إذا كان رقمك 9999-666-510 ولكنه موجود في قاعدة البيانات كالتالي 9999-666-9999 أو إذا كان رقمك 6666-999-408 ولكن تم إدخاله في قاعدة البيانات كالتالي 6666-999-408-1.
- في حالة إدخال أية معلومات مطلوبة بصورة خاطئة (مثل رقم الهاتف المحمول أو رقم PIN) ثلاث مرات متتالية، يتم قطع اتصال مكالمة الوصول الصوتي عبر المحمول ويتم حظرك لفترة من الزمن. اتصل بمسؤول النظام إذا احتجت مساعدة.

# استخدام سماعة الهاتف وسماعة الرأس ومكبر صوت الهاتف

يمكنك استخدام الهاتف مع سماعة الهاتف أو سماعة الرأس أو مكبر صوت الهاتف.

إذا أردت...	إذا أردت...
<p>ارفع السماعة للدخول في وضع سماعة مرفوعة؛ ضع السماعة للدخول في وضع سماعة مغلقة.</p> <p>إذا أردت تغيير إعداد النطاق العريض لسماعة الهاتف (على سبيل المثال، في حالة تغيير سماعة الهاتف)، اختر  &lt; تفضيلات المستخدم &gt; تفضيلات الصوت &lt; سماعة رأس عريضة النطاق. في حالة ظهور إعداد سماعة هاتف عريضة النطاق غير متاح، فإن هذا يشير إلى أن هذا الإعداد لا يمكن التحكم فيه من قبل المستخدم.</p>	<p>استخدام سماعة الهاتف</p>
<p>اضغط  للتبديل بين تشغيل وضع سماعة الرأس وإيقاف تشغيله. يمكنك استخدام سماعة الرأس مع كافة عناصر التحكم الموجودة على هاتفك، بما في ذلك  و .</p> <p>في حالة استخدام رد التلقائي، ارجع إلى استخدام الرد التلقائي، صفحة 45.</p> <p>في حالة استخدام سماعة رأس تدعم نظام النطاق العريض، قد تشعر بتحسين حساسية الصوت في حالة تمكين إعدادات النطاق العريض على هاتفك (يتم تعطيل هذا الإعداد افتراضياً). للوصول إلى الإعداد، اختر  &lt; تفضيلات المستخدم &gt; تفضيلات الصوت &lt; سماعة رأس عريضة النطاق. في حالة ظهور إعداد سماعة رأس عريضة النطاق غير متاح، فإن هذا يشير إلى أن هذا الإعداد لا يمكن التحكم فيه من قبل المستخدم.</p> <p>ارجع إلى مسؤول النظام للتأكد من تهيئة نظام الهاتف لاستخدام النطاق العريض. في حالة عدم تهيئة النظام بحيث يدعم النطاق العريض، قد لا تستطيع الكشف عن أية حساسية للصوت إضافية حتى مع استخدام سماعة رأس عريضة النطاق. للحصول على مزيد من المعلومات حول سماعة الرأس، ارجع إلى وثائق سماعة الرأس أو ارجع إلى مسؤول النظام لمساعدتك.</p>	<p>استخدام سماعة الرأس</p>
<p>اضغط  للتبديل بين تشغيل وضع مكبر صوت الهاتف وإيقاف تشغيله. تؤدي العديد من الإجراءات التي يتم اتباعها لطلب رقم أو الرد على مكالمات إلى تشغيل وضع مكبر صوت الهاتف تلقائياً، على افتراض أن سماعة الهاتف موجودة في الحامل و  غير مضيء.</p> <p>اضغط  أو  ، ثم أغلق سماعة الهاتف.</p>	<p>استخدام مكبر صوت الهاتف</p> <p>التبديل إلى مكبر صوت الهاتف أو سماعة الرأس (من سماعة الهاتف) أثناء مكالمات</p>



إذا أردت...	إذا...
التبديل إلى سماعة الهاتف (من مكبر صوت الهاتف أو سماعة الرأس) أثناء مكالمات ضبط مستوى صوت مكالمات	ارفع سماعة الهاتف (بدون الضغط على أية أزرار). اضغط أثناء مكالمات أو بعد تشغيل نغمة طلب. يقوم هذا الإجراء بضبط مستوى صوت سماعة الهاتف أو مكبر صوت الهاتف أو سماعة الرأس، حسب الجهاز قيد الاستخدام. اضغط <b>حفظ</b> للاحتفاظ بمستوى الصوت للمكالمات اللاحقة.

## الحصول على سماعة رأس

يدعم هاتفك أربعة أو ستة أطراف توصيل لأسلاك سماعة الرأس. لمزيد من المعلومات حول شراء سماعات الرأس، راجع [معلومات عن سماعة الرأس، صفحة 6](#).

## استخدام الرد التلقائي

عند تمكين ميزة رد تلقائي، يقوم هاتفك بالرد على المكالمات الواردة تلقائيًا بعد عدد قليل من الرنات. يقوم مسؤول النظام بتهيئة ميزة الرد التلقائي مع مكبر صوت الهاتف أو سماعة الرأس. ويمكنك استخدام ميزة الرد التلقائي في حالة استقبال حجم هائل من المكالمات الواردة.

إذا...	إذا...
أردت استخدام ميزة رد تلقائي مع سماعة الرأس	احتفظ بوضع سماعة الرأس نشطًا (بمعنى آخر دع  مضيئًا) حتى في عدم وجود مكالمات. للاحتفاظ بوضع سماعة الرأس نشطًا، اتبع الخطوات التالية: • اضغط <b>إنهاء مكالمات</b> لإنهاء المكالمات. • اضغط <b>مكالمات جديدة</b> أو اضغط <b>طلب إجراء مكالمات جديدة</b> . في حالة إعداد الهاتف لاستخدام ميزة رد تلقائي في وضع سماعة الرأس، يتم الرد تلقائيًا فقط في حالة إذا كان  مضيئًا. وغير ذلك، تمر المكالمات مرورًا تقليديًا ويجب الرد عليها يدويًا.
قمت باستخدام ميزة رد تلقائي مع مكبر صوت الهاتف	يجب أن تكون سماعة الهاتف على الحامل ووضع سماعة الرأس غير نشط (  غير مضيء). وغير ذلك، تمر المكالمات مرورًا تقليديًا ويجب الرد عليها يدويًا.

### تلميح

يتم تعطيل ميزة الرد التلقائي عند تنشيط ميزة عدم الإزعاج.

# تغيير إعدادات الهاتف

يمكنك تخصيص هاتف Cisco Unified IP من خلال ضبط إعدادات نغمة الرنين وصورة الخلفية والإعدادات الأخرى.

## تخصيص نغمات الرنين ومؤشرات الرسائل

يمكنك تخصيص كيفية إشارة الهاتف لمكالمة واردة ورسالة صوتية جديدة. كما يمكنك ضبط مستوى صوت جرس هاتفك.

إذا أردت...	إذا...
تغيير نغمة الرنين لكل خط	<ol style="list-style-type: none"><li>1. اختر  &lt; تفضيلات المستخدم &gt; رنين.</li><li>2. اختر خط هاتف أو إعداد الرنين الافتراضي.</li><li>3. اختر نغمة رنين لتشغيل عينة لها.</li><li>4. اضغط <b>تحديد وحفظ</b> لإعداد نغمة الرنين، أو اضغط <b>إلغاء</b>.</li></ol>
تغيير أصوات مؤشر الرسالة الصوتية المسموعة بهاتفك	<ol style="list-style-type: none"><li>1. قم بتسجيل الدخول إلى صفحات ويب خيارات المستخدم. (ارجع إلى <a href="#">الوصول إلى صفحات ويب خيارات المستخدم، صفحة 55</a>).</li><li>2. قم بالوصول إلى إعدادات نمط رنين المكالمة الخاصة بك. (ارجع إلى <a href="#">التحكم في إعدادات الخط على الويب، صفحة 61</a>).</li></ol>
ضبط مستوى صوت جرس الهاتف	اضغط  في وجود سماعة الهاتف على الحامل وأثناء إيقاف تشغيل زري سماعة الرأس ومكبر صوت الهاتف. يتم حفظ مستوى صوت الجرس الجديد تلقائيًا.
تغيير طريقة عمل ضوء الرسائل الصوتية على سماعة الهاتف	<ol style="list-style-type: none"><li>1. قم بتسجيل الدخول إلى صفحات ويب خيارات المستخدم. (ارجع إلى <a href="#">الوصول إلى صفحات ويب خيارات المستخدم، صفحة 55</a>).</li><li>2. قم بالوصول إلى إعدادات مؤشر الرسائل. (ارجع إلى <a href="#">التحكم في إعدادات الخط على الويب، صفحة 61</a>).</li></ol>
	<b>ملاحظة</b> عادةً ما يكون نهج النظام الافتراضي هو أن تتم الإشارة إلى وجود رسالة صوتية جديدة من خلال عرض ضوء ثابت على شريط سماعة الهاتف المضيء.

# تخصيص شاشة اللمس

يمكنك ضبط خصائص شاشة اللمس.



إذا أردت...	إذا...
تغيير سطوع شاشة اللمس	<ol style="list-style-type: none"> <li>1. اختر  &lt; تفضيلات المستخدم &gt; سطوع.</li> <li>2. لإجراء التعديلات، اضغط لأعلى، أو لأسفل أو .</li> <li>3. اضغط حفظ أو اضغط إلغاء.</li> </ol>
ضبط شاشة اللمس لتلائم زاوية العرض	<ol style="list-style-type: none"> <li>1. اختر  &lt; تفضيلات المستخدم &gt; زاوية العرض.</li> <li>2. لإجراء التعديلات، اضغط لأعلى، أو لأسفل أو .</li> <li>3. اضغط حفظ أو اضغط إلغاء.</li> </ol>
تغيير صورة الخلفية	<ol style="list-style-type: none"> <li>1. اختر  &lt; تفضيلات المستخدم &gt; صور الخلفية.</li> <li>2. قم بالتمرير خلال الصور المتوفرة واضغط لتحديد لاختيار صورة.</li> <li>3. اضغط معاينة لعرض صورة الخلفية بحجم أكبر.</li> <li>4. اضغط خروج للعودة إلى قائمة التحديد.</li> <li>5. اضغط حفظ لقبول الصورة الجديدة، أو اضغط إلغاء.</li> </ol>
تمكين شاشة اللمس أو تعطيلها	ارجع إلى تنظيف شاشة اللمس وصيانتها، صفحة 12.
تغيير لغة شاشة اللمس	<ol style="list-style-type: none"> <li>1. قم بتسجيل الدخول إلى صفحات ويب خيارات المستخدم. (ارجع إلى الوصول إلى صفحات ويب خيارات المستخدم، صفحة 55).</li> <li>2. قم بالوصول إلى إعدادات المستخدم الخاصة بك. (ارجع إلى التحكم في إعدادات المستخدم على الويب، صفحة 60).</li> </ol>
تغيير تسمية نص الخط	<ol style="list-style-type: none"> <li>1. قم بتسجيل الدخول إلى صفحات ويب خيارات المستخدم. (ارجع إلى الوصول إلى صفحات ويب خيارات المستخدم، صفحة 55).</li> <li>2. قم بالوصول إلى إعدادات تسمية الخط. (ارجع إلى التحكم في إعدادات الخط على الويب، صفحة 61).</li> </ol>
ضبط تباين وحدة توسيع هاتف Cisco Unified IP 7914 (هواتف SCCP مع وحدات التوسيع فقط)	<ol style="list-style-type: none"> <li>1. اختر  &lt; تفضيلات المستخدم &gt; تباين.</li> <li>2. لإجراء التعديلات، اضغط لأعلى، أو لأسفل أو .</li> <li>3. اضغط حفظ أو اضغط إلغاء.</li> </ol>
إيقاف تشغيل إضاءة شاشة اللمس	اتصل بمسؤول النظام لتحديد ما إذا كانت هذه الميزة متوفرة لديك أم لا. نتيج لك هذه الميزة إيقاف تشغيل إضاءة شاشة اللمس لفترة محددة مسبقاً (بالشكل الذي تم إعداده بواسطة مسؤول النظام).

# استخدام سجلات ودلائل المكالمات

يعرض هذا القسم كيفية استخدام سجلات ودلائل المكالمات. للوصول إلى الميزتين، استخدم زر الدلائل .

## استخدام سجلات المكالمات

يحتفظ الهاتف بسجلات مكالماتك. وتحتوي سجلات المكالمات على سجلات المكالمات التي لم يتم الرد عليها والمكالمات الصادرة والمكالمات المستلمة.

إذا أردت...	إذا...
عرض سجلات مكالماتك	اختر  < مكالمات لم يتم الرد عليها أو المكالمات الصادرة أو المكالمات المستلمة. يتم تخزين 100 سجل بحد أقصى في كل قسم.
عرض تفاصيل سجل مكالمة واحدة	<ol style="list-style-type: none"> <li>1. اختر  &lt; مكالمات لم يتم الرد عليها أو المكالمات الصادرة أو المكالمات المستلمة.</li> <li>2. قم بتمييز سجل مكالمة.</li> <li>3. اضغط <b>تفاصيل</b>. ينتج عن هذا عرض معلومات مثل الرقم المتصل به والرقم المتصل والوقت من اليوم ومدة المكالمة (للمكالمات الصادرة والمستلمة فقط).</li> </ol>
مسح كل سجلات المكالمات من كافة السجلات الرئيسية	اضغط  , ثم اضغط <b>مسح</b> .
مسح كل سجلات المكالمات من سجل رئيسي واحد	<ol style="list-style-type: none"> <li>1. اختر  &lt; مكالمات لم يتم الرد عليها أو المكالمات الصادرة أو المكالمات المستلمة.</li> <li>2. قم بتمييز سجل مكالمة.</li> <li>3. اضغط <b>مسح</b>. (قد يلزم ضغط الزر الوظيفي مزيد لعرض زر مسح).</li> </ol>
مسح سجل واحد لمكالمة	<ol style="list-style-type: none"> <li>1. اختر  &lt; مكالمات لم يتم الرد عليها، أو المكالمات الصادرة، أو المكالمات المستلمة.</li> <li>2. قم بتمييز سجل مكالمة.</li> <li>3. اضغط <b>حذف</b>.</li> </ol>
الطلب من سجل مكالمات (أثناء عدم وجود مكالمة أخرى)	<ol style="list-style-type: none"> <li>1. اختر  &lt; مكالمات لم يتم الرد عليها أو المكالمات الصادرة أو المكالمات المستلمة.</li> <li>2. قم بتمييز سجل مكالمة.</li> </ol> <p><b>ملاحظة</b> في حالة ظهور الزر الوظيفي تفاصيل، تكون المكالمة هي الإدخال الأولي لمكالمة متعددة الأطراف. راجع قسم <b>تلميح</b> أدناه.</p> <ol style="list-style-type: none"> <li>3. إذا أردت تحرير الرقم المعروض، اضغط <b>تحرير</b> ثم اضغط &lt;&lt; أو &gt;&gt; لحذف الرقم، اضغط <b>تحرير</b> ثم اضغط <b>حذف</b>. (قد يلزم ضغط الزر الوظيفي مزيد لعرض زر حذف).</li> <li>4. ارفع السماعة لإجراء المكالمة.</li> </ol>

إذا أردت...	إذا...
إجراء طلب من سجل مكالمات (في حالة توصيلك بمكالمة أخرى)	<p>1. اختر  &lt; مكالمات لم يتم الرد عليها أو المكالمات الصادرة أو المكالمات المستلمة.</p> <p>2. قم بتمييز سجل مكالمة.</p> <p><b>ملاحظة</b> في حالة ظهور الزر الوظيفي تفاصيل، تكون المكالمة هي الإدخال الأولي لمكالمة متعددة الأطراف. راجع قسم <a href="#">تلميح أدناه</a>.</p> <p>3. إذا أردت تحرير الرقم المعروض، اضغط <b>تحرير طلب</b> ثم اضغط &lt;&lt; أو &gt;&gt; لحذف الرقم، اضغط <b>تحرير طلب</b>، ثم اضغط <b>حذف</b>. (قد يلزم ضغط الزر الوظيفي <b>مزيد لعرض زر حذف</b>).</p> <p>4. اضغط <b>طلب</b>.</p> <p>5. اختر عنصر قائمة لمعالجة المكالمة الأصلية:</p> <p>- <b>وضع المكالمة في الانتظار</b> — يقوم بوضع المكالمة الأولى في الانتظار وطلب المكالمة الثانية.</p> <p>- <b>تحويل</b> — يقوم بتحويل الطرف الأول إلى الطرف الثاني وإنهاء مكالمتك. (اضغط <b>تحويل</b> مرة أخرى بعد الطلب لإتمام الإجراء).</p> <p>- <b>مؤتمر</b> — يقوم بإنشاء مكالمة مؤتمر مع كافة الأطراف، بما فيهم أنت. (اضغط <b>مؤتمر</b> مرة أخرى بعد إجراء الطلب لإتمام الإجراء).</p> <p>- <b>إنهاء مكالمة</b> — يتم من خلاله قطع اتصال المكالمة الأولى وطلب المكالمة الثانية.</p>
المراجعة في سجل المكالمات ما إذا كان الخط مشغولاً أو لا قبل إجراء مكالمة على هذا الخط.	<p>ابحث عن مؤشرات <b>حقل مصباح مشغول</b>. راجع <a href="#">استخدام حقل مصباح مشغول لتحديد حالة خط</a>، <a href="#">صفحة 38</a>.</p>
إجراء مكالمة من إدخال URL في سجل مكالمات (هواتف SIP فقط)	<p>1. اختر  &lt; مكالمات لم يتم الرد عليها أو المكالمات الصادرة أو المكالمات المستلمة.</p> <p>2. قم بتمييز إدخال URL الذي ترغب في طلبه.</p> <p>3. إذا أردت تحرير الإدخال، اضغط <b>تحرير طلب</b>.</p> <p>4. يظهر الرمز @ للإشارة إلى إمكانية بدء تحرير الحروف في إدخال URL.</p> <p>5. اضغط <b>طلب</b>.</p>
عرض تاريخ مكالمات نظام الاتصال الداخلي	<p>اختر  &lt; <b>تاريخ نظام الاتصال الداخلي</b>. تكون تفاصيل آخر 25 مكالمة من مكالمات الاتصال الداخلي مسجلة. لا يمكنك طلب أرقام نظام الاتصال الداخلي من هذه القائمة.</p>

### تلميح

(هواتف SCCP فقط.)

لعرض السجل الكامل لمكالمة متعددة الأطراف (على سبيل المثال، سجل مكالمة تمت إعادة توجيهها أو تحويلها إليك)، قم بتمييز سجل المكالمة واضغط **تفاصيل**. يعرض سجل تفاصيل إدخالين لكل مكالمة متعددة الأطراف تم استلامها أو لم يتم الرد عليها. يتم عرض الإدخالات بترتيب زمني عكسي:

- الإدخال المسجل الأول هو اسم/رقم آخر مكالمة مستلمة متعددة الأطراف بهاتفك.

- الإدخال المسجل الثاني هو اسم/رقم أول مكالمة مستلمة متعددة الأطراف بهاتفك.

## الطلب من الدليل

تبعاً لإعدادات تهيئة الهاتف، قد تتوفر بهاتفك ميزتا الدليل المشترك والدليل الشخصي:

- الدليل المشترك — يشمل جهات اتصال مشتركة يمكنك الوصول إليها بهاتفك. يقوم مسؤول النظام بإعداد الدليل المشترك وصيانتته.
- الدليل الشخصي — إذا كان متوفراً، يشمل جهات الاتصال الشخصية ورموز الطلب السريع المرتبطة والتي يمكنك تهيئتها والوصول إليها من خلال الهاتف أو من خلال صفحات ويب وخيارات المستخدم. يتكون الدليل الشخصي من دفتر العناوين الشخصي والطلب السريع:
  - يعتبر دفتر العناوين الشخصي دليلاً لجهات الاتصال الشخصية الخاصة بك.
  - تتيح لك ميزة طلب سريع إمكانية تعيين رموز لإدخالات دفتر العناوين الشخصي للطلب السريع.

## استخدام دليل مشترك بهاتفك

يمكنك استخدام دليل مشترك لإجراء مكالمات مع زملائك.

إذا أردت...	إذا...
إجراء طلب من دليل مشترك (في حالة عدم وجود مكالمات أخرى)	<ol style="list-style-type: none"> <li>1. اختر  &lt; الدليل المشترك (قد يختلف الاسم).</li> <li>2. استخدم لوحة المفاتيح الرقمية لإدخال الاسم بالكامل أو جزء منه واضغط بحث.</li> <li>3. للطلب، اضغط على القائمة، أو قم بالتمرير إلى القائمة ثم ارفع السماعة.</li> </ol>
الطلب من دليل مشترك (أثناء وجود مكالمات أخرى)	<ol style="list-style-type: none"> <li>1. اختر  &lt; الدليل المشترك (قد يختلف الاسم).</li> <li>2. استخدم لوحة المفاتيح الرقمية لإدخال الاسم بالكامل أو جزء منه واضغط بحث.</li> <li>3. قم بالتمرير إلى قائمة، ثم اضغط طلب.</li> <li>4. اختر عنصر قائمة لمعالجة المكالمات الأصلية:</li> </ol> <ul style="list-style-type: none"> <li>- وضع مكالمات في الانتظار — يقوم بوضع المكالمات الأولى في الانتظار وطلب المكالمات الثانية.</li> <li>- تحويل — يقوم بتحويل الطرف الأول إلى الطرف الثاني وإنهاء مكالمتك. (اضغط تحويل مرة أخرى بعد الطلب لإتمام الإجراء).</li> <li>- مؤتمر — يقوم بإنشاء مكالمات مؤتمر مع كافة الأطراف، بما فيهم أنت. (اضغط مؤتمر مرة أخرى بعد إجراء الطلب لإتمام الإجراء).</li> <li>- إنهاء مكالمات — يتم من خلاله قطع اتصال المكالمات الأولى وطلب المكالمات الثانية.</li> </ul>
معرفة ما إذا كان خط الهاتف الموجود في الدليل مشغولاً	ابحث عن مؤشرات حقل مصباح مشغول (BLF). راجع استخدام حقل مصباح مشغول لتحديد حالة خط، صفحة 38.

## تلميح

استخدم الأرقام الموجودة على لوحة المفاتيح الرقمية لإدخال الحروف على شاشة الهاتف. استخدم زر التنقل بالهاتف للتنقل بين حقول الإدخال.

## استخدام الدليل الشخصي بهاتفك

تشتمل مجموعة ميزات الدليل المشترك على دفتر العناوين الشخصي (PAB) والطلبات السريعة. يعرض هذا القسم كيفية إعداد الدليل الشخصي بالهاتف واستخدامه. وكبديل لذلك، ارجع إلى استخدام الدليل الشخصي على الويب، صفحة 56.

إذا أردت...	إذا...
الوصول إلى الدليل الشخصي (لرموز الطلب السريع ودفتر العناوين الشخصي)	<ol style="list-style-type: none"> <li>1. اختر  &lt; الدليل الشخصي (قد يختلف الاسم).</li> <li>2. أدخل رقم PIN ومعرف مستخدم Cisco Unified Communications Manager ثم اضغط إرسال .</li> </ol>
البحث عن إدخال في دفتر العناوين الشخصي	<ol style="list-style-type: none"> <li>1. قم بالوصول إلى الدليل الشخصي ثم اختر دفتر العناوين الشخصي.</li> <li>2. أدخل معايير البحث، ثم اضغط إرسال.</li> <li>3. يمكنك اختيار سابق أو تالٍ للتنقل عبر القوائم.</li> <li>4. قم بتمييز قائمة دفتر العناوين الشخصي المطلوبة ثم اضغط تحديد.</li> </ol>
إجراء طلب من إدخال دفتر العناوين الشخصي	<ol style="list-style-type: none"> <li>1. ابحث عن قائمة.</li> <li>2. قم بتمييز القائمة، ثم اضغط تحديد.</li> <li>3. اضغط طلب. (قد يلزم ضغط الزر الوظيفي مزيد لعرض زر طلب).</li> <li>4. أدخل رقم هاتف المشارك.</li> <li>5. قم بتمييز الرقم الذي تريد طلبه، ثم اضغط موافق.</li> <li>6. اضغط موافق مرة أخرى لطلب الرقم.</li> </ol>
حذف إدخال من دفتر العناوين الشخصي	<ol style="list-style-type: none"> <li>1. ابحث عن قائمة.</li> <li>2. قم بتمييز القائمة، ثم اضغط تحديد.</li> <li>3. اضغط حذف.</li> <li>4. اختر موافق لتأكيد عملية الحذف.</li> </ol>
تحرير إدخال في دفتر العناوين الشخصي	<ol style="list-style-type: none"> <li>1. ابحث عن قائمة.</li> <li>2. قم بتمييز القائمة، ثم اضغط تحرير لتعديل اسم أو عنوان بريد إلكتروني.</li> <li>3. عند الضرورة، اختر هواتف لتعديل أحد أرقام الهاتف.</li> <li>4. اضغط تحديث.</li> </ol>

إذا أردت...	إذا...
إضافة إدخال جديد إلى دفتر العناوين الشخصي	<ol style="list-style-type: none"> <li>1. قم بالوصول إلى الدليل الشخصي ثم اختر دفتر العناوين الشخصي.</li> <li>2. قم بالوصول إلى صفحة بحث عن طريق اختيار إرسال. (ليس من الضروري إدخال معلومات البحث أولاً).</li> <li>3. اضغط جديد.</li> <li>4. استخدم لوحة المفاتيح الرقمية بالهاتف لإدخال المعلومات الخاصة بالاسم والبريد الإلكتروني.</li> <li>5. اختر هواتف واستخدم لوحة المفاتيح الرقمية لإدخال أرقام الهواتف. تحقق من إدخال كافة رموز الوصول الضرورية مثل رقم 9 أو 1.</li> <li>6. اختر إرسال لإضافة الإدخال إلى قاعدة البيانات.</li> </ol>
تعيين رمز طلب سريع إلى إدخال في دفتر العناوين الشخصي	<ol style="list-style-type: none"> <li>1. ابحث عن أحد الإدخالات في "دفتر العناوين الشخصي".</li> <li>2. قم بتمييز القائمة، ثم اضغط تحديد.</li> <li>3. اضغط طلب سريع.</li> <li>4. قم بتمييز الرقم الذي تريد طلبه ثم اضغط تحديد.</li> <li>5. قم بتمييز رمز طلب سريع المطلوب تعيينه للرقم واضغط تحديد.</li> </ol>
إضافة رمز "طلب سريع" جديد (بدون استخدام إدخال "دفتر العناوين الشخصي")	<ol style="list-style-type: none"> <li>1. اختر  &lt; الدليل الشخصي &lt; طلب سريع شخصي.</li> <li>2. اضغط طلب سريع.</li> <li>3. قم بتمييز رمز طلب سريع لم يتم تعيينه من قبل واضغط تحديد.</li> <li>4. اضغط تعيين.</li> <li>5. أدخل رقم هاتف.</li> <li>6. اضغط تحديث.</li> </ol>
البحث عن رموز "الطلب السريع"	<ol style="list-style-type: none"> <li>1. اختر  &lt; الدليل الشخصي &lt; طلب سريع شخصي.</li> <li>2. يمكنك اختيار سابق أو تالٍ للتنقل عبر القوائم.</li> <li>3. قم بتمييز القائمة المطلوبة ثم اضغط تحديد.</li> </ol>
إجراء مكاملة باستخدام رمز طلب سريع	<ol style="list-style-type: none"> <li>1. ابحث عن رمز طلب سريع.</li> <li>2. قم بتمييز القائمة المطلوبة، ثم اضغط تحديد.</li> <li>3. اضغط طلب.</li> <li>4. اختر موافق لإكمال الإجراء.</li> </ol>
حذف رمز طلب سريع	<ol style="list-style-type: none"> <li>1. ابحث عن رمز طلب سريع.</li> <li>2. قم بتمييز القائمة المطلوبة، ثم اضغط تحديد.</li> <li>3. اضغط إزالة.</li> </ol>
تسجيل الخروج من الدليل الشخصي	<ol style="list-style-type: none"> <li>1. اختر  &lt; الدليل الشخصي (قد يختلف الاسم).</li> <li>2. اختر تسجيل الخروج.</li> </ol>

## تلميحات

- سيوفر لك مسؤول النظام معرف المستخدم ورقم PIN اللذين تحتاجهما لتسجيل الدخول إلى الدليل الشخصي.
- يقوم الدليل الشخصي بتسجيل خروجك تلقائيًا بعد فترة زمنية محددة. ومن الممكن أن تختلف هذه الفترة الزمنية. ارجع إلى مسؤول النظام للحصول على مزيد من المعلومات.
- استخدم الأرقام الموجودة على لوحة المفاتيح الرقمية لإدخال الحروف على شاشة الهاتف. استخدم زر التنقل بالهاتف للتنقل بين حقول الإدخال.

# الوصول إلى الرسائل الصوتية

للوصول إلى الرسائل الصوتية، اضغط زر الرسائل .



**ملاحظة** تحدد الشركة التي تعمل بها خدمة الرسائل الصوتية التي يستخدمها نظام هاتفك. للحصول على المعلومات الأكثر دقة وتفصيلاً عن هذا الموضوع، راجع المستندات المرفقة الخاصة بخدمة الرسائل الصوتية.

إذا أردت...	إذا...
إعداد خدمة الرسائل الصوتية وتخصيصها	اضغط  واتبع التعليمات الصوتية. في حالة ظهور قائمة على شاشة اللمس، اختر عنصر قائمة مناسب.
فحص رسائلك الصوتية الجديدة	ابحث عن: <ul style="list-style-type: none"> <li>• ضوء أحمر ثابت على سماعة الهاتف. (قد يختلف هذا المؤشر. راجع تخصيص نغمات الرنين ومؤشرات الرسائل، صفحة 46).</li> <li>• رمز رسالة تومض في الانتظار  ورسالة نصية على شاشة اللمس.</li> </ul> <b>ملاحظة</b> يتم عرض ضوء أحمر ورمز رسالة في الانتظار فقط عند وجود رسالة على الخط الأولي الخاص بك، حتى عند استلام رسائل صوتية على خطوط أخرى.
الاستماع إلى رسائلك الصوتية أو الوصول إلى قائمة الرسائل الصوتية	استمع إلى: <p>نغمة تعثر من سماعة الهاتف أو سماعة الرأس أو مكبر صوت الهاتف عند إجراء مكالمة.</p> <b>ملاحظة</b> تكون نغمة التعثر خاصة بالخط. ويمكنك سماعها فقط عند استخدام الخط الذي يحتوي على الرسالة في الانتظار.
إرسال مكالمة أو إعادة توجيهها إلى نظام للرسائل الصوتية	اضغط  . <p>تبعاً لنوع خدمة الرسالة الصوتية الخاصة بك، فبعمل ذلك يتم طلب خدمة الرسالة تلقائياً أو تظهر قائمة على شاشة اللمس.</p> <p>اضغط <b>تحويل فوري</b>. للحصول على مزيد من المعلومات، ارجع إلى <b>إرسال مكالمة إلى نظام الرسائل الصوتية، صفحة 24</b>.</p>

# استخدام صفحات ويب خيارات المستخدم

يعتبر هاتف Cisco Unified IP من الأجهزة التي يمكن توصيلها بشبكة والذي يمكن من خلاله مشاركة المعلومات مع أجهزة أخرى على الشبكة بالشركة التي تعمل بها، بما في ذلك جهاز الكمبيوتر الشخصي الخاص بك. يمكنك استخدام جهاز الكمبيوتر لتسجيل الدخول إلى صفحات ويب خيارات مستخدم Cisco Unified CM، حيث يمكنك التحكم في ميزات هاتف Cisco Unified IP وإعداداته وخدماته. على سبيل المثال، يمكنك إعداد أزرار الطلب السريع من خلال صفحات ويب خيارات المستخدم.

## الوصول إلى صفحات ويب خيارات المستخدم

يوضح هذا القسم كيفية تسجيل الدخول وتحديد جهاز هاتف.

إذا أردت...	قم بتنفيذ هذا الإجراء...
تسجيل الدخول إلى صفحات ويب خيارات المستخدم	<ol style="list-style-type: none"><li>1. احصل على عنوان URL لـ خيارات المستخدم بالإضافة إلى معرف المستخدم وكلمة المرور الافتراضية من مسؤول النظام.</li><li>2. افتح مستعرض ويب على جهاز الكمبيوتر، ثم أدخل عنوان URL، ثم قم بتسجيل الدخول.</li><li>3. إذا طُلب منك قبول إعدادات الأمان، انقر فوق <b>نعم</b> أو <b>تثبيت الشهادة</b>.</li></ol> <p>يتم عرض صفحة ويب خيارات المستخدم الرئيسية لـ Cisco Unified Communications Manager. يمكنك من خلال هذه الصفحة تحديد خيارات المستخدم للوصول إلى إعدادات المستخدم وميزات الدليل ودفتر العناوين الشخصي والطلب السريع.</p> <p>أولاً، للوصول إلى الخيارات الخاصة بالهاتف، حدد جهازاً (راجع أدناه).</p>
تحديد جهاز بعد تسجيل الدخول	<ol style="list-style-type: none"><li>1. بعد تسجيل الدخول إلى صفحات ويب خيارات المستخدم، اختر <b>خيارات المستخدم &lt; الجهاز</b>. يتم عرض صفحة تهيئة الجهاز.</li><li>2. في حالة تعيين أجهزة متعددة لك، اختر الجهاز المناسب (طراز هاتف أو ملف تعريف استضافة برقم داخلي أو ملف تعريف وجهة بعيدة) من القائمة المنسدلة الاسم.</li></ol> <p><b>ملاحظة</b> تكون أزرار شريط الأدوات الموجودة أعلى صفحة تهيئة الجهاز خاصة بنوع الجهاز المحدد.</p>
تحديد خيار تهيئة بعد تسجيل الدخول	<ol style="list-style-type: none"><li>1. بعد تسجيل الدخول إلى صفحات ويب خيارات المستخدم، اختر <b>خيارات المستخدم</b> للوصول إلى إعدادات المستخدم والدليل ودفتر العناوين الشخصي والطلب السريع وإعدادات استضافة برقم داخلي.</li><li>2. للعودة إلى صفحة تهيئة الجهاز من خلال صفحة أخرى، اختر <b>خيارات المستخدم &lt; الجهاز</b>.</li></ol>

# تهيئة الميزات والخدمات على الويب

تصف موضوعات هذا القسم كيفية تهيئة الميزات والخدمات من خلال صفحات ويب "خيارات المستخدم" بعد تسجيل الدخول. ارجع إلى الوصول إلى صفحات ويب خيارات المستخدم، صفحة 55.

## استخدام الدليل الشخصي على الويب

إن ميزات الدليل الشخصي التي يمكن الوصول إليها من على جهاز الكمبيوتر تتضمن ما يلي:

- دفتر العناوين الشخصي
- طلب سريع
- أداة مزامنة دفتر عناوين Cisco Unified Communications Manager



### ملاحظة

ويمكنك أيضاً الوصول إلى دفتر العناوين الشخصي والطلب السريع من خلال هاتفك. راجع استخدام الدليل الشخصي بهاتفك، صفحة 51.

## استخدام دفتر العناوين الشخصي على الويب

يصف هذا القسم كيفية استخدام دفتر العناوين الشخصي من خلال صفحات ويب خيارات المستخدم.

إذا أردت...	قم بتنفيذ هذا الإجراء بعد تسجيل الدخول...
إضافة إدخال جديد إلى دفتر العناوين الشخصي	<ol style="list-style-type: none"><li>1. اختر خيارات المستخدم &lt; دفتر العناوين الشخصي.</li><li>2. اختر <b>ضف جديد</b>.</li><li>3. أدخل معلومات الإدخال.</li><li>4. انقر فوق <b>حفظ</b>.</li></ol>
البحث عن إدخال في دفتر العناوين الشخصي	<ol style="list-style-type: none"><li>1. اختر خيارات المستخدم &lt; دفتر العناوين الشخصي.</li><li>2. حدد معلومات البحث، ثم انقر فوق <b>بحث</b>.</li></ol>
تحرير إدخال في دفتر العناوين الشخصي	<ol style="list-style-type: none"><li>1. ابحث عن أحد الإدخالات في "دفتر العناوين الشخصي".</li><li>2. انقر فوق اسم أو كنية.</li><li>3. قم بتحرير الإدخال بالشكل المطلوب ثم انقر فوق <b>حفظ</b>.</li></ol>
حذف إدخال من دفتر العناوين الشخصي	<ol style="list-style-type: none"><li>1. ابحث عن أحد الإدخالات في "دفتر العناوين الشخصي".</li><li>2. حدد إدخالاً واحداً أو أكثر.</li><li>3. انقر فوق <b>حذف المحدد</b>.</li></ol>

## تهيئة الطلب السريع على الويب

يوضح هذا القسم كيفية تعيين الطلب السريع من صفحات ويب خيارات المستخدم.

إذا أردت...	قم بتنفيذ هذا الإجراء بعد تسجيل الدخول...
تعيين رمز طلب سريع إلى إدخال في دفتر العناوين الشخصي	<ol style="list-style-type: none"> <li>1. قم بإنشاء إدخال في دفتر العناوين الشخصي. راجع استخدام دفتر العناوين الشخصي على الويب، صفحة 56.</li> <li>2. اختر خيارات المستخدم &lt; طلب سريع.</li> <li>3. انقر فوق <b>ضف جديد</b>.</li> <li>4. استخدم منطقة خيارات البحث للبحث عن الإدخال المناسب في دفتر العناوين الشخصي.</li> <li>5. انقر فوق رقم هاتف في منطقة نتائج البحث.</li> <li>6. قم بتغيير رمز الطلب السريع، إذا أردت ذلك.</li> <li>7. انقر فوق <b>حفظ</b>.</li> </ol>
تعيين رمز طلب سريع إلى رقم هاتف (بدون استخدام إدخال في دفتر العناوين الشخصي)	<ol style="list-style-type: none"> <li>1. اختر خيارات المستخدم &lt; طلب سريع.</li> <li>2. انقر فوق <b>ضف جديد</b>.</li> <li>3. قم بتغيير رمز الطلب السريع، إذا أردت ذلك.</li> <li>4. أدخل رقم هاتف.</li> <li>5. انقر فوق <b>حفظ</b>.</li> </ol>
البحث عن إدخال طلب سريع	<ol style="list-style-type: none"> <li>1. اختر خيارات المستخدم &lt; طلب سريع.</li> <li>2. حدد معلومات البحث، ثم انقر فوق <b>بحث</b>.</li> </ol>
تحرير رقم هاتف طلب سريع	<ol style="list-style-type: none"> <li>1. اختر خيارات المستخدم &lt; طلب سريع.</li> <li>2. ابحث عن إدخال الطلب السريع المطلوب تحريره.</li> <li>3. انقر فوق أحد مكونات الإدخال.</li> <li>4. قم بتغيير رقم الهاتف.</li> <li>5. انقر فوق <b>حفظ</b>.</li> </ol>
حذف إدخال طلب سريع	<ol style="list-style-type: none"> <li>1. ابحث عن إدخال طلب سريع.</li> <li>2. حدد إدخالاً واحداً أو أكثر.</li> <li>3. انقر فوق <b>حذف المحدد</b>.</li> </ol>

### تلميحات

- يمكنك إنشاء 500 إدخال بحد أقصى في دفتر العناوين الشخصي والطلب السريع.
- يمكنك إنشاء إدخال طلب سريع جديد بدون استخدام إدخال دفتر العناوين الشخصي. وتظهر إدخالات الطلب السريع هذه تحت مسمى أولي في صفحات "خيارات المستخدم" ولا يتم عرض تسمية نص قابل للتهيئة.

## استخدام أداة مزامنة دفتر العناوين

يمكنك استخدام أداة مزامنة دفتر العناوين (TABSynch) لمزامنة دفتر عناوين Microsoft Windows (إذا كان متوفرًا) مع دفتر العناوين الشخصي. وبذلك يمكنك الوصول إلى إيدخلات دفتر عناوين Microsoft Windows من خلال هاتف Cisco Unified IP وصفحات ويب خياراتالمستخدم. يمكن أن يوفر لك مسؤول النظام إمكانية الوصول إلى أداة TABSynch وتزويدك بالتعليمات التفصيلية.

## إعداد الطلب السريع على الويب

تبعًا لإعدادات التهيئة، يمكن أن يدعم الهاتف ميزات عديدة للطلب السريع:

- أزرار الطلب السريع
- الطلب المختصر
- طلب سريع



### ملاحظة

للحصول على تعليمات حول استخدام ميزات الطلب السريع، ارجع إلى [الطلب السريع، صفحة 32](#).

إذا أردت...	قم بتنفيذ هذا الإجراء بعد تسجيل الدخول...
إعداد أزرار الطلب السريع	<ol style="list-style-type: none"><li>1. اختر خيارات المستخدم &lt; الجهاز.</li><li>2. اختر هاتفًا من القائمة المنسدلة الاسم.</li><li>3. انقر فوق طلب سريع.</li><li>4. أدخل رقمًا وتسميةً لزر طلب سريع (زر مبرمج) بهاتفك.</li><li>5. انقر فوق حفظ.</li></ol>
إعداد الطلب المختصر	<p>ملاحظة يستخدم هاتفك حقل تسمية ASCII.</p> <ol style="list-style-type: none"><li>1. اختر خيارات المستخدم &lt; الجهاز.</li><li>2. اختر هاتفًا من القائمة المنسدلة الاسم.</li><li>3. انقر فوق طلب سريع.</li><li>4. أدخل رقمًا وتسميةً لرمز طلب مختصر.</li><li>5. انقر فوق حفظ.</li></ol>
إعداد الطلب السريع	راجع تهيئة الطلب السريع على الويب، صفحة 57. ويمكنك أيضًا إعداد الطلب السريع على هاتفك. راجع استخدام الدليل الشخصي بهاتفك، صفحة 51.

## إعداد خدمات الهاتف على الويب

يمكن أن تتضمن خدمات الهاتف ميزات الهاتف الخاصة وبيانات الشبكة ومعلومات تعتمد على الويب (مثل أسعار الأسهم وقوائم الأفلام). يجب أولاً الاشتراك في خدمات الهاتف قبل الوصول إليها على هاتفك.

إذا أردت...	قم بتنفيذ هذا الإجراء بعد تسجيل الدخول...
الاشتراك في خدمة	<ol style="list-style-type: none"> <li>1. اختر خيارات المستخدم &lt; الجهاز.</li> <li>2. اختر هاتفاً من القائمة المنسدلة الاسم.</li> <li>3. انقر فوق خدمات الهاتف.</li> <li>4. انقر فوق ضف جديد.</li> <li>5. اختر خدمة من القائمة المنسدلة وانقر فوق تال.</li> <li>6. قم بتغيير تسمية الخدمة و/أو أدخل معلومات إضافية عن الخدمة، إذا كانت متوفرة (اختياري).</li> <li>7. انقر فوق حفظ.</li> </ol>
البحث عن خدمات	<ol style="list-style-type: none"> <li>1. حدد جهازاً.</li> <li>2. انقر فوق خدمات الهاتف.</li> <li>3. انقر فوق بحث.</li> </ol>
تغيير خدمات أو إنهاؤها	<ol style="list-style-type: none"> <li>1. ابحث عن الخدمات.</li> <li>2. حدد إدخالاً واحداً أو أكثر.</li> <li>3. انقر فوق حذف المحدد.</li> </ol>
تغيير اسم خدمة	<ol style="list-style-type: none"> <li>1. ابحث عن الخدمات.</li> <li>2. انقر فوق اسم الخدمة.</li> <li>3. قم بتغيير المعلومات، ثم انقر فوق حفظ.</li> </ol>

إذا أردت...	قم بتنفيذ هذا الإجراء بعد تسجيل الدخول...
إضافة خدمة إلى زر هاتف مبرمج متوفر 	<ol style="list-style-type: none"> <li>1. اختر خيارات المستخدم &lt; الجهاز.</li> <li>2. اختر هاتفاً من القائمة المنسدلة الاسم.</li> <li>3. انقر فوق URL للخدمة.</li> </ol> <p><b>ملاحظة</b> في حالة عدم توفر هذا الخيار، اطلب من مسؤول النظام تهيئة زر URL للخدمة لهاتفك.</p> <ol style="list-style-type: none"> <li>4. اختر خدمة من القائمة المنسدلة خدمة زر.</li> <li>5. إذا أردت إعادة تسمية الخدمة، قم بتحرير حقول التسمية.</li> </ol> <p><b>ملاحظة</b> يستخدم هاتفك حقل تسمية ASCII إذا كان الهاتف لا يدعم مجموعة الأحرف مزدوجة البايت.</p> <ol style="list-style-type: none"> <li>6. انقر فوق <b>حفظ</b>.</li> <li>7. انقر فوق <b>ضبط</b> لإعادة تعيين قيم الهاتف (هذا الإجراء ضروري لعرض تسمية الزر الجديد على هاتفك).</li> </ol>
الوصول إلى إحدى الخدمات على هاتفك	<p>اختر  &lt; خدمات أو، إذا كنت قمت بإضافة خدمة إلى أحد الأزرار المبرمجة  ، اضغط هذا الزر.</p>

## التحكم في إعدادات المستخدم على الويب

تتضمن إعدادات المستخدم كلمة المرور ورقم PIN وإعدادات اللغة (المحلية).

إذا أردت...	قم بتنفيذ هذا الإجراء بعد تسجيل الدخول...
تغيير كلمة مرورك	<ol style="list-style-type: none"> <li>1. اختر خيارات المستخدم &lt; إعداد مستخدم.</li> <li>2. في منطقة كلمة مرور المستعرض، أدخل المعلومات.</li> <li>3. انقر فوق <b>حفظ</b>.</li> </ol>
تغيير رقم PIN	<ol style="list-style-type: none"> <li>1. اختر خيارات المستخدم &lt; إعداد مستخدم.</li> <li>2. في منطقة PIN للهاتف، أدخل المعلومات.</li> <li>3. انقر فوق <b>حفظ</b>.</li> </ol>
تغيير اللغة (المحلية) لصفحات ويب خيارات المستخدم	<ol style="list-style-type: none"> <li>1. اختر خيارات المستخدم &lt; إعداد مستخدم.</li> <li>2. في منطقة الإعدادات المحلية للمستخدم، اختر عنصرًا من القائمة المنسدلة إعداد محلي.</li> <li>3. انقر فوق <b>حفظ</b>.</li> </ol>
تغيير لغة شاشة الهاتف	<ol style="list-style-type: none"> <li>1. اختر خيارات المستخدم &lt; إعداد مستخدم.</li> <li>2. اختر عنصرًا من القائمة المنسدلة الإعدادات المحلية للمستخدم.</li> <li>3. انقر فوق <b>حفظ</b>.</li> </ol>

## تلميح

يتيح لك كل من رقم PIN وكلمة المرور إمكانية الوصول إلى الميزات والخدمات المختلفة. على سبيل المثال، استخدم رقم PIN لتسجيل الدخول إلى ميزة استضافة برقم داخلي لـ Cisco أو الدليل الشخصي على هاتفك. استخدم كلمة المرور لتسجيل الدخول إلى صفحات ويب وخيارات المستخدم وCisco WebDialer على جهاز الكمبيوتر الشخصي. للحصول على مزيد من المعلومات، ارجع إلى مسؤول النظام.

## التحكم في إعدادات الخط على الويب

تؤثر إعدادات الخط على خط هاتف (رقم دليل) محدد بهاتفك. يمكن لإعدادات الخط أن تتضمن إعادة توجيه المكالمات ومؤشرات الرسائل الصوتية وأنماط الرنين وتسميات الخطوط.

يمكنك إعداد إعدادات خطوط أخرى على هاتفك مباشرةً:

إعداد إعادة توجيه مكالمات لخط الهاتف الأساسي — راجع إعادة توجيه المكالمات إلى رقم آخر، صفحة 24.

تغيير الرنين والعرض وإعدادات الهاتف الأخرى الخاصة بالتراز — راجع تغيير إعدادات الهاتف، صفحة 46.

إذا أردت...	قم بتنفيذ هذا الإجراء بعد تسجيل الدخول...
إعداد ميزة إعادة توجيه مكالمات لكل خط	<ol style="list-style-type: none"> <li>1. اختر خيارات المستخدم &lt; الجهاز.</li> <li>2. اختر هاتفاً من القائمة المنسدلة الاسم.</li> <li>3. انقر فوق إعدادات الخط.</li> <li>4. في حالة وجود أكثر من رقم دليل واحد (خط) مُعَيَّن لهاتفك، اختر خطأً من القائمة المنسدلة الخط.</li> <li>5. في منطقة إعادة توجيه مكالمات واردة، اختر إعدادات إعادة توجيه المكالمات لحالات متنوعة.</li> <li>6. انقر فوق حفظ.</li> </ol>
تغيير إعداد مؤشر الرسالة الصوتية (المصباح) لكل خط	<ol style="list-style-type: none"> <li>1. اختر خيارات المستخدم &lt; الجهاز.</li> <li>2. اختر هاتفاً من القائمة المنسدلة الاسم.</li> <li>3. انقر فوق إعدادات الخط.</li> <li>4. في حالة وجود أكثر من رقم دليل واحد (خط) مُعَيَّن لهاتفك، اختر خطأً من القائمة المنسدلة الخط.</li> <li>5. في منطقة مصباح انتظار الرسائل، اختر من الإعدادات المتنوعة.</li> </ol> <p><b>ملاحظة</b> عادةً ما يطلب الإعداد الافتراضي لانتظار الرسائل من الهاتف عرض ضوء أحمر ثابت من خلال الشريط المضيء بسماعة الهاتف للإشارة إلى وجود رسالة صوتية جديدة.</p> <ol style="list-style-type: none"> <li>6. انقر فوق حفظ.</li> </ol>

قم بتنفيذ هذا الإجراء بعد تسجيل الدخول...	إذا أردت...
<ol style="list-style-type: none"> <li>1. اختر خيارات المستخدم &lt; الجهاز.</li> <li>2. اختر هاتفاً من القائمة المنسدلة الاسم.</li> <li>3. انقر فوق إعدادات الخط.</li> <li>4. في حالة وجود أكثر من رقم دليل واحد (خط) مُعَيّن لهاتفك، اختر خطاً من القائمة المنسدلة الخط.</li> <li>5. في منطقة مؤشر رسالة في الانتظار الصوتي، اختر من الإعدادات المتنوعة.</li> </ol> <p><b>ملاحظة:</b> عادةً ما يطلب الإعداد الافتراضي لانتظار الرسائل من الهاتف عرض ضوء أحمر ثابت من خلال الشريط المضيء بسماعة الهاتف للإشارة إلى وجود رسالة صوتية جديدة.</p> <p>6. انقر فوق حفظ.</p>	<p>تغيير إعداد مؤشر الرسالة الصوتية المسموعة لكل خط</p>
<ol style="list-style-type: none"> <li>1. اختر خيارات المستخدم &lt; الجهاز.</li> <li>2. اختر هاتفاً من القائمة المنسدلة الاسم.</li> <li>3. انقر فوق إعدادات الخط.</li> <li>4. في حالة وجود أكثر من رقم دليل واحد (خط) مُعَيّن لهاتفك، اختر خطاً من القائمة المنسدلة الخط.</li> <li>5. في منطقة تسمية نص الخط، أدخل تسمية نص.</li> <li>6. انقر فوق حفظ.</li> </ol> <p><b>ملاحظة:</b> يستخدم هاتفك حقل تسمية ASCII إذا كان الهاتف لا يدعم مجموعة الأحرف مزدوجة البايت.</p>	<p>تغيير تسمية نص الخط التي تظهر على شاشة هاتفك أو إنشاؤها</p>

## إعداد قوائم الوصول والهواتف لتوصيل المحمول

عند استخدام توصيل المحمول من Cisco، يجب إضافة هاتفك المحمول والهواتف الأخرى التي تريد استخدامها لإجراء المكالمات واستقبالها باستخدام نفس أرقام دليل هاتف مكتبك. تُسمى تلك الهواتف الوجهات البعيدة. يمكنك أيضًا تحديد قوائم الوصول لمنع استقبال مكالمات من أرقام محددة إلى هاتفك المحمول أو السماح بمرورها.

إذا أردت...	قم بتنفيذ هذا الإجراء بعد تسجيل الدخول...
إنشاء قائمة وصول	<ol style="list-style-type: none"> <li>اختر خيارات المستخدم &lt; إعدادات استضافة برقم داخلي &gt; قوائم الوصول.</li> <li>انقر فوق <b>ضف جديد</b>.</li> <li>أدخل المعلومات التالية: <ul style="list-style-type: none"> <li>الاسم — لتحديد قائمة الوصول.</li> <li>الوصف — لوصف قائمة الوصول.</li> </ul> </li> <li>اختر أحد الخيارين التاليين: <ul style="list-style-type: none"> <li>قائمة الوصول المحظورة — يتم من خلالها إنشاء قائمة بالأرقام المطلوب حظرها</li> <li>قائمة الوصول المسموح بها — يتم من خلالها إنشاء قائمة بالأرقام المسموح بها</li> </ul> </li> <li>انقر فوق <b>حفظ</b>.</li> </ol>
إضافة أعضاء إلى قائمة وصول.	<ol style="list-style-type: none"> <li>قم بإنشاء قائمة وصول.</li> <li>انقر فوق <b>إضافة عضو</b> لإضافة أرقام هواتف أو عوامل تصفية إلى القائمة.</li> <li>حدد خيارًا من مربع القائمة المنسدلة قناع عامل التصفية. يمكنك تصفية رقم دليل أو المكالمات المعين لها معرف متصل محظور (غير متوفر) أو المكالمات ذات معرف متصل مجهول (خاص).</li> <li>في حالة تحديد رقم دليل من مربع القائمة المنسدلة قناع عامل التصفية، أدخل رقم هاتف أو عامل تصفية في حقل قناع DN. يمكنك استخدام حروف البديل التالية لتحديد عامل تصفية: <ul style="list-style-type: none"> <li>الحرف X (بأحرف صغيرة أو كبيرة) — لمطابقة رقم واحد. على سبيل المثال، 408555123X يعني مطابقة أي رقم بين 4085551230 و4085551239.</li> <li>علامة التعجب (!) — لمطابقة أي عدد من الأرقام. على سبيل المثال، 408! يعني مطابقة أية أرقام تبدأ بالرقم 408.</li> <li>علامة المربع (#) — يتم استخدامها كرقم واحد للتطابق الكامل.</li> </ul> </li> <li>إضافة هذا العضو إلى قائمة الوصول، انقر فوق <b>حفظ</b>.</li> <li>لحفظ قائمة الوصول، انقر فوق <b>حفظ</b>.</li> </ol>

قم بتنفيذ هذا الإجراء بعد تسجيل الدخول...	إذا أردت...
<p>1. اختر خيارات المستخدم &lt; إعدادات استضافة برقم داخلي &gt; الواجهات البعيدة.</p> <p>2. حدد الجهاز من مربع القائمة المنسدلة الاسم.</p> <p>3. انقر فوق الواجهات البعيدة.</p> <p>4. انقر فوق ضف جديد.</p> <p>5. أدخل المعلومات التالية:</p> <ul style="list-style-type: none"> <li>- الاسم — أدخل اسم الهاتف المحمول (أو هاتف آخر).</li> <li>- رقم الوجهة — أدخل رقم الهاتف المحمول.</li> <li>- مؤقت الرد مبكرًا جدًا — أدخل الفاصل الزمني المطلوب قبل أن تتمكن من التقاط مكالمة على الوجهة البعيدة (بالملي ثانية).</li> <li>- مؤقت الرد متأخرًا جدًا — أدخل الفاصل الزمني المطلوب الذي بعد انقضائه لا يمكن التقاط مكالمة على الوجهة البعيدة (بالملي ثانية).</li> <li>- مؤقت التأخير قبل الرنين — أدخل الفاصل الزمني المطلوب انقضاءه قبل رنين المكالمة على الوجهة البعيدة (بالملي ثانية).</li> <li>- ملف تعريف الوجهة البعيدة — حدد ملف تعريف الوجهة البعيدة، الذي يحتوي على الإعدادات التي تنطبق على كل الواجهات البعيدة الخاصة بك.</li> <li>- قائمة الوصول المسموح به — حدد رقم هاتف أو قاعدة للسماح لهاتفك المحمول بالرنين عند وجود مكالمة واردة إلى هاتف سطح المكتب الخاص بك. يمكنك تحديد قائمة وصول مسموح بها أو قائمة وصول محظورة، ولكن لا يمكنك تحديد كليهما.</li> <li>- قائمة الوصول المحظور — حدد رقم هاتف أو قاعدة لا يتم عند تحديدها رنين هاتفك المحمول عند وجود مكالمة واردة إلى هاتف سطح المكتب الخاص بك. يمكنك تحديد قائمة وصول مسموح بها أو قائمة وصول محظورة، ولكن لا يمكنك تحديد كليهما.</li> <li>- الهاتف المحمول — قم بتحديدك للسماح لهاتفك المحمول بقبول مكالمة تم إرسالها من هاتف سطح المكتب الخاص بك.</li> <li>- تمكين توصيل المحمول — حدد للسماح برنين هاتفك المحمول في أن واحد مع هاتف سطح المكتب الخاص بك.</li> <li>- تم تثبيت Smart Client — حدد للإشارة إلى أن الوجهة البعيدة التي تقوم بإعدادها عبارة عن هاتف ذكي.</li> </ul> <p>6. انقر فوق حفظ.</p>	<p>إضافة وجهة بعيدة جديدة</p>

## استخدام Cisco WebDialer

يتيح لك Cisco WebDialer إمكانية الاتصال بجهات الاتصال الموجودة في الدليل على هاتف Cisco Unified IP من خلال النقر فوق العناصر في مستعرض الويب. يجب أن يقوم مسؤول النظام بتهيئة هذه الميزة لك.

إذا أردت...	إذا...
استخدام WebDialer مع دليل خيارات المستخدم	<ol style="list-style-type: none"> <li>1. قم بتسجيل الدخول إلى صفحات ويب خيارات المستخدم. راجع <a href="#">الوصول إلى صفحات ويب خيارات المستخدم، صفحة 55</a>.</li> <li>2. اختر <a href="#">خيارات المستخدم &lt; الدليل</a> ثم ابحث عن أحد الزملاء.</li> <li>3. انقر فوق الرقم الذي تريد طلبه.</li> <li>4. إذا كنت تستخدم WebDialer لأول مرة، قم بإعداد التفضيلات ثم انقر فوق <a href="#">إرسال</a>. (راجع الصف الأخير في هذا الجدول للتعرف على التفاصيل).</li> <li>5. في حالة ظهور صفحة إجراء مكالمة، انقر فوق <a href="#">طلب</a>. (ارجع إلى الصف الأخير في هذا الجدول للتعرف على كيفية إخفاء هذه الصفحة في المستقبل، إذا كنت تريد هذا). يتم إجراء المكالمة الآن على هاتفك.</li> <li>6. لإنهاء مكالمة، انقر فوق <a href="#">إنهاء المكالمة</a> أو قم بإنهاء المكالمة من هاتفك.</li> </ol>
استخدام WebDialer مع دليل مشترك آخر عبر الإنترنت (ليس دليل خيارات المستخدم الخاص بك)	<ol style="list-style-type: none"> <li>1. قم بتسجيل الدخول إلى دليل مشترك يمكنه WebDialer وابحث عن الزملاء.</li> <li>2. انقر فوق الرقم الذي تريد طلبه.</li> <li>3. أدخل معرف المستخدم وكلمة المرور عندما يُطلب منك ذلك.</li> <li>4. إذا كنت تستخدم WebDialer لأول مرة، قم بإعداد التفضيلات ثم انقر فوق <a href="#">إرسال</a>. (راجع الصف الأخير في هذا الجدول للتعرف على التفاصيل).</li> <li>5. في حالة ظهور صفحة إجراء مكالمة، انقر فوق <a href="#">طلب</a>. (ارجع إلى الصف الأخير في هذا الجدول للتعرف على كيفية إخفاء هذه الصفحة في المستقبل، إذا كنت تريد هذا). يتم إجراء المكالمة الآن على هاتفك.</li> <li>6. لإنهاء مكالمة، انقر فوق <a href="#">إنهاء المكالمة</a> أو قم بإنهاء المكالمة من هاتفك.</li> </ol>

إذا أردت...	إذا...
تسجيل الخروج من WebDialer	انقر فوق رمز تسجيل الخروج في صفحة إجراء مكالمة أو صفحة إنهاء مكالمة.
إعداد تفضيلات WebDialer أو عرضها أو تغييرها	<p>قم بالوصول إلى صفحة تفضيلات.</p> <p>تظهر صفحة "تفضيلات" في أول مرة تستخدم فيها WebDialer (بعد النقر فوق الرقم الذي تريد طلبه).</p> <p>للعودة إلى صفحة تفضيلات في المستقبل، انقر فوق رمز التفضيلات من صفحة إجراء مكالمة أو صفحة إنهاء مكالمة.</p> <p>تحتوي صفحة تفضيلات على الخيارات التالية:</p> <ul style="list-style-type: none"> <li>• اللغة المفضلة — يتم من خلالها تحديد اللغة المستخدمة في إعدادات WebDialer وتعليماته.</li> <li>• استخدام جهاز دائم — يتم من خلاله تعريف هاتف Cisco Unified IP ورقم الدليل (الخط) الذي ستستخدمه لإجراء مكالمات WebDialer. إذا كان لديك هاتف واحد بخط واحد، يتم تحديد الهاتف والخط المناسبين تلقائيًا. وإذا لم يكن الأمر كذلك، اختر هاتفًا واحدًا أو خطًا. يتم تحديد الهواتف حسب اسم المضيف. (لعرض اسم المضيف على الهاتف، اختر  &lt; تهيئة الشبكة &gt; اسم المضيف).</li> <li>• استخدام استضافة برقم داخلي — في حالة تحديدها، يُطلب من WebDialer استخدام هاتف Cisco Unified IP المرتبط بملف تعريف الاستضافة برقم داخلي الخاص بك (إذا كان متوفرًا).</li> <li>• عدم عرض تأكيد المكالمة — في حالة تحديدها، يطلب من WebDialer إخفاء صفحة إجراء مكالمات. تظهر هذه الصفحة بشكل افتراضي بعد النقر فوق رقم هاتف في دليل مباشر يدعم ميزة WebDialer.</li> </ul>

## التعرف على خيارات التهيئة الإضافية

يمكن أن يقوم مسؤول النظام بتهيئة هاتفك بحيث يتم استخدام قوالب معينة للأزرار الوظيفية والأزرار مع ميزات وخدمات خاصة، إن أمكن ذلك. يقدم هذا الجدول نظرة عامة على بعض خيارات التهيئة التي قد ترغب في مناقشتها مع مسؤول النظام تبعاً لطبيعة اتصالاتك الهاتفية أو بيئة العمل المحيطة.



ملاحظة

يمكنك العثور على دلائل الهوائى والمستندات الأخرى الوارد ذكرها في هذا الجدول على الويب:

[http://www.cisco.com/en/US/products/hw/phones/ps379/tsd\\_products\\_support\\_series\\_home.html](http://www.cisco.com/en/US/products/hw/phones/ps379/tsd_products_support_series_home.html)

إذاً...	إذاً...	للحصول على مزيد من المعلومات...
احتجت معالجة مزيد من المكالمات على خط هاتفك	اطلب من مسؤول النظام تهيئة خطك ليدعم مزيداً من المكالمات.	اتصل بمسؤول النظام أو فريق دعم الهاتف.
احتجت أكثر من خط هاتف واحد	اطلب من مسؤول النظام تهيئة رقم دليل إضافي أو أكثر لك.	اتصل بمسؤول النظام أو فريق دعم الهاتف.
احتجت مزيداً من أزرار الطلب السريع	تأكد أولاً من أنك تستخدم كل أزرار الطلب السريع المتوفرة حالياً. وإذا احتجت أزراراً إضافية للطلب السريع، حاول استخدام ميزة الطلب المختصر أو الاشتراك في خدمة الطلب السريع. كما يمكنك تزويد هاتفك بوحدة توسيع هاتف Cisco Unified IP 7914 كخيار آخر.	ارجع إلى: <ul style="list-style-type: none"> <li>الطلب السريع، صفحة 32</li> <li>دليل هاتف وحدة توسيع هاتف Cisco Unified IP 7914 (هاتف SCCP فقط)</li> </ul>
أردت العمل مع (أو العمل في وظيفة) مسؤول النظام.	استخدم: <ul style="list-style-type: none"> <li>Cisco Unified CallManager Assistant</li> <li>خطاً مشتركاً</li> </ul>	ارجع إلى: <ul style="list-style-type: none"> <li>استخدام خط مشترك، صفحة 35</li> <li>دليل مستخدم Cisco Unified Communications Manager Assistant</li> </ul>
أردت استخدام رقم داخلي واحد لعدد من الهوائى	اطلب خطاً مشتركاً. يتيح لك هذا استخدام رقم داخلي واحد لهاتف المكتب وهاتف المعمل، مثلاً.	ارجع إلى استخدام خط مشترك، صفحة 35.

إذًا...	إذًا...	للحصول على مزيد من المعلومات...
أردت مشاركة الهواتف أو مساحة المكتب مع زملائك	استخدم: <ul style="list-style-type: none"> <li>• ميزة تعليق المكالمات لتخزين المكالمات واستردادها دون استخدام ميزة التحويل.</li> <li>• ميزة التقاط مكالمة للرد على المكالمات الواردة إلى هاتف آخر.</li> <li>• خط مشترك لعرض مكالمات زملائك أو الانضمام إليها.</li> <li>• ميزة "الاستضافة برقم داخلي لـ Cisco لتطبيق رقم الهاتف وملف تعريف المستخدم الخاص بك إلى Cisco Unified IP.</li> </ul>	اسأل مسؤول النظام عن تلك الميزات وارجع إلى: <ul style="list-style-type: none"> <li>• <a href="#">المعالجة المتقدمة للمكالمات، صفحة 32.</a></li> <li>• <a href="#">استخدام خط مشترك، صفحة 35.</a></li> <li>• <a href="#">استخدام ميزة الاستضافة برقم داخلي لـ Cisco، صفحة 41.</a></li> </ul>
كنت تقوم بالرد على المكالمات بشكل متكرر أو معالجة مكالمات نيابة عن شخص آخر	اطلب من مسؤول النظام إعداد ميزة الرد التلقائي لهاتفك.	راجع <a href="#">استخدام الرد التلقائي، صفحة 45.</a>
احتجت إجراء مكالمات فيديو (هاتف SCCP فقط)	فكر في استخدام Cisco Unified Video Advantage، التي تمكّنك من إجراء مكالمات فيديو باستخدام هاتف Cisco Unified IP وجهاز الكمبيوتر الخاص بك وكاميرا فيديو خارجية.	اتصل بمسؤول النظام للحصول على مساعدة إضافية وارجع إلى دليل بدء التشغيل السريع لـ <i>Cisco Unified Video Advantage</i> ودليل المستخدم.
أردت تحديد حالة خط الهاتف المرتبط بزر طلب سريع أو سجل مكالمات أو قائمة دليل على هاتفك	اطلب من مسؤول النظام إعداد ميزة حقل مصباح مشغول (BLF) لهاتفك.	راجع <a href="#">استخدام حقل مصباح مشغول لتحديد حالة خط، صفحة 38.</a>
أردت استخدام رقم هاتفك والإعدادات الخاصة بك مؤقتًا على هاتف Cisco Unified IP مشترك.	اسأل مدير النظام عن "خدمة الاستضافة برقم داخلي لـ Cisco".	راجع <a href="#">استخدام ميزة الاستضافة برقم داخلي لـ Cisco، صفحة 41.</a>

# استكشاف أخطاء الهاتف وإصلاحها

يقدم هذا القسم معلومات حول استكشاف الأخطاء وإصلاحها لهاتف Cisco Unified IP الخاص بك.

## استكشاف الأخطاء العامة وإصلاحها

يقدم هذا القسم معلومات للمساعدة على استكشاف مشكلات هاتفك العامة وإصلاحها. للحصول على مزيد من المعلومات، ارجع إلى مسؤول النظام.

المشكلة	الشرح
عدم التمكن من سماع نغمة الطلب أو إتمام مكالمة	قد تنطبق إحدى الحالات التالية أو أكثر: <ul style="list-style-type: none"><li>• يجب تسجيل الدخول إلى خدمة استضافة برقم داخلي.</li><li>• يجب إدخال رمز حالة العميل (CMC) أو رمز التحويل الإجمالي (FAC) بعد طلب الرقم. (هواتف SCCP فقط).</li><li>• تتوفر بهاتفك قيود خاصة بتوقيت من اليوم تحُول دون استخدامك لبعض الميزات خلال ساعات معينة من اليوم.</li></ul>
عدم استجابة زر إعدادات	ربما قام مسؤول النظام بتعطيل  على هاتفك.
ظهور شاشة الهاتف خالية	دخلت شاشة اللمس في وضع السكون لتوفير الطاقة بعد فترة من عدم النشاط. قم بإخراج شاشة اللمس من وضع السكون عن طريق الضغط عليها أو رفع السماعة أو ضغط أي زر مثل  . راجع <a href="#">تنظيف شاشة اللمس وصيانتها، صفحة 12</a> .
لا تتم إضاءة شاشة الهاتف مهما حدث	قد تكون قد قمت بتعطيل إضاءة شاشة اللمس على هاتفك. اتصل بمسؤول النظام لتحديد ما إذا كانت هذه الميزة متوفرة لديك أم لا.
عدم ظهور الزر الوظيفي الذي تريد استخدامه	قد تنطبق إحدى الحالات التالية أو أكثر: <ul style="list-style-type: none"><li>• يجب ضغط مزيد لإظهار مزيد من الأزرار الوظيفية.</li><li>• يجب تغيير حالة الخط (على سبيل المثال، استخدام وضع سماعة مرفوعة أو التوصيل بمكالمة).</li><li>• لم تتم تهيئة هاتفك لدعم الميزة المرتبطة بذلك الزر الوظيفي.</li></ul>
تعدُّ استخدام ميزة <b>مداخلة</b> وسماع نغمة انشغال سريعة	لا يمكن إجراء مداخلة في مكالمة مشفرة إذا لم تتم تهيئة الهاتف الذي تستخدمه بحيث يدعم التشفير. عندما تفشل محاولة إجراء المداخلة لهذا السبب، يتم تشغيل نغمة انشغال سريعة على الهاتف.

المشكلة	الشرح
انقطاع الاتصال بينك وبين إحدى المكالمات التي انضمت إليها باستخدام <b>مداخلة</b>	في حالة وضع مكالمة في الانتظار أو تحويلها أو تحويلها إلى مكالمة مؤتمر، سيتم قطع اتصالاتك بالمكالمة التي انضمت إليها باستخدام ميزة <b>مداخلة</b> .
فشل معاودة الاتصال Cisco	ربما تم تمكين ميزة إعادة توجيه المكالمات لدى الطرف الآخر.

## عرض بيانات إدارة الهاتف

قد يطلب منك مسؤول النظام الوصول إلى بيانات الإدارة على هاتفك لأغراض استكشاف الأخطاء وإصلاحها.

إذا طلب منك...	إذا...
الوصول إلى بيانات تهيئة الشبكة	اختر  < تهيئة الشبكة وحدد عنصر تهيئة الشبكة المطلوب عرضه.
الوصول إلى بيانات الحالة	اختر  < الحالة وحدد عنصر الحالة المطلوب عرضه.
الوصول إلى معلومات طراز الهاتف	اختر  < معلومات الطراز.
الوصول إلى معلومات جودة الصوت ومكالمة الهاتف	اختر  < الحالة < إحصائيات المكالمة.

## استخدام أداة إعداد تقارير الجودة

قد يقوم مسؤول النظام بشكل مؤقت بتهيئة هاتفك باستخدام أداة إعداد تقارير الجودة (QRT) لاستكشاف مشكلات الأداء وإصلاحها. يمكنك ضغط QRT أو أداة تقارير الجودة لإرسال معلومات إلى مسؤول النظام. تبعاً للتهيئة، استخدم QRT للقيام بما يلي:

- الإبلاغ الفوري عن وجود مشكلة في الصوت في مكالمة حالية.
- تحديد مشكلة عامة من قائمة فئات واختيار رموز الأسباب.

# شروط ضمان Cisco المحدود لمدة عام للأجهزة

توجد شروط خاصة تسري على ضمان الأجهزة والخدمات المتنوعة التي يمكنك استخدامها خلال مدة الضمان. يتوفر بيان الضمان الرسمي الخاص بك، والذي يتضمن كافة الضمانات واتفاقيات الترخيص التي تسري على برامج Cisco، على موقع Cisco.com على الإنترنت. اتبع الخطوات التالية للوصول إلى حزمة معلومات Cisco والضمان واتفاقيات الترخيص وتنزيلها من موقع Cisco.com على الإنترنت.

1. قم بتشغيل المستعرض، ثم انتقل إلى عنوان URL التالي:

[http://www.cisco.com/univercd/cc/td/doc/es\\_inpkc/cetrans.htm](http://www.cisco.com/univercd/cc/td/doc/es_inpkc/cetrans.htm)

تظهر صفحة "الضمانات واتفاقيات الترخيص".

2. لقراءة حزمة معلومات Cisco، اتبع الخطوات التالية:

a انقر فوق حقل رقم حزمة المعلومات، وتحقق من تمييز رقم المنتج 78-5235-03B0.

b حدد اللغة التي تريد قراءة المستند بها.

c انقر فوق **انتقال**.

d تظهر صفحة "ضمان Cisco المحدود وترخيص البرامج" من "حزمة المعلومات".

e قم بقراءة المستند على الإنترنت أو انقر فوق رمز PDF لتنزيل المستند وطباعته بتنسيق Adobe Portable Document Format (PDF).



## ملاحظة

يجب أن يكون لديك برنامج Adobe Acrobat Reader لكي تتمكن من عرض الملفات بتنسيق PDF. يمكنك تنزيل هذا البرنامج من موقع Adobe على الويب: <http://www.adobe.com>

3. لقراءة معلومات الضمان المترجمة والخاصة بالمنتج الذي بين يديك، اتبع الخطوات التالية:

a أدخل رقم المنتج التالي في حقل "رقم مستند الضمان":

78-10747-01C0

b حدد اللغة التي ترغب في عرض المستند بها.

c انقر فوق **انتقال**.

تظهر صفحة "ضمان Cisco".

d قم بقراءة المستند على الإنترنت أو انقر فوق رمز PDF لتنزيل المستند وطباعته بتنسيق Adobe Portable Document Format (PDF).

كما يمكنك الاتصال بموقع خدمة ودعم Cisco على الويب للحصول على مساعدة:

[http://www.cisco.com/public/Support\\_root.shtml](http://www.cisco.com/public/Support_root.shtml)

## مدة ضمان الجهاز

سنة واحدة

## نهج الاستبدال أو الإصلاح أو رد المبالغ المدفوعة للجهاز

ستبدل Cisco أو مركز الخدمة التابع لها جهودًا تجارية كبيرة لشحن قطعة غيار بديلة خلال عشرة (10) أيام عمل من بعد استلام طلب تصريح إعادة المواد (RMA). قد تختلف أوقات التسليم الفعلية حسب موقع العميل.

تحتفظ Cisco بالحق في رد مبلغ الشراء باعتباره الحل الحصري الخاص بالضمان لديها.

## كيفية الحصول على رقم طلب تصريح إرجاع مواد (RMA)

اتصل بالشركة التي قمت بشراء المنتج منها. وإذا كنت قد اشتريت المنتج من شركة Cisco مباشرةً، عليك الاتصال بمندوب المبيعات والخدمات لدى Cisco.

أكمل المعلومات أدناه واحتفظ بها كمرجع.

	الشركة التي تم شراء المنتج منها
	رقم هاتف الشركة
	رقم طراز المنتج
	الرقم المسلسل للمنتج
	رقم عقد الصيانة

- خدمات 9
  - دلائل 8
  - رسائل 8
  - عرض 13
  - أضرار ميرمجة
  - تسميات لـ 10
  - وصف 8
  - أضرار وظيفية
  - تسميات لـ 10
  - وصف 9
  - أضرار، تعرف على 7
  - استضافة برقم داخلي 41
  - استضافة برقم داخلي 41
  - استضافة برقم داخلي لـ Cisco 41
  - استكشاف الأخطاء وإصلاحها
  - اشتراكات، لخدمات الهاتف 59
  - إعادة توجيه المكالمات
  - تهيئة على الهاتف 24
  - تهيئة من صفحة الويب 61
  - إعادة توجيه مكالمات، خيارات لـ 24
  - إعادة طلب 16
  - إعدادات اللغة المحلية 60
  - إعدادات، تخصيص 46
  - أمان، تحذيرات 2
  - الأمان، للمكالمات 38
  - 68 Cisco Unified Video Advantage
  - 65 Cisco WebDialer
  - 18، 69 CMC
  - 25 DND
  - 18، 69 FAC
  - PIN، تغيير 60
  - 70 QRT
  - 58 TABSynch
  - 6 TAPS
  - 65 WebDialer
- أ**
- إجراء مكالمات، خيارات لـ 16، 17
  - أداء سماعة الرأس، عام 6
  - أداة إعداد تقارير الجودة 70
  - أداة دعم الهواتف المسجلة تلقائيًا 6
  - أداة مزامنة دفتر العناوين 58
  - أداة مزامنة دفتر عناوين Cisco Unified Communications Manager 58
  - إزالة مشبك مفتاح الربط 5
  - أضرار الخط 8
  - أضرار الميزات
  - إعدادات 9
  - تعليمات 8

انتظار مكالمات 19

أنماط الرنين، تغيير 61

إنهاء مكالمة، خيارات لـ 20

إنهاء مكالمة، خيارات لـ 20

## ب

بيانات الحالة، تحديد موقع 69

بيانات تهيئة الشبكة، تحديد موقع 69

## ت

تبديل بين مكالمات 21

تحديد أولوية المكالمات 39

تحذيرات، أمان 2

تحويل، خيارات لـ 23

تركيب، هاتف Cisco Unified IP 4

تسجيل الخروج من مجموعات البحث 35

تعريف المكالمة الضارة 39

تعليق مكالمة 34

تعليمات مباشرة، باستخدام 13

تعليمات، باستخدام 13

النقاط مكالمة 33

النقاط مكالمة مجموعة 33

تم الاتصال 10

## ج

جرس

تخصيص 46

مؤشر لـ 9

مستوى صوت 46

## ح

حامل الهاتف

زر لـ 8

ضبط 5

حقل مصباح مشغول (BLF) 38

حقل مصباح مشغول 38

## خ

خامل 10

خدمات الهاتف

تهيئة 56

راجع أيضًا صفحات ويب خيارات المستخدم

خدمات تستند إلى الويب

تهيئة 55

راجع أيضًا صفحات ويب خيارات المستخدم

خدمات، الاشتراك في 59

خدمة الرسائل الصوتية 54

خصوصية

استخدام 37

وخطوط مشتركة 35

خط نظام اتصال داخلي 10، 31

خطوط

أضرار لـ 8

إعداد مؤشر الرسالة الصوتية لـ 61

أنماط الرنين لـ 61

تبديل بين 21

تسمية النص لـ 61

رموز لـ 10

عدد المكالمات المدعمة في 9، 67

عرض 10

مشتركة 35

نغمات رنين لـ 46

38 واستخدام حفل مصباح مشغول (BLF)

وإعادة توجيه المكالمات 24، 61

وحالات المكالمات 10

وصف 9

خطوط الهاتف

أزرار لـ 8

عرض 10

وصف 9

خطوط مشتركة

بمداخلة 36

بميزة الخصوصية 37

ورمز مشغول عن بُعد 35

وصف 35

ر

رد تلقائي 45

رد على مكالمات 18

رسائل

استماع إلى 54

زر 8

مؤشر لـ 46، 54

رمز التحويل الإجباري، ارجع إلى FAC

رمز حالة العميل، ارجع إلى CMC

رمز مشغول عن بُعد للخطوط المشتركة 35

رموز

لحالات المكالمات 10

للخطوط 10

د

دعم حفل تسمية ASCII 58

دفتر العناوين الشخصي

استخدام على الهاتف 51

استخدام من صفحة ويب 56

دفتر العناوين الشخصي، راجع دفتر العناوين الشخصي

دليل

استخدام على الهاتف 50

استخدام من صفحة ويب 65

شخصي 50، 51

مشتركة 50

دليل شخصي

استخدام على الهاتف 51

استخدام من صفحة ويب 56

دليل مشترك

استخدام على الهاتف 48، 50

استخدام من صفحة ويب 65

ز

زر 31

زر إعدادات 9

زر التنقل 9

زر الدلائل 8

زر تعليمات 8، 22

زر تفاصيل الوظيفي، عرض مكالمات متعددة الأطراف باستخدام 48، 49

زر خدمات 9

زر عرض 8، 12

زر كتم الصوت 9

زر مستوى الصوت 9

س

سجلات المكالمات

طلب من إدخال URL في 49  
عرض وطلب من 48  
مسح 48

سطر الحالة، عرض 10

سماعة الرأس

إجراء المكالمات باستخدام 16  
استخدام 44

إنهاء مكالمة باستخدام 20

رد على مكالمات باستخدام 18

زر لـ 9

سماعة الرأس 44

سماعة الهاتف

استخدام 44

تثبيت في حامل السماعة 5

شريط مضيء 9

## ش

شاشة اللمس

إعداد الإضاءة 47

تعطيل/تمكين 12

تغيير اللغة 47

تنظيف 12

ضبط التباين 47

ميزات 10

وضع السكون 12

## ص

صفحات ويب خيارات المستخدم

اشترك في خدمات الهاتف باستخدام 59

تهيئة الميزات والخدمات باستخدام 56

وصول 55

صفحة تهيئة الجهاز 55

صوت، جودة الـ 6

## ط

طلب URL، من سجل مكالمات 49

الطلب المختصر 32، 58

طلب تلقائي 16

طلب سريع

استخدام على الهاتف 51

تهيئة من صفحة الويب 57

طلب سريع

أزرار لـ 8

استخدام 17

استخدام ميزة انشغال الخط مع 32

تسميات 10، 58

تهيئة 32، 58

وصف 32

طلب في وضع سماعة مغلقة 16

طلب مسبق 16

طلب، خيارات لـ 16، 17

## ع

عدم الإزعاج 25

علامات تويب الميزات 10

علامات تويب، على شاشة اللمس 10

علامة تويب الهاتف 10

## ق

قوائم الميزات 13

قوائم، باستخدام 13

معاودة الاتصال 17

معرفة المتصل 11

معرفة مكالمة ضارة 39

مكالمات

إجراء 16، 17

استخدام ميزة عدم الإزعاج 25

أطراف متعددة على 26

إعادة التوجيه أثناء الرنين 33

إعادة توجيهه 24، 61

إعداد تقرير بالمشكلات باستخدام 70

آمنة 38

إنهاء 20

تحديد أولوية 39

تحويل 23

تخزين واسترداد 34

تعليق 34

حد أقصى لكل خط 9

رد على 18

رموز لـ 10

عرض 10، 22

كتم الصوت 21

متعددة، تبديل بين 21

مداخلة 36

معالجة مكالمات متعددة 21

مقارنةً بالخطوط 9

منع 25

منع المداخلة في 37

ميزات المؤتمر لـ 26

وضع مكالمات في الانتظار والمتابعة 20

مكالمات اتصال داخلي 30

مكالمات آمنة 38

مكالمات تمت مصادقتها 38

ك

كتم الصوت، باستخدام 21

كلمة المرور، تغيير 60

ل

لوحة رقمية 9

م

مؤتمرات الاتصالات المباشرة 29

مؤتمرات آمنة 30

مؤشر الرسائل الصوتية

تغيير الإعداد لـ 61

وصف 54

متابعة، استخدام 20

مجموعات البحث، تسجيل الخروج 35

محادثة بصوت خافت 10

مداخلة

استخدام 36

وخصوصية 37

وخطوط مشتركة 35

مستوى الصوت

جرس الهاتف 46

لسماعة الهاتف أو سماعة الرأس أو مكبر صوت الهاتف 45

مستويات متعددة للأبسية والأولوية، باستخدام 39

معالجة مكالمات

أساسية 16

متقدمة 32

## هـ

- هاتف Cisco Unified IP
- استكشاف الأخطاء وإصلاحها 69
- ارجع أيضًا إلى QRT
- عام 69
- تثبيت مسند سماعة الهاتف 5
- تسجيل 6
- تعليمات مباشرة لـ 13
- تهيئة ميزة لـ 14، 67
- توصيل 4
- خدمات معتمدة على الويب لـ 55
- رسم توضيحي لـ 7
- ضبط ارتفاع الـ 5
- وثائق لـ 2

## و

- وثائق، الوصول إلى 2
- وحدة توسيع هاتف Cisco Unified IP 7914 47
- وضع السكون، تنبيه شاشة اللمس من 12
- وضع مكالمة في الانتظار
- استخدام 20
- وتبديل بين مكالمات 21
- وتحويل 23
- وضع نظرة عامة على المكالمات 22

مكالمات صادرة، سجلات 48

- مكالمات لم يتم الرد عليها، سجلات لـ 48
- مكالمات مؤتمر
- اتصال مباشر 29
- إزالة المشاركين من 30
- أنواع 26
- عرض المشاركين في 30
- مستوى أمان 30
- مكالمات متعددة الأطراف
- تعريف في سجلات المكالمات 48، 49
- عرض تفاصيل حول 48، 49
- مكالمات متعددة، معالجة 21
- مكالمات مستلمة، سجلات 48
- مكالمات مشبوهة، تتبع 39
- مكالمات مشفرة 38

مكبر صوت الهاتف

- إجراء المكالمات باستخدام 16
- استخدام 44
- إنهاء مكالمة باستخدام 20
- رد على مكالمات باستخدام 18
- زر لـ 9
- منطقة النشاط الهاتفي 10
- ميزات، توفر 14، 67

## ن

- نطاق عريض
- سماعة الهاتف 44
- نغمات الرنين، تغيير 46



المقر الرئيسي في أوروبا  
Cisco Systems International BV  
Haarlerbergpark  
Haarlerbergweg 13-19  
1101 CH Amsterdam  
The Netherlands  
www-europe.cisco.com  
الهاتف: +31 0 800 020 0791  
الفاكس: +31 0 20 357 1100

المقر الرئيسي في آسيا والمحيط الهادي  
Cisco Systems, Inc.  
168 Robinson Road  
#28-01 Capital Tower  
Singapore 068912  
www.cisco.com  
الهاتف: +65 6317 7777  
الفاكس: +65 6317 7799

المقر الرئيسي في الأمريكتين  
Cisco Systems, Inc.  
170 West Tasman Drive  
San Jose, CA 95134-1706  
USA  
www.cisco.com  
الهاتف: +1 408 526-4000  
الفاكس: +1 800 553-NETS (6387)  
+1 408 527-0883



يوجد لشركة Cisco أكثر من 200 مكتب منتشرين في جميع أنحاء العالم. تم إدراج العناوين وأرقام الهواتف وأرقام الفاكسات في موقع Cisco على الإنترنت [www.cisco.com/go/offices](http://www.cisco.com/go/offices)

CCVP, the Cisco Logo, and the Cisco Square Bridge logo are trademarks of Cisco Systems, Inc.; Changing the Way We Work, Live, Play, and Learn is a service mark of Cisco Systems, Inc.; and Access Registrar, Aironet, BPX, Catalyst, CCDA, CCDP, CCIE, CCIP, CCNA, CCNP, CCSP, Cisco, the Cisco Certified Internetwork Expert logo, Cisco IOS, Cisco Press, Cisco Systems, Cisco Systems Capital, the Cisco Systems logo, Cisco Unity, Enterprise/Solver, EtherChannel, EtherFast, EtherSwitch, Fast Step, Follow Me Browsing, FormShare, GigaDrive, HomeLink, Internet Quotient, IOS, iPhone, IP/TV, iQ Expertise, the iQ logo, iQ Net Readiness Scorecard, iQuick Study, LightStream, Linksys, MeetingPlace, MGX, Networking Academy, Network Registrar, Packet, PIX, ProConnect, RateMUX, ScriptShare, SlideCast, SMARTnet, StackWise, The Fastest Way to Increase Your Internet Quotient, and TransPath are registered trademarks of Cisco Systems, Inc. and/or its affiliates in the United States and certain other countries..

All other trademarks mentioned in this document or Website are the property of their respective owners. The use of the word partner does not imply a partnership relationship between Cisco and any other company. (0709R)

© 2007 Cisco Systems, Inc. All rights reserved.



The Java logo is a trademark or registered trademark of Sun Microsystems, Inc. in the U.S. or other countries.