



# **Telefono IP di Cisco Unified serie 7970 per Cisco Unified CallManager 5.1 (SCCP e SIP)**

**LICENZA E GARANZIE INCLUSE**





**Sede centrale**

Cisco Systems, Inc.  
170 West Tasman Drive  
San Jose, CA 95134-1706  
U.S.A.  
<http://www.cisco.com>  
Tel: +1 408 526-4000  
+1 800 553-NETS (6387)  
Fax: +1 408 526-4100





## Operazioni comuni effettuate con il telefono

Visualizzare la Guida in linea sul telefono	Premere  .
Effettuare una chiamata	Sganciare il ricevitore prima o dopo la composizione di un numero.
Ripetere un numero	Premere <b>Ripeti</b> . Oppure premere il pulsante di navigazione con il ricevitore agganciato per visualizzare il registro delle chiamate effettuate.
Passare alla modalità con ricevitore durante una chiamata	Sollevare il ricevitore.
Passare alla modalità con altoparlante o cuffia durante una chiamata	Premere  o  e riagganciare il ricevitore.
Disattivare la suoneria del telefono	Premere  .
Utilizzare i registri delle chiamate	Premere  per scegliere un registro di chiamate. Per effettuare una chiamata, evidenziare un elenco e sganciare il ricevitore.
Modificare un numero	Premere <b>Mod nr, &lt;&lt; o &gt;&gt;</b> .
Mettere in attesa e riprendere una chiamata	Premere <b>Attesa</b> o <b>Riprendi</b> .
Trasferire una chiamata a un nuovo numero	Premere <b>Trasfer.</b> , immettere un numero di telefono, quindi premere nuovamente <b>Trasfer.</b>
Avviare una chiamata in conferenza standard (ad hoc)	Premere <b>Altro &gt; Conf</b> , comporre il numero del partecipante, quindi premere nuovamente <b>Conf</b> .



Cisco, Cisco IOS, Cisco Systems e il logo di Cisco Systems sono marchi registrati di Cisco Systems, Inc. o di società affiliate negli Stati Uniti e in altri paesi. Gli altri nomi di prodotti, marchi e società citati nel presente documento o sito Web sono marchi registrati dei rispettivi proprietari. L'uso del termine "partner" non implica una relazione di partnership tra Cisco e altre aziende. (0501R)

© 2006 Cisco Systems, Inc. Tutti i diritti riservati.

OL-11939-01

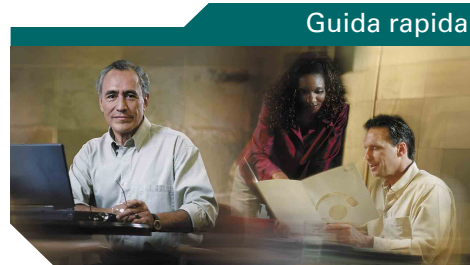

## Telefono IP di Cisco Unified serie 7970 per Cisco Unified CallManager 5.1 (SCCP e SIP)

Definizioni delle softkey

Icone dello schermo del telefono

Icone dei tasti

Operazioni comuni effettuate con il telefono







## Definizioni delle softkey

<b>Aggiorna</b>	Consente di aggiornare il contenuto
<b>Altro</b>	Consente di visualizzare softkey aggiuntive
<b>Annulla</b>	Consente di annullare un'azione o chiudere una schermata senza applicare le modifiche
<b>Canc.</b>	Consente di eliminare record o impostazioni
<b>Cancella</b>	Consente di ripristinare le impostazioni predefinite
<b>Cerca</b>	Consente di ricercare un elenco di rubriche
<b>ChAbbr</b>	Consente di eseguire la composizione mediante un numero di indice di chiamata rapida
<b>Chiama</b>	Consente di comporre un numero di telefono
<b>Chiudi</b>	Consente di chiudere la finestra corrente
<b>Chiudi</b>	Consente di disconnettere la chiamata corrente
<b>Collega</b>	Consente di collegare più chiamate su una singola linea per creare una conferenza
<b>Collegamenti</b>	Consente di visualizzare gli argomenti della Guida correlati
<b>Conf</b>	Consente di creare una chiamata in conferenza
<b>ConfAut</b>	Consente di avviare una chiamata in conferenza automatica
<b>Dettagli</b>	Consente di aprire il record Dettagli per una chiamata con più interlocutori nel registro delle chiamate non risposte e delle chiamate ricevute
<b>DevTutt</b>	Consente di impostare/annullare la deviazione di chiamata
<b>DiscUlt</b>	Consente di disconnettere l'ultimo partecipante aggiunto a una chiamata in conferenza
<b>El.Conf.</b>	Consente di visualizzare i partecipanti alla conferenza
<b>Elimina</b>	Consente di rimuovere i caratteri a destra del cursore quando si utilizza Mod nr
<b>Esci</b>	Consente di tornare alla schermata precedente
<b>ImmDev</b>	Consente di inviare una chiamata a un sistema di voice messaging



Incl_m	Consente di aggiungere se stessi a una chiamata su una linea condivisa e attivare una conferenza
Inclus.	Consente di aggiungere se stessi a una chiamata su una linea condivisa
Indietro	Consente di tornare all'argomento precedente della Guida
Mod nr	Consente di modificare un numero in un registro delle chiamate
NoDist	Consente di disattivare Non disturbare (NoDist)
NvChiam	Consente di effettuare una nuova chiamata
ParChi	Consente di archiviare una chiamata mediante Parcheggio chiamata
Prenota	Consente di ricevere una notifica quando un interno occupato diventa disponibile
Principale	Consente di visualizzare il menu principale della Guida
QRT	Consente di inviare problemi di chiamata all'amministratore di sistema
Rimuovi	Consente di rimuovere un partecipante alla conferenza
Ripeti	Consente di ripetere l'ultimo numero chiamato
Riprendi	Consente di riprendere una chiamata in attesa
Risp.	Consente di rispondere a una chiamata
RispAIG	Consente di rispondere a una chiamata in arrivo in un gruppo associato
RispAsG	Consente di rispondere a una chiamata in arrivo in un altro gruppo
RispAss	Consente di rispondere a una chiamata nel proprio gruppo
Salva	Consente di salvare le impostazioni scelte
Selez.	Consente di selezionare una voce di menu o una chiamata
Tr.Dir	Consente di trasferire reciprocamente due chiamate
Trasfer.	Consente di trasferire una chiamata
VidMode	Consente di scegliere una modalità di visualizzazione video
<<	Consente di eliminare i caratteri immessi
>>	Consente di spostarsi tra i caratteri immessi

## Icone dello schermo del telefono



### Stati delle linee e delle chiamate

	Deviazione di chiamata abilitata
	Chiamata in attesa
	Chiamata connessa
	Chiamata in arrivo
	Ricevitore sganciato
	Ricevitore agganciato
	Linea condivisa in uso





### Chiamate protette





	Chiamata autenticata
	Chiamata crittografata

### Dispositivo selezionato









	Ricevitore in uso
	Cuffia in uso
	Altoparlante in uso

### Altre funzioni

	Linea occupata in una chiamata rapida, un registro delle chiamate o un elenco di rubriche (funzione CLO)
	Linea inattiva in una chiamata rapida, un registro delle chiamate o un elenco di rubriche (funzione CLO)
	Chiamata rapida, registro delle chiamate o elenco di rubriche (stato della linea sconosciuto)
	Messaggio in attesa
	Video abilitato

	Opzione selezionata
	Funzione abilitata
	URL del servizio telefonico assegnato
	Voce di URL in un registro delle chiamate pronta per essere modificata

## Icone dei tasti

	Messaggi
	Servizi
	?
	Rubriche
	Impostazioni
	Altoparlante
	Mute
	Cuffia



# Sommario

---

## **Guida introduttiva 1**

Uso del presente manuale 1

Ricerca di ulteriori informazioni 2

    Accesso alle esercitazioni di e-learning sul telefono IP  
    di Cisco Unified serie 7900 2

Informazioni sulla sicurezza e sulle prestazioni 2

Funzioni di accesso facilitato 5

## **Connessione del telefono 6**

### **Panoramica del telefono 9**

Informazioni sui tasti e l'hardware 9

Informazioni sulle funzioni del touchscreen 12

    Scelta delle voci del touchscreen 13

    Pulizia e manutenzione del touchscreen 13

Informazioni sui tasti funzione e i menu di funzioni 14

    Informazioni sul sistema di Guida in linea del telefono 15

Distinzione tra linee e chiamate 15

    Informazioni sulle icone delle linee e delle chiamate 16

Riconoscimento dei toni di registrazione 16

Informazioni sulla disponibilità delle funzioni 16

Informazioni su SIP e SCCP 17

### **Gestione di base delle chiamate 18**

Esecuzione di una chiamata: Opzioni di base 18

Esecuzione di una chiamata: Opzioni aggiuntive 19

Risposta a una chiamata 21

Chiusura di una chiamata 22

Uso delle funzioni Attesa e Riprendi	22
Uso della funzione Mute	23
Passaggio da una chiamata a un'altra chiamata	23
Visualizzazione di più chiamate	24
Trasferimento di chiamate	24
Invio di una chiamata a un sistema di voice messaging	26
Deviazione di tutte le chiamate verso un altro numero	26
Uso della funzione Non disturbare	28
Esecuzione di chiamate in conferenza	28
Informazioni sui tipi di chiamate in conferenza	28
Avvio e partecipazione a una conferenza standard	29
Avvio o collegamento a una chiamata in conferenza automatica	31

## **Gestione avanzata delle chiamate 32**

Chiamata rapida	32
Risposta a una chiamata reindirizzata sul proprio telefono	33
Uso di una linea condivisa	34
Informazioni sulle linee condivise	34
Aggiunta di se stessi a una chiamata su una linea condivisa	35
Come impedire ad altri utenti di visualizzare o includersi in una chiamata sulla linea condivisa	36
Archiviazione e recupero delle chiamate parcheggiate	37
Esecuzione e ricezione di chiamate protette	37
Tracce delle chiamate sospette	38
Assegnazione di una priorità alle chiamate importanti	39
Uso di Mobilità interni telefonici di Cisco	40
Uso di CLO per la determinazione dello stato di una linea	41

## **Uso di un ricevitore, una cuffia e un altoparlante 42**

Acquisto di una cuffia	43
Uso della funzione Risposta automatica	43

## **Uso delle impostazioni del telefono 44**

Personalizzazione della suoneria e degli indicatori dei messaggi 44

Personalizzazione del touchscreen 45

## **Uso dei registri delle chiamate e delle rubriche 47**

Uso dei registri delle chiamate 47

Composizione da rubrica 49

    Uso della rubrica aziendale sul proprio telefono 50

    Uso della directory personale sul proprio telefono 51

## **Accesso ai messaggi vocali 54**

## **Personalizzazione del telefono sul Web 55**

Accesso alle pagine Web Opzioni utente 55

Configurazione delle funzioni e dei servizi sul Web 56

    Uso della directory personale sul Web 56

        Uso della rubrica personale sul Web 57

        Configurazione degli indici di chiamata rapida sul Web 57

        Uso dello strumento di sincronizzazione della rubrica 58

    Impostazione delle chiamate rapide sul Web 59

    Impostazione dei servizi telefonici sul Web 60

    Controllo delle impostazioni utente sul Web 61

    Controllo delle impostazioni della linea sul Web 62

    Uso di Cisco WebDialer 64

## **Informazioni sulle opzioni di configurazione aggiuntive 66**

## **Risoluzione dei problemi relativi al telefono 69**

Risoluzione dei problemi generali 69

Visualizzazione dei dati di amministrazione del telefono 70

Uso di Quality Reporting Tool 71

## **Termini della garanzia Cisco limitata di un anno per l'hardware 72**

## **Indice 75**





## Guida introduttiva

---

### Uso del presente manuale

Il presente manuale fornisce una panoramica delle funzioni disponibili sul telefono. È possibile leggere l'intera Guida per ottenere informazioni dettagliate sulle funzionalità del telefono oppure consultare la tabella riportata di seguito per informazioni sulle sezioni più utilizzate.

<b>Operazione da effettuare</b>	<b>Procedura</b>
Esplorare le diverse funzioni del telefono	Premere  sul telefono per richiedere assistenza.
Rivedere informazioni sulla sicurezza	Vedere <a href="#">Informazioni sulla sicurezza e sulle prestazioni</a> , pagina 2.
Connettere il telefono	Vedere <a href="#">Connessione del telefono</a> , pagina 6.
Utilizzare il telefono dopo l'installazione	Iniziare con <a href="#">Panoramica del telefono</a> , pagina 9.
Conoscere il significato delle luci dei tasti	Vedere <a href="#">Informazioni sui tasti e l'hardware</a> , pagina 9.
Ottenere informazioni sul touchscreen	Vedere <a href="#">Informazioni sulle funzioni del touchscreen</a> , pagina 12.
Effettuare chiamate	Vedere <a href="#">Esecuzione di una chiamata: Opzioni di base</a> , pagina 18.
Mettere in attesa le chiamate	Vedere <a href="#">Uso delle funzioni Attesa e Riprendi</a> , pagina 22.
Attivare la funzione Mute per le chiamate	Vedere <a href="#">Uso della funzione Mute</a> , pagina 23.
Trasferire le chiamate	Vedere <a href="#">Trasferimento di chiamate</a> , pagina 24.
Effettuare chiamate in conferenza	Vedere <a href="#">Esecuzione di chiamate in conferenza</a> , pagina 28.
Impostare la funzione di chiamata rapida	Vedere <a href="#">Chiamata rapida</a> , pagina 32.
Condividere un numero di telefono	Vedere <a href="#">Uso di una linea condivisa</a> , pagina 34.
Utilizzare il telefono come altoparlante	Vedere <a href="#">Uso di un ricevitore, una cuffia e un altoparlante</a> , pagina 42.

<b>Operazione da effettuare</b>	<b>Procedura</b>
Modificare il volume della suoneria o il segnale	Vedere <a href="#">Uso delle impostazioni del telefono, pagina 44.</a>
Visualizzare le chiamate non risposte	Vedere <a href="#">Uso dei registri delle chiamate, pagina 47.</a>
Ascoltare i messaggi vocali	Vedere <a href="#">Accesso ai messaggi vocali, pagina 54.</a>
Visualizzare definizioni delle softkey e delle icone	Vedere la scheda Guida rapida all'inizio di questo manuale.

## Ricerca di ulteriori informazioni

È possibile accedere alla più recente documentazione relativa al telefono IP di Cisco Unified sul Web al seguente URL:

[http://www.cisco.com/univercd/cc/td/doc/product/voice/c\\_ipphon/index.htm](http://www.cisco.com/univercd/cc/td/doc/product/voice/c_ipphon/index.htm)

È possibile accedere al sito Web Cisco al seguente URL:

<http://www.cisco.com/>

È possibile accedere ai siti Web internazionali di Cisco dal seguente URL:

[http://www.cisco.com/public/countries\\_languages.shtml](http://www.cisco.com/public/countries_languages.shtml)

## Accesso alle esercitazioni di e-learning sul telefono IP di Cisco Unified serie 7900

(solo telefoni SCCP)

Le esercitazioni di e-learning sul telefono IP di Cisco Unified serie 7900 utilizzano l'audio e l'animazione per dimostrare le funzioni di base di chiamata. È possibile accedere alle esercitazioni di e-learning in linea (per diversi modelli di telefono) dal proprio computer. Cercare l'esercitazione di e-learning (solo in inglese) per il proprio modello di telefono nell'elenco della documentazione al seguente indirizzo:

[http://cisco.com/en/US/products/hw/phones/ps379/products\\_user\\_guide\\_list.html](http://cisco.com/en/US/products/hw/phones/ps379/products_user_guide_list.html)

## Informazioni sulla sicurezza e sulle prestazioni

Leggere le seguenti note sulla sicurezza prima di installare o utilizzare il telefono IP di Cisco Unified.



**Avvertenza**

---

## **INFORMAZIONI IMPORTANTI SULLA SICUREZZA**

**Questo simbolo di avvertenza indica un pericolo. La situazione potrebbe causare infortuni alle persone. Prima di intervenire su qualsiasi apparecchiatura, occorre essere al corrente dei pericoli relativi ai circuiti elettrici e conoscere le procedure standard per la prevenzione di incidenti. Utilizzare il numero di istruzione presente alla fine di ciascuna avvertenza per individuare le traduzioni delle avvertenze riportate in questo documento.**

Dichiarazione 1071

---

### **CONSERVARE QUESTE ISTRUZIONI**



**Avvertenza**

**Leggere le istruzioni di installazione prima di connettere il sistema a una fonte di alimentazione.**

---



**Avvertenza**

**Lo smaltimento definitivo del prodotto deve essere conforme alle leggi e ai regolamenti nazionali vigenti.**

---



**Avvertenza**

**Non utilizzare il sistema né connettere o disconnettere i cavi durante temporali.**

---



**Avvertenza**

**Per evitare rischi di shock elettrico, non connettere circuiti a bassissima tensione di sicurezza (SELV) a circuiti a tensione di rete telefonica (TNV). Le porte LAN contengono circuiti SELV e le porte WAN contengono circuiti TNV. Alcune porte LAN e WAN utilizzano connettori RJ-45. Prestare attenzione durante le operazioni di connessione dei cavi.**

---



**Precauzione**

I circuiti di alimentazione interna forniscono corrente elettrica attraverso il cavo di comunicazione. Utilizzare il cavo fornito da Cisco o un cavo di comunicazione da 24 AWG minimo.

---

## Uso dell'alimentazione esterna

I seguenti avvisi si applicano all'uso dell'alimentazione esterna con il telefono IP di Cisco Unified.



### Avvertenza

---

**Il presente prodotto si affida ai sistemi per la protezione da corto circuito (sovraccarico) degli edifici in cui è installato. Assicurarsi che venga utilizzato un fusibile oppure un interruttore di circuito non superiore a 120 V CA, 15 A U.S. (240 V CA, 10 A internazionale) sui conduttori di fase (tutti i conduttori alimentati).**

---



### Avvertenza

---

**Il dispositivo è progettato per funzionare con sistemi di alimentazione TN.**

---



### Avvertenza

---

**La combinazione spina-presa deve essere accessibile in qualsiasi momento per fungere da dispositivo di disconnessione principale.**

---



### Avvertenza

---

**L'alimentatore deve essere posizionato all'interno del locale.**

---



### Precauzione

---

Utilizzare solo l'alimentatore specifico Cisco fornito con questo prodotto.

---

## Interruzione dell'alimentazione

L'accessibilità al servizio di emergenza tramite il telefono dipende dall'alimentazione del telefono. Se si verifica un'interruzione dell'alimentazione, il servizio e la chiamata al servizio di chiamata di emergenza non funzioneranno fino a quando non viene ripristinata l'alimentazione. In caso di interruzione dell'alimentazione, potrebbe essere necessario reimpostare o riconfigurare l'attrezzatura prima di utilizzare il servizio o la chiamata al servizio di chiamata di emergenza.

## Uso di dispositivi esterni

Le seguenti informazioni si applicano in caso di uso di dispositivi esterni con il telefono IP di Cisco Unified:

Cisco consiglia l'uso di dispositivi esterni di buona qualità (ad esempio, cuffie) protetti contro segnali di frequenza radio (RF) e frequenza audio (AF) indesiderati.

Eventuali interferenze audio dipendono dalla qualità di questi dispositivi e alla relativa vicinanza ad altri dispositivi quali telefoni cellulari o radio con due frequenze. In questi casi, Cisco consiglia di tentare di effettuare le seguenti operazioni:

- Allontanare il dispositivo esterno dall'origine dei segnali RF o AF.
- Allontanare i cavi del dispositivo esterno dall'origine dei segnali RF o AF.
- Utilizzare cavi schermati per il dispositivo esterno oppure utilizzare cavi con uno schermo e un connettore migliori.
- Ridurre la lunghezza del cavo del dispositivo esterno.
- Applicare ferriti o altri dispositivi simili sui cavi per il dispositivo esterno.

Cisco non può offrire garanzie sulle prestazioni del sistema in quanto non dispone di alcun controllo sulla qualità di dispositivi, cavi e connettori esterni. Il sistema funziona correttamente se i dispositivi adeguati vengono collegati mediante cavi e connettori di buona qualità.



---

**Precauzione** Nei paesi dell'Unione Europea, utilizzare solo altoparlanti, microfoni e cuffie esterne pienamente conformi alla direttiva EMC [89/336/EC].

---

## Funzioni di accesso facilitato

Un elenco delle funzioni di accesso facilitato è disponibile su richiesta.

# Connessione del telefono

In genere, il nuovo telefono IP di Cisco Unified viene connesso alla rete telefonica IP aziendale dall'amministratore di sistema. In caso contrario, per ulteriori informazioni sulla connessione del telefono, fare riferimento all'immagine e alla tabella riportate di seguito.

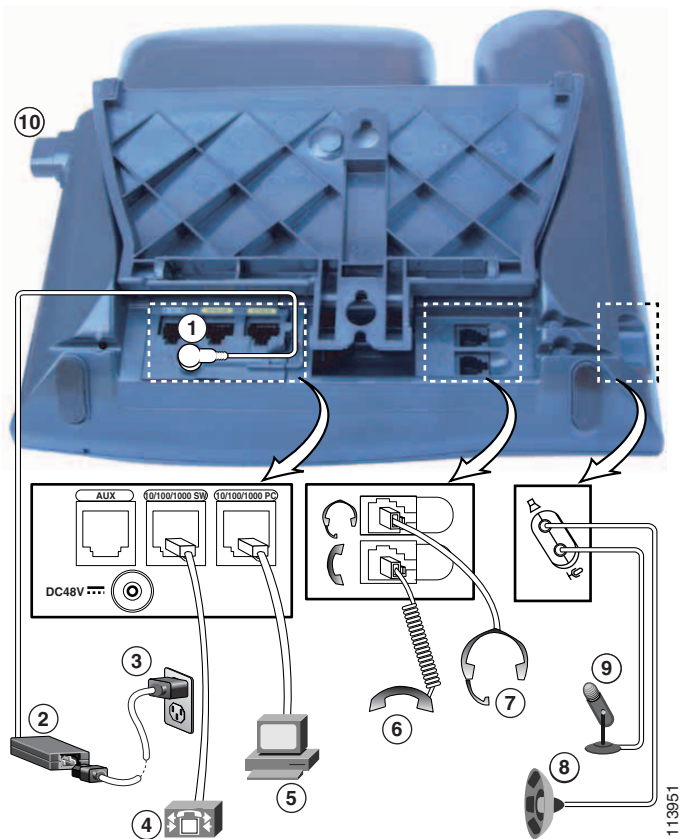

<b>1</b>	Porta della scheda DC (DC48V)	<b>6</b>	Porta del ricevitore
<b>2</b>	Alimentatore CA/CC	<b>7</b>	Porta della cuffia
<b>3</b>	Cavo di alimentazione CA	<b>8</b>	Riservato per uso futuro
<b>4</b>	Porta di rete (10/100 <sup>1</sup> SW)	<b>9</b>	Riservato per uso futuro
<b>5</b>	Porta di accesso (10/100 <sup>1</sup> PC)	<b>10</b>	Tasto del supporto

1. Sul telefono potrebbe essere visualizzato 10/100/1000.

## Regolazione del supporto

Per modificare l'angolo della base del telefono, regolare il supporto premendo il tasto del supporto.

## Regolazione del supporto del ricevitore

Cisco consiglia di regolare il supporto del ricevitore, in modo particolare quando i telefoni vengono montati a muro per assicurarsi che il ricevitore non scivoli dall'alloggiamento. Per istruzioni, vedere la tabella riportata di seguito.

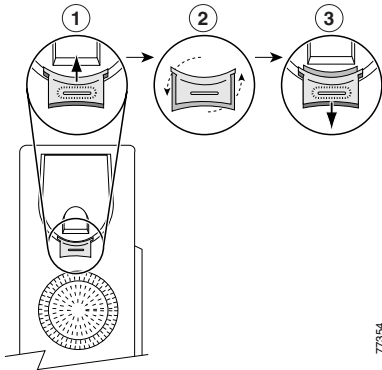

<b>1</b>	Riporre il ricevitore e tirare la linguetta di plastica quadrata dal supporto del ricevitore.
<b>2</b>	Ruotare la linguetta di 180 gradi.
<b>3</b>	Far scivolare nuovamente la linguetta nel supporto del ricevitore. Un'estensione sporge dalla parte superiore della linguetta ruotata. Riporre il ricevitore nell'apposito supporto.

## Registrazione con TAPS

Dopo aver connesso il telefono alla rete, l'amministratore di sistema può richiedere l'autoregistrazione del telefono mediante TAPS (Tool for Auto-Registered Phones Support, Strumento di supporto per la registrazione automatica del telefono). TAPS può essere utilizzato sia per un nuovo telefono che per sostituirne uno già esistente.

Per effettuare la registrazione con TAPS, sollevare il ricevitore, immettere l'interno TAPS fornito dall'amministratore di sistema e seguire le istruzioni vocali. Potrebbe essere necessario immettere il numero completo dell'interno, prefisso incluso. Dopo che sul display del telefono viene visualizzato un messaggio di conferma, riagganciare. Il telefono viene spento e riaccess automaticamente.

## Informazioni sulla cuffia

Per utilizzare una cuffia, collegarla all'apposita porta sul lato posteriore del telefono.

Sebbene Cisco Systems esegua alcune verifiche interne delle cuffie di terze parti da utilizzare con i propri telefoni IP di Cisco Unified, Cisco non garantisce né supporta prodotti di fornitori di cuffie o ricevitori. A causa delle incongruenze a livello ambientale e di hardware tra le diverse ubicazioni in cui vengono distribuiti i telefoni IP di Cisco Unified, non esiste una singola soluzione "migliore", ottimale per tutti gli ambienti. Cisco consiglia ai clienti di verificare le cuffie che offrono il migliore funzionamento nel proprio ambiente prima di distribuire un numero elevato di unità nella rete.

In alcuni casi, i componenti meccanici o elettronici di diverse cuffie possono determinare un'eco della propria voce udibile dagli utenti remoti durante le conversazioni con utenti di telefoni IP di Cisco Unified.

Cisco Systems consiglia l'uso di dispositivi esterni di buona qualità, quali cuffie protette contro segnali di frequenza radio (RF) e frequenza audio (AF) indesiderati. A seconda della qualità di questi dispositivi e della relativa vicinanza con altri dispositivi quali telefoni cellulari o radio con due frequenze, si possono verificare disturbi audio. Per ulteriori informazioni, vedere [Uso di dispositivi esterni, pagina 5](#).

Il motivo principale per cui una determinata cuffia potrebbe risultare non appropriata per il telefono IP di Cisco Unified è il potenziale per un ronzio percepibile. Tale ronzio potrebbe essere percepito sia dall'utente remoto che dall'utente del telefono IP di Cisco Unified. Alcuni ronzii o fruscii potenziali possono essere determinati da diverse fonti esterne, quali luci elettriche, vicinanza con motori elettrici o monitor per PC di grandi dimensioni. In alcuni casi, un ronzio rilevato da un utente potrebbe essere ridotto o eliminato utilizzando un trasformatore locale power cube o un adattatore di alimentazione power injector. Per ulteriori informazioni, vedere [Uso dell'alimentazione esterna, pagina 4](#).

### Qualità audio soggettiva

Oltre alle prestazioni fisiche, meccaniche e tecniche, l'aspetto audio di una cuffia deve risultare soddisfacente per l'utente diretto e per l'utente remoto. La qualità dell'audio è soggettiva e Cisco non può garantire le prestazioni di alcuna cuffia o ricevitore, sebbene le prestazioni di alcune cuffie e ricevitori riportati sui siti elencati di seguito siano state giudicate soddisfacenti in caso di uso con i telefoni IP di Cisco Unified.

Tuttavia, la verifica di questa attrezzatura nel proprio ambiente per determinarne il livello delle prestazioni rimane comunque responsabilità del cliente.

Per informazioni sulle cuffie, vedere:

<http://www.vxicorp.com/cisco>

<http://www.plantronics.com/cisco>

# Panoramica del telefono

Il telefono IP di Cisco Unified serie 7970 è un telefono completo che fornisce comunicazione vocale sulla stessa rete utilizzata dal computer per lo scambio di dati, consentendo di effettuare e ricevere chiamate, mettere le chiamate in attesa, trasferire chiamate, effettuare chiamate in conferenza e così via.

Oltre alle funzioni di gestione delle chiamate di base, il telefono IP di Cisco Unified serie 7970 può fornire funzioni avanzate per la produttività che estendono le funzionalità di gestione delle chiamate. A seconda della configurazione, il telefono supporta:









- accesso ai dati di rete, alle applicazioni XML e ai servizi basati sul Web;
- personalizzazione in linea delle funzioni e dei servizi del telefono dalle pagine Web Opzioni utente;
- un sistema di Guida in linea completo che visualizza le informazioni sullo schermo del telefono.











## Informazioni sui tasti e l'hardware

È possibile utilizzare la figura riportata di seguito per identificare i tasti e l'hardware del telefono.



98454

	Elemento	Descrizione	Per ulteriori informazioni, vedere
1	Tasti programmabili 	<p>In base alla configurazione definita, i tasti programmabili consentono di accedere a quanto indicato di seguito:</p> <ul style="list-style-type: none"> <li>• linee telefoniche (tasti di linea);</li> <li>• numeri di chiamata rapida (tasti di chiamata rapida, inclusa la funzione di chiamata rapida CLO);</li> <li>• servizi basati sul Web (ad esempio, un tasto per la rubrica personale);</li> <li>• funzioni del telefono (ad esempio, un tasto Privacy).</li> </ul> <p>I tasti si accendono per indicare lo stato:</p> <ul style="list-style-type: none"> <li> Luce verde fissa: indica una chiamata attiva.</li> <li> Luce verde fissa: indica una chiamata attiva.</li> <li> Luce ambra fissa: indica che la funzione Privacy è in uso.</li> <li> Luce ambra lampeggiante: indica una chiamata in arrivo.</li> <li> Luce rossa fissa: indica che la linea remota è in uso (linea condivisa o stato CLO).</li> </ul>	<ul style="list-style-type: none"> <li>• <a href="#">Informazioni sulle funzioni del touchscreen, pagina 12</a></li> <li>• <a href="#">Gestione di base delle chiamate, pagina 18</a></li> <li>• <a href="#">Chiamata rapida, pagina 32</a></li> <li>• <a href="#">Uso di una linea condivisa, pagina 34</a></li> <li>• <a href="#">Uso di CLO per la determinazione dello stato di una linea, pagina 41</a></li> </ul>
2	Tasto del supporto	Consente di regolare l'angolazione della base del telefono.	<a href="#">Regolazione del supporto, pagina 7</a>
3	Tasto Display 	<p>Disattiva la modalità di risparmio energetico o disabilita il touchscreen per le operazioni di pulizia.</p> <ul style="list-style-type: none"> <li> Nessun colore: indica che il touchscreen è pronto per ricevere l'input dell'utente.</li> <li> Luce verde lampeggiante: indica che il touchscreen è disabilitato. Luce verde fissa: indica la modalità di risparmio energetico.</li> </ul>	<a href="#">Pulizia e manutenzione del touchscreen, pagina 13</a>

	<b>Elemento</b>	<b>Descrizione</b>	<b>Per ulteriori informazioni, vedere</b>
4	Tasto Messaggi 	Attiva automaticamente il servizio di voice messaging (varia in base al servizio).	<a href="#">Accesso ai messaggi vocali, pagina 54</a>
5	Tasto Rubriche 	Apri e chiude il menu Rubriche. Consente di accedere ai registri delle chiamate e alle rubriche.	<a href="#">Uso dei registri delle chiamate, pagina 47</a>
6	Tasto ? 	Attiva il menu della Guida.	<a href="#">Informazioni sul sistema di Guida in linea del telefono, pagina 15</a>
7	Tasto Impostazioni 	Apri e chiude il menu Impostazioni. Consente di modificare il touchscreen e le impostazioni della suoneria.	<a href="#">Uso delle impostazioni del telefono, pagina 44</a>
8	Tasto Servizi 	Apri e chiude il menu Servizi.	<a href="#">Personalizzazione del telefono sul Web, pagina 55</a>
9	Tasto Volume 	Controlla il volume del ricevitore, della cuffia e dell'altoparlante (ricevitore sganciato) e il volume della suoneria (ricevitore agganciato).	<a href="#">Uso di un ricevitore, una cuffia e un altoparlante, pagina 42</a>
10	Tasto Altoparlante 	Attiva/disattiva l'altoparlante. Quando l'altoparlante è attivo, il tasto è acceso.	<a href="#">Uso di un ricevitore, una cuffia e un altoparlante, pagina 42</a>
11	Tasto Mute 	Attiva/disattiva la funzione Mute. Quando la funzione Mute è attiva, il tasto è acceso.	<a href="#">Uso della funzione Mute, pagina 23</a>
12	Tasto Cuffia 	Attiva/disattiva la cuffia. Quando la cuffia è attiva, il tasto è acceso.	<a href="#">Uso di un ricevitore, una cuffia e un altoparlante, pagina 42</a>
13	Pulsante di navigazione 	Consente di scorrere i menu e di evidenziare le voci. Quando il ricevitore del telefono è agganciato, visualizza i numeri di telefono dal registro delle chiamate effettuate.	<a href="#">Uso dei registri delle chiamate, pagina 47</a>
14	Tastiera	Consente di comporre numeri di telefono, immettere lettere e scegliere voci di menu.	<a href="#">Gestione di base delle chiamate, pagina 18</a>
15	Tasti softkey 	Ognuno attiva un'opzione softkey (visualizzata sul touchscreen del telefono).	<a href="#">Informazioni sulle funzioni del touchscreen, pagina 12</a>

	Elemento	Descrizione	Per ulteriori informazioni, vedere
16	Striscia luminosa del ricevitore	Indica una chiamata in arrivo o un nuovo messaggio vocale.	<a href="#">Accesso ai messaggi vocali, pagina 54</a>
17	Touchscreen	Mostra le funzioni del telefono.	<a href="#">Informazioni sulle funzioni del touchscreen, pagina 12</a>

## Informazioni sulle funzioni del touchscreen

Di seguito viene riportata un'illustrazione del touchscreen principale con chiamate attive e diversi menu di funzioni aperti.

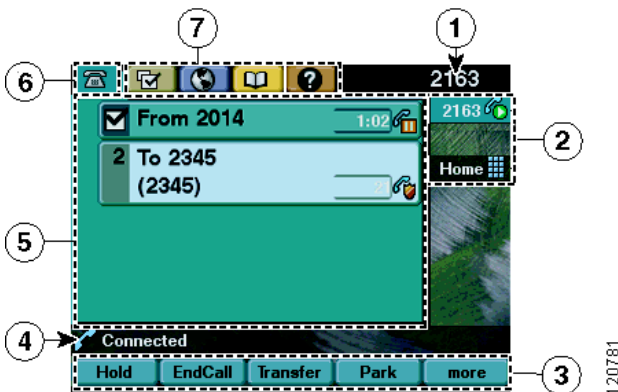

1	Linea telefonica principale	Visualizza il numero di telefono (numero di rubrica) per la linea telefonica principale.
2	Indicatori dei tasti programmabili	I tasti programmabili  possono servire come tasti di linea telefonica, tasti di chiamata rapida, tasti di servizio telefonico o tasti di funzioni telefoniche. Le icone e le etichette indicano la modalità di configurazione di questi tasti. Per il riferimento di un'icona, vedere la sezione " <a href="#">Icone dello schermo del telefono</a> " nella scheda Guida rapida all'inizio di questa Guida.
3	Etichette softkey	Ciascuna visualizza una funzione softkey. Le etichette softkey sono sensibili al tocco.
4	Linea di stato	Visualizza le icone della modalità audio, le informazioni sullo stato e i messaggi.

<b>5</b>	Area dell'attività di chiamata	Visualizza le chiamate correnti per ciascuna linea, l'ID del chiamante, la durata e lo stato della chiamata per la linea evidenziata (visualizzazione standard). Le voci di quest'area sono sensibili al tocco. Vedere <a href="#">Informazioni sulle icone delle linee e delle chiamate, pagina 16</a> e <a href="#">Visualizzazione di più chiamate, pagina 24</a> .
<b>6</b>	Scheda del telefono	Indica l'attività di chiamata. Premere questa scheda per tornare all'area di attività della chiamata, se necessario.
<b>7</b>	Schede delle funzioni	Ciascuna scheda indica un menu di funzioni aperto. Le schede sono sensibili al tocco. Vedere <a href="#">Informazioni sui tasti funzione e i menu di funzioni, pagina 14</a> .

## Scelta delle voci del touchscreen

Esistono tre modi per scegliere voci sul touchscreen del telefono.



<b>Scelta di una voce del touchscreen</b>	<b>Operazione da eseguire</b>
Mediante sfioramento	Premere (o sfiorare con un dito) le voci sensibili al tocco sul touchscreen. Premere il touchscreen sfiorandolo solo con un dito, poiché l'uso di altri oggetti potrebbe danneggiare il display. Tenere presente che premendo un numero di telefono sul touchscreen, è possibile che tale numero venga composto.
Mediante il numero della voce	Premere il numero corrispondente sulla tastiera. Ad esempio, premere <b>4</b> per scegliere la quarta voce di un menu.
Mediante scorrimento	Premere il pulsante di navigazione per evidenziare una voce. Premere una softkey per terminare un'operazione o sfiorare con un dito la voce sul touchscreen.



## Pulizia e manutenzione del touchscreen

È possibile utilizzare il tasto Display  per disabilitare e abilitare il touchscreen. Il tasto Display si accende per indicare modifiche dello stato del touchscreen:

 Luce verde fissa: indica che il touchscreen è in modalità di risparmio energetico.

 Luce verde lampeggiante: indica che il touchscreen è disabilitato.

<b>Operazione da effettuare</b>	<b>Procedura</b>
Disabilitare il touchscreen per la pulizia	Tenere premuto  per qualche secondo. Il tasto  lampeggia. Se non viene abilitato, lo schermo rimane disabilitato per un minuto circa.





Operazione da effettuare	Procedura
Abilitare il touchscreen (dopo averlo disabilitato)	Tenere premuto  (lampeggiante) per qualche secondo.
Disattivare la modalità di risparmio energetico per il touchscreen	Premere il touchscreen o qualsiasi tasto oppure sollevare il ricevitore. Dopo un periodo di inattività (determinato dall'amministratore di sistema), viene attivata la modalità di risparmio energetico per il touchscreen. In questa modalità, il touchscreen risulta vuoto e il tasto  rimane acceso.



**Precauzione** Per pulire il touchscreen, utilizzare solo un panno morbido e asciutto. Non utilizzare liquidi né polveri sul telefono poiché possono contaminare i componenti del telefono e causare danni.







## Informazioni sui tasti funzione e i menu di funzioni

Premere un tasto funzione per aprire o chiudere un menu di funzioni.

Operazione da effettuare	Procedura
Aprire o chiudere un menu di funzioni	Premere un tasto funzione:  Messaggi  Servizi  ?  Rubriche  Impostazioni
Scorrere un elenco o un menu	Premere il pulsante di navigazione.
Visualizzare il livello precedente in un menu di funzioni	Premere Esci. Se si preme Esci dal livello superiore di un menu, quest'ultimo viene chiuso.
Passare tra menu di funzioni aperti	Premere una scheda di funzioni sul touchscreen. Ciascun menu di funzioni è associato a una scheda corrispondente. La scheda viene visualizzata quando il menu di funzioni è aperto.

## Informazioni sul sistema di Guida in linea del telefono

Il telefono è dotato di un sistema di Guida in linea completo. Gli argomenti della Guida vengono visualizzati sul touchscreen.

Operazione da effettuare	Procedura
Visualizzare il menu principale	Premere  sul telefono e attendere qualche secondo la visualizzazione del menu. Gli argomenti del menu principale includono: <ul style="list-style-type: none"><li>• informazioni sul telefono IP di Cisco Unified: dettagli sul telefono;</li><li>• procedure: procedure relative alle operazioni comuni effettuate con il telefono;</li><li>• funzioni di chiamata: descrizioni e procedure per le funzioni di chiamata.</li></ul>
Visualizzare informazioni su un tasto o una softkey	Premere  , quindi premere rapidamente un pulsante o una softkey.
Visualizzare informazioni su una voce di menu	Premere  , quindi premere immediatamente la voce di menu sul touchscreen. Oppure premere immediatamente due volte  con la voce di menu evidenziata.
Ottenere informazioni sull'uso della Guida	Premere  . Dopo uno o due secondi, premere nuovamente  o scegliere ? dal menu principale.











## Distinzione tra linee e chiamate

Per evitare confusione tra linee e chiamate, fare riferimento a queste descrizioni:

- **Linee:** ciascuna corrisponde a un numero di rubrica che altri utenti possono utilizzare per effettuare le chiamate. Il telefono può supportare fino a otto linee. Per verificare le linee telefoniche, controllare il lato destro del touchscreen. Il numero di linee disponibili corrisponde ai numeri di rubrica e alle icone delle linee telefoniche: .
- **Chiamate:** ciascuna linea può supportare più chiamate. Per impostazione predefinita, il telefono supporta quattro chiamate connesse per linea, ma l'amministratore di sistema può modificare questo numero in base alle esigenze. È possibile mantenere attiva una sola chiamata alla volta; le altre chiamate vengono automaticamente messe in attesa.

## Informazioni sulle icone delle linee e delle chiamate

Il telefono visualizza icone per consentire all'utente di determinare lo stato della linea e della chiamata.

Icona	Stato della linea e della chiamata	Descrizione
	Linea sbloccata	Non è presente alcuna attività di chiamata su questa linea.
	Linea bloccata	Si sta componendo un numero o si sta effettuando una chiamata in uscita.
	Chiamata connessa	Si è connessi con l'interlocutore.
	Chiamata in arrivo	Una chiamata è in arrivo su una delle linee.
	Chiamata in attesa	La chiamata è stata messa in attesa. Vedere <a href="#">Uso delle funzioni Attesa e Riprendi, pagina 22</a> .
	Remoto in uso	Un altro telefono che condivide la stessa linea ha una chiamata connessa. Vedere <a href="#">Uso di una linea condivisa, pagina 34</a> .
	Chiamata autenticata	Vedere <a href="#">Esecuzione e ricezione di chiamate protette, pagina 37</a> .
	Chiamata crittografata	Vedere <a href="#">Esecuzione e ricezione di chiamate protette, pagina 37</a> .
	Linea inattiva (CLO)	Vedere <a href="#">Uso di CLO per la determinazione dello stato di una linea, pagina 41</a> .
	Linea occupata (CLO)	Vedere <a href="#">Uso di CLO per la determinazione dello stato di una linea, pagina 41</a> .

## Riconoscimento dei toni di registrazione

Se l'amministratore di sistema ha configurato il telefono affinché supporti i toni di registrazione (anche denominati segnali acustici), gli interlocutori di una chiamata potrebbero sentire un segnale acustico che indica che la chiamata può essere registrata. Per ulteriori informazioni, rivolgersi all'amministratore di sistema.

## Informazioni sulla disponibilità delle funzioni

A seconda della configurazione del sistema telefonico, le funzioni incluse nel presente Manuale del telefono potrebbero non essere disponibili o potrebbero funzionare in modo diverso sul telefono in uso. Per informazioni sul funzionamento o la disponibilità delle funzioni, contattare il servizio di supporto o l'amministratore di sistema.

## Informazioni su SIP e SCCP

È possibile configurare il telefono in modo che utilizzi uno dei due protocolli di segnalazione: SIP (Session Initiation Protocol) o SCCP (Skinny Call Control Protocol). L'amministratore di sistema determina questa configurazione.





Le funzioni del telefono possono variare in base al protocollo. In questo manuale del telefono sono indicate le funzioni specifiche del protocollo. Per conoscere il protocollo utilizzato dal telefono, contattare l'amministratore di sistema o scegliere  > **Info modello** > **Protocollo di controllo chiam** sul telefono.

# Gestione di base delle chiamate



È possibile eseguire attività di gestione di base delle chiamate utilizzando una serie di funzioni e servizi. La disponibilità delle funzioni può variare. Per ulteriori informazioni, rivolgersi all'amministratore di sistema.

## Esecuzione di una chiamata: Opzioni di base

Di seguito sono riportati alcuni metodi per effettuare una chiamata sul telefono IP di Cisco Unified.



Operazione da effettuare	Procedura	Per ulteriori informazioni, vedere
Effettuare una chiamata utilizzando il ricevitore	Solleverare il ricevitore e immettere un numero.	<a href="#">Panoramica del telefono, pagina 9</a>
Effettuare una chiamata utilizzando l'altoparlante	Premere  e immettere un numero.	<a href="#">Uso di un ricevitore, una cuffia e un altoparlante, pagina 42</a>
Effettuare una chiamata utilizzando una cuffia	Premere  e immettere un numero. Oppure, se il tasto  è acceso, premere <b>NvChiam</b> e immettere un numero.	<a href="#">Uso di un ricevitore, una cuffia e un altoparlante, pagina 42</a>
Ripetere un numero	Premere <b>Ripeti</b> per comporre l'ultimo numero o premere il pulsante di navigazione (con il telefono inattivo) per visualizzare le chiamate effettuate.	<a href="#">Uso dei registri delle chiamate, pagina 47</a>
Effettuare una chiamata mentre è in corso un'altra chiamata (utilizzando la stessa linea)	<ol style="list-style-type: none"><li>1. Premere <b>Attesa</b>.</li><li>2. Premere <b>NvChiam</b>.</li><li>3. Immettere un numero.</li></ol>	<a href="#">Uso delle funzioni Attesa e Riprendi, pagina 22</a>
Chiamata da un registro delle chiamate	<ol style="list-style-type: none"><li>1. Scegliere  &gt; <b>Chiamate non risposte</b>, <b>Chiamate ricevute</b> oppure <b>Chiamate effettuate</b>.</li><li>2. Premere l'elenco sul touchscreen.</li></ol>	<a href="#">Uso dei registri delle chiamate, pagina 47</a>

## Suggerimenti

- È possibile comporre un numero con il ricevitore agganciato, senza segnale (precomposizione). Per eseguire una precomposizione, immettere un numero, bloccare la linea sollevando il ricevitore, premendo il numero sul touchscreen o premendo **Chiama**,  o .
- Quando si effettua la precomposizione, il telefono tenta di anticipare il numero che si sta componendo visualizzando i numeri corrispondenti (se disponibili) dal registro delle chiamate effettuate. Questa funzione viene definita Composizione automatica. Per chiamare un numero visualizzato con la funzione Composizione automatica, premere il numero oppure scorrere l'elenco fino al numero desiderato e sganciare il ricevitore.
- In caso di errore durante la composizione, premere << per cancellare le cifre.

## Esecuzione di una chiamata: Opzioni aggiuntive







È possibile effettuare chiamate utilizzando funzioni e servizi speciali che potrebbero essere disponibili sul telefono. Per ulteriori informazioni su queste opzioni aggiuntive, rivolgersi all'amministratore di sistema.

Operazione da effettuare	Procedura	Per ulteriori informazioni, vedere
Effettuare una chiamata mentre è in corso un'altra chiamata (utilizzando una linea diversa)	<ol style="list-style-type: none"><li>1. Premere  per una nuova linea. La prima chiamata viene automaticamente messa in attesa.</li><li>2. Immettere un numero.</li></ol>	<a href="#">Uso delle funzioni Attesa e Riprendi, pagina 22</a>
Effettuare una chiamata rapida	Effettuare una delle seguenti operazioni: <ul style="list-style-type: none"><li>• Premere  (un tasto di chiamata rapida).</li><li>• Utilizzare la funzione Composizione abbreviata.</li><li>• Utilizzare la funzione Indice di chiamata rapida.</li></ul>	<a href="#">Chiamata rapida, pagina 32</a>
Effettuare una chiamata da una rubrica aziendale sul telefono	<ol style="list-style-type: none"><li>1. Scegliere  &gt; <b>Rubrica aziendale</b> (il nome può variare).</li><li>2. Immettere un nome e premere <b>Cerca</b>.</li><li>3. Evidenziare un elenco e sganciare il telefono.</li></ol>	<a href="#">Uso dei registri delle chiamate, pagina 47</a>

Operazione da effettuare	Procedura	Per ulteriori informazioni, vedere
Effettuare una chiamata da una rubrica aziendale sul proprio computer utilizzando Cisco WebDialer	<ol style="list-style-type: none"> <li>1. Aprire un browser Web e accedere alla propria rubrica aziendale con la funzione WebDialer abilitata.</li> <li>2. Fare clic sul numero che si desidera comporre.</li> </ol>	<a href="#">Uso di Cisco WebDialer, pagina 64</a>
Utilizzare la funzione Prenota di Cisco per ricevere la notifica quando un interno occupato o con una chiamata in arrivo diventa disponibile	<ol style="list-style-type: none"> <li>1. Premere <b>Prenota</b> quando viene emesso il segnale di occupato o la suoneria.</li> <li>2. Riagganciare. Il telefono avvisa quando la linea è libera.</li> <li>3. Effettuare nuovamente la chiamata.</li> </ol>	L'amministratore di sistema
Verificare se una linea associata a una chiamata rapida, un record di chiamata o un elenco di rubriche è occupata prima di effettuare una chiamata su quella linea	Cercare gli indicatori di Caratteristica Linea Occupata.	<a href="#">Uso di CLO per la determinazione dello stato di una linea, pagina 41</a>
Effettuare una chiamata con priorità (precedenza) (solo telefoni SCCP)	Immettere il numero di accesso MLPP, quindi immettere un numero di telefono.	<a href="#">Assegnazione di una priorità alle chiamate importanti, pagina 39</a>
Effettuare una chiamata da una voce di rubrica personale	<ol style="list-style-type: none"> <li>1. Scegliere  &gt; <b>Rubrica personale</b> per eseguire la connessione.</li> <li>2. Scegliere <b>Rubrica personale</b> e ricercare un elenco.</li> </ol>	<a href="#">Uso della directory personale sul proprio telefono, pagina 51</a>
Effettuare una chiamata mediante un codice di fatturazione o di verifica (solo telefoni SCCP)	<ol style="list-style-type: none"> <li>1. Comporre un numero.</li> <li>2. Dopo il segnale, immettere un codice di argomento client (CMC) o di autorizzazione forzata (FAC).</li> </ol>	L'amministratore di sistema
Effettuare una chiamata mediante il profilo di Mobilità interni telefonici	Connettersi al servizio Mobilità interni telefonici sul telefono.	<a href="#">Uso di Mobilità interni telefonici di Cisco, pagina 40</a>



## Risposta a una chiamata

È possibile rispondere a una chiamata sollevando semplicemente il ricevitore oppure è possibile utilizzare altre opzioni se sono disponibili sul telefono.

Operazione da effettuare	Procedura	Per ulteriori informazioni, vedere
Rispondere con una cuffia	Premere  , se spento. Oppure, se il tasto  è già acceso, premere <b>Rispondi</b> oppure  (lampeggiante).	<a href="#">Uso di un ricevitore, una cuffia e un altoparlante, pagina 42</a>
Rispondere con l'altoparlante	Premere  , <b>Rispondi</b> o  (lampeggiante).	<a href="#">Uso di un ricevitore, una cuffia e un altoparlante, pagina 42</a>
Passaggio da una chiamata connessa a una nuova chiamata	Premere <b>Rispondi</b> oppure, se la chiamata è in arrivo su una linea diversa, premere  (lampeggiante).	<a href="#">Uso delle funzioni Attesa e Riprendi, pagina 22</a>
Rispondere utilizzando l'avviso di chiamata	Premere <b>Risp.</b>	<a href="#">Uso delle funzioni Attesa e Riprendi, pagina 22</a>
Inviare una chiamata a un sistema di voice messaging	Premere <b>ImmDev.</b>	<a href="#">Invio di una chiamata a un sistema di voice messaging, pagina 26</a>
Connettere automaticamente le chiamate	Utilizzare la funzione Risposta automatica.	<a href="#">Uso della funzione Risposta automatica, pagina 43</a>
Recuperare una chiamata parcheggiata su un altro telefono	Utilizzare la funzione di parcheggio delle chiamate.	<a href="#">Archiviazione e recupero delle chiamate parcheggiate, pagina 37</a>
Utilizzare il telefono per rispondere a una chiamata in arrivo altrove	Utilizzare la funzione Risposta per Assente.	<a href="#">Risposta a una chiamata reindirizzata sul proprio telefono, pagina 33</a>
Rispondere a una chiamata con priorità (solo telefoni SCCP)	Chiudere la chiamata in corso e premere <b>Risp.</b>	<a href="#">Assegnazione di una priorità alle chiamate importanti, pagina 39</a>

## Chiusura di una chiamata

Per terminare una chiamata, riagganciare. Di seguito vengono riportati ulteriori dettagli.

Operazione da effettuare	Procedura
Riagganciare mentre si utilizza il ricevitore	Riporre il ricevitore nell'apposito alloggiamento. Altrimenti, premere <b>Chiudi</b> .
Riagganciare mentre si utilizza una cuffia	Premere  . Oppure, per mantenere la modalità con cuffia attiva, premere <b>Chiudi</b> .
Riagganciare mentre si utilizza l'altoparlante	Premere  oppure <b>Chiudi</b> .
Chiudere una chiamata, mantenendo un'altra chiamata sulla stessa linea	Premere <b>Chiudi</b> . Se necessario, riprendere prima la chiamata in attesa.

## Uso delle funzioni Attesa e Riprendi

È possibile mettere in attesa e riprendere chiamate.



Operazione da effettuare	Procedura
Messa in attesa di una chiamata	<ol style="list-style-type: none"><li>1. Assicurarsi che la chiamata che si desidera mettere in attesa sia selezionata.</li><li>2. Premere <b>Attesa</b>.</li></ol>
Riprendere una chiamata in attesa sulla linea corrente	<ol style="list-style-type: none"><li>1. Assicurarsi che la chiamata appropriata sia evidenziata.</li><li>2. Premere <b>Riprendi</b>.</li></ol>
Riprendere una chiamata in attesa su una linea diversa	Premere  (lampeggiante) per la linea appropriata. Se su questa linea è presente una sola chiamata in attesa, la chiamata viene ripresa automaticamente. Se sono presenti più chiamate in attesa, scorrere fino alla chiamata appropriata e premere <b>Riprendi</b> .

### Suggerimenti

- Generalmente, l'attivazione della funzione **Attesa** è accompagnata da un sottofondo musicale o da un segnale acustico.
- Una chiamata in attesa viene indicata dall'icona corrispondente: 



## Uso della funzione Mute

Se la funzione Mute è abilitata, è possibile ascoltare altri interlocutori di una chiamata senza essere uditi. È possibile utilizzare Mute insieme con il ricevitore, l'altoparlante o una cuffia.

Operazione da effettuare	Procedura
Attivare la funzione Mute	Premere  .
Disattivare la funzione Mute	Premere  .

## Passaggio da una chiamata a un'altra chiamata

È possibile passare da una chiamata a un'altra su una o più linee. Se la chiamata a cui si desidera passare non viene evidenziata automaticamente, premere l'icona della chiamata sul touchscreen o scorrere fino ad individuarla.

Operazione da effettuare	Procedura
Passare da una chiamata connessa a un'altra su una linea	<ol style="list-style-type: none"><li>1. Assicurarsi che la chiamata a cui si desidera passare sia evidenziata.</li><li>2. Premere <b>Riprendi</b>. Qualsiasi chiamata attiva viene messa in attesa e la chiamata selezionata viene ripresa.</li></ol>
Passare da una chiamata connessa a un'altra su linee diverse	Premere  per la linea a cui si desidera passare. Se sulla linea è presente una sola chiamata in attesa, la chiamata viene ripresa automaticamente. Se sono presenti più chiamate in attesa, evidenziare la chiamata appropriata e premere <b>Riprendi</b> .
Passare da una chiamata connessa a una chiamata in arrivo	Premere <b>Rispondi</b> oppure, se la chiamata è in arrivo su una linea diversa, premere  (lampeggiante). Qualsiasi chiamata attiva viene messa in attesa e la chiamata selezionata viene ripresa.





## Visualizzazione di più chiamate

Le informazioni sulla modalità di visualizzazione di più chiamate sul telefono consentono di organizzare le attività di gestione delle chiamate.

Nella modalità di visualizzazione standard sul telefono vengono visualizzate le chiamate nel modo seguente per la linea evidenziata:

- Le chiamate con la più alta precedenza e la maggiore durata vengono visualizzate nella parte superiore dell'elenco.
- Le chiamate di un tipo simile vengono raggruppate insieme. Ad esempio, le chiamate con cui si è interagito vengono raggruppate accanto alla parte superiore e le chiamate in attesa vengono raggruppate per ultime.

È possibile utilizzare questi metodi aggiuntivi per visualizzare più chiamate su più linee:

Operazione da effettuare	Procedura
Visualizzare chiamate su un'altra linea	<ol style="list-style-type: none"><li>1. Premere .</li><li>2. Premere immediatamente il tasto di linea .</li></ol>
Passare alla modalità di informazioni generali sulla chiamata	<p>Premere  per la linea evidenziata.</p> <p>Il telefono passa alla modalità di informazioni generali sulla chiamata, visualizzando solo una chiamata per linea. La chiamata visualizzata è la chiamata attiva o la chiamata in attesa con la durata maggiore.</p> <p>Per ripristinare la modalità di visualizzazione standard, premere , quindi premere immediatamente il tasto di linea.</p>

## Trasferimento di chiamate

Il trasferimento determina il reindirizzamento di una chiamata connessa. La *destinazione* è il numero a cui si desidera trasferire la chiamata.

Operazione da effettuare	Procedura
Trasferire una chiamata senza parlare con il destinatario del trasferimento	<ol style="list-style-type: none"><li>1. Da una chiamata attiva, premere <b>Trasfer.</b></li><li>2. Immettere il numero di destinazione.</li><li>3. Premere nuovamente <b>Trasfer.</b> per completare il trasferimento o <b>Chiudi</b> per annullare.</li></ol> <p><b>Nota</b> Se il telefono supporta il trasferimento con ricevitore agganciato, è possibile in alternativa completare il trasferimento riagganciando.</p>

Operazione da effettuare	Procedura
Comunicare con il destinatario del trasferimento prima di trasferire una chiamata (trasferimento con consultazione)	<ol style="list-style-type: none"> <li>1. Da una chiamata attiva, premere <b>Trasfer.</b></li> <li>2. Immettere il numero di destinazione.</li> <li>3. Attendere la risposta del destinatario del trasferimento.</li> <li>4. Premere nuovamente <b>Trasfer.</b> per completare il trasferimento o <b>Chiudi</b> per annullare.</li> </ol> <p><b>Nota</b> Se il telefono supporta il trasferimento con ricevitore agganciato, è possibile in alternativa completare il trasferimento riagganciando.</p>
Trasferire reciprocamente due chiamate correnti (trasferimento diretto) senza rimanere in linea (solo telefoni SCCP)	<ol style="list-style-type: none"> <li>1. Scorrere l'elenco fino a evidenziare una qualsiasi chiamata sulla linea.</li> <li>2. Premere <b>Selez.</b></li> <li>3. Ripetere questa procedura per la seconda chiamata.</li> <li>4. Una volta evidenziata una delle chiamate selezionate, premere <b>Tr.Dir.</b> Per visualizzare <b>Tr.Dir.</b>, potrebbe essere necessario premere <b>Altro.</b></li> </ol> <p>Le due chiamate vengono connesse tra di loro e la propria chiamata viene disconnessa.</p> <p><b>Nota</b> Se si desidera rimanere in linea con i chiamanti, utilizzare <b>Collega.</b></p>
Reindirizzare una chiamata a un sistema di voice messaging	Premere <b>ImmDev.</b> Per ulteriori informazioni, vedere <a href="#">Invio di una chiamata a un sistema di voice messaging, pagina 26.</a>

## Suggerimenti

- Se il trasferimento con ricevitore agganciato è abilitato sul telefono, è possibile riagganciare per completare la chiamata o premere **Trasfer.**, quindi riagganciare.
- Se il trasferimento con ricevitore agganciato *non* è abilitato sul telefono e si riaggancia senza premere nuovamente **Trasfer.**, la chiamata viene messa in attesa.
- Non è possibile utilizzare **Trasfer.** per reindirizzare una chiamata in attesa. Premere **Riprendi** per riprendere la chiamata in attesa prima di trasferirla.

## Invio di una chiamata a un sistema di voice messaging

È possibile utilizzare **ImmDev** per inviare una chiamata attiva, in arrivo o in attesa al sistema di voice messaging. A seconda del tipo di chiamata e della configurazione del telefono, è anche possibile utilizzare **ImmDev** per inviare la chiamata al sistema di voice messaging di un altro utente.

- Se la chiamata è stata inviata originariamente al telefono di un altro utente, **ImmDev** consente di reindirizzarla al proprio sistema di voice messaging o al sistema di voice messaging dell'utente originale. Questa funzione deve essere resa disponibile dall'amministratore di sistema.
- Se la chiamata è stata inviata direttamente e non trasferita o inoltrata oppure se il telefono non supporta l'opzione descritta in precedenza, **ImmDev** reindirizza la chiamata al sistema di voice messaging.

Operazione da effettuare	Procedura
Inviare una chiamata attiva, in arrivo o in attesa al sistema di voice messaging	Premere <b>ImmDev</b> . Viene effettuata una delle seguenti operazioni: <ul style="list-style-type: none"><li>• La chiamata viene trasferita al sistema di voice messaging.</li><li>• Sullo schermo del telefono viene visualizzato un menu che consente di scegliere tra il proprio sistema di voice messaging o il sistema di voice messaging dell'utente originale. Scegliere un'opzione per reindirizzare la chiamata.</li></ul>

### Suggerimento

Se sul telefono viene visualizzato un menu che scompare prima che sia possibile effettuare la selezione, è possibile premere nuovamente **ImmDev** per visualizzare il menu. È anche possibile chiedere all'amministratore di sistema di configurare un valore di timeout maggiore.

## Deviazione di tutte le chiamate verso un altro numero

È possibile utilizzare la funzione Deviazione di tutte le chiamate per reindirizzare le chiamate in arrivo dal proprio telefono verso un altro numero.

Operazione da effettuare	Procedura
Impostazione della deviazione di chiamata sulla linea principale	Premere <b>DevTutt</b> e immettere un numero di telefono di destinazione.
Annullare la deviazione di chiamata sulla linea principale	Premere <b>DevTutt</b> .

Operazione da effettuare	Procedura
Verificare che la deviazione di chiamata sia abilitata sulla linea principale.	<p>Ricerca:</p> <ul style="list-style-type: none"> <li>• L'icona della deviazione di chiamata sopra il numero di telefono principale: .</li> <li>• Il numero di destinazione della deviazione di chiamata nella linea di stato.</li> </ul>
Impostare o annullare la deviazione di chiamata in remoto o per una linea non principale	<ol style="list-style-type: none"> <li>1. Connettersi alle pagine Web Opzioni utente. Vedere <a href="#">Accesso alle pagine Web Opzioni utente, pagina 55</a>.</li> <li>2. Accedere alle impostazioni di deviazione di chiamata. Vedere <a href="#">Controllo delle impostazioni della linea sul Web, pagina 62</a>.</li> </ol> <p><b>Nota</b> Quando la deviazione di chiamata è abilitata per tutte le linee tranne che per la linea principale, il telefono non conferma quando viene effettuata la deviazione delle chiamate. È invece necessario confermare le impostazioni selezionate nelle pagine Web Opzioni utente.</p>



## Suggerimenti

- Immettere il numero di destinazione della deviazione di chiamata esattamente come se si dovesse comporlo dal telefono. Ad esempio, se necessario, immettere il codice di accesso o il prefisso.
- È possibile deviare le chiamate verso un telefono analogico tradizionale o verso un altro telefono IP, ma l'amministratore di sistema può limitare la funzione di deviazione di chiamata ai numeri interni della società.
- La deviazione di chiamata è specifica della linea telefonica. Se si riceve una chiamata su una linea in cui la deviazione di chiamata non è abilitata, il telefono squilla normalmente.
- L'amministratore di sistema può impostare una funzione di sostituzione della deviazione delle chiamate che consente alla persona che riceve le chiamate inoltrate di raggiungere l'utente che ha effettuato la deviazione. Con la sostituzione abilitata, una chiamata effettuata dal telefono di destinazione al proprio telefono non viene inoltrata, ma squilla normalmente.
- L'amministratore di sistema può modificare le condizioni di deviazione di chiamata per le linee telefoniche.

# Uso della funzione Non disturbare

(solo telefoni SIP)

È possibile utilizzare la funzione Non disturbare (NoDist) per bloccare le chiamate in arrivo sul telefono con un segnale di occupato.

Operazione da effettuare	Procedura
Attivare NoDist	<ol style="list-style-type: none"><li>1. Premere  &gt; Configurazione dispositivo &gt; Preferenze chiamata &gt; Non disturbare.</li><li>2. Selezionare Sì, quindi premere Salva.</li></ol> <p>Sulla linea di stato viene visualizzata la voce "Non disturbare" e viene aggiunta la softkey NoDist.</p>
Disattivare NoDist	<p>Premere la softkey NoDist oppure:</p> <ol style="list-style-type: none"><li>1. Premere  &gt; Configurazione dispositivo &gt; Preferenze chiamata &gt; Non disturbare.</li><li>2. Selezionare No, quindi premere Salva.</li></ol>

## Suggerimenti

- Quando la funzione NoDist è attivata:
  - La funzione di blocco NoDist è applicabile a tutte le linee del proprio telefono.
  - Le chiamate ricevute non vengono registrate nella rubrica delle chiamate non risposte sul proprio telefono.
- Quando sul proprio telefono sono abilitate le funzioni NoDist e Deviazione di tutte le chiamate, quest'ultima ha la priorità sulle chiamate in arrivo. Ossia, le chiamate verranno deviate e il chiamante non riceverà il segnale di occupato.
- Se sul proprio telefono non è abilitata la funzione NoDist, rivolgersi all'amministratore di sistema.

## Esecuzione di chiamate in conferenza

Il telefono IP di Cisco Unified consente di unire tre o più chiamate separate in una conversazione, creando una chiamata in conferenza.

## Informazioni sui tipi di chiamate in conferenza

Sono disponibili due tipi di chiamate in conferenza: standard (ad hoc) e automatica.

## Chiamate in conferenza standard

È possibile creare una conferenza standard in modi diversi, a seconda delle esigenze e delle softkey disponibili sul telefono.

- **Conf:** utilizzare questa softkey per avviare una conferenza standard chiamando ciascun partecipante. La chiamata in conferenza standard è una funzione predefinita disponibile sulla maggior parte dei telefoni.
- **Collega:** utilizzare questa softkey per avviare una conferenza standard collegando diverse chiamate già in linea (solo telefoni SCCP).
- **Incl\_m:** utilizzare questa softkey per aggiungersi a una chiamata esistente su una linea condivisa e trasformare la chiamata in una conferenza standard. Questa funzione è disponibile solo su telefoni che utilizzano linee condivise.

Per ulteriori istruzioni, vedere [Avvio e partecipazione a una conferenza standard, pagina 29](#).

## Chiamate in conferenza automatica

È possibile creare una conferenza automatica chiamando il numero di conferenza automatica in un momento specifico.

Per ulteriori istruzioni, vedere [Avvio o collegamento a una chiamata in conferenza automatica, pagina 31](#).

## Avvio e partecipazione a una conferenza standard

Una conferenza standard (ad hoc) consente ad almeno tre partecipanti di parlare in una singola chiamata.

Operazione da effettuare	Procedura
<ul style="list-style-type: none"><li>• Creare una conferenza chiamando partecipanti</li><li>• Aggiungere nuovi partecipanti a una conferenza esistente</li></ul>	<ol style="list-style-type: none"><li><b>1.</b> Da una chiamata connessa, premere <b>Conf</b>. Potrebbe essere necessario premere la softkey <b>Altro</b> per visualizzare <b>Conf</b>.</li><li><b>2.</b> Immettere il numero di telefono del partecipante.</li><li><b>3.</b> Attendere che la chiamata venga connessa.</li><li><b>4.</b> Premere nuovamente <b>Conf</b> per aggiungere il partecipante alla chiamata.</li><li><b>5.</b> Ripetere l'operazione per aggiungere altri partecipanti.</li></ol>

Operazione da effettuare	Procedura
Creare una conferenza collegando due o più chiamate esistenti (solo telefoni SCCP)	<ol style="list-style-type: none"> <li>1. Assicurarsi che siano in corso due o più chiamate su una singola linea.</li> <li>2. Evidenziare una chiamata che si desidera aggiungere alla conferenza.</li> <li>3. Premere <b>Selez.</b> La chiamata selezionata visualizza questa icona .</li> <li>4. Ripetere questo processo per ciascuna chiamata che si desidera aggiungere.</li> <li>5. Da una delle chiamate selezionate, premere <b>Collega</b>. Potrebbe essere necessario premere la softkey <b>Altro</b> per visualizzare <b>Collega</b>.</li> </ol> <p><b>Nota</b> La chiamata attiva viene selezionata automaticamente.</p>
Partecipare a una conferenza	Rispondere al telefono quando squilla.
Creare una conferenza includendo una chiamata in una linea condivisa	<p>Evidenziare una chiamata su una linea condivisa e premere <b>Incl_m</b>. Potrebbe essere necessario premere la softkey <b>Altro</b> per visualizzare <b>Incl_m</b>.</p> <p>Vedere <a href="#">Uso di una linea condivisa, pagina 34</a>.</p>
Visualizzare un elenco di partecipanti alla conferenza	<ol style="list-style-type: none"> <li>1. Evidenziare una conferenza attiva.</li> <li>2. Premere <b>El.Conf</b>.</li> </ol> <p>I partecipanti vengono elencati nell'ordine in cui si sono aggiunti alla conferenza, quindi gli ultimi partecipanti aggiunti sono visualizzati all'inizio dell'elenco.</p>
Ottenere un elenco aggiornato dei partecipanti	Con l'elenco dei partecipanti alla conferenza visualizzato, premere <b>Aggiorna</b> .
Visualizzare l'utente che ha avviato la conferenza	Mentre viene visualizzato l'elenco dei partecipanti alla conferenza, individuare la persona alla fine dell'elenco con un asterisco (*) accanto al nome.
Disconnettere l'ultimo partecipante aggiunto alla conferenza	<p>Con l'elenco dei partecipanti alla conferenza visualizzato, premere <b>DiscUlt</b>.</p> <p>I partecipanti possono essere rimossi solo dall'utente che ha avviato la chiamata in conferenza.</p>
Rimuovere i partecipanti alla conferenza	<ol style="list-style-type: none"> <li>1. Evidenziare il nome del partecipante.</li> <li>2. Premere <b>Rimuovi</b>.</li> </ol> <p>I partecipanti possono essere rimossi solo dall'utente che ha avviato la conferenza.</p>

Operazione da effettuare	Procedura
Disconnettersi da una conferenza	Riagganciare o premere <b>Chiudi</b> .

### Suggerimenti

- È necessario che le chiamate si trovino su una stessa linea per poterle aggiungere a una conferenza. Se le chiamate si trovano su linee diverse, trasferirle prima su una singola linea utilizzando Conf o Collega. Collega è disponibile solo nei telefoni SCCP.
- In base alla configurazione del telefono, se si lascia una conferenza dopo averla creata, è possibile che la conferenza venga terminata. Per evitare questo, trasferire la conferenza prima di riagganciare.

## Avvio o collegamento a una chiamata in conferenza automatica

La conferenza automatica consente di avviare o partecipare a una conferenza componendo il numero della conferenza.

Operazione da effettuare	Procedura
Avviare una conferenza automatica	<ol style="list-style-type: none"> <li>1. Ottenere un numero di conferenza automatica dall'amministratore di sistema.</li> <li>2. Distribuire il numero ai partecipanti.</li> <li>3. Quando si è pronti ad avviare la riunione, sganciare il ricevitore per richiamare il segnale, quindi premere <b>ConfAut</b>.</li> <li>4. Comporre il numero di conferenza automatica. I partecipanti possono ora partecipare alla conferenza componendo il numero.</li> </ol> <p><b>Nota</b> I partecipanti ricevono un segnale di occupato se chiamano la conferenza prima che la persona che ha avviato la conferenza abbia partecipato. In questo caso, i partecipanti devono utilizzare la funzione di prenotazione di chiamata.</p>
Partecipare a una conferenza automatica	<p>Comporre il numero di conferenza automatica fornito dalla persona che ha avviato la conferenza.</p> <p><b>Nota</b> Si riceverà un segnale di occupato se si effettua la chiamata in conferenza prima che l'utente che ha avviato la conferenza sia collegato. In questo caso, riprovare a chiamare.</p>
Terminare una conferenza automatica	<p>Tutti i partecipanti devono riagganciare.</p> <p>La conferenza non termina automaticamente quando la persona che ha avviato la conferenza si disconnette.</p>

# Gestione avanzata delle chiamate

Le operazioni di gestione avanzata delle chiamate implicano la configurazione da parte dell'amministratore di sistema di funzioni speciali per il telefono, che variano in base alle esigenze di gestione delle chiamate e all'ambiente di lavoro.

## Chiamata rapida

La chiamata rapida consente di immettere un numero di indice, premere un tasto o selezionare una voce dello schermo del telefono per effettuare una chiamata. A seconda della configurazione, il telefono può supportare diverse funzioni di chiamata rapida:

- Tasti di chiamata rapida
- Composizione abbreviata
- Indici di chiamata rapida



- Nota**
- Per impostare i tasti di chiamata rapida e la composizione abbreviata, è necessario accedere alle pagine Web Opzioni utente. Vedere [Accesso alle pagine Web Opzioni utente, pagina 55](#).
  - Per impostare gli indici di chiamata rapida, è necessario accedere alla funzione Directory personale. Vedere [Uso della directory personale sul proprio telefono, pagina 51](#).
  - In alternativa, l'amministratore di sistema può configurare le funzioni di chiamata rapida per l'utente.

Operazione da effettuare	Procedura
Utilizzare i tasti di chiamata rapida	<ol style="list-style-type: none"><li>1. Impostare i tasti di chiamata rapida. Vedere "<a href="#">Impostazione delle chiamate rapide sul Web</a>" a pagina 59.</li><li>2. Per effettuare una chiamata, premere  (un tasto di chiamata rapida).</li></ol> <p><b>Nota</b> Se il telefono supporta la funzione di chiamata rapida Campo Indicatore luminoso di occupato (CLO), è possibile verificare se il numero di chiamata rapida è occupato prima di comporlo. Vedere <a href="#">Uso di CLO per la determinazione dello stato di una linea, pagina 41</a>.</p>

Operazione da effettuare	Procedura
Utilizzare Composizione abbreviata	<ol style="list-style-type: none"> <li>1. Impostare i codici di composizione abbreviata. Vedere <a href="#">Impostazione delle chiamate rapide sul Web, pagina 59</a>.</li> <li>2. Per effettuare una chiamata, immettere il codice di composizione abbreviata e premere <b>ChAbbr</b>.</li> </ol>
Utilizzare Indice di chiamata rapida	<ol style="list-style-type: none"> <li>1. Creare una voce di rubrica personale e assegnare un codice degli indici di chiamata rapida. Vedere <a href="#">Uso della directory personale sul Web, pagina 56</a>.</li> <li>2. Per effettuare una chiamata, accedere al servizio Indice di chiamata rapida sul telefono. Vedere <a href="#">Uso della directory personale sul proprio telefono, pagina 51</a>.</li> </ol>

## Risposta a una chiamata reindirizzata sul proprio telefono

La funzione Risposta per Assente consente di rispondere a una chiamata in arrivo sul telefono di un collega reindirizzandola al proprio telefono. È possibile utilizzare Risposta per assente se si condivide la gestione delle chiamate con i colleghi.

Operazione da effettuare	Procedura
Rispondere a una chiamata in arrivo su un altro interno nel gruppo di chiamate	<ol style="list-style-type: none"> <li>1. Effettuare una delle seguenti operazioni: <ul style="list-style-type: none"> <li>• Se è disponibile, premere la softkey <b>RispAss</b>.</li> <li>• Se la softkey <b>RispAss</b> non è disponibile, sganciare il ricevitore, quindi premere <b>RispAss</b>.</li> </ul> <p>Se il telefono supporta la funzione Risposta per assente automatica, si è ora connessi alla chiamata.</p> </li> <li>2. Se c'è una chiamata in arrivo, premere <b>Risp</b> per connettersi alla chiamata.</li> </ol>
Rispondere a una chiamata in arrivo su un altro interno non incluso nel gruppo	<ol style="list-style-type: none"> <li>1. Effettuare una delle seguenti operazioni: <ul style="list-style-type: none"> <li>• Se è disponibile, premere la softkey <b>RispAsG</b>.</li> <li>• Se la softkey <b>RispAsG</b> non è disponibile, sganciare il ricevitore per visualizzarla, quindi premere <b>RispAsG</b>.</li> </ul> </li> <li>2. Immettere il codice della funzione Risposta per assente di gruppo. <p>Se il telefono supporta la funzione Risposta per assente automatica, si è ora connessi alla chiamata.</p> </li> <li>3. Se c'è una chiamata in arrivo, premere <b>Risp</b> per connettersi alla chiamata.</li> </ol>

Operazione da effettuare	Procedura
<p>Rispondere a una chiamata in arrivo su un altro interno nel proprio gruppo o in un gruppo associato</p>	<p><b>1.</b> Effettuare una delle seguenti operazioni:</p> <ul style="list-style-type: none"> <li>• Se è disponibile, premere la softkey <b>RispAIG</b>.</li> <li>• Se la softkey <b>RispAIG</b> non è disponibile, sganciare il ricevitore, quindi premere <b>RispAIG</b>.</li> </ul> <p>Se il telefono supporta la funzione Risposta per assente automatica, si è ora connessi alla chiamata.</p> <p><b>2.</b> Se c'è una chiamata in arrivo, premere <b>Risp</b> per connettersi alla chiamata.</p>

## Suggerimenti

- Quando si preme **RispAss** e **RispAsG**, l'utente viene connesso alla chiamata che ha squillato più a lungo.
- Quando si preme **RispAIG**, l'utente viene connesso alla chiamata nel gruppo di chiamate con la priorità più alta.
- Se si dispone di più linee e si desidera rispondere alla chiamata su una linea non principale, premere  per la linea desiderata, quindi premere la softkey Risposta per Assente.

## Uso di una linea condivisa

L'amministratore di sistema potrebbe richiedere all'utente di utilizzare una linea condivisa se:

- dispone di più telefoni e desidera un numero di telefono;
- condivide le attività di gestione delle chiamate con i colleghi;
- gestisce chiamate per conto di un responsabile.

## Informazioni sulle linee condivise

### Icona di Remoto in uso

L'icona di Remoto in uso  viene visualizzata quando un altro telefono che condivide la linea ha una chiamata connessa. È possibile continuare a effettuare e ricevere chiamate sulla linea condivisa, anche quando viene visualizzata l'icona di Remoto in uso.

### Condivisione delle informazioni sulla chiamata e inclusione

In ciascun telefono che condivide una linea vengono visualizzate informazioni sulle chiamate che vengono effettuate e ricevute sulla linea condivisa. Queste informazioni possono includere l'ID del chiamante e la durata della chiamata. Per eccezioni, vedere la sezione [Privacy](#).

Quando le informazioni sulla chiamata sono visibili in questo modo, l'utente e i colleghi che condividono una linea possono aggiungere se stessi alle chiamate utilizzando **Inclus.** o **Incl\_m.** Vedere [Aggiunta di se stessi a una chiamata su una linea condivisa, pagina 35.](#)

## Privacy

Se non si desidera che i colleghi che condividono la linea visualizzino informazioni sulle proprie chiamate, abilitare la funzione Privacy. Questa funzione impedisce anche l'inclusione dei colleghi nelle proprie chiamate. Vedere [Come impedire ad altri utenti di visualizzare o includersi in una chiamata sulla linea condivisa, pagina 32.](#)





### Nota

Il numero massimo di chiamate supportate da una linea condivisa può variare in base al telefono.

## Aggiunta di se stessi a una chiamata su una linea condivisa

A seconda della modalità di configurazione del proprio telefono, è possibile aggiungere se stessi a una chiamata su una linea condivisa utilizzando la funzione **Inclus.** o **Incl\_m.**

Operazione da effettuare	Procedura
Verificare se la linea condivisa è in uso	Cercare l'icona per l'uso remoto  accanto a un tasto di linea rosso  .
Visualizzare dettagli sulle chiamate correnti sulla linea condivisa	Premere il tasto di linea rosso  per la linea in uso remoto. Tutte le chiamate non private vengono visualizzate nell'area di attività della chiamata del touchscreen.
Aggiungere se stessi a una chiamata su una linea condivisa mediante la softkey <b>Inclus.</b>	<ol style="list-style-type: none"><li>1. Evidenziare una chiamata in uso remoto.</li><li>2. Premere <b>Inclus.</b> Potrebbe essere necessario premere la softkey <b>Altro</b> per visualizzare <b>Inclus.</b></li></ol> La propria presenza viene annunciata agli altri partecipanti mediante un segnale acustico.
Aggiungere se stessi a una chiamata su una linea condivisa mediante la softkey <b>Incl_m</b>	<ol style="list-style-type: none"><li>1. Evidenziare una chiamata in uso remoto.</li><li>2. Premere <b>Incl_m.</b> Potrebbe essere necessario premere la softkey <b>Altro</b> per visualizzare <b>Incl_m.</b></li></ol> Gli altri partecipanti ricevono un segnale e una breve interruzione dell'audio. Vengono inoltre modificate le informazioni visualizzate sullo schermo del telefono.







Operazione da effettuare	Procedura
Aggiungere nuovi partecipanti alla conferenza a una chiamata a cui si è stati inclusi	<p>Includersi nella chiamata utilizzando <b>Incl_m</b>, se disponibile.</p> <p>A differenza di <b>Inclus.</b>, <b>Incl_m</b> converte la chiamata in una chiamata in conferenza standard (ad hoc), consentendo di aggiungere nuovi partecipanti. Vedere <a href="#">Esecuzione di chiamate in conferenza, pagina 28</a>.</p>
Lasciare una chiamata a cui si è stati inclusi	<p>Riagganciare.</p> <p>Quando si riaggancia dopo aver utilizzato <b>Inclus.</b>, gli altri partecipanti ricevono un segnale di disconnessione e la chiamata originale continua.</p> <p>Quando si riaggancia dopo aver utilizzato <b>Incl_m</b>, la chiamata rimane attiva sotto forma di chiamata in conferenza, purché rimangano almeno tre partecipanti in linea.</p>

## Suggerimenti

- Se la funzione Privacy è abilitata per un telefono che utilizza la linea condivisa, le informazioni sulla chiamata e le softkey di inclusione non verranno visualizzate sugli altri telefoni che condividono la linea.
- La disconnessione da una chiamata a cui si è preso parte mediante la funzione **Inclus.** viene eseguita se la chiamata è stata messa in attesa, trasferita o trasformata in una chiamata in conferenza.

## Come impedire ad altri utenti di visualizzare o includersi in una chiamata sulla linea condivisa

Se si condivide una linea telefonica, è possibile utilizzare la funzione Privacy per impedire ad altri utenti che condividono la linea di visualizzare o includersi (aggiungersi) nelle chiamate.

Operazione da effettuare	Procedura
Impedire ad altri utenti di visualizzare o di includersi nelle chiamate su una linea condivisa	<ol style="list-style-type: none"> <li>1. Premere <b>Privato</b> .</li> <li>2. Per verificare che la funzione Privacy sia attiva, ricercare l'icona relativa alla funzione abilitata  accanto al tasto di linea di colore ambra .</li> </ol>
Consentire ad altri utenti di visualizzare o includersi nelle chiamate su una linea condivisa	<ol style="list-style-type: none"> <li>1. Premere <b>Privato</b> .</li> <li>2. Per verificare che la funzione Privacy sia disattivata, ricercare l'icona relativa alla funzione disabilitata  accanto al tasto di linea spento .</li> </ol>

## Suggerimenti

- Se la funzione Privacy è abilitata per il telefono che condivide la stessa linea, è possibile continuare a effettuare e ricevere chiamate mediante la linea condivisa.
- La funzione Privacy ha effetto su tutte le linee condivise associate al telefono. Di conseguenza, se si dispone di più linee condivise e la funzione Privacy è abilitata, i colleghi non potranno visualizzare né includersi nelle chiamate su una qualsiasi delle linee condivise.

## Archiviazione e recupero delle chiamate parcheggiate

È possibile parcheggiare una chiamata quando si desidera archivarla in modo da consentirne il recupero da un altro telefono nel sistema Cisco Unified CallManager, ad esempio un telefono sulla scrivania di un collega o in una sala conferenze.

Operazione da effettuare	Procedura
Archiviare una chiamata attiva mediante Parcheggio chiamata	<ol style="list-style-type: none"><li>1. Durante una chiamata, premere <b>ParChi</b>. Potrebbe essere necessario premere la softkey <b>Altro</b> per visualizzare <b>ParChi</b>.</li><li>2. Annotare il numero di parcheggio di chiamata visualizzato sullo schermo del telefono.</li><li>3. Riagganciare.</li></ol>
Recuperare una chiamata parcheggiata	Per connettersi alla chiamata, immettere il numero di parcheggio di chiamata da un qualsiasi telefono IP di Cisco Unified nella rete.



### Nota



Si ha a disposizione una quantità di tempo limitata per recuperare la chiamata parcheggiata prima che questa torni al numero originale. Per dettagli, rivolgersi all'amministratore di sistema.

## Esecuzione e ricezione di chiamate protette

In base alla configurazione del sistema telefonico definita dall'amministratore di sistema, è possibile che il telefono in uso sia in grado di effettuare e ricevere chiamate protette.

Di seguito vengono indicati i tipi di chiamate supportati dal telefono in uso.

- Chiamata *autenticata*: le identità di tutti i telefoni da cui si prende parte alla chiamata sono state verificate.
- Chiamata *crittografata*: il telefono riceve e trasmette audio crittografato (la conversazione in corso) nella rete IP di Cisco. Le chiamate crittografate sono anche autenticate.
- Chiamata *non protetta*: le funzioni di protezione non sono supportate da almeno uno dei telefoni da cui si prende parte alla chiamata o dalla connessione oppure non è possibile verificare i telefoni.

<b>Operazione da effettuare</b>	<b>Procedura</b>
Controllare il livello di protezione di una chiamata	<p>Ricerca un'icona di protezione nell'angolo superiore destro dell'area di attività della chiamata, accanto al timer di durata della chiamata:</p> <p> Chiamata autenticata</p> <p> Chiamata crittografata</p> <p>Se la chiamata non è protetta, non viene visualizzata alcuna icona di protezione.</p>
Verificare se è possibile effettuare chiamate protette nella propria società	Rivolgersi all'amministratore di sistema.



**Nota** Esistono interazioni, restrizioni e limitazioni che incidono sulle funzioni di protezione nel telefono in uso. Per ulteriori informazioni, rivolgersi all'amministratore di sistema.

## Tracce delle chiamate sospette

(solo telefoni SCCP)

Se si ricevono chiamate sospette o pericolose, l'amministratore di sistema può aggiungere al telefono la funzione di identificazione delle chiamate pericolose (MCID, Malicious Call Identification). Questa funzione consente di identificare come sospetta una chiamata attiva, in modo da avviare l'esecuzione di una serie di verifiche automatiche e visualizzare messaggi di notifica.

<b>Operazione da effettuare</b>	<b>Procedura</b>
Inviare una notifica all'amministratore di sistema su una chiamata sospetta o indesiderata	<p>Premere ID_TI.</p> <p>Il telefono emette un segnale e visualizza il messaggio "ID_TI attivata".</p>

# Assegnazione di una priorità alle chiamate importanti

(solo telefoni SCCP)

In alcuni ambienti specializzati, ad esempio negli uffici militari o statali, potrebbe essere necessario effettuare o ricevere chiamate urgenti o importanti. Se questa funzione di gestione delle chiamate speciale è necessaria, l'amministratore di sistema può aggiungere al telefono la funzione Precedenza e prelazione multilivello (MLPP, Multilevel Precedence and Preemption).

Tenere presente quanto segue:

- Con *precedenza* viene indicata la priorità associata a una chiamata.
- Con *prelazione* viene indicato il processo che consente di terminare una chiamata in corso con priorità più bassa, per accettare una chiamata con priorità più alta inviata al telefono.



Operazione da effettuare	Procedura
Scegliere un livello di priorità (precedenza) per una chiamata in uscita	Rivolgersi all'amministratore di sistema per un elenco di numeri di precedenza da associare alle chiamate.
Eseguire una chiamata con priorità (precedenza)	Immettere il numero di accesso MLPP (fornito dall'amministratore di sistema) seguito dal numero di telefono.
Emettere una suoneria speciale (più rapida del solito) o un segnale di avviso di chiamata speciale	Si sta ricevendo una chiamata con priorità (precedenza). Un'icona MLPP sullo schermo del telefono indica il livello di priorità della chiamata.
Visualizzare il livello di priorità di una chiamata	Ricercare l'icona MLPP sullo schermo del telefono: <ul style="list-style-type: none"><li>■ Chiamata con priorità</li><li>■ Chiamata con priorità media (immediata)</li><li>■ Chiamata con priorità alta (flash)</li><li>■ Chiamata con la priorità più alta (ignora flash) o chiamata con sostituzione operativa</li></ul> Le chiamate con priorità più alta vengono visualizzate all'inizio dell'elenco di chiamate. Se l'icona MLPP non è visualizzata, il livello di priorità della chiamata è normale (routine).
Segnale acustico continuo che interrompe la chiamata	Per uno dei partecipanti è in arrivo una chiamata che richiede la prelazione della chiamata corrente. Riagganciare immediatamente per consentire la ricezione della chiamata con priorità più alta.

## Suggerimenti

- Quando si effettua o si riceve una chiamata con la funzione MLPP abilitata, vengono utilizzate suonerie speciali e i segnali di avviso di chiamata emessi sono diversi da quelli standard.
- Se si immette un numero di accesso MLPP non valido, si riceverà un avviso verbale dell'errore.

## Uso di Mobilità interni telefonici di Cisco

La funzione Mobilità interni telefonici (EM, Extension Mobility) di Cisco consente di configurare temporaneamente un telefono IP di Cisco Unified come il proprio telefono. Dopo la connessione a EM, il telefono adotta il profilo utente, inclusi le linee telefoniche, le funzioni, i servizi definiti e le impostazioni basate sul Web. L'amministratore di sistema deve configurare EM per l'utente.









Operazione da effettuare	Procedura
Eeguire la connessione al servizio EM	<ol style="list-style-type: none"><li>1. Scegliere  &gt; Servizio EM (il nome può variare).</li><li>2. Immettere l'ID utente e il PIN (fornito dall'amministratore di sistema).</li><li>3. Se richiesto, selezionare un profilo di dispositivo.</li></ol>
Disconnettersi da EM	<ol style="list-style-type: none"><li>1. Scegliere  &gt; Servizio EM (il nome può variare).</li><li>2. Quando viene richiesto di disconnettersi, premere Sì.</li></ol>

## Suggerimenti

- EM disconnette automaticamente l'utente dopo un certo periodo di tempo. Questo limite di tempo viene definito dall'amministratore di sistema.
- Le modifiche apportate al proprio profilo EM (dalle pagine Web Opzioni utente) verranno applicate alla successiva connessione a EM da un telefono.
- Le impostazioni che vengono controllate solo dal telefono non vengono mantenute nel proprio profilo EM.









## Uso di CLO per la determinazione dello stato di una linea

A seconda della configurazione, è possibile utilizzare la funzione Campo Indicatore luminoso di occupato (CLO) per determinare lo stato di una linea telefonica associata a un tasto di chiamata rapida, un registro delle chiamate o un elenco di rubriche sul telefono. È possibile effettuare una chiamata su questa linea, indipendentemente dallo stato CLO. Questa funzione non impedisce di comporre un numero.

<b>Operazione da effettuare</b>	<b>Procedura</b>
Visualizzare lo stato di una linea di chiamata rapida	Ricercaire uno di questi indicatori accanto al numero della linea:  +  La linea è in uso.  +  La linea è inattiva.  L'indicatore CLO non è disponibile per questa linea.
Vedere lo stato di una linea in un registro delle chiamate o in una rubrica	Ricercaire uno di questi indicatori accanto al numero della linea:  La linea è in uso.  La linea è inattiva.  L'indicatore CLO non è disponibile per questa linea.

# Uso di un ricevitore, una cuffia e un altoparlante

È possibile utilizzare il telefono con un ricevitore, una cuffia o un altoparlante.

Operazione da effettuare	Procedura
Utilizzare il ricevitore	Sollevarlo per sganciarlo e riagganciarlo per sbloccare la linea.
Utilizzare una cuffia	<p>Premere  per attivare/disattivare la modalità con cuffia. È possibile utilizzare una cuffia con tutti gli altri controlli del telefono, inclusi  e .</p> <p>Se si utilizza la funzione Risposta automatica, vedere <a href="#">Uso della funzione Risposta automatica, pagina 43</a>.</p> <p>Se si utilizza una cuffia che supporta la wideband, è possibile ottenere una maggiore sensibilità audio abilitando l'impostazione per la wideband sul telefono. Per impostazione predefinita, questa impostazione è disabilitata. Per accedere all'impostazione, scegliere  &gt; <b>Preferenze utente &gt; Preferenze audio &gt; Cuffia Wideband</b>.</p> <p>Verificare con l'amministratore di sistema se il sistema telefonico è configurato per l'uso della wideband. Se il sistema non è configurato per l'uso della wideband, non è possibile rilevare alcuna sensibilità audio aggiuntiva quando si utilizza una cuffia wideband. Per ulteriori informazioni sulla cuffia, consultare l'apposita documentazione o rivolgersi all'amministratore di sistema per informazioni.</p>
Utilizzare l'altoparlante	<p>Premere  per attivare/disattivare la modalità con altoparlante. Molte delle operazioni che si possono effettuare per comporre un numero o rispondere a una chiamata attiveranno automaticamente la modalità con altoparlante, presupponendo che il ricevitore sia nel suo alloggiamento e che il tasto  non sia acceso.</p>
Passare dalla modalità con ricevitore alla modalità con cuffia o altoparlante durante una chiamata	Premere  o  e riagganciare il ricevitore.
Passare dalla modalità con cuffia o altoparlante alla modalità con ricevitore durante una chiamata	Sollevare il ricevitore (senza premere alcun tasto).



Operazione da effettuare	Procedura
Regolare il livello di volume per una chiamata	<p>Premere  durante una chiamata o dopo aver richiamato un segnale.</p> <p>Questa operazione consente di regolare il volume del ricevitore, dell'altoparlante o della cuffia, a seconda del dispositivo in uso.</p> <p>Premere <b>Salva</b> per preservare il livello del volume per le chiamate future.</p>

## Acquisto di una cuffia

Il telefono supporta jack per cuffie a quattro o sei canali. Per informazioni sull'acquisto di cuffie, vedere [Informazioni sulla cuffia, pagina 8](#).

## Uso della funzione Risposta automatica

Quando Risposta automatica è abilitata, il telefono risponde automaticamente alle chiamate in arrivo dopo alcuni squilli. L'amministratore di sistema configura la funzione Risposta automatica in modo da utilizzare l'altoparlante o la cuffia. È possibile utilizzare la funzione Risposta automatica se si riceve un volume elevato di chiamate.



Operazione da effettuare	Procedura
Utilizzare la funzione Risposta automatica con una cuffia	<p>Mantenere attiva la modalità con cuffia (ossia, lasciare acceso il tasto ) anche se non si sta effettuando alcuna chiamata.</p> <p>Per mantenere attiva la modalità con cuffia, effettuare le seguenti operazioni:</p> <ul style="list-style-type: none"> <li>• Premere <b>Chiudi</b> per riagganciare.</li> <li>• Premere <b>Chiudi</b> o <b>Chiama</b> per effettuare nuove chiamate.</li> </ul> <p>Se il telefono è impostato per l'uso della funzione Risposta automatica in modalità con cuffia, le chiamate riceveranno una risposta automatica solo se il tasto  è acceso. Altrimenti, le chiamate squillano normalmente ed è necessario rispondervi manualmente.</p>
Utilizzare la funzione Risposta automatica con l'altoparlante	<p>Lasciare il ricevitore nell'alloggiamento e non attivare la modalità con cuffia (tasto  spento).</p> <p>Altrimenti, le chiamate squillano normalmente ed è necessario rispondervi manualmente.</p>

# Uso delle impostazioni del telefono

È possibile personalizzare il telefono IP di Cisco Unified regolando la suoneria, l'immagine di sfondo e altre impostazioni.





## Personalizzazione della suoneria e degli indicatori dei messaggi



È possibile personalizzare la modalità con cui il telefono indica una chiamata in arrivo e un nuovo messaggio vocale. È inoltre possibile regolare il volume della suoneria del telefono.

Operazione da effettuare	Procedura
Modificare la suoneria per una linea	<ol style="list-style-type: none"><li>1. Scegliere  &gt; <b>Preferenze utente &gt; Suonerie.</b></li><li>2. Scegliere una linea telefonica o l'impostazione predefinita della suoneria.</li><li>3. Scegliere una suoneria per riprodurne un esempio.</li><li>4. Premere <b>Selez.</b> e <b>Salva</b> per impostare la suoneria o premere <b>Annulla.</b></li></ol>
Modificare la suoneria in base alla linea (solo flash, uno squillo, solo segnale acustico e così via)	<ol style="list-style-type: none"><li>1. Connettersi alle pagine Web Opzioni utente. Vedere <a href="#">Accesso alle pagine Web Opzioni utente, pagina 55.</a></li><li>2. Accedere alle impostazioni del tipo di suoneria. Vedere <a href="#">Controllo delle impostazioni della linea sul Web, pagina 62.</a></li></ol> <p><b>Nota</b> Prima di poter accedere a questa impostazione, è possibile che l'amministratore di sistema debba abilitarla per l'utente.</p>
Regolare il livello di volume per la suoneria	Premere  mentre il ricevitore è posizionato nel relativo alloggiamento e i tasti della cuffia e dell'altoparlante sono disattivati. Il nuovo volume della suoneria viene salvato automaticamente.
Modifica della modalità di funzionamento dell'indicatore luminoso dei messaggi vocali sul ricevitore	<ol style="list-style-type: none"><li>1. Connettersi alle pagine Web Opzioni utente. Vedere <a href="#">Accesso alle pagine Web Opzioni utente, pagina 55.</a></li><li>2. Accedere alle impostazioni dell'indicatore del messaggio. Vedere <a href="#">Controllo delle impostazioni della linea sul Web, pagina 62.</a></li></ol> <p><b>Nota</b> In genere, il funzionamento predefinito del sistema prevede la visualizzazione di una luce fissa sulla striscia luminosa del ricevitore ogni volta che si riceve un nuovo messaggio vocale.</p>

# Personalizzazione del touchscreen

È possibile regolare le caratteristiche del touchscreen.

Operazione da effettuare	Procedura
Modificare la luminosità del touchscreen	<ol style="list-style-type: none"><li>1. Scegliere  &gt; <b>Preferenze utente</b> &gt; <b>Luminosità</b>.</li><li>2. Per effettuare le regolazioni desiderate, premere <b>Più</b>, <b>Meno</b> o .</li><li>3. Premere <b>Salva</b> o <b>Annulla</b>.</li></ol>
Regolare il touchscreen per adattare l'angolo di visualizzazione	<ol style="list-style-type: none"><li>1. Scegliere  &gt; <b>Preferenze utente</b> &gt; <b>Angolo visualizzazione</b>.</li><li>2. Per effettuare le regolazioni desiderate, premere <b>Più</b>, <b>Meno</b> o .</li><li>3. Premere <b>Salva</b> o <b>Annulla</b>.</li></ol>
Modificare l'immagine di sfondo	<ol style="list-style-type: none"><li>1. Scegliere  &gt; <b>Preferenze utente</b> &gt; <b>Immagini di sfondo</b>.</li><li>2. Scorrere le immagini disponibili e premere <b>Selez.</b> per scegliere un'immagine.</li><li>3. Premere <b>Anteprima</b> per ottenere una visualizzazione più grande dell'immagine di sfondo.</li><li>4. Premere <b>Esci</b> per tornare al menu di selezione.</li><li>5. Premere <b>Salva</b> per accettare la nuova immagine o premere <b>Annulla</b>.</li></ol>
Abilitare o disabilitare il touchscreen	Vedere <a href="#">Pulizia e manutenzione del touchscreen, pagina 13</a> .
Modificare la lingua sul touchscreen	<ol style="list-style-type: none"><li>1. Connettersi alle pagine Web Opzioni utente. Vedere <a href="#">Accesso alle pagine Web Opzioni utente, pagina 55</a>.</li><li>2. Accedere alle impostazioni utente. Vedere <a href="#">Controllo delle impostazioni utente sul Web, pagina 61</a>.</li></ol>
Modificare l'etichetta di testo della linea	<ol style="list-style-type: none"><li>1. Connettersi alle pagine Web Opzioni utente. Vedere <a href="#">Accesso alle pagine Web Opzioni utente, pagina 55</a>.</li><li>2. Accedere alle impostazioni dell'etichetta della linea. Vedere <a href="#">Controllo delle impostazioni della linea sul Web, pagina 62</a>.</li></ol>





<b>Operazione da effettuare</b>	<b>Procedura</b>
Regolare il contrasto per l'eventuale modulo di espansione 7914 del telefono IP di Cisco Unified (solo telefoni SCCP con moduli di espansione)	<ol style="list-style-type: none"> <li>1. Scegliere  &gt; <b>Preferenze utente &gt; Contrasto.</b></li> <li>2. Per effettuare le regolazioni desiderate, premere <b>Più, Meno</b> o .</li> <li>3. Premere <b>Salva</b> o <b>Annulla</b>.</li> </ol>
Disattivare l'illuminazione del touchscreen	Contattare l'amministratore di sistema per verificare se questa funzione opzionale è disponibile. Questa funzione consente di disattivare l'illuminazione del touchscreen per un tempo predeterminato (impostato dall'amministratore di sistema).



# Uso dei registri delle chiamate e delle rubriche



In questa sezione viene descritto in che modo è possibile utilizzare i registri delle chiamate e le rubriche. Per accedere a entrambe le funzioni, utilizzare il tasto Rubriche .

## Uso dei registri delle chiamate

Il telefono memorizza i registri delle chiamate. I registri delle chiamate contengono record di chiamate non risposte, effettuate e ricevute.

Operazione da effettuare	Procedura
Visualizzare i registri delle chiamate	Scegliere  > <b>Chiamate non risposte</b> , <b>Chiamate effettuate</b> oppure <b>Chiamate ricevute</b> . Ciascun registro memorizza fino a 100 record.
Visualizzare i dettagli per un singolo record di chiamata	<ol style="list-style-type: none"><li>1. Scegliere  &gt; <b>Chiamate non risposte</b>, <b>Chiamate effettuate</b> oppure <b>Chiamate ricevute</b>.</li><li>2. Evidenziare un record di chiamata.</li><li>3. Premere <b>Dettagli</b>. Vengono visualizzate informazioni quali il numero chiamato, il numero del chiamante, l'ora del giorno e la durata della chiamata (solo per le chiamate effettuate e ricevute).</li></ol>
Cancellare tutti i record di chiamata contenuti in tutti i registri	Premere  , quindi <b>Cancella</b> .
Cancellare tutti i record di chiamata contenuti in un solo registro	<ol style="list-style-type: none"><li>1. Scegliere  &gt; <b>Chiamate non risposte</b>, <b>Chiamate effettuate</b> oppure <b>Chiamate ricevute</b>.</li><li>2. Evidenziare un record di chiamata.</li><li>3. Premere <b>Cancella</b>. Potrebbe essere necessario premere la softkey <b>Altro</b> per visualizzare <b>Cancella</b>.</li></ol>
Cancellare un singolo record di chiamata	<ol style="list-style-type: none"><li>1. Scegliere  &gt; <b>Chiamate non risposte</b>, <b>Chiamate effettuate</b> oppure <b>Chiamate ricevute</b>.</li><li>2. Evidenziare un record di chiamata.</li><li>3. Premere <b>Elimina</b>.</li></ol>

Operazione da effettuare	Procedura
Chiamare da un registro delle chiamate (mentre non è in corso un'altra chiamata)	<ol style="list-style-type: none"> <li>1. Scegliere  &gt; <b>Chiamate non risposte</b>, <b>Chiamate effettuate</b> oppure <b>Chiamate ricevute</b>.</li> <li>2. Evidenziare un record di chiamata.</li> <li>3. Se è necessario modificare il numero visualizzato, premere <b>Mod nr</b> seguito da &lt;&lt; o &gt;&gt;. Per eliminare il numero, premere <b>Mod nr</b> seguito da <b>Elimina</b>. Potrebbe essere necessario premere la softkey <b>Altro</b> per visualizzare <b>Elimina</b>.</li> <li>4. Sganciare il ricevitore per effettuare la chiamata.</li> </ol>
Chiamare da un registro delle chiamate (mentre si è connessi a un'altra chiamata)	<ol style="list-style-type: none"> <li>1. Scegliere  &gt; <b>Chiamate non risposte</b>, <b>Chiamate effettuate</b> oppure <b>Chiamate ricevute</b>.</li> <li>2. Evidenziare un record di chiamata.</li> <li>3. Se è necessario modificare il numero visualizzato, premere <b>Mod nr</b> seguito da &lt;&lt; o &gt;&gt;. Per eliminare il numero, premere <b>Mod nr</b> seguito da <b>Elimina</b>. Potrebbe essere necessario premere la softkey <b>Altro</b> per visualizzare <b>Elimina</b>.</li> <li>4. Premere <b>Chiama</b>.</li> <li>5. Scegliere una voce di menu per gestire la chiamata originale: <ul style="list-style-type: none"> <li>• <b>Attesa</b>: mette in attesa la prima chiamata e compone la seconda.</li> <li>• <b>Trasfer.</b>: trasferisce il primo interlocutore sulla linea dell'altro interlocutore escludendo la propria chiamata. Dopo aver composto il numero, premere nuovamente <b>Trasfer.</b> per completare l'azione.</li> <li>• <b>Conf</b>: crea una chiamata in conferenza con tutti i partecipanti inclusi. Dopo aver composto il numero, premere nuovamente <b>Conf</b> per completare l'azione.</li> <li>• <b>Chiudi</b>: disconnette la prima chiamata e compone la seconda.</li> </ul> </li> </ol>
Verificare se la linea nel registro delle chiamate è occupata prima di effettuare una chiamata su tale linea (solo telefoni SCCP)	Cercare gli indicatori di Campo Indicatore luminoso di occupato. Vedere <a href="#">Uso di CLO per la determinazione dello stato di una linea, pagina 41</a> .

Operazione da effettuare	Procedura
Effettuare una chiamata da una voce di URL in un registro delle chiamate (solo telefoni SIP)	<ol style="list-style-type: none"> <li>1. Scegliere  &gt; <b>Chiamate non risposte, Chiamate effettuate</b> oppure <b>Chiamate ricevute</b>.</li> <li>2. Evidenziare la voce di URL che si desidera comporre.</li> <li>3. Se è necessario modificare la voce, premere <b>Mod nr</b>.</li> <li>4. Viene visualizzata l'icona  a indicare che è stata iniziata la modifica dei caratteri nella voce di URL.</li> <li>5. Premere <b>Chiama</b>.</li> </ol>

### Suggerimento

(solo telefoni SCCP)

Per visualizzare il record di chiamata completo relativo a una chiamata con più interlocutori (ad esempio, una chiamata inoltrata o trasferita), evidenziare il record di chiamata e premere **Dettagli**. Il record **Dettagli** mostra due voci per ciascuna chiamata con più interlocutori non risposta o ricevuta. Le voci vengono elencate in ordine cronologico contrario:

- La prima voce registrata è il nome/numero dell'ultima chiamata completata di una chiamata con più interlocutori ricevuta sul telefono.
- La seconda voce registrata è il nome/numero della prima chiamata completata di una chiamata con più interlocutori ricevuta sul telefono.



## Composizione da rubrica

A seconda della configurazione, il telefono può fornire funzioni di rubrica aziendale e directory personale:

- Rubrica aziendale: contatti aziendali a cui è possibile accedere sul proprio telefono. La rubrica aziendale viene impostata e gestita dall'amministratore di sistema.
- Directory personale: se disponibile, include i contatti personali e i codici di chiamata rapida associati che è possibile configurare e a cui è possibile accedere dal telefono e dalle pagine Web Opzioni utente. Directory personale comprende le funzioni Rubrica personale e Indici di chiamata rapida:
  - PAB è una rubrica dei contatti personali.
  - Indici di chiamata rapida consentono di assegnare codici alle voci PAB per le chiamate rapide.

## Uso della rubrica aziendale sul proprio telefono

È possibile utilizzare una rubrica aziendale per effettuare chiamate ai colleghi.

Operazione da effettuare	Procedura
Chiamare da una rubrica aziendale (mentre non è in corso un'altra chiamata)	<ol style="list-style-type: none"><li>1. Scegliere  &gt; <b>Rubrica aziendale</b> (il nome esatto può variare).</li><li>2. Utilizzare la tastiera per immettere un nome completo o parziale e premere <b>Cerca</b>.</li><li>3. Per effettuare una chiamata, premere l'elenco o scorrerlo e sganciare il ricevitore.</li></ol>
Effettuare una chiamata da una rubrica aziendale (quando è in corso un'altra chiamata)	<ol style="list-style-type: none"><li>1. Scegliere  &gt; <b>Rubrica aziendale</b> (il nome esatto può variare).</li><li>2. Utilizzare la tastiera per immettere un nome completo o parziale e premere <b>Cerca</b>.</li><li>3. Scorrere un elenco e premere <b>Chiama</b>.</li><li>4. Scegliere una voce di menu per gestire la chiamata originale:<ul style="list-style-type: none"><li>• <b>Attesa:</b> mette in attesa la prima chiamata e compone la seconda.</li><li>• <b>Trasfer.:</b> trasferisce il primo interlocutore sulla linea dell'altro interlocutore escludendo la propria chiamata. Dopo aver composto il numero, premere nuovamente <b>Trasfer.</b> per completare l'azione.</li><li>• <b>Conf:</b> crea una chiamata in conferenza con tutti i partecipanti inclusi. Dopo aver composto il numero, premere nuovamente <b>Conf</b> per completare l'azione.</li><li>• <b>Chiudi:</b> disconnette la prima chiamata e compone la seconda.</li></ul></li></ol>
Verificare se la linea telefonica nella rubrica è occupata	Cercare gli indicatori di Campo Indicatore luminoso di occupato (CLO). Vedere <a href="#">Uso di CLO per la determinazione dello stato di una linea, pagina 41</a> .



### Suggerimento

Utilizzare i numeri sulla tastiera per immettere caratteri sullo schermo del telefono. Utilizzare il pulsante di navigazione sul telefono per spostarsi tra i campi di input.

## Uso della directory personale sul proprio telefono

L'insieme di funzioni Directory personale contiene Rubrica personale (PAB) e Indici di chiamata rapida. In questa sezione viene descritto come impostare e utilizzare Directory personale sul proprio telefono. In alternativa, vedere "[Uso della directory personale sul Web](#)" a pagina 56.

<b>Operazione da effettuare</b>	<b>Procedura</b>
Accedere a Directory personale (per i codici della rubrica personale e degli indici di chiamata rapida)	<ol style="list-style-type: none"><li>1. Scegliere  &gt; <b>Directory personale</b> (il nome esatto può variare).</li><li>2. Immettere l' ID utente di Cisco Unified CallManager e il PIN, quindi premere <b>Invia</b>.</li></ol>
Ricerca una voce di rubrica personale	<ol style="list-style-type: none"><li>1. Accedere a Directory personale, quindi scegliere <b>Rubrica personale</b>.</li><li>2. Immettere i criteri di ricerca e premere <b>Invia</b>.</li><li>3. È possibile scegliere <b>Precedente</b> o <b>Successivo</b> per spostarsi tra gli elenchi.</li><li>4. Evidenziare l'elenco di rubriche personali desiderato e premere <b>Selez.</b></li></ol>
Effettuare una chiamata da un voce della rubrica personale	<ol style="list-style-type: none"><li>1. Ricercare un elenco.</li><li>2. Evidenziare l'elenco e premere <b>Selez.</b></li><li>3. Premere <b>Chiama</b>. Potrebbe essere necessario premere la softkey <b>Altro</b> per visualizzare <b>Chiama</b>.</li><li>4. Immettere il numero di telefono del partecipante.</li><li>5. Evidenziare il numero che si desidera comporre e premere <b>OK</b>.</li><li>6. Premere nuovamente <b>OK</b> per comporre il numero.</li></ol>
Eliminare una voce di rubrica personale	<ol style="list-style-type: none"><li>1. Ricercare un elenco.</li><li>2. Evidenziare l'elenco e premere <b>Selez.</b></li><li>3. Premere <b>Elimina</b>.</li><li>4. Scegliere <b>OK</b> per confermare l'eliminazione.</li></ol>
Modificare una voce di rubrica personale	<ol style="list-style-type: none"><li>1. Ricercare un elenco.</li><li>2. Evidenziare l'elenco e premere <b>Modifica</b> per modificare un nome o un indirizzo e-mail.</li><li>3. Se necessario, scegliere <b>Telefoni</b> per modificare un numero di telefono.</li><li>4. Premere <b>Aggiorna</b>.</li></ol>

Operazione da effettuare	Procedura
<p>Aggiungere una nuova voce di rubrica personale</p>	<ol style="list-style-type: none"> <li>1. Accedere a Directory personale, quindi scegliere <b>Rubrica personale</b>.</li> <li>2. Accedere alla pagina Cerca scegliendo <b>Invia</b>. Non è necessario immettere prima informazioni sulla ricerca.</li> <li>3. Premere <b>Nuovo</b>.</li> <li>4. Utilizzare la tastiera del telefono per immettere un nome e informazioni e-mail.</li> <li>5. Scegliere <b>Telefoni</b> e utilizzare la tastiera per immettere i numeri di telefono. Assicurarsi di includere tutti i codici di accesso necessari, ad esempio 9 o 1.</li> <li>6. Scegliere <b>Invia</b> per aggiungere la voce al database.</li> </ol>
<p>Assegnare un codice dell'indice di chiamata rapida a una voce di rubrica personale</p>	<ol style="list-style-type: none"> <li>1. Ricercare una voce di rubrica personale.</li> <li>2. Evidenziare l'elenco e premere <b>Selez</b>.</li> <li>3. Premere <b>Indice di chiamata rapida</b>.</li> <li>4. Evidenziare il numero che si desidera comporre e premere <b>Selez</b>.</li> <li>5. Evidenziare il codice dell'indice di chiamata rapida che si desidera assegnare al numero e premere <b>Selez</b>.</li> </ol>
<p>Aggiungere un nuovo codice dell'indice di chiamata rapida (senza utilizzare una voce di rubrica personale)</p>	<ol style="list-style-type: none"> <li>1. Scegliere  &gt; <b>Directory personale &gt; Indici di chiamata rapida personali</b>.</li> <li>2. Premere <b>Indice di chiamata rapida</b>.</li> <li>3. Evidenziare un codice dell'indice di chiamata rapida non assegnato e premere <b>Selez</b>.</li> <li>4. Premere <b>Assegna</b>.</li> <li>5. Immettere un numero di telefono.</li> <li>6. Premere <b>Aggiorna</b>.</li> </ol>
<p>Ricercare codici di indici di chiamata rapida</p>	<ol style="list-style-type: none"> <li>1. Scegliere  &gt; <b>Directory personale &gt; Indici di chiamata rapida personali</b>.</li> <li>2. È possibile scegliere <b>Precedente</b> o <b>Successivo</b> per spostarsi tra gli elenchi.</li> <li>3. Evidenziare l'elenco desiderato e premere <b>Selez</b>.</li> </ol>
<p>Effettuare una chiamata utilizzando un codice dell'indice di chiamata rapida</p>	<ol style="list-style-type: none"> <li>1. Ricercare un codice dell'indice di chiamata rapida.</li> <li>2. Evidenziare l'elenco desiderato e premere <b>Selez</b>.</li> <li>3. Premere <b>Chiama</b>.</li> <li>4. Scegliere <b>OK</b> per completare l'operazione.</li> </ol>

<b>Operazione da effettuare</b>	<b>Procedura</b>
Eliminare un codice dell'indice di chiamata rapida	<ol style="list-style-type: none"> <li>1. Cercare un codice dell'indice di chiamata rapida.</li> <li>2. Evidenziare l'elenco desiderato e premere <b>Selez.</b></li> <li>3. Premere <b>Rimuovi.</b></li> </ol>
Disconnettersi da Directory personale	<ol style="list-style-type: none"> <li>1. Scegliere  &gt; <b>Directory personale</b> (il nome esatto può variare).</li> <li>2. Scegliere <b>Disconnetti.</b></li> </ol>

### Suggerimenti



- L'amministratore di sistema può fornire l'ID utente e il PIN necessari per la connessione a Directory personale.
- Directory personale esegue automaticamente la disconnessione dopo un determinato intervallo di tempo. Questo limite di tempo può variare. Per ulteriori informazioni, rivolgersi all'amministratore di sistema.
- Utilizzare i numeri sulla tastiera per immettere caratteri sullo schermo del telefono. Utilizzare il pulsante di navigazione sul telefono per spostarsi tra i campi di input.

# Accesso ai messaggi vocali

Per accedere ai messaggi vocali, utilizzare il tasto Messaggi .



**Nota** Il servizio di voice messaging utilizzato dal sistema telefonico varia in base all'azienda. Per informazioni più precise e dettagliate, consultare la documentazione fornita con il servizio di voice messaging.

Operazione da effettuare	Procedura
Impostare e personalizzare il servizio di voice messaging	Premere  e seguire le istruzioni vocali. Se viene visualizzato un menu sul touchscreen, scegliere una voce di menu appropriata.
Verificare se è stato ricevuto un nuovo messaggio vocale	Ricerca: <ul style="list-style-type: none"><li>• Una luce rossa fissa visualizzata sul ricevitore. Questo indicatore può variare. Vedere <a href="#">Personalizzazione della suoneria e degli indicatori dei messaggi, pagina 44</a>.</li><li>• Un'icona lampeggiante per il messaggio in attesa  e un messaggio di testo visualizzati sul touchscreen.</li></ul>
Ascoltare i messaggi vocali o accedere al relativo menu	Premere  . In base al servizio di voice messaging in uso, tale azione determina l'attivazione automatica del servizio di voice messaging o la visualizzazione di un menu sul touchscreen.
Inviare una chiamata a un sistema di voice messaging	Premere <b>ImmDev</b> . Per ulteriori informazioni, vedere la sezione <a href="#">Invio di una chiamata a un sistema di voice messaging, pagina 26</a> .

# Personalizzazione del telefono sul Web

---

Il telefono IP di Cisco Unified è un dispositivo di rete in grado di condividere informazioni con altri dispositivi di rete aziendali, incluso il computer in uso. È possibile utilizzare il proprio computer per eseguire la connessione alle pagine Web Opzioni utente di Cisco Unified CallManager, all'interno delle quali è possibile controllare funzioni, impostazioni e servizi per il telefono IP di Cisco Unified. Nelle pagine Web Opzioni utente è, ad esempio, possibile impostare i tasti di chiamata rapida.

## Accesso alle pagine Web Opzioni utente

In questa sezione viene descritto come eseguire la connessione e selezionare un dispositivo telefonico.

<b>Operazione da effettuare</b>	<b>Procedura</b>
Connettersi alle pagine Web Opzioni utente	<ol style="list-style-type: none"><li data-bbox="369 706 1275 763">1. Ottenere l'URL, l'ID utente e la password predefinita dall'amministratore di sistema per le opzioni utente.</li><li data-bbox="369 771 1275 828">2. Aprire un browser Web nel computer in uso, immettere l'URL ed effettuare la connessione.</li><li data-bbox="369 836 1275 893">3. Se viene richiesto di accettare le impostazioni di protezione, fare clic su <b>Sì</b> o su <b>Installa certificato</b>.</li></ol> <p data-bbox="409 917 1275 1031">Viene visualizzata la pagina Web principale delle Opzioni utente di Cisco Unified CallManager. In questa pagina è possibile scegliere <b>Opzioni utente</b> per accedere alle funzioni Impostazioni utente, Rubrica, Rubrica personale e Indici di chiamata rapida.</p> <p data-bbox="409 1047 1275 1104">Oppure, è possibile accedere a opzioni specifiche del telefono, selezionando un dispositivo (vedere le istruzioni riportate di seguito).</p>

Operazione da effettuare	Procedura
<p>Selezionare un dispositivo dopo aver eseguito la connessione</p>	<ol style="list-style-type: none"> <li>1. Dopo aver eseguito la connessione alle pagine Web Opzione utente, scegliere <b>Opzioni utente &gt; Dispositivo</b>. Verrà visualizzata la pagina Configurazione dispositivo.</li> <li>2. Se all'utente sono assegnati più dispositivi, verificare che sia selezionato il dispositivo appropriato (il modello del telefono o il profilo di Mobilità interni telefonici). Se necessario, scegliere un altro dispositivo dal menu a discesa Nome.  Dalla pagina Configurazione dispositivo è possibile accedere a tutte le diverse opzioni di configurazione disponibili per il proprio telefono (altre pagine potrebbero non fornire accesso a tutte le opzioni). <ul style="list-style-type: none"> <li>– Scegliere <b>Opzioni utente</b> per accedere alle funzioni Impostazioni utente, Rubrica, Rubrica personale e Indici di chiamata rapida.</li> <li>– Scegliere i pulsanti sulla barra degli strumenti per accedere alle opzioni specifiche del telefono, ad esempio impostazioni della linea e del servizio telefonico e chiamate rapide.</li> </ul> </li> </ol> <p>Per tornare alla pagina Configurazione dispositivo da un'altra pagina, scegliere <b>Opzioni utente &gt; Dispositivo</b>.</p>

## Configurazione delle funzioni e dei servizi sul Web

Gli argomenti trattati in questa sezione forniscono una descrizione di come eseguire la configurazione delle funzioni e dei servizi dalle pagine Web Opzioni utente dopo aver eseguito la connessione. Vedere [Accesso alle pagine Web Opzioni utente, pagina 55](#).

## Uso della directory personale sul Web

L'insieme di funzioni Directory personale al quale è possibile accedere dal proprio computer comprende:

- una rubrica personale (PAB, Personal Address Book);
- indici di chiamata rapida;
- Cisco Unified CallManager Address Book Synchronizer.



### Nota

È possibile inoltre accedere alle funzioni Rubrica personale e Indici di chiamata rapida dal proprio telefono. Vedere [Uso della directory personale sul proprio telefono, pagina 51](#).

## Uso della rubrica personale sul Web

In questa sezione viene descritto come utilizzare la propria rubrica personale dalle pagine Web Opzioni utente.

<b>Operazione da effettuare</b>	<b>Procedura da eseguire dopo la connessione</b>
Aggiungere una nuova voce di rubrica personale	<ol style="list-style-type: none"><li>1. Scegliere <b>Opzioni utente &gt; Rubrica personale</b>.</li><li>2. Fare clic su <b>Nuovo</b>.</li><li>3. Immettere le informazioni per la voce.</li><li>4. Fare clic su <b>Salva</b>.</li></ol>
Ricerca una voce di rubrica personale	<ol style="list-style-type: none"><li>1. Scegliere <b>Opzioni utente &gt; Rubrica personale</b>.</li><li>2. Specificare le informazioni di ricerca, quindi fare clic su <b>Trova</b>.</li></ol>
Modificare una voce di rubrica personale	<ol style="list-style-type: none"><li>1. Cercare una voce di rubrica personale.</li><li>2. Fare clic su un nome o un soprannome.</li><li>3. Modificare la voce in base alle esigenze, quindi fare clic su <b>Salva</b>.</li></ol>
Eliminare una voce di rubrica personale	<ol style="list-style-type: none"><li>1. Cercare una voce di rubrica personale.</li><li>2. Selezionare una o più voci.</li><li>3. Fare clic su <b>Elimina voci selezionate</b>.</li></ol>

## Configurazione degli indici di chiamata rapida sul Web

In questa sezione viene descritto come assegnare indici di chiamata rapida dalle pagine Web Opzioni utente.

<b>Operazione da effettuare</b>	<b>Procedura da eseguire dopo la connessione</b>
Assegnare un codice dell'indice di chiamata rapida a una voce di rubrica personale	<ol style="list-style-type: none"><li>1. Creare una voce di rubrica personale. Vedere <a href="#">Uso della rubrica personale sul Web, pagina 57</a>.</li><li>2. Scegliere <b>Opzioni utente &gt; Indici di chiamata rapida</b>.</li><li>3. Fare clic su <b>Aggiungi nuovo</b>.</li><li>4. Se lo si desidera, modificare il codice dell'indice di chiamata rapida.</li><li>5. Utilizzare l'area Opzioni di ricerca per individuare la voce di rubrica personale appropriata.</li><li>6. Fare clic su un numero di telefono nell'area Risultati della ricerca.</li><li>7. Fare clic su <b>Salva</b>.</li></ol>

Operazione da effettuare	Procedura da eseguire dopo la connessione
Assegnare un codice dell'indice di chiamata rapida a un numero di telefono (senza utilizzare una voce di rubrica personale)	<ol style="list-style-type: none"> <li>1. Scegliere <b>Opzioni utente &gt; Indici di chiamata rapida</b>.</li> <li>2. Fare clic su <b>Aggiungi nuovo</b>.</li> <li>3. Se lo si desidera, modificare il codice dell'indice di chiamata rapida.</li> <li>4. Immettere un numero di telefono.</li> <li>5. Fare clic su <b>Salva</b>.</li> </ol>
Ricerca un indice di chiamata rapida	<ol style="list-style-type: none"> <li>1. Scegliere <b>Opzioni utente &gt; Indici di chiamata rapida</b>.</li> <li>2. Specificare le informazioni di ricerca, quindi fare clic su <b>Trova</b>.</li> </ol>
Modificare un numero di telefono assegnato a un indice di chiamata rapida	<ol style="list-style-type: none"> <li>1. Scegliere <b>Opzioni utente &gt; Indici di chiamata rapida</b>.</li> <li>2. Cercare l'indice di chiamata rapida che si desidera modificare.</li> <li>3. Fare clic su un componente della voce.</li> <li>4. Modificare il numero di telefono.</li> <li>5. Fare clic su <b>Salva</b>.</li> </ol>
Eliminare un indice di chiamata rapida	<ol style="list-style-type: none"> <li>1. Cercare un indice di chiamata rapida.</li> <li>2. Selezionare una o più voci.</li> <li>3. Fare clic su <b>Elimina voci selezionate</b>.</li> </ol>

## Suggerimenti

- È possibile creare un massimo di 500 indici di chiamata rapida e voci di rubrica personale.
- È possibile creare un nuovo indice di chiamata rapida senza utilizzare un voce di rubrica personale. Questi indici di chiamata rapida sono denominati "non elaborati" nelle pagine Web Opzioni utente e non presentano un'etichetta di testo configurabile.

## Uso dello strumento di sincronizzazione della rubrica

È possibile utilizzare Cisco Unified CallManager Address Book Synchronizer per sincronizzare la Rubrica di Microsoft Windows esistente (se applicabile) con la propria rubrica personale. Sarà quindi possibile accedere alle voci della Rubrica di Microsoft Windows dal telefono IP di Cisco Unified e dalle pagine Web Opzioni utente. L'accesso a Cisco Unified CallManager Address Book Synchronizer nonché istruzioni dettagliate vengono forniti dall'amministratore di sistema.

## Impostazione delle chiamate rapide sul Web

A seconda della configurazione, il telefono può supportare diverse funzioni di chiamata rapida:

- Tasti di chiamata rapida
- Composizione abbreviata
- Indici di chiamata rapida



**Nota** Per istruzioni sull'uso delle funzioni di chiamata rapida, vedere [Chiamata rapida, pagina 32](#).

Operazione da effettuare	Procedura da eseguire dopo la connessione
Impostare i tasti di chiamata rapida	<ol style="list-style-type: none"><li>1. Selezionare un dispositivo.</li><li>2. Fare clic su <b>Chiamate rapide</b>.</li><li>3. Immettere un numero e un'etichetta per un tasto di chiamata rapida (tasto programmabile) sul proprio telefono.</li><li>4. Fare clic su <b>Salva</b>.</li></ol> <p><b>Nota</b> Se il telefono non supporta i set di caratteri a doppio byte, viene utilizzato il campo Etichetta ASCII.</p>
Impostare la composizione abbreviata	<ol style="list-style-type: none"><li>1. Selezionare un dispositivo.</li><li>2. Fare clic su <b>Chiamate rapide</b>.</li><li>3. Immettere un numero e un'etichetta per un codice di composizione abbreviata.</li><li>4. Fare clic su <b>Salva</b>.</li></ol>
Impostare gli indici di chiamata rapida	Vedere <a href="#">Configurazione degli indici di chiamata rapida sul Web, pagina 57</a> . È anche possibile impostare indici di chiamata rapida sul proprio telefono. Vedere <a href="#">Uso della directory personale sul proprio telefono, pagina 51</a> .



### Suggerimento

È possibile impostare un tasto di chiamata rapida per ciascun tasto programmabile sul proprio telefono che non è riservato come tasto linea. In alternativa, utilizzare la composizione abbreviata o l'indice di chiamata rapida.

## Impostazione dei servizi telefonici sul Web

I servizi telefonici possono includere speciali funzioni del telefono, dati di rete e informazioni basate sul Web (ad esempio quotazioni azionarie ed elenchi di film). Prima di poter accedere a un servizio telefonico dal proprio telefono, è necessario effettuare l'iscrizione.

<b>Operazione da effettuare</b>	<b>Procedura da eseguire dopo la connessione</b>
Iscrizione a un servizio	<ol style="list-style-type: none"><li>1. Selezionare un dispositivo.</li><li>2. Fare clic su <b>Servizi telefonici</b>.</li><li>3. Fare clic su <b>Aggiungi nuovo</b>.</li><li>4. Scegliere un servizio dall'elenco a discesa, quindi fare clic su <b>Avanti</b>.</li><li>5. Modificare l'etichetta del servizio e/o immettere informazioni aggiuntive sul servizio, se disponibili (opzionali).</li><li>6. Fare clic su <b>Salva</b>.</li></ol>
Ricerca servizi	<ol style="list-style-type: none"><li>1. Selezionare un dispositivo.</li><li>2. Fare clic su <b>Servizi telefonici</b>.</li><li>3. Fare clic su <b>Trova</b>.</li></ol>
Modificare o terminare servizi	<ol style="list-style-type: none"><li>1. Cercare i servizi.</li><li>2. Selezionare una o più voci.</li><li>3. Fare clic su <b>Elimina voci selezionate</b>.</li></ol>
Modificare il nome di un servizio	<ol style="list-style-type: none"><li>1. Cercare i servizi.</li><li>2. Fare clic sul nome del servizio.</li><li>3. Modificare le informazioni, quindi fare clic su <b>Salva</b>.</li></ol>

Operazione da effettuare	Procedura da eseguire dopo la connessione
Aggiungere un servizio a un tasto programmabile disponibile del telefono 	<ol style="list-style-type: none"> <li>1. Selezionare un dispositivo.</li> <li>2. Fare clic su <b>URL servizi</b>.</li> </ol> <p><b>Nota</b> Se questa opzione non è visualizzata, chiedere all'amministratore di sistema di configurare un pulsante dell'URL del servizio per il proprio telefono.</p> <ol style="list-style-type: none"> <li>3. Scegliere un servizio dall'elenco a discesa Pulsante di servizio.</li> <li>4. Se si desidera rinominare il servizio, modificare i campi relativi all'etichetta.</li> </ol> <p><b>Nota</b> Se il telefono non supporta i set di caratteri a doppio byte, viene utilizzato il campo Etichetta ASCII.</p> <ol style="list-style-type: none"> <li>5. Fare clic su <b>Salva</b>.</li> <li>6. Fare clic su <b>Reimposta</b> per reimpostare il proprio telefono. Questa operazione è necessaria per visualizzare l'etichetta del nuovo pulsante sul proprio telefono.</li> </ol>
Accedere a un servizio dal telefono	Premere  sul telefono. Oppure, se è stato aggiunto un servizio a un tasto programmabile  , premere il tasto.

## Controllo delle impostazioni utente sul Web

Le impostazioni utente includono la password, il PIN e le impostazioni della lingua (impostazioni internazionali).

Operazione da effettuare	Procedura da eseguire dopo la connessione
Modificare la password	<ol style="list-style-type: none"> <li>1. Scegliere <b>Opzioni utente &gt; Impostazioni utente</b>.</li> <li>2. Nell'area Password browser immettere le informazioni.</li> <li>3. Fare clic su <b>Salva</b>.</li> </ol>
Modificare il PIN	<ol style="list-style-type: none"> <li>1. Scegliere <b>Opzioni utente &gt; Impostazioni utente</b>.</li> <li>2. Nell'area PIN telefono immettere le informazioni.</li> <li>3. Fare clic su <b>Salva</b>.</li> </ol>
Modificare la lingua (impostazioni internazionali) per le pagine Web Opzioni utente	<ol style="list-style-type: none"> <li>1. Scegliere <b>Opzioni utente &gt; Impostazioni utente</b>.</li> <li>2. Nell'area Utente - Imp. internaz. scegliere una voce dall'elenco a discesa Imp. internazionali.</li> <li>3. Fare clic su <b>Salva</b>.</li> </ol>

Operazione da effettuare	Procedura da eseguire dopo la connessione
Modificare la lingua (impostazioni internazionali) utilizzata per lo schermo del telefono	<ol style="list-style-type: none"> <li>1. Visualizzare la pagina Configurazione dispositivo scegliendo <b>Opzioni utente &gt; Dispositivo</b>.</li> <li>2. Scegliere una voce dall'elenco a discesa <b>Utente - Imp. internaz.</b></li> <li>3. Fare clic su <b>Salva</b>.</li> </ol>

## Suggerimento

Il PIN e la password personali consentono di accedere a funzioni e servizi diversi. Ad esempio, è possibile utilizzare il PIN per connettersi a Mobilità interni telefonici Cisco o a Directory personale sul proprio telefono. È possibile utilizzare la password per eseguire connettersi alle pagine Web Opzioni utente e a Cisco WebDialer nel computer in uso. Per ulteriori informazioni, rivolgersi all'amministratore di sistema.

## Controllo delle impostazioni della linea sul Web

Le impostazioni delle linee hanno effetto su una linea specifica (numero di rubrica) del proprio telefono. Possono includere la deviazione di chiamata, gli indicatori di voce messaging, i tipi di suoneria e le etichette della linea.



- Nota**
- È possibile impostare la deviazione di chiamata (per la linea telefonica principale) direttamente sul telefono in uso. Vedere [Deviazione di tutte le chiamate verso un altro numero, pagina 26](#).
  - Per informazioni sulle impostazioni del telefono a cui è possibile accedere direttamente dal proprio telefono, vedere [Uso delle impostazioni del telefono, pagina 44](#).

Operazione da effettuare	Procedura da eseguire dopo la connessione
Impostare la deviazione di chiamata per una linea	<ol style="list-style-type: none"> <li>1. Selezionare un dispositivo.</li> <li>2. Fare clic su <b>Impostazioni linee</b>.</li> <li>3. Se al proprio telefono sono assegnati più numeri di rubrica (linea), verificare che sia selezionata la linea appropriata o scegliere una nuova linea.</li> <li>4. Nell'area Deviazione chiamate entranti scegliere le impostazioni di deviazione di chiamata per diverse condizioni.</li> <li>5. Fare clic su <b>Salva</b>.</li> </ol>

<b>Operazione da effettuare</b>	<b>Procedura da eseguire dopo la connessione</b>
Modificare l'impostazione dell'indicatore di voce messaging per una linea	<ol style="list-style-type: none"> <li>1. Selezionare un dispositivo.</li> <li>2. Fare clic su <b>Impostazioni linee</b>.</li> <li>3. Se al proprio telefono sono assegnati più numeri di rubrica (linea), verificare che sia selezionata la linea appropriata o scegliere una nuova linea.</li> <li>4. Nell'area Indicatore luminoso di messaggio in attesa scegliere tra diverse impostazioni.</li> </ol> <p><b>Nota</b> In genere, l'impostazione di messaggio in attesa predefinita prevede la visualizzazione di una luce rossa fissa sulla striscia luminosa del ricevitore del telefono per indicare la presenza di un nuovo messaggio vocale.</p> <ol style="list-style-type: none"> <li>5. Fare clic su <b>Salva</b>.</li> </ol>
Modificare il tipo di suoneria per una linea	<ol style="list-style-type: none"> <li>1. Selezionare un dispositivo.</li> <li>2. Fare clic su <b>Impostazioni linee</b>.</li> <li>3. Se al proprio telefono sono assegnati più numeri di rubrica (linea), verificare che sia selezionata la linea appropriata o scegliere una nuova linea.</li> <li>4. Nell'area Impostazioni suoneria scegliere un'impostazione per indicare al telefono come segnalare una chiamata in arrivo sulla linea selezionata.</li> <li>5. Fare clic su <b>Salva</b>.</li> </ol> <p><b>Nota</b> L'impostazione dello squillo della linea "inattiva" è appropriata se si riceve una chiamata in arrivo e il telefono è inattivo. L'impostazione dello squillo della linea "costante" è appropriata se si riceve una chiamata in arrivo e il telefono è attivo.</p>
Modificare o creare un'etichetta di testo della linea visualizzata sullo schermo del telefono	<ol style="list-style-type: none"> <li>1. Selezionare un dispositivo.</li> <li>2. Fare clic su <b>Impostazioni linee</b>.</li> <li>3. Se al proprio telefono sono assegnati più numeri di rubrica (linea), verificare che sia selezionata la linea appropriata o scegliere una nuova linea.</li> <li>4. Nell'area Etichetta di testo della linea immettere un'etichetta di testo.</li> <li>5. Fare clic su <b>Salva</b>.</li> </ol> <p><b>Nota</b> Se il telefono non supporta i set di caratteri a doppio byte, viene utilizzato il campo Etichetta ASCII.</p>

## Uso di Cisco WebDialer

Cisco WebDialer consente di effettuare chiamate sul proprio telefono IP di Cisco Unified ai contatti della rubrica facendo clic sulle voci visualizzate in un browser Web. Questa funzione deve essere configurata dall'amministratore di sistema.

<b>Operazione da effettuare</b>	<b>Procedura</b>
Utilizzare WebDialer con la rubrica di Opzioni utente	<ol style="list-style-type: none"><li>1. Connettersi alle pagine Web Opzioni utente. Vedere <a href="#">Accesso alle pagine Web Opzioni utente, pagina 55</a>.</li><li>2. Scegliere <b>Opzioni utente &gt; Rubrica</b> e ricercare un collega.</li><li>3. Fare clic sul numero che si desidera comporre.</li><li>4. Se si utilizza WebDialer per la prima volta, impostare le preferenze e fare clic su <b>Invia</b>. Per dettagli, vedere l'ultima riga in questa tabella.</li><li>5. Se viene visualizzata la pagina Effettua chiamata, fare clic su <b>Chiama</b>. Per informazioni su come evitare di visualizzare questa pagina in futuro, se lo si desidera, vedere l'ultima riga di questa tabella. La chiamata verrà trasferita sul proprio telefono.</li><li>6. Per terminare una chiamata, fare clic su <b>Chiudi</b> oppure terminare la chiamata dal proprio telefono.</li></ol>
Utilizzare WebDialer con un'altra rubrica aziendale in linea (non la rubrica di Opzioni utente)	<ol style="list-style-type: none"><li>1. Eseguire la connessione alla rubrica aziendale abilitata per l'uso di WebDialer, quindi ricercare un collega.</li><li>2. Fare clic sul numero che si desidera comporre.</li><li>3. Quando richiesto, immettere l'ID utente e la password.</li><li>4. Se si utilizza WebDialer per la prima volta, impostare le preferenze e fare clic su <b>Invia</b>. Per dettagli, vedere l'ultima riga in questa tabella.</li><li>5. Se viene visualizzata la pagina Effettua chiamata, fare clic su <b>Chiama</b>. Per informazioni su come evitare di visualizzare questa pagina in futuro, se lo si desidera, vedere l'ultima riga di questa tabella. La chiamata verrà trasferita sul proprio telefono.</li><li>6. Per terminare una chiamata, fare clic su <b>Chiudi</b> oppure terminare la chiamata dal proprio telefono.</li></ol>
Disconnettersi da WebDialer	Fare clic sull'icona Disconnetti nella pagina Effettua chiamata o Chiudi.

Operazione da effettuare	Procedura
<p>Impostare, visualizzare o modificare le preferenze di WebDialer</p>	<p>Accedere alla pagina Preferenze.</p> <p>La pagina Preferenze viene visualizzata la prima volta che si utilizza WebDialer (dopo aver fatto clic sul numero che si desidera comporre).</p> <p>Per tornare alla pagina Preferenze in futuro, fare clic sull'icona Preferenze nella pagina Effettua chiamata o Chiudi.</p> <p>La pagina Preferenze contiene le seguenti opzioni:</p> <ul style="list-style-type: none"> <li>• <b>Lingua preferita:</b> determina la lingua utilizzata per le impostazioni e i messaggi di WebDialer.</li> <li>• <b>Utilizza dispositivo permanente:</b> identifica il telefono IP di Cisco Unified e il numero di rubrica (linea) che verrà utilizzato per effettuare le chiamate con WebDialer. Se si dispone di un telefono con una sola linea, il telefono e la linea appropriata vengono selezionati automaticamente. In caso contrario, scegliere un telefono e/o una linea. I telefoni sono specificati in base al nome host. Per visualizzare il nome host sul telefono, scegliere  &gt; <b>Configurazione di rete</b> &gt; <b>Host</b>.</li> <li>• <b>Utilizza Mobilità interni telefonici:</b> se selezionata, a WebDialer viene richiesto di utilizzare il telefono IP di Cisco Unified associato al profilo di Mobilità interni telefonici, se disponibile.</li> <li>• <b>Non visualizzare la finestra di dialogo di conferma delle chiamate:</b> se selezionata, a WebDialer viene richiesto di non visualizzare la pagina Effettua chiamata. Questa pagina viene visualizzata per impostazione predefinita dopo aver fatto clic su un numero di telefono incluso in una rubrica in linea abilitata per l'uso di WebDialer.</li> </ul>

# Informazioni sulle opzioni di configurazione aggiuntive

Il telefono può essere configurato dall'amministratore di sistema per l'uso di modelli di tasti e softkey specifici con funzioni e servizi speciali, se possibile. Nella tabella riportata di seguito viene fornita una panoramica su alcune opzioni di configurazione che è possibile richiedere all'amministratore del sistema telefonico, in base alle esigenze o all'ambiente di lavoro.



**Nota** Sul Web sono disponibili manuali del telefono e altri documenti elencati in questa tabella: [http://www.cisco.com/univercd/cc/td/doc/product/voice/c\\_ipphon/index.htm](http://www.cisco.com/univercd/cc/td/doc/product/voice/c_ipphon/index.htm)

<b>Operazione da effettuare</b>	<b>Procedura</b>	<b>Ulteriori informazioni</b>
Gestire più chiamate sulla propria linea telefonica	Richiedere all'amministratore di sistema di configurare la linea in modo che supporti più chiamate.	Rivolgersi all'amministratore di sistema o al team di supporto telefonico.
Aggiungere più linee telefoniche	Richiedere all'amministratore di sistema di configurare uno o più numeri di rubrica aggiuntivi.	Rivolgersi all'amministratore di sistema o al team di supporto telefonico.
Aggiungere più tasti di chiamata rapida	Accertarsi in primo luogo di utilizzare tutti i tasti di chiamata rapida attualmente disponibili.  Se sono necessari ulteriori tasti di chiamata rapida, provare a utilizzare la funzione di composizione abbreviata o a iscriversi al servizio Indici di chiamata rapida.	Vedere: <ul style="list-style-type: none"><li>• <a href="#">Chiamata rapida, pagina 32</a></li><li>• <i>Cisco Unified IP Phone Expansion Module 7914 Phone Guide</i> (solo telefoni SCCP)</li></ul>
Collaborare con una segretaria o svolgere tale funzione (solo telefoni SCCP)	Prendere in considerazione la possibilità di utilizzare le seguenti soluzioni: <ul style="list-style-type: none"><li>• Cisco Unified CallManager Assistant</li><li>• una linea condivisa.</li></ul>	Vedere: <ul style="list-style-type: none"><li>• <a href="#">Uso di una linea condivisa, pagina 34</a></li><li>• <i>Manuale dell'utente di Cisco Unified CallManager Assistant</i></li></ul>

<b>Operazione da effettuare</b>	<b>Procedura</b>	<b>Ulteriori informazioni</b>
Utilizzare un unico interno per diversi telefoni	Richiedere una linea condivisa. Ciò consente, ad esempio, di utilizzare un unico numero di interno per il telefono dell'ufficio e del laboratorio.	Vedere <a href="#">Uso di una linea condivisa, pagina 34</a> .
Condividere i telefoni o la postazione di lavoro con i colleghi	<p>Prendere in considerazione la possibilità di utilizzare le seguenti soluzioni:</p> <ul style="list-style-type: none"> <li>• Parcheggio chiamata per archiviare e recuperare le chiamate senza utilizzare la funzione di trasferimento.</li> <li>• Risposta per assente per rispondere alle chiamate in arrivo su un altro telefono.</li> <li>• Una linea condivisa per visualizzare le chiamate dei colleghi o prendervi parte.</li> <li>• Mobilità interni telefonici di Cisco per applicare il proprio numero telefonico e il proprio profilo utente a un telefono IP di Cisco Unified condiviso.</li> </ul>	<p>Richiedere all'amministratore informazioni su queste funzioni e vedere:</p> <ul style="list-style-type: none"> <li>• <a href="#">Gestione avanzata delle chiamate, pagina 32</a>.</li> <li>• <a href="#">Uso di una linea condivisa, pagina 34</a>.</li> <li>• <a href="#">Uso di Mobilità interni telefonici di Cisco, pagina 40</a>.</li> </ul>
Si risponde a un numero elevato di chiamate o si gestiscono chiamate per conto di altri utenti	Richiedere all'amministratore di sistema di impostare la funzione Risposta automatica per il telefono in uso.	Vedere <a href="#">Uso della funzione Risposta automatica, pagina 43</a> .
Effettuare chiamate video (solo telefoni SCCP)	Prendere in considerazione la possibilità di utilizzare Cisco Unified Video Advantage, che consente di effettuare chiamate video utilizzando il proprio telefono IP di Cisco, il proprio computer e una videocamera esterna.	Rivolgersi all'amministratore di sistema per informazioni aggiuntive e consultare <i>Cisco Unified VT Advantage Quick Start Guide</i> e <i>User Guide</i> .



<b>Operazione da effettuare</b>	<b>Procedura</b>	<b>Ulteriori informazioni</b>
Determinare lo stato di una linea telefonica associata a un tasto di chiamata rapida, un registro delle chiamate o un elenco di rubriche sul telefono	Richiedere all'amministratore di sistema di impostare la funzione Campo Indicatore luminoso di occupato (CLO) per il telefono.	Vedere <a href="#">Uso di CLO per la determinazione dello stato di una linea, pagina 41.</a>
Applicare temporaneamente il proprio numero telefonico e le impostazioni a un telefono IP di Cisco Unified condiviso	Richiedere all'amministratore di sistema informazioni sul servizio Mobilità interni telefonici di Cisco.	Vedere <a href="#">Uso di Mobilità interni telefonici di Cisco, pagina 40.</a>

# Risoluzione dei problemi relativi al telefono

In questa sezione vengono fornite informazioni sulla risoluzione dei problemi relativi al telefono IP di Cisco Unified.

## Risoluzione dei problemi generali





In questa sezione vengono fornite informazioni che consentono di risolvere problemi generali con il telefono. Per ulteriori informazioni, rivolgersi all'amministratore di sistema.

Problema	Descrizione
Non è possibile ascoltare un segnale o completare una chiamata	Uno o più dei seguenti fattori potrebbero essere applicati: <ul style="list-style-type: none"><li>• È necessario connettersi al servizio Mobilità interni telefonici.</li><li>• È necessario immettere un codice di argomento client (CMC) o di autorizzazione forzata (FAC) dopo aver composto un numero (solo telefoni SCCP).</li><li>• Il telefono è soggetto a restrizioni che impediscono di utilizzare alcune funzioni durante determinate ore del giorno.</li></ul>
Il tasto Impostazioni non funziona	L'amministratore di sistema potrebbe avere disabilitato  sul telefono.
Lo schermo del telefono risulta vuoto	È stata disattivata la modalità di risparmio energetico per il touchscreen dopo un periodo di inattività. Attivare il touchscreen premendo su di esso, sollevando il ricevitore o premendo un qualsiasi tasto, ad esempio  . Vedere <a href="#">Pulizia e manutenzione del touchscreen, pagina 13</a> .
Lo schermo del telefono non si illumina in alcuna circostanza	È possibile che l'illuminazione del touchscreen sia stata disabilitata sul telefono. Contattare l'amministratore di sistema per determinare se questa funzione è disponibile.
La softkey che si desidera utilizzare non viene visualizzata	Uno o più dei seguenti fattori potrebbero essere applicati: <ul style="list-style-type: none"><li>• È necessario premere <b>Altro</b> per rivelare softkey aggiuntive.</li><li>• È necessario modificare lo stato della linea (ad esempio, sganciare il ricevitore o avere una chiamata connessa).</li><li>• Il telefono non è configurato per supportare la funzione associata con tale softkey.</li></ul>

<b>Problema</b>	<b>Descrizione</b>
La funzione <b>Collega</b> non riesce (solo telefoni SCCP)	La funzione <b>Collega</b> richiede più chiamate selezionate. Assicurarsi di aver selezionato almeno una chiamata oltre alla chiamata attiva, che viene selezionata automaticamente. La funzione <b>Collega</b> richiede anche che le chiamate selezionate siano sulla stessa linea. Se necessario, trasferire le chiamate su una linea prima di collegarle.
La funzione <b>Inclus.</b> non riesce e determina un segnale di occupato rapido	Non è possibile includersi in una chiamata crittografata se il telefono in uso non è configurato per la crittografia. Quando il tentativo di inclusione non riesce per questo motivo, viene emesso un rapido segnale di occupato.
Viene eseguita la disconnessione da una chiamata a cui si è preso parte utilizzando <b>Inclus.</b>	La disconnessione da una chiamata a cui si è preso parte mediante la funzione <b>Inclus.</b> viene eseguita se la chiamata è stata messa in attesa, trasferita o trasformata in una chiamata in conferenza.
La funzione <b>Prenota</b> di Cisco non riesce	L'interlocutore potrebbe avere la deviazione di chiamata abilitata.

## Visualizzazione dei dati di amministrazione del telefono

L'amministratore di sistema potrebbe richiedere di accedere ai dati di amministrazione sul telefono per la risoluzione dei problemi.

<b>Operazione richiesta</b>	<b>Procedura</b>
Accedere ai dati di configurazione della rete	Scegliere  > <b>Configurazione di rete</b> e selezionare l'elemento della configurazione di rete da visualizzare.
Accedere ai dati di stato	Scegliere  > <b>Stato</b> e selezionare l'elemento dello stato che si desidera visualizzare.
Accedere alle informazioni sul modello di telefono	Scegliere  > <b>Info modello</b> .
Accedere alle informazioni sulla qualità vocale e sulle chiamate del telefono (solo telefoni SCCP)	Scegliere  > <b>Stato</b> > <b>Statistiche chiamate</b> .

## Uso di Quality Reporting Tool

L'amministratore di sistema può configurare temporaneamente il telefono con Quality Reporting Tool (QRT) per risolvere problemi relativi alle prestazioni. È possibile premere **QRT** per inviare informazioni all'amministratore di sistema. A seconda della configurazione, utilizzare QRT per:

- segnalare immediatamente un problema audio con una chiamata in corso;
- selezionare un problema generale da un elenco di categorie e scegliere i codici motivo.

# Termini della garanzia Cisco limitata di un anno per l'hardware

---

Sono previsti termini particolari per la garanzia hardware e sono disponibili numerosi servizi che è possibile utilizzare durante il periodo di garanzia. La Dichiarazione formale di garanzia, comprese le garanzie e i contratti di licenza validi per il software Cisco, è disponibile sul sito Cisco.com. Effettuare le operazioni riportate di seguito per accedere a *Cisco Information Packet*, ai contratti di licenza e garanzia e scaricarli dal sito Cisco.com.

1. Avviare il browser e accedere al seguente URL:

[http://www.cisco.com/univercd/cc/td/doc/es\\_inpkc/cetrans.htm](http://www.cisco.com/univercd/cc/td/doc/es_inpkc/cetrans.htm)

Viene visualizzata la pagina Warranties and License Agreements.

2. Per leggere il documento *Cisco Information Packet*, effettuare le operazioni indicate di seguito.
  - a. Fare clic sul campo **Information Packet Number** e verificare che sia evidenziato il numero di parte 78-5235-03A0.
  - b. Selezionare la lingua nella quale si desidera leggere il documento.
  - c. Fare clic su **Go**.
  - d. Viene visualizzata la pagina relativa alla garanzia limitata e al contratto di licenza software Cisco relativa al pacchetto di informazioni in questione.
  - e. Leggere il documento in linea oppure fare clic sull'icona **PDF** per scaricare e stampare il documento in formato PDF (Adobe Portable Document Format).



## Nota

Per visualizzare e stampare i file PDF è necessario Adobe Acrobat Reader. È possibile scaricare tale applicazione dal sito Web di Adobe, all'indirizzo:

<http://www.adobe.com>

---

3. Per leggere le informazioni tradotte e localizzate sulla garanzia del prodotto, effettuare le seguenti operazioni:
  - a. Immettere il seguente numero di parte nel campo Warranty Document Number:  
78-10747-01C0
  - b. Selezionare la lingua nella quale si desidera visualizzare il documento.
  - c. Fare clic su **Go**.  
Viene visualizzata la pagina relativa alla garanzia Cisco.
  - d. Leggere il documento in linea oppure fare clic sull'icona **PDF** per scaricare e stampare il documento in formato PDF (Adobe Portable Document Format).

È anche possibile accedere al sito Web per i servizi e il supporto Cisco per richiedere assistenza:  
[http://www.cisco.com/public/Support\\_root.shtml](http://www.cisco.com/public/Support_root.shtml).

### **Durata della garanzia per l'hardware**

Un (1) anno

### **Procedura di sostituzione, riparazione o rimborso per l'hardware**

Nei limiti del possibile, viene garantito da Cisco o dai relativi centri di assistenza che le parti di ricambio verranno spedite entro dieci (10) giorni lavorativi dalla ricezione della richiesta di autorizzazione per la restituzione dei materiali (RMA, Return Materials Authorization). I tempi di consegna effettivi possono tuttavia variare in base all'ubicazione del cliente.

Cisco si riserva il diritto di rimborsare il prezzo di acquisto quale unica azione di garanzia.

### **Ricezione di un numero di autorizzazione per la restituzione dei materiali (RMA)**

Contattare il rivenditore presso il quale è stato acquistato il prodotto. Se il prodotto è stato acquistato direttamente da Cisco, contattare il rappresentante di vendita e assistenza Cisco.

Compilare il modulo di informazioni riportato di seguito e conservarlo come riferimento.

Rivenditore da cui è stato acquistato il prodotto	
Numero di telefono del rivenditore	
Numero di modello del prodotto	
Numero di serie del prodotto	
Numero del contratto di manutenzione	





## Indice

---

### Simboli

?, tasto **11, 24**

### A

Altoparlante

chiusura **22**

esecuzione di chiamate **18**

risposta alle chiamate **21**

tasto **11**

uso **42**

Area attività chiamata **12**

Assegnazione di una priorità alle chiamate **39**

Attesa

passaggio da una chiamata a un'altra **23**

trasferimento **24**

uso **22**

Audio, qualità **8**

Avvisi, sicurezza **2**

Avviso di chiamata **21**

### C

Campo Indicatore luminoso di occupato **41**

Chiamata rapida

configurazione **32, 59**

descrizione **32**

etichette **12, 59**

tasti **10**

uso **19**

uso di CLO **32**

Chiamate

archiviazione e recupero **37**

assegnazione di una priorità **39**

attesa e ripresa **22**

blocco **28**

chiusura **22**

confronto con le linee **15**

deviazione **26, 62**

disattivazione della suoneria **23**

esecuzione **18, 19**

funzioni per conferenza **28**

gestione di più chiamate **23**

icone **16**

impedire l'inclusione **36**

inclusione **34**

numero massimo per linea **15**

parcheggio **37**

più partecipanti **28**

più, passaggio tra **23**

protette **37**

reindirizzamento all'arrivo **33**

report di problemi **71**

risposta **21**

- trasferimento **24**
- uso di Collega **30**
- uso di NoDist **28**
- visualizzazione **12, 24**
- Chiamate autenticate **37**
- Chiamate con più interlocutori
  - visualizzazione di dettagli **49**
- Chiamate crittografate **37**
- Chiamate effettuate, record **47**
- Chiamate in conferenza
  - automatica **29, 31**
  - standard **29**
- Chiamate non risposte, record **47**
- Chiamate protette **37**
- Chiamate ricevute, record **47**
- Chiamate sospette, tracce **38**
- Chiusura di una chiamata, opzioni **22**
- Chiusura, opzioni **22**
- Cisco Unified CallManager Address Book Synchronizer **58**
- Cisco Unified Video Advantage **67**
- Cisco WebDialer **64**
- CLO **41**
- CMC **20, 69**
- Codice di argomento client, vedere CMC
- Codice di autorizzazione forzata, vedere FAC
- Collega, uso **30**
- Composizione abbreviata **32, 59**
- Composizione automatica **19**
- Composizione con ricevitore agganciato **19**
- Composizione dell'URL, dal registro delle chiamate **49**
- Composizione, opzioni **18, 19**
- Conferenze automatiche **29, 31**

- Cuffia
  - chiusura **22**
  - esecuzione di chiamate **18**
  - risposta alle chiamate **21**
  - tasto **11**
  - uso **42**

## **D**

- Dati di configurazione della rete, ricerca **69**
- Dati di stato, ricerca **69**
- Dettagli, softkey per la visualizzazione di chiamate con più interlocutori **49**
- Deviazione delle chiamate, opzioni **26**
- Deviazione di chiamata
  - configurazione dalla pagina Web **62**
  - configurazione sul telefono **26**
- Directory
  - personale **49, 51**
- Directory personale
  - uso dalla pagina Web **56**
  - uso sul telefono **51**
- Display, tasto **10, 13**
- Documentazione, accesso **2**

## **E**

- EM **40**
- Esecuzione di chiamate, opzioni **18, 19**
- Etichetta ASCII, supporto del campo **59**

## **F**

- FAC **20, 69**
- Funzioni, disponibilità **16, 66**

## **G**

- Gestione delle chiamate
  - avanzata **32**
  - di base **18**
- Guida in linea, uso **15**
- Guida, uso **15**

## **I**

- Icone
  - linee **16**
  - stati delle chiamate **16**
- ID chiamante **13**
- ID\_TI **38**
- Identificazione chiamate indesiderate **38**
- Impostazioni della lingua (impostazioni internazionali) **61**
- Impostazioni, personalizzazione **44**
- Impostazioni, tasto **11**
- Incl\_m
  - uso **35**
  - vedere anche Inclusione
- Inclusione
  - linee condivise **34**
  - privacy **36**
  - uso **35**
- Indicatore di messaggio vocale
  - descrizione **54**
  - modifica dell'impostazione **62**
- Indici di chiamata rapida
  - configurazione dalla pagina Web **57**
  - uso sul telefono **51**
- Installazione, telefono IP di Cisco Unified **6**
- Iscrizioni, per servizi telefonici **60**

## **L**

- Linea stato, visualizzazione **12**
- Linee
  - condivise **34**
  - descrizione **15**
  - deviazione di chiamata **26, 62**
  - etichetta di testo **62**
  - icone **16**
  - impostazione dell'indicatore di messaggio vocale **62**
  - numero di chiamate supportate **15, 66**
  - passaggio tra **23**
  - stati delle chiamate **16**
  - suonerie **44**
  - tasti **10**
  - tipi di suoneria **62**
  - uso di CLO **41**
  - visualizzazione **12**
- Linee condivise
  - descrizione **34**
  - icona Remoto in uso **34**
  - inclusione **35**
  - privacy **36**
- Linee telefoniche
  - descrizione **15**
  - tasti **10**
  - visualizzazione **12**

## **M**

- Menu di funzioni **14**
- Menu, uso **14**

Messaggi  
  ascolto **54**  
  indicatore **44, 54**

Messaggi, tasto **11**

MLPP, uso **39**

Mobilità interni telefonici **40**

Mobilità interni telefonici di Cisco **40**

Modalità di informazioni generali sulla chiamata **24**

Modalità di risparmio energetico, disattivazione nel touchscreen **13**

Modulo di espansione 7914 del telefono IP di Cisco Unified **46**

Mute, tasto **11**

Mute, uso **23**

## **N**

NoDist **28**

Non disturbare **28**

## **O**

Opzioni utente, pagine Web  
  accesso **55**  
  configurazione di funzioni e servizi **56**  
  iscrizione a servizi telefonici **60**

## **P**

PAB (Personal Address Book, Rubrica personale)  
  uso dalla pagina Web **57**  
  uso sul telefono **51**

Pagina di configurazione del dispositivo **56**

Parcheggio di chiamata **37**

Passaggio da una chiamata a un'altra **23**

Password, modifica **61**

PIN, modifica **61**

Più chiamate, gestione **23**

Precomposizione **19**

Prenota **20**

Prestazioni della cuffia, generali **8**

Privacy  
  linee condivise **34**  
  uso **36**

Protezione, per chiamate **37**

Pulsante di navigazione **11**

## **Q**

QRT **71**

Quality Reporting Tool **71**

## **R**

Registri delle chiamate  
  cancellazione **47**  
  composizione da una voce di URL **49**  
  visualizzazione e chiamata **47**

Remoto in uso, icona per linee condivise **34**

Ricevitore  
  posizionamento nell'alloggiamento **7**  
  striscia luminosa **12**  
  uso **42**

Ripetizione della chiamata **18**

Ripresa, uso **22**

Risoluzione dei problemi generali **69**  
  vedere anche QRT

Risposta alle chiamate **21**

Risposta automatica **43**  
Risposta per assente **33**  
Risposta per assente di gruppo **33**  
Rubrica  
    aziendale **49**  
    uso dalla pagina Web **64**  
    uso sul telefono **49**  
Rubrica aziendale  
    uso dalla pagina Web **64**  
    uso sul telefono **47, 49**  
Rubrica personale, vedere PAB (Personal Address Book)  
Rubriche, tasto **11**

## **S**

Scheda del telefono **12**  
Schede delle funzioni **12**  
Schede, sul touchscreen **12**  
Servizi basati sul Web  
    configurazione **55**  
    vedere anche Opzioni utente, pagine Web  
Servizi telefonici  
    configurazione  
    vedere anche Opzioni utente, pagine Web  
Servizi, iscrizione **60**  
Servizi, tasto **11**  
Servizio di voice messaging **54**  
Sicurezza, avvisi **2**  
Suoneria  
    indicatore **12**  
    personalizzazione **44**  
    volume **44**

Suonerie, modifica **44**  
Supporto  
    regolazione **7**  
    tasto **10**

## **T**

TAPS **7**  
Tasti di linea **10**  
Tasti funzione  
    ? **11**  
    Impostazioni **11**  
    messaggi **11**  
    Rubriche **11**  
    Servizi **11**  
    visualizzazione **14**  
Tasti programmabili  
    descrizione **10**  
    etichette **12**  
Tasti softkey  
    descrizione **11**  
    etichette **12**  
Tasti, identificazione **9**  
Tastiera **11**  
Telefono IP di Cisco Unified  
    configurazione della funzione **16, 66**  
    connessione **6**  
    descrizione **9**  
    documentazione **2**  
    Guida in linea **15**  
    registrazione **7**  
    regolazione del supporto del ricevitore **7**

- regolazione dell'altezza **7**
- risoluzione dei problemi **69**
- servizi basati sul Web **55**
- Tipi di suoneria, modifica **62**
- Touchscreen
  - abilitazione/disabilitazione **13**
  - funzioni **12**
  - impostazione dell'illuminazione **46**
  - modalità di risparmio energetico **13**
  - modifica della lingua **45**
  - pulizia **13**
  - regolazione del contrasto **45**
- Trasferimento, opzioni **24**

## **V**

- Volume
  - per la suoneria del telefono **44**
  - per ricevitore, cuffia o altoparlante **43**
- Volume, tasto **11**

## **W**

- WebDialer **64**





**Sede centrale**

Cisco Systems, Inc.  
170 West Tasman Drive  
San Jose, CA 95134-1706  
U.S.A.

www.cisco.com  
Tel: +1 408 526-4000  
+1 800 553-NETS (6387)  
Fax: +1 408 526-4100

**Sede europea**

Cisco Systems International BV  
Haarlerbergpark  
Haarlerbergweg 13-19  
1101 CH Amsterdam  
The Netherlands

www-europe.cisco.com  
Tel: +31 0 20 357 1000  
Fax: +31 0 20 357 1100

**Sede U.S.A.**

Cisco Systems, Inc.  
170 West Tasman Drive  
San Jose, CA 95134-1706  
U.S.A.

www.cisco.com  
Tel: +1 408 526-7660  
Fax: +1 408 527-0883

**Sede Asia Pacifico**

Cisco Systems, Inc.  
168 Robinson Road  
#28-01 Capital Tower  
Singapore 068912

www.cisco.com  
Tel: +65 6317 7777  
Fax: +65 6317 7799

**Cisco Systems conta oltre 200 uffici nei paesi indicati di seguito. Gli indirizzi, i numeri di telefono e i numeri di fax sono disponibili sul sito Web Cisco all'indirizzo [www.cisco.com/go/offices](http://www.cisco.com/go/offices)**

Argentina • Arabia Saudita • Argentina • Australia • Austria • Belgio • Brasile • Bulgaria • Canada • Cile • Cina • Cipro • Colombia • Corea Costa Rica • Croazia • Danimarca • Dubai UAE • Filippine • Finlandia • Francia • Germania • Giappone • Grecia • Hong Kong SAR • India Indonesia • Irlanda • Israele • Italia • Lussemburgo • Malesia • Messico • Norvegia • Nuova Zelanda • Paesi Bassi • Perù • Polonia • Porto Rico Portogallo • Regno Unito • Repubblica Ceca • Romania • Russia • Scozia • Singapore • Slovacchia • Slovenia • Spagna • Stati Uniti • Sudafrica Svezia • Svizzera • Thailandia • Taiwan • Turchia • Ucraina • Ungheria • Venezuela • Vietnam • Zimbabwe

CCSP, CCPV, il logo Cisco Square Bridge, Follow Me Browsing e StackWise sono marchi di Cisco Systems, Inc.; Changing the Way We Work, Live, Play, and Learn e iQuick Study sono marchi di servizio di Cisco Systems, Inc.; Access Registrar, Aironet, BPX, Catalyst, CCDA, CCDP, CCIE, CCIP, CCNA, CCNP, Cisco, il logo Cisco Certified Internetwork Expert, Cisco IOS, Cisco Press, Cisco Systems, Cisco Systems Capital, il logo Cisco Systems, Cisco Unity, Enterprise/Solver, EtherChannel, EtherFast, EtherSwitch, Fast Step, FormShare, GigaDrive, GigaStack, HomeLink, Internet Quotient, IOS, IP/TV, iQ Expertise, il logo iQ, iQ Net Readiness Scorecard, LightStream, Linksys, MeetingPlace, MGX, il logo Networkers, Networking Academy, Network Registrar, Packet, PIX, Post-Routing, Pre-Routing, ProConnect, RateMUX, ScriptShare, SlideCast, SMARTnet, The Fastest Way to Increase Your Internet Quotient e TransPath sono marchi registrati di Cisco Systems, Inc. e/o delle relative consociate negli Stati Uniti e in altri paesi.

Gli altri nomi di prodotti e società citati nel presente documento o sito Web sono marchi dei rispettivi proprietari. L'uso del termine "partner" non implica una relazione di partnership tra Cisco e altre aziende. (0601R)

© 2006 Cisco Systems, Inc. Tutti i diritti riservati.



Il logo Java è un marchio o un marchio registrato di Sun Microsystems, Inc. negli Stati Uniti e in altri paesi.