

دليل الهاتف

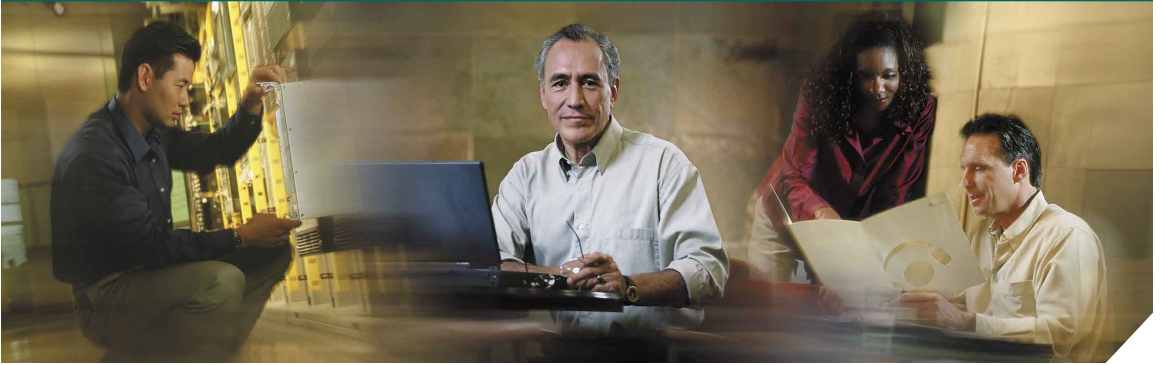

## هاتف Cisco Unified IP 7970 Series لـ Cisco Unified CallManager 5.1 (SIP و SCCP)

متضمناً الترخيص والضمان

المقر الرئيسي للشركة

Cisco Systems, Inc.  
170 West Tasman Drive  
San Jose, CA 95134-1706  
USA

<http://www.cisco.com>

الهاتف: +1 408 526-4000

+1 800 553-NETS (6387)

الفاكس: +1 408 526-4100





## تعريفات الأزرار الوظيفية

<<	حذف الحروف التي تم إدخالها
>>	التنقل خلال الحروف التي تم إدخالها
DND	إيقاف تشغيل خاصية "عدم الإزعاج" (DND)
QRT	إرسال معلومات حول مشكلات الاتصال إلى مسؤول النظام
إعادة	إعادة طلب آخر رقم تم طلبه
إعادة توجيه كل المكالمات	إعداد/إلغاء إعادة توجيه المكالمات
إغلاق	إغلاق الإطار الحالي
إلغاء	إلغاء أحد الإجراءات أو الخروج من الشاشة بدون تطبيق التغييرات
إزالة	إزالة مشارك من مكالمة مؤتمر
إزالة المشترك الأخير	إسقاط الطرف الأخير الذي تمت إضافته إلى مكالمة المؤتمر
إنهاء مكالمة	قطع اتصال المكالمة الحالية
بحث	البحث عن قائمة بالدليل
تحديث	إنعاش المحتوى
تحرير طلب	تحرير رقم في سجل المكالمات
تعليق	تخزين مكالمة باستخدام ميزة "تعليق المكالمة"
التقاط	الرد على مكالمة في مجموعتك
التقاط مكالمة	الرد على مكالمة واردة في مجموعة مرتبطة
التقاط مكالمة مجموعة	الرد على مكالمة واردة في مجموعة أخرى
تحويل	تحويل مكالمة
تحويل فوري	إرسال مكالمة إلى نظام الرسائل الصوتية
تحويل مباشر	تحويل مكالمتين لبعضهما البعض
تفاصيل	فتح سجل "تفاصيل" المكالمة لمكالمة متعددة الأطراف في سجلات "مكالمات لم يتم الرد عليها" وسجل "المكالمات المستلمة"
حذف	إزالة الحروف الموجودة على يمين المؤشر عند استخدام وظيفة "تحرير طلب"



### المرجع السريع

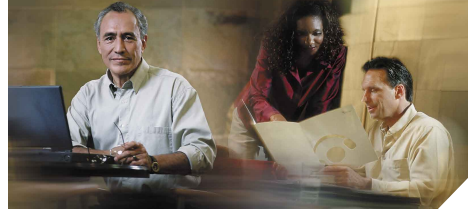

## هاتف Cisco Unified IP 7970 Series لـ Cisco Unified CallManager 5.1 (SIP و SCCP)

### تعريفات الأزرار الوظيفية

رموز شاشة الهاتف

رموز الأزرار

مهام الهاتف العادية

## مهام الهاتف العادية

عرض التعليمات المباشرة على الهاتف	اضغط [?] .
إجراء مكالمة	ارفع سماعة الهاتف قبل طلب الرقم أو بعده.
إعادة طلب رقم	اضغط إعادة. أو اضغط زر التنقل أثناء أثناء وجود السماعة في وضع الإغلاق لعرض سجل "المكالمات الصادرة".
التحويل إلى المكبر أو سماعة الرأس أثناء مكالمة	اضغط [ ] أو [C] ، ثم أغلق سماعة الهاتف.
كتم صوت الهاتف	اضغط [ ] .
استخدام سجلات المكالمات الخاصة بك	اضغط [ ] لاختيار سجل مكالمات. للقيام بالطلب، قم بتمييز قائمة وارفع سماعة الهاتف.
تحرير رقم	اضغط تحرير طلب << أو >>
وضع مكالمة في الانتظار/متابعة مكالمة	اضغط في الانتظار أو متابعة.
تحويل مكالمة إلى رقم جديد	اضغط تحويل، ثم أدخل الرقم، ثم اضغط تحويل مرة أخرى.
بدء مكالمة مؤتمر قياسية (غير مباشرة)	اضغط المزيد < مؤتمر، واطلب المشارك ثم اضغط مؤتمر مرة أخرى.



تعتبر كل من Cisco و Cisco IOS و Cisco Systems و Cisco وشعار Cisco Systems علامات تجارية مسجلة لشركة Cisco Systems, Inc. أو الفروع التابعة لها في الولايات المتحدة الأمريكية وبعض البلدان الأخرى. وتعتبر كافة الأسماء التجارية والأسماء والعلامات التجارية الأخرى الواردة في هذا المستند أو على موقع الويب ملكية خاصة للمالكين المعيّنين. لا يعني استخدام كلمة شريك بالضرورة وجود علاقة شراكة بين Cisco وأية شركة أخرى. (0501R)

© 2006 Cisco Systems, Inc. كافة الحقوق محفوظة.

فيديو مُمكن	
خيار محدد	
ميزة مُمكنة	
تم تعيين URL لخدمة الهاتف	
إدخال URL في سجل مكالمات جاهز للتحريير	

## رموز الأزرار

الرسائل	
الخدمات	
التعليمات	
الدلائل	
الإعدادات	
المكبر	
كتم الصوت	
سماعة الرأس	

## رموز شاشة الهاتف

حالات المكالمة والخط	
ميزة إعادة توجيه المكالمات مُمكنة	
توجد مكالمة في الانتظار	
توجد مكالمة تم توصيلها	
توجد مكالمة واردة	
السماعة مرفوعة	
السماعة مغلقة	
الخط المشترك قيد الاستخدام	
المكالمات الأمانة	
مكالمة تمت مصادقتها	
مكالمة مشفرة	
أجهزة محددة	
سماعة الهاتف قيد الاستخدام	
سماعة الرأس قيد الاستخدام	
مكبر صوت الهاتف قيد الاستخدام	
مميزات أخرى	
خط مشغول في طلب سريع أو سجل مكالمات أو قائمة دليل (ميزة BLF)	
خط خامل في طلب سريع أو سجل مكالمات أو قائمة دليل (ميزة BLF)	
طلب سريع أو سجل مكالمات أو قائمة دليل (حالة الخط غير معروفة)	
رسالة في الانتظار	

حفظ	حفظ الإعدادات التي تم اختيارها
خروج	العودة إلى الشاشة السابقة
رد	الرد على مكالمة
سابق	الرجوع إلى موضوع التعليمات السابق
ضم	ضم عدة مكالمات على خط واحد لإنشاء مؤتمر
طلب	طلب رقم هاتف
طلب مختصر	إجراء طلب باستخدام رقم طلب سريع مفهرس
قائمة مشاركين	عرض المشاركين في مكالمة المؤتمر
مباشر	استضافة اتصال مباشر بمكالمة مؤتمر
مزيد	عرض مزيد من الأزرار الوظيفية
مؤتمر	إنشاء مكالمة مؤتمر
مداخلة	إضافة نفسك إلى مكالمة على خط مشترك
مداخلة بمؤتمر	إضافة نفسك إلى مكالمة على خط مشترك وإنشاء مكالمة مؤتمر
مسح	إعادة تعيين الإعدادات إلى قيمها الافتراضية
مسح	حذف السجلات أو الإعدادات
معاودة الاتصال	استلام رسالة إعلام عندما يصبح أحد الأرقام الداخلية المشغولة متاحًا
مباشر	استضافة اتصال مباشر بمكالمة مؤتمر
مزيد	عرض مزيد من الأزرار الوظيفية
مكالمة جديدة	إجراء مكالمة جديدة
وضع فيديو	اختيار وضع عرض الفيديو



## المحتويات

- 1 بدء الاستخدام
- استخدام هذا الدليل 1
- العثور على معلومات إضافية 2
- 2 Cisco Unified IP Phone 7900 Series eLearning الوصول إلى البرامج التعليمية لـ
- معلومات الأمان والأداء 2
- ميزات الوصول 4
- 5 توصيل الهاتف
- 8 نظرة عامة على الهاتف
- التعرف على الأزرار والأجهزة 8
- التعرف على ميزات شاشة اللمس 11
- اختيار عناصر شاشة اللمس 12
- تنظيف شاشة اللمس وصيانتها 12
- التعرف على قوائم وأزرار الميزات 13
- التعرف على نظام التعليمات بالهاتف 13
- التعرف على الخطوط مقابل المكالمات 14
- التعرف على رموز الخطوط والمكالمات 14
- التعرف على نغمات التسجيل 14
- التعرف على توفر الميزات 15
- التعرف على SIP مقابل SCCP 15
- 16 المعالجة الأساسية للمكالمات
- إجراء مكالمات - الخيارات الأساسية 16
- إجراء مكالمات - خيارات إضافية 17
- الرد على مكالمات 18
- إنهاء مكالمات 19
- استخدام وضع المكالمات في الانتظار والمتابعة 19

- 19 التبديل بين مكالمات متعددة
- 20 التبديل بين مكالمات متعددة
- 20 عرض مكالمات متعددة
- 21 تحويل المكالمات
- 22 إرسال مكالمات إلى نظام الرسائل الصوتية
- 23 إعادة توجيه كل المكالمات إلى رقم آخر
- 24 استخدام ميزة عدم الإزعاج
- 25 إجراء مكالمات مؤتمراً
- 25 التعرف على أنواع مكالمات المؤتمراً
- 26 بدء مؤتمر قياسي والانضمام إليه
- 27 بدء اتصال مباشر بمؤتمراً أو الانضمام إليه

## 28 المعالجة المتقدمة للمكالمات

- 28 الطلب السريع
- 29 التقاط مكالمات تم إعادة توجيهها على الهاتف
- 30 استخدام خط مشترك
- 30 التعرف على الخطوط المشتركة
- 31 إضافة نفسك إلى مكالمات خط مشترك
- 32 منع الآخرين من عرض مكالمات خط مشترك أو المداخلة فيها
- 32 تخزين المكالمات المعلقة واستردادها
- 33 إجراء مكالمات آمنة واستقبالها
- 33 تتبع المكالمات المشبوهة
- 34 تحديد الأولوية للمكالمات الحرجة
- 35 استخدام ميزة استضافة برقم داخلي لـ Cisco
- 35 استخدام حقل مصباح مشغول لتحديد حالة الخط
- 36 استخدام سماعة الهاتف وسماعة الرأس ومكبر صوت الهاتف
- 37 الحصول على سماعة رأس
- 37 استخدام الرد التلقائي
- 38 استخدام إعدادات الهاتف
- 38 تخصيص نغمات الرنين ومؤشرات الرسائل
- 39 تخصيص شاشة اللمس

- استخدام سجلات ودلائل المكالمات 40
- استخدام سجلات المكالمات 40
- الطلب من الدليل 42
- استخدام دليل مشترك بهاتفك 43
- استخدام الدليل الشخصي على الهاتف 44
- الوصول إلى الرسائل الصوتية 46
- تخصيص الهاتف على الويب 47
- الوصول إلى صفحات ويب "خيارات المستخدم" 47
- تهيئة الميزات والخدمات على الويب 48
- استخدام الدليل الشخصي على الويب 48
- استخدام دفتر العناوين الشخصي على الويب 48
- تهيئة الطلب السريع على الويب 49
- استخدام أداة مزامنة دفتر العناوين 50
- إعداد الطلب السريع على الويب 50
- إعداد خدمات الهاتف على الويب 51
- التحكم في إعدادات المستخدم على الويب 52
- التحكم في إعدادات الخط على الويب 53
- استخدام Cisco WebDialer 54
- التعرف على خيارات التهيئة الإضافية 57
- استكشاف أخطاء الهاتف وإصلاحها 59
- استكشاف الأخطاء العامة وإصلاحها 59
- عرض بيانات إدارة الهاتف 60
- استخدام أداة إعداد تقارير الجودة 60
- شروط ضمان Cisco المحدود لمدة عام للأجهزة 61
- الفهرس 63





## بدء الاستخدام

### استخدام هذا الدليل

يقدم لك هذا الدليل نظرة عامة على الميزات المتوفرة بهاتفك. يمكنك قراءته بالكامل للحصول على فكرة شاملة وتامة حول إمكانيات الهاتف، أو يمكنك الرجوع إلى الجدول التالي للتعرف على الأقسام الشائع استخدامها.

إذا أردت...	إذا...
اكتشاف الهاتف بمفردك	اضغط  على الهاتف للحصول على مساعدة.
مراجعة معلومات الأمان	ارجع إلى <a href="#">معلومات الأمان والأداء</a> ، صفحة 2.
توصيل الهاتف	ارجع إلى <a href="#">توصيل الهاتف</a> ، صفحة 5.
استخدام الهاتف بعد تركيبه	ابدأ بـ <a href="#">نظرة عامة على الهاتف</a> ، صفحة 8.
معرفة ما تشير إليه مصابيح الأزرار	ارجع إلى <a href="#">التعرف على الأزرار والأجزاء</a> ، صفحة 8.
التعرف على شاشة اللمس	ارجع إلى <a href="#">ميزات شاشة اللمس</a> ، صفحة 11.
إجراء مكالمات	ارجع إلى <a href="#">إجراء مكالمات</a> ، الخيارات الأساسية، صفحة 16.
وضع مكالمات في الانتظار	ارجع إلى <a href="#">استخدام وضع المكالمات في الانتظار والمتابعة</a> ، صفحة 19.
كتم صوت المكالمات	ارجع إلى <a href="#">استخدام كتم الصوت</a> ، صفحة 19.
تحويل المكالمات	ارجع إلى <a href="#">تحويل المكالمات</a> ، صفحة 21.
إجراء مكالمات مؤتمر	ارجع إلى <a href="#">إجراء مكالمات مؤتمر</a> ، صفحة 25.
إعداد الطلب السريع	ارجع إلى <a href="#">الطلب السريع</a> ، صفحة 28.
مشاركة رقم هاتف	ارجع إلى <a href="#">استخدام خط مشترك</a> ، صفحة 30.
استخدام الهاتف كمكبر للصوت	ارجع إلى <a href="#">استخدام سماعة الهاتف وسماعة الرأس ومكبر صوت الهاتف</a> ، صفحة 36.
تغيير مستوى صوت الرنين أو النغمة	ارجع إلى <a href="#">استخدام إعدادات الهاتف</a> ، صفحة 38.
عرض مكالمات لم يتم الرد عليها	ارجع إلى <a href="#">استخدام سجلات المكالمات</a> ، صفحة 40.
الاستماع إلى الرسائل الصوتية	ارجع إلى <a href="#">استخدام الوصول إلى الرسائل الصوتية</a> ، صفحة 46.
استعراض تعريفات الرموز والأزرار الوظيفية	راجع بطاقة "المرجع السريع" في مقدمة هذا الدليل.

## العثور على معلومات إضافية

يمكنك الوصول إلى أحدث الوثائق الحالية لهاتف Cisco Unified IP على شبكة الإنترنت من خلال عنوان URL التالي:

[http://www.cisco.com/univercd/cc/td/doc/product/voice/c\\_ipphon/index.htm](http://www.cisco.com/univercd/cc/td/doc/product/voice/c_ipphon/index.htm)

يمكنك الوصول إلى مواقع Cisco على الإنترنت من خلال عنوان URL التالي:

<http://www.cisco.com>

يمكن الوصول إلى مواقع Cisco الدولية على الويب من خلال عنوان URL التالي:

[http://www.cisco.com/public/countries\\_languages.shtml](http://www.cisco.com/public/countries_languages.shtml)

## الوصول إلى البرامج التعليمية لـ Cisco Unified IP Phone 7900 Series eLearning

(هواتف SSCP فقط).

يتم من خلال البرامج التعليمية لـ Cisco Unified IP Phone 7900 Series eLearning استخدام الصوت والصور المتحركة لشرح ميزات الاتصال الأساسية. ويمكنك الوصول إلى البرامج التعليمية لـ eLearning على الإنترنت (بالنسبة للعديد من طرز الهاتف) من جهاز الكمبيوتر الشخصي الخاص بك. ابحث عن البرامج التعليمية لـ eLearning (باللغة الإنجليزية فقط) الخاصة بطراز هاتفك في قائمة الوثائق على الموقع التالي:

[http://cisco.com/en/US/products/hw/phones/ps379/products\\_user\\_guide\\_list.html](http://cisco.com/en/US/products/hw/phones/ps379/products_user_guide_list.html)

## معلومات الأمان والأداء

اقرأ ملاحظات الأمان التالية قبل تركيب هاتف Cisco Unified IP أو استخدامه:



تحذير

تعليمات أمان هامة

رمز التحذير هذا إشارة إلى الخطر. أنت في موقف قد يؤدي إلى حدوث إصابة جسدية. قبل استخدام أية معدات، يجب أن تكون مدركًا بالمخاطر المرتبطة بالتعامل مع الدوائر الكهربائية، كما يجب أن تكون على علم بالتدابير القياسية التي يجب اتباعها لتجنب وقوع الحوادث. استخدم رقم البيان الموجود في نهاية كل تحذير للعثور على ترجمته في تحذيرات الأمان المترجمة المرفقة مع هذا الجهاز. البيان رقم 1071

احفظ هذه التعليمات

يجب قراءة تعليمات التركيب قبل توصيل النظام بمصدر الطاقة.



تحذير



تحذير

يجب أن يتم التخلص النهائي من هذا المنتج حسب القوانين واللوائح المحلية.



تحذير

تجنب استخدام النظام أو توصيل الكبلات أو فصلها أثناء فترات النشاط البرقي.



تحذير

لتجنب الصدمات الكهربائية، لا تقم بتوصيل دوائر جهد الأمان شديد الانخفاض (SELV) بدوائر جهد شبكة الهاتف (TNV). تحتوي منافذ LAN على دوائر SELV وتحتوي منافذ WAN على دوائر TNV. بعض منافذ LAN وWAN تستخدم موصلات RJ-45. كن حذرًا عند توصيل الكبلات.



تنبيه

تقوم دوائر الطاقة الكهربائية المضمنة بتوفير التيار من خلال كبل الاتصال. استخدم الكبل المزود من Cisco أو كبل اتصال بحد أدنى 24 AWG.

استخدام مزود طاقة خارجي

تنطبق التحذيرات التالية عند استخدام مزود طاقة خارجي مع هاتف Cisco Unified IP:



تحذير

يعتمد هذا المنتج على تجهيزات المبنى للوقاية من حدوث قصر في الدائرة الكهربائية (تيار زائد). تأكد من استخدام مصهر أو مفتاح قطع دائرة لا تزيد قيمة جهده عن 120 VAC (تيار متناوب الجهد)، 15 أمبير حسب المعايير الأمريكية (240 VAC، 10 أمبير حسب المعايير الدولية) في موصلات الطور (كافة الموصلات الحاملة للتيار).



تحذير

صُمم الجهاز ليعمل مع أنظمة الطاقة TN.



تحذير

يجب أن تتوفر إمكانية الوصول إلى وحدة القابس والمقبس في كل الأوقات حيث تمثل هذه الوحدة الجهاز الرئيسي المسؤول عن فصل التيار.



تحذير

يجب وضع مزود الطاقة الكهربائية بالداخل.



تنبيه

استعمل مزود الطاقة الذي تحدده Cisco عند استخدام هذا المنتج.

## انقطاع التيار

تعتمد إمكانية الوصول إلى خدمة الطوارئ من خلال الهاتف على تشغيل الهاتف. ففي حالة وجود أي قصور بمزود الطاقة، لن تعمل ميزة طلب "خدمة الاتصال بالطوارئ والخدمة" حتى تتم استعادة الطاقة. قد تحتاج إلى إعادة تعيين الجهاز أو إعادة تهيئته قبل استخدام ميزة طلب "خدمة الاتصال بالطوارئ أو الخدمة" وذلك في حالة حدوث انقطاع أو عطل في التيار.

## استخدام أجهزة خارجية

تنطبق المعلومات التالية عند استخدام أجهزة خارجية مع هاتف Cisco Unified IP:

تعتمد إمكانية التوصيل بصي Cisco باستخدام أجهزة خارجية (مثل سماعات رأس) عالية الجودة مزودة بوسائل الحماية من إشارات التردد اللاسلكي (RF) وإشارات التردد الصوتي (AF) الضارة.

قد يظهر بعض التشويش في الصوت وفقاً لجودة تلك الأجهزة ودرجة قربها من الأجهزة الأخرى مثل الهواتف الخلوية أو أجهزة الإرسال والاستقبال. في تلك الحالات، توصي شركة Cisco باتتباع إجراء واحد أو أكثر من الإجراءات التالية:

- قم بنقل الجهاز الخارجي بعيداً عن مصدر إشارات التردد اللاسلكي (RF) والتردد الصوتي (AF).
- قم بتوجيه كبلات الجهاز الخارجي بعيداً عن مصدر إشارات التردد اللاسلكي (RF) والتردد الصوتي (AF).
- استخدم كبلات محمية للأجهزة الخارجية، أو استخدم كبلات ذات موصل وحماية أفضل.
- قم بتقصير طول كبل الجهاز الخارجي.
- ضع طبقة حديدية أو أي نوع آخر من تلك الأجهزة على كبلات الجهاز الخارجي.

لا تقدم Cisco أي ضمان لكفاءة أداء النظام لأنها ليست مسؤولة عن جودة الموصلات والكبلات والأجهزة الخارجية. يعمل النظام على نحو ملائم عند توصيل الأجهزة المناسبة باستخدام كبلات وموصلات عالية الجودة.



تنبيه

في دول الاتحاد الأوروبي، استخدم فقط مكبرات وميكروفونات وسماعات رأس خارجية تتوافق تماماً مع توجيهات EMC [89/336/EC].

## مميزات الوصول

تتوفر قائمة بمميزات الوصول عند الطلب.

# توصيل الهاتف

على الأرجح أن مسؤول النظام هو الشخص الذي سيقوم بتوصيل هاتف Cisco Unified IP الجديد بشبكة الاتصال الهاتفي المشتركة عبر بروتوكول الإنترنت. وإذا لم يتم ذلك، ارجع إلى الرسم التوضيحي والجدول أدناه لتوصيل الهاتف .

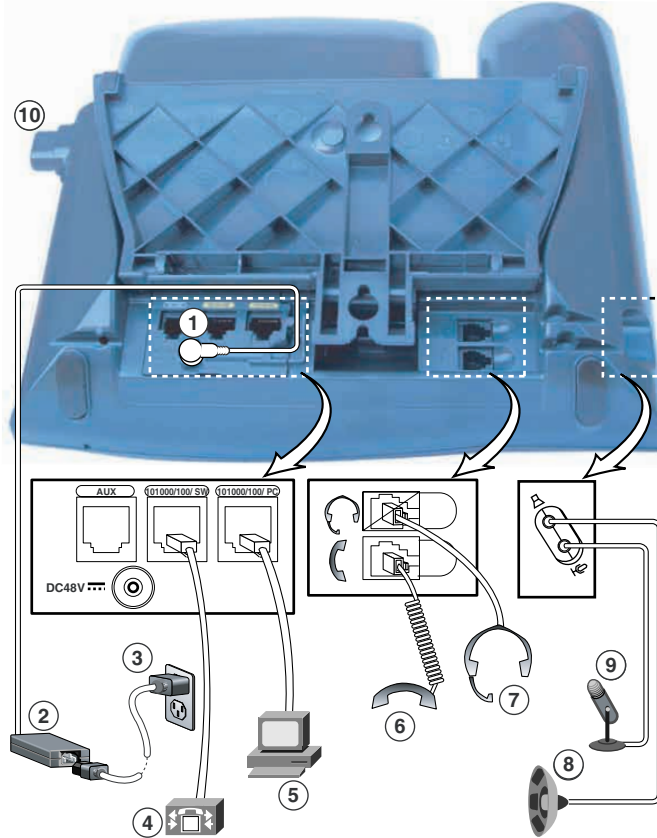

1	منفذ محول تيار مباشر (تيار مباشر 48 فولت)	6	منفذ سماعة الهاتف
2	مزود طاقة من تيار متردد إلى تيار مباشر	7	منفذ سماعة الرأس
3	سلك طاقة تيار متردد	8	محجوز للاستخدام المستقبلي
4	منفذ شبكة الاتصال (10/100 SW)	9	محجوز للاستخدام المستقبلي
5	منفذ الوصول (10/100 PC)	10	زر حامل الهاتف

1. قد يعرض هاتفك 10/100/1000.

## ضبط حامل الهاتف

لتغيير زاوية قاعدة الهاتف، قم بضبط حامل الهاتف أثناء ضغط زر حامل الهاتف.

## ضبط مسند سماعة الهاتف

توصي شركة Cisco بضبط مسند سماعة الهاتف، خاصةً عند تثبيت الهواتف على الحائط، وذلك لضمان عدم انزلاق السماعة من الحامل بسهولة. راجع الجدول أدناه للحصول على إرشادات.

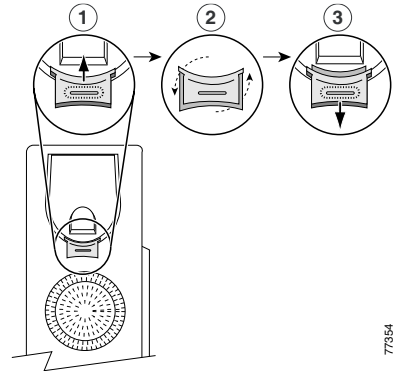

77354

1	ضع سماعة الهاتف جانبًا ثم اسحب اللسان البلاستيكي المربع من مسند سماعة الهاتف.
2	قم بتدوير اللسان بزواوية 180 درجة.
3	أدخل اللسان مرة أخرى في مسند سماعة الهاتف. يظهر جزء بارز في أعلى اللسان بعد أن يتم تدويره. أعد سماعة الهاتف إلى المسند.

## التسجيل باستخدام TAPS

بعد توصيل الهاتف بشبكة الاتصال، قد يطلب منك مسؤول النظام إجراء تسجيل تلقائي للهاتف باستخدام TAPS (أداة لدعم الهواتف المسجلة تلقائيًا). يمكن استخدام أداة "دعم الهواتف المسجلة تلقائيًا" مع هاتف جديد أو لاستبدال هاتف موجود.

للتسجيل باستخدام TAPS، التقط سماعة الهاتف وأدخل رقم TAPS الداخلي الذي يوفره لك مسؤول النظام، ثم اتبع التعليمات الصوتية. قد تحتاج إلى إدخال رقمك الداخلي كاملاً، بما في ذلك رمز المنطقة. بعد عرض رسالة التأكيد على الهاتف، أغلق سماعة الهاتف. سيتم إعادة تشغيل الهاتف.

## معلومات عن سماعة الرأس

لاستخدام سماعة الرأس، قم بتوصيلها بمنفذ سماعة الرأس خلف الهاتف.

بالرغم من أن شركة Cisco Systems تقوم بإجراء بعض الاختبارات الداخلية على سماعات الرأس الخاصة بجهات أخرى لاستخدامها مع هواتف Cisco Unified IP، إلا أن Cisco لا تعتمد أو تدعم استخدام المنتجات الخاصة بموردي سماعات الرأس أو سماعات الهاتف الآخرين. نظرًا للفروق الطبيعية بين البيئات والأجهزة في المواقع التي يتم فيها تركيب هواتف Cisco Unified IP، فإنه لا يوجد ما يعرف باسم الحل الأمثل الذي يلائم كل البيئات. وتوصي Cisco عملاءها باختبار سماعات الرأس لمعرفة أفضل الأنواع الملائمة لبيئة العمل الخاصة بهم قبل شراء كميات كبيرة منها لاستخدامها في شبكة الاتصال.

في بعض الأحيان، قد تتسبب بعض العوامل الميكانيكية أو الإلكترونية لسماعات الرأس المتنوعة في سماع الطرف الآخر لصدى صوت أثناء التحدث مع أشخاص يستخدمون هواتف Cisco Unified IP.

توصي Cisco Systems باستخدام أجهزة خارجية على درجة عالية من الجودة، مثل سماعات رأس محمية من إشارات التردد اللاسلكي (RF) والتردد الصوتي (AF) غير المرغوب فيها. قد يظهر بعض التشويش في الصوت وذلك حسب جودة هذه الأجهزة ودرجة قربها من الأجهزة الأخرى مثل الهواتف المحمولة وأجهزة الإرسال والاستقبال. ارجع إلى استخدام أجهزة خارجية، صفحة 4، للحصول على مزيد من المعلومات.

يعتبر السبب الرئيسي في عدم ملائمة سماعة رأس معينة لاستخدامها مع هاتف Cisco Unified IP هو إمكانية سماع صوت طنين. ويمكن أن يسمع الطرف الآخر البعيد هذا الطنين أو تسمعه أنت، باعتبارك مستخدم هاتف Cisco Unified IP، والطرف الآخر. يمكن سماع بعض أصوات الطنين أو الأزيز الناتجة عن عدة مصادر خارجية منها على سبيل المثال وجود مصابيح كهربائية أو القرب من محركات كهربائية أو شاشات أجهزة كمبيوتر كبيرة الحجم. في بعض الحالات، يمكن تقليل مستوى الطنين الذي يسمعه المستخدم أو منعه نهائياً عن طريق استخدام مكعب طاقة محلي أو محقن للطاقة. ارجع إلى استخدام مزود طاقة خارجي، صفحة 3، للحصول على مزيد من المعلومات.

### رأي المستخدم يحدد جودة الصوت

بعيداً عن الأداء الحركي والميكانيكي والفني، فإن صوت سماعة الرأس يجب أن يكون جيداً بالنسبة لك (المستخدم) وبالنسبة للطرف الآخر. تخضع جودة الصوت إلى عوامل فردية شخصية وبالتالي فإن Cisco لا يمكنها ضمان أداء أي نوع من سماعات الرأس أو سماعات الهاتف، ولكن بعض سماعات الرأس وسماعات الهاتف في المواقع الموجودة أدناه أثبتت كفاءة في الأداء مع هواتف Cisco Unified IP.

على الرغم من ذلك، إلا أن المسؤولية تقع على عاتق العميل في اختبار هذه الأجهزة في بيئته الخاصة لتحديد مدى كفاءتها. للحصول على مزيد من المعلومات حول سماعات الرأس، ارجع إلى:

<http://www.vxicorp.com/cisco>

<http://www.plantronics.com/cisco>

# نظرة عامة على الهاتف

يعتبر هاتف Cisco Unified IP Series 7970 هاتف مكتمل الميزات يتيح لك إمكانية التواصل الصوتي عبر نفس شبكة البيانات التي يستخدمها جهاز الكمبيوتر الخاص بك، مما يتيح لك إمكانية إجراء مكالمات واستقبالها ووضع مكالمات في الانتظار وتحويل المكالمات وإجراء مكالمات مؤتمر وغير ذلك.

وبالإضافة للميزات الأساسية لمعالجة المكالمات، يتيح لك الهاتف ميزات ذات إنتاجية مُحسنة تزيد من قدرات معالجة المكالمات. حسب إعدادات التهيئة، يدعم هاتفك:

- الوصول إلى بيانات الشبكة وتطبيقات XML والخدمات المستندة إلى الويب.
- التخصيص المباشر لميزات الهاتف وخدماته من خلال صفحات ويب وخيارات المستخدم.
- نظام تعليمات مباشر شامل يعرض المعلومات على شاشة الهاتف.

## التعرف على الأزرار والأجهزة

يمكنك استخدام الشكل أدناه للتعرف على الأزرار والأجهزة الموجودة على هاتفك.



99454

العنصر	الوصف	للحصول على مزيد من المعلومات، ارجع إلى...
1	<p>أزرار مبرمجة</p>  <p>تبعًا لإعدادات التهيئة، تتيح الأزرار المبرمجة إمكانية الوصول إلى:</p> <ul style="list-style-type: none"> <li>• خطوط الهاتف (أزرار الخط)</li> <li>• أرقام الطلب السريع (أزرار الطلب السريع متضمنةً ميزة الطلب السريع لـ BLF)</li> <li>• الخدمات المستندة إلى الويب (على سبيل المثال، زر "دفتر العناوين الشخصي")</li> <li>• ميزات الهاتف (على سبيل المثال، زر خصوصية)</li> </ul> <p>تضيء الأزرار للإشارة إلى الحالة:</p> <ul style="list-style-type: none"> <li>• أخضر، ثابت—إشارة إلى وجود مكالمة نشطة </li> <li>• أخضر، يومض—إشارة إلى وجود مكالمة في وضع الانتظار </li> <li>• كهربائي، ثابت—إشارة إلى أن ميزة الخصوصية قيد الاستخدام </li> <li>• كهربائي، يومض—إشارة إلى وجود مكالمة واردة </li> <li>• أحمر، ثابت إشارة إلى وجود خط مشغول عن بُعد (حالة BLF أو خط مشترك) </li> </ul>	<ul style="list-style-type: none"> <li>• التعرف على ميزات شاشة اللمس، صفحة 11</li> <li>• المعالجة الأساسية للمكالمات، صفحة 16</li> <li>• الطلب السريع، صفحة 28</li> <li>• استخدام خط مشترك، صفحة 30</li> <li>• استخدام حقل مصباح مشغول لتحديد حالة خط، صفحة 35</li> </ul>
2	<p>زر الحامل</p>  <p>يُتيح لك ضبط زاوية قاعدة الهاتف.</p>	<p>ضبط حامل الهاتف، صفحة 6</p>
3	<p>زر "عرض"</p>  <p>يعمل على إخراج شاشة اللمس من وضع السكون أو تعطيلها إذا أردت تنظيفها.</p> <ul style="list-style-type: none"> <li>• بلا لون — شاشة اللمس جاهزة للإدخال </li> <li>• وميض أخضر — شاشة اللمس معطلة </li> <li>• ضوء أخضر ثابت — شاشة اللمس في وضع السكون </li> </ul>	<p>تنظيف شاشة اللمس وصيانتها، صفحة 12</p>
4	<p>زر الرسائل</p>  <p>يُتيح طلب خدمة الرسائل الصوتية تلقائيًا (تختلف حسب الخدمة).</p>	<p>الوصول إلى الرسائل الصوتية، صفحة 46</p>
5	<p>زر الدلائل</p>  <p>يُتيح فتح قائمة "دلائل" وإغلاقها. استخدم هذا الزر للوصول إلى سجلات المكالمات والدلائل.</p>	<p>استخدام سجلات المكالمات، صفحة 40</p>
6	<p>زر تعليمات</p>  <p>يُتيح تنشيط قائمة "تعليمات".</p>	<p>التعرف على نظام التعليمات بالهاتف، صفحة 13</p>

7	زر إعدادات	يُتيح فتح قائمة "إعدادات" وإغلاقها. يستخدم لتغيير إعدادات شاشة اللمس والرنين.	استخدام إعدادات الهاتف، صفحة 38
8	زر خدمات	يُتيح فتح قائمة "خدمات" وإغلاقها.	تخصيص الهاتف على الويب، صفحة 47
9	زر مستوى الصوت	يُتيح التحكم في مستوى صوت سماعة الهاتف وسماعة الرأس ومكبر صوت الهاتف (في وضع سماعة مرفوعة) ومستوى صوت الجرس (في وضع سماعة مغلقة).	استخدام سماعة الهاتف وسماعة الرأس ومكبر صوت الهاتف، صفحة 36
10	زر المكبر	يُتيح التبديل بين تشغيل مكبر صوت الهاتف وإيقاف تشغيله. عند تشغيل مكبر صوت الهاتف، تتم إضاءة الزر الخاص به.	استخدام سماعة الهاتف وسماعة الرأس ومكبر صوت الهاتف، صفحة 36
11	زر كتم الصوت	يُتيح التبديل بين تشغيل ميزة كتم الصوت وإيقاف تشغيلها. عند تشغيل ميزة كتم الصوت، تتم إضاءة الزر الخاص بها.	استخدام كتم الصوت، صفحة 19
12	زر سماعة الرأس	يُتيح التبديل بين تشغيل سماعة الرأس وإيقاف تشغيلها. عند تشغيل سماعة الرأس، تتم إضاءة الزر الخاص بها.	استخدام سماعة الهاتف وسماعة الرأس ومكبر صوت الهاتف، صفحة 36
13	زر التنقل	يُتيح لك التمرير خلال القوائم وتمييز العناصر. يعرض زر التنقل أرقام الهاتف من سجل "المكالمات الصادرة" في حالة وجود السماعة في وضع الإغلاق.	استخدام سجلات المكالمات، صفحة 40
14	اللوحة الرقمية	تتيح لك طلب أرقام الهاتف وإدخال الحروف واختيار عناصر القائمة.	المعالجة الأساسية للمكالمات، صفحة 16
15	الأزرار الوظيفية	كل منها يقوم بتنشيط أحد خيارات المفاتيح الوظيفية (المعروضة على شاشة اللمس).	التعرف على ميزات شاشة اللمس، صفحة 11
16	شريط مضيء في سماعة الهاتف	يشير إلى وجود مكالمات واردة أو رسالة صوتية جديدة.	الوصول إلى الرسائل الصوتية، صفحة 46
17	شاشة اللمس	تعرض ميزات الهاتف.	التعرف على ميزات شاشة اللمس، صفحة 11

# التعرف على ميزات شاشة اللمس

هكذا قد تبدو شاشة اللمس الرئيسية في وجود مكالمات نشطة وقوائم الميزات المتعددة مفتوحة.



1	خط الهاتف الأساسي	يعرض رقم الهاتف (رقم الدليل) لخط الهاتف الأساسي.
2	مؤشرات الأزرار المبرمجة	يمكنك استخدام الأزرار البرمجة كأزرار لخط الهاتف أو أزرار للطلب السريع أو أزرار لخدمات أو ميزات الهاتف. تُشير الرموز والتسميات إلى كيفية تهيئة تلك الأزرار. للحصول على مرجع للرموز، ارجع إلى قسم <b>رموز شاشة الهاتف في "بطاقة المرجع السريع"</b> في مقدمة هذا الدليل.
3	تسميات الأزرار الوظيفية	تعرض كل منها وظيفة أحد الأزرار الوظيفية. تعتبر تسميات المفاتيح الوظيفية قابلة لللمس.
4	سطر الحالة	يعرض رموز الأوضاع الصوتية ومعلومات الحالة ورسائل المطالبة.
5	منطقة نشاط المكالمات	تعرض المكالمات الحالية لكل خط، متضمنة معرف المتصل ومدة المكالمات وحالتها للخط المميز (عرض قياسي). تعتبر العناصر الموجودة في هذه المنطقة قابلة لللمس. ارجع إلى <b>التعرف على رموز الخطوط والمكالمات، صفحة 14</b> ، و <b>عرض مكالمات متعددة، صفحة 20</b> .
6	علامة تبويب الهاتف	تُشير إلى النشاط الهاتفي. اضغط علامة التبويب هذه للرجوع إلى منطقة النشاط الهاتفي، إذا لزم الأمر.
7	علامات تبويب الميزات	تشير كل منها إلى قائمة ميزات مفتوحة. تعتبر علامات التبويب قابلة لللمس. ارجع إلى <b>التعرف على قوائم وأزرار الميزات، صفحة 13</b> .

## اختيار عناصر شاشة اللمس

هناك ثلاث طرق لاختيار العناصر على شاشة اللمس الموجودة على الهاتف.





لاختيار عنصر على شاشة اللمس...	قم بتنفيذ هذا الإجراء...
عن طريق اللمس	اضغط (أو المس) العناصر القابلة لللمس على شاشة اللمس بطرف إصبعك. استخدم فقط طرف إصبعك لضغط شاشة اللمس، لأن استخدام أية أشياء أخرى قد يؤدي إلى تلف شاشة العرض. كن حذرًا من أن الضغط على أحد أرقام الهاتف قد يؤدي إلى قيام الهاتف بطلب هذا الرقم.
عن طريق رقم العنصر	اضغط الرقم المقابل على لوحة المفاتيح الرقمية. على سبيل المثال، اضغط 4 لاختيار العنصر الرابع في إحدى القوائم.
عن طريق التمرير	اضغط زر "التنقل" لتمييز أحد العناصر. اضغط زرًا وظيفيًا لإنهاء الإجراء، أو المس العنصر على شاشة اللمس بطرف إصبعك.

## تنظيف شاشة اللمس وصيانتها

يمكنك استخدام زر عرض  لتعطيل شاشة اللمس وتمكينها. يضيء زر "عرض" للإشارة إلى وجود تغييرات في حالة شاشة اللمس:

 ضوء أخضر، ثابت — شاشة اللمس في وضع السكون

 ضوء أخضر، وميض — شاشة اللمس معطلة

إذا أردت...	إذا...
تعطيل شاشة اللمس لتنظيفها	اضغط  واستمر في الضغط لأكثر من ثانية. يظهر وميض على  . تظل الشاشة معطلة حوالي دقيقة، إلا إذا قمت بتمكينها.
تمكين شاشة اللمس (بعد تعطيلها)	اضغط  (الذي يظهر عليه الوميض) واستمر في الضغط لأكثر من ثانية.
إخراج شاشة اللمس من وضع السكون	اضغط شاشة اللمس أو أي زر، أو ارفع سماعة الهاتف. بعد فترة من عدم النشاط (يحددها مسؤول النظام)، تدخل شاشة اللمس في وضع السكون لتوفير الطاقة. وفي هذا الوضع، تظهر شاشة اللمس خالية  ويظل مضيقًا.







تنبيه

استخدم فقط قطعة من القماش الناعم الجاف لمسح شاشة اللمس. لا تستخدم أية سوائل أو مساحيق في تنظيف الهاتف، فقد تؤدي إلى تلوث مكونات الهاتف وتتسبب في تعطيله.





## التعرف على قوائم وأزرار الميزات

اضغط أحد أزرار الميزات لفتح قائمة ميزات أو إغلاقها.

إذا أردت...	إذا...
فتح قائمة ميزات أو إغلاقها	اضغط زر ميزة: الرسائل  الخدمات  التعليمات  الدلائل  الإعدادات 
التميرير خلال قائمة	اضغط زر "التنقل".
الرجوع للخلف مستوى واحد في قائمة ميزات	اضغط خروج. يؤدي الضغط على "خروج" من أعلى مستوى بالقائمة إلى إغلاق القائمة.
التبديل بين قوائم الميزات المفتوحة	اضغط علامة تبويب ميزة على شاشة اللمس. تحتوي كل قائمة ميزات على علامة التبويب الخاصة بها. وتظهر علامة التبويب عند فتح قائمة الميزات.

## التعرف على نظام التعليمات بالهاتف

يوفر لك الهاتف نظام تعليمات مباشر وشامل. تظهر موضوعات التعليمات على شاشة اللمس.

إذا أردت...	إذا...
عرض القائمة الرئيسية	اضغط  الموجود بالهاتف وانتظر عدة ثوانٍ ليتم عرض القائمة. تتضمن موضوعات القائمة الرئيسية: • حول هاتف Cisco Unified IP — تفاصيل حول الهاتف • كيف يمكنني...؟ — إجراءات لمهام الهاتف العادية • ميزات الاتصال — وصف وإجراءات ميزات الاتصال
التعرف على زر أو زر وظيفي	اضغط  , ثم اضغط زر أو زر وظيفي بسرعة.
التعرف على عنصر قائمة	اضغط  , ثم اضغط بسرعة على عنصر القائمة على شاشة اللمس. أو، اضغط  مرتان بسرعة عندما يكون عنصر القائمة محددًا.
الحصول على تعليمات باستخدام التعليمات	اضغط  بعد ثانية أو ثانيتين، اضغط  مرة أخرى، أو اختر تعليمات من القائمة الرئيسية.

## التعرف على الخطوط مقابل المكالمات

لتجنب الخلط بين الخطوط والمكالمات، راجع الوصف التالي:

- الخطوط — يتطابق كل خط مع رقم دليل يمكن للآخرين استخدامه للاتصال بك. يمكن للهاتف دعم ثمان خطوط بحد أقصى. للاطلاع على خطوط الهاتف، انظر إلى الناحية اليسرى من شاشة اللمس. لديك من الخطوط ما يساوي عدد أرقام الدلائل ورموز خطوط الهاتف: .
- المكالمات — يمكن أن يدعم كل خط عدة مكالمات. حسب الإعدادات الافتراضية، يدعم هاتفك أربع مكالمات متصلة لكل خط، ويمكن لمسؤول النظام تعديل هذا الرقم تبعًا لاحتياجاتك. يمكن لمكالمة واحدة فقط أن تكون المكالمات النشطة، ويتم وضع المكالمات الأخرى في الانتظار تلقائيًا.

## التعرف على رموز الخطوط والمكالمات

يعرض هاتفك رموز تساعدك في تحديد حالة الخط والمكالمة.

الرمز	حالة المكالمة أو الخط	الوصف
	خط في وضع سماعة مغلقة	لا يوجد أي نشاط هاتفي على هذا الخط.
	خط في وضع سماعة مرفوعة	يتم طلب رقم أو هناك مكالمة صادرة في حالة رنين.
	توجد مكالمة تم توصيلها	تم توصيلك بالطرف الآخر.
	مكالمة في حالة رنين	توجد مكالمة في حالة رنين على أحد الخطوط.
	توجد مكالمة في الانتظار	تم وضع المكالمة قيد الانتظار. ارجع إلى استخدام وضع المكالمة في الانتظار والمتابعة، <a href="#">صفحة 19</a> .
	مشغول عن بُعد	هناك مكالمة متصلة بهاتف آخر مشارك في نفس الخط. ارجع إلى استخدام خط مشترك، <a href="#">صفحة 30</a> .
	مكالمة تمت مصادقتها	ارجع إلى إجراء مكالمات آمنة واستقبالها، <a href="#">صفحة 33</a> .
	مكالمة مشفرة	ارجع إلى إجراء مكالمات آمنة واستقبالها، <a href="#">صفحة 33</a> .
	خط حامل (BLF)	ارجع إلى استخدام حقل مصباح مشغول لتحديد حالة خط، <a href="#">صفحة 35</a> .
	خط مشغول (BLF)	ارجع إلى استخدام حقل مصباح مشغول لتحديد حالة خط، <a href="#">صفحة 35</a> .

## التعرف على نغمات التسجيل

في حالة قيام مسؤول النظام بتهيئة الهاتف بحيث يدعم نغمات التسجيل (تُسمى أيضًا نغمات صفير)، فقد يسمع الأطراف الآخرون نغمة صفير تشير إلى أن هذه المكالمة يمكن تسجيلها. ارجع إلى مسؤول النظام للحصول على مزيد من المعلومات.

## التعرف على توفر الميزات

قد لا تكون الميزات المعروضة في دليل الهاتف هذا متوفرة لك أو قد تعمل بشكل مختلف بهاتفك، وذلك حسب إعدادات تهيئة نظام الهاتف. اتصل بمكتب الدعم أو مسؤول النظام للحصول على معلومات حول تشغيل الميزات وتوفرها.

## التعرف على SIP مقابل SCCP

يمكن تهيئة الهاتف للعمل مع نوع واحد من نوعي بروتوكول الإشارة: SIP (بروتوكول بدء جلسة) أو SCCP (بروتوكول Skinny للتحكم في المكالمات) يقوم مسؤول النظام بتحديد إعدادات التهيئة هذه.

قد تختلف ميزات الهاتف تبعًا لاختلاف البروتوكول. يوضح دليل الهاتف هذا الميزات الخاصة ببروتوكول معين. للتعرف على البروتوكول الذي يستخدمه هاتفك، يمكنك الرجوع إلى مسؤول النظام أو يمكنك اختيار  < معلومات الطراز > بروتوكول تحكم المكالمات من على هاتفك.

# المعالجة الأساسية للمكالمات



يمكنك إجراء المهام الأساسية لمعالجة المكالمات باستخدام مجموعة من الميزات والخدمات. وقد تختلف الميزات من هاتف إلى آخر، لمزيد من المعلومات، ارجع إلى مسؤول النظام.

## إجراء مكالمة - الخيارات الأساسية

فيما يلي بعض الطرق السهلة التي يمكنك من خلالها إجراء مكالمة باستخدام هاتف Cisco Unified IP.

إذا أردت...	إذا...	للحصول على مزيد من المعلومات، راجع...
إجراء مكالمة باستخدام سماعة الهاتف	ارفع سماعة الهاتف واطلب رقمًا.	نظرة عامة على الهاتف، صفحة 8
إجراء مكالمة باستخدام مكبر صوت الهاتف	اضغط  وأدخل رقمًا.	استخدام سماعة الهاتف وسماعة الرأس ومكبر صوت الهاتف، صفحة 36
إجراء مكالمة باستخدام سماعة الرأس	اضغط  وأدخل رقمًا. أو في حالة كون  مضاعة، اضغط <b>مكالمة جديدة</b> ثم أدخل الرقم.	استخدام سماعة الهاتف وسماعة الرأس ومكبر صوت الهاتف، صفحة 36
إعادة طلب رقم	اضغط <b>إعادة</b> لإعادة طلب آخر رقم، أو اضغط زر "التنقل" (عندما يكون الهاتف في وضع الخمول) لعرض المكالمات التي قمت بإجرائها.	استخدام سجلات المكالمات، صفحة 40
إجراء مكالمة أثناء وجود مكالمة أخرى نشطة (باستخدام نفس الخط)	<ol style="list-style-type: none"> <li>1. اضغط <b>وضع المكالمة في الانتظار</b>.</li> <li>2. اضغط <b>مكالمة جديدة</b>.</li> <li>3. أدخل رقمًا.</li> </ol>	استخدام وضع المكالمة في الانتظار والمتابعة، صفحة 19
الاتصال من سجل مكالمات	<ol style="list-style-type: none"> <li>1. اختر  &lt; مكالمات لم يتم الرد عليها أو مكالمات مستلمة أو مكالمات صادرة.</li> <li>2. اضغط على القائمة الموجودة في شاشة اللمس.</li> </ol>	استخدام سجلات المكالمات، صفحة 40

### تلميحات

- يمكنك الطلب عندما تكون السماعة مغلقة بدون نغمة طلب (الطلب المسبق). للطلب المسبق، أدخل رقمًا ثم ارفع سماعة الهاتف واضغط الرقم على شاشة اللمس، أو اضغط **طلب**، أو  أو .
- عند استخدام الطلب المسبق، يحاول الهاتف التعرف على الرقم الذي تطلبه وذلك بعرض أرقام مطابقة (إن توفرت) من سجل المكالمات الصادرة. وهذا يسمى بـ "الطلب التلقائي". للاتصال برقم تم عرضه باستخدام الطلب التلقائي، اضغط الرقم أو قم بالتمرير إليه وارفع سماعة الهاتف.
- في حالة إدخال أرقام غير صحيحة أثناء الطلب، اضغط لمسح الأرقام الخاطئة.

## إجراء مكالمة – خيارات إضافية

يمكنك إجراء مكالمات باستخدام ميزات وخدمات خاصة قد تكون متوفرة بهاتفك. ارجع إلى مسؤول النظام للحصول على مزيد من المعلومات حول تلك الخيارات الإضافية.

إذا أردت...	إدًا...	للحصول على مزيد من المعلومات، راجع...
إجراء مكالمة أثناء وجود مكالمة أخرى نشطة (باستخدام خط مختلف)	<ol style="list-style-type: none"> <li>1. اضغط  للحصول على خط جديد. يتم وضع المكالمة الأولى تلقائيًا في الانتظار.</li> <li>2. أدخل رقمًا.</li> </ol>	استخدام وضع المكالمة في الانتظار والمتابعة، صفحة 19
إجراء طلب سريع لرقم	<p>اتبع أي من الخطوات التالية:</p> <ul style="list-style-type: none"> <li>• اضغط  (زر طلب سريع).</li> <li>• استخدم ميزة الطلب المختصر.</li> <li>• استخدم ميزة طلب سريع.</li> </ul>	الطلب السريع، صفحة 28
الاتصال من دليل مشترك على هاتفك	<ol style="list-style-type: none"> <li>1. اختر  &lt; دليل مشترك (قد يختلف الاسم).</li> <li>2. أدخل اسمًا واضغط بحث.</li> <li>1. قم بتمييز قائمة ورفع سماعة الهاتف.</li> </ol>	استخدام سجلات المكالمات، صفحة 40
الطلب من دليل مشترك على جهازك الشخصي باستخدام CiscoWebDialer	<ol style="list-style-type: none"> <li>1. افتح مستعرض ويب وانتقل إلى دليل مشترك يدعم ميزة WebDialer.</li> <li>2. انقر فوق الرقم الذي تريد طلبه.</li> </ol>	استخدام Cisco WebDialer، صفحة 55
استخدام ميزة "معاودة الاتصال" من Cisco لاستقبال رسالة إعلام عند توفر رقم داخلي مشغول أو في حالة رنين	<ol style="list-style-type: none"> <li>1. اضغط معاودة الاتصال أثناء الاستماع إلى نغمة مشغول أو صوت رنين الهاتف.</li> <li>2. قم بإنهاء المكالمة. يقوم الهاتف بتنبيهك عند توفر الخط.</li> <li>3. قم بإجراء الاتصال مرة أخرى.</li> </ol>	مسؤول النظام.
معرفة ما إذا كان خط الهاتف المرتبط يطلب سريع أو سجل مكالمات أو قائمة دليل مشغولًا قبل إجراء مكالمة إلى هذا الخط	ابحث عن مؤشرات "ميزة انشغال الخط".	استخدام حقل مصباح مشغول لتحديد حالة خط، صفحة 35
إجراء مكالمة أولوية (أسبقية) (هواتف SCCP فقط)	أدخل رقم الوصول إلى ميزة "مستويات متعددة للأسبقية والأولوية"، ثم أدخل رقم الهاتف.	تحديد الأولوية للمكالمات الحرجة، صفحة 34

إذا أردت...	إدًا...	للحصول على مزيد من المعلومات، راجع...
الطلب من إدخال "دفتر عناوين شخصي"	1. اختر  < الدليل الشخصي لتسجيل الدخول إليه. 2. اختر دفتر العناوين الشخصي وابحث عن قائمة.	استخدام الدليل الشخصي بهاتفك، صفحة 44
إجراء مكالمة باستخدام رمز تتبع أو فوترة (هواتف SCCP فقط)	1. اطلب رقمًا. 2. بعد سماع النغمة، أدخل رمز حالة عميل (CMC) أو رمز تحويل إجباري (FAC).	مسؤول النظام.
إجراء مكالمة باستخدام ملف تعريف "استضافة برقم داخلي" الخاص بك	قم بتسجيل الدخول إلى خدمة استضافة برقم داخلي بالهاتف.	استخدام استضافة برقم داخلي لـ Cisco، صفحة 35

## الرد على مكالمة

يمكنك ببساطة الرد على مكالمة عن طريق رفع سماعة الهاتف، أو يمكنك استخدام خيارات أخرى في حالة توفرها على هاتفك.

إذا أردت...	إدًا...	للحصول على مزيد من المعلومات، راجع...
الرد باستخدام سماعة الرأس	اضغط  ، إذا لم يكن مضيئًا. أو إذا كان مضاءً، اضغط رد أو  (يصدر وميضًا).	استخدام سماعة الهاتف وسماعة الرأس ومكبر صوت الهاتف، صفحة 36
الرد باستخدام مكبر صوت الهاتف	اضغط  ، رد أو  (يصدر وميضًا).	استخدام سماعة الهاتف وسماعة الرأس ومكبر صوت الهاتف، صفحة 36
التبديل من مكالمة تم توصيلها للرد على مكالمة جديدة	اضغط رد أو إذا كانت هناك مكالمة واردة على خط آخر، اضغط  (يصدر وميضًا).	استخدام وضع المكالمة في الانتظار والمتابعة، صفحة 19
الرد باستخدام ميزة انتظار المكالمات	اضغط رد.	استخدام وضع المكالمة في الانتظار والمتابعة، صفحة 19
إرسال مكالمة إلى نظام الرسائل الصوتية	اضغط تحويل فوري.	إرسال مكالمة إلى نظام الرسائل الصوتية، صفحة 22
توصيل المكالمات تلقائيًا	استخدم ميزة رد تلقائي.	استخدام الرد التلقائي، صفحة 37
استرداد مكالمة معلقة على هاتف آخر	استخدم ميزة تعليق مكالمة.	تخزين المكالمات المعلقة واستردادها، صفحة 32
استخدام هاتفك للرد على مكالمة واردة على هاتف آخر	استخدم ميزة التقاط مكالمة.	التقاط مكالمة تم إعادة توجيهها بالهاتف، صفحة 29
الرد على مكالمة أولوية (هواتف SCCP فقط)	قم بإنهاء المكالمة الحالية واضغط رد.	تحديد الأولوية للمكالمات الحرجة، صفحة 34

## إنهاء مكالمة

لإنهاء مكالمة، أغلق سماعة الهاتف. فيما يلي مزيد من التفاصيل.

إذا أردت...	إذا...
إنهاء مكالمة أثناء استخدام سماعة الهاتف	ضع سماعة الهاتف في حامل السماعة. أو اضغط <b>إنهاء مكالمة</b> .
إنهاء مكالمة أثناء استخدام سماعة الرأس	اضغط  أو للحفاظ على وضع سماعة الرأس نشطاً، اضغط <b>إنهاء مكالمة</b> .
إنهاء مكالمة أثناء استخدام مكبر صوت الهاتف	اضغط  أو <b>إنهاء مكالمة</b> .
إنهاء مكالمة واحدة مع الاحتفاظ بمكالمة أخرى على نفس الخط	اضغط <b>إنهاء مكالمة</b> . وإذا لزم الأمر، قم أولاً بإزالة المكالمة من الانتظار.

## استخدام وضع المكالمة في الانتظار والمتابعة

يمكنك وضع المكالمة في وضعي الانتظار والمتابعة.



إذا أردت...	إذا...
وضع مكالمة في الانتظار	1. تأكد من تمييز المكالمة التي تريد وضعها في الانتظار. 2. اضغط <b>وضع المكالمة في الانتظار</b> .
إزالة مكالمة من وضع الانتظار على الخط الحالي	1. تأكد من تمييز المكالمة المناسبة. 2. اضغط <b>متابعة</b> .
إزالة مكالمة من وضع الانتظار على خط آخر	اضغط  (يصدر وميضاً) الخاص بالمكالمة التي ترغب في إزالتها من وضع الانتظار. في حالة وجود مكالمة واحدة في وضع الانتظار على هذا الخط، سيتم متابعتها تلقائياً. وفي حالة وجود عدة مكالمات في وضع الانتظار، قم بالتمرير إلى المكالمة المناسبة ثم اضغط <b>متابعة</b> .

### تلميحات

- عادةً ما تسمع نغمة صفير أو موسيقى عند استخدام ميزة وضع المكالمة في الانتظار.
- ويظهر رمز يدل على وجود مكالمة في الانتظار: 



## التبديل بين مكالمات متعددة

مع تمكين ميزة كتم الصوت، يمكنك سماع الأطراف الآخرين في مكالمة ولكن لن يمكنهم سماعك. يمكنك استخدام ميزة كتم الصوت مع سماعة الهاتف أو مكبر صوت الهاتف أو سماعة الرأس.

إذا أردت...	إذا...
تشغيل ميزة كتم الصوت	اضغط 
إيقاف تشغيل ميزة كتم الصوت	اضغط 

## التبديل بين مكالمات متعددة

يمكنك التبديل بين مكالمات متعددة على خط واحد أو أكثر من خط. إذا لم يتم تمييز المكالمات التي ترغب في التبديل إليها تلقائيًا، اضغط على شكل المكالمات في شاشة اللمس أو قم بالتمرير إليها.





إذا أردت...	إذا...
التبديل بين مكالمات تم توصيلها على خط واحد.	<ol style="list-style-type: none"> <li>1. تأكد من تمييز المكالمات التي تريد التبديل إليها.</li> <li>2. اضغط <b>متابعة</b>.</li> </ol> <p>يتم وضع أية مكالمات نشطة في الانتظار وتتم متابعة المكالمات المحددة.</p>
التبديل بين مكالمات تم توصيلها على خطوط مختلفة	<p>اضغط  للخط الذي سيتم التبديل إليه.</p> <p>في حالة وجود مكالمات واحدة في الانتظار على هذا الخط، تتم متابعة المكالمات تلقائيًا. وفي حالة وجود مكالمات متعددة في الانتظار، قم بتمييز المكالمات المناسبة واضغط <b>متابعة</b>.</p>
التبديل من مكالمات تم توصيلها للرد على مكالمات واردة	<p>اضغط رد أو إذا كانت هناك مكالمات واردة على خط آخر، اضغط  (يصدر وميضًا). يتم وضع أية مكالمات نشطة في الانتظار وتتم متابعة المكالمات المحددة.</p>

## عرض مكالمات متعددة

قد يساعدك التعرف على كيفية عرض مكالمات متعددة على الهاتف في تنظيم الجهود التي تبذلها لمعالجة المكالمات.

في وضع العرض القياسي، يعرض الهاتف المكالمات للخط المميز كما يلي:

- يتم عرض المكالمات ذات الأسبقية القصوى والمدة الأطول أعلى القائمة.
  - ويتم تجميع المكالمات من نفس النوع معًا. على سبيل المثال، يتم تجميع المكالمات التي تفاعلت معها في الأعلى، ويتم تجميع المكالمات التي وضعت في الانتظار في الأسفل.
- يمكنك استخدام الأساليب الإضافية التالية لعرض مكالمات متعددة على خطوط متعددة:

إذا أردت...	إذا...
عرض مكالمات على خط آخر	<ol style="list-style-type: none"> <li>1. اضغط .</li> <li>2. اضغط زر  الخط على الفور.</li> </ol>
التبديل إلى وضع نظرة عامة على المكالمات	<p>اضغط  للحصول على الخط المميز.</p> <p>يقوم الهاتف بالتبديل إلى وضع نظرة عامة على المكالمات ويعرض مكالمات واحدة لكل خط. وتكون المكالمات المعروضة هي المكالمات النشطة أو المكالمات الأطول انتظارًا.</p> <p>للرجوع إلى وضع العرض القياسي، اضغط ، ثم اضغط زر الخط على الفور.</p>

## تحويل المكالمات

تقوم ميزة التحويل بإعادة توجيه مكالمة تم توصيلها. الهدف هو الرقم الذي تريد تحويل المكالمة إليه.

إذا أردت...	إذا...
تحويل مكالمة دون التحدث مع مستلم التحويل	<ol style="list-style-type: none"> <li>1. اضغط <b>تحويل</b> من مكالمة نشطة.</li> <li>2. أدخل الرقم المطلوب.</li> <li>3. اضغط <b>تحويل</b> مرة أخرى لإتمام التحويل أو اضغط إنهاء مكالمة للإلغاء.</li> </ol> <p><b>ملاحظة</b> إذا كان هاتفك يدعم ميزة التحويل أثناء وجود السماع في وضع الإغلاق، يمكنك بدلاً من ذلك إتمام التحويل عن طريق وضع السماع.</p>
التحدث مع مستلم التحويل قبل تحويل مكالمة (مراجعة التحويل)	<ol style="list-style-type: none"> <li>1. اضغط <b>تحويل</b> من مكالمة نشطة.</li> <li>2. أدخل الرقم المطلوب.</li> <li>3. انتظر إلى أن يرد مستلم التحويل.</li> <li>4. اضغط <b>تحويل</b> مرة أخرى لإتمام التحويل أو اضغط <b>إنهاء مكالمة</b> للإلغاء.</li> </ol> <p><b>ملاحظة</b> إذا كان هاتفك يدعم ميزة التحويل أثناء وجود السماع في وضع الإغلاق، يمكنك بدلاً من ذلك إتمام التحويل عن طريق وضع السماع.</p>
تحويل مكالمتين حالييتين إلى بعضهم البعض (تحويل مباشر) دون البقاء على الخط (هواتف SCCP فقط)	<ol style="list-style-type: none"> <li>1. قم بالتمرير لتمييز أية مكالمة على الخط.</li> <li>2. اضغط <b>تحديد</b>.</li> <li>3. كرر هذه العملية للمكالمة الثانية.</li> <li>4. بعد تمييز إحدى المكالمات وتحديدتها، اضغط <b>تحويل مباشر</b>. (لعرض <b>تحويل مباشر</b>، قد تحتاج إلى ضغط <b>مزيد</b>).</li> </ol> <p>يتم توصيل المكالمتين معاً ويتم إنهاء مكالمتك.</p> <p><b>ملاحظة</b> إذا أردت البقاء على الخط مع المتصلين، استخدم <b>ضم</b> بدلاً من ذلك.</p>
إعادة توجيه مكالمة إلى نظام الرسائل الصوتية	<p>اضغط <b>تحويل فوري</b>. للحصول على مزيد من المعلومات، ارجع إلى <b>إرسال مكالمة إلى نظام الرسائل الصوتية، صفحة 22</b>.</p>

### تلميحات

- في حالة تمكين ميزة التحويل أثناء وجود السماع في وضع الإغلاق، يمكنك إنهاء المكالمة لإتمام المكالمة، أو الضغط على **تحويل** ثم إنهاء المكالمة.
- في حالة عدم تمكين ميزة التحويل أثناء وجود السماع في وضع الإغلاق، فبإنهاء المكالمة دون الضغط على **تحويل** يؤدي إلى وضع المكالمة في الانتظار مرة أخرى.
- لا يمكنك استخدام **تحويل** لإعادة توجيه مكالمة موضوعة في الانتظار. اضغط **متابعة** لإزالة المكالمة من الانتظار قبل تحويلها.

## إرسال مكالمة إلى نظام الرسائل الصوتية

يمكنك استخدام **تحويل فوري** لإرسال مكالمة نشطة أو مكالمة واردة أو مكالمة في الانتظار لنظام الرسائل الصوتية. تبعًا لنوع المكالمة وإعدادات التهيئة بهاتفك، يمكنك أيضًا استخدام ميزة **تحويل فوري** لإرسال المكالمة إلى نظام الرسائل الصوتية الخاص بطرف آخر.

- إذا كانت المكالمة قد تم إرسالها أولاً إلى هاتف شخص آخر، تتيح لك ميزة **تحويل فوري** إعادة توجيه المكالمة إلى نظام الرسائل الصوتية الخاص بك أو إلى نظام الرسائل الصوتية الخاص بالطرف المتصل به الأصلي. يجب أن يقوم مسؤول النظام بتوفير هذا الخيار لك.
- في حالة إرسال المكالمة إليك مباشرة (لم يتم تحويلها أو إعادة توجيهها إليك)، أو في حالة عدم دعم الهاتف للخيار أعلاه، فباستخدام **تحويل فوري** ستنتم إعادة توجيه المكالمة لنظام الرسائل الصوتية الخاص بك.

إذا أردت...	إذا...
إرسال مكالمة نشطة أو مكالمة واردة أو مكالمة في الانتظار إلى نظام الرسائل الصوتية	اضغط <b>تحويل فوري</b> . وسيتم تنفيذ أحد الإجراءات التاليين: <ul style="list-style-type: none"><li>• تحويل المكالمة لنظام الرسائل الصوتية الخاص بك.</li><li>• عرض قائمة على شاشة الهاتف تتيح لك الاختيار بين نظام الرسائل الصوتية الخاص بك أو نظام الرسائل الصوتية الخاص بالطرف المتصل به الأصلي. اختر أحد الخيارين السابقين لإعادة توجيه المكالمة.</li></ul>

### تلميح

في حالة عرض الهاتف لقائمة تختفي سريعًا قبل إجراء التحديد المطلوب، يمكنك ضغط ميزة **تحويل فوري** مرة أخرى لإعادة عرض القائمة. يمكنك أيضًا أن تطلب من مسؤول النظام أن يقوم بتهيئة قيمة أطول لمهلة العرض.

## إعادة توجيه كل المكالمات إلى رقم آخر

يمكنك استخدام إعادة توجيه كل المكالمات لإعادة توجيه المكالمات الواردة من هاتفك إلى رقم آخر.

إذا أردت...	إذا...
إعداد ميزة إعادة توجيه المكالمات على خطك الأساسي	اضغط <b>إعادة توجيه كل المكالمات</b> وأدخل رقم الهاتف المطلوب.
إلغاء ميزة إعادة توجيه المكالمات من خطك الأساسي	اضغط <b>إعادة توجيه كل المكالمات</b> .
التحقق من تمكين ميزة إعادة توجيه المكالمات على خطك الأساسي	ابحث عن: <ul style="list-style-type: none"> <li>رمز إعادة توجيه المكالمات أعلى رقم الهاتف الأساسي: .</li> <li>رقم الهاتف الذي سيتم إعادة توجيه المكالمات إليه في سطر الحالة.</li> </ul>
إعداد إعادة توجيه مكالمات أو إلغاؤها عن بُعد، أو لخط غير أساسي	<ol style="list-style-type: none"> <li>قم بتسجيل الدخول إلى صفحات ويب "خيارات المستخدم". (ارجع إلى <a href="#">الوصول إلى صفحات ويب "خيارات المستخدم"</a> ، صفحة 47.</li> <li>قم بالوصول إلى إعدادات إعادة توجيه مكالمات الخاصة بك. (ارجع إلى <a href="#">التحكم في إعدادات الخط على الويب</a>، صفحة 17).</li> </ol> <p><b>ملاحظة</b> عند تمكين ميزة إعادة توجيه مكالمات لأي خط غير الخط الأساسي، لا يؤكد الهاتف عملية إعادة توجيه المكالمات. وبدلاً من ذلك، يجب أن تقوم بتأكيد الإعدادات في صفحات ويب خيارات المستخدم.</p>



### تلميحات

- أدخل رقم الهاتف الذي تريد إعادة توجيه المكالمات إليه تمامًا كما لو كنت ستطلبه من هاتفك. على سبيل المثال، أدخل رمز وصول أو رمز منطقة، إذا لزم الأمر.
- يمكنك إعادة توجيه مكالماتك إلى هاتف تناظري تقليدي أو إلى هاتف IP آخر، على الرغم من أن مسؤول النظام قد يقوم بقصر ميزة إعادة توجيه المكالمات على الأرقام داخل الشركة فقط.
- تعتمد ميزة إعادة توجيه المكالمات على خط الهاتف. ففي حالة استقبال مكالمات على خط لم يتم تمكين ميزة إعادة توجيه المكالمات به، تسمع رنين المكالمات كالمعتاد.
- يمكن أن يقوم مسؤول النظام بتمكين ميزة تجاوز إعادة توجيه المكالمات التي تنتج للطرف المستقبل للمكالمات المُعاد توجيهها إمكانية الوصول إليك. مع تمكين ميزة التجاوز، لا يتم إعادة توجيه مكالمات تم إجراؤها من الهاتف الهدف إلى هاتفك، ولكنها تمر إليك بالطريقة التقليدية.
- يستطيع مسؤول النظام تغيير شروط إعادة توجيه المكالمات لخطوط هاتفك.

# استخدام ميزة عدم الإزعاج

(هواتف SIP فقط).

يمكنك استخدام ميزة عدم الإزعاج (DND) لمنع المكالمات الواردة إلى هاتفك مع تشغيل نغمة مشغول.

إذا أردت...	إذا...
تشغيل ميزة عدم الإزعاج	1. اضغط  < تهيئة الجهاز > تفضيلات مكالمة < عدم الإزعاج. 2. حدد نعم ثم اضغط حفظ. يتم عرض ميزة "عدم الإزعاج" في سطر الحالة، ويتم إضافة الزر الوظيفي DND.
إيقاف تشغيل ميزة عدم الإزعاج	اضغط الزر الوظيفي DND أو: 1. اضغط  < تهيئة الجهاز > تفضيلات مكالمة < عدم الإزعاج. 2. حدد لا، ثم اضغط حفظ.

## تلميحات

- عند تشغيل ميزة عدم الإزعاج:
  - تنطبق ميزة حظر المكالمات "عدم الإزعاج" على كل الخطوط الموجودة على هاتفك.
  - لا يتم تسجيل دخول مكالمات مستلمة إلى دليل مكالمات لم يتم الرد عليها بهاتفك.
- عند تمكين ميزة عدم الإزعاج وميزة إعادة توجيه كل المكالمات بهاتفك، تأخذ ميزة إعادة توجيه كل المكالمات الأسبقية للمكالمات الواردة. وذلك يعني، أنه ستتم إعادة توجيه المكالمات ولن يسمع المتصل نغمة مشغول.
- في حالة عدم تمكين ميزة عدم الإزعاج بهاتفك، ارجع إلى مسؤول النظام.

## إجراء مكالمات مؤتمر

يُتيح لك هاتف Cisco Unified IP ثلاث مكالمات منفصلة أو أكثر في محادثة هاتفية واحدة يُطلق عليها اسم "مكالمة مؤتمر".

## التعرف على أنواع مكالمات المؤتمر

يوجد نوعان من مكالمات المؤتمر: قياسية (غير مباشرة) ومباشرة.

### مكالمات مؤتمر قياسية

يمكنك إنشاء مؤتمر قياسي بعدة طرق مختلفة، تبعًا لاحتياجاتك وتبعًا للأزرار الوظيفية المتوفرة بهاتفك:

- **مؤتمر** — استخدم هذا الزر الوظيفي لإنشاء مؤتمر قياسي وذلك من خلال الاتصال بكل مشترك. مكالمة المؤتمر القياسية هي ميزة افتراضية متوفرة في معظم الهواتف.
  - **ضم** — استخدم هذا المفتاح الوظيفي لإنشاء مكالمة مؤتمر قياسية وذلك من خلال ضم عدة مكالمات على خط واحد بالفعل. (هواتف SCCP فقط).
  - **مداخلة بمؤتمر** — استخدم هذا الزر الوظيفي لإضافة نفسك إلى مكالمة موجودة على خط مشترك وتحويل المكالمة إلى مكالمة مؤتمر قياسية. تتوفر هذه الميزة فقط على الهواتف التي تستخدم خطوطًا مشتركة.
- ارجع إلى **بدء مؤتمر قياسي والانضمام إليه، صفحة 26**، للحصول على مزيد من التعليمات.

### اتصال مباشر بمكالمة مؤتمر

يمكنك إنشاء اتصال مباشر بمؤتمر من خلال الاتصال برقم هاتف الاتصال المباشر في وقت محدد.

ارجع إلى **بدء اتصال مباشر بمؤتمر أو الانضمام إليه، صفحة 27**، للحصول على مزيد من التعليمات.

## بدء مؤتمر قياسي والانضمام إليه

تتيح مكالمة المؤتمر القياسية إمكانية تحدث ثلاثة مشاركين على الأقل في مكالمة واحدة.

إذا أردت...	إذا...
<ul style="list-style-type: none"> <li>• إنشاء مؤتمر من خلال الاتصال بالمشاركين</li> <li>• إضافة مشاركين جدد لمؤتمر موجود</li> </ul>	<ol style="list-style-type: none"> <li>1. من خلال مكالمة تم توصيلها، اضغط <b>مؤتمر</b>. (قد تحتاج إلى ضغط الزر الوظيفي <b>مزيد</b> لعرض <b>مؤتمر</b>).</li> <li>2. أدخل رقم هاتف المشارك.</li> <li>3. انتظر حتى يتم توصيلك بالمكالمة.</li> <li>4. اضغط <b>مؤتمر</b> مرة أخرى لإضافة المشارك إلى مكالمتك.</li> <li>5. كرر نفس الخطوات لإضافة مشاركين جدد.</li> </ol>
<p>إنشاء مكالمة مؤتمر من خلال ضم مكالمتين حاليين أو أكثر (هواتف SCCP فقط)</p>	<ol style="list-style-type: none"> <li>1. تأكد من وجود مكالمتين أو أكثر على خط واحد.</li> <li>2. قم بتمييز المكالمة التي ترغب في إضافتها إلى المؤتمر.</li> <li>3. اضغط <b>تحديد</b>.</li> </ol> <p>تعرض المكالمة المحددة هذا الرمز <input checked="" type="checkbox"/>.</p> <ol style="list-style-type: none"> <li>4. كرر هذه العملية لكل مكالمة ترغب في إضافتها.</li> <li>5. من خلال إحدى المكالمات المحددة، اضغط <b>ضم</b>. (قد تحتاج إلى ضغط الزر الوظيفي <b>مزيد</b> لعرض <b>ضم</b>).</li> </ol> <p><b>ملاحظة</b> يتم تحديد المكالمة النشطة تلقائيًا.</p>
المشاركة في مؤتمر	قم بالرد على الهاتف عند استقبال مكالمة.
إنشاء مكالمة مؤتمر من خلال مداخلة مكالمة موجودة على خط مشترك	قم بتمييز مكالمة على خط مشترك واضغط <b>مداخلة بمؤتمر</b> . (قد تحتاج إلى ضغط الزر الوظيفي <b>مزيد</b> لعرض <b>مداخلة بمؤتمر</b> ). ارجع إلى <b>استخدام خط مشترك، صفحة 30</b> .
عرض قائمة بالمشاركين في مؤتمر	<ol style="list-style-type: none"> <li>1. قم بتمييز مؤتمر نشط.</li> <li>2. اضغط قائمة <b>مشاركين</b>.</li> </ol> <p>يتم سرد المشاركين حسب ترتيب إضافتهم إلى المؤتمر، بدءًا بالأحدث.</p>
الحصول على قائمة مُحدثة بالمشاركين	أثناء عرض قائمة المؤتمر، اضغط <b>تحديث</b> .
معرفة بادئ المؤتمر	أثناء عرض قائمة المؤتمر، حدد موقع الشخص المدرج أسفل القائمة بعلامة نجمة (*) بجوار اسمه.
إنهاء مكالمة الطرف الأخير الذي تم إضافته إلى المؤتمر	أثناء عرض قائمة مكالمة المؤتمر، اضغط <b>إزالة المشترك الأخير</b> . يمكنك إزالة المشاركين فقط في حالة قيامك بإنشاء مكالمة المؤتمر.

إذا أردت...	إذا...
إزالة مشارك في مؤتمر	<ol style="list-style-type: none"> <li>1. قم بتمييز اسم المشارك.</li> <li>2. اضغط إزالة.</li> </ol> <p>يمكنك إزالة المشاركين فقط في حالة قيامك بإنشاء المؤتمر.</p>
إنهاء مشاركتك في مؤتمر	قم بإنهاء المكالمة أو اضغط إنهاء مكالمة.

### تلميحات

- يجب أن تكون المكالمات على نفس الخط قبل إضافتها إلى مؤتمر. إذا كانت المكالمات على خطوط مختلفة، يجب تحويلها إلى خط واحد قبل استخدام مؤتمر أو ضم. (تتوفر ميزة "ضم" على هواتف SCCP فقط).
- قد يتم إنهاء المؤتمر في حالة ترك المؤتمر بعد إنشائه، وذلك حسب إعدادات تهيئة الهاتف. لتجنب ذلك، قم بتحويل المؤتمر قبل الإنهاء.

## بدء اتصال مباشر بمؤتمر أو الانضمام إليه

يتيح لك "الاتصال المباشر بمؤتمر" بدء مكالمة مؤتمر أو الانضمام إليها من خلال طلب رقم المؤتمر.

إذا أردت...	إذا...
بدء اتصال مباشر بمؤتمر	<ol style="list-style-type: none"> <li>1. يجب الحصول على رقم هاتف الاتصال المباشر من مسؤول النظام.</li> <li>2. قم بتوزيع الرقم على المشاركين.</li> <li>3. عندما تكون على استعداد لبدء الاجتماع، ارفع سماعة الهاتف للحصول على نغمة الطلب، ثم اضغط مباشر.</li> <li>4. قم بطلب رقم الاتصال المباشر بمؤتمر.</li> </ol> <p>يمكن الآن للمشاركين الانضمام إلى المؤتمر من خلال طلب رقم الاتصال المباشر بمؤتمر.</p> <p><b>ملاحظة</b> يسمع المشاركون نغمة مشغول في حالة الاتصال بالمؤتمر قبل انضمام بادئ الاتصال. في هذه الحالة، على المشاركين معاودة الاتصال مرة أخرى.</p>
الانضمام إلى اتصال مباشر بمؤتمر	<p>قم بطلب رقم الاتصال المباشر بمؤتمر (الذي يوفره الشخص الذي قام ببدء المؤتمر).</p> <p><b>ملاحظة</b> ستسمع نغمة مشغول في حالة الاتصال بالمؤتمر قبل انضمام بادئ الاتصال. في هذه الحالة، كرر الاتصال مرة أخرى.</p>
إنهاء اتصال مباشر بمؤتمر	<p>يجب أن يقوم كل المشاركين بإنهاء المكالمة.</p> <p>لا يتم إنهاء المؤتمر تلقائيًا عند قيام بادئ المؤتمر بقطع الاتصال.</p>

# المعالجة المتقدمة للمكالمات

تتضمن مهام المعالجة المتقدمة للمكالمات ميزات خاصة قد يقوم مسؤول النظام بتهيئتها للهاتف تبعًا لطبيعة الاتصالات الهاتفية أو بيئة العمل المحيطة.

## الطلب السريع

تتيح لك ميزة طلب سريع إدخال رقم فهرس أو ضغط زر أو تحديد عنصر على شاشة الهاتف لإجراء مكالمة. تبعًا لإعدادات التهيئة، يمكن أن يدعم الهاتف ميزات عديدة للطلب السريع:

- أزرار الطلب السريع
- الطلب المختصر
- الطلب السريع



### ملاحظة

- لإعداد أزرار الطلب السريع والطلب المختصر، يجب الوصول إلى صفحات ويب خيارات المستخدم. ارجع إلى [الوصول إلى صفحات ويب "خيارات المستخدم" صفحة 47](#).
- لإعداد طلب سريع، يجب الوصول إلى ميزة الدليل الشخصي. ارجع إلى [استخدام الدليل الشخصي بهاتفك، صفحة 44](#).
- وبدلاً من هذا، يمكن أن يقوم مسؤول النظام بتهيئة ميزات الطلب السريع نيابةً عنك.

إذا أردت...	إذا...
استخدام أزرار الطلب السريع	<ol style="list-style-type: none"><li>1. قم بإعداد أزرار الطلب السريع. ارجع إلى <a href="#">إعداد الطلب السريع على الويب صفحة 50</a>.</li><li>2. لإجراء مكالمة، اضغط  (زر طلب سريع).</li></ol>
استخدام الطلب المختصر	<p><b>ملاحظة</b> إذا كان هاتفك يدعم ميزة الطلب السريع باستخدام حقل مصباح مشغول (BLF)، يمكنك معرفة ما إذا كان رقم الطلب السريع مشغولاً قبل إجراء الطلب. ارجع إلى <a href="#">استخدام حقل مصباح مشغول لتحديد حالة خط، صفحة 35</a>.</p> <ol style="list-style-type: none"><li>1. قم بإعداد رموز الطلب المختصر. ارجع إلى <a href="#">إعداد الطلب السريع على الويب، صفحة 50</a>.</li><li>2. لإجراء مكالمة، أدخل رمز الطلب المختصر واضغط <b>طلب مختصر</b>.</li></ol>
استخدام الطلب السريع	<ol style="list-style-type: none"><li>1. قم بإنشاء إدخال "دفتر عناوين شخصي" وتعيين رمز "طلب سريع". ارجع إلى <a href="#">استخدام الدليل الشخصي على الويب، صفحة 48</a>.</li><li>2. لإجراء مكالمة، قم بالدخول إلى خدمة الطلب السريع بالهاتف. ارجع إلى <a href="#">استخدام الدليل الشخصي بهاتفك، صفحة 44</a>.</li></ol>

## التقاط مكالمات تم إعادة توجيهها على الهاتف

تتيح لك ميزة "التقاط مكالمات" الرد على مكالمات واردة إلى هاتف أحد زملائك من خلال إعادة توجيه المكالمات إلى هاتفك. ويمكنك استخدام ميزة التقاط مكالمات في حالة مشاركة معالجة المكالمات مع زملائك.

إذا أردت...	إذا...
الرد على مكالمات واردة على رقم داخلي آخر ضمن مجموعة التقاط مكالمات الخاصة بك.	<p>1. اتبع أي من الخطوات التالية:</p> <ul style="list-style-type: none"> <li>• اضغط الزر الوظيفي <b>التقاط</b>، في حالة توفره.</li> <li>• إذا لم يكن الزر الوظيفي <b>التقاط</b> متوفراً، ارفع السماعة لعرضه، ثم اضغط <b>التقاط</b> في حالة دعم الهاتف لميزة التقاط تلقائي، سيتم توصيلك الآن بالمكالمات.</li> </ul> <p>2. في حالة وجود مكالمات واردة، اضغط <b>رد</b> لتوصيلك بالمكالمات.</p>
الرد على مكالمات واردة على رقم داخلي آخر خارج مجموعتك.	<p>1. اتبع أي من الخطوات التالية:</p> <ul style="list-style-type: none"> <li>• اضغط الزر الوظيفي <b>التقاط مكالمات مجموعة</b>، في حالة توفره.</li> <li>• إذا لم يكن المفتاح الوظيفي <b>التقاط مكالمات مجموعة</b> متاحاً، ارفع السماعة لعرضه، ثم اضغط <b>التقاط مكالمات مجموعة</b>.</li> </ul> <p>2. أدخل رمز التقاط مكالمات المجموعة.</p> <p>3. في حالة دعم الهاتف لميزة التقاط تلقائي، سيتم توصيلك الآن بالمكالمات.</p> <p>في حالة وجود مكالمات واردة، اضغط <b>رد</b> لتوصيلك بالمكالمات.</p>
الرد على مكالمات واردة إلى رقم داخلي آخر في مجموعتك أو في مجموعة مرتبطة	<p>1. اتبع أي من الخطوات التالية:</p> <ul style="list-style-type: none"> <li>• اضغط الزر الوظيفي <b>التقاط مكالمات</b>، في حالة توفره.</li> <li>• في حالة عدم توفر الزر الوظيفي <b>التقاط مكالمات</b> ارفع السماعة لعرضه، ثم اضغط <b>التقاط مكالمات</b>.</li> </ul> <p>في حالة دعم الهاتف لميزة التقاط تلقائي، سيتم توصيلك الآن بالمكالمات.</p> <p>2. في حالة وجود مكالمات واردة، اضغط <b>رد</b> لتوصيلك بالمكالمات.</p>

### تلميحات

- بالضغط على **التقاط** و **التقاط مكالمات مجموعة**، يتم توصيلك بأول مكالمات في المجموعة.
- بالضغط على **التقاط مكالمات**، يتم توصيلك بالمكالمات ذات الأولوية العليا في مجموعة الالتقاط.
- إذا كانت هناك خطوط متعددة وأردت التقاط مكالمات على خط غير أساسي، اضغط  أولاً للخط المطلوب ثم اضغط المفتاح الوظيفي "التقاط مكالمات".

## استخدام خط مشترك

قد يطلب منك مسؤول النظام استخدام خط مشترك في حالة:

- وجود عدة هواتف وترغب في الحصول على رقم هاتف واحد
- مشاركة مهام معالجة المكالمات مع زملائك
- معالجة مكالمات نيابةً عن المدير

## التعرف على الخطوط المشتركة

رمز مشغول عن بُعد

يظهر رمز "مشغول عن بُعد" عندما تكون هناك مكالمات على هاتف آخر يشترك مع خطك. يمكنك إجراء مكالمات واستقبالها كالمعتاد على الخط المشترك، حتى في حالة ظهور رمز "مشغول عن بُعد".

### مشاركة معلومات مكالمات والمدخلات

يعرض كل هاتف من الهواتف المشتركة في خط واحد معلومات حول المكالمات التي يتم إجراؤها واستقبالها على الخط المشترك. وقد تتضمن هذه المعلومات معرف المتصل ومدة المكالمات. (ارجع إلى قسم **للاستثناءات**).

عند ظهور معلومات مكالمات بهذه الطريقة، يمكن لك ولزملائك المشاركين في خط واحد إضافة أنفسكم للمكالمات باستخدام ميزة **مداخلة** أو **مداخلة بمؤتمر**. ارجع إلى **إضافة نفسك إلى مكالمات خط مشترك**، صفحة 31.

### الخصوصية

إذا كنت لا تريد أن يرى زملاؤك المشاركين في الخط المعلومات الخاصة بمكالماتك، يمكنك تمكين ميزة "الخصوصية". وبذلك تمنعهم أيضاً من المدخلة في مكالماتك. راجع منع الآخرين من عرض مكالمات على خط مشترك أو المدخلة فيها، صفحة 32.



ملاحظة

قد يختلف الحد الأقصى لعدد المكالمات التي يدعمها الخط المشترك من هاتف إلى آخر.

## إضافة نفسك إلى مكالمة خط مشترك

تبعًا لإعدادات تهيئة الهاتف، يمكنك إضافة نفسك إلى مكالمة موجودة على خط مشترك باستخدام ميزة **مداخلة** أو **مداخلة بمؤتمر**.

إذا أردت...	إذا...
معرفة ما إذا كان الخط المشترك قيد الاستخدام	ابحث عن رمز مشغول عن بُعد  بجوار زر خط أحمر اللون  .
عرض تفاصيل حول المكالمات الحالية على الخط المشترك	اضغط زر الخط الأحمر  لخط مشغول عن بُعد. تظهر كل المكالمات التي لم يتم تعيين ميزة "خاص" لها في منطقة نشاط المكالمات على شاشة اللمس.
إضافة نفسك إلى مكالمة على خط مشترك باستخدام الزر الوظيفي مداخلة	<ol style="list-style-type: none"> <li>1. قم بتمييز خط مكالمة مشغول عن بُعد.</li> <li>2. اضغط <b>مداخلة</b>. (قد تحتاج إلى ضغط الزر الوظيفي <b>المزيد</b> لعرض <b>مداخلة</b>.) يسمع الأطراف الآخرون نغمة تعلن عن وجودك.</li> </ol>
إضافة نفسك إلى مكالمة موجودة على خط مشترك باستخدام الزر الوظيفي مداخلة بمؤتمر	<ol style="list-style-type: none"> <li>1. قم بتمييز خط مكالمة مشغول عن بُعد.</li> <li>2. اضغط <b>مداخلة بمؤتمر</b>. (قد تحتاج إلى ضغط الزر الوظيفي <b>مزيد</b> لعرض <b>مداخلة بمؤتمر</b>.) يسمع الأطراف الآخرون نغمة ومقاطعة صوتية وجيزة، وتتغير معلومات المكالمات على شاشة الهاتف.</li> </ol>
إضافة مشاركين مؤتمر جدد إلى مكالمة قمت بالمداخلة فيها	قم بمداخلة المكالمات باستخدام مداخلة بمؤتمر، في حالة توافرها. تختلف ميزة <b>مداخلة</b> عن ميزة <b>مداخلة بمؤتمر</b> التي تقوم بتحويل المكالمات إلى مكالمة مؤتمر قياسية (غير مباشرة)، وتتيح لك إضافة مشاركين جدد. أرجع إلى <b>مكالمات مؤتمر، صفحة 25</b> .
ترك مكالمة مداخلة	قم بإنهاء المكالمات. يسمع باقي المشاركون نغمة قطع اتصال عند قيامك بإنهاء المكالمات بعد استخدام ميزة <b>مداخلة</b> ، وتستمر المكالمات الأصلية. وفي حالة إنهاء مكالمة بعد استخدام ميزة <b>مداخلة بمؤتمر</b> ، تظل المكالمات مداخلة بمؤتمر (بشرط أن يظل ثلاثة أطراف على الأقل على الخط).

### تلميحات

- في حالة تمكين ميزة الخصوصية على هاتف بخط مشترك، لن تظهر معلومات المكالمات وأزرار المداخلة الوظيفية على الهواتف الأخرى المشتركة في الخط.
- في حالة وضع مكالمة في الانتظار أو تحويلها أو تحويلها إلى مكالمة مؤتمر، سيتم قطع اتصالاتك بالمكالمات التي انضمت إليها باستخدام ميزة **مداخلة**.

## منع الآخرين من عرض مكالمة خط مشترك أو المداخلة فيها

إذا قمت بالمشاركة في أحد خطوط الهاتف، يمكنك استخدام ميزة الخصوصية لمنع المشاركين الآخرين من عرض مكالماتك أو مداخلتها (إضافة أنفسهم إليها).

إذا أردت...	إذا...
منع الآخرين من عرض مكالمة على خط مشترك أو المداخلة فيها	<ol style="list-style-type: none"> <li>1. اضغط خاص .</li> <li>2. للتحقق من تشغيل ميزة "الخصوصية"، ابحث عن رمز تمكين الميزة  بجوار زر خط برتقالي اللون .</li> </ol>
السماح للآخرين بعرض مكالماتك أو مداخلتها على خط مشترك	<ol style="list-style-type: none"> <li>1. اضغط خاص .</li> <li>2. للتحقق من إيقاف تشغيل ميزة "الخصوصية"، ابحث عن رمز تعطيل "الخصوصية"  بجوار زر خط غير مضيء .</li> </ol>

### تلميحات

- في حالة تمكين ميزة الخصوصية على هاتف بخط مشترك، يمكنك إجراء مكالمات واستقبالها باستخدام الخط المشترك كالمعتاد.
- تنطبق ميزة الخصوصية على كل الخطوط المشتركة على هاتفك. وبالتالي، ففي حالة وجود خطوط مشتركة متعددة وكانت ميزة الخصوصية ممكنة، لن يتمكن زملاؤك من عرض مكالماتك أو المداخلة فيها على أي من الخطوط المشتركة.

## تخزين المكالمات المعلقة واستردادها

يمكنك تعليق مكالمة عندما تريد تخزين المكالمة بحيث يمكنك، أنت أو غيرك، استردادها من هاتف آخر في نظام Cisco Unified CallManager (على سبيل المثال، هاتف على مكتب زميلك أو في قاعة المؤتمرات).

إذا أردت...	إذا...
تخزين مكالمة نشطة باستخدام ميزة تعليق مكالمة	<ol style="list-style-type: none"> <li>1. أثناء المكالمة، اضغط <b>تعليق</b>. (قد تحتاج إلى ضغط الزر الوظيفي المزيد لعرض <b>تعليق</b>.)</li> <li>2. قم بتسجيل رقم تعليق المكالمة المعروض على شاشة هاتفك.</li> <li>3. قم بإنهاء المكالمة.</li> </ol>
استرداد مكالمة معلقة	أدخل رقم تعليق المكالمة من أي هاتف من هواتف Cisco Unified IP في شبكتك كي يتم توصيلك بالمكالمة.



### ملاحظة



لديك فترة محدودة لاسترداد مكالمة معلقة قبل عودتها إلى الرقم الأصلي. ارجع إلى مسؤول النظام للحصول على مزيد من التفاصيل.

## إجراء مكالمات آمنة واستقبالها

قد يدعم هاتفك خاصية إجراء مكالمات آمنة واستقبالها وذلك حسب الإعدادات التي قام مسؤول النظام بتثبيتها على نظام الهاتف لديك.

يمكن أن يدعم هاتفك الأنواع التالية من المكالمات:

- مكالمات تمت مصادقتها — تم التحقق من هويات كل الهواتف المشتركة في المكالمات.
- مكالمات مشفرة — يستقبل الهاتف أصواتًا مشفرة (محادثتك) ويقوم بإرسالها في حدود شبكة Cisco IP. تتم مصادقة المكالمات المشفرة أيضًا.
- مكالمات غير آمنة — لا يدعم الاتصال أو هاتف واحد على الأقل من الهواتف المشاركة ميزات الأمان تلك، أو لا يمكن التحقق من الهواتف.

إذا أردت...	إذا...
فحص مستوى أمان مكالمات	ابحث عن رمز الأمان في الركن العلوي جهة اليسار لمنطقة النشاط الهاتفي، بجوار مؤقت مدة المكالمات: مكالمة تمت مصادقتها  مكالمة مشفرة  لن يظهر أي رمز أمان إذا كانت المكالمات غير آمنة.
تحديد إذا كان من الممكن إجراء مكالمات آمنة في شركتك	ارجع إلى مسؤول النظام.



### ملاحظة

هناك تدخلات وقيود وحدود تؤثر في كيفية عمل ميزات الأمان بهاتفك. للحصول على مزيد من المعلومات، ارجع إلى مسؤول النظام.

## تتبع المكالمات المشبوهة

(هواتف SCCP فقط).

في حالة استقبال مكالمات مشبوهة أو ضارة، يمكن أن يقوم مسؤول النظام بتزويد هاتفك بميزة تعريف المكالمات الضارة (MCID). يمكنك من خلال هذه الميزة تعريف مكالمات نشطة كمكالمات مشبوهة، الأمر الذي يؤدي إلى بدء سلسلة من رسائل الإعلام والتتبع التلقائية.

إذا أردت...	إذا...
إعلام مسؤول النظام بمكالمة مشبوهة أو ضارة	اضغط MCID. يقوم الهاتف بتشغيل نغمة وتظهر الرسالة "MCID ناجح".

## تحديد الأولوية للمكالمات الحرجة

(هواتف SCCP فقط).

في بعض البيئات المتخصصة، مثل المكاتب العسكرية أو الحكومية، قد تحتاج إلى إجراء مكالمات عاجلة أو حرجة واستقبالها. إذا كانت لديك حاجة إلى هذا النوع المتخصص من معالجة المكالمات، يمكن أن يقوم مسؤول النظام بإضافة ميزة مستويات متعددة للأسبقيات والأولوية (MLPP) إلى هاتفك.

تذكر المصطلحات التالية:

- **الأسبقيات** تشير إلى الأولوية المرتبطة بمكالمة.
- **أولوية** هي عملية إنهاء مكالمة حالية، ذات أولوية أقل لاستقبال مكالمة أخرى ذات أولوية أعلى تم إرسالها لهاتفك.



إذا أردت...	إذا...
أردت اختيار مستوى أولوية (أسبقية) لمكالمة صادرة	اتصل بمسؤول النظام للحصول على قائمة بأرقام الأسبقيات ذات الصلة بالمكالمات.
أردت إجراء مكالمة أولوية (أسبقية)	أدخل رقم الوصول إلى ميزة مستويات متعددة للأسبقيات والأولوية (الذي يوفره لك مسؤول النظام) ثم أدخل رقم الهاتف.
سمعت رنيناً خاصاً (أسرع من المعتاد) أو نغمة مكالمة في الانتظار خاصة	أنت تستقبل مكالمة أولوية (أسبقية). ويشير ظهور رمز مستويات متعددة للأسبقيات والأولوية على شاشة الهاتف إلى مستوى أولوية المكالمة.
أردت عرض مستوى أولوية مكالمة	ابحث عن رمز مستويات متعددة للأسبقيات والأولوية على شاشة هاتفك:  مكالمة أولوية  مكالمة متوسطة الأولوية (فورية)  مكالمة مرتفعة الأولوية (وميض)  مكالمة ذات أولوية قصوى (تجاوز وميض) أو تجاوز تنفيذي
سمعت نغمة متواصلة تقاطع مكالماتك	يتم عرض المكالمات ذات الأولوية الأعلى في أول قائمة مكالماتك. في حالة عدم ظهور رمز مستويات متعددة للأسبقيات والأولوية، يكون مستوى أولوية المكالمة عادي (روتيني).
	أنت أو الطرف الآخر يستقبل مكالمة يجب أن تكون لها أولوية عن المكالمة الحالية. قم بإنهاء المكالمة الحالية على الفور لاستقبال المكالمة ذات الأولوية الأعلى.

### تلميحات

- عند إجراء مكالمة تم تمكين ميزة مستويات متعددة للأسبقيات والأولوية لها، أو استقبال مثل هذا النوع من المكالمات، سوف تسمع نغمات رنين ونغمات مكالمة في الانتظار خاصة تختلف عن النغمات القياسية.
- في حالة إدخال رقم وصول غير صالح لميزة مستويات متعددة للأسبقيات والأولوية، سيتم تنبيهك بهذا الخطأ من خلال إعلان صوتي.

## استخدام ميزة استضافة برقم داخلي لـ Cisco

تتيح لك ميزة "استضافة برقم داخلي لـ Cisco" (EM) تهيئة هاتف Cisco Unified IP مؤقتًا كما لو كان هاتفك. بمجرد تسجيل الدخول إلى ميزة استضافة برقم داخلي، يستخدم الهاتف ملف تعريف المستخدم الخاص بك، بما في ذلك خطوط الهاتف والميزات والخدمات التي تم إنشاؤها والإعدادات المستندة إلى الويب. يجب أن يقوم مسؤول النظام بتهيئة ميزة استضافة برقم داخلي لك.

إذا أردت...	إذا...
تسجيل الدخول إلى ميزة "استضافة برقم داخلي"	<ol style="list-style-type: none"> <li>1. اختر  &lt; خدمة استضافة برقم داخلي (قد يختلف الاسم).</li> <li>2. أدخل مُعرف المستخدم و PIN الخاص بك (الذي يوفره لك مسؤول النظام).</li> <li>3. حدد ملف تعريف جهاز، إذا طُلب منك ذلك.</li> </ol>
تسجيل الخروج من ميزة "استضافة برقم داخلي"	<ol style="list-style-type: none"> <li>1. اختر  &lt; خدمة استضافة برقم داخلي (قد يختلف الاسم).</li> <li>2. اضغط نعم، عندما يُطلب منك تسجيل الخروج.</li> </ol>

### تلميحات

- تقوم ميزة استضافة برقم داخلي بتسجيل خروجك بعد فترة محددة. يقوم مسؤول النظام بتحديد تلك الفترة.
- يتم تطبيق التغييرات التي تقوم بإجرائها على ملف تعريف الاستضافة برقم داخلي (من خلال صفحات ويب "خيارات مستخدم") في المرة التالية التي تقوم بتسجيل الدخول إلى ميزة استضافة برقم داخلي بالهاتف.
- لا يتم تعديل الإعدادات التي يتم التحكم فيها بالهاتف فقط في ملف تعريف الاستضافة برقم داخلي الخاص بك.

## استخدام حقل مصباح مشغول لتحديد حالة الخط

تبعًا للتهيئة، يمكنك استخدام ميزة "حقل مصباح مشغول" (BLF) لتحديد حالة خط هاتف آخر مرتبط بزر طلب سريع أو سجل مكالمة أو قائمة دليل على هاتفك. يمكنك إجراء مكالمة على هذا الخط، بغض النظر عن حالة حقل مصباح مشغول (BLF). هذه الميزة لا تمنع إجراء عمليات الطلب.

إذا أردت...	إذا...
معرفة حالة خط الطلب السريع	<p>ابحث عن أحد المؤشرات التالية بجوار رقم الخط:</p> <p> + الخط قيد الاستخدام.</p> <p> + الخط في حالة خمول.</p> <p> مؤشر حقل مصباح مشغول (BLF) غير متوفر لهذا الخط.</p>
معرفة حالة خط مدرج في سجل المكالمات أو دليل	<p>ابحث عن أحد المؤشرات التالية بجوار رقم الخط:</p> <p> الخط قيد الاستخدام.</p> <p> الخط في حالة خمول.</p> <p> مؤشر حقل مصباح مشغول (BLF) غير متوفر لهذا الخط.</p>

# استخدام سماعة الهاتف وسماعة الرأس ومكبر صوت الهاتف

يمكنك استخدام الهاتف مع سماعة الهاتف أو سماعة الرأس أو مكبر صوت الهاتف.



إذا أردت...	إذا...
استخدام سماعة الهاتف	ارفع السماعة للدخول في وضع سماعة مرفوعة؛ ضع السماعة للدخول في وضع سماعة مغلقة.
استخدام سماعة الرأس	اضغط  للتبديل بين تشغيل وضع سماعة الرأس وإيقاف تشغيله. يمكنك استخدام سماعة الرأس مع كل عناصر التحكم في هاتفك، بما في ذلك  و  . في حالة استخدام "رد تلقائي"، ارجع إلى استخدام الرد التلقائي، صفحة 37. في حالة استخدام سماعة رأس تدعم نظام "النطاق العريض"، قد تشعر بتحسين حساسية الصوت في حالة تمكين إعدادات "النطاق العريض" على هاتفك (يتم تعطيل هذا الإعداد افتراضياً). للوصول إلى الإعداد، اختر  . < تفضيلات المستخدم < تفضيلات الصوت < سماعة رأس عريضة النطاق. ارجع إلى مسؤول النظام للتأكد من تهيئة نظام الهاتف لاستخدام النطاق العريض. في حالة عدم تهيئة النظام بحيث يدعم النطاق العريض، قد لا تستطيع الكشف عن أية حساسية للصوت إضافية حتى مع استخدام سماعة رأس عريضة النطاق. للحصول على مزيد من المعلومات حول سماعة الرأس، ارجع إلى وثائق سماعة الرأس أو ارجع إلى مسؤول النظام لمساعدتك.
استخدام مكبر صوت الهاتف	اضغط  للتبديل بين تشغيل وضع مكبر صوت الهاتف وإيقاف تشغيله. تؤدي العديد من الإجراءات التي يتم اتباعها لطلب رقم أو الرد على مكالمات إلى تشغيل وضع مكبر صوت الهاتف تلقائياً، على افتراض أن سماعة الهاتف موجودة في الحامل و  غير مضيء.
التبديل إلى مكبر صوت الهاتف أو سماعة الرأس (من سماعة الهاتف) أثناء مكالمات	اضغط  أو  ، ثم أغلق سماعة الهاتف.
التبديل إلى سماعة الهاتف (من مكبر صوت الهاتف أو سماعة الرأس) أثناء مكالمات	ارفع سماعة الهاتف (بدون الضغط على أية أزرار).
ضبط مستوى صوت مكالمات	اضغط  أثناء مكالمات أو بعد تشغيل نغمة طلب. يقوم هذا الإجراء بضبط مستوى صوت سماعة الهاتف أو مكبر صوت الهاتف أو سماعة الرأس، حسب الجهاز قيد الاستخدام. اضغط <b>حفظ</b> للاحتفاظ بمستوى الصوت للمكالمات اللاحقة.

## الحصول على سماعة رأس

يدعم هاتفك أربعة أو ستة أطراف توصيل لأسلاك سماعة الرأس. لمزيد من المعلومات حول شراء سماعات الرأس، راجع معلومات سماعة الرأس، صفحة 6.

## استخدام الرد التلقائي

عند تمكين ميزة رد تلقائي، يقوم هاتفك بالرد على المكالمات الواردة تلقائيًا بعد عدد قليل من الرنات. يقوم مسؤول النظام بتهيئة ميزة الرد التلقائي مع مكبر صوت الهاتف أو سماعة الرأس. ويمكنك استخدام ميزة الرد التلقائي في حالة استقبال حجم هائل من المكالمات الواردة.

إذا أردت...	إذا...
أردت استخدام ميزة رد تلقائي مع سماعة الرأس	احتفظ بوضع سماعة الرأس نشطًا (بمعنى آخر دع  مضيئًا) حتى في عدم وجود مكالمات. للاحتفاظ بوضع سماعة الرأس نشطًا، اتبع الخطوات التالية: <ul style="list-style-type: none"> <li>• اضغط إنهاء مكالمة لإنهاء المكالمة.</li> <li>• اضغط مكالمة جديدة أو اضغط طلب لإجراء مكالمات جديدة.</li> </ul> في حالة إعداد الهاتف لاستخدام ميزة "رد تلقائي" في وضع سماعة الرأس، يتم الرد تلقائيًا فقط في حالة إذا كان  مضيئًا. وغير ذلك، تمر المكالمات مرورًا تقليديًا ويجب الرد عليها يدويًا.
قمت باستخدام ميزة رد تلقائي مع مكبر صوت الهاتف	يجب أن تكون سماعة الهاتف على الحامل ووضع سماعة الرأس غير نشط (  غير مضيء). وغير ذلك، تمر المكالمات مرورًا تقليديًا ويجب الرد عليها يدويًا.

# استخدام إعدادات الهاتف

يمكنك تخصيص هاتف Cisco Unified IP من خلال ضبط إعدادات نغمة الرنين وصورة الخلفية والإعدادات الأخرى.

## تخصيص نغمات الرنين ومؤشرات الرسائل

يمكنك تخصيص كيفية إشارة الهاتف لمكالمة واردة ورسالة صوتية جديدة. كما يمكنك ضبط مستوى صوت جرس هاتفك.

إذا أردت...	إذا...
تغيير نغمة الرنين لكل خط	<ol style="list-style-type: none"> <li>1. اختر  &lt; تفضيلات المستخدم &lt; رنين.</li> <li>2. اختر خط هاتف أو إعداد الرنين الافتراضي.</li> <li>3. اختر نغمة رنين لتشغيل عينة لها.</li> <li>4. اضغط <b>تحديد وحفظ</b> لإعداد نغمة الرنين، أو اضغط <b>إلغاء</b>.</li> </ol>
تغيير نمط الرنين لكل خط (وميض فقط، رنة واحدة، صفيح فقط، وهكذا).	<ol style="list-style-type: none"> <li>1. قم بتسجيل الدخول إلى صفحات ويب "خيارات المستخدم". (ارجع إلى <a href="#">الوصول إلى صفحات ويب، "خيارات المستخدم" صفحة 47</a>.)</li> <li>2. قم بالوصول إلى إعدادات نمط رنين المكالمة الخاصة بك. (ارجع إلى <a href="#">التحكم في إعدادات الخط على الويب، صفحة 53</a>.)</li> </ol> <p><b>ملاحظة</b> قبل الوصول إلى هذا الإعداد، قد يحتاج مسؤول النظام إلى تمكينه لك.</p>
ضبط مستوى صوت جرس الهاتف	<p>اضغط  في وجود سماعة الهاتف على الحامل وأثناء إيقاف تشغيل زري سماعة الرأس ومكبر صوت الهاتف. يتم حفظ مستوى صوت الجرس الجديد تلقائيًا.</p>
تغيير طريقة عمل ضوء الرسائل الصوتية على سماعة الهاتف	<ol style="list-style-type: none"> <li>1. قم بتسجيل الدخول إلى صفحات ويب "خيارات المستخدم". (ارجع إلى <a href="#">الوصول إلى صفحات ويب، "خيارات المستخدم" صفحة 47</a>.)</li> <li>2. قم بالوصول إلى إعدادات مؤشر الرسائل. (ارجع إلى <a href="#">التحكم في إعدادات الخط على الويب، صفحة 53</a>.)</li> </ol> <p><b>ملاحظة</b> عادةً ما يكون نهج النظام الافتراضي هو أن تتم الإشارة إلى وجود رسالة صوتية جديدة من خلال عرض ضوء ثابت على شريط سماعة الهاتف المضيء.</p>

## تخصيص شاشة اللمس

يمكنك ضبط خصائص شاشة اللمس.

إذا أردت...	إذا...
تغيير سطوع شاشة اللمس	<p>اختر  &lt; تفضيلات المستخدم &gt; سطوع.</p> <p>1. إجراء التعديلات، اضغط لأعلى، أو لأسفل أو .</p> <p>2. اضغط حفظ أو اضغط إلغاء.</p>
ضبط شاشة اللمس لتلائم زاوية العرض	<p>اختر  &lt; تفضيلات المستخدم &gt; زاوية العرض.</p> <p>1. إجراء التعديلات، اضغط لأعلى، أو لأسفل أو .</p> <p>2. اضغط حفظ أو اضغط إلغاء.</p>
تغيير صورة الخلفية	<p>اختر  &lt; تفضيلات المستخدم &gt; صور الخلفية.</p> <p>1. قم بالتمرير خلال الصور المتوفرة واضغط لتحديد لاختيار صورة.</p> <p>2. اضغط معاينة لعرض صورة الخلفية بحجم أكبر.</p> <p>3. اضغط خروج للعودة إلى قائمة التحديد.</p> <p>4. اضغط حفظ لقبول الصورة الجديدة، أو اضغط إلغاء.</p>
تعيين شاشة اللمس أو تعطيلها	<p>ارجع إلى تنظيف شاشة اللمس وصيانتها، صفحة 12.</p>
تغيير لغة شاشة اللمس	<p>1. قم بتسجيل الدخول إلى صفحات ويب "خيارات المستخدم". (ارجع إلى الوصول إلى صفحات ويب، "خيارات المستخدم" صفحة 47.)</p> <p>2. قم بالوصول إلى إعدادات المستخدم الخاصة بك. (ارجع إلى التحكم في إعدادات المستخدم على الويب صفحة 52.)</p>
تغيير تسمية نص الخط	<p>1. قم بتسجيل الدخول إلى صفحات ويب "خيارات المستخدم". (ارجع إلى الوصول إلى صفحات ويب، "خيارات المستخدم" صفحة 47.)</p> <p>2. قم بالوصول إلى إعدادات تسمية الخط. (ارجع إلى التحكم في إعدادات الخط على الويب، صفحة 53.)</p>
ضبط تباين وحدة توسيع هاتف Cisco Unified IP 7914 (هواتف SCCP) مع وحدات التوسيع فقط) وحدة توسيع هاتف Cisco Unified IP 7914	<p>اختر  &lt; تفضيلات المستخدم &gt; تباين.</p> <p>1. إجراء التعديلات، اضغط لأعلى، أو لأسفل أو .</p> <p>2. اضغط حفظ أو اضغط إلغاء.</p>
إيقاف تشغيل إضاءة شاشة اللمس	<p>اتصل بمسؤول النظام لتحديد ما إذا كانت هذه الميزة متوفرة لديك أم لا. يتيح لك هذه الميزة إيقاف تشغيل إضاءة شاشة اللمس لفترة محددة مسبقاً بالشكل الذي تم إعداده بواسطة مسؤول النظام.</p>

## استخدام سجلات ودلائل المكالمات

يعرض هذا القسم كيفية استخدام سجلات ودلائل المكالمات. للوصول إلى الميزتين، استخدم زر الدلائل .

### استخدام سجلات المكالمات

يحتفظ الهاتف بسجلات مكالماتك. وتحتوي سجلات المكالمات على سجلات المكالمات التي لم يتم الرد عليها والمكالمات الصادرة والمكالمات المستلمة.

إذا أردت...	إذا...
عرض سجلات مكالماتك	اختر  < مكالمات لم يتم الرد عليها، أو المكالمات الصادرة، أو المكالمات المستلمة. يتم تخزين 100 سجل بحد أقصى في كل قسم.
عرض تفاصيل سجل مكالمات واحدة	<ol style="list-style-type: none"> <li>1. اختر  &lt; مكالمات لم يتم الرد عليها، أو المكالمات الصادرة، أو المكالمات المستلمة.</li> <li>2. قم بتمييز سجل مكالمات.</li> <li>3. اضغط <b>تفاصيل</b>. ينتج عن هذا عرض معلومات مثل الرقم المتصل به والرقم المتصل والوقت من اليوم ومدة المكالمات (للمكالمات الصادرة والمستلمة فقط).</li> </ol>
مسح كل سجلات المكالمات من كافة السجلات الرئيسية	اضغط  ، ثم اضغط <b>مسح</b> .
مسح كل سجلات المكالمات من سجل رئيسي واحد	<ol style="list-style-type: none"> <li>1. اختر  &lt; مكالمات لم يتم الرد عليها، أو المكالمات الصادرة، أو المكالمات المستلمة.</li> <li>2. قم بتمييز سجل مكالمات.</li> <li>3. اضغط <b>مسح</b>. (قد يلزم ضغط الزر الوظيفي مزيد لعرض زر مسح).</li> </ol>
مسح سجل واحد لمكالمات	<ol style="list-style-type: none"> <li>1. اختر  &lt; مكالمات لم يتم الرد عليها، أو المكالمات الصادرة، أو المكالمات المستلمة.</li> <li>2. قم بتمييز سجل مكالمات.</li> <li>3. اضغط <b>حذف</b>.</li> </ol>
الطلب من سجل مكالمات (أثناء عدم وجود مكالمات أخرى)	<ol style="list-style-type: none"> <li>1. اختر  &lt; مكالمات لم يتم الرد عليها، أو المكالمات الصادرة، أو المكالمات المستلمة.</li> <li>2. قم بتمييز سجل مكالمات.</li> <li>3. إذا أردت تحرير الرقم المعروض، اضغط <b>تحرير</b> ثم اضغط أو لحذف الرقم، اضغط <b>تحرير</b> طلب، ثم اضغط <b>حذف</b>. (قد يلزم ضغط الزر الوظيفي مزيد لعرض زر حذف).</li> <li>4. ارفع السماعة لإجراء المكالمات.</li> </ol>

إذا أردت...	إذا...
إجراء طلب من سجل مكالمات (في حالة توصيلك بمكالمة أخرى)	<p>1. اختر  &lt; مكالمات لم يتم الرد عليها، أو المكالمات الصادرة، أو المكالمات المستلمة.</p> <p>2. قم بتمييز سجل مكالمة.</p> <p>3. إذا أردت تحرير الرقم المعروض، اضغط <b>تحرير طلب</b> ثم اضغط &lt;&gt; أو &lt;&lt; . لحذف الرقم، اضغط <b>تحرير طلب</b>، ثم اضغط <b>حذف</b>. (قد يلزم ضغط الزر الوظيفي مزيد لعرض زر <b>حذف</b>).</p> <p>4. اضغط <b>طلب</b>.</p> <p>5. اختر عنصر قائمة لمعالجة المكالمة الأصلية:</p> <ul style="list-style-type: none"> <li>• <b>وضع مكالمة في الانتظار</b> — يقوم بوضع المكالمة الأولى في الانتظار وطلب المكالمة الثانية.</li> <li>• <b>تحويل</b> — يقوم بتحويل الطرف الأول إلى الطرف الثاني ويتم إنهاء مكالمتك. (اضغط تحويل مرة أخرى بعد الطلب لإتمام الإجراء).</li> <li>• <b>مؤتمر</b> — يقوم بإنشاء مؤتمر مع كافة الأطراف بما فيهم أنت. (اضغط <b>مؤتمر</b> مرة أخرى بعد إجراء الطلب لإتمام الإجراء).</li> <li>• <b>إنهاء مكالمة</b> — يقوم بقطع توصيلك بالمكالمة الأولى وطلب المكالمة الثانية.</li> </ul>
معرفة ما إذا كان الخط الموجود في سجل المكالمات مشغولاً قبل إجراء مكالمة إلى ذلك الخط (هواتف SCCP فقط)	<p>ابحث عن مؤشرات حقل مصباح مشغول. ارجع إلى <a href="#">استخدام حقل مصباح مشغول لتحديد حالة خط، صفحة 35</a>.</p>
إجراء مكالمة من إدخال URL في سجل مكالمات (هواتف SIP فقط)	<p>1. اختر  &lt; مكالمات لم يتم الرد عليها، أو المكالمات الصادرة، أو المكالمات المستلمة.</p> <p>2. قم بتمييز إدخال URL الذي ترغب في طلبه.</p> <p>3. إذا أردت تحرير الإدخال، اضغط <b>تحرير طلب</b>.</p> <p>4. يظهر الرمز @ للإشارة إلى إمكانية بدء تحرير الحروف في إدخال URL.</p> <p>5. اضغط <b>طلب</b>.</p>

## تلميح

(هواتف SCCP فقط.)

لعرض السجل الكامل لمكالمة متعددة الأطراف (على سبيل المثال، سجل مكالمة تمت إعادة توجيهها أو تحويلها إليك)، قم بتمييز سجل المكالمة واضغط **تفاصيل**. يعرض سجل **تفاصيل** إدخالين لكل مكالمة متعددة الأطراف تم استلامها أو لم يتم الرد عليها. يتم عرض الإدخالات بترتيب زمني عكسي:

- الإدخال المسجل الأول هو اسم/رقم آخر مكالمة مستلمة متعددة الأطراف بهاتفك.
- الإدخال المسجل الثاني هو اسم/رقم أول مكالمة مستلمة متعددة الأطراف بهاتفك.

## الطلب من الدليل

تبعًا لإعدادات تهيئة الهاتف، قد تتوفر بهاتفك ميزتا الدليل المشترك والدليل الشخصي:

- الدليل المشترك — جهات الاتصال المشتركة التي يمكن الوصول إليها على هاتفك. يقوم مسؤول النظام بإعداد الدليل المشترك وصيانته.
- الدليل الشخصي — في حالة توفره، فإنه يتضمن جهات الاتصال الشخصية ورموز الطلب السريع المرتبطة التي يمكنك تهيئتها والوصول إليها من خلال هاتفك وصفحات ويب "خيارات المستخدم". يتكون الدليل الشخصي من دفتر العناوين الشخصي والطلب السريع:
  - يعتبر "دفتر العناوين الشخصي" دليلًا لجهات الاتصال الشخصية الخاصة بك.
  - تتيح لك ميزة طلب سريع إمكانية تعيين رموز لإدخالات دفتر العناوين الشخصي للطلب السريع.

## استخدام دليل مشترك بهاتفك

يمكنك استخدام دليل مشترك لإجراء مكالمات مع زملائك.

إذا أردت...	إذا...
إجراء طلب من دليل مشترك (في حالة عدم وجود مكالمة أخرى)	<ol style="list-style-type: none"> <li>1. اختر  &lt; الدليل المشترك (قد يختلف الاسم).</li> <li>2. استخدم لوحة المفاتيح الرقمية لإدخال الاسم بالكامل أو جزء منه واضغط بحث.</li> <li>3. للطلب، اضغط على القائمة، أو قم بالتمرير إلى القائمة ثم ارفع السماعة.</li> </ol>
الطلب من دليل مشترك (أثناء وجود مكالمة أخرى)	<ol style="list-style-type: none"> <li>1. اختر  &lt; الدليل المشترك (قد يختلف الاسم).</li> <li>2. استخدم لوحة المفاتيح الرقمية لإدخال الاسم بالكامل أو جزء منه واضغط بحث.</li> <li>3. قم بالتمرير إلى قائمة، ثم اضغط طلب.</li> <li>4. اختر عنصر قائمة لمعالجة المكالمة الأصلية: <ul style="list-style-type: none"> <li>• وضع مكالمة في الانتظار — يقوم بوضع المكالمة الأولى في الانتظار وطلب المكالمة الثانية.</li> <li>• تحويل — يقوم بتحويل الطرف الأول إلى الطرف الثاني ويتم إنهاء مكالمتك. (اضغط تحويل مرة أخرى بعد الطلب لإتمام الإجراء).</li> <li>• مؤتمر — يقوم بإنشاء مكالمة مؤتمر مع كافة الأطراف بما فيهم أنت. (اضغط مؤتمر مرة أخرى بعد إجراء الطلب لإتمام الإجراء).</li> <li>• إنهاء مكالمة — يقوم بقطع الاتصال بالمكالمة الأولى وطلب المكالمة الثانية.</li> </ul> </li> </ol>
معرفة ما إذا كان خط الهاتف الموجود في الدليل مشغولاً	ابحث عن مؤشرات حقل مصباح مشغول (BLF). ارجع إلى استخدام حقل مصباح مشغول لتحديد حالة خط صفحة 35.

## تلميح

استخدم الأرقام الموجودة على لوحة المفاتيح الرقمية لإدخال الحروف على شاشة الهاتف. استخدم زر التنقل بالهاتف للتنقل بين حقول الإدخال.

## استخدام الدليل الشخصي على الهاتف

تشتمل مجموعة ميزات "الدليل المشترك" على "دفتر العناوين الشخصي" (PAB) و"الطلبات السريعة". يعرض هذا القسم كيفية إعداد الدليل الشخصي بالهاتف واستخدامه. وكبديل لذلك، ارجع إلى استخدام الدليل الشخصي على الويب صفحة 48.

إذا أردت...	إذا...
الوصول إلى الدليل الشخصي (لرموز الطلب السريع ودفتر العناوين الشخصي)	<ol style="list-style-type: none"> <li>1. اختر  &lt; الدليل الشخصي (قد يختلف الاسم).</li> <li>2. أدخل كل من معرف المستخدم ورقم PIN لـ Cisco Unified CallManager، ثم اضغط إرسال.</li> </ol>
البحث عن إدخال في دفتر العناوين الشخصي	<ol style="list-style-type: none"> <li>1. قم بالوصول إلى الدليل الشخصي، ثم اختر دفتر العناوين الشخصي.</li> <li>2. أدخل معايير البحث، ثم اضغط إرسال.</li> <li>3. يمكنك اختيار سابق أو تالٍ للتنقل عبر القوائم.</li> <li>4. قم بتمييز قائمة دفتر العناوين الشخصي المطلوبة ثم اضغط تحديد.</li> </ol>
إجراء طلب من إدخال "دفتر العناوين الشخصي"	<ol style="list-style-type: none"> <li>1. ابحث عن قائمة.</li> <li>2. قم بتمييز القائمة، ثم اضغط تحديد.</li> <li>3. اضغط طلب. (قد يلزم ضغط الزر الوظيفي مزيد لعرض زر طلب).</li> <li>4. أدخل رقم هاتف المشارك.</li> <li>5. قم بتمييز الرقم الذي تريد طلبه، ثم اضغط موافق.</li> <li>6. اضغط موافق مرة أخرى لطلب الرقم.</li> </ol>
حذف إدخال من دفتر العناوين الشخصي	<ol style="list-style-type: none"> <li>1. ابحث عن قائمة.</li> <li>2. قم بتمييز القائمة، ثم اضغط تحديد.</li> <li>3. اضغط حذف.</li> <li>4. اختر موافق لتأكيد عملية الحذف.</li> </ol>
تحرير إدخال في دفتر العناوين الشخصي	<ol style="list-style-type: none"> <li>1. ابحث عن قائمة.</li> <li>2. قم بتمييز القائمة، ثم اضغط تحرير لتعديل اسم أو عنوان بريد إلكتروني.</li> <li>3. عند الضرورة، اختر هواتف لتعديل أحد أرقام الهاتف.</li> <li>4. اضغط تحديث.</li> </ol>
إضافة إدخال جديد إلى دفتر العناوين الشخصي	<ol style="list-style-type: none"> <li>1. قم بالوصول إلى الدليل الشخصي ثم اختر دفتر العناوين الشخصي.</li> <li>2. قم بالوصول إلى صفحة "بحث" عن طريق اختيار إرسال. (ليس من الضروري إدخال معلومات البحث أولاً).</li> <li>3. اضغط جديد.</li> <li>4. استخدم لوحة المفاتيح الرقمية بالهاتف لإدخال المعلومات الخاصة بالاسم والبريد الإلكتروني.</li> <li>5. اختر هواتف واستخدم لوحة المفاتيح الرقمية لإدخال أرقام الهواتف. تحقق من إدخال كافة رموز الوصول الضرورية مثل رقم 9 أو 1.</li> <li>6. اختر إرسال لإضافة الإدخال إلى قاعدة البيانات.</li> </ol>

إذا أردت...	إذا...
تعيين رمز طلب سريع إلى إدخال في دفتر العناوين الشخصي	<ol style="list-style-type: none"> <li>1. ابحث عن إدخال في دفتر العناوين الشخصي</li> <li>2. قم بتمييز القائمة، ثم اضغط تحديد.</li> <li>3. اضغط طلب سريع.</li> <li>4. قم بتمييز الرقم الذي تريد طلبه ثم اضغط تحديد.</li> <li>5. قم بتمييز رمز طلب سريع المطلوب تعيينه للرقم واضغط تحديد.</li> </ol>
إضافة رمز طلب سريع جديد (بدون استخدام إدخال دفتر العناوين الشخصي)	<ol style="list-style-type: none"> <li>1. اختر  &lt; الدليل الشخصي &gt; طلب سريع شخصي.</li> <li>2. اضغط طلب سريع.</li> <li>3. قم بتمييز رمز طلب سريع لم يتم تعيينه من قبل واضغط تحديد.</li> <li>4. اضغط تعيين.</li> <li>5. أدخل رقم هاتف.</li> <li>6. اضغط تحديث.</li> </ol>
البحث عن رموز الطلب السريع	<ol style="list-style-type: none"> <li>1. اختر  &lt; الدليل الشخصي &gt; طلب سريع شخصي.</li> <li>2. يمكنك اختيار سابق أو تالي للتنقل عبر القوائم.</li> <li>3. قم بتمييز القائمة المطلوبة ثم اضغط تحديد.</li> </ol>
إجراء مكالمة باستخدام رمز "طلب سريع"	<ol style="list-style-type: none"> <li>1. ابحث عن رمز طلب سريع.</li> <li>2. قم بتمييز القائمة المطلوبة، ثم اضغط تحديد.</li> <li>3. اضغط طلب.</li> <li>4. اختر موافق لإكمال الإجراء.</li> </ol>
حذف رمز "طلب سريع"	<ol style="list-style-type: none"> <li>1. حذف رمز "طلب سريع"</li> <li>2. قم بتمييز القائمة المطلوبة، ثم اضغط تحديد.</li> <li>3. اضغط إزالة.</li> </ol>
تسجيل الخروج من الدليل الشخصي	<ol style="list-style-type: none"> <li>1. اختر  &lt; الدليل الشخصي &gt; (قد يختلف الاسم).</li> <li>2. اختر تسجيل الخروج.</li> </ol>

#### تلميح

- سيوفر لك مسؤول النظام معرف المستخدم ورقم PIN اللذين تحتاجهما لتسجيل الدخول إلى "الدليل الشخصي".
- يقوم الدليل الشخصي بتسجيل خروجك تلقائيًا بعد فترة زمنية محددة. ومن الممكن أن تختلف هذه الفترة الزمنية. ارجع إلى مسؤول النظام للحصول على مزيد من المعلومات.
- استخدم الأرقام الموجودة على لوحة المفاتيح الرقمية لإدخال الحروف على شاشة الهاتف. استخدم زر التنقل بالهاتف للتنقل بين حقول الإدخال.

# الوصول إلى الرسائل الصوتية

للوصل إلى الرسائل الصوتية، استخدم زر الرسائل .



## ملاحظة

تحدد الشركة التي تعمل بها خدمة الرسائل الصوتية التي يستخدمها نظام هاتفك. للحصول على المعلومات الأكثر دقة وتفصيلاً عن هذا الموضوع، راجع المستندات المرفقة الخاصة بنظام الرسائل الصوتية.

إذا أردت...	إذا...
إعداد خدمة الرسائل الصوتية وتخصيصها	اضغط  واتبع التعليمات الصوتية. في حالة ظهور قائمة على شاشة اللمس، اختر عنصر قائمة مناسب.
معرفة ما إذا كانت هناك رسالة صوتية جديدة	ابحث عن: <ul style="list-style-type: none"><li>• ضوء أحمر ثابت على سماعة الهاتف. (قد يختلف هذا المؤشر. ارجع إلى <a href="#">تخصيص نغمات الرنين ومؤشرات الرسائل، صفحة 38</a>).</li><li>• رمز رسالة تومض في الانتظار  ورسالة نصية على شاشة اللمس.</li></ul>
الاستماع إلى رسائلك الصوتية أو الوصول إلى قائمة الرسائل الصوتية	اضغط  . تبعاً لنوع خدمة الرسالة الصوتية الخاصة بك، فيعمل ذلك يتم طلب خدمة الرسالة تلقائياً أو تظهر قائمة على شاشة اللمس.
إرسال مكالمة إلى نظام الرسائل الصوتية	اضغط <a href="#">تحويل فوري</a> . للحصول على مزيد من المعلومات، ارجع إلى <a href="#">إرسال مكالمة إلى نظام الرسائل الصوتية صفحة 22</a> .

# تخصيص الهاتف على الويب

يعتبر هاتف Cisco Unified IP من الأجهزة التي يمكن توصيلها بشبكة والذي يمكن من خلاله مشاركة المعلومات مع أجهزة أخرى على الشبكة بالشركة التي تعمل بها، بما في ذلك جهاز الكمبيوتر الشخصي الخاص بك. ويمكنك استخدام جهاز الكمبيوتر الخاص بك لتسجيل الدخول إلى صفحات ويب "خيارات المستخدم" في Cisco Unified CallManager، حيث يمكنك التحكم في ميزات وإعدادات وخدمات هاتف Cisco Unified IP. على سبيل المثال، يمكنك إعداد أزرار الطلب السريع من خلال صفحات ويب "خيارات المستخدم".

## الوصول إلى صفحات ويب "خيارات المستخدم"

يوضح هذا القسم كيفية تسجيل الدخول وتحديد جهاز هاتف.

إذا أردت...	قم بتنفيذ هذا الإجراء...
تسجيل الدخول إلى صفحات ويب "خيارات المستخدم"	<ol style="list-style-type: none"><li>1. احصل على عنوان URL لـ "خيارات المستخدم" بالإضافة إلى معرف المستخدم وكلمة المرور الافتراضية من مسؤول النظام.</li><li>2. افتح مستعرض ويب على جهاز الكمبيوتر، ثم أدخل عنوان URL، ثم قم بتسجيل الدخول.</li><li>3. إذا طلب منك قبول إعدادات الأمان، انقر فوق نعم أو تثبيت الشهادة.</li></ol> <p>يتم عرض صفحة ويب خيارات المستخدم الرئيسية لـ Cisco Unified CallManager. يمكنك من خلال هذه الصفحة تحديد خيارات المستخدم للوصول إلى إعدادات المستخدم وميزات الدليل ودفتر العناوين الشخصي والطلب السريع. أو، للوصول إلى الخيارات الخاصة بالهاتف، حدد جهازًا (راجع أدناه).</p>
تحديد جهاز بعد تسجيل الدخول	<ol style="list-style-type: none"><li>1. بعد تسجيل الدخول إلى صفحات ويب "خيارات المستخدم"، اختر خيارات المستخدم &lt; جهاز&gt;.</li><li>2. يتم عرض صفحة تهيئة الجهاز.</li></ol> <p>في حالة تعيين أجهزة متعددة إليك، تحقق من تحديد الجهاز المناسب (طراز الهاتف أو ملف تعريف استضافة برقم داخلي). وإذا لزم الأمر، اختر جهازًا آخر من القائمة المنسدلة "اسم". يمكنك من خلال صفحة تهيئة الجهاز الوصول إلى كافة خيارات التهيئة المتوفرة لهاتفك (قد لا تتيح الصفحات الأخرى إمكانية الوصول إلى كافة الخيارات).</p> <ul style="list-style-type: none"><li>– اختر خيارات المستخدم للوصول إلى إعدادات المستخدم والدليل ودفتر العناوين الشخصي وأرقام الطلب السريع.</li><li>– اختر أزرار شريط الأدوات للوصول إلى الخيارات الخاصة بالهاتف، مثل إعدادات الخط وإعدادات خدمات الهاتف وأرقام الطلب السريع.</li></ul> <p>العودة إلى صفحة "تهيئة الجهاز" من خلال صفحة أخرى، اختر خيارات المستخدم &lt; الجهاز&gt;.</p>

# تهيئة الميزات والخدمات على الويب

تصف موضوعات هذا القسم كيفية تهيئة الميزات والخدمات من خلال صفحات ويب "خيارات المستخدم" بعد تسجيل الدخول. ارجع إلى الوصول إلى صفحات ويب "خيارات المستخدم"، صفحة 47.

## استخدام الدليل الشخصي على الويب

إن ميزات الدليل الشخصي التي يمكن الوصول إليها من على جهاز الكمبيوتر تتضمن ما يلي:

- دفتر العناوين الشخصي
- الطلب السريع
- أداة مزامنة دفتر عناوين Cisco Unified CallManager



**ملاحظة** ويمكنك أيضًا الوصول إلى دفتر العناوين الشخصي والطلب السريع من خلال هاتفك. ارجع إلى استخدام الدليل الشخصي بهاتفك، صفحة 44.

## استخدام دفتر العناوين الشخصي على الويب

يصف هذا القسم كيفية استخدام "دفتر العناوين الشخصي" من خلال صفحات ويب "خيارات المستخدم".

إذا أردت...	قم بتنفيذ هذا الإجراء بعد تسجيل الدخول...
إضافة إدخال جديد إلى دفتر العناوين الشخصي	<ol style="list-style-type: none"><li>1. اختر خيارات المستخدم &lt; دفتر العناوين الشخصي.</li><li>2. انقر فوق جديد.</li><li>3. أدخل معلومات الإدخال.</li><li>4. انقر فوق حفظ.</li></ol>
البحث عن إدخال في "دفتر العناوين الشخصي"	<ol style="list-style-type: none"><li>1. اختر خيارات المستخدم &lt; دفتر العناوين الشخصي.</li><li>2. حدد معلومات البحث، ثم انقر فوق بحث.</li></ol>
تحرير إدخال في "دفتر العناوين الشخصي"	<ol style="list-style-type: none"><li>1. ابحث عن إدخال في "دفتر العناوين الشخصي".</li><li>2. انقر فوق اسم أو كنية.</li><li>3. قم بتحرير الإدخال بالشكل المطلوب ثم انقر فوق حفظ.</li></ol>
حذف إدخال من "دفتر العناوين الشخصي"	<ol style="list-style-type: none"><li>1. ابحث عن إدخال في دفتر العناوين الشخصي</li><li>2. حدد إدخالاً واحداً أو أكثر.</li><li>3. انقر فوق حذف المحدد.</li></ol>

## تهيئة الطلب السريع على الويب

يوضح هذا القسم كيفية تعيين الطلب السريع من صفحات ويب "خيارات المستخدم".

إذا أردت...	قم بتنفيذ هذا الإجراء بعد تسجيل الدخول...
تعيين رمز طلب سريع إلى إدخال في دفتر العناوين الشخصي	<ol style="list-style-type: none"> <li>1. قم بإنشاء إدخال في دفتر العناوين الشخصي. ارجع إلى استخدام دفتر العناوين الشخصي على الويب، صفحة 48.</li> <li>2. اختر خيارات المستخدم &lt; طلب سريع.</li> <li>3. انقر فوق ضف جديد.</li> <li>4. قم بتغيير رمز الطلب السريع، إذا أردت ذلك.</li> <li>5. استخدم منطقة خيارات البحث للبحث عن الإدخال المناسب في دفتر العناوين الشخصي.</li> <li>6. انقر فوق رقم هاتف في منطقة نتائج البحث.</li> <li>7. انقر فوق حفظ.</li> </ol>
تعيين رمز طلب سريع إلى رقم هاتف (بدون استخدام إدخال في دفتر العناوين الشخصي)	<ol style="list-style-type: none"> <li>1. اختر خيارات المستخدم &lt; طلب سريع.</li> <li>2. انقر فوق ضف جديد.</li> <li>3. قم بتغيير رمز الطلب السريع، إذا أردت ذلك.</li> <li>4. أدخل رقم هاتف.</li> <li>5. انقر فوق حفظ.</li> </ol>
البحث عن إدخال طلب سريع	<ol style="list-style-type: none"> <li>1. اختر خيارات المستخدم &lt; طلب سريع.</li> <li>2. حدد معلومات البحث، ثم انقر فوق بحث.</li> </ol>
تحرير رقم هاتف طلب سريع	<ol style="list-style-type: none"> <li>1. اختر خيارات المستخدم &lt; طلب سريع.</li> <li>2. ابحث عن إدخال الطلب السريع المطلوب تحريره.</li> <li>3. انقر فوق أحد مكونات الإدخال.</li> <li>4. قم بتغيير رقم الهاتف.</li> <li>5. انقر فوق حفظ.</li> </ol>
حذف إدخال طلب سريع	<ol style="list-style-type: none"> <li>1. ابحث عن إدخال طلب سريع.</li> <li>2. حدد إدخالاً واحداً أو أكثر.</li> <li>3. انقر فوق حذف المحدد.</li> </ol>

### تلميحات

- يمكنك إنشاء 500 إدخال بحد أقصى في دفتر العناوين الشخصي والطلب السريع.
- يمكنك إنشاء إدخال طلب سريع جديد بدون استخدام إدخال دفتر العناوين الشخصي. وتُسمى إدخالات الطلب السريع هذه أولي في صفحات ويب "خيارات المستخدم" ولا يتم عرض تسمية نص قابل للتهيئة.

## استخدام أداة مزامنة دفتر العناوين

يمكنك استخدام أداة مزامنة دفتر عناوين Cisco Unified CallManager لمزامنة دفتر عناوين Microsoft Windows (إذا كان متوفرًا) مع دفتر العناوين الشخصي. وبذلك يمكنك الوصول إلى إدخال دفتر عناوين Microsoft Windows من خلال هاتف Cisco Unified IP وصفحات ويب "خيارات المستخدم". يمكن لمسؤول النظام أن يمنحك صلاحية الوصول إلى أداة مزامنة دفتر عناوين Cisco Unified CallManager وتقديم إرشادات تفصيلية.

## إعداد الطلب السريع على الويب

تبعًا لإعدادات التهيئة، يمكن أن يدعم الهاتف ميزات عديدة للطلب السريع:

- أزرار الطلب السريع
- الطلب المختصر
- الطلب السريع



### ملاحظة

للحصول على تعليمات حول استخدام ميزات الطلب السريع، ارجع إلى [الطلب السريع، صفحة 28](#).

إذا أردت...	قم بتنفيذ هذا الإجراء بعد تسجيل الدخول...
إعداد أزرار الطلب السريع	<ol style="list-style-type: none"><li>1. حدد جهازًا.</li><li>2. انقر فوق <b>طلب سريع</b>.</li><li>3. أدخل رقمًا وتسميةً لزر طلب سريع (زر مبرمج) بهاتفك.</li><li>4. انقر فوق <b>حفظ</b>.</li></ol> <p><b>ملاحظة</b> يستخدم هاتفك حقل تسمية ASCII إذا كان الهاتف لا يدعم مجموعات الأحرف مزدوجة البايت.</p>
إعداد "طلب مختصر"	<ol style="list-style-type: none"><li>1. حدد جهازًا.</li><li>2. انقر فوق <b>طلب سريع</b>.</li><li>3. أدخل رقمًا وتسميةً لرمز طلب مختصر.</li><li>4. انقر فوق <b>حفظ</b>.</li></ol>
إعداد الطلب السريع	ارجع إلى <a href="#">تهيئة الطلب السريع على الويب، صفحة 49</a> . ويمكنك أيضًا إعداد الطلب السريع على هاتفك. ارجع إلى <a href="#">استخدام الدليل الشخصي بهاتفك، صفحة 44</a> .

### تلميح

يمكنك إعداد زر "طلب سريع" لكل زر مبرمج على هاتفك لا يتم استخدامه كزر خط. وبدلاً من ذلك، استخدم طلب مختصر أو طلب سريع.

## إعداد خدمات الهاتف على الويب

يمكن أن تتضمن خدمات الهاتف ميزات الهاتف الخاصة وبيانات الشبكة ومعلومات تعتمد على الويب (مثل أسعار الأسهم وقوائم الأفلام). يجب أولاً الاشتراك في خدمات الهاتف قبل الوصول إليها على هاتفك.

إذا أردت...	قم بتنفيذ هذا الإجراء بعد تسجيل الدخول وتحديد الجهاز...
الاشتراك في خدمة	<ol style="list-style-type: none"> <li>1. حدد جهازاً.</li> <li>2. انقر فوق <b>خدمات الهاتف</b>.</li> <li>3. انقر فوق <b>ضف جديد</b>.</li> <li>4. اختر خدمة من القائمة المنسدلة وانقر فوق <b>تال</b>.</li> <li>5. قم بتغيير تسمية الخدمة و/أو أدخل معلومات إضافية عن الخدمة، إذا كانت متوفرة (اختياري).</li> <li>6. انقر فوق <b>حفظ</b>.</li> </ol>
البحث عن خدمات	<ol style="list-style-type: none"> <li>1. حدد جهازاً.</li> <li>2. انقر فوق <b>خدمات الهاتف</b>.</li> <li>3. انقر فوق <b>بحث</b>.</li> </ol>
تغيير خدمات أو إنهاؤها	<ol style="list-style-type: none"> <li>1. ابحث عن الخدمات.</li> <li>2. حدد إدخالاً واحداً أو أكثر.</li> <li>3. انقر فوق <b>حذف المحدد</b>.</li> </ol>
تغيير اسم خدمة	<ol style="list-style-type: none"> <li>1. ابحث عن الخدمات.</li> <li>2. انقر فوق اسم الخدمة.</li> <li>3. قم بتغيير المعلومات، ثم انقر فوق <b>حفظ</b>.</li> </ol>
إضافة خدمة إلى زر هاتف مبرمج متوفر 	<ol style="list-style-type: none"> <li>1. حدد جهازاً.</li> <li>2. انقر فوق <b>URL للخدمة</b>.</li> </ol> <p><b>ملاحظة</b> في حالة عدم توفر هذا الخيار، اطلب من مسؤول النظام تهيئة زر URL للخدمة لهاتفك.</p> <ol style="list-style-type: none"> <li>3. اختر خدمة من القائمة المنسدلة خدمة زر.</li> <li>4. إذا أردت إعادة تسمية الخدمة، قم بتحرير حقول التسمية.</li> </ol> <p><b>ملاحظة</b> يستخدم هاتفك حقل تسمية ASCII إذا كان الهاتف لا يدعم مجموعة الأحرف مزدوجة البايت.</p> <ol style="list-style-type: none"> <li>5. انقر فوق <b>حفظ</b>.</li> <li>6. انقر فوق <b>ضبط</b> لإعادة تعيين قيم الهاتف (هذا الإجراء ضروري لعرض تسمية الزر الجديد على هاتفك).</li> </ol>
الوصول إلى إحدى الخدمات على هاتفك	اضغط  على الهاتف. أو، في حالة إضافة خدمة إلى زر مبرمج، اضغط الزر  .

## التحكم في إعدادات المستخدم على الويب

تتضمن إعدادات المستخدم كلمة المرور ورقم PIN وإعدادات اللغة (المحلية).

إذا أردت...	قم بتنفيذ هذا الإجراء بعد تسجيل الدخول...
تغيير كلمة مرورك	<ol style="list-style-type: none"> <li>1. اختر خيارات المستخدم &lt; إعداد مستخدم.</li> <li>2. في منطقة كلمة مرور المستعرض، أدخل المعلومات.</li> <li>3. انقر فوق حفظ.</li> </ol>
تغيير PIN	<ol style="list-style-type: none"> <li>1. اختر خيارات المستخدم &lt; إعداد مستخدم.</li> <li>2. في منطقة PIN للهاتف، أدخل المعلومات.</li> <li>3. انقر فوق حفظ.</li> </ol>
تغيير اللغة لصفحات ويب "خيارات المستخدم"	<ol style="list-style-type: none"> <li>1. اختر خيارات المستخدم &lt; إعداد مستخدم.</li> <li>2. في منطقة "الإعدادات المحلية للمستخدم"، اختر عنصرًا من القائمة المنسدلة "إعداد محلي".</li> <li>3. انقر فوق حفظ.</li> </ol>
تغيير لغة شاشة الهاتف	<ol style="list-style-type: none"> <li>1. انتقل إلى صفحة تهيئة الجهاز باختيار خيارات المستخدم &lt; جهاز.</li> <li>2. اختر عنصرًا من القائمة المنسدلة الإعدادات المحلية للمستخدم.</li> <li>3. انقر فوق حفظ.</li> </ol>

### تلميح

يتيح لك كل من رقم PIN وكلمة المرور إمكانية الوصول إلى الميزات والخدمات المختلفة. على سبيل المثال، استخدم رقم PIN لتسجيل الدخول إلى ميزة استضافة برقم داخلي لـ Cisco أو الدليل الشخصي على هاتفك. استخدم كلمة المرور لتسجيل الدخول إلى صفحات ويب "خيارات المستخدم" و Cisco WebDialer على جهاز الكمبيوتر الشخصي. للحصول على مزيد من المعلومات، ارجع إلى مسؤول النظام.

## التحكم في إعدادات الخط على الويب

تؤثر إعدادات الخط على خط هاتف (رقم دليل) محدد بهاتفك. يمكن لإعدادات الخط أن تتضمن إعادة توجيه المكالمات ومؤشرات الرسائل الصوتية وأنماط الرنين وتسميات الخطوط.



### ملاحظة

- يمكنك إعداد "إعادة توجيه مكالمات" (لخط الهاتف الأساسي) مباشرة على هاتفك. ارجع إلى إعادة توجيه كل المكالمات إلى رقم آخر، صفحة 23.
- للتعرف على إعدادات الخط التي يمكن الوصول إليها مباشرة من خلال هاتفك، ارجع إلى استخدام إعدادات الهاتف، صفحة 38.

إذا أردت...	قم بتنفيذ هذا الإجراء بعد تسجيل الدخول...
إعداد ميزة إعادة توجيه مكالمات لكل خط	<ol style="list-style-type: none"> <li>1. حدد جهازًا.</li> <li>2. انقر فوق إعدادات الخط.</li> <li>3. في حالة تعيين أكثر من رقم دليل (خط) واحد إلى هاتفك، تحقق من تحديد الخط المناسب أو اختر خطًا جديدًا.</li> <li>4. في منطقة إعادة توجيه مكالمات واردة، اختر إعدادات إعادة توجيه المكالمات لحالات متنوعة.</li> <li>5. انقر فوق حفظ.</li> </ol>
تغيير إعداد مؤشر الرسالة الصوتية لكل خط	<ol style="list-style-type: none"> <li>1. حدد جهازًا.</li> <li>2. انقر فوق إعدادات الخط.</li> <li>3. في حالة تعيين أكثر من رقم دليل (خط) واحد إلى هاتفك، تحقق من تحديد الخط المناسب أو اختر خطًا جديدًا.</li> <li>4. في منطقة مصباح انتظار الرسائل، اختر من الإعدادات المتنوعة.</li> </ol> <p><b>ملاحظة</b> عادةً ما يطلب الإعداد الافتراضي لانتظار الرسائل من الهاتف عرض ضوء أحمر ثابت من خلال الشريط المضيء بسماعة الهاتف للإشارة إلى وجود رسالة صوتية جديدة.</p> <ol style="list-style-type: none"> <li>5. انقر فوق حفظ.</li> </ol>

قم بتنفيذ هذا الإجراء بعد تسجيل الدخول...	إذا أردت...
<ol style="list-style-type: none"> <li>1. حدد جهازًا.</li> <li>2. انقر فوق إعدادات الخط.</li> <li>3. في حالة تعيين أكثر من رقم دليل (خط) واحد إلى هاتفك، تحقق من تحديد الخط المناسب أو اختر خطًا جديدًا.</li> <li>4. في منطقة إعدادات الرنين، اختر الإعداد المطلوب لإعلام هاتفك بكيفية الإشارة إلى مكالمة واردة على خط محدد.</li> <li>5. انقر فوق حفظ.</li> </ol> <p><b>ملاحظة</b> يتم استخدام إعداد الرنين "خامل" في حالة تلقي مكالمة واردة أثناء وجود الهاتف في وضع الخمول. بينما يتم استخدام إعداد الرنين "متتالٍ" في حالة تلقي مكالمة واردة عندما يكون الهاتف نشطًا.</p>	<p>تغيير نمط الجرس لكل خط</p>
<ol style="list-style-type: none"> <li>1. حدد جهازًا.</li> <li>2. انقر فوق إعدادات الخط.</li> <li>3. في حالة تعيين أكثر من رقم دليل (خط) واحد إلى هاتفك، تحقق من تحديد الخط المناسب أو اختر خطًا جديدًا.</li> <li>4. في منطقة تسمية نص الخط، أدخل تسمية نص.</li> <li>5. انقر فوق حفظ.</li> </ol> <p><b>ملاحظة</b> يستخدم هاتفك حقل تسمية ASCII إذا كان الهاتف لا يدعم مجموعة الأحرف مزدوجة البابت.</p>	<p>تغيير تسمية نص الخط التي تظهر على شاشة هاتفك أو إنشاؤها</p>

## استخدام Cisco WebDialer

يُتيح لك Cisco WebDialer إمكانية الاتصال بجهات الاتصال الموجودة في الدليل على هاتف Cisco Unified IP من خلال النقر فوق العناصر في مستعرض الويب. يجب أن يقوم مسؤول النظام بتهيئة هذه الميزة لك.

إذا أردت...	إذا...
استخدام WebDialer مع دليل خيارات المستخدم	<ol style="list-style-type: none"> <li>1. قم بتسجيل الدخول إلى صفحات ويب "خيارات المستخدم". ارجع إلى الوصول إلى صفحات ويب "خيارات المستخدم"، صفحة 47.</li> <li>2. اختر خيارات المستخدم &lt; الدليل ثم ابحث عن أحد الزملاء.</li> <li>3. انقر فوق الرقم الذي تريد طلبه.</li> <li>4. إذا كنت تستخدم WebDialer لأول مرة، قم بإعداد التفضيلات ثم انقر فوق إرسال. (راجع الصف الأخير في هذا الجدول للتعرف على التفاصيل).</li> <li>5. في حالة ظهور صفحة إجراء مكالمة، انقر فوق طلب. (ارجع إلى الصف الأخير في هذا الجدول للتعرف على كيفية إخفاء هذه الصفحة في المستقبل، إذا كنت تريد هذا).</li> <li>6. يتم إجراء المكالمة الآن على هاتفك.</li> </ol>
استخدام WebDialer مع دليل مشترك آخر عبر الإنترنت (ليس دليل خيارات المستخدم الخاص بك)	<ol style="list-style-type: none"> <li>1. قم بتسجيل الدخول إلى دليل مشترك يدعم ميزة WebDialer وابحث عن زملاء.</li> <li>2. انقر فوق الرقم الذي تريد طلبه.</li> <li>3. أدخل معرف المستخدم وكلمة المرور عندما يُطلب منك ذلك.</li> <li>4. إذا كنت تستخدم WebDialer لأول مرة، قم بإعداد التفضيلات ثم انقر فوق إرسال. (راجع الصف الأخير في هذا الجدول للتعرف على التفاصيل).</li> <li>5. في حالة ظهور صفحة إجراء مكالمة، انقر فوق طلب. (ارجع إلى الصف الأخير في هذا الجدول للتعرف على كيفية إخفاء هذه الصفحة في المستقبل، إذا كنت تريد هذا).</li> <li>6. يتم إجراء المكالمة الآن على هاتفك.</li> </ol>

إِذَا...إِذَا...	إِذَا أُرِدْتُ...
انقر فوق رمز تسجيل الخروج في صفحة إجراء مكالمة أو صفحة إنهاء مكالمة.	تسجيل الخروج من WebDialer
<p>قم بالوصول إلى صفحة "تفضيلات".</p> <p>تظهر صفحة تفضيلات في أول مرة تستخدم فيها WebDialer (بعد النقر فوق الرقم الذي تريد طلبه).</p> <p>للعودة إلى صفحة تفضيلات في المستقبل، انقر فوق رمز التفضيلات من صفحة إجراء مكالمة أو صفحة إنهاء مكالمة.</p> <p>تحتوي صفحة تفضيلات على الخيارات التالية:</p> <ul style="list-style-type: none"> <li>• اللغة المفضلة — يتم من خلال هذا الخيار تحديد اللغة المستخدمة مع الإعدادات ورسائل المطالبة الخاصة بميزة WebDialer.</li> <li>• استخدام جهاز دائم — يتم من خلال هذا الخيار تحديد هاتف CiscoUnified IP ورقم الدليل (الخط) اللذين سيتم استخدامهما لإجراء مكالمات باستخدام WebDialer. إذا كان لديك هاتف واحد بخط واحد، يتم تحديد الهاتف والخط المناسبين تلقائيًا. وإذا لم يكن الأمر كذلك، اختر هاتفًا أو خطًا. يتم تحديد الهواتف حسب اسم المضيف. (لعرض اسم المضيف على الهاتف، اختر  &lt; تهينة الشبكة &gt; اسم المضيف).</li> <li>• استخدام ميزة استضافة برقم داخلي — في حالة تحديده، تتم مطالبة WebDialer باستخدام هاتف CiscoUnified IP المرتبط بملف تعريف الاستضافة برقم داخلي (إذا كان متوفرًا).</li> <li>• عدم عرض تأكيد المكالمة — في حالة تحديد هذا الخيار، تتم مطالبة WebDialer بإخفاء صفحة "إجراء مكالمة". تظهر هذه الصفحة بشكل افتراضي بعد النقر فوق رقم هاتف في دليل مباشر يدعم ميزة WebDialer.</li> </ul>	إعداد تفضيلات WebDialer أو عرضها أو تغييرها

## التعرف على خيارات التهيئة الإضافية

يمكن أن يقوم مسؤول النظام بتهيئة هاتفك بحيث يتم استخدام قوالب معينة للأزرار والأزرار الوظيفية مع ميزات وخدمات خاصة، إن أمكن ذلك. يقدم هذا الجدول نظرة عامة على بعض خيارات التهيئة التي قد ترغب في مناقشتها مع مسؤول النظام تبعًا لطبيعة اتصالاتك الهاتفية أو بيئة العمل المحيطة.



ملاحظة

يمكنك العثور على دلائل الهواتف والمستندات الأخرى الوارد ذكرها في هذا الجدول على الويب:  
[http://www.cisco.com/univercd/cc/td/doc/product/voice/c\\_iphpon/index.htm](http://www.cisco.com/univercd/cc/td/doc/product/voice/c_iphpon/index.htm)

إدًا...	إدًا...	للحصول على مزيد من المعلومات...
احتجت معالجة مزيد من المكالمات على خط هاتفك	اطلب من مسؤول النظام تهيئة خطك ليدعم مزيدًا من المكالمات.	اتصل بمسؤول النظام أو فريق دعم الهاتف.
احتجت أكثر من خط هاتف واحد	اطلب من مسؤول النظام تهيئة رقم دليل إضافي أو أكثر لك.	اتصل بمسؤول النظام أو فريق دعم الهاتف.
احتجت مزيدًا من أزرار الطلب السريع	تأكد أولاً من أنك تستخدم كل أزرار الطلب السريع المتوفرة حاليًا. وإذا احتجت أزرارًا إضافية للطلب السريع، حاول استخدام ميزة الطلب المختصر أو الاشتراك في خدمة الطلب السريع.	ارجع إلى: <ul style="list-style-type: none"> <li>الطلب السريع، صفحة 28</li> <li>دليل هاتف وحدة توسيع هاتف Cisco Unified IP 7914 (هواتف SCCP فقط)</li> </ul>
أردت العمل مع (أو العمل ك) مساعد إداري (هواتف SCCP فقط)	استخدم: <ul style="list-style-type: none"> <li>Cisco Unified CallManager Assistant</li> <li>خطًا مشتركًا</li> </ul>	ارجع إلى: <ul style="list-style-type: none"> <li>استخدام خط مشترك، صفحة 30</li> <li>دليل مستخدم Cisco Unified CallManager Assistant</li> </ul>
أردت استخدام رقم داخلي واحد لعدد من الهواتف	اطلب خطًا مشتركًا. يتيح لك هذا استخدام رقم داخلي واحد لهاتف المكتب وهاتف المعمل، مثلًا.	ارجع إلى استخدام خط مشترك، صفحة 30.

إذًا...	إذًا...	للحصول على مزيد من المعلومات...
أردت مشاركة الهواتف أو مساحة المكتب مع زملائك	استخدم: <ul style="list-style-type: none"> <li>ميزة "تعليق المكالمات" لتخزين المكالمات واستردادها دون استخدام ميزة التحويل.</li> <li>ميزة "التقاط مكالمات" للرد على المكالمات الواردة إلى هاتف آخر.</li> <li>خط مشترك لعرض مكالمات زملائك أو الانضمام إليها.</li> <li>ميزة "استضافة برقم داخلي لـ Cisco" لتطبيق رقم الهاتف وملف تعريف المستخدم الخاص بك إلى Cisco Unified IP.</li> </ul>	اسأل مسؤول النظام عن تلك الميزات وارجع إلى: <ul style="list-style-type: none"> <li>المعالجة المتقدمة للمكالمات، صفحة 28.</li> <li>استخدام خط مشترك، صفحة 30.</li> <li>استخدام استضافة برقم داخلي لـ Cisco، صفحة 35.</li> </ul>
أردت استخدام رد متكرر على المكالمات أو معالجة مكالمات بالإجابة عن شخص آخر	اطلب من مسؤول النظام إعداد ميزة الرد التلقائي لهاتفك.	ارجع إلى استخدام الرد التلقائي، صفحة 37.
احتجت إجراء مكالمات فيديو (هواتف SCCP فقط)	ضع في اعتبارك استخدام Cisco Unified Video Advantage الذي يمكنك من خلاله إجراء مكالمات فيديو باستخدام هاتف Cisco IP وجهاز كمبيوتر شخصي وكاميرا الفيديو الخارجية.	اتصل بمسؤول النظام للحصول على مساعدة إضافية وارجع إلى دليل بدء التشغيل السريع لـ Cisco Unified VT Advantage ودليل المستخدم.
أردت تحديد حالة خط الهاتف المرتبط بزر طلب سريع أو سجل مكالمات أو قائمة دليل على هاتفك	اطلب من مسؤول النظام إعداد ميزة حقل مصباح مشغول (BLF) لهاتفك.	ارجع إلى استخدام حقل مصباح مشغول لتحديد حالة خط، صفحة 35.
أردت استخدام رقم هاتفك والإعدادات الخاصة بك مؤقتًا على هاتف Cisco Unified IP مشترك.	اسأل مدير النظام عن خدمة الاستضافة برقم داخلي لـ Cisco.	ارجع إلى استخدام استضافة برقم داخلي لـ Cisco، صفحة 35.

# استكشاف أخطاء الهاتف وإصلاحها

يقدم هذا القسم معلومات حول استكشاف الأخطاء وإصلاحها لهاتف Cisco Unified IP الخاص بك.

## استكشاف الأخطاء العامة وإصلاحها





يقدم هذا القسم معلومات للمساعدة على استكشاف مشكلات هاتفك العامة وإصلاحها. للحصول على مزيد من المعلومات، ارجع إلى مسؤول النظام.

المشكلة	الشرح
عدم التمكن من سماع نغمة الطلب أو إتمام مكالمة	<p>قد تنطبق إحدى الحالات التالية أو أكثر:</p> <ul style="list-style-type: none"> <li>يجب تسجيل الدخول إلى خدمة "استضافة برقم داخلي".</li> <li>يجب إدخال رمز حالة العميل (CMC) أو رمز التحويل الإجمالي (FAC) بعد طلب الرقم. (هواتف SCCP فقط).</li> <li>تتوفر بهاتفك قيود خاصة بتوقيت من اليوم تُحول دون استخدامك لبعض الميزات خلال ساعات معينة من اليوم.</li> </ul>
عدم استجابة زر "إعدادات"	ربما قام مسؤول النظام بتعطيل  على هاتفك.
ظهور شاشة الهاتف خالية	دخلت شاشة اللمس في وضع السكون لتوفير الطاقة بعد فترة من عدم النشاط. قم بإخراج شاشة اللمس من وضع السكون عن طريق الضغط عليها أو رفع السماعة أو ضغط أي زر مثل  . ارجع إلى <a href="#">تنظيف شاشة اللمس وصيانتها، صفحة 12</a> .
لا تتم إضاءة شاشة الهاتف مهما حدث	قد تكون قد قمت بتعطيل إضاءة شاشة اللمس على هاتفك. اتصل بمسؤول النظام لتحديد ما إذا كانت هذه الميزة متوفرة لديك أم لا.
عدم ظهور الزر الوظيفي الذي تريد استخدامه	<p>قد تنطبق إحدى الحالات التالية أو أكثر:</p> <ul style="list-style-type: none"> <li>يجب ضغط <b>المزيد</b> لإظهار مزيد من الأزرار الوظيفية.</li> <li>يجب تغيير حالة الخط (على سبيل المثال، استخدام وضع سماعة مرفوعة أو التوصيل بمكالمة).</li> <li>لم تتم تهيئة هاتفك لدعم الميزة المرتبطة بذلك الزر الوظيفي.</li> </ul>
تعدُّ استخدام ميزة <b>ضم</b> (هواتف SCCP فقط)	يتطلب الضم تحديد مكالمات متعددة. تأكد من تحديد مكالمة واحدة على الأقل بالإضافة إلى المكالمة النشطة، والتي يتم تحديدها تلقائيًا. يتطلب الضم أيضًا أن تكون المكالمات المحددة على نفس الخط. وإذا لزم الأمر، قم بتحويل المكالمات إلى خط واحد قبل الانضمام إليها.

المشكلة	الشرح
تعدُّ استخدام ميزة <b>مداخلة</b> وسماع نغمة انشغال سريعة	لا يمكن إجراء مداخلة في مكالمة مشفّرة إذا لم تتم تهيئة الهاتف الذي تستخدمه بحيث يدعم التشفير. عندما تفشل محاولة إجراء المداخلة لهذا السبب، يتم تشغيل نغمة انشغال سريعة على الهاتف.
انقطاع الاتصال بينك وبين إحدى المكالمات التي انضمت إليها باستخدام <b>مداخلة</b>	في حالة وضع مكالمة في الانتظار أو تحويلها أو تحويلها إلى مكالمة مؤتمر، سيتم قطع اتصالاتك بالمكالمة التي انضمت إليها باستخدام ميزة <b>مداخلة</b> .
فشل معاودة الاتصال لـ Cisco	ربما تم تمكين ميزة إعادة توجيه المكالمات لدى الطرف الآخر.

## عرض بيانات إدارة الهاتف

قد يطلب منك مسؤول النظام الوصول إلى بيانات الإدارة على هاتفك لأغراض استكشاف الأخطاء وإصلاحها.

إذا طلب منك...	إذا...
الوصول إلى بيانات تهيئة الشبكة	اختر  < تهيئة الشبكة وحدد عنصر تهيئة الشبكة المطلوب عرضه.
الوصول إلى بيانات الحالة	اختر  < الحالة وحدد عنصر الحالة المطلوب عرضه.
الوصول إلى معلومات طراز الهاتف	اختر  < معلومات الطراز.
الوصول إلى مكالمة الهاتف ومعلومات جودة الصوت (هواتف SCCP فقط)	اختر  < الحالة < إحصائيات المكالمة.

## استخدام أداة إعداد تقارير الجودة

قد يقوم مسؤول النظام بشكل مؤقت بتهيئة هاتفك باستخدام أداة إعداد تقارير الجودة (QRT) لاستكشاف مشكلات الأداء وإصلاحها. يمكنك ضغط **QRT** لإرسال معلومات إلى مسؤول النظام. تبعاً للتهيئة، استخدم QRT للقيام بما يلي:

- الإبلاغ الفوري عن وجود مشكلة في الصوت في مكالمة حالية
- تحديد مشكلة عامة من قائمة فئات واختيار رموز الأسباب.

# شروط ضمان Cisco المحدود لمدة عام للأجهزة

توجد شروط خاصة تسري على ضمان الأجهزة والخدمات المتنوعة التي يمكنك استخدامها خلال مدة الضمان. يتوفر بيان الضمان الرسمي الخاص بك، والذي يتضمن كافة الضمانات واتفاقيات الترخيص التي تسري على برامج Cisco، على موقع Cisco.com على الإنترنت. اتبع الخطوات التالية للوصول إلى حزمة معلومات Cisco والضمان واتفاقيات الترخيص وتنزيلها من موقع Cisco.com على الإنترنت.

1. قم بتشغيل المستعرض، ثم انتقل إلى عنوان URL التالي:

[http://www.cisco.com/univercd/cc/td/doc/es\\_inpkc/cetrans.htm](http://www.cisco.com/univercd/cc/td/doc/es_inpkc/cetrans.htm)

تظهر صفحة "الضمانات واتفاقيات الترخيص".

2. لقراءة حزمة معلومات Cisco، اتبع الخطوات التالية:

a انقر فوق حقل رقم حزمة المعلومات، وتحقق من تمييز رقم المنتج A0 78-5235-03.

b حدد اللغة التي تريد قراءة المستند بها.

c انقر فوق **انتقال**.

d تظهر صفحة "ضمان Cisco المحدود وترخيص البرامج" من "حزمة المعلومات".

e قم بقراءة المستند على الإنترنت أو انقر فوق رمز PDF لتنزيل المستند وطباعته بتنسيق Adobe Portable Document Format (PDF).



## ملاحظة

يجب أن يكون لديك برنامج Adobe Acrobat Reader لكي تتمكن من عرض الملفات بتنسيق PDF. يمكنك تنزيل البرنامج من موقع Adobe على الإنترنت: <http://www.adobe.com>

3. لقراءة معلومات الضمان المترجمة والخاصة بالمنتج الذي بين يديك، اتبع الخطوات التالية:

a أدخل رقم المنتج التالي في حقل "رقم مستند الضمان":

78-10747-01C0

b حدد اللغة التي ترغب في عرض المستند بها.

c انقر فوق **انتقال**.

تظهر صفحة "ضمان Cisco".

d قم بقراءة المستند على الإنترنت أو انقر فوق رمز PDF لتنزيل المستند وطباعته بتنسيق Adobe Portable Document Format (PDF).

كما يمكنك الاتصال بموقع خدمة ودعم Cisco على الويب للحصول على مساعدة:

[http://www.cisco.com/public/Support\\_root.shtml](http://www.cisco.com/public/Support_root.shtml)

## مدة ضمان الجهاز

سنة واحدة

## نهج الاستبدال أو الإصلاح أو رد المبالغ المدفوعة للجهاز

ستبذل Cisco أو مركز الخدمة التابع لها جهودًا تجارية كبيرة لشحن قطعة غيار بديلة خلال عشرة (10) أيام عمل من بعد استلام طلب تصريح إعادة المواد (RMA). قد تختلف أوقات التسليم الفعلية حسب موقع العميل.

تحتفظ Cisco بالحق في رد مبلغ الشراء باعتباره الحل الحصري الخاص بالضمان لديها.

## للحصول على رقم طلب تصريح إعادة المواد (RMA)

اتصل بالشركة التي قمت بشراء المنتج منها. وإذا كنت قد اشتريت المنتج من شركة Cisco مباشرةً، عليك الاتصال بمندوب المبيعات والخدمات لدى Cisco.

أكمل المعلومات أدناه واحتفظ بها كمرجع.

	الشركة التي تم شراء المنتج منها
	رقم هاتف الشركة
	رقم طراز المنتج
	الرقم المسلسل للمنتج
	رقم عقد الصيانة



## الفهرس

- أضرار، تعرف على **8**  
أطراف متعددة على **25**  
إعادة توجيه **23**، **53**  
إعادة توجيه المكالمات  
إعادة توجيه مكالمات، خيارات لـ **23**  
إعادة طلب **16**  
إعدادات اللغة المحلية **52**  
إعدادات، تخصيص **38**  
أمان، تحذيرات **2**  
الأمان، للمكالمات **33**  
أنماط الرنين، تغيير **53**  
إنهاء **19**  
إنهاء مكالمة، خيارات لـ **19**  
إنهاء مكالمة، خيارات لـ **19**  
اتصال مباشر **25**، **27**  
اتصال مباشر بمؤتمر **25**، **27**  
الاتصال من سجل مكالمات **41**  
استخدام على الهاتف **40**، **42**  
استخدام من صفحة الويب **55**  
استضافة برقم داخلي **35**  
استضافة برقم داخلي **35**  
استكشاف الأخطاء وإصلاحها  
ارجع أيضًا إلى QRT  
عام **59**  
اشتراكات، لخدمات الهاتف **51**
- 24** DND  
**59**، **18** FAC  
PIN، تغيير **52**  
**60** QRT  
**6** TAPS  
**55** WebDialer
- أ
- إجراء مكالمات، خيارات لـ **16**، **17**  
أداء سماع الرأس، عام **6**  
أداة إعداد تقارير الجودة **60**  
أداة دعم الهواتف المسجلة تلقائيًا **6**  
أضرار الخط **9**  
أضرار الميزات  
إعدادات **10**  
تعليمات **9**  
خدمات **10**  
دليل **9**  
رسائل **9**  
عرض **13**  
أضرار لـ **9**  
أضرار مبرمجة  
تسميات لـ **11**  
وصف لـ **9**  
أضرار وظيفية

## ب

باستخدام 31

بمداخلة 31

بميزة الخصوصية 32

بيانات الحالة، تحديد موقع 59

بيانات تهيئة الشبكة، تحديد موقع 59

## ت

تبديل بين المكالمات 20

تحديد أولوية المكالمات 34

تحذيرات، أمان 2

تحويل، خيارات لـ 21

تركيب، هاتف Cisco Unified IP 5

تسميات لـ 11

تعريف المكالمة الضارة 33

تعليق 32

58 Cisco Unified Video Advantage

55 Cisco WebDialer

59، 18 CMC

إجراء 17، 16

أداة مزامنة دفتر عناوين

50 Cisco Unified CallManager

إعادة التوجيه أثناء الرنين 29

إعداد تقرير بالمشكلات باستخدام 60

أمنة 33

ارجع أيضًا إلى مداخلة

استخدام "ضم" مع 26

استخدام ميزة عدم الإزعاج 24

استضافة برقم داخلي لـ Cisco 35

استكشاف الأخطاء وإصلاحها 59

باستخدام 31

تنشيط مسند سماعة الهاتف 6

تحديد أولوية 34

تحويل 21

تخزين واسترداد 32

تسجيل 6

تعليمات مباشرة لـ 13

تهيئة ميزة لـ 15، 57

توصيل 5

خدمات معتمدة على الويب لـ 47

رسم توضيحي 8

رمز حالة العمل، ارجع إلى CMC

ضبط ارتفاع الـ 6

عرض 11، 20

مداخلة بمؤتمر

منع المداخلة في 32

هاتف Cisco Unified IP

وثائق لـ 2

وحدة توسيع هاتف Cisco Unified IP 7914 39

تعليمات مباشرة، باستخدام 13

تعليمات، باستخدام 13

التقاط مكالمة مجموعة 29

تهيئة على الهاتف 23

تهيئة من صفحة الويب 53

## ج

جرس

تخصيص 38

مؤشر لـ 10

مستوى صوت 38

## ح

حامل الهاتف

زر لـ 9

## ضبط 6

حد أقصى لكل خط 14

حقل مصباح مشغول (BLF) 35

حقل مصباح مشغول 35

## خ

خدمات الهاتف

ارجع إلى صفحات ويب "خيارات المستخدم" أيضًا

تهيئة

خدمات معتمدة على الويب

تهيئة 47

صفحات ويب "خيارات المستخدم"

خدمات، الاشتراك في 51

خدمة الرسائل الصوتية 46

خصوصية

باستخدام 32

وخطوط مشتركة 30

خطوط

أضرار لـ 9

إعداد مؤشر الرسالة الصوتية لـ 53

أنماط الرنين لـ 53

تبديل بين 20

تسمية النص لـ 53

رموز لـ 14

عدد المكالمات المدعمة في 14، 57

عرض 11

مشتركة 30

نغمات رنين لـ 38

وإعادة توجيه المكالمات 23، 53

واستخدام حقل مصباح مشغول (BLF) 35

وحالات المكالمات 14

وصف لـ 14

خطوط الهاتف

خطوط مشتركة

## د

دعم حقل تسمية ASCII 50

دفتر العناوين الشخصي

استخدام على الهاتف 44

استخدام من صفحة الويب 48

دفتر العناوين الشخصي، راجع دفتر العناوين الشخصي

دليل

استخدام على الهاتف 42

استخدام من صفحة الويب 55

شخصي 42، 44

مشتراك 42

دليل شخصي

استخدام على الهاتف 44

استخدام من صفحة الويب 48

دليل مشترك

## ر

رد 18

رد تلقائي 37

رد على مكالمات 18

رسائل

استماع إلى 46

زر الرسائل 9

زر كتم الصوت 10

عرض تفاصيل حول 42

كتم الصوت، باستخدام 19

مؤشر لـ 38، 46

مستويات متعددة للأسبقية والألوية، باستخدام 34

مكالمات لم يتم الرد عليها، سجلات لـ 40

مكالمات متعددة الأطراف

مكالمات متعددة، معالجة 20

رمز التحويل الإجباري، ارجع إلى FAC

رمز مشغول عن بُعد للخطوط المشتركة 30

رموز

لحالات المكالمة 14

للخطوط 14

رموز لـ 14

ز

زر إعدادات 10

زر التعليمات 9، 20

زر التنقل 10

زر الدلائل 9

زر تفاصيل الوظيفي، عرض مكالمات

متعددة الأطراف باستخدام 42

زر خدمات 10

زر عرض 9، 12

زر مستوى الصوت 10

س

سجلات المكالمات

سطر الحالة، عرض 11

سماعة الرأس

إجراء المكالمات باستخدام 16

إنهاء مكالمة باستخدام 19

باستخدام 36

رد على مكالمات باستخدام 18

زر لـ 10

سماعة الهاتف

باستخدام 36

تثبيت في حامل السماعة 6

شريط مضيء 10

ش

شاشة اللمس

إعداد الإضاءة 39

تعطيل/تمكين 12

تغيير اللغة 39

تنظيف 12

ضبط التباين 39

ميزات 11

وضع السكون 12

ص

صفحات ويب "خيارات المستخدم"

اشترك في خدمات الهاتف باستخدام 51

تهيئة الميزات والخدمات باستخدام 48

وصول 47

صفحة "تهيئة الجهاز" 47

صوت، جودة الـ 7

ض

ضم، باستخدام 26

ط

الطلب السريع

استخدام على الهاتف 44

تهيئة من صفحة الويب 49

الطلب المختصر 28، 50

علامة تبويب الهاتف 11

## ق

قوائم الميزات 13

قوائم، باستخدام 13

قياسية 25، 27

## ك

كتم الصوت 19

كلمة المرور، تغيير 52

## ل

لوحة رقمية 10

## م

مؤشر الرسائل الصوتية

تغيير الإعداد لـ 53

وصف لـ 46

متابعة، استخدام 19

متعددة، تبديل بين 20

مداخلة

مداخلة 30

مستوى صوت

جرس الهاتف 38

لسماعة الهاتف أو سماعة الرأس أو مكبر صوت الهاتف

36

معالجة مكالمات متعددة 20

معرف مكالمات ضارة 33

مقارنةً بالخطوط 14

مكالمات

مكالمات آمنة 33

طلب تلقائي 16

طلب سريع

أضرار لـ 9

باستخدام 17

باستخدام BLF مع 28

تسميات 11، 50

تهيئة 28، 50

وصف لـ 28

طلب في وضع سماعة مغلقة 16

طلب مسبق 16

طلب من إدخال URL في 41

أساسية 16

انتظار مكالمات 18

تعليق مكالمات 32

التقاط مكالمات 29

عرض وطلب من 40

متقدمة 28

مسح 40

معالجة مكالمات

معاودة الاتصال 17

معرف المتصل 11

وضع نظرة عامة على المكالمات 20

طلب، خيارات لـ 16، 17

## ع

عدم الإزعاج 24

عرض 11

علامات تبويب الميزة 11

علامات تبويب، على شاشة اللمس 11

وضع مكالمة في الانتظار  
باستخدام 19  
وتعديل بين مكالمات 20  
وتحويل 21  
وضع مكالمة في الانتظار والمتابعة 19

مكالمات تمت مصادقتها 33  
مكالمات صادرة، سجلات 40  
مكالمات مؤتمر  
مكالمات مستلمة، سجلات 40  
مكالمات مشبوهة، تتبع 33  
مكالمات مشفرة 33  
مكبر صوت الهاتف  
إجراء المكالمات باستخدام 16  
إنهاء مكالمة باستخدام 19  
باستخدام 36  
رد على مكالمات باستخدام 18  
زر لـ 10  
منطقة نشاط المكالمة 11  
منع 24  
مميزات المؤتمر لـ 25  
مميزات، توفر لـ 15، 57

## ن

نغمات الرنين، تغيير 38

## و

وثائق، الوصول إلى 2  
وخصوصية 32  
وخطوط مشتركة 30  
ورمز "مشغول عن بُعد" 30  
وصف لـ 10  
وصف لـ 14  
وصف لـ 30  
وضع السكون 12





#### المقر الرئيسي في آسيا والمحيط الهادي

Cisco Systems, Inc.  
168 Robinson Road  
#28-01 Capital Tower  
Singapore 068912  
www.cisco.com

الهاتف: +65 6317 7777

الفاكس: +65 6317 7799

#### المقر الرئيسي في الأمريكتين

Cisco Systems, Inc.  
170 West Tasman Drive  
San Jose, CA 95134-1706  
USA  
www.cisco.com

الهاتف: +1 408 526-7660

الفاكس: +1 408 527-0883

#### المقر الرئيسي في أوروبا

Cisco Systems International BV  
Haarlerbergpark  
Haarlerbergweg 13-19  
1101 CH Amsterdam  
The Netherlands  
www-europe.cisco.com

الهاتف: +31 0 20 357 1000

الفاكس: +31 0 20 357 1100

#### المقر الرئيسي للشركة

Cisco Systems, Inc.  
170 West Tasman Drive  
San Jose, CA 95134-1706  
USA  
www.cisco.com

الهاتف: +1 408 526-4000

NETS (6387): +1 800 553

الفاكس: +1 408 526-4100

تمتلك شركة Cisco Systems أكثر من 200 مكتب في البلدان التالية. ويمكنك الحصول على قائمة بالعناوين وأرقام الهواتف وأرقام الفاكسات على

[www.cisco.com/go/offices](http://www.cisco.com/go/offices) موقع Cisco على الإنترنت

الأرجنتين • أسبانيا • أستراليا • إسرائيل • ألمانيا • إندونيسيا • أوكرانيا • أيرلندا • إيطاليا • البرازيل • البرتغال • بلجيكا • بلغاريا • بولندا • بويرتريكو • بيرو • تايلاند • تايوان • تركيا • جمهورية التشيك • جمهورية الصين الشعبية • جنوب أفريقيا • دبي، الإمارات العربية المتحدة • الدنمارك • روسيا • رومانيا • زيمبابوي • سكوثلندا • سلوفاكيا • سلوفانيا • سنغافورة • السويد • سويسرا • شيلي • فرنسا • الفلبين • فنزويلا • فنلندا • فينتام • قبرص • كرواتيا • كندا • كوريا كوستاريكا • كولومبيا • لوكسمبورج • ماليزيا • المجر • المكسيك • المملكة العربية السعودية • المملكة المتحدة • النرويج • النمسا • نيوزيلندا • الهند • هولندا • هونغ كونج • الولايات المتحدة الأمريكية • اليابان • اليونان

تعتبر CCSP وCCVP وشعار Cisco Square Bridge وFollow Me Browsing وStackWise علامات تجارية لشركة Cisco Systems, Inc. وتعتبر Cisco Certified وCisco CCNP وCCNA وCCIP وCCIE وCCDP وCCDA وCatalyst وBPX وAironet وAccess Registrar وCisco Systems, Inc. وشعار Quick Study هي علامات خدمات لشركة Cisco Systems, Inc. وCisco Press وCisco IOS وInternetwork Expert MeetingPlace وLinksys وLightStream وiQ Net Readiness Scorecard وiQ Expertise وIP/TV وIOS وInternet Quotient وHomeLink وGigaStack وGigaDrive وFormShare وFast Step وSMARTnet وSlideCast وScriptShare وRateMUX وProConnect وPre-Routing وPost-Routing وPIX وPacket وNetwork Registrar وNetworking Academy وNetworkers وMGX وشعار MGX وTransPath هي علامات تجارية مسجلة لشركة Cisco Systems, Inc. و/أو الفروع التابعة لها في الولايات المتحدة الأمريكية وبعض البلدان الأخرى.

وتعتبر كافة العلامات التجارية الأخرى المشار إليها في هذا المستند أو على موقع الويب هي ملكية خاصة لملكها المعنيين. لا يعني استخدام كلمة شريك بالضرورة وجود علاقة شراكة بين Cisco وأية شركة أخرى. (0609R)

© 2006 Cisco Systems, Inc. كافة الحقوق محفوظة.

يعتبر شعار Java علامة تجارية أو علامة تجارية مسجلة لشركة Sun Microsystems, Inc. في الولايات المتحدة أو البلدان الأخرى.

