

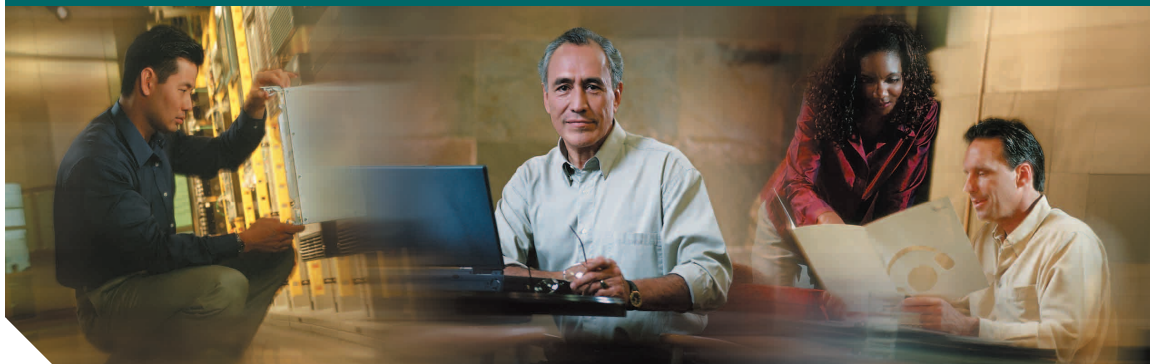

Guida del telefono



Telefono IP di Cisco serie 7970 per Cisco CallManager 4.2





LICENZA E GARANZIE INCLUSE

Sede centrale

Cisco Systems, Inc.
170 West Tasman Drive
San Jose, CA 95134-1706
U.S.A.
<http://www.cisco.com>
Telefono: +1 408 526-4000
 +1 800.553-NETS (6387)
Fax: +1 408 526-4100



Operazioni comuni effettuate con il telefono

Visualizzare la Guida in linea sul telefono	Premere  .
Effettuare una chiamata	Sganciare il ricevitore prima o dopo la composizione di un numero.
Ripetere un numero	Premere Ripeti . Oppure premere il pulsante di navigazione con il ricevitore agganciato per visualizzare il registro delle chiamate effettuate.
Passare alla modalità con ricevitore durante una chiamata	Sollevare il ricevitore.
Passare alla modalità con altoparlante o cuffia durante una chiamata	Premere  o  e riagganciare il ricevitore.
Disattivare la suoneria del telefono	Premere  .
Utilizzare i registri delle chiamate	Premere  per scegliere un registro di chiamate. Per effettuare una chiamata, evidenziare un elenco e sganciare il ricevitore.
Modificare un numero	Premere Mod nr , << o >>.
Mettere in attesa e riprendere una chiamata	Premere Attesa o Riprendi .
Trasferire una chiamata a un nuovo numero	Premere Trasfer. , immettere un numero di telefono, quindi premere nuovamente Trasfer.
Avviare una chiamata in conferenza standard	Premere Altro > Conf , comporre il numero del partecipante, quindi premere nuovamente Conf .



Cisco, Cisco IOS, Cisco Systems e il logo di Cisco Systems sono marchi registrati di Cisco Systems, Inc. o di società affiliate negli Stati Uniti e in altri paesi. Gli altri nomi di prodotti, marchi e società citati nel presente documento o sito Web sono marchi registrati dei rispettivi proprietari. L'utilizzo del termine "partner" non implica una relazione di partnership tra Cisco e altre aziende. (0601R)

© 2006 Cisco Systems, Inc. Tutti i diritti riservati.

OL-9594-01

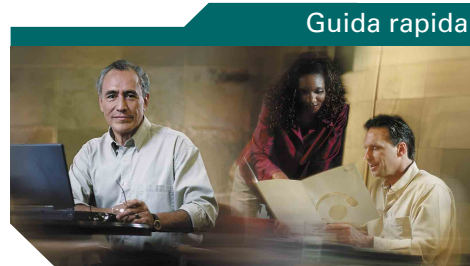

Telefono IP di Cisco serie 7970 per Cisco CallManager 4.2

Definizioni delle softkey

Icone dello schermo del telefono

Icone dei tasti

Operazioni comuni effettuate con il telefono







Definizioni delle softkey

<<	Eliminare i caratteri immessi
>>	Spostarsi tra i caratteri immessi
Aggiorna	Aggiornare il contenuto
Altro	Visualizzare softkey aggiuntive
Annulla	Annullare un'operazione o chiudere una schermata senza applicare le modifiche
Canc.	Eliminare record o impostazioni
Cancella	Ripristinare le impostazioni predefinite
Cerca	Cercare un elenco di rubriche
ChAbbr	Chiamare mediante un numero di indice di chiamata rapida
Chiama	Comporre un numero di telefono
Chiudi	Chiudere la finestra corrente
Chiudi	Disconnettersi dalla chiamata corrente
Collega	Collegare più chiamate su una singola linea per creare una conferenza
Conf	Creare una chiamata in conferenza
ConfAut	Avviare una chiamata in conferenza automatica
Dettagli	Aprire il record Dettagli per una chiamata con più interlocutori nel registro delle chiamate non risposte e delle chiamate ricevute
DevTutt	Impostare/annullare la deviazione di chiamata
DiscUlt	Disconnettere l'ultimo partecipante aggiunto alla chiamata in conferenza
DisR	Impedire la ricezione di chiamate del gruppo di ricerca sul telefono mediante la disconnessione dai gruppi di ricerca
El.Conf.	Visualizzare i partecipanti alla conferenza
Elimina	Rimuovere caratteri a destra del cursore quando si utilizza Mod nr
Esci	Ripristinare la schermata precedente



ImmDev	Inviare una chiamata al sistema di voice messaging
Incl_m	Aggiungersi a una chiamata su una linea condivisa e attivare una conferenza
Inclus.	Aggiungersi a una chiamata su una linea condivisa
Indietro	Tornare all'argomento precedente della Guida
Mod nr	Modificare un numero in un registro delle chiamate
NvChiam	Effettuare una nuova chiamata
ParChi	Archiviare una chiamata mediante il parcheggio di chiamata
Prenota	Ricevere una notifica quando un interno occupato diventa disponibile
QRT	Inviare problemi di chiamata all'amministratore di sistema
Rimuovi	Rimuovere un partecipante a una conferenza
Ripeti	Ripetere l'ultimo numero chiamato
Riprendi	Riprendere una chiamata in attesa
RispAIG	Rispondere a una chiamata in arrivo in un gruppo associato
RispAsG	Rispondere a una chiamata in arrivo in un altro gruppo
RispAss	Rispondere una chiamata nel proprio gruppo
Rispondi	Rispondere a una chiamata
Salva	Salvare le impostazioni scelte
Selez.	Selezionare una voce di menu o una chiamata
Tr.Dir	Trasferire reciprocamente due chiamate
Trasfer.	Trasferire una chiamata
VidMode	Scegliere una modalità di visualizzazione video

Icone dello schermo del telefono





Stati delle linee e delle chiamate

	Deviazione di chiamata abilitata
	Chiamata in attesa
	Chiamata connessa
	Chiamata in arrivo
	Ricevitore sganciato
	Ricevitore agganciato
	Linea condivisa in uso



Chiamate protette

	Chiamata autenticata
	Chiamata crittografata







Chiamate importanti

	Chiamata con priorità
	Chiamata con priorità media
	Chiamata con priorità alta
	Chiamata con priorità più alta



Dispositivo selezionato

	Ricevitore in uso
	Cuffia in uso
	Altoparlante in uso

Altre funzioni

	Tasto di chiamata rapida configurato
	Messaggio in attesa
	Video abilitato
	Opzione selezionata
	Funzione abilitata
	URL del servizio telefonico assegnato

Icone dei tasti

	Messaggi
	Servizi
	?
	Rubriche
	Impostazioni
	Altoparlante
	Mute
	Cuffia



Sommario

Guida introduttiva 1

Uso di questa Guida 1

Ricerca di ulteriori informazioni 2

 Accesso alle esercitazioni di e-learning sul telefono IP di Cisco serie 7900 2

 Ulteriori informazioni sulla personalizzazione del telefono sul Web 2

Informazioni sulla sicurezza e sulle prestazioni 3

Funzioni di accessibilità 5

Connessione del telefono 6

Introduzione al telefono 9

Informazioni sui tasti e l'hardware 9

Informazioni sulle funzioni del touchscreen 12

 Scelta delle voci del touchscreen 13

 Pulizia e manutenzione del touchscreen 13

Informazioni sui tasti funzione e i menu di funzioni 14

 Informazioni sul sistema di Guida in linea del telefono 14

Distinzione tra linee e chiamate 15

 Informazioni sulle icone delle linee e delle chiamate 15

Informazioni sulla disponibilità delle funzioni 16

Gestione di base delle chiamate 17

Esecuzione di una chiamata: Opzioni di base 17

Esecuzione di una chiamata: Opzioni aggiuntive 18

Risposta a una chiamata 19

Chiusura di una chiamata 20

Uso delle funzioni Attesa e Riprendi 21

Uso della funzione Mute	21
Passaggio da una chiamata a un'altra	22
Visualizzazione di più chiamate	22
Trasferimento di chiamate	23
Deviazione di tutte le chiamate verso un altro numero	24
Esecuzione di chiamate in conferenza	25
Informazioni sui tipi di chiamate in conferenza	26
Avvio e partecipazione a una conferenza standard	26
Avvio o collegamento a una chiamata in conferenza automatica	28

Gestione avanzata delle chiamate 29

Chiamata rapida	29
Risposta a una chiamata reindirizzata sul proprio telefono	30
Uso di una linea condivisa	31
Informazioni sulle linee condivise	31
Aggiunta a una chiamata su una linea condivisa	32
Come impedire ad altri utenti di visualizzare o includersi in una chiamata sulla linea condivisa	33
Archiviazione e recupero delle chiamate parcheggiate	34
Esecuzione e ricezione di chiamate protette	35
Tracce delle chiamate sospette	36
Assegnazione di una priorità alle chiamate importanti	36
Uso di Mobilità interni telefonici di Cisco	37
Disconnessione dai gruppi di ricerca	38

Uso di un ricevitore, una cuffia e un altoparlante 39

Acquisto di una cuffia	40
Uso della funzione Risposta automatica	40

Uso delle impostazioni del telefono 41

Personalizzazione della suoneria e degli indicatori dei messaggi	41
Personalizzazione del touchscreen	42

Uso dei registri delle chiamate e delle rubriche 43

Uso dei registri delle chiamate 43

Uso della rubrica aziendale sul telefono 45

Accesso ai messaggi vocali 46

Accesso alle pagine Web Opzioni utente 47

Connessione alle pagine Web Opzioni utente 47

Iscrizione ai servizi telefonici 48

Informazioni sulle opzioni di configurazione aggiuntive 49

Risoluzione dei problemi relativi al telefono 51

Risoluzione dei problemi generali 51

Visualizzazione dei dati amministrativi del telefono 52

Uso dello strumento di report qualità 52

Termini della garanzia Cisco limitata di un anno per l'hardware 53

Indice 55



Guida introduttiva

Uso di questa Guida

La presente Guida fornisce un'introduzione alle funzioni disponibili sul telefono. È possibile leggere l'intera Guida per ottenere informazioni dettagliate sulle funzionalità del telefono oppure consultare la tabella riportata di seguito per informazioni sulle sezioni più utilizzate.

Operazione da effettuare	Procedura
Esplorare le diverse funzioni del telefono	Premere  sul telefono per richiedere assistenza.
Rivedere informazioni sulla sicurezza	Vedere "Informazioni sulla sicurezza e sulle prestazioni" a pagina 3.
Connettere il telefono	Vedere "Connessione del telefono" a pagina 6.
Utilizzare il telefono dopo l'installazione	Iniziare con "Introduzione al telefono" a pagina 9.
Conoscere il significato delle luci dei tasti	Vedere "Informazioni sui tasti e l'hardware" a pagina 9.
Ottenere informazioni sul touchscreen	Vedere "Informazioni sulle funzioni del touchscreen" a pagina 12.
Effettuare chiamate	Vedere "Esecuzione di una chiamata: Opzioni di base" a pagina 17.
Mettere in attesa le chiamate	Vedere "Uso delle funzioni Attesa e Riprendi" a pagina 21.
Attivare la funzione Mute per le chiamate	Vedere "Uso della funzione Mute" a pagina 21.
Trasferire le chiamate	Vedere "Trasferimento di chiamate" a pagina 23.
Effettuare chiamate in conferenza	Vedere "Esecuzione di chiamate in conferenza" a pagina 25.
Impostare la funzione di chiamata rapida	Vedere "Chiamata rapida" a pagina 29.
Condividere un numero di telefono	Vedere "Uso di una linea condivisa" a pagina 31.
Utilizzare il telefono come altoparlante	Vedere "Uso di un ricevitore, una cuffia e un altoparlante" a pagina 39.

Operazione da effettuare	Procedura
Modificare il volume o il tipo di suoneria	Vedere "Uso delle impostazioni del telefono" a pagina 41.
Visualizzare le chiamate non risposte	Vedere "Uso dei registri delle chiamate" a pagina 43.
Ascoltare i messaggi vocali	Vedere "Accesso ai messaggi vocali" a pagina 46.
Visualizzare definizioni delle softkey e delle icone	Vedere la scheda Guida rapida all'inizio di questa guida.

Ricerca di ulteriori informazioni

È possibile accedere alla più recente documentazione sul telefono IP di Cisco sul Web al seguente URL:

http://www.cisco.com/univercd/cc/td/doc/product/voice/c_ipphon/index.htm

È possibile accedere al sito Web di Cisco al seguente URL:

<http://www.cisco.com/>

È possibile accedere ai siti Web internazionali di Cisco al seguente URL:

http://www.cisco.com/public/countries_languages.shtml

Accesso alle esercitazioni di e-learning sul telefono IP di Cisco serie 7900

Le esercitazioni di e-learning sul telefono IP di Cisco serie 7900 utilizzano l'audio e l'animazione per dimostrare le funzioni di base di chiamata. È possibile accedere alle esercitazioni di e-learning in linea (per diversi modelli di telefono) dal proprio computer. Cercare l'esercitazione di e-learning (solo in inglese) per il proprio modello di telefono nell'elenco della documentazione al seguente indirizzo:

http://cisco.com/en/US/products/hw/phones/ps379/products_user_guide_list.html

Ulteriori informazioni sulla personalizzazione del telefono sul Web

Il telefono IP di Cisco è un dispositivo di rete in grado di condividere informazioni con altri dispositivi di rete aziendali, incluso il computer. È possibile utilizzare le pagine Web Opzioni utente di Cisco CallManager per definire e personalizzare i servizi telefonici, nonché controllare impostazioni e funzioni del telefono dal computer. La presente Guida fornisce una breve introduzione a queste funzionalità. Per istruzioni complete, consultare *Personalizzazione del telefono IP di Cisco sul Web* al seguente URL:

http://www.cisco.com/univercd/cc/td/doc/product/voice/c_ipphon/index.htm

Informazioni sulla sicurezza e sulle prestazioni

Leggere le seguenti note sulla sicurezza prima di installare o utilizzare il telefono IP di Cisco.



Avvertenza

ISTRUZIONI IMPORTANTI SULLA SICUREZZA

Il simbolo di attenzione indica pericolo. Si è in una situazione che potrebbe causare danni fisici. Prima di utilizzare una qualsiasi apparecchiatura, assicurarsi di essere a conoscenza dei rischi legati ai circuiti elettrici e di avere dimestichezza con le procedure standard di prevenzione degli infortuni. Utilizzare il numero specificato alla fine di ciascun avviso per individuare la relativa traduzione negli avvisi di sicurezza tradotti forniti con questo dispositivo. Dichiarazione 1071

CONSERVARE QUESTE ISTRUZIONI



Avvertenza

Leggere le istruzioni di installazione prima di connettere il sistema a una fonte di alimentazione.



Avvertenza

Lo smaltimento definitivo del prodotto deve essere conforme alle leggi e ai regolamenti nazionali vigenti.



Avvertenza

Non utilizzare il sistema né connettere o disconnettere i cavi durante temporali.



Avvertenza

Per evitare rischi di shock elettrico, non connettere circuiti a bassissima tensione di sicurezza (SELV) a circuiti a tensione di rete telefonica (TNV). Le porte LAN contengono circuiti SELV e le porte WAN contengono circuiti TNV. Alcune porte LAN e WAN utilizzano connettori RJ-45. Prestare attenzione durante le operazioni di connessione dei cavi.



Precauzione

I circuiti di alimentazione interna forniscono corrente elettrica attraverso il cavo di comunicazione. Utilizzare il cavo fornito da Cisco o un cavo di comunicazione da 24 AWG minimo.

Uso dell'alimentazione esterna

I seguenti avvisi si applicano all'uso dell'alimentazione esterna con il telefono IP di Cisco.



Avvertenza

Il presente prodotto si affida ai sistemi per la protezione da corto circuito (sovraccarico) degli edifici in cui è installato. Assicurarsi che venga utilizzato un fusibile oppure un interruttore di circuito non superiore a 120 V CA, 15 A U.S. (240 V CA, 10 A internazionale) sui conduttori di fase (tutti i conduttori alimentati).



Avvertenza

Il dispositivo è progettato per funzionare con sistemi di alimentazione TN.



Avvertenza

La combinazione spina-presa deve essere accessibile in qualsiasi momento per fungere da dispositivo di disconnessione principale.



Avvertenza

L'alimentatore deve essere posizionato all'interno del locale.



Precauzione

Utilizzare solo l'alimentatore specifico Cisco fornito con questo prodotto.

Interruzione dell'alimentazione

L'accessibilità al servizio di emergenza tramite il telefono dipende dall'alimentazione fornita al telefono. Se si verifica un'interruzione dell'alimentazione, il servizio e la composizione del servizio di chiamata di emergenza non funzioneranno fino a quando non viene ripristinata l'alimentazione. In caso di interruzione dell'alimentazione, potrebbe essere necessario reimpostare o riconfigurare l'attrezzatura prima di utilizzare il servizio o la composizione del servizio di chiamata di emergenza.

Uso di dispositivi esterni

Le seguenti informazioni si applicano in caso di uso di dispositivi esterni con il telefono IP di Cisco:

Cisco consiglia l'uso di dispositivi esterni di buona qualità (ad esempio, cuffie) protetti contro segnali di frequenza radio (RF) e frequenza audio (AF) indesiderati.

Eventuali interferenze audio dipendono dalla qualità di questi dispositivi e dalla relativa vicinanza ad altri dispositivi quali telefoni cellulari o radio con due frequenze. In questi casi, Cisco consiglia di tentare di effettuare le seguenti operazioni:

- Allontanare il dispositivo esterno dall'origine dei segnali RF o AF.
- Allontanare i cavi del dispositivo esterno dall'origine dei segnali RF o AF.
- Utilizzare cavi schermati per il dispositivo esterno oppure utilizzare cavi con uno schermo e un connettore migliori.
- Ridurre la lunghezza del cavo del dispositivo esterno.
- Applicare ferriti o altri dispositivi simili sui cavi per il dispositivo esterno.

Cisco non può offrire garanzie sulle prestazioni del sistema in quanto non dispone di alcun controllo sulla qualità di dispositivi, cavi e connettori esterni. Il sistema funziona correttamente se i dispositivi adeguati vengono collegati mediante cavi e connettori di buona qualità.



Precauzione

Nei paesi dell'Unione europea, utilizzare solo altoparlanti, microfoni e cuffie esterne pienamente conformi alla direttiva EMC [89/336/EC].

Funzioni di accessibilità

Un elenco di funzioni di accessibilità è disponibile su richiesta.

Connessione del telefono

In genere il nuovo telefono IP di Cisco viene connesso alla rete telefonica IP aziendale dall'amministratore di sistema. In caso contrario, per ulteriori informazioni sulla connessione del telefono fare riferimento all'immagine e alla tabella riportate di seguito.

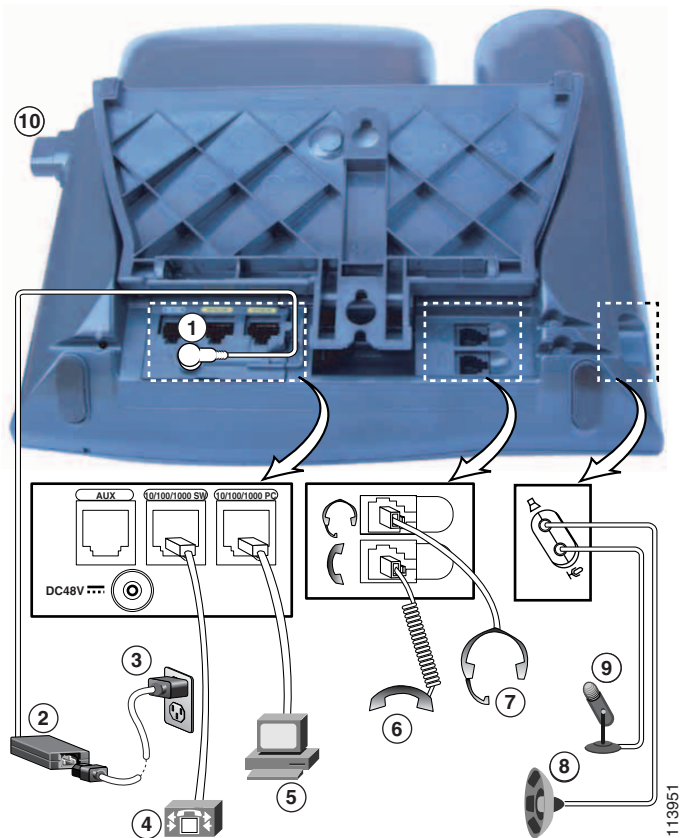

1	Porta della scheda DC (DC48V)	6	Porta del ricevitore
2	Alimentatore CA/CC	7	Porta della cuffia
3	Cavo di alimentazione CA	8	Riservato per uso futuro
4	Porta di rete (10/100 ¹ SW)	9	Riservato per uso futuro
5	Porta di accesso (10/100 ¹ PC)	10	Tasto del supporto

1. Sul telefono potrebbe essere visualizzato 10/100/1000.

Regolazione del supporto

Per modificare l'angolo della base del telefono, regolare il supporto premendo il tasto del supporto.

Regolazione del supporto del ricevitore

Quando si connette il telefono, è possibile regolare il supporto del ricevitore per assicurarsi che il ricevitore non scivoli dall'alloggiamento. Per istruzioni, vedere la tabella riportata di seguito.

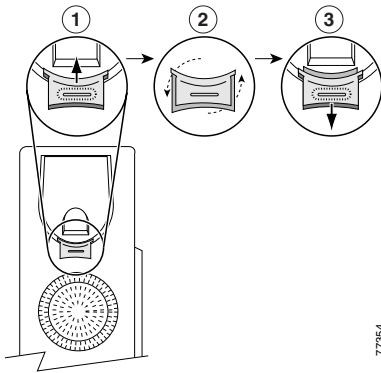

1	Riporre il ricevitore e tirare la linguetta di plastica quadrata dal supporto del ricevitore.
2	Ruotare la linguetta di 180 gradi.
3	Far scivolare nuovamente la linguetta nel supporto del ricevitore. Un'estensione sporge dalla parte superiore della linguetta ruotata. Riporre il ricevitore nell'apposito supporto.

Registrazione con TAPS

Dopo aver connesso il telefono alla rete, l'amministratore di sistema può richiedere la registrazione automatica del telefono mediante TAPS (Tool for Auto-Registered Phones Support, Strumento di supporto per la registrazione automatica del telefono). Il TAPS può essere utilizzato sia per un nuovo telefono che per sostituirne uno già esistente.

Per effettuare la registrazione con TAPS, sollevare il ricevitore, immettere l'interno TAPS fornito dall'amministratore di sistema e seguire le istruzioni vocali. Potrebbe essere necessario immettere il numero completo dell'interno, prefisso incluso. Dopo che sul display del telefono viene visualizzato un messaggio di conferma, riagganciare. Il telefono viene spento e riaccess automaticamente.

Informazioni sulla cuffia

Per utilizzare una cuffia, collegarla all'apposita porta sul lato posteriore del telefono.

Sebbene Cisco Systems esegua alcune verifiche interne delle cuffie di terze parti da utilizzare con i propri telefoni IP, Cisco non garantisce né supporta prodotti di fornitori di cuffie o ricevitori. A causa delle incongruenze a livello ambientale e di hardware tra le diverse ubicazioni in cui vengono distribuiti i telefoni IP di Cisco, non esiste una singola soluzione "migliore", ottimale in ogni ambiente. Cisco consiglia ai clienti di verificare le cuffie che offrono il migliore funzionamento nel proprio ambiente prima di distribuire un numero elevato di unità nella rete.

In alcuni casi, i componenti meccanici o elettronici di diverse cuffie possono determinare un'eco della propria voce udibile dagli utenti remoti durante le conversazioni con utenti di telefoni IP di Cisco.

Cisco Systems consiglia l'uso di dispositivi esterni di buona qualità, quali cuffie protette contro segnali di frequenza radio (RF) e frequenza audio (AF) indesiderati. A seconda della qualità di questi dispositivi e della relativa vicinanza con altri dispositivi quali telefoni cellulari o radio con due frequenze, si possono verificare disturbi audio. Per ulteriori informazioni, vedere "Uso di dispositivi esterni" a pagina 4.

Il motivo principale per cui una determinata cuffia potrebbe risultare non appropriata per il telefono IP di Cisco è il potenziale per un ronzio percepibile. Tale ronzio potrebbe essere percepito sia dall'utente remoto che dall'utente del telefono IP di Cisco. Alcuni ronzii o fruscii potenziali possono essere determinati da diverse fonti esterne, quali luci elettriche, vicinanza con motori elettrici o monitor per PC di grandi dimensioni. In alcuni casi, un ronzio rilevato da un utente potrebbe essere ridotto o eliminato utilizzando un trasformatore locale power cube. Per ulteriori informazioni, vedere "Uso dell'alimentazione esterna" a pagina 4.

Qualità audio soggettiva

Oltre alle prestazioni fisiche, meccaniche e tecniche, l'aspetto audio di una cuffia deve risultare soddisfacente per l'utente diretto e per l'utente remoto. La qualità dell'audio è soggettiva e Cisco non può garantire le prestazioni di alcuna cuffia o ricevitore, sebbene le prestazioni di alcune cuffie e ricevitori riportati sui siti elencati di seguito siano state giudicate soddisfacenti in caso di uso con i telefoni IP di Cisco.

Tuttavia, la verifica di questa attrezzatura nel proprio ambiente per determinarne il livello delle prestazioni rimane comunque responsabilità del cliente.

Per informazioni sulle cuffie, vedere:

<http://www.vxicorp.com/cisco>

<http://www.plantronics.com/cisco>

Introduzione al telefono

Il telefono IP di Cisco serie 7970 è un telefono completo che fornisce comunicazione vocale sulla stessa rete utilizzata dal computer per lo scambio di dati, consentendo di effettuare e ricevere chiamate, mettere le chiamate in attesa, trasferire chiamate, effettuare chiamate in conferenza e così via.

Oltre alle funzioni di base di gestione delle chiamate, il telefono IP di Cisco serie 7970 può fornire avanzate funzioni per la produttività che estendono le funzionalità di gestione delle chiamate.

A seconda della configurazione, il telefono supporta:











- accesso ai dati di rete, alle applicazioni XML e ai servizi basati sul Web;
- personalizzazione in linea delle funzioni e dei servizi del telefono dalle pagine Web Opzioni utente;
- un sistema di Guida in linea completo che visualizza le informazioni sullo schermo del telefono.











Informazioni sui tasti e l'hardware

È possibile utilizzare la figura riportata di seguito per identificare i tasti e l'hardware del telefono.



98454

	Voce	Descrizione	Per ulteriori informazioni, vedere
1	Tasti programmabili 	<p>In base alla configurazione definita, i tasti programmabili consentono di accedere a quanto indicato di seguito:</p> <ul style="list-style-type: none"> • linee telefoniche (tasti di linea); • numeri di chiamata rapida (tasti di chiamata rapida); • servizi basati sul Web (ad esempio, un tasto per la rubrica personale); • funzioni del telefono (ad esempio, un tasto Privacy). <p>I tasti si accendono per indicare lo stato:</p> <ul style="list-style-type: none">  Luce verde fissa: indica una chiamata attiva.  Luce verde lampeggiante: indica una chiamata in attesa.  Luce ambra fissa: indica che la funzione Privacy è in uso.  Luce ambra lampeggiante: indica una chiamata in arrivo.  Luce rossa: indica che la linea condivisa è in uso.  Luce rossa lampeggiante: indica che la funzione Parcheggio chiamate indirizzate è in uso. 	Informazioni sulle funzioni del touchscreen, pagina 12
2	Tasto del supporto	Consente di regolare l'angolazione della base del telefono.	Regolazione del supporto, pagina 7
3	Tasto Display 	<p>Disattiva la modalità di risparmio energetico o disabilita il touchscreen per le operazioni di pulizia.</p> <ul style="list-style-type: none">  Nessun colore: indica che il touchscreen è pronto per ricevere l'input dell'utente.  Luce verde lampeggiante: indica che il touchscreen è disabilitato. Luce verde fissa: indica la modalità di risparmio energetico. 	Informazioni sui tasti funzione e i menu di funzioni, pagina 14

4	Tasto Messaggi 	Attiva automaticamente il servizio di voice messaging (varia in base al servizio).	Accesso ai messaggi vocali, pagina 46
5	Tasto Rubriche 	Apri e chiude il menu Rubriche. Consente di accedere ai registri delle chiamate e alle rubriche.	Uso dei registri delle chiamate, pagina 43
6	Tasto ? 	Attiva il menu della Guida.	Informazioni sul sistema di Guida in linea del telefono, pagina 14
7	Tasto Impostazioni 	Apri e chiude il menu Impostazioni. Consente di modificare il touchscreen e le impostazioni della suoneria.	Uso delle impostazioni del telefono, pagina 41
8	Tasto Servizi 	Apri e chiude il menu Servizi.	Accesso alle pagine Web Opzioni utente, pagina 47
9	Tasto Volume 	Controlla il volume del ricevitore, della cuffia e dell'altoparlante (ricevitore sganciato) e il volume della suoneria (ricevitore agganciato).	Uso di un ricevitore, una cuffia e un altoparlante, pagina 39
10	Tasto Altoparlante 	Attiva/disattiva l'altoparlante. Quando l'altoparlante è attivo, il tasto è acceso.	Uso di un ricevitore, una cuffia e un altoparlante, pagina 39
11	Tasto Mute 	Attiva/disattiva la funzione Mute. Quando la funzione Mute è attiva, il tasto è acceso.	Uso della funzione Mute, pagina 21
12	Tasto Cuffia 	Attiva/disattiva la cuffia. Quando la cuffia è attiva, il tasto è acceso.	Uso di un ricevitore, una cuffia e un altoparlante, pagina 39
13	Pulsante di navigazione 	Consente di scorrere i menu e di evidenziare le voci. Quando il ricevitore del telefono è agganciato, visualizza i numeri di telefono dal registro delle chiamate effettuate.	Uso dei registri delle chiamate, pagina 43
14	Tastiera	Consente di comporre numeri di telefono, immettere lettere e scegliere voci di menu.	Gestione di base delle chiamate, pagina 17
15	Tasti softkey 	Ognuno attiva un'opzione softkey (visualizzata sul touchscreen del telefono).	Informazioni sulle funzioni del touchscreen, pagina 12
16	Striscia luminosa del ricevitore	Indica una chiamata in arrivo o un nuovo messaggio vocale.	Accesso ai messaggi vocali, pagina 46
17	Touchscreen	Mostra le funzioni del telefono.	Informazioni sulle funzioni del touchscreen, pagina 12

Informazioni sulle funzioni del touchscreen

Di seguito viene riportata un'illustrazione del touchscreen principale con chiamate attive e diversi menu di funzioni aperti.

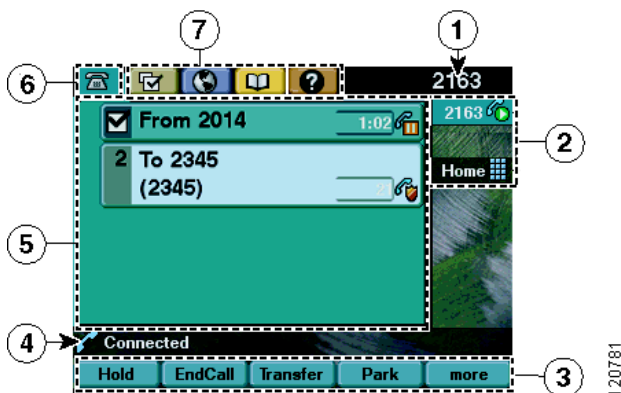

1	Linea telefonica principale	Visualizza il numero di telefono (numero di rubrica) per la linea telefonica principale.
2	Indicatori dei tasti programmabili	I tasti programmabili  possono servire come tasti di linea telefonica, tasti di chiamata rapida, tasti di servizio telefonico o tasti di funzioni telefoniche. Le icone e le etichette indicano la modalità di configurazione di questi tasti. Per il riferimento di un'icona, vedere "Icone dello schermo del telefono" nella scheda Guida rapida all'inizio di questa Guida.
3	Etichette softkey	Ciascuna visualizza una funzione softkey. Le etichette softkey sono sensibili al tocco.
4	Linea di stato	Visualizza le icone della modalità audio, le informazioni sullo stato e i messaggi.
5	Area dell'attività di chiamata	Visualizza le chiamate correnti per ciascuna linea, l'ID del chiamante, la durata e lo stato della chiamata per la linea evidenziata (visualizzazione standard). Le voci di quest'area sono sensibili al tocco. Vedere "Informazioni sulle icone delle linee e delle chiamate" a pagina 15 e "Visualizzazione di più chiamate" a pagina 22.
6	Scheda del telefono	Indica l'attività di chiamata. Premere questa scheda per tornare all'area di attività della chiamata, se necessario.
7	Schede delle funzioni	Ciascuna scheda indica un menu di funzioni aperto. Le schede sono sensibili al tocco. Vedere "Informazioni sui tasti funzione e i menu di funzioni" a pagina 14.

Scelta delle voci del touchscreen

Esistono tre modi per scegliere voci sul touchscreen del telefono.





Scelta di una voce del touchscreen	Operazione da eseguire
Mediante sfioramento	Premere (o sfiorare con un dito) le voci sensibili al tocco sul touchscreen. Premere il touchscreen sfiorandolo solo con un dito, poiché l'uso di altri oggetti potrebbe danneggiare il display. Tenere presente che premendo un numero di telefono sul touchscreen, è possibile che tale numero venga composto.
Mediante il numero della voce	Premere il numero corrispondente sulla tastiera. Ad esempio, premere 4 per scegliere la quarta voce di un menu.
Mediante scorrimento	Premere il pulsante di navigazione per evidenziare una voce. Premere una softkey per terminare un'operazione o sfiorare con un dito la voce sul touchscreen.

Pulizia e manutenzione del touchscreen

È possibile utilizzare il tasto Display  per disabilitare e abilitare il touchscreen. Il tasto Display si accende per indicare modifiche dello stato del touchscreen:

 Luce verde fissa: indica che il touchscreen è in modalità di risparmio energetico.

 Luce verde lampeggiante: indica che il touchscreen è disabilitato.

Operazione da effettuare	Procedura
Disabilitare il touchscreen per la pulizia	Tenere premuto  per qualche secondo. Il tasto  lampeggia. Se non viene abilitato, lo schermo rimane disabilitato per un minuto circa.
Abilitare il touchscreen (dopo averlo disabilitato)	Tenere premuto  (lampeggiante) per qualche secondo.
Disattivare la modalità di risparmio energetico per il touchscreen	Premere il touchscreen o qualsiasi tasto oppure sollevare il ricevitore. Dopo un periodo di inattività (determinato dall'amministratore di sistema), viene attivata la modalità di risparmio energetico per il touchscreen. In questa modalità, il touchscreen risulta vuoto e il tasto  rimane acceso.







Precauzione

Per pulire il touchscreen, utilizzare solo un panno morbido e asciutto. Non utilizzare liquidi né polveri sul telefono poiché possono contaminare i componenti del telefono e causare danni.



Informazioni sui tasti funzione e i menu di funzioni





Premere un tasto funzione per aprire o chiudere un menu di funzioni.

Operazione da effettuare	Procedura
Aprire o chiudere un menu di funzioni	Premere un tasto funzione:  Messaggi  Servizi  ?  Rubriche  Impostazioni
Scorrere un elenco o un menu	Premere il pulsante di navigazione.
Visualizzare il livello precedente in un menu di funzioni	Premere Esci . Se si preme Esci dal livello superiore di un menu, quest'ultimo viene chiuso.
Passare tra menu di funzioni aperti	Premere una scheda di funzioni sul touchscreen. Ciascun menu di funzioni è associato a una scheda corrispondente. La scheda viene visualizzata quando il menu di funzioni è aperto.

Informazioni sul sistema di Guida in linea del telefono

Il telefono è dotato di un sistema di Guida in linea completo. Gli argomenti della Guida vengono visualizzati sul touchscreen.

Operazione da effettuare	Procedura
Visualizzare il menu principale	Premere  sul telefono e attendere qualche secondo la visualizzazione del menu. Gli argomenti del menu principale includono: <ul style="list-style-type: none">• informazioni sul telefono IP di Cisco: dettagli sul telefono;• procedure: procedure relative alle operazioni comuni effettuate con il telefono;• funzioni di chiamata: descrizioni e procedure per le funzioni di chiamata.
Visualizzare informazioni su un tasto o una softkey	Premere  , quindi premere rapidamente un pulsante o una softkey.

Operazione da effettuare	Procedura
Visualizzare informazioni su una voce di menu	Premere  , quindi premere immediatamente la voce di menu sul touchscreen. Oppure premere immediatamente due volte  con la voce di menu evidenziata.
Ottenere informazioni sull'uso della Guida	Premere  . Dopo uno o due secondi, premere nuovamente  o scegliere ? dal menu principale.







Distinzione tra linee e chiamate



Per evitare confusione tra linee e chiamate, fare riferimento a queste descrizioni:

- **Linee:** ciascuna corrisponde a un numero di rubrica che altri utenti possono utilizzare per effettuare le chiamate. Il telefono può supportare fino a otto linee. Per verificare le linee telefoniche, controllare il lato destro del touchscreen. Il numero di linee disponibili corrisponde ai numeri di rubrica e alle icone delle linee telefoniche: .
- **Chiamate:** ciascuna linea può supportare più chiamate. Per impostazione predefinita, il telefono supporta quattro chiamate connesse per linea, ma l'amministratore di sistema può modificare questo numero in base alle esigenze. È possibile mantenere attiva una sola chiamata alla volta; le altre chiamate verranno messe in attesa automaticamente.

Informazioni sulle icone delle linee e delle chiamate

Il telefono visualizza icone per consentire all'utente di determinare lo stato della linea e della chiamata.

Icona	Stato della linea e della chiamata	Descrizione
	Linea sbloccata	Non è presente alcuna attività di chiamata su questa linea.
	Linea bloccata	Si sta componendo un numero o si sta effettuando una chiamata in uscita.
	Chiamata connessa	Si è connessi con l'interlocutore.
	Chiamata in arrivo	Una chiamata è in arrivo su una delle linee.
	Chiamata in attesa	La chiamata è stata messa in attesa. Vedere "Uso delle funzioni Attesa e Riprendi" a pagina 21.
	Remoto in uso	Un altro telefono che condivide la stessa linea ha una chiamata connessa. Vedere "Uso di una linea condivisa" a pagina 31.

Icona	Stato della linea e della chiamata	Descrizione
	Chiamata autenticata	Vedere "Esecuzione e ricezione di chiamate protette" a pagina 35.
	Chiamata crittografata	Vedere "Esecuzione e ricezione di chiamate protette" a pagina 35.

Informazioni sulla disponibilità delle funzioni





A seconda della configurazione del sistema telefonico, le funzioni incluse nella presente Guida del telefono potrebbero non essere disponibili o potrebbero funzionare in modo diverso sul telefono in uso. Per informazioni sul funzionamento o la disponibilità delle funzioni, contattare il servizio di supporto o l'amministratore di sistema.

Gestione di base delle chiamate



È possibile eseguire attività di gestione di base delle chiamate utilizzando una serie di funzioni e servizi. La disponibilità delle funzioni può variare. Per ulteriori informazioni, rivolgersi all'amministratore di sistema.

Esecuzione di una chiamata: Opzioni di base

Di seguito sono riportati alcuni metodi per effettuare una chiamata sul telefono IP di Cisco.

Operazione da effettuare	Procedura	Per ulteriori informazioni, vedere
Effettuare una chiamata utilizzando il ricevitore	Solleverare il ricevitore e immettere un numero.	Introduzione al telefono, pagina 9
Effettuare una chiamata utilizzando l'altoparlante	Premere  e immettere un numero.	Uso di un ricevitore, una cuffia e un altoparlante, pagina 39
Effettuare una chiamata utilizzando una cuffia	Premere  e immettere un numero. Oppure, se il tasto  è acceso, premere NvChiam e immettere un numero.	Uso di un ricevitore, una cuffia e un altoparlante, pagina 39
Ripetere un numero	Premere Ripeti per comporre l'ultimo numero o premere il pulsante di navigazione (con il telefono inattivo) per visualizzare le chiamate effettuate.	Uso dei registri delle chiamate, pagina 43
Effettuare una chiamata mentre è in corso un'altra chiamata (utilizzando la stessa linea)	<ol style="list-style-type: none">1. Premere Attesa.2. Premere NvChiam.3. Immettere un numero.	Uso delle funzioni Attesa e Riprendi , pagina 21
Effettuare una chiamata da un registro delle chiamate	<ol style="list-style-type: none">1. Scegliere  > Chiamate non risposte, Chiamate ricevute oppure Chiamate effettuate.2. Premere l'elenco sul touchscreen.	Uso dei registri delle chiamate, pagina 43



Suggerimenti

- È possibile comporre un numero con il ricevitore agganciato, senza segnale (precomposizione). Per eseguire una precomposizione, immettere un numero, bloccare la linea sollevando il ricevitore, premendo il numero sul touchscreen o premendo **Chiama**,  o .

- Quando si effettua la precomposizione, il telefono tenta di anticipare il numero che si sta componendo visualizzando i numeri corrispondenti (se disponibili) dal registro delle chiamate effettuate. Questa funzione viene definita Composizione automatica. Per chiamare un numero visualizzato con la funzione Composizione automatica, premere il numero oppure scorrere l'elenco fino al numero desiderato e sganciare il ricevitore.
- In caso di errore durante la composizione, premere << per cancellare le cifre.

Esecuzione di una chiamata: Opzioni aggiuntive





È possibile effettuare le chiamate utilizzando speciali funzioni e servizi che potrebbero essere disponibili sul telefono. Per ulteriori informazioni su queste opzioni aggiuntive, rivolgersi all'amministratore di sistema.

Operazione da effettuare	Procedura	Per ulteriori informazioni, vedere
Effettuare una chiamata mentre è in corso un'altra chiamata (utilizzando una linea diversa)	<ol style="list-style-type: none"> 1. Premere  per una nuova linea. La prima chiamata viene automaticamente messa in attesa. 2. Immettere un numero. 	Uso delle funzioni Attesa e Riprendi, pagina 21
Effettuare una chiamata rapida	Effettuare una delle seguenti operazioni: <ul style="list-style-type: none"> • Premere  (un tasto di chiamata rapida). • Utilizzare la funzione Composizione abbreviata. • Utilizzare la funzione Indice di chiamata rapida. 	Chiamata rapida, pagina 29
Effettuare una chiamata da una rubrica aziendale sul telefono	<ol style="list-style-type: none"> 1. Scegliere  > Rubrica aziendale (il nome può variare). 2. Immettere un nome e premere Cerca. 3. Evidenziare un elenco e sganciare il ricevitore. 	Uso dei registri delle chiamate, pagina 43
Effettuare una chiamata da una rubrica aziendale sul proprio computer utilizzando Cisco WebDialer	<ol style="list-style-type: none"> 1. Aprire un browser Web e accedere alla rubrica aziendale abilitata per l'uso di WebDialer. 2. Fare clic sul numero che si desidera comporre. 	<i>Personalizzazione del telefono IP di Cisco sul Web:</i> http://www.cisco.com/univercd/c/td/doc/product/voice/c_ipphon/index.htm

Operazione da effettuare	Procedura	Per ulteriori informazioni, vedere
Utilizzare la funzione Prenota di Cisco per ricevere una notifica quando un interno occupato o libero diventa disponibile	<ol style="list-style-type: none"> 1. Premere Prenota quando si sente il segnale di occupato o di libero. 2. Riagganciare. Il telefono avvisa quando la linea è libera. 3. Effettuare nuovamente la chiamata. 	L'amministratore di sistema
Effettuare una chiamata con priorità (precedenza)	Immettere il numero di accesso MLPP, quindi immettere un numero di telefono.	Assegnazione di una priorità alle chiamate importanti, pagina 36
Effettuare una chiamata da voce di rubrica personale	<ol style="list-style-type: none"> 1. Scegliere  > Servizio PAB (il nome esatto può variare). 2. Evidenziare l'elenco e sganciare il ricevitore. Oppure premere l'elenco sul touchscreen. 	Accesso alle pagine Web Opzioni utente, pagina 47
Effettuare una chiamata mediante un codice di fatturazione o di verifica	<ol style="list-style-type: none"> 1. Comporre un numero. 2. Dopo che viene emesso il segnale, immettere un codice di argomento client (CMC, Client Matter Code) o un codice di autorizzazione forzata (FAC, Forced Authorization Code). 	L'amministratore di sistema
Effettuare una chiamata mediante il profilo di Mobilità interni telefonici	Connettersi al servizio Mobilità interni telefonici sul telefono.	Uso di Mobilità interni telefonici di Cisco, pagina 37

Risposta a una chiamata



È possibile rispondere a una chiamata sollevando semplicemente il ricevitore oppure è possibile utilizzare altre opzioni se sono disponibili sul telefono.

Operazione da effettuare	Procedura	Per ulteriori informazioni, vedere
Rispondere con una cuffia	Premere  , se spento. Oppure, se il tasto  è già acceso, premere Rispondi oppure  (lampeggiante).	Uso di un ricevitore, una cuffia e un altoparlante, pagina 39
Rispondere con l'altoparlante	Premere  , Rispondi o  (lampeggiante).	Uso di un ricevitore, una cuffia e un altoparlante, pagina 39

Operazione da effettuare	Procedura	Per ulteriori informazioni, vedere
Passare da una chiamata connessa a una nuova chiamata	Premere Rispondi oppure, se la chiamata è in arrivo su una linea diversa, premere  (lampeggiante).	Uso delle funzioni Attesa e Riprendi , pagina 21
Rispondere utilizzando l'avviso di chiamata	Premere Rispondi .	Uso delle funzioni Attesa e Riprendi , pagina 21
Inviare una chiamata al sistema di voice messaging	Premere ImmDev .	Accesso ai messaggi vocali, pagina 46
Connettere automaticamente le chiamate	Utilizzare la funzione Risposta automatica .	Uso della funzione Risposta automatica , pagina 40
Recuperare una chiamata parcheggiata in un altro telefono	Utilizzare Parcheggio chiamata o Parcheggio chiamate indirizzate .	Archiviazione e recupero delle chiamate parcheggiate, pagina 34
Utilizzare il telefono per rispondere a una chiamata in arrivo altrove	Utilizzare la funzione Risposta per Assente .	Risposta a una chiamata reindirizzata sul proprio telefono, pagina 30
Rispondere a una chiamata con priorità	Chiudere la chiamata in corso e premere Rispondi .	Assegnazione di una priorità alle chiamate importanti, pagina 36

Chiusura di una chiamata

Per terminare una chiamata, riagganciare. Di seguito vengono riportati alcuni ulteriori dettagli.

Operazione da effettuare	Procedura
Riagganciare mentre si utilizza il ricevitore	Riporre il ricevitore nell'apposito alloggiamento. Altrimenti, premere Chiudi .
Riagganciare mentre si utilizza una cuffia	Premere  . Oppure, per mantenere la modalità con cuffia attiva, premere Chiudi .
Riagganciare mentre si utilizza l'altoparlante	Premere  oppure Chiudi .
Chiudere una chiamata mantenendo un'altra chiamata sulla stessa linea	Premere Chiudi . Se necessario, riprendere prima la chiamata in attesa.

Uso delle funzioni Attesa e Riprendi

È possibile mettere in attesa e riprendere chiamate.



Operazione da effettuare	Procedura
Mettere in attesa una chiamata	<ol style="list-style-type: none">1. Accertarsi che la chiamata che si desidera mettere in attesa sia evidenziata.2. Premere Attesa.
Riprendere una chiamata in attesa sulla linea corrente	<ol style="list-style-type: none">1. Accertarsi che la chiamata appropriata sia evidenziata.2. Premere Riprendi.
Riprendere una chiamata in attesa su una linea diversa	Premere  (lampeggiante) per la linea appropriata. Se su questa linea è presente una sola chiamata in attesa, la chiamata viene ripresa automaticamente. Se sono presenti più chiamate in attesa, scorrere fino alla chiamata appropriata e premere Riprendi .

Suggerimenti

- Generalmente, l'attivazione della funzione Attesa è accompagnata da un sottofondo musicale o da un segnale acustico.
- Una chiamata in attesa viene indicata dall'icona corrispondente: .



Uso della funzione Mute

Se la funzione Mute è abilitata, è possibile ascoltare altri interlocutori di una chiamata senza essere uditi. È possibile utilizzare Mute insieme con il ricevitore, l'altoparlante o una cuffia.

Operazione da effettuare	Procedura
Attivare la funzione Mute	Premere  .
Disattivare la funzione Mute	Premere  .

Passaggio da una chiamata a un'altra

È possibile passare da una chiamata a un'altra su una o più linee. Se la chiamata a cui si desidera passare non viene evidenziata automaticamente, premere l'icona della chiamata sul touchscreen o scorrere fino ad individuarla.

Operazione da effettuare	Procedura
Passare da una chiamata connessa a un'altra su una linea	<ol style="list-style-type: none">1. Accertarsi che la chiamata a cui si desidera passare sia evidenziata.2. Premere Riprendi. Qualsiasi chiamata attiva viene messa in attesa e la chiamata selezionata viene ripresa.
Passare da una chiamata connessa a un'altra su linee diverse	Premere  per la linea a cui si desidera passare. Se sulla linea è presente una sola chiamata in attesa, la chiamata viene ripresa automaticamente. Se sono presenti più chiamate in attesa, evidenziare la chiamata appropriata e premere Riprendi .
Passare da una chiamata connessa a una chiamata in arrivo	Premere Rispondi oppure, se la chiamata è in arrivo su una linea diversa, premere  (lampeggiante). Qualsiasi chiamata attiva viene messa in attesa e la chiamata selezionata viene ripresa.





Visualizzazione di più chiamate

Le informazioni sulla modalità di visualizzazione di più chiamate sul telefono consentono di organizzare le attività di gestione delle chiamate.

Nella modalità di visualizzazione standard sul telefono vengono visualizzate le chiamate nel modo seguente per la linea evidenziata:

- Le chiamate con la precedenza più alta e la durata maggiore vengono visualizzate nella parte superiore dell'elenco.
- Le chiamate di tipo simile vengono raggruppate. Ad esempio, le chiamate con le quali l'utente ha interagito sono raggruppate nella parte superiore dell'elenco e le chiamate in attesa vengono raggruppate per ultime.

È possibile utilizzare questi metodi aggiuntivi per visualizzare più chiamate su più linee:

Operazione da effettuare	Procedura
Visualizzare chiamate su un'altra linea	<ol style="list-style-type: none"> 1. Premere . 2. Premere immediatamente il tasto di linea .
Passare alla modalità di informazioni generali sulla chiamata	<p>Premere  per la linea evidenziata.</p> <p>Il telefono passa alla modalità di informazioni generali sulla chiamata, visualizzando solo una chiamata per linea. La chiamata visualizzata è la chiamata attiva o la chiamata in attesa con la durata maggiore.</p> <p>Per ripristinare la modalità di visualizzazione standard, premere , quindi premere immediatamente il tasto di linea.</p>

Trasferimento di chiamate

Il trasferimento determina il reindirizzamento di una chiamata connessa. La *destinazione* è il numero a cui si desidera trasferire la chiamata.

Operazione da effettuare	Procedura
Trasferire una chiamata senza parlare con il destinatario del trasferimento	<ol style="list-style-type: none"> 1. Da una chiamata attiva, premere Trasfer. 2. Immettere il numero di destinazione. 3. Premere nuovamente Trasfer. per completare il trasferimento o Chiudi per annullare l'operazione. <p>Nota Se il telefono supporta il trasferimento con il ricevitore agganciato, è possibile in alternativa completare il trasferimento riagganciando.</p>
Comunicare con il destinatario del trasferimento prima di trasferire una chiamata (trasferimento con consultazione)	<ol style="list-style-type: none"> 1. Da una chiamata attiva, premere Trasfer. 2. Immettere il numero di destinazione. 3. Attendere la risposta del destinatario del trasferimento. 4. Premere nuovamente Trasfer. per completare il trasferimento o Chiudi per annullare l'operazione. <p>Nota Se il telefono supporta il trasferimento con il ricevitore agganciato, è possibile in alternativa completare il trasferimento riagganciando.</p>

Operazione da effettuare	Procedura
Trasferire reciprocamente due chiamate in corso (trasferimento diretto) senza rimanere in linea	<ol style="list-style-type: none"> 1. Scorrere l'elenco per evidenziare una qualsiasi chiamata in linea. 2. Premere Selez. 3. Ripetere questa procedura per la seconda chiamata. 4. Una volta evidenziata una delle chiamate selezionate, premere Tr.Dir. Per visualizzare Tr.Dir., potrebbe essere necessario premere Altro. <p>Le due chiamate vengono connesse tra di loro e la propria chiamata viene disconnessa.</p> <p>Nota Se si desidera rimanere in linea con i chiamanti, utilizzare invece Collega.</p>
Reindirizzare una chiamata al sistema di voice messaging	Premere ImmDev. La chiamata viene automaticamente trasferita alla segreteria telefonica. È possibile utilizzare ImmDev mentre una chiamata è in corso, in arrivo o in attesa.

Suggerimenti

- Se sul telefono è abilitato il trasferimento con ricevitore agganciato, è possibile riagganciare per completare la chiamata o premere **Trasfer.** e riagganciare.
- Se sul telefono *non* è abilitato il trasferimento con ricevitore agganciato, riagganciare senza premere nuovamente **Trasfer.** implica l'esecuzione della chiamata in attesa.
- Non è possibile utilizzare **Trasfer.** per reindirizzare una chiamata in attesa. Premere **Riprendi** per riprendere la chiamata in attesa prima di trasferirla.

Deviazione di tutte le chiamate verso un altro numero

È possibile utilizzare la funzione di deviazione di tutte le chiamate per reindirizzare le chiamate in arrivo dal proprio telefono verso un altro numero.

Operazione da effettuare	Procedura
Impostare la deviazione di chiamata sulla linea principale	Premere DevTutt e immettere un numero di telefono di destinazione.
Annullare la deviazione di chiamata sulla linea principale	Premere DevTutt.

Operazione da effettuare	Procedura
Verificare che la deviazione di chiamata sia abilitata sulla linea principale.	Cercare i seguenti elementi: <ul style="list-style-type: none"> • L'icona della deviazione di chiamata sopra il numero di telefono principale: . • Il numero di destinazione della deviazione di chiamata nella linea di stato.
Impostare o annullare la deviazione di chiamata in remoto o per una linea non principale	<ol style="list-style-type: none"> 1. Connettersi alle pagine Web Opzioni utente e selezionare un dispositivo. 2. Scegliere Devia tutte le chiamate. 3. Scegliere la linea principale o quella secondaria. 4. Scegliere di reindirizzare le chiamate al servizio di voice messaging o a un altro numero.



Nota

Quando la deviazione di chiamata è abilitata per tutte le linee tranne che per la linea principale, il telefono non conferma quando viene effettuata la deviazione delle chiamate. È invece necessario confermare le impostazioni selezionate nelle pagine Web Opzioni utente. Vedere "Connessione alle pagine Web Opzioni utente" a pagina 47.

Suggerimenti

- È necessario immettere il numero di destinazione della deviazione di chiamata esattamente come se si dovesse comporlo dal telefono. Ad esempio, se necessario, immettere il codice di accesso o il prefisso.
- È possibile deviare le chiamate verso un telefono analogico tradizionale o verso un altro telefono IP, ma l'amministratore di sistema può limitare la funzione di deviazione di chiamata ai numeri interni della società.
- È necessario configurare questa funzione per ciascuna linea; se si riceve una chiamata su una linea in cui la deviazione di chiamata non è abilitata, il telefono squilla normalmente.

Esecuzione di chiamate in conferenza

Il telefono IP di Cisco consente di unire tre o più chiamate separate in una conversazione, creando una chiamata in conferenza.

Informazioni sui tipi di chiamate in conferenza

Sono disponibili due tipi di chiamate in conferenza: standard e automatica.

Chiamate in conferenza standard

È possibile creare una conferenza standard in modi diversi, a seconda delle proprie esigenze e le softkey disponibili sul telefono:

- **Conf:** utilizzare questa softkey per avviare una conferenza standard chiamando ciascun partecipante. La chiamata in conferenza standard è una funzione predefinita disponibile sulla maggior parte dei telefoni.
- **Collega:** utilizzare questa softkey per avviare una conferenza standard collegando diverse chiamate già in linea.
- **Incl_m:** utilizzare questa softkey per aggiungersi a una chiamata esistente su una linea condivisa e trasformare la chiamata in una chiamata in conferenza standard. Questa funzione è disponibile solo su telefoni che utilizzano linee condivise.

Per ulteriori istruzioni, vedere "Avvio e partecipazione a una conferenza standard" a pagina 26.

Chiamate in conferenza automatica

È possibile creare una conferenza automatica chiamando il numero di conferenza automatica in un momento specifico.

Per ulteriori istruzioni, vedere "Avvio o collegamento a una chiamata in conferenza automatica" a pagina 28.

Avvio e partecipazione a una conferenza standard

Una conferenza standard consente ad un numero minimo di tre partecipanti di comunicare in una singola chiamata.

Operazione da effettuare	Procedura
<ul style="list-style-type: none">• Creare una conferenza chiamando dei partecipanti• Aggiungere nuovi partecipanti a una conferenza esistente	<ol style="list-style-type: none">1. Da una chiamata connessa, premere Conf. Potrebbe essere necessario premere la softkey Altro per visualizzare Conf.2. Immettere il numero di telefono del partecipante.3. Attendere la connessione della chiamata.4. Premere nuovamente Conf per aggiungere il partecipante alla chiamata.5. Ripetere l'operazione per aggiungere altri partecipanti.

Operazione da effettuare	Procedura
Creare una conferenza collegando due o più chiamate esistenti	<ol style="list-style-type: none"> 1. Verificare che su una sola linea siano presenti due o più chiamate. 2. Evidenziare una chiamata che si desidera aggiungere alla conferenza. 3. Premere Selez. La chiamata selezionata visualizza questa icona . 4. Ripetere questo processo per ciascuna chiamata che si desidera aggiungere. 5. Da una delle chiamate selezionate, premere Collega. Potrebbe essere necessario premere la softkey Altro per visualizzare Collega. <p>Nota La chiamata attiva viene selezionata automaticamente.</p>
Partecipare a una conferenza	Rispondere al telefono quando squilla.
Creare una conferenza includendo una chiamata in una linea condivisa	<p>Evidenziare una chiamata su una linea condivisa e premere Incl_m. Potrebbe essere necessario premere la softkey Altro per visualizzare Incl_m.</p> <p>Vedere "Uso di una linea condivisa" a pagina 31.</p>
Visualizzare un elenco di partecipanti alla conferenza	<ol style="list-style-type: none"> 1. Evidenziare una conferenza attiva. 2. Premere El.Conf. <p>I partecipanti vengono elencati nell'ordine in cui si sono aggiunti alla conferenza, quindi gli ultimi partecipanti aggiunti sono visualizzati all'inizio dell'elenco.</p>
Ottenerne un elenco aggiornato di partecipanti	Con l'elenco dei partecipanti alla conferenza visualizzato, premere Aggiorna .
Visualizzare l'utente che ha avviato la conferenza	Mentre viene visualizzato l'elenco dei partecipanti alla conferenza, individuare la persona alla fine dell'elenco con un asterisco (*) accanto al nome.
Disconnettere l'ultimo partecipante aggiunto alla conferenza	<p>Premere DiscUlt.</p> <p>I partecipanti possono essere rimossi solo dall'utente che ha avviato la chiamata in conferenza.</p>
Rimuovere qualsiasi partecipante alla conferenza	<ol style="list-style-type: none"> 1. Evidenziare il nome del partecipante. 2. Premere Rimuovi. <p>I partecipanti possono essere rimossi solo dall'utente che ha avviato la conferenza.</p>
Disconnettersi da una conferenza	Riagganciare o premere Chiudi .

Suggerimenti

- È necessario che le chiamate si trovino su una stessa linea per poterle aggiungere a una conferenza. Se le chiamate si trovano su linee diverse, trasferirle prima su una singola linea utilizzando **Conf** o **Collega**.
- In base alla configurazione del telefono, se si lascia una conferenza dopo averla creata, è possibile che la conferenza venga terminata. Per evitare questo, trasferire la conferenza prima di riagganciare.

Avvio o collegamento a una chiamata in conferenza automatica

Una chiamata in conferenza automatica consente di avviare o collegare una conferenza componendo il numero della conferenza.

Operazione da effettuare	Procedura
Avviare una conferenza automatica	<ol style="list-style-type: none">1. Ottenere un numero di conferenza automatica dall'amministratore di sistema.2. Distribuire il numero ai partecipanti.3. Quando si è pronti ad avviare la riunione, sganciare il ricevitore per richiamare un segnale, quindi premere ConfAut.4. Comporre il numero di conferenza automatica. I partecipanti possono ora partecipare alla conferenza componendo il numero. <p>Nota I partecipanti ricevono un segnale di occupato se effettuano la chiamata in conferenza prima che l'utente che ha avviato la conferenza sia collegato. In questo caso, i partecipanti devono utilizzare la funzione di prenotazione di chiamata.</p>
Partecipare a una conferenza automatica	Comporre il numero di conferenza automatica fornito dalla persona che ha avviato la conferenza. <p>Nota Si riceverà un segnale di occupato se si effettua la chiamata in conferenza prima che l'utente che ha avviato la conferenza sia collegato. In questo caso, riprovare a chiamare.</p>
Terminare una conferenza automatica	Tutti i partecipanti devono riagganciare. La conferenza non termina automaticamente quando l'utente che ha avviato la conferenza si disconnette.

Gestione avanzata delle chiamate

Le attività di gestione avanzata delle chiamate implicano la configurazione da parte dell'amministratore di sistema di funzioni speciali per il telefono, che variano in base alle esigenze di gestione delle chiamate e all'ambiente di lavoro.

Chiamata rapida



La chiamata rapida consente di immettere un numero di indice, premere un tasto o selezionare una voce dello schermo del telefono per effettuare una chiamata. A seconda della configurazione, il telefono può supportare diverse funzioni di chiamata rapida:

- Tasti di chiamata rapida
- Composizione abbreviata
- Indici di chiamata rapida



Nota

- Per impostare le funzioni di chiamata rapida, è necessario accedere alle pagine Web Opzioni utente. Vedere "Connessione alle pagine Web Opzioni utente" a pagina 47.
- In alternativa, l'amministratore di sistema può configurare automaticamente le funzioni di chiamata rapida.

Operazione da effettuare	Procedura
Utilizzare i tasti di chiamata rapida	<ol style="list-style-type: none">1. Impostare i tasti di chiamata rapida dalle pagine Web Opzioni utente.2. Per effettuare una chiamata, premere  (un tasto di chiamata rapida).
Utilizzare la composizione abbreviata	<ol style="list-style-type: none">1. Impostare i codici di composizione abbreviata dalle pagine Web Opzioni utente.2. Per effettuare una chiamata, immettere il codice di composizione abbreviata e premere ChAbbr.
Utilizzare l'indice di chiamata rapida	<ol style="list-style-type: none">1. Iscrivere al servizio Indice di chiamata rapida e impostare i codici dell'indice di chiamata rapida dalle pagine Web Opzioni utente. Vedere "Iscrizione ai servizi telefonici" a pagina 48.2. Per effettuare una chiamata, scegliere  > Indice di chiamata rapida sul telefono (il nome esatto può variare), quindi evidenziare un elenco e sganciare il ricevitore. Oppure premere l'elenco sul touchscreen.

Risposta a una chiamata reindirizzata sul proprio telefono

La funzione Risposta per Assente consente di rispondere a una chiamata in arrivo sul telefono di un collega reindirizzandola al proprio telefono. Si potrebbe utilizzare la funzione Risposta per Assente se si condivide la gestione delle chiamate con i colleghi.

Operazione da effettuare	Procedura
Rispondere a una chiamata in arrivo su un altro interno nel gruppo di chiamate	<ol style="list-style-type: none">1. Effettuare una delle seguenti operazioni:<ul style="list-style-type: none">• Se la softkey RispAss è disponibile, premerla.• Se la softkey RispAss non è disponibile, sganciare il ricevitore per visualizzarla, quindi premere RispAss.Se il telefono supporta la funzione di risposta automatica, si è connessi con la chiamata.2. Se squilla il telefono, premere Rispondi per connettersi alla chiamata.
Rispondere a una chiamata in arrivo su un altro interno non incluso nel gruppo	<ol style="list-style-type: none">1. Effettuare una delle seguenti operazioni:<ul style="list-style-type: none">• Se la softkey RispAsG è disponibile, premerla.• Se la softkey RispAsG non è disponibile, sganciare il ricevitore per visualizzarla, quindi premere RispAsG.2. Immettere il codice della funzione Risposta per Assente di Gruppo. Se il telefono supporta la funzione di risposta automatica, si è connessi con la chiamata.3. Se squilla il telefono, premere Rispondi per connettersi alla chiamata.
Rispondere a una chiamata in arrivo su un altro interno nel proprio gruppo o in un gruppo associato	<ol style="list-style-type: none">1. Effettuare una delle seguenti operazioni:<ul style="list-style-type: none">• Se la softkey RispAIG è disponibile, premerla.• Se la softkey RispAIG non è disponibile, sganciare il ricevitore per visualizzarla, quindi premere RispAIG.Se il telefono supporta la funzione di risposta automatica, si è connessi con la chiamata.2. Se squilla il telefono, premere Rispondi per connettersi alla chiamata.

Suggerimenti

- A seconda della modalità di configurazione del telefono, si potrebbe ricevere un segnale audio e/o visivo relativo a una chiamata al gruppo di chiamate.
- Quando si preme **RispAss** e **RispAsG**, l'utente viene connesso alla chiamata che ha squillato più a lungo.

- Quando si preme **RispAlG**, l'utente viene connesso alla chiamata in arrivo nel gruppo di chiamate con la priorità più alta.
- Se si dispone di più linee e si desidera rispondere alla chiamata su una linea non principale, premere  per la linea desiderata, quindi premere la softkey Risposta per Assente.

Uso di una linea condivisa

L'amministratore di sistema potrebbe richiedere di utilizzare una linea condivisa se:

- si dispone di più telefoni e si desidera un numero di telefono;
- si condividono le attività di gestione delle chiamate con i colleghi;
- si gestiscono le chiamate per conto di un direttore.

Informazioni sulle linee condivise

Icona per l'uso remoto

L'icona per l'uso remoto  viene visualizzata quando un altro telefono che condivide la linea ha una chiamata connessa. È possibile continuare a effettuare e ricevere chiamate sulla linea condivisa, anche quando viene visualizzata l'icona che indica l'uso remoto.

Condivisione delle informazioni sulla chiamata e inclusione

I telefoni che condividono una linea visualizzano informazioni sulle chiamate che vengono effettuate e ricevute sulla linea condivisa. Queste informazioni possono includere l'ID del chiamante e la durata della chiamata. Vedere la sezione Privacy per informazioni sulle eccezioni.

Quando le informazioni sulla chiamata sono visibili in questa modalità, l'utente e i colleghi che condividono una linea possono aggiungersi alle chiamate utilizzando **Inclus** o **Incl_m**. Vedere "Aggiunta a una chiamata su una linea condivisa" a pagina 32.

Privacy

Se non si desidera che i colleghi che condividono la linea visualizzino informazioni sulle proprie chiamate, abilitare la funzione Privacy. Questa funzione impedisce anche l'inclusione dei colleghi nelle proprie chiamate. Vedere "Come impedire ad altri utenti di visualizzare o includersi in una chiamata sulla linea condivisa" a pagina 33.





Nota

Il numero massimo di chiamate supportate da una linea condivisa può variare in base al telefono.

Aggiunta a una chiamata su una linea condivisa

A seconda della modalità di configurazione del proprio telefono, è possibile aggiungere se stessi a una chiamata su una linea condivisa utilizzando la funzione **Inclus.** o **Incl_m.**







Operazione da effettuare	Procedura
Verificare se la linea condivisa è in uso	Cercare l'icona per l'uso remoto  accanto a un tasto di linea rosso  .
Visualizzare dettagli sulle chiamate correnti sulla linea condivisa	Premere il tasto di linea rosso  per la linea in uso remoto. Tutte le chiamate non private vengono visualizzate nell'area di attività della chiamata del touchscreen.
Aggiungersi a una chiamata su una linea condivisa mediante la softkey Inclus.	<ol style="list-style-type: none">1. Evidenziare una chiamata in uso remoto.2. Premere Inclus. Potrebbe essere necessario premere la softkey Altro per visualizzare Inclus. La propria presenza viene annunciata agli altri partecipanti mediante un segnale acustico.
Aggiungersi a una chiamata su una linea condivisa mediante la softkey Incl_m	<ol style="list-style-type: none">1. Evidenziare una chiamata in uso remoto.2. Premere Incl_m. Potrebbe essere necessario premere la softkey Altro per visualizzare Incl_m. La propria intromissione viene annunciata agli altri partecipanti mediante un segnale e una breve interruzione dell'audio. Vengono inoltre modificate le informazioni visualizzate sullo schermo del telefono.
Aggiungere nuovi partecipanti a una chiamata in conferenza inclusa	Includere la chiamata utilizzando Incl_m , se disponibile. A differenza di Inclus. , Incl_m converte la chiamata in una chiamata in conferenza standard, consentendo di aggiungere nuovi partecipanti. Vedere "Esecuzione di chiamate in conferenza" a pagina 25.
Lasciare una chiamata inclusa	Riagganciare. Quando si riaggancia dopo aver utilizzato Inclus. , gli altri partecipanti ricevono un segnale di disconnessione e la chiamata originale continua. Quando si riaggancia dopo aver utilizzato Incl_m , la chiamata rimane attiva sotto forma di chiamata in conferenza, purché rimangano almeno tre partecipanti in linea.

Suggerimenti

- Se su un telefono che sta utilizzando la linea condivisa è stata abilitata la funzione Privacy, le informazioni sulla chiamata e le softkey di inclusione non verranno visualizzate su altri telefoni che condividono la linea.
- La disconnessione da una chiamata a cui si è preso parte mediante la funzione **Inclus.** viene eseguita se la chiamata è stata messa in attesa, trasferita o trasformata in una chiamata in conferenza.

Come impedire ad altri utenti di visualizzare o includersi in una chiamata sulla linea condivisa

Se si condivide una linea telefonica, è possibile utilizzare la funzione Privacy per impedire ad altri utenti che condividono la linea di visualizzare o includersi (aggiungersi) nelle chiamate.

Operazione da effettuare	Procedura
Impedire ad altri utenti di visualizzare o di includersi nelle chiamate su una linea condivisa	<ol style="list-style-type: none">1. Premere Privato .2. Per verificare che la funzione Privacy sia attiva, cercare l'icona relativa alla funzione Privacy abilitata  accanto al tasto di linea di colore ambra .
Consentire ad altri utenti di visualizzare o includersi nelle chiamate su una linea condivisa	<ol style="list-style-type: none">1. Premere Privato .2. Per verificare che la funzione Privacy sia disattivata, cercare l'icona relativa alla funzione Privacy disabilitata  accanto al tasto di linea spento .

Suggerimenti







- Se la funzione Privacy è abilitata per il telefono che condivide la stessa linea, è possibile continuare a effettuare e ricevere chiamate mediante la linea condivisa.
- La funzione Privacy ha effetto su tutte le linee condivise associate al telefono. Di conseguenza, se si dispone di più linee condivise e la funzione Privacy è abilitata, i colleghi non potranno visualizzare né includersi nelle chiamate su una qualsiasi delle linee condivise.
- Quando si effettua una chiamata in attesa, il nome del chiamante e il numero (ID chiamante) vengono visualizzati sull'icona della linea condivisa anche se la funzione Privacy è abilitata. L'amministratore di sistema può modificare questa impostazione in modo che le informazioni sull'ID chiamante non verranno visualizzate per le chiamate in attesa quando la funzione Privacy è abilitata. Tuttavia, sarà possibile recuperare la chiamata solo dal telefono utilizzato per effettuare la chiamata in attesa.

Archiviazione e recupero delle chiamate parcheggiate

È possibile parcheggiare una chiamata quando si desidera archivarla in modo da consentirne il recupero da un altro telefono nel sistema Cisco CallManager, ad esempio un telefono sulla scrivania di un collega o in una sala conferenze. È possibile parcheggiare una chiamata utilizzando i seguenti metodi:

- **Parcheggio di chiamata:** utilizzare la softkey **ParChi** per archiviare la chiamata. Sul telefono viene visualizzato il numero del parcheggio di chiamata in cui il sistema ha archiviato la chiamata. È necessario registrare questo numero e utilizzare lo stesso numero per recuperare la chiamata.
- **Parcheggio chiamate indirizzate:** utilizzare la softkey **Trasfer.** per trasferire la chiamata a un numero di parcheggio di chiamate indirizzate specifico mediante la composizione o la chiamata rapida. Per recuperare la chiamata da un numero di parcheggio di chiamate indirizzate, è necessario comporre il prefisso di recupero del parcheggio, quindi chiamare lo stesso numero di parcheggio di chiamate indirizzate mediante la composizione o la chiamata rapida.

È possibile utilizzare il tasto **Parcheggio chiamate indirizzate** per chiamare il numero di parcheggio di chiamate indirizzate mediante la chiamata rapida e verificare se un numero di parcheggio di chiamate indirizzate è occupato o disponibile.

Operazione da effettuare	Procedura
Archiviare una chiamata attiva mediante il parcheggio di chiamata	<ol style="list-style-type: none">1. Durante una chiamata, premere ParChi. Potrebbe essere necessario premere la softkey Altro per visualizzare ParChi.2. Annotare il numero di parcheggio di chiamata visualizzato sullo schermo del telefono.3. Riagganciare.
Recuperare una chiamata parcheggiata	Per connettersi alla chiamata, immettere il numero di parcheggio di chiamata da un qualsiasi telefono IP di Cisco in rete.
Indirizzare e archiviare una chiamata attiva in un numero di parcheggio di chiamate indirizzate	<ol style="list-style-type: none">1. Durante una chiamata, premere Trasfer.2. Premere  (tasto Parcheggio chiamate indirizzate) con l'icona del parcheggio non occupato  per chiamare il numero di parcheggio di chiamate indirizzate mediante la chiamata rapida. Il tasto Parcheggio chiamate indirizzate lampeggiante  e l'icona del parcheggio occupato  indicano che il numero di parcheggio di chiamate indirizzate non è disponibile.3. Premere nuovamente Trasfer. per completare l'archiviazione della chiamata.
Recuperare una chiamata parcheggiata da un numero di parcheggio di chiamate indirizzate	Da qualsiasi telefono in rete, immettere il prefisso di recupero del parcheggio e comporre il numero di parcheggio di chiamate indirizzate. Oppure dopo aver immesso il prefisso di recupero del parcheggio, premere  (tasto Parcheggio chiamate indirizzate) con l'icona del parcheggio occupato  .

Suggerimenti



- Si ha a disposizione una quantità di tempo limitata per recuperare una chiamata parcheggiata prima che questa torni al numero originale. Per dettagli, rivolgersi all'amministratore di sistema.
- L'amministratore di sistema può assegnare i tasti Parcheggio chiamate indirizzate ai tasti di linea disponibili presenti sul telefono o sul modulo di espansione 7914 del telefono IP di Cisco.
- È possibile comporre i numeri di parcheggio di chiamate indirizzate se non si dispone dei tasti Parcheggio chiamate indirizzate sul telefono. Tuttavia, non sarà possibile visualizzare lo stato del numero di parcheggio di chiamate indirizzate.

Esecuzione e ricezione di chiamate protette

In base alla configurazione del sistema telefonico definita dall'amministratore di sistema, è possibile che il telefono in uso sia in grado di effettuare e ricevere chiamate protette.

Di seguito vengono indicati i tipi di chiamate supportati dal telefono in uso.

- Chiamata *autenticata*: le identità di tutti i telefoni da cui si prende parte alla chiamata sono state verificate.
- Chiamata *crittografata*: il telefono riceve e trasmette audio crittografato (la conversazione in corso) nella rete IP di Cisco. Le chiamate crittografate sono anche autenticate.
- Chiamata *non protetta*: le funzioni di protezione non sono supportate da almeno uno dei telefoni da cui si prende parte alla chiamata o dalla connessione oppure non è possibile verificare i telefoni.

Operazione da effettuare	Procedura
Controllare il livello di protezione di una chiamata	Ricerca un'icona di protezione nell'angolo superiore destro dell'area di attività della chiamata, accanto al timer di durata della chiamata:  Chiamata autenticata  Chiamata crittografata Se la chiamata non è protetta, non viene visualizzata alcuna icona di protezione.
Verificare se si possono effettuare chiamate protette nella propria società	Rivolgersi all'amministratore di sistema.



Nota

Esistono interazioni, restrizioni e limitazioni che incidono sulle funzioni di protezione nel telefono in uso. Per ulteriori informazioni, rivolgersi all'amministratore di sistema.

Trace delle chiamate sospette

Se si ricevono chiamate sospette o indesiderate, l'amministratore di sistema può aggiungere al telefono la funzione di identificazione delle chiamate indesiderate (ID_TI). Questa funzione consente di identificare come sospetta una chiamata attiva, in modo da avviare l'esecuzione di una serie di verifiche automatiche e visualizzare messaggi di notifica.

Operazione da effettuare	Procedura
Inviare una notifica dell'amministratore di sistema su una chiamata sospetta o indesiderata	Premere ID_TI. Il telefono emette un segnale e visualizza il messaggio "ID_TI attivata".





Assegnazione di una priorità alle chiamate importanti

In alcuni ambienti specializzati, ad esempio negli uffici militari o statali, potrebbe essere necessario effettuare o ricevere chiamate urgenti o importanti. Se questa funzione di gestione delle chiamate speciale è necessaria, l'amministratore di sistema può aggiungere al telefono la funzione Precedenza e prelazione multilivello (MLPP, Multilevel Precedence and Preemption).

Tenere presente quanto segue:

- Con *precedenza* viene indicata la priorità associata a una chiamata.
- Con *prelazione* viene indicato il processo che consente di terminare una chiamata in corso con priorità più bassa, per accettare una chiamata con priorità più alta inviata al telefono.

Operazione da effettuare	Procedura
Scegliere un livello di priorità (precedenza) per una chiamata in uscita	Rivolgersi all'amministratore di sistema per un elenco di numeri di precedenza da associare alle chiamate.
Effettuare una chiamata con priorità (precedenza)	Immettere il numero di accesso MLPP (fornito dall'amministratore di sistema) seguito dal numero di telefono.
Emettere una suoneria speciale (più rapida del solito) o un segnale di avviso di chiamata speciale	Si sta ricevendo una chiamata con priorità (precedenza). Un'icona MLPP sullo schermo del telefono indica il livello di priorità della chiamata.



Operazione da effettuare	Procedura
Visualizzare il livello di priorità di una chiamata	<p>Ricerca l'icona MLPP sullo schermo del telefono:</p> <ul style="list-style-type: none">  Chiamata con priorità  Chiamata con priorità media (immediata)  Chiamata con priorità alta (flash)  Chiamata con priorità più alta (ignora flash) o chiamata con sostituzione operativa <p>Le chiamate con priorità più alta vengono visualizzate all'inizio dell'elenco di chiamate. Se l'icona MLPP non è visualizzata, il livello di priorità della chiamata è normale (routine).</p>
Accettare una chiamata con priorità più alta	Rispondere normalmente alla chiamata. Se necessario, terminare prima una chiamata attiva.
Emettere un segnale acustico continuo che interrompe la chiamata	Per uno dei partecipanti è in arrivo una chiamata che richiede la prelazione della chiamata corrente. Riagganciare immediatamente per consentire la ricezione della chiamata con priorità più alta.

Suggerimenti

- Quando si effettua o si riceve una chiamata con la funzione MLPP abilitata, vengono utilizzate suonerie speciali e i segnali di avviso di chiamata emessi sono diversi da quelli standard.
- Se si immette un numero di accesso MLPP non valido, si riceverà un avviso verbale dell'errore.

Uso di Mobilità interni telefonici di Cisco

La funzione Mobilità interni telefonici (EM, Extension Mobility) di Cisco consente di configurare temporaneamente un telefono IP di Cisco come il proprio. Dopo essersi connessi al servizio EM, il telefono adotta il profilo utente, incluse le linee telefoniche, le funzioni, i servizi attivati e le impostazioni basate sul Web. L'amministratore di sistema deve configurare il servizio EM per l'utente.

Operazione da effettuare	Procedura
Connettersi al servizio EM	<ol style="list-style-type: none"> 1. Scegliere  > Servizio EM (il nome può variare). 2. Immettere l'ID utente e il PIN (forniti dall'amministratore di sistema). 3. Se richiesto, selezionare un profilo di dispositivo.
Disconnettersi dal servizio EM	<ol style="list-style-type: none"> 1. Scegliere  > Servizio EM (il nome può variare). 2. Quando viene richiesto di disconnettersi, premere Sì.

Suggerimenti

- Il servizio EM esegue automaticamente la disconnessione dopo un determinato intervallo di tempo. Tale limite di tempo è stabilito dall'amministratore di sistema.
- Le modifiche apportate al profilo EM (dalle pagine Web Opzioni utente) avranno effetto alla successiva connessione al servizio EM su un telefono.
- Le impostazioni controllate solo dal telefono non sono gestite nel profilo EM.

Disconnessione dai gruppi di ricerca

Se la propria organizzazione riceve un numero elevato di chiamate in arrivo, si potrebbe risultare membri di un gruppo di ricerca. Un gruppo di ricerca include una serie di numeri di rubrica che condividono il carico di chiamate in arrivo. Quando il primo numero di rubrica nel gruppo di ricerca è occupato, il sistema cerca il successivo numero di rubrica disponibile nel gruppo e indirizza la chiamata a tale telefono.

Quando si è lontani dal telefono, è possibile impedire la ricezione di chiamate dei gruppi di ricerca dal proprio telefono mediante la disconnessione dai gruppi di ricerca.









Operazione da effettuare	Procedura
Disconnettersi dai gruppi di ricerca per bloccare temporaneamente le chiamate dei gruppi di ricerca	Premere DisR . Sullo schermo del telefono viene visualizzato il messaggio "Disconnesso da gruppo ricerca".
Connettersi per ricevere chiamate dei gruppi di ricerca	Premere DisR .

Suggerimento

La disconnessione dei gruppi di ricerca non impedisce la ricezione di chiamate non dei gruppi di ricerca sul proprio telefono.

Uso di un ricevitore, una cuffia e un altoparlante

È possibile utilizzare il telefono con un ricevitore, una cuffia o un altoparlante.



Operazione da effettuare	Procedura
Utilizzare il ricevitore	Sollevarlo per sganciarlo e riagganciarlo per sbloccare la linea.
Utilizzare una cuffia	Premere  per attivare/disattivare la modalità con cuffia. Se si utilizza la funzione Risposta automatica, vedere "Uso della funzione Risposta automatica" a pagina 40 per informazioni sulle eccezioni. È possibile utilizzare la cuffia con tutti gli altri controlli del telefono, inclusi  e  .
Utilizzare l'altoparlante	Premere  per attivare/disattivare la modalità con altoparlante. Molte delle operazioni che si possono effettuare per comporre un numero o rispondere a una chiamata attiveranno automaticamente la modalità con altoparlante, presupponendo che il ricevitore sia nel suo alloggiamento e che il tasto  non sia acceso.
Passare dalla modalità con ricevitore alla modalità con cuffia o altoparlante durante una chiamata	Premere  o  e riagganciare il ricevitore.
Passare dalla modalità con cuffia o altoparlante alla modalità con ricevitore durante una chiamata	Sollevarlo il ricevitore (senza premere alcun tasto).
Regolare il livello di volume per una chiamata	Premere  durante una chiamata o dopo aver richiamato un segnale. Questa operazione consente di regolare il volume del ricevitore, dell'altoparlante o della cuffia, a seconda del dispositivo in uso. Premere Salva per mantenere il livello del volume per le future chiamate.

Acquisto di una cuffia

Il telefono supporta jack per cuffie a quattro o sei canali. Per informazioni sull'acquisto di cuffie, vedere "Informazioni sulla cuffia" a pagina 8.

Uso della funzione Risposta automatica

Quando la funzione Risposta automatica è abilitata, il telefono risponde automaticamente alle chiamate in arrivo dopo alcuni squilli. L'amministratore di sistema configura la funzione Risposta automatica in modo da utilizzare l'altoparlante o la cuffia. È possibile utilizzare la funzione Risposta automatica se si riceve un volume elevato di chiamate.



Operazione da effettuare	Procedura
Utilizzare la funzione Risposta automatica con una cuffia	<p>Mantenere attiva la modalità con cuffia (ossia, lasciare acceso il tasto  anche se non si sta effettuando alcuna chiamata.</p> <p>Per mantenere attiva la modalità con cuffia, effettuare le seguenti operazioni:</p> <ul style="list-style-type: none">• Premere Chiudi per riagganciare.• Premere Chiudi o Chiama per effettuare nuove chiamate. <p>Se il telefono è impostato per l'uso della funzione Risposta automatica in modalità con cuffia, le chiamate riceveranno una risposta automatica solo se il tasto  è acceso. Altrimenti, le chiamate squillano normalmente ed è necessario rispondervi manualmente.</p>
Utilizzare la funzione Risposta automatica con l'altoparlante	<p>Lasciare il ricevitore nell'alloggiamento e non attivare la modalità con cuffia (tasto  spento).</p> <p>Altrimenti, le chiamate squillano normalmente ed è necessario rispondervi manualmente.</p>

Uso delle impostazioni del telefono

È possibile personalizzare il telefono IP di Cisco regolando la suoneria, l'immagine di sfondo e altre impostazioni.

Personalizzazione della suoneria e degli indicatori dei messaggi

È possibile personalizzare la modalità con cui il telefono indica una chiamata in arrivo e un nuovo messaggio vocale. È anche possibile regolare il volume della suoneria per il telefono.







Operazione da effettuare	Procedura
Modificare la suoneria in base alla linea	<ol style="list-style-type: none">1. Scegliere  > Preferenze utente > Suonerie.2. Scegliere una linea telefonica o l'impostazione predefinita della suoneria.3. Scegliere una suoneria per riprodurre un esempio.4. Premere Selez. e Salva per impostare la suoneria o premere Annulla.
Modificare la suoneria in base alla linea (solo flash, uno squillo, solo segnale acustico e così via)	<ol style="list-style-type: none">1. Connettersi alle pagine Web Opzioni utente e selezionare un dispositivo. Vedere "Connessione alle pagine Web Opzioni utente" a pagina 47.2. Scegliere Modifica le Impostazioni suoneria del telefono.
Regolare il livello di volume per la suoneria	Premere  mentre il ricevitore è posizionato nel relativo alloggiamento e i tasti della cuffia e dell'altoparlante sono disattivati. Il nuovo volume della suoneria viene salvato automaticamente.
Modificare la modalità di funzionamento dell'indicatore luminoso dei messaggi vocali sul ricevitore	<ol style="list-style-type: none">1. Connettersi alle pagine Web Opzioni utente e selezionare un dispositivo. Vedere "Connessione alle pagine Web Opzioni utente" a pagina 47.2. Scegliere Modifica funzionamento indicatore luminoso messaggi in attesa.

Suggerimenti

- Prima di poter accedere all'opzione "Modifica le Impostazioni suoneria del telefono" dalle pagine Web Opzioni utente, l'amministratore di sistema potrebbe dover abilitare questa opzione per il telefono dell'utente.
- In genere, il funzionamento predefinito del sistema relativo all'indicatore luminoso del messaggio vocale prevede l'accensione dell'indicatore luminoso sul telefono ogni volta che si riceve un nuovo messaggio vocale.

Personalizzazione del touchscreen

È possibile regolare le caratteristiche del touchscreen.



Operazione da effettuare	Procedura
Modificare la luminosità del touchscreen	<ol style="list-style-type: none">1. Scegliere  > Preferenze utente > Luminosità.2. Per effettuare le regolazioni desiderate, premere Più, Meno o .3. Premere Salva o Annulla.
Regolare il touchscreen per adattare l'angolo di visualizzazione	<ol style="list-style-type: none">1. Scegliere  > Preferenze utente > Angolo visualizzazione.2. Per effettuare le regolazioni desiderate, premere Più, Meno o .3. Premere Salva o Annulla.
Modificare l'immagine di sfondo	<ol style="list-style-type: none">1. Scegliere  > Preferenze utente > Immagini di sfondo.2. Scorrere le immagini disponibili e premere Selez. per scegliere un'immagine.3. Premere Anteprima per ottenere una visualizzazione più grande dell'immagine di sfondo.4. Premere Esci per tornare al menu di selezione.5. Premere Salva per accettare la nuova immagine o premere Annulla.
Modificare la lingua sul touchscreen	<ol style="list-style-type: none">1. Connettersi alle pagine Web Opzioni utente e selezionare un dispositivo. Vedere "Connessione alle pagine Web Opzioni utente" a pagina 47.2. Scegliere Modifica le impostazioni internazionali del telefono.
Creare un'etichetta di testo per una linea telefonica	<ol style="list-style-type: none">1. Connettersi alle pagine Web Opzioni utente e selezionare un dispositivo. Vedere "Connessione alle pagine Web Opzioni utente" a pagina 47.2. Scegliere Modifica etichetta di testo della linea per il telefono. <p>Nota L'amministratore di sistema deve consentire l'accesso a questa funzione per l'utente.</p>
Abilitare o disabilitare il touchscreen	Vedere "Informazioni sui tasti funzione e i menu di funzioni" a pagina 14.
Regolare il contrasto per l'eventuale modulo di espansione 7914 del telefono IP di Cisco	<ol style="list-style-type: none">1. Scegliere  > Preferenze utente > Contrasto.2. Per effettuare le regolazioni desiderate, premere Più, Meno o .3. Premere Salva o Annulla.

Uso dei registri delle chiamate e delle rubriche

In questa sezione viene descritta la modalità con cui è possibile utilizzare i registri delle chiamate e le rubriche. Per accedere a entrambe le funzioni, utilizzare il tasto Rubriche .

Uso dei registri delle chiamate

Il telefono memorizza record contenenti chiamate non risposte, effettuate e ricevute.

Operazione da effettuare	Procedura
Visualizzare i registri delle chiamate	Scegliere  > Chiamate non risposte , Chiamate effettuate oppure Chiamate ricevute . Ciascun registro memorizza fino a 100 record. Per visualizzare un elenco troncato, evidenziarlo e premere Mod nr .
Cancellare i registri delle chiamate	Premere  , quindi Cancella . In questo modo vengono cancellati tutti i record contenuti in tutti i registri.
Effettuare una chiamata da un registro delle chiamate (quando non è in corso un'altra chiamata)	<ol style="list-style-type: none">1. Scegliere  > Chiamate non risposte, Chiamate effettuate oppure Chiamate ricevute.2. Evidenziare un record di chiamata nel registro. <p>Nota Se viene visualizzata la softkey Dettagli, la chiamata è la voce principale di una chiamata con più interlocutori. Vedere la sezione Suggerimento riportata di seguito.</p> <ol style="list-style-type: none">3. Se è necessario modificare il numero visualizzato, premere Mod nr seguito da << o >>. Per eliminare il numero, premere Mod nr seguito da Elimina. Potrebbe essere necessario premere la softkey Altro per visualizzare Elimina.4. Sganciare il ricevitore per effettuare la chiamata.

Operazione da effettuare	Procedura
Effettuare una chiamata da un registro delle chiamate (quando si è connessi a un'altra chiamata)	<ol style="list-style-type: none"> 1. Scegliere  > Chiamate non risposte, Chiamate effettuate oppure Chiamate ricevute. 2. Evidenziare un record di chiamata nel registro. <p>Nota Se viene visualizzata la softkey Dettagli, la chiamata è la voce principale di una chiamata con più interlocutori. Vedere la sezione Suggerimento riportata di seguito.</p> <ol style="list-style-type: none"> 3. Se è necessario modificare il numero visualizzato, premere Mod nr seguito da << o >>. Per eliminare il numero, premere Mod nr seguito da Elimina. Potrebbe essere necessario premere la softkey Altro per visualizzare Elimina. 4. Premere Chiama. 5. Scegliere una voce di menu per gestire la chiamata originale: <ul style="list-style-type: none"> • Attesa: mette in attesa la prima chiamata e compone la seconda. • Trasfer.: trasferisce il primo interlocutore sulla linea dell'altro interlocutore escludendo la propria chiamata. Una volta avviata la chiamata, premere nuovamente Trasfer. per completare l'operazione. • Conf: crea una chiamata in conferenza con tutti i partecipanti inclusi. Una volta avviata la chiamata, premere nuovamente Conf per completare l'operazione. • Chiudi: disconnette la prima chiamata e compone la seconda.



Suggerimento

Per visualizzare il record di chiamata completo relativo a una chiamata con più interlocutori, premere **Dettagli**. Il record **Dettagli** mostra due voci per ciascuna chiamata con più interlocutori non risposta o ricevuta. Le voci vengono elencate in ordine cronologico contrario:

- La prima voce registrata è il nome/numero della ultima chiamata completata di una chiamata con più interlocutori ricevuta sul telefono.
- La seconda voce registrata è il nome/numero della prima chiamata completata di una chiamata con più interlocutori ricevuta sul telefono.

Uso della rubrica aziendale sul telefono

A seconda della configurazione, il telefono può fornire accesso a una rubrica aziendale che è possibile utilizzare per effettuare chiamate ai colleghi. La rubrica aziendale viene impostata e gestita dall'amministratore di sistema.

Operazione da effettuare	Procedura
Effettuare una chiamata da una rubrica aziendale (quando non è in corso un'altra chiamata)	<ol style="list-style-type: none">1. Scegliere  > Rubrica aziendale (il nome esatto può variare).2. Utilizzare la tastiera per immettere un nome completo o parziale e premere Cerca.3. Per effettuare una chiamata, selezionare l'elenco desiderato oppure scorrere l'elenco e sganciare il ricevitore.
Effettuare una chiamata da una rubrica aziendale (quando si è connessi a un'altra chiamata)	<ol style="list-style-type: none">1. Scegliere  > Rubrica aziendale (il nome esatto può variare).2. Utilizzare la tastiera per immettere un nome completo o parziale e premere Cerca.3. Scorrere l'elenco e premere Chiama.4. Scegliere una voce di menu per gestire la chiamata originale:<ul style="list-style-type: none">• Attesa: mette in attesa la prima chiamata e compone la seconda.• Trasfer.: trasferisce il primo interlocutore sulla linea dell'altro interlocutore escludendo la propria chiamata. Una volta avviata la chiamata, premere nuovamente Trasfer. per completare l'operazione.• Conf: crea una chiamata in conferenza con tutti i partecipanti inclusi. Una volta avviata la chiamata, premere nuovamente Conf per completare l'operazione.• Chiudi: disconnette la prima chiamata e compone la seconda.

Suggerimento



Utilizzare i numeri sulla tastiera per immettere caratteri sullo schermo del telefono. Utilizzare il pulsante di navigazione sul telefono per spostarsi tra diversi campi.

Accesso ai messaggi vocali

Per accedere ai messaggi vocali, utilizzare il tasto Messaggi .



Nota Il servizio di voice messaging utilizzato dal sistema telefonico varia in base all'azienda. Per informazioni più precise e dettagliate, consultare la documentazione fornita con il servizio di voice messaging.

Operazione da effettuare	Procedura
Impostare e personalizzare il servizio di voice messaging	Premere  e seguire le istruzioni vocali. Se viene visualizzato un menu sul touchscreen, scegliere una voce di menu appropriata.
Controllare se si è ricevuto un nuovo messaggio vocale	Cercare i seguenti elementi: <ul style="list-style-type: none">• Una luce rossa fissa visualizzata sul ricevitore. Questo indicatore può variare. Vedere "Personalizzazione della suoneria e degli indicatori dei messaggi" a pagina 41.• Un'icona lampeggiante per il messaggio in attesa  e un messaggio di testo visualizzati sul touchscreen.
Ascoltare i messaggi vocali o accedere al relativo menu	Premere  . In base al servizio di voice messaging in uso, tale azione determina l'attivazione automatica del servizio di voice messaging o la visualizzazione di un menu sul touchscreen.
Inviare una chiamata al sistema di voice messaging	Premere ImmDev . La funzione ImmDev trasferisce automaticamente una chiamata, incluse le chiamate in arrivo o in attesa, al sistema di voice messaging. Gli utenti che hanno effettuato la chiamata ascoltano il messaggio vocale registrato e possono lasciare a loro volta un messaggio.

Accesso alle pagine Web Opzioni utente

Il telefono IP di Cisco è un dispositivo di rete, che può quindi condividere informazioni con altri dispositivi di rete dell'azienda, inclusi il computer e i servizi basati sul Web accessibili tramite il browser Web del computer.

È possibile definire servizi telefonici e controllare impostazioni e funzioni dal computer utilizzando le pagine Web Opzioni utente di Cisco CallManager. Una volta configurate le funzioni e i servizi nelle pagine Web, è possibile accedervi dal telefono.

Ad esempio, è possibile configurare i tasti di chiamata rapida dalle pagine Web, quindi accedervi dal telefono.

In questa sezione viene descritto come accedere alle pagine Web Opzioni utente e come iscriversi ai servizi telefonici. Per ulteriori dettagli sulle funzioni che è possibile configurare e sui servizi telefonici a cui è possibile iscriversi, consultare *Personalizzazione del telefono IP di Cisco sul Web* al seguente URL: http://www.cisco.com/univercd/cc/td/doc/product/voice/c_ipphon/index.htm

Connessione alle pagine Web Opzioni utente

Procedura

Passo 1 Ottenere l'URL, l'ID utente e la password predefinita dall'amministratore di sistema per le opzioni utente.

Passo 2 Aprire il browser Web del computer, immettere l'URL (fornito dall'amministratore di sistema) ed eseguire la connessione.

Passo 3 Dal menu generale, selezionare il tipo di dispositivo (modello di telefono) nell'apposito elenco a discesa.

Una volta effettuata la selezione, viene visualizzato un menu sensibile al contesto contenente le opzioni appropriate per il tipo di dispositivo scelto.

Suggerimenti per la navigazione nelle pagine Web Opzioni utente

- Selezionare il dispositivo dalla pagina di menu per visualizzare tutte le opzioni.
- Fare clic su **Aggiorna** per applicare e salvare le modifiche apportate.
- Fare clic su **Torna al menu** per tornare al menu sensibile al contesto.
- Fare clic su **Disconnetti** per uscire dalle pagine Web Opzioni utente.



Iscrizione ai servizi telefonici

Prima di poter accedere ai servizi telefonici dal telefono, è necessario iscriversi a tali servizi utilizzando il computer per accedere alle pagine Web Opzioni utente. Per informazioni sulla connessione, vedere "Connessione alle pagine Web Opzioni utente" a pagina 47.

I servizi telefonici possono includere:

- informazioni basate sul Web, ad esempio quotazioni azionarie, elenchi di film e bollettini meteorologici;
- dati della rete, ad esempio calendari aziendali e rubriche in cui è possibile eseguire ricerche;
- funzioni telefoniche, ad esempio gli indici di chiamata rapida personali e la rubrica personale.

Per ulteriori informazioni, vedere la tabella riportata di seguito.

Operazione da effettuare	Procedura da effettuare dopo la connessione e la selezione del tipo di dispositivo
Iscriversi a un servizio	Dal menu principale, scegliere Configura i servizi IP Phone Cisco . Selezionare un servizio dall'elenco a discesa "Servizi disponibili" e fare clic su Continua . Immettere ulteriori informazioni quando richiesto (ad esempio, il codice di avviamento postale o il PIN), quindi fare clic su Iscrizione .
Modificare o terminare le iscrizioni	Dal menu principale, scegliere Configura i servizi IP Phone Cisco . Fare clic su un servizio nel riquadro "Servizi attivati". Fare clic su Aggiorna dopo aver apportato le modifiche oppure fare clic su Annullamento iscrizione .
Aggiungere un servizio a un tasto programmabile	Dopo l'iscrizione a un servizio, selezionare Aggiungi/Aggiorna i pulsanti URL servizio dal menu principale. Per ciascun tasto disponibile, selezionare un servizio dall'elenco a discesa e immettere una descrizione. Fare clic su Aggiorna dopo aver apportato le modifiche. L'amministratore di sistema determina quanti tasti programmabili sono disponibili per i servizi e può assegnare i tasti di servizio al telefono in uso.
Accedere a un servizio dal telefono	Premere  sul telefono. Oppure, se è stato aggiunto un servizio a un tasto programmabile, premere il tasto  .
Ottenere informazioni sull'uso dei servizi telefonici	Vedere <i>Personalizzazione del telefono IP di Cisco sul Web</i> : http://www.cisco.com/univercd/cc/td/doc/product/voice/c_ipphon/index.htm

Informazioni sulle opzioni di configurazione aggiuntive

L'amministratore di sistema può configurare il telefono per l'uso di modelli di tasti e softkey specifici con funzioni e servizi speciali, se possibile. In questa tabella viene fornita una panoramica su alcune opzioni di configurazione che è possibile richiedere all'amministratore del sistema telefonico, in base alle esigenze di chiamata o all'ambiente di lavoro.



Nota

Sul Web all'indirizzo riportato di seguito sono disponibili guide del telefono e altri documenti elencati in questa tabella:

http://www.cisco.com/univercd/cc/td/doc/product/voice/c_ipphon/index.htm

Operazione da effettuare	Procedura	Ulteriori informazioni
Gestire più chiamate sulla linea telefonica	Richiedere all'amministratore di sistema di configurare la linea in modo che supporti più chiamate.	Rivolgersi all'amministratore di sistema o al team di supporto telefonico.
Aggiungere più linee telefoniche	Richiedere all'amministratore di sistema di configurare uno o più numeri di rubrica aggiuntivi.	Rivolgersi all'amministratore di sistema o al team di supporto telefonico.
Aggiungere più tasti di chiamata rapida	Accertarsi in primo luogo di utilizzare tutti i tasti di chiamata rapida attualmente disponibili. Se sono necessari ulteriori tasti di chiamata rapida, provare a utilizzare la funzione di composizione abbreviata o a iscriversi al servizio Indice di chiamata rapida. Un'altra opzione è rappresentata dal collegamento del modulo di espansione 7914 del telefono IP di Cisco al telefono in uso.	Vedere: <ul style="list-style-type: none">• "Chiamata rapida" a pagina 29• "Iscrizione ai servizi telefonici" a pagina 48• <i>Cisco IP Phone Expansion 7914 Module Phone Guide</i>
Lavorare con una segretaria o svolgere tale funzione	Prendere in considerazione la possibilità di utilizzare le seguenti soluzioni: <ul style="list-style-type: none">• Cisco IP Manager Assistant• Una linea condivisa	Vedere i seguenti riferimenti: <ul style="list-style-type: none">• "Uso di una linea condivisa" a pagina 31• <i>Manuale dell'utente di Cisco IP Manager Assistant</i>



Operazione da effettuare	Procedura	Ulteriori informazioni
Utilizzare un unico interno per diversi telefoni	Richiedere una linea condivisa. Ciò consente ad esempio di utilizzare un unico numero di interno per il telefono dell'ufficio e del laboratorio.	Vedere "Uso di una linea condivisa" a pagina 31.
Condividere i telefoni o la postazione di lavoro con i colleghi	Prendere in considerazione la possibilità di utilizzare le seguenti soluzioni: <ul style="list-style-type: none"> • Parcheggio chiamata per archiviare e recuperare le chiamate senza utilizzare la funzione di trasferimento; • Risposta per Assente per rispondere alle chiamate in arrivo su un altro telefono; • una linea condivisa per visualizzare le chiamate dei colleghi o prendervi parte; • Mobilità interni telefonici di Cisco per applicare il proprio numero telefonico e profilo utente a un telefono IP di Cisco condiviso. 	Richiedere all'amministratore informazioni su queste funzioni e vedere: <ul style="list-style-type: none"> • "Gestione avanzata delle chiamate" a pagina 29 • "Uso di una linea condivisa" a pagina 31 • "Uso di Mobilità interni telefonici di Cisco" a pagina 37
Rispondere a un numero elevato di chiamate o gestire chiamate per conto di altri utenti	Richiedere all'amministratore di sistema di impostare la funzione Risposta automatica per il telefono in uso.	Vedere "Uso della funzione Risposta automatica" a pagina 40.
Effettuare chiamate video	Prendere in considerazione la possibilità di utilizzare Cisco VT Advantage, che consente di effettuare chiamate video utilizzando il proprio telefono IP di Cisco, il proprio computer e una videocamera esterna.	Rivolgersi all'amministratore di sistema per informazioni aggiuntive e consultare <i>Cisco VT Advantage Quick Start Guide</i> e <i>User Guide</i> .
Applicare temporaneamente il proprio numero telefonico e le impostazioni a un telefono IP di Cisco condiviso	Richiedere all'amministratore di sistema informazioni sul servizio Mobilità interni telefonici di Cisco.	Vedere "Uso di Mobilità interni telefonici di Cisco" a pagina 37.

Risoluzione dei problemi relativi al telefono

In questa sezione vengono fornite informazioni sulla risoluzione dei problemi relativi al telefono IP di Cisco.

Risoluzione dei problemi generali





In questa sezione vengono fornite informazioni sulla risoluzione dei problemi generali relativi al telefono. Per ulteriori informazioni, rivolgersi all'amministratore di sistema.

Sintomo	Spiegazione
Il telefono non emette alcun segnale o non si riesce a completare una chiamata	È possibile che si sia verificato uno o più dei seguenti fattori: <ul style="list-style-type: none">• È necessario connettersi al servizio Mobilità interni telefonici.• È necessario immettere un codice di argomento client o di autorizzazione forzata dopo aver composto un numero.• Il telefono è soggetto a restrizioni che impediscono di utilizzare alcune funzioni durante determinate ore del giorno.
Il tasto Impostazioni non funziona	L'amministratore di sistema potrebbe avere disabilitato  sul telefono.
Lo schermo del telefono risulta vuoto	È stata disattivata la modalità di risparmio energetico per il touchscreen dopo un periodo di inattività. Attivare il touchscreen premendo su di esso, sollevando il ricevitore o premendo un qualsiasi tasto, ad esempio  . Vedere "Informazioni sui tasti funzione e i menu di funzioni" a pagina 14.
La softkey che si desidera utilizzare non viene visualizzata	È possibile che si sia verificato uno o più dei seguenti fattori: <ul style="list-style-type: none">• È necessario premere Altro per visualizzare softkey aggiuntive.• È necessario modificare lo stato di linea (ad esempio, sganciare il ricevitore o avere una chiamata connessa).• Il telefono non è configurato per supportare la funzione associata a tale softkey.
La funzione Collega non riesce	La funzione Collega richiede più chiamate selezionate. Accertarsi di aver selezionato almeno una chiamata oltre alla chiamata attiva, che viene selezionata automaticamente. La funzione Collega richiede anche che le chiamate selezionate siano sulla stessa linea. Se necessario, trasferire le chiamate su una linea prima di collegarle.

Sintomo	Spiegazione
La funzione Inclus. non riesce e viene emesso un segnale di occupato	Non è possibile includersi in una chiamata crittografata se il telefono in uso non è configurato per la crittografia. Quando il tentativo di inclusione non riesce per questo motivo, viene emesso un rapido segnale di occupato.
Viene eseguita la disconnessione da una chiamata a cui si è preso parte utilizzando Inclus.	La disconnessione da una chiamata a cui si è preso parte mediante la funzione Inclus. viene eseguita se la chiamata è stata messa in attesa, trasferita o trasformata in una chiamata in conferenza.
La funzione Prenota di Cisco non riesce	L'interlocutore potrebbe avere abilitato la funzione di deviazione di chiamata.

Visualizzazione dei dati amministrativi del telefono

L'amministratore di sistema potrebbe richiedere di accedere ai dati amministrativi sul telefono per la risoluzione dei problemi.

Operazione richiesta	Procedura
Accedere ai dati di configurazione della rete	Scegliere  > Configurazione di rete e selezionare l'elemento della configurazione di rete da visualizzare.
Accedere ai dati di stato	Scegliere  > Stato e selezionare l'elemento dello stato che si desidera visualizzare.
Accedere alle informazioni sul modello di telefono	Scegliere  > Info modello .
Accedere alle informazioni sulla qualità vocale e sulle chiamate del telefono	Scegliere  > Stato > Statistiche chiamate .

Uso dello strumento di report qualità

L'amministratore di sistema può configurare temporaneamente il telefono con lo strumento di report qualità (QRT) per risolvere problemi relativi alle prestazioni. È possibile premere QRT per inviare informazioni all'amministratore di sistema. A seconda della configurazione, utilizzare QRT per:

- segnalare immediatamente un problema audio con una chiamata in corso;
- selezionare una problema generale da un elenco di categorie e scegliere i codici motivo.

Termini della garanzia Cisco limitata di un anno per l'hardware

Sono previsti termini particolari per la garanzia hardware e sono disponibili numerosi servizi che è possibile utilizzare durante il periodo di garanzia. La Dichiarazione formale di garanzia, comprese le garanzie e i contratti di licenza validi per il software Cisco, è disponibile sul sito Cisco.com. Effettuare le operazioni riportate di seguito per accedere a *Cisco Information Packet*, ai contratti di licenza e garanzia e scaricarli dal sito Cisco.com.

1. Avviare il browser e accedere al seguente URL:

http://www.cisco.com/univercd/cc/td/doc/es_inpck/cetrans.htm

Viene visualizzata la pagina Garanzie e contratti di licenza.

2. Per leggere il documento *Cisco Information Packet*, effettuare le operazioni indicate di seguito.
 - a. Fare clic sul campo **Information Packet Number** e verificare che sia evidenziato il numero di parte 78-5235-03A0.
 - b. Selezionare la lingua nella quale si desidera leggere il documento.
 - c. Fare clic su **Go**.
 - d. Viene visualizzata la pagina relativa alla garanzia limitata e al contratto di licenza software Cisco relativa al pacchetto di informazioni in questione.
 - e. Leggere il documento in linea oppure fare clic sull'icona **PDF** per scaricare e stampare il documento in formato PDF (Adobe Portable Document Format).



Nota

Per visualizzare e stampare i file PDF è necessario Adobe Acrobat Reader. È possibile scaricare tale applicazione dal sito Web di Adobe, all'indirizzo:
<http://www.adobe.com>

3. Per leggere le informazioni tradotte e localizzate sulla garanzia del prodotto, effettuare le seguenti operazioni:
 - a. Immettere il seguente numero di parte nel campo Warranty Document Number:
78-10747-01C0
 - b. Selezionare la lingua nella quale si desidera visualizzare il documento.
 - c. Fare clic su **Go**.
Viene visualizzata la pagina relativa alla garanzia Cisco.
 - d. Leggere il documento in linea oppure fare clic sull'icona **PDF** per scaricare e stampare il documento in formato PDF (Adobe Portable Document Format).

È anche possibile accedere al sito Web per i servizi e il supporto Cisco per richiedere assistenza:
http://www.cisco.com/public/Support_root.shtml.

Durata della garanzia per l'hardware

Un (1) anno

Procedura di sostituzione, riparazione o rimborso per l'hardware

Nei limiti del possibile, viene garantito da Cisco o dai relativi centri di assistenza che le parti di ricambio verranno spedite entro dieci (10) giorni lavorativi dalla ricezione della richiesta di autorizzazione per la restituzione dei materiali (RMA, Return Materials Authorization). I tempi di consegna effettivi possono tuttavia variare in base all'ubicazione del cliente.

Cisco si riserva il diritto di rimborsare il prezzo di acquisto quale unica azione di garanzia.

Ricezione di un numero di autorizzazione per la restituzione dei materiali (RMA)

Contattare il rivenditore presso il quale è stato acquistato il prodotto. Se il prodotto è stato acquistato direttamente da Cisco, contattare il rappresentante di vendita e assistenza Cisco.

Compilare il modulo di informazioni riportato di seguito e conservarlo come riferimento.

Rivenditore da cui è stato acquistato il prodotto	
Numero di telefono	
Numero di modello del prodotto	
Numero di serie del prodotto	
Numero del contratto di manutenzione	



Indice

Simboli

?, tasto **11, 23**

A

Altoparlante

chiusura **20**

esecuzione di chiamate **17**

risposta alle chiamate **19**

tasto **11**

uso **39**

Area attività chiamata **12**

Assegnazione di una priorità alle chiamate **36**

Attesa

passaggio da una chiamata a un'altra **22**

trasferimento **23**

uso **21**

Avvisi, sicurezza **3**

Avviso di chiamata **20**

C

Chiamata rapida

configurazione **29**

etichette **12**

tasti **10**

uso **18**

Chiamate

archiviazione e recupero **34**

assegnazione di una priorità **36**

attesa e ripresa **21**

chiusura **20**

confronto con le linee **15**

deviazione **24**

disattivazione della suoneria **21**

esecuzione **17, 18**

funzioni per conferenza **25**

gestione di più chiamate **22**

icone **15**

numero massimo per linea **15**

parcheggio **34**

più partecipanti **25**

protette **35**

reindirizzamento all'arrivo **20, 30**

report di problemi **52**

risposta **19**

trasferimento **23**

visualizz. **12**

visualizzazione **22**

Chiamate autenticate **35**

Chiamate crittografate **35**

Chiamate effettuate, record **43**

Chiamate in conferenza

automatica **26, 28**

standard **26**

Chiamate non risposte, record **43**
Chiamate protette **35**
Chiamate ricevute, record **43**
Chiamate sospette, trace **36**
Chiusura di una chiamata, opzioni **20**
Chiusura, opzioni **20**
Composizione abbreviata **29**
Composizione automatica **17**
Composizione con ricevitore agganciato **17**
Composizione, opzioni **17, 18**
Conferenze automatiche **26, 28**
Cuffia
 chiusura **20**
 esecuzione di chiamate **17**
 risposta alle chiamate **19**
 tasto **11**
 uso **39**

D

Dati di configurazione della rete, ricerca **51**
Dati di stato, ricerca **51**
Deviazione delle chiamate, opzioni **24**
Deviazione di chiamata **24**
Documentazione, accesso **2**

E

Esecuzione di chiamate, opzioni **17, 18**

F

Funzioni, disponibilità **16, 49**

G

Gestione delle chiamate, avanzata **29**
Gestione delle chiamate, di base **17**
Gruppo di ricerca, disconnessione **38**
Guida in linea, uso **14**
Guida, uso **14**

I

Icone, per stati delle chiamate **15**
ID chiamante **12**
Identificazione chiamate indesiderate (MCID, Malicious Call Identification) **36**
Impostazioni, personalizzazione **41**
Impostazioni, tasto **11**
Incl_m
 uso **32**
 vedere anche inclusione
Inclusione
 linee condivise **31**
 privacy **33**
 uso **32**
Indicatore di voice messaging **46**
Indice di chiamata rapida, servizio
 composizione **19**
 configurazione **29**
 iscrizione **48**
Installazione, telefono IP di Cisco **6**

L

Linea stato, visualizz. **12**

Linee

descrizione **15**

visualizz. **12**

Linee condivise

descrizione **31**

icona per l'uso remoto **31**

inclusione **32**

privacy **33**

Linee telefoniche

descrizione **15**

tasti **10**

visualizz. **12**

M

Menu di funzioni **14**

Menu, uso **14**

Messaggi

ascolto **46**

indicatore **41, 46**

Messaggi, tasto **11**

MLPP, uso **36**

Mobilità interni telefonici

connessione **37**

disconnessione **37**

Modalità di informazioni generali sulla chiamata **22**

Modalità di risparmio energetico, disattivazione nel touchscreen **13**

Mute, tasto **11**

Mute, uso **21**

N

Numeri interni, visualizz. **12**

O

Opzioni utente, pagine Web

accesso **47**

servizi telefonici **48**

P

Parcheggio chiamate indirizzate **34**

Parcheggio di chiamata **34**

Passaggio da una chiamata a un'altra **22**

Più chiamate, gestione **22**

Precomposizione **17**

Prenota **19**

Prestazioni della cuffia, generali **8**

Privacy

linee condivise **31**

uso **33**

Pulsante di navigazione **11**

R

Registri delle chiamate

cancellazione **43**

visualizzazione e chiamata **43**

Remoto in uso, icona per linee condivise **31**

Ricevitore

posizionamento nell'alloggiamento **7**

striscia luminosa **11**

uso **39**

Ripetizione della chiamata **17**
Ripresa, uso **21**
Risoluzione dei problemi **51**
Risposta alle chiamate **19**
Risposta automatica **40**
Risposta per assente **30**
Risposta per assente del gruppo **30**
Rubrica
 composizione dalla pagina Web **18**
 uso sul telefono **43**
Rubrica aziendale
 composizione dalla pagina Web **18**
Rubrica personale (PAB)
 composizione **19**
 iscrizione **48**
Rubriche, tasto **11**

S

Scheda del telefono **12**
Schede delle funzioni **12**
Servizi, iscrizione **48**
Servizi, tasto **11**
Servizio di voice messaging **46**
Sicurezza, avvisi **3**
strumento di report qualità, uso **52**
Suoneria
 indicatore **11**
 personalizzazione **41**
 volume **41**
Supporto
 regolazione **7**
 tasto **10**

T

TAPS **7**
TAPS (Tool for Auto-Registered Phones Support, Strumento di supporto per la registrazione automatica del telefono) **7**
Tasti di linea **10**
Tasti funzione
 ? **11**
 impostazioni **11**
 messaggi **11**
 rubriche **11**
 servizi **11**
Tasti programmabili
 descrizione **10**
 etichette **12**
Tasti softkey
 descrizione **11**
 etichette **12**
tasti, identificazione **9**
Tastiera **11**
tasto del display **10**
Tasto Display **13, 14**
Telefono IP di Cisco
 configurazione della funzione **16, 49**
 connessione **6**
 descrizione **9**
 documentazione **2**
 Guida in linea **14**
 registrazione **7**
 regolazione del supporto del ricevitore **7**
 regolazione dell'altezza **7**
 risoluzione dei problemi **51**
 servizi basati sul Web **47**

Touchscreen

abilitazione/disabilitazione **13**

funz. **12**

modalità di risparmio energetico **13**

modifica della lingua **42**

pulizia **13**

regolazione del contrasto **42**

Trasferimento, opzioni **23**

V

Volume, tasto **11**

W

WebDialer **18**

CISCO SYSTEMS



Sede centrale

Cisco Systems, Inc.
170 West Tasman Drive
San Jose, CA 95134-1706
U.S.A.

www.cisco.com
Tel: +1 408 526-4000
+1 800.553-NETS (6387)
Fax: +1408 526-4100

Sede europea

Cisco Systems International BV
Haarlerbergpark
Haarlerbergweg 13-19
1101 CH Amsterdam
The Netherlands

www.europe.cisco.com
Tel: +31 0 20 357 1000
Fax: +31 0 20 357 1100

Sede U.S.A.

Cisco Systems, Inc.
170 West Tasman Drive
San Jose, CA 95134-1706
U.S.A.

www.cisco.com
Tel: +1 408 526-7660
Fax: +1 408 527-0883

Sede Asia Pacifico

Cisco Systems, Inc.
168 Robinson Road
#28-01 Capital Tower
Singapore 068912

www.cisco.com
Tel: +65 6317 7777
Fax: +65 6317 7799

Cisco Systems conta oltre 200 uffici nei paesi indicati di seguito. Gli indirizzi, i numeri di telefono e i numeri di fax sono disponibili sul **sito Web Cisco all'indirizzo www.cisco.com/go/offices**

Arabia Saudita • Argentina • Australia • Austria • Belgio • Brasile • Bulgaria • Canada • Cile • Cina • Colombia • Corea • Costa Rica • Croazia • Danimarca • Dubai, UAE
Filippine • Finlandia • Francia • Germania • Giappone • Grecia • Hong Kong SAR • India • Indonesia • Irlanda • Israele • Italia • Lussemburgo • Malesia • Messico
Norvegia • Nuova Zelanda • Paesi Bassi • Perù • Polonia • Portogallo • Porto Rico • Regno Unito • Repubblica Ceca • Romania • Russia • Scozia • Singapore
Slovacchia • Slovenia • Spagna • Sud Africa • Svezia • Svizzera • Thailandia • Taiwan • Turchia • U.S.A. • Ucraina • Ungheria • Venezuela • Vietnam • Zimbabwe

CCSP, CCPV, il logo Cisco Square Bridge, Follow Me Browsing e StackWise sono marchi di Cisco Systems, Inc.; Changing the Way We Work, Live, Play, and Learn e iQuick Study sono marchi di servizio di Systems, Inc.; Access Registrar, Aironet, BPX, Catalyst, CCDA, CCDP, CCIE, CCIP, CCNA, CCNP, Cisco, il logo Cisco Certified Internetwork Expert, Cisco IOS, Cisco Press, Cisco Systems, Cisco Systems Capital, il logo Cisco Systems, Cisco Unity, Enterprise/Solver, EtherChannel, EtherFast, EtherSwitch, Fast Step, FormShare, GigaDrive, GigaStack, HomeLink, Internet Quotient, IOS, IP/TV, iQ Expertise, il logo iQ, iQ Net Readiness Scorecard, LightStream, Linksys, MeetingPlace, MGX, il logo Networkers, Networking Academy, Network Registrar, Packet, PIX, Post-Routing, Pre-Routing, ProConnect, RateMUX, ScriptShare, SlideCast, SMARTnet, The Fastest Way to Increase Your Internet Quotient e TransPath sono marchi registrati di Cisco Systems, Inc. e/o delle relative consociate negli Stati Uniti e in altri paesi.

Gli altri nomi di prodotti e società citati nel presente documento o sito Web sono marchi dei rispettivi proprietari. L'utilizzo del termine "partner" non implica una relazione di partnership tra Cisco e altre aziende. (0601R)

© 2006 Cisco Systems, Inc. Tutti i diritti riservati.



Il logo Java è un marchio o un marchio registrato di Sun Microsystems, Inc. negli Stati Uniti e in altri paesi.