

## **Cisco IP Phone 7970-serien för Cisco CallManager 4.1(3)**

**MED LICENS OCH GARANTI**

### **Ciscos huvudkontor**



Cisco Systems, Inc.  
170 West Tasman Drive  
San Jose, CA 95134-1706  
USA  
<http://www.cisco.com>  
Tel: +1-408 526-4000  
+1-800 553 NETS (6387)  
Fax: +1-408 526-4100

Textens artikelnummer: OL-7789-01





## Vanliga telefonfunktioner

Om du vill ...	Gör du så här ...
Visa samtalsloggar	Tryck på  och välj en samtalslogg. Du ringer genom att bläddra till en post och aktivera kopplingstenen.
Redigera ett nummer i en samtalslogg	Tryck på <b>Ändra</b> . Använd << eller >> när du vill radera eller hoppa över siffror.
Ringa från en företagskatalog	Välj  > <b>Företagskatalog</b> . Skriv bokstäver och tryck på <b>Sök</b> . Aktivera kopplingstenen.
Ring eller besvara ett nytt samtal med ett aktivt samtal	Tryck på <b>NyttSam</b> eller <b>Besvara</b> . Det första samtalet sätts automatiskt under förfrågan.
Förfrågan och Åter av samtal	Tryck på någon av de programstyrda knapparna <b>Förfr</b> eller <b>Åter</b> .
Överföra ett samtal till ett nytt nummer	Tryck på <b>Överför</b> , ange numret och lägg sedan på luren (eller tryck på <b>Överför</b> igen om överföring utan att lyfta luren inte kan användas i telefonen).
Överföra två samtal (på samma linje) till varandra	Bläddra till båda samtalen och tryck på <b>Välj</b> . Tryck sedan på <b>Fler</b> > <b>DirÖvf</b> . Om du vill vara kvar i samtalet trycker du på <b>Delta</b> .
Starta en standardkonferens	Tryck på <b>Fler</b> > <b>Konf</b> och ring sedan upp deltagaren. Tryck sedan på <b>Konf</b> igen.



Cisco, Cisco IOS, Cisco Systems och Cisco Systems logotyp är registrerade varumärken som tillhör Cisco Systems, Inc. eller dess dotterbolag i USA och vissa andra länder. Alla andra märken, namn eller varumärken som omnämns i detta dokument eller på denna webbplats tillhör respektive ägare. Användning av ordet partner betyder inte att det föreligger någon bolagsrelation mellan Cisco och något annat företag. (0501R)

© 2005 Cisco Systems, Inc. Med ensamrätt.

OL-7789-01

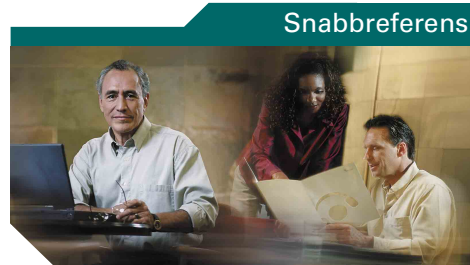

## Cisco IP-telefon 7970-serien

### Definitioner av programstyrda knappar

#### Ikonreferens

#### Definitioner av knappikoner

#### Vanliga telefonfunktioner







## Definitioner av programstyrda knappar

<b>Ändra</b>	Redigera ett nummer i en samtalslogg
<b>Åter</b>	Återställa ett samtal som är satt under förfrågan
<b>Återuppr</b>	Ta emot meddelande om att en upptagen anknnytning blir ledig
<b>Avbryt</b>	Avbryta en åtgärd eller stänga en skärm utan att tillämpa ändringarna
<b>AvbSKd</b>	Ta bort den person som lades till senast i konferenssamtalet
<b>AvslSam</b>	Frånkoppla aktuellt samtal
<b>Avsluta</b>	Gå tillbaka till föregående skärm
<b>Besvara</b>	Besvara ett samtal
<b>BrytIn</b>	Lägg till dig själv i ett samtal på en delad linje
<b>BrytinKonf</b>	Lägg till dig själv i ett samtal på en delad linje och upprätta ett konferenssamtal
<b>Delta</b>	Skapa ett konferenssamtal genom att koppla ihop flera samtal på en linje
<b>DirÖvf</b>	Överföra två samtal till varandra
<b>Fler</b>	Visa fler programstyrda knappar
<b>Hämta</b>	Besvara ett samtal i gruppen
<b>HämtG</b>	Besvara ett samtal i en annan grupp
<b>HämtO</b>	Besvara ett samtal i en annan grupp som är associerad med din grupp
<b>Huvud</b>	Visa huvudmenyn i hjälpen
<b>Konf</b>	Skapa ett konferenssamtal
<b>KonfList</b>	Visa konferensdeltagare
<b>Länkar</b>	Komma åt tillhörande hjälpavsnitt
<b>Meet-Me</b>	Vara värd för en Meet-Me-konferens
<b>Nytt</b>	Skapa ett nytt samtal



<b>Överföra</b>	Överföra ett samtal
<b>Parkera</b>	Lagra ett samtal med Parkera samtal
<b>Privat</b>	Hindra andra från att visa eller bryta in i samtal på en delad linje
<b>QRT</b>	Skicka information om samtalsproblem till systemadministratören
<b>Radera</b>	Återställ inställningar till standard
<b>Rensa</b>	Radera poster eller inställningar
<b>Ring</b>	Ringa ett angivet telefonnummer
<b>Ring igen</b>	Ringa det senast uppringda numret igen
<b>Rstmedd</b>	Skicka ett samtal till röstmeddelandesystemet
<b>Snabbval</b>	Ringa upp med hjälp av snabbvalsnummer
<b>Sök</b>	Söka efter en kataloglista
<b>Spara</b>	Spara de valda inställningarna
<b>Stäng</b>	Stänga aktuellt fönster
<b>Ta bort</b>	Ta bort tecken till höger om markören när du använder Ändra
<b>Ta bort</b>	Ta bort en konferensdeltagare
<b>Tillbaka</b>	Återgå till föregående hjälpavsnitt
<b>Uppdatera</b>	Uppdatera innehållet och visa den senaste informationen
<b>Välj</b>	Välja ett objekt på skärmen
<b>Vdb</b>	Aktivera/inaktivera vidarebefordran av samtal
<b>VidLäge</b>	Välj videovisningsläge för videokonferens
<<	Ta bort inskrivna tecken
>>	Flytta igenom de inskrivna tecknen

## Ikonreferens



### Samtalsstatus

	Vidarebefordran aktiverad
	Samtal under förfrågan
	Uppkopplat samtal
	Luren av
	Luren på
	Inkommande samtal
	Delad linje använd





### Säkra samtal

	Verifierat samtal
	Säkra samtal





### Vald inmatningsenhet

	Använd lur
	Använt headset
	Använd högtalartelefon

### Viktiga samtal

	Samtal med prioritet
	Samtal med mellanprioritet
	Samtal med hög prioritet
	Samtal med högsta prioritet

### Övriga funktioner

	Knappen Snabbval har konfigurerats
	Meddelande väntar
	Video aktiverad
	Valt alternativ
	Aktiverad funktion

## Definitioner av knappikoner

	Meddelanden
	Tjänster
	Hjälp
	Kataloger
	Inställningar
	Högtalare
	Tyst
	Headset



## Innehåll

---

### **Komma igång 1**

Använda handboken 1

Använda och rengöra pekskärmen 2

Ytterligare information 2

Mer information om hur du anpassar telefonen på webben 3

Säkerhets- och driftsinformation 3

### **Ansluta telefonen 6**

### **Översikt över telefonen 9**

Knappar och maskinvara 9

Funktioner på pekskärmen 12

Samtalshantering och navigeringstips 13

Linjer och samtal 13

Förstå samtals- och linjeikoner 13

Luren på och luren av 14

Välja samtal 14

Visa och växla mellan samtal 15

Välja pekskärmselement 16

Använda funktionsmenyer 16

Skriva och ändra text 17

Visa hjälp på telefonen 17

Förstå funktioner och tillgänglighet 17

## **Grundläggande samtalshantering 18**

- Ringa ett samtal **18**
- Besvara ett samtal **22**
- Avsluta ett samtal **23**
- Använda Förfrågan och Åter **23**
- Använda funktionen Tyst **23**
- Överföra ett uppkopplat samtal **24**
- Vidarebefordra samtal till ett annat nummer **25**
- Ringa konferenssamtal **26**
  - Olika typer av konferenssamtal **26**
  - Starta och delta i en standardkonferens **27**
  - Starta eller delta i en Meet-Me-konferens **28**

## **Avancerad samtalshantering 29**

- Lagra och hämta parkerade samtal **29**
- Hämta ett omdirigerat samtal på telefonen **30**
- Använda en delad linje **31**
  - Delade linjer **31**
  - Lägga till dig själv i ett samtal på en delad linje **32**
  - Hindra andra från att visa eller delta i ett samtal på en delad linje **33**
- Identifiera misstänkta samtal **33**
- Ringa och ta emot säkra samtal **34**
- Prioritera viktiga samtal **35**

## **Använda telefonlur, headset och högtalartelefon 36**

- Skaffa ett headset **36**
- Använda automatiskt svar med headset eller högtalartelefon **37**

## **Anpassa telefoninställningar 38**

- Justera volymen **38**
- Anpassa ring- och meddelandeindikatorer **39**
- Anpassa pekskärmen **39**
- Ställa in snabbvalsfunktioner **40**

## **Använda röstmeddelanden, samtalsloggar och kataloger 41**

Använda röstmeddelanden 41

Använda samtalsloggar och kataloger 42

## **Öppna webbsidorna för användaralternativ 43**

Logga in på webbsidorna för användaralternativ 43

Prenumerera på telefontjänster 44

## **Ytterligare konfigurationsalternativ 45**

### **Felsöka telefonen 47**

Använda verktyget Kvalitetsrapportering 47

## **Villkor för Ciscos ettåriga begränsade maskinvarugaranti 48**

## **Register 51**





## Komma igång

### Använda handboken

Den här handboken innehåller en översikt över funktionerna i telefonen. Du kan läsa hela handboken för att få en fullständig uppfattning om telefonens alla funktioner. Om du vill ha information om specifika områden kan du använda tabellen nedan.

Om du vill ...	Gör du så här
Utforska telefonen på egen hand	Tryck på  på telefonen om du behöver hjälp.
Rengöra pekskärmen	Se "Använda och rengöra pekskärmen" på sidan 2.
Läsa säkerhetsinformationen	Se "Säkerhets- och driftsinformation" på sidan 3.
Ansluta telefonen	Se "Ansluta telefonen" på sidan 6.
Använda telefonen när den har installerats	Börja med "Översikt över telefonen" på sidan 9.
Veta mer om vad knapplamporna betyder	Se "Knappar och maskinvara" på sidan 9.
Veta mer om pekskärmen	Se "Funktioner på pekskärmen" på sidan 12.
Ringa samtal	Se "Ringa ett samtal" på sidan 18.
Sätta samtal under förfrågan	Se "Ringa ett samtal" på sidan 18.
Använda funktionen Tyst	Se "Använda funktionen Tyst" på sidan 23.
Överföra samtal	Se "Överföra ett uppkopplat samtal" på sidan 24.
Ringa konferenssamtal	Se "Ringa konferenssamtal" på sidan 26.
Dela ett telefonnummer	Se "Använda en delad linje" på sidan 31.
Använda telefonen som en högtalartelefon	Se "Använda telefonlur, headset och högtalartelefon" på sidan 36.
Ändra volymnivåerna eller ringsignalen	Se "Anpassa telefoninställningar" på sidan 38.
Ställa in snabbval	Se "Ställa in snabbvalsfunktioner" på sidan 40.
Visa missade samtal	Se "Använda samtalsloggar och kataloger" på sidan 42.

# Använda och rengöra pekskärmen

Din Cisco IP -telefon 7970G har en färgpekskärm med hög upplösning. I nedanstående tabell finns rekommendationer för hur du bäst skyddar och underhåller pekskärmen.

<b>Om du vill ...</b>	<b>Gör du så här</b>
Välja pekskärmselement	Tryck på (eller knacka) på ett element på pekskärmen med fingertoppen. Använd endast din fingertopp när du trycker på pekskärmen. Telefonens pekskärm utformades för användning av fingertoppen, om du använder något annat objekt kan du skada skärmen.
Inaktivera pekskärm	Tryck på Visa-knappen och håll i minst en sekund. Visa-knappen ändras till blinkande grönt, på skärmen visas ett meddelande om att pekskärmen är inaktiverad. Peksjärmen är inaktiverad i cirka en minut, om du inte hinner aktivera den innan dess.
Aktivera pekskärmen	Tryck på Visa-knappen och håll i minst en sekund. Visa-knappen slutar blinka, på skärmen visas ett meddelande om att pekskärmen är aktiverad.
Rengöra pekskärmen	Inaktivera pekskärmen innan du rengör den. När pekskärmen har inaktiverats använder du en mjuk, torr trasa och torkar av den. Använd inte vätskor eller pulver när du rengör telefonen. Om du använder något annat än en mjuk och torr trasa kan telefonens komponenter skadas och fel uppstå.
Väcka pekskärmen	När du använder telefonen första gången på morgonen, eller efter en period av inaktivitet (perioden bestäms av systemadministratören), kan bakgrundsljuset vara inaktiverat. Detta är ett "sovläge" som påminner om datorns skärmläckare. Du väcker, eller aktiverar, pekskärmen genom att trycka på någon knapp eller på pekskärmen. Du kan också lyfta telefonluren.

## Ytterligare information

Du kan nå den mest aktuella Cisco IP-telefondokumentationen på webben på denna webbadress:

[http://www.cisco.com/univercd/cc/td/doc/product/voice/c\\_ipphon/index.htm](http://www.cisco.com/univercd/cc/td/doc/product/voice/c_ipphon/index.htm)

Du kan nå Ciscos webbplats på följande adress:

<http://www.cisco.com/>

Du kan nå Ciscos internationella webbplatser via denna webbadress:

[http://www.cisco.com/public/countries\\_languages.shtml](http://www.cisco.com/public/countries_languages.shtml)

## Mer information om hur du anpassar telefonen på webben

Cisco IP-telefonen är en nätverksenhet som kan dela information med andra nätverksenheter inom företaget, bland annat din dator. Du kan använda webbsidorna med användaralternativ i Cisco CallManager för att upprätta och anpassa telefontjänster och konfigurera telefonfunktioner och -inställningar från datorn. I den här handboken finns en kort översikt över dessa funktioner. För fullständiga anvisningar, se *Customizing Your Cisco IP Phone on the Web* på följande webbadress:

[http://www.cisco.com/univercd/cc/td/doc/product/voice/c\\_ipphon/index.htm](http://www.cisco.com/univercd/cc/td/doc/product/voice/c_ipphon/index.htm)

## Säkerhets- och driftsinformation

### Installera och använd telefonen

Läs följande säkerhetsvarningar innan du installerar eller använder telefonen:



**Varning!**

#### **VIKTIGA SÄKERHETSINSTRUKTIONER**

**Denna varningssymbol signalerar fara. Du befinner dig i en situation som kan leda till personskada. Innan du utför arbete på någon utrustning måste du vara medveten om farorna med elkretsar och känna till hur du förebygger skador.**

#### **SPARA DESSA INSTRUKTIONER**



**Varning!**

**Läs installationsinstruktionerna innan du ansluter systemet till strömkällan.**



**Varning!**

**Det slutgiltiga kasserandet av denna produkt ska hanteras enligt landets lagar och förordningar.**



**Varning!**

**Under åskväder ska du inte arbeta på systemet och inte heller koppla och frångkoppla kablar.**



**Varning!**

**Undvik elektriska stötar genom att inte koppla säkerhetskretsar med extra låg spänning (SELV-kretsar) till kretsar med telefonnätspänning (TNV-kretsar). LAN-portar innehåller SELV-kretsar och WAN-portar innehåller TNV-kretsar. Vissa LAN- och WAN-portar är försedda med RJ-45-kontakter. Iaktta försiktighet vid anslutning av kablar.**

**Viktigt**

---

Interna strömkretsar skickar ström genom kommunikationskabeln. Använd kabeln som medföljer produkten eller en kommunikationskabel på minst 24 AWG.

---

**Varning!**

---

**Nättaggregatet måste vara placerat inomhus.**

---

**Använda ett externt nättaggregat**

Följande varningar gäller när du använder den externa strömförsörjningsenheten med Cisco IP-telefonen:

**Varning!**

---

**Produkten är beroende av kortslutningsskyddet (överström) i byggnaden. Se till att du använder en säkring eller ett överspänningsskydd som inte överskrider 120V, 15A i USA (240V, 10A utanför USA) på fasledarna (alla strömbärande ledare).**

---

**Varning!**

---

**Enheten är utformad för jordade elnät (TN-system).**

---

**Varning!**

---

**Kontakten i vägguttaget måste alltid vara åtkomlig eftersom den utgör den huvudsakliga fränkopplingsenheten.**

---

**Viktigt**

---

Använd endast det nättaggregat som medföljer den här produkten.

---

## Använda externa enheter med Cisco IP-telefonen

Följande information gäller när du använder externa enheter med telefonen:

Cisco rekommenderar att du använder externa enheter av hög kvalitet (högtalare, mikrofoner och headset) som är avskärmade mot oönskade radiofrekvens- och tonfrekvenssignaler (RF respektive AF).

Beroende på enheternas kvalitet och närheten till andra enheter, till exempel mobiltelefoner eller radiosändare/ mottagare, kan vissa störningar förekomma. Om det förekommer störningar prövar du ett eller flera av följande förslag:

- Flytta bort den externa enheten från källan till radio- eller tonsignalerna.
- Led bort den externa enhetens kablar från källan till radio- eller tonsignalerna.
- Använd skärmade kablar till den externa enheten eller kablar med bättre avskärmning och kontakt.
- Minska längden på kabeln till den externa enheten.
- Använd ferrit eller liknande till den externa enhetens kablar.

Cisco garanterar inte systemets effektivitet och funktioner, eftersom Cisco inte har kontroll över kvaliteten på externa enheter, kablar och kontakter. Systemet fungerar när ändamålsenliga enheter har anslutits med kablar och kontakter av hög kvalitet.



### Viktigt

---

Använd endast externa högtalare, mikrofoner och headset som uppfyller EMC-direktivet [89/336/EC] inom EU.

---

# Ansluta telefonen

Det är antagligen systemadministratören som ansluter din nya Cisco IP-telefon till företagets IP-telefonnät. Om du ska ansluta telefonen själv tar du bilden och tabellen nedan till hjälp.

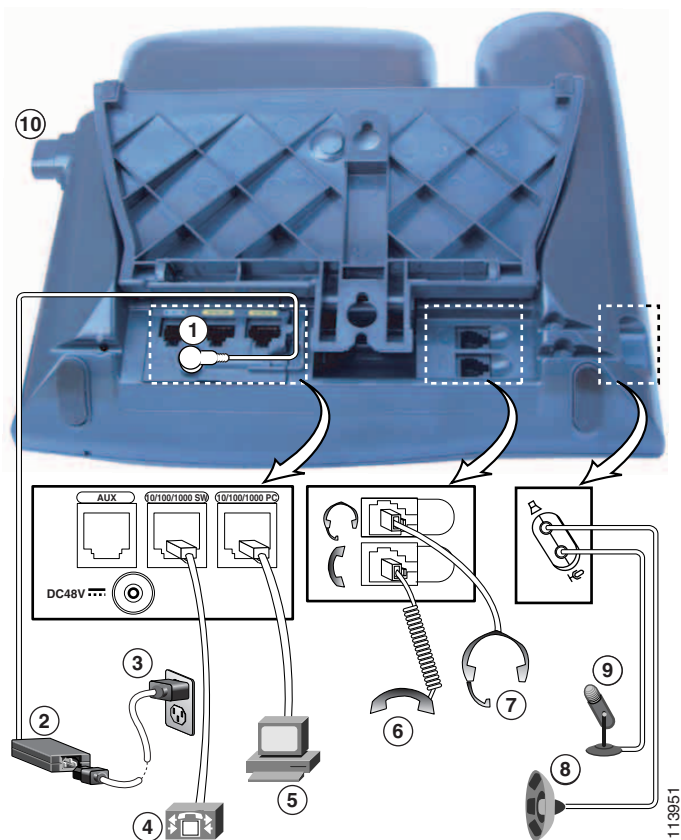

<b>1</b>	Likströmsadapterport (DC48V)	<b>6</b>	Telefonlursport
<b>2</b>	Nättaggregat med likströmskontakt för telefon	<b>7</b>	Headsetport
<b>3</b>	Växelströmskabel med vägguttagskontakt	<b>8</b>	Port för externa högtalare
<b>4</b>	Nätverksport (10/100/1000 <sup>1</sup> SW)	<b>9</b>	Port för extern mikrofon
<b>5</b>	Åtkomstport (10/100/1000 <sup>1</sup> PC)	<b>10</b>	Basställsknapp

1. Inte tillgängligt för alla telefonmodeller. Be systemadministratören om hjälp.

## Justera basstället

Ändra telefonens vinkel på skrivbordet genom att trycka på basställsknappen och justera basstället.

## Justera telefonlurshållaren

När du ansluter telefonen kan du justera telefonlurshållaren så att luren inte ska kunna falla ur klykan. Anvisningar om hur du gör finns i tabellen nedan.

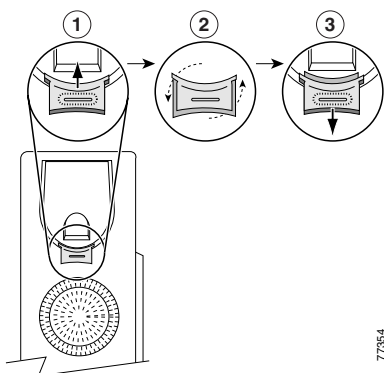

77354

<b>1</b>	Lägg telefonluren åt sidan och dra bort den fyrkantiga plastfliken från telefonlurshållaren.
<b>2</b>	Vänd fliken 180 grader.
<b>3</b>	Stick tillbaka fliken i hållaren. Flikens överdel utgör nu en förlängning. Lägg tillbaka telefonluren i hållaren.

## Registrera med TAPS

När telefonen har anslutits till nätet kanske administratören ber dig registrera telefonen automatiskt med hjälp av TAPS (Tool for Auto-Registered Phones Support). Du kan använda TAPS både till en ny telefon och när du ersätter en befintlig telefon.

Registrera genom att ta upp telefonluren, ange TAPS-anknytningen som du får av administratören och följ sedan anvisningarna i luren. Du kan behöva ange hela telefonnumret, inklusive riktnummer. När ett bekräftelsemeddelande visas på telefonen lägger du på luren. Telefonen startas om automatiskt.

## **Information om headset**

Om du vill använda ett headset ansluter du det till headsetporten på baksidan av telefonen.

Även om Cisco Systems gör en del intern testning av headset från andra företag, kan inte Cisco garantera att headset och telefonlurar från andra företag fungerar tillsammans med Cisco IP-telefoner. På grund av de inkonsekvenser som råder i miljöer och maskinvara på de platser där Cisco IP-telefoner används, finns ingen "bästa" lösning som passar alla miljöer. Cisco rekommenderar att kunderna testar vilka headset som passar bäst i aktuell miljö, innan de placerar ut ett stort antal enheter i nätverket.

I vissa situationer kan mekaniken eller elektroniken i olika headset göra att de som ringer utifrån hör ett eko av sin egen röst när de pratar med någon som använder en Cisco IP-telefon.

Cisco Systems rekommenderar att du använder externa enheter av hög kvalitet, t.ex. headset som är avskärmade mot oönskade radiofrekvens- och tonfrekvensignaler (RF respektive AF). Beroende på enheternas kvalitet och närheten till andra enheter, till exempel mobiltelefoner eller radiosändare/mottagare, kan vissa störningar förekomma. För mer information, se "Använda externa enheter med Cisco IP-telefonen" på sidan 5.

Det största skälet till varför ett visst headset inte kan användas i en Cisco IP-telefon, är risken för ett hörbart brum. Detta brum kan antingen höras av den som ringer utifrån eller av både den som ringer utifrån och du som använder Cisco IP-telefonen. En del brum kan orsakas av olika typer av externa källor, t.ex. elektriskt ljus och närheten av elektriska motorer eller stora datorskärmar. I vissa fall kan ett brum som hörs av en användare minskas eller tas bort med hjälp av en gemensam nätadapter (CP-PWR-CUBE-2). För mer information, se "Använda ett externt nätaggregat" på sidan 4.

### **Användarens ljudupplevelse**

Förutom den fysiska, mekaniska och tekniska funktionaliteten, måste ljudet i ett headset vara tillräckligt bra för dig (användaren) och den du pratar med. Upplevelsen av ljud är subjektiv och Cisco kan inte garantera prestanda hos headset eller telefonlurar, men några av headseten och telefonlurarna på nedanstående webbplatser har rapporterats fungera väl med Cisco IP-telefoner.

Det är dock kundens ansvar att testa utrustningen i sin egen miljö för att komma fram till vad som passar bäst.

För information om headset, se:

<http://vxicorp.com/cisco>

<http://plantronics.com>

# Översikt över telefonen

---

Ciscos IP-telefoner i 7970-serien har många funktioner och röstkommunikation via samma nätverk som datorn. Du kan bland annat ringa och ta emot samtal, sätta samtal under förfrågan, använda snabbvalsnummer, överföra samtal och genomföra konferenssamtal.

Förutom grundläggande samtalshantering har telefonen specialfunktioner eller avancerade funktioner som du kan använda för att utöka och anpassa möjligheterna till samtalshantering.

Med Cisco IP-telefonen kan du också:

- Använda data och tjänster i nätverket. Du kan använda särskilda webbaserade tjänster från telefonen.
- Styra användaralternativen online. Du kan anpassa telefonens funktioner med hjälp av datorns webbläsare.
- Ett omfattande system med onlinehjälp. Du kan få bra tips, beskrivningar och instruktioner direkt i telefonen.

## Knappar och maskinvara

Maskinvaran i telefonen omfattar bland annat:

















- En fyrfärgs pekskärm
- Åtta upplysta linjeknappar med uppdaterad samtalsstatus
- Stöd för högtalartelefon och headset
- Fem programstyrda knappar för telefonifunktioner
- Fyra funktionsknappar för meddelanden, kataloger, tjänster och inställningar
- Enknappsåtkomst till inbyggd onlinehjälp
- Knapp för att temporärt inaktivera pekskärmen och för att väcka den från energisparläge

För mer information, se nedanstående bild och tabell.

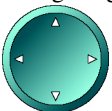

98454





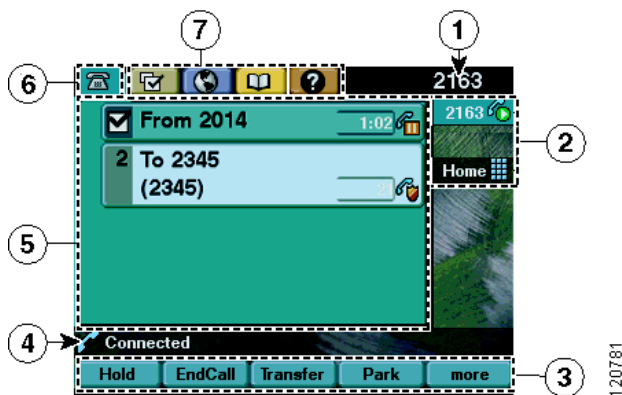

<p><b>1</b> Programmerbara knappar</p> <p>●</p>	<p>Beroende på hur de har konfigurerats, kan du med hjälp av dessa programmerbara knappar få åtkomst till:</p> <ul style="list-style-type: none"> <li>• Telefonlinjer (linjeknappar)</li> <li>• Snabbvalsnummer (snabbvalsknappar)</li> <li>• Webbaserade tjänster (t.ex. en knapp för personlig adressbok)</li> <li>• Telefonfunktioner (t.ex. en Privat-knapp)</li> </ul> <p>Knapparna har olika ljus för olika status:</p> <ul style="list-style-type: none"> <li>● Grön, fast. Aktivt samtal på linjen (luren av)</li> <li>● Grön, blinkande. Samtal under förfrågan på linjen</li> <li>● Gul, fast. Sekretessfunktionen aktiverad</li> <li>● Gul, blinkande. Inkommande samtal på linjen</li> <li>● Röd. Delad linje, upptagen</li> <li>● Ingen färg. Ingen samtalsaktivitet (luren på)</li> </ul>
<p><b>2</b> Basställsknapp</p>	<p>Använd om du vill justera telefonbasens vinkel.</p>

3	Visaknapp 	Väcker pekskärmen från energisparläge eller inaktiverar för rengöring.  Ingen färg. Peksärm tillgänglig, klar för användning  Grön blinkande. Peksärm inaktiverad  Grön fast. Peksärm och bakgrundsljus inaktiverat Se "Använda och rengöra pekskärmen" på sidan 2.
4	Meddelandeknapp 	Ringer automatiskt upp din röstmeddelandetjänst (beroende på tjänst) Se "Använda röstmeddelanden" på sidan 41.
5	Katalogknapp 	Öppnar/stänger Katalog-menyn. Använd den här knappen när du vill visa samtalsloggar och företagskataloger. Se "Använda samtalsloggar och kataloger" på sidan 42.
6	Hjälpknapp 	Aktiverar Hjälp-menyn. Se "Visa hjälp på telefonen" på sidan 17.
7	Inställningsknapp 	Öppnar/stänger Inställningar-menyn. Använd när du vill ändra pekskärmens utseende och ringsignaler. Se "Anpassa telefoninställningar" på sidan 38.
8	Tjänstknapp 	Öppnar/stänger Tjänster-menyn. Se "Öppna webbsidorna för användaralternativ" på sidan 43.
9	Volymknapp 	Styr volymen och andra inställningar. Se "Anpassa telefoninställningar" på sidan 38.
10	Högtalarknapp 	Aktiverar och inaktiverar högtalartelefonen.
11	Tystnadsknapp 	Aktiverar och inaktiverar funktionen Tyst.
12	Headsetknapp 	Aktiverar och inaktiverar headsetet.
13	Navigeringsknapp 	Med den här knappen kan du gå igenom menyer och markera element. Använd knappen tillsammans med programstyrda knappar när du vill aktivera markerade element. Du kan också, om telefonluren är på, trycka på navigeringsknappen för att komma åt telefonnumren i din logg över ringda samtal.
14	Knappsats 	Med de här knapparna kan du ringa telefonnummer, skriva bokstäver och välja menyelement.
15	Programstyrda knappar 	Varje knapp aktiverar ett alternativ för en programstyrd knapp (visas på pekskärmen).
16	Lampa på telefonluren 	Indikerar ett inkommande samtal eller ett nytt röstmeddelande.
17	Peksärm 	Visar telefonfunktionerna. Se "Funktioner på pekskärmen" på sidan 12.

# Funktioner på pekskärmen

Så här kan din huvudpekskärm se ut med aktiva samtal och flera öppna funktionsmenyer. Tryck (eller knacka) med fingertoppen för att aktivera beröringskänsliga element på pekskärmen.



<b>1</b>	Primär telefonlinje	Visar telefonnumret (anknytningsnumret) för den primära telefonlinjen. Om flera flikar är öppna visas även tid och datum.
<b>2</b>	Ikoner för programmerbara knappar	Ikoner visar hur programmerbara knappar  är inställda i telefonen: <ul style="list-style-type: none"> <li> Telefonlinjeikon. Motsvarar en telefonlinje och visar samtals- eller linjestatus. Din telefon kan ha flera telefonlinjer.</li> <li> Snabbvalsikon. Om tillgänglig, motsvarar en snabbvalsknapp. Se ”Ställa in snabbvalsfunktioner” på sidan 40.</li> <li> Telefontjänstikon. Om tillgänglig, motsvarar en webbaserad telefontjänst, t.ex. den personliga adressboken.</li> <li> Funktionsikon. Om tillgänglig, motsvarar en funktion, t.ex. Privat.</li> </ul>
<b>3</b>	Etiketter för programstyrda knappar	Varje etikett visar en programstyrd funktion. Om du vill aktivera en programstyrd knapp, trycker du på  eller på knappens etikett på pekskärmen.
<b>4</b>	Statusfält	Visar ljudlägesikoner, statusinformation och aktuella instruktioner.
<b>5</b>	Samtalsaktivitetsområde	Visar aktuella samtal per linje, inklusive samtals-ID, samtalets längd och samtalsstatus. Se ”Visa och växla mellan samtal” på sidan 15.
<b>6</b>	Telefonflik	Visar samtalsaktivitet. Tryck på den här fliken för att återgå till samtalsaktivitetsområdet, om nödvändigt.
<b>7</b>	Funktionsflikar	Var och en motsvarar en öppen funktionsmeny. Tryck på en flik för att gå mellan öppna menyer. Se ”Använda funktionsmenyer” på sidan 16.

## Samtalshantering och navigeringstips

Ta hjälp av dessa riktlinjer när du hanterar samtal och navigerar bland menyerna på Cisco IP -telefonen.

### Linjer och samtal

Det kan vara lätt att blanda ihop *linjer* och *samtal* på telefonen. Följande definition hjälper dig att undvika förväxling:

#### Linjer





Telefonmodellerna i Cisco IP-telefon 7970-serien kan ha upp till åtta linjer. Varje linje motsvarar ett telefonnummer (eller anknytning) som andra kan använda för att ringa dig. Hur många tillgängliga linjer som finns på telefonen beror på hur systemadministratören konfigurerar de programstyrda knapparna. Du kan se hur många linjer du har genom att titta på de programmeringsbara knappikonerna och etiketterna på pekskärmen. Du har lika många linjer som du har telefonnummer och telefonlinjeikoner: 



#### Samtal

Varje linje kan hantera flera samtal. Det innebär att du kan hantera flera olika samtal på en telefonlinje. Standardinställningen är fyra samtal per linje, men systemadministratören kan justera detta antal efter dina behov. Oavsett hur många linjer det finns, kan telefonen hantera högst 200 samtal i taget.

### Förstå samtals- och linjeikoner



Ikoner för samtalsstatus visas. Med dessa ikoner kan du se om samtalet är satt under förfrågan, om det ringer, är uppkopplat o.s.v.

Ikon	Samtals- eller linjestatus	Beskrivning
	Luren på	Ingen samtalsaktivitet på linjen. Om du ringer med telefonluren på startar inte samtalet förrän du tar av luren.
	Luren av	Du håller på att slå ett nummer eller ett utgående samtal ringer. Mer information om uppringningsalternativ, se "Ringa ett samtal" på sidan 18.
	Uppkopplat samtal	Ditt samtal är kopplat till den andra parten.
	Ringande samtal	Ett inkommande samtal ringer på en av linjerna. För mer information, se "Besvara ett samtal" på sidan 22.
	Samtal under förfrågan	Du har satt detta samtal under förfrågan. För mer information, se "Använda Förfrågan och Åter" på sidan 23.

Ikon	Samtals- eller linjestatus	Beskrivning
	Fjärranvändning	En annan telefon som delar linjen har ett uppkopplat samtal. För mer information, se "Använda en delad linje" på sidan 31.
	Verifierat samtal	Se "Ringa och ta emot säkra samtal" på sidan 34.
	Krypterat samtal	Se "Ringa och ta emot säkra samtal" på sidan 34.

## Luren på och luren av

Vissa aktiviteter och instruktioner är olika beroende på om *luren ligger på* eller om *luren är av*.

- Luren på: Telefonluren ligger på, inga samtal är aktiva och det finns ingen kopplingston. Du kan *ringa med luren på*, vilket innebär att du kan slå eller välja ett telefonnummer innan du aktiverar samtalet. När luren är på visas denna ikon bredvid varje telefonnummer: .
- Luren av: Telefonluren ligger inte i klykan, högtalaren är aktiv eller också har du använt någon av ett flertal andra metoder för att få kopplingston eller för att svara på ett inkommande samtal. När telefonluren är av visas en av dessa ikoner, beroende på samtals- eller linjestatus:  eller . För mer information, se "Förstå samtals- och linjeikoner" på sidan 13.





## Välja samtal

För att kunna använda vissa av telefonfunktionerna måste du välja samtal. Om du t.ex. har fyra samtal satta under förfrågan men endast vill koppla ihop två av dem i ett konferenssamtal, måste du välja vilka samtal du vill lägga till i konferensen innan du aktiverar funktionen.

Om du vill ...	Gör du så här ...
Markera ett samtal	Bläddra igenom samtalslistan med hjälp av navigeringsknappen. Markerade samtal visas på en ljusare och mer ljusstark bakgrund.
Välja ett samtal	Markera ett uppkopplat samtal eller ett samtal under förfrågan och tryck på <b>Välj</b> . Valda samtal markeras med <input checked="" type="checkbox"/> .
Kontrollera valda samtal	Bläddra igenom samtalslistan med hjälp av navigeringsknappen. Valda samtal anges med <input checked="" type="checkbox"/> och sorteras tillsammans i listan.

## Visa och växla mellan samtal

Genom att följa tipsen nedan växlar du enkelt mellan samtal på en eller flera linjer. Om det samtal du vill växla till inte är markerat automatiskt trycker du på samtalsvisningen på pekskärmen eller bläddrar till den.

Om du vill ...	Gör du så här ...
Växla mellan samtal på samma linje	Markera samtalet som du växlar till och tryck på <b>Åter</b> . Det andra samtalet sätts automatiskt under förfrågan.
Växla från ett uppkopplat samtal till ett inkommande (ringande) samtal	Tryck på <b>Besvara</b> eller tryck på en knapp som blinkar gult  . När du gör det sätts det första samtalet under förfrågan.
Växla mellan samtal på olika linjer	Tryck på den blinkande gröna knappen  för den linje du växlar till. Om det bara finns ett samtal under förfrågan på linjen, återupptas samtalet automatiskt. Om det finns flera samtal under förfrågan markerar du samtalet i fråga (om det behövs) och trycker på <b>Åter</b> .
Visa alla samtal på en viss linje	Tryck på  och sedan genast på linjeknappen. När du gör det visas samtalsdetaljer, men samtalsstatus ändras inte. Denna funktion är därför praktisk när du pratar på en linje och vill sätta samtal under förfrågan på en annan linje.
Visa en översikt över linjeaktivitet (ett samtal per linje)	Tryck på  för den markerade linjen. (En linje markeras när de samtal som hör till den visas på pekskärmen.) När du gör detta växlar telefonen till <i>samtalsöversiktsläge</i> och ett samtal per linje visas. Detta samtal är antingen det aktiva samtalet eller, om alla samtal är satta under förfrågan, det samtal som har varit satt under förfrågan längst tid. Du går tillbaka till standardvyn genom att trycka på  och sedan genast på linjeknappen.

### Tips

- Endast ett samtal kan vara aktivt. De andra samtalen sätts automatiskt under förfrågan.
- När du har flera samtal på en linje visas samtal med högst prioritet och längst samtalstid överst i samtalslistan. Se ”Prioritera viktiga samtal” på sidan 35.
- Samtal av samma typ sorteras tillsammans i samtalslistan. Det innebär att de samtal du har hanterat på något sätt grupperas först, sedan grupperas markerade samtal och slutligen grupperas de samtal som du ännu inte har besvarat.

## Välja pekskärmselement

Så här väljer du ett pekskärmselement...	Gör du så här...
Genom att röra	Tryck på (eller knacka) på ett element på pekskärmen med fingertoppen. Observera att om du trycker på ett telefonnummer på pekskärmen kan det numret ringas upp.
Med hjälp av nummer	Tryck på motsvarande nummer på knappsatsen. Tryck t.ex. på <b>4</b> om du vill välja det fjärde elementet på en meny.
Genom att bläddra	Tryck på navigeringsknappen och bläddra igenom en lista och markera ett element. Tryck på en programstyrd knapp, t.ex. <b>Välj</b> eller <b>Ring</b> för att avsluta åtgärden. Du kan också knacka med fingertoppen på elementet på pekskärmen.

## Använda funktionsmenyer







Om du vill ...	Gör du så här ...
Öppna eller stänga en funktionsmeny	Tryck på en funktionsknapp:  Meddelanden  Tjänster  Hjälp  Kataloger  Inställningar
Bläddra igenom en lista eller meny	Tryck på navigeringsknappen.
Gå tillbaka en nivå i en funktionsmeny	Tryck på <b>Avsluta</b> . (Observera att menyn stängs om du trycker på Avsluta från den översta nivån i en meny.)
Växla mellan öppna funktionsmenyer	Tryck på en funktionsflik på pekskärmen. (Varje funktionsmeny har en motsvarande flik. Fliken visas när funktionsmenyn är öppen.)

## Skriva och ändra text

Om du vill ...	Gör du så här ...
Skriv en bokstav på pekskärmen	Välj en bokstav (gemen eller versal) från popup-menyn genom att trycka på en knapp på knappsatsen en eller flera gånger. När du gör ett uppehåll flyttas markören automatiskt och du kan skriva nästa bokstav.
Ta bort ett tecken eller flytta markören	Tryck på << eller <b>Ta bort</b> när du vill ta bort ett tecken. Tryck på >> om du vill flytta markören till höger.

## Visa hjälp på telefonen

I din Cisco IP-telefon finns en omfattande onlinehjälp. Hjälpavsnitten visas på pekskärmen. För mer information, se tabellen nedan.

Om du vill ...	Gör du så här ...
Visa huvudmenyn	Tryck på  på telefonen och vänta ett par sekunder så visas menyn. Om du redan är i hjälpen trycker du på <b>Huvudmeny</b> . På huvudmenyn finns bl.a.: <ul style="list-style-type: none"> <li>• Om Cisco IP-telefonen. Detaljerad beskrivning av telefonen</li> <li>• Hur gör jag för att? Instruktioner för och information om vanliga telefonfunktioner</li> <li>• Uppringningsfunktion. Beskrivningar och instruktioner för uppringningsfunktioner</li> <li>• Hjälp. Tips om hur du använder och kommer åt hjälpen</li> </ul>
Veta mer om en knapp eller programstyrd knapp	Tryck på  och sedan snabbt på en vanlig eller programstyrd knapp.
Veta mer om ett menyelement	Tryck på  och sedan snabbt på menyalternativet på pekskärmen. Du kan också snabbt trycka på  två gånger när menyalternativet är markerat.
Få hjälp	Tryck på  . Efter en till två sekunder trycker du på  igen eller väljer Hjälp på Huvudmenyn.

## Förstå funktioner och tillgänglighet







Hur du använder Cisco IP-telefonen och de funktioner som finns tillgängliga kan variera beroende på vilken samtalsbehandlingsagent som används i företaget och även hur företaget har valt att konfigurera telefonsystemet. Därför kan det hända att du inte kan använda alla funktionerna i den här handboken. Vissa funktioner kan också fungera på ett annorlunda sätt på din telefon än vad som beskrivs i handboken. Kontakta systemadministratören om du har frågor om funktionerna och deras tillgänglighet.





# Grundläggande samtalshantering





I det här avsnittet beskrivs grundläggande samtalshantering, som att ringa, besvara, överföra samtal och konferenssamtal. Funktionerna som du använder när du utför aktiviteterna är standard och tillgängliga på de flesta telefoner.



## Ringa ett samtal

När du vill ringa ett samtal lyfter du telefonluren och slår numret. Du kan också använda något av de andra alternativen som beskrivs i tabellen nedan.

Om du vill ...	Gör du så här ...
Ringa med luren på (utan att först få en kopplingston)	<p>Gör något av följande:</p> <ul style="list-style-type: none"><li>• Ange ett telefonnummer. (Funktionen Automatisk ringning kan visa förslag på matchande telefonnummer från dinlogg över ringda samtal.)</li><li>• Tryck på <b>navigeringsknappen</b> för att visa telefonnummer från dinlogg över ringda samtal.</li></ul> <p>Tryck sedan på det telefonnummer som visas på pekskärmen för att ringa upp. Eller gör på något av följande sätt för att ringa markerat telefonnummer med telefonluren av.</p> <ul style="list-style-type: none"><li>• Lyft luren.</li><li>• Tryck på  eller .</li><li>• Tryck på <b>Ring</b>.</li><li>• Tryck på  (en linjeknapp).</li></ul>
Använda högtalartelefonen	<p>Tryck på <b>Nytt samtal</b> och ange ett telefonnummer. Du kan också trycka på  innan eller efter att du slår ett nummer, använder återuppringning eller använder ett snabbvalsnummer.</p> <p>Flera av de sätt som används för att slå ett nummer aktiverar högtalartelefonen, under förutsättning att luren ligger i klykan och  är släckt. Detta inkluderar att trycka på <b>Ring igen</b>, en snabbvalsknapp eller ett telefonnummer på pekskärmen.</p>
Ringa det senast uppringda numret igen	<p>Tryck på <b>Ring igen</b>. Normalt används den primära linjen. Du kan emellertid öppna en sekundär linje och sedan trycka på <b>Ring igen</b>. Öppna en linje genom att trycka på .</p>

Om du vill ...	Gör du så här ...
Slå ett snabbvalsnummer	<p>Gör något av följande:</p> <ul style="list-style-type: none"> <li>Tryck på  (en snabbvals knapp) före eller efter kopplingstenen.</li> <li>Ange ett snabbvalsnummer (1-99 på knappsatsen) när luren är på och tryck på <b>Snabbval</b>.</li> </ul> <p>För mer information, se ”Ställa in snabbvalsfunktioner” på sidan 40.</p>
Ringa ett samtal när ett annat samtal är aktivt (på en annan linje)	Tryck på  för den nya linjen. Samtalet på den första linjen placeras automatiskt under förfrågan.
Ringa ett samtal när ett annat samtal är aktivt (med samma linje)	Tryck på <b>Förfr</b> och sedan på <b>Nytt</b> . Du kan nu slå ett nummer, använda ett snabbvalsnummer eller återuppringning. Du kan också fortsätta det aktiva samtalet medan du förbereder dig för att ringa från en samtalslogg eller katalog. (Se följande två rader i den här tabellen för mer information.)
Ringa från en samtalslogg	<p>Välj  &gt; <b>Missade samtal</b>, <b>Mottagna samtal</b>, eller <b>Ringda samtal</b>. Ring genom att trycka på loggen eller bläddra till den och aktivera kopplingstenen.</p> <p>Om du vill ringa från en samtalslogg under tiden du pratar i telefonen, bläddrar du fram till en samtalspost och trycker på <b>Ring</b>. Välj sedan ett alternativ på menyn för hur du vill hantera det ursprungliga samtalet:</p> <ul style="list-style-type: none"> <li><b>Förfr</b> Det första samtalet sätts under förfrågan och det andra samtalet rings.</li> <li><b>Överför</b> Den första parten överförs till den andra. (Tryck sedan på <b>Överför</b> igen för att avsluta aktiviteten.)</li> <li><b>Konf</b> Ett konferenssamtal med alla parter skapas. (Tryck sedan på <b>Konf</b> igen för att avsluta aktiviteten.)</li> <li><b>Avsluta</b> Det första samtalet kopplas från och det andra samtalet rings.</li> </ul>
Ringa från en företagskatalog på telefonen	<p>Välj  &gt; <b>Företagskatalog</b> (namnet kan variera). Skriv bokstäver med hjälp av knappsatsen och tryck på <b>Sök</b>. Ring genom att trycka på loggen eller bläddra till den och aktivera kopplingstenen.</p> <p>Om du vill ringa från en katalog under tiden du pratar i telefonen, bläddrar du till en post och trycker på <b>Ring</b>. Välj sedan ett alternativ på menyn för hur du vill hantera det ursprungliga samtalet:</p> <ul style="list-style-type: none"> <li><b>Förf</b> Det första samtalet sätts under förfrågan och det andra samtalet rings.</li> <li><b>Överför</b> Den första parten överförs till den andra. (Tryck sedan på <b>Överför</b> igen för att avsluta aktiviteten.)</li> <li><b>Konf</b> Ett konferenssamtal med alla parter skapas. (Tryck sedan på <b>Konf</b> igen för att avsluta aktiviteten.)</li> <li><b>Avsluta</b> Det första samtalet kopplas från och det andra samtalet rings.</li> </ul>

Om du vill ...	Gör du så här ...
Ringa från en webbsida för en företagskatalog	Använd funktionen Cisco WebDialer. Öppna en webbläsare och gå till företagskatalogen. Klicka på ett telefonnummer i katalogen. Klicka på <b>Ring</b> . Klicka på <b>Lägg på</b> när du vill avsluta samtalet. Mer information finns i <i>Customizing Your Cisco IP Phone on the Web</i> : <a href="http://www.cisco.com/univercd/cc/td/doc/product/voice/c_ipphon/index.htm">http://www.cisco.com/univercd/cc/td/doc/product/voice/c_ipphon/index.htm</a>
Ringa med hjälp av headset	Gör något av följande: <ul style="list-style-type: none"> <li>• Om  är släckt trycker du på den innan eller efter att du slår numret, använder snabbvalsnumret eller återuppringer.</li> <li>• Om  är tänd trycker du på <b>Nytt, Ring igen</b>, en snabbvalsknapp eller  (en linjeknapp). Om nödvändigt anger du ett telefonnummer och trycker på <b>Ring</b>.</li> </ul>
Få meddelande om när en upptagen eller ringande anknytning blir ledig	Ring numret och tryck på <b>Återuppr</b> . Lyssna efter upptagettonen eller ringsignalen. Lägg på. När anknytningen blir ledig får du ett meddelande, både visuellt och med ljud, via telefonen. (Återuppringningen till numret görs inte automatiskt, utan du måste ringa samtalet.) Återuppringning är en särskild funktion som systemadministratören kan konfigurera för telefonen. Observera att återuppringning inte fungerar om den andra parten har aktiverat vidarebefordran av samtal.
Ringa på en sekundär linje	Tryck på  för den linje du vill använda.
Ringa ett prioriterat samtal	Ange MLPP-numret (som du får av systemadministratören) och sedan telefonnumret. För mer information, se "Prioritera viktiga samtal" på sidan 35.
Ringa från en post i den personliga adressboken eller genom att använda ett kortnummer	Välj  > <b>Personlig adress</b> eller <b>Kortnummer</b> (namnen kan variera). Om du vill ringa från en post trycker du på den eller bläddrar till den och aktiverar kopplingstonen. Information om hur du prenumererar på en personlig adressbok eller kortnummer finns i "Öppna webbsidorna för användaralternativ" på sidan 43.
Ringa ett samtal med hjälp av fakturerings- och spårningskoder	Ring ett nummer och ange en ärendekod eller en obligatorisk behörighetskod när du med en särskild signal blir uppmanad att göra det. Systemadministratören talar om ifall du måste ange ärendekod eller obligatorisk behörighetskod och kan också ge dig annan detaljerad information.







Om du vill ...	Gör du så här ...
Ringa ett samtal med din profil för Cisco Extension Mobility	<p>Se till att du är inloggad till Extension Mobility (EM). <b>Välj</b>  &gt; <b>EM-tjänst</b> (namnet kan variera) och ange sedan inloggningsinformation med knappsatsen. Om du delar en telefon med andra, kanske du måste logga in till EM för att få åtkomst till alla funktioner eller ringa ett samtal.</p> <p>EM är en specialfunktion som systemadministratören kan aktivera på telefoner och för telefonanvändare. För mer information, se <i>Anpassa Cisco IP -telefonen på webben</i>:  <a href="http://www.cisco.com/univercd/cc/td/doc/product/voice/c_ippho/index.htm">http://www.cisco.com/univercd/cc/td/doc/product/voice/c_ippho/index.htm</a></p>
Ringa ett videosamtal	<p>Leta på pekskärmen efter denna ikon: </p> <p>Om ikonen visas är telefonen aktiverad för videosamtal och Cisco VT Advantage. Detta innebär att du kan ringa videosamtal med Cisco IP -telefonen, datorn och en extern videokamera. Kontakta systemadministratören om du vill ha mer information. Du kan också läsa <i>Cisco VT Advantage Quick Start Guide</i> och <i>Cisco VT Advantage User Guide</i>:  <a href="http://www.cisco.com/univercd/cc/td/doc/product/voice/c_ippho/index.htm">http://www.cisco.com/univercd/cc/td/doc/product/voice/c_ippho/index.htm</a></p>

## Tips

- Om du trycker fel när du anger ett telefonnummer och vill radera en eller flera siffror trycker du på <<. Tryck på **Avbryt** om du vill avbryta en uppringning.
- Om du inte hör en kopplingston eller kan ringa ett samtal, kan något av följande gälla. För mer information, kontakta systemadministratören.
  - Du måste logga in till tjänsten Extension Mobility från knappen  på telefonen.
  - Du måste ange en ärendekod eller en obligatorisk behörighetskod när du har slagit ett nummer.
  - Din telefon har tidsbegränsningar som förhindrar dig från att använda vissa funktioner vissa tider under dagen.

## Besvara ett samtal

Du besvarar ett samtal genom att lyfta på luren. Fler alternativ finns i tabellen nedan.

Om du vill ...	Gör du så här ...
Svara med ett headset	Tryck på  om den är släckt. Om  redan har tänts trycker du på <b>Besvara</b> eller  (den blinkande linjeknappen).
Svara med högtalartelefonen	Tryck på  , <b>Besvara</b> eller på  .
Växla från ett uppkopplat samtal till ett inkommande (ringande) samtal	Tryck på <b>Besvara</b> eller, om samtalet är på en annan linje, på den blinkande gula knappen  . Oavsett vilket sätt du väljer besvaras det inkommande samtalet och det första samtalet sätts automatiskt under förfrågan. För mer information, se ”Använda Förfrågan och Åter” på sidan 23.
Besvara ett samtal med hjälp av Samtal väntar	Be systemadministratören att aktivera funktionen Samtal väntar för din telefon.  När funktionen har aktiverats hörs en Samtal väntar-ton och information om samtalet visas, om det kommer ett nytt samtal medan du pratar med någon annan. Du besvarar samtalet genom att trycka på <b>Besvara</b> . Om du vill gå tillbaka till det ursprungliga samtalet måste du sätta detta samtal under förfrågan. Se ”Använda Förfrågan och Åter” på sidan 23.
Automatiskt koppla ett inkommande samtal efter en eller två ringsignaler	Be systemadministratören att aktivera automatsvarsfunktionen. För mer information, se ”Använda automatiskt svar med headset eller högtalartelefon” på sidan 37.
Hämta ett samtal under förfrågan på en annan telefon (t.ex. i ett konferensrum)	Använd samtalsparkeringen. Se ”Lagra och hämta parkerade samtal” på sidan 29.
Använda din telefon för att besvara ett samtal som ringer på en annan telefon	Använd samtalshämtningen. Se ”Hämta ett omdirigerat samtal på telefonen” på sidan 30.
Besvara ett prioriterat samtal	Avsluta det pågående samtalet och tryck på <b>Besvara</b> . Se ”Prioritera viktiga samtal” på sidan 35.
Skicka ett inkommande samtal direkt till ditt röstmeddelandesystem	Tryck på <b>Rstmedd</b> . Det inkommande samtalet styrs direkt till ditt röstmeddelande.



## Avsluta ett samtal

Du avslutar ett samtal genom att lägga på. För mer information, se tabellen nedan.

Om du vill ...	Gör du så här ...
Avsluta när du använder luren	Lägg tillbaka luren i klykan. Eller tryck på <b>AvslSam</b> .
Avsluta när du använder headset	Tryck på  . Om du vill fortsätta att använda headsetet (knappen ska fortsätta att lysa när du har avslutat samtalet) trycker du på <b>AvslSam</b> .
Avsluta när du använder högtalartelefonen	Tryck på  eller <b>AvslSam</b> .
Avsluta ett samtal men behålla ett annat samtal på samma linje	Tryck på <b>AvslSam</b> . Om det behövs måste du hämta samtalet som är satt under förfrågan.

## Använda Förfrågan och Åter

Bara ett samtal åt gången kan vara aktivt. Andra samtal sätts under förfrågan.



Om du vill ...	Gör du så här ...
Försätta ett samtal i förfrågningsläge	Kontrollera att samtalet är markerat och tryck på <b>Förfr</b> .
Ta bort ett samtal från förfrågan på aktuell linje	Se till att rätt samtal är markerat och tryck sedan på <b>Åter</b> .
Ta bort ett samtal från förfrågan på en annan linje	Tryck på  (en blinkande linjeknapp). Om det bara finns ett samtal under förfrågan på den här linjen, återupptas samtalet automatiskt. Om det finns flera samtal under förfrågan ser du till att rätt samtal är markerat och trycker på <b>Åter</b> . Observera att samtal under förfrågan visas med ikonen för samtal under förfrågan. 

### Tips

- När ett samtal är satt under förfrågan hörs vanligtvis musik eller en ljudsignal. Av den anledningen ska du undvika att sätta ett konferenssamtal under förfrågan.

## Använda funktionen Tyst

Med funktionen Tyst inaktiveras telefonens ingående ljud. Det innebär att du kan höra de andra parterna i ett samtal, men de kan inte höra dig.

Om du vill ...	Gör du så här ...
Aktivera tystnadsfunktionen	Tryck på  .
Inaktivera tystnadsfunktionen	Tryck på  .

# Överföra ett uppkopplat samtal

När du överför ett uppkopplat samtal omdirigeras samtalet. *Målet* är det nummer som samtalet ska överföras till.

Om du vill ...	Gör du så här ...
Överföra ett samtal utan att tala med mottagaren	Tryck på <b>Överför</b> och ange ett telefonnummer. När det ringer i den andra änden lägger du på luren.  Om systemadministratören inte aktiverat överföring utan att lyfta på luren måste du trycka på <b>Överför</b> en gång till för att slutföra överföringen. Avbryt överföringen genom att trycka på <b>AvslSam</b> .
Tala med mottagaren innan du överför ett samtal (så kallad bevakad överföring)	Tryck på <b>Överför</b> och ange ett telefonnummer. Vänta på att mottagaren svarar. Om mottagaren accepterar det överförda samtalet lägger du på luren. (Om systemadministratören inte aktiverat överföring utan att lyfta på luren i din telefon måste du trycka på <b>Överför</b> en gång till för att slutföra överföringen.)  Avbryt överföringen genom att trycka på <b>AvslSam</b> .
Överföra två aktuella samtal till varandra (direktöverföring)	Bläddra till ett samtal på linjen och markera det. Tryck sedan på <b>Välj</b> . Upprepa processen för det andra samtalet. När ett av de valda samtalen är markerat trycker du på <b>DirÖvf</b> . (Eventuellt måste du först trycka på <b>Fler</b> för att kunna se <b>DirÖvf</b> .) De två samtalen kopplas till varandra och du kopplas bort från samtalet.  Om du vill vara kvar i samtalet skapar du en konferens med hjälp av funktionen <b>Delta</b> . För mer information, se ”Ringa konferenssamtal” på sidan 26.
Skicka ett samtal till röstmeddelandesystemet	Tryck på <b>Rstmedd</b> . Samtalet överförs direkt till ditt röstmeddelande. Du kan använda Rstmedd för aktiva, ringande samtal och samtal under förfrågan.

## Tips

- När överföring utan att lyfta luren är aktiverat kan du antingen lägga på eller trycka på **Överför** och sedan lägga på.
- Om överföring utan att lyfta luren inte är aktiverat för din telefon bör du vara medveten om att överföringen avbryts om du lägger på istället för att trycka på **Överför** och att det samtal som skulle överföras då sätts under förfrågan.
- Du kan inte använda **Överför** för att omdirigera ett samtal som är under förfrågan. Tryck på **Åter** för att ta bort samtalet från förfrågan innan du överför det.

## Vidarebefordra samtal till ett annat nummer

Du kan vidarebefordra alla inkommande samtal från din Cisco IP -telefon till ett annat nummer



**Obs!** Ange vidarebefordringsnumret exakt som du skulle ringa det från din telefon. Ange till exempel en åtkomstkod eller ett riktnummer, om det behövs.

Om du vill ...	Gör du så här ...
Vidarebefordra samtal från den primära linjen	Tryck på <b>Vdb</b> och ange ett telefonnummer.
Avbryta vidarebefordran av samtal på den primära linjen	Tryck på <b>Vdb</b> .
Kontrollera om vidarebefordran är aktiv på den primära linjen	Titta efter den här ikonen ovanför det primära telefonnumret:  . Titta även i statusfältet i den nedre delen av pekskärmen. Där visas det nummer som samtalet ska vidarebefordras till.
Aktivera och inaktivera vidarebefordran av samtal på en linje	Logga in på webbsidorna för användaralternativ, välj din enhet och välj sedan <b>Vidarebefordra alla samtal...</b> på huvudmenyn. Du kan aktivera och inaktivera vidarebefordran på alla linjer på telefonen. För inloggningsinstruktioner, se ”Logga in på webbsidorna för användaralternativ” på sidan 43.  När vidarebefordran är aktiv på en annan linje än den primära, visas inga meddelanden på telefonen om att samtal vidarebefordras. I stället måste du kontrollera inställningarna på sidorna för användaralternativ.

### Tips

- Du kan vidarebefordra samtalen till en vanlig analog telefon eller till en annan IP-telefon. Systemadministratören kan emellertid begränsa vidarekopplingen till nummer inom företaget.
- Du måste ställa in funktionen för varje linje. Om ett samtal kommer på en linje som inte är vidarebefordrad, ring det som vanligt.

# Ringa konferenssamtal

Med Cisco IP-telefonen kan du koppla ihop tre eller fler personer i samma telefonsamtal, ett så kallat konferenssamtal.

## Olika typer av konferenssamtal

Det finns två typer av konferenssamtal: Standard och Meet-Me.

### Standardkonferenser

I standardkonferenser (kallas också ”ad hoc-konferenser”) måste konferensorganisatören ringa upp deltagarna och lägga till dem i konferensen. Med hjälp av Cisco IP-telefonen kan du skapa standardkonferenser på flera sätt, beroende på vilka behov du har och på hur telefonen är konfigurerad:

- **Konf** Använd den här programstyrda knappen när du vill upprätta en konferens genom att ringa upp varje deltagare. Standardkonferenser är en standardfunktion som finns på de flesta telefoner.
- **Delta** Använd den här programstyrda knappen när du vill upprätta en standardkonferens bland flera samtal som redan har kopplats upp.
- **BrytInKonf** Använd den här programstyrda knappen när du vill lägga till dig själv i ett pågående samtal på en delad linje och göra om samtalet till en standardkonferens. Det här är en tillvalsfunktion som bara finns för delade linjer. Systemadministratören måste ställa in den åt dig. För mer information, se ”Använda en delad linje” på sidan 31.

För mer information, se ”Starta och delta i en standardkonferens” på sidan 27.

### Meet-Me-konferenser

Deltagarna i en Meet-Me-konferens kan ansluta genom att ringa konferensnumret direkt istället för att vänta på att initiativtagaren ska ringa dem.

Om du vill starta en Meet-Me-konferens trycker du på den programstyrda knappen **MeetMe** på telefonen och ring sedan upp det Meet-Me-nummer som du fått av systemadministratören.

Om du vill delta i en Meet-Me-konferens ringer du Meet-Me-telefonnumret vid den angivna tidpunkten. Konferensdeltagarna får höra en upptagetsignal om de försöker ringa till konferensen innan initiativtagaren har ringt in. När konferensens initiativtagare ringer in startas Meet-Me-konferensen och kan sedan fortsätta även om initiativtagaren lämnar konferensen.

Meet-Me-konferenser är en specialfunktion som systemadministratören måste konfigurera.

För mer information, se ”Starta eller delta i en Meet-Me-konferens” på sidan 28.

## Starta och delta i en standardkonferens

I en standardkonferens kan tre eller flera personer delta i samma samtal. För mer information, se tabellen nedan.

Om du vill ...	Gör du så här ...
Starta en standardkonferens genom att ringa upp deltagare	Lägg till en ytterligare part i samtalet genom att trycka på <b>Konf</b> under ett uppkopplat samtal. (Eventuellt måste du först trycka på den programstyrda knappen <b>Fler</b> för att kunna visa <b>Konf</b> .) Ange deltagarens telefonnummer. När samtalet har kopplats upp och du har talat med deltagaren trycker du på <b>Konf</b> igen för att lägga till den nya deltagaren i konferenssamtalet. Upprepa proceduren för varje deltagare du vill lägga till.
Bjuda in de som ringer till en standardkonferens	Med två eller flera samtal på en linje bläddrar du till och markerar ett samtal på linjen och trycker på <b>Välj</b> . Upprepa proceduren för varje samtal som du vill lägga till i konferensen. Tryck på <b>Delta</b> från ett av de valda samtalen. (Eventuellt måste du först trycka på den programstyrda knappen <b>Fler</b> för att kunna visa <b>Delta</b> .) Observera att det aktiva samtalet automatiskt väljs och läggs till i konferensen.
Delta i en standardkonferens	Svara när det ringer. Du behöver inte göra något särskilt för att kunna delta i en standardkonferens.
Bryta in (lägga till dig själv) i ett samtal på en delad linje och göra om samtalet till en standardkonferens	Markera ett fjärranvändningssamtal på en delad linje och tryck på <b>BrytinKonf</b> . (Eventuellt måste du trycka på den programstyrda knappen <b>Fler</b> för att kunna visa <b>BrytinKonf</b> .) De andra parterna i samtalet hör en särskild ton när du bryter dig in. För mer information, se ”Använda en delad linje” på sidan 31.
Visa en lista över konferensdeltagare	Markera en aktiv konferens och tryck på <b>KonfList</b> . Deltagarna visas i den ordning som de kom med i konferensen, med den senaste deltagaren överst.
Visa en uppdaterad lista över konferensdeltagare	Tryck på <b>Uppdatera</b> när du visar en konferenslista.
Visa vem som startade konferensen	Personen som startade konferensen visas längst ned i deltagarlistan och har en asterisk (*) bredvid namnet.
Ta bort personen som senast lades till i konferenssamtalet	Markera deltagaren överst i konferenslistan och tryck på <b>Ta bort</b> . (Den person som lades till senast visas alltid överst i listan.) Du kan också trycka på <b>AvbSKd</b> utan att visa konferenslistan. Du kan bara ta bort deltagare om du har startat konferenssamtalet.

Om du vill ...	Gör du så här ...
Ta bort en konferensdeltagare	Markera deltagaren och tryck på <b>Ta bort</b> . Du kan bara ta bort deltagare om det är du som har startat konferenssamtalet.
Gå ur en standardkonferens	Lägg på eller tryck på <b>AvslSam</b> . Om du inte startade konferensen bryts inte samtalet för de andra parterna.  Om du startade konferensen och lägger på, kanske konferensen avslutas (beroende på hur systemadministratören har konfigurerat din telefon). Du kan undvika detta genom att överföra konferensen till en annan deltagare innan du lägger på. Den deltagaren fungerar då som ”virtuell övervakare”. En virtuell övervakare kan inte lägga till eller ta bort deltagare. Konferensen kan dock fortsätta med de upprättade deltagarna.

### Tips

- Samtal måste vara på samma linje innan du kan lägga till dem i en standardkonferens. Om samtalen är på olika linjer överför du dem till en och samma linje med hjälp av **Konf** eller **Delta**.
- Om felet ”Ingen deltagarinfo” visas när du försöker använda **Delta** kontrollerar du att du har valt minst ett samtal förutom det aktiva samtalet, som väljs automatiskt.
- Beroende på hur telefonen är konfigurerad kanske konferensen avslutas om du lämnar den efter att ha skapat den. För mer information, se den sista raden i tabellen ovan.

## Starta eller delta i en Meet-Me-konferens

Deltagarna i en Meet-Me-konferens kan ansluta genom att ringa konferensnumret direkt istället för att vänta på att initiativtagaren ska ringa dem. Mer information finns i nedanstående tabell.

Om du vill ...	Gör du så här ...
Upprätta en Meet-Me-konferens	Tryck på <b>Nytt</b> eller lyft på luren. Tryck sedan på <b>MeetMe</b> och slå numret till Meet-Me-konferensen. (Be administratören om en lista med giltiga nummer.)  Kom ihåg att ge konferensnumret till deltagarna så att de kan ringa in. Deltagarna kommer att höra en upptagetsignal om de ringer konferensnumret innan du har ringt in och startat konferensen.
Delta i en Meet-Me-konferens	Ring Meet-Me-numret (som du har fått av konferensorganistören). Du kommer att anslutas till konferensen först när konferensens initiativtagare har ringt in.
Avsluta en Meet-Me-konferens	Lägg på eller tryck på <b>AvslSam</b> .

## Avancerad samtalshantering

Avancerad samtalshantering innefattar funktioner som inte är standard och som systemadministratören kan ställa in på telefonen, beroende på arbetsmiljön och behov av samtalshantering. Du kan inte använda de här funktionerna om inte systemadministratören har aktiverat dem.

### Lagra och hämta parkerade samtal

Du kan parkera ett samtal som du vill spara så att du, eller någon annan, kan hämta det från en annan telefon i Cisco CallManager-systemet (till exempel en telefon på någon annans kontor eller i ett konferensrum). Det här är en funktion som systemadministratören måste aktivera för att du ska kunna använda den.

Om du vill ...	Gör du så här ...
Lagra ett aktivt samtal med hjälp av samtalsparkering	Under ett samtal väljer du <b>Parkera</b> . (Eventuellt måste du först trycka på den programstyrda knappen <b>Fler</b> för att kunna visa <b>Parkera</b> .) Samtalet lagras. Notera samtalsparkeringsnumret som visas på pekskärmen och lägg sedan på luren.
Hämta ett parkerat samtal	Ange samtalsparkeringsnumret från en Cisco IP-telefon i nätet. Du har begränsad tid på dig att hämta det parkerade samtalet innan det går tillbaka och börjar ringa på den ursprungliga destinationen. Fråga systemadministratören om tidsgränsen.

## Hämta ett omdirigerat samtal på telefonen

Systemadministratören kan aktivera funktionen Hämta samtal om du och de andra medarbetarna brukar turas om att svara i telefon. Med funktionen Hämta samtal kan du besvara ett samtal som ringer på en annan telefon genom att omdirigera samtalet till din egen telefon. Med funktionerna för Hämta samtal kan du ta samtal för medarbetare som tillhör samma samtalshämtningsgrupp (**Hämta**), som tillhör en annan samtalshämtningsgrupp (**HämtG**) eller som tillhör en grupp som är associerad med din grupp (**HämtO**).

Om du vill ...	Gör du så här ...
Besvara ett samtal som ringer på en annan anknytning i din samtalshämtningsgrupp	Tryck på <b>Hämta</b> när du vill ansluta samtalet. (Eventuellt måste du först aktivera kopplingstonen för att kunna trycka på <b>Hämta</b> .)  Om systemadministratören inte aktiverat automatisk hämtning kommer samtalet att ringa på din telefon när du trycker på <b>Hämta</b> . I så fall ansluter du samtalet genom att trycka på <b>Besvara</b> .
Besvara ett samtal som ringer på en annan anknytning utanför gruppen	Tryck på <b>HämtG</b> . (Eventuellt måste du först aktivera kopplingstonen för att kunna trycka på <b>HämtG</b> .) Anslut samtalet genom att ange den hämtningskod för samtalsgruppen som du fått av systemadministratören.  Om systemadministratören inte aktiverat automatisk hämtning kommer samtalet att ringa på din telefon när du trycker på <b>HämtG</b> och anger gruppens hämtningskod. I så fall ansluter du samtalet genom att trycka på <b>Besvara</b> .
Besvara ett samtal som ringer på en annan anknytning i din grupp eller i en associerad grupp	Tryck på <b>HämtO</b> när du vill ansluta samtalet. (Eventuellt måste du först aktivera kopplingstonen för att kunna trycka på <b>HämtO</b> .)  Om systemadministratören inte aktiverat automatisk hämtning kommer samtalet att ringa på din telefon när du trycker på <b>HämtO</b> . I så fall ansluter du samtalet genom att trycka på <b>Besvara</b> .

### Tips

- När du trycker på **Hämta** och **HämtG** ansluter du till det samtal som ringt längst.
- Systemadministratören kan använda **HämtO** för att associera flera hämtningsgrupper till din grupp och ange deras prioritet. När du trycker på **HämtO** ansluter du till det ringande samtal som har högst prioritet.
- Om du vill koppla upp ett samtal på en annan anslutning än den primära linjen trycker du först på en ledig linjeknapp och sedan på den programstyrda knappen Hämta samtal.

## Använda en delad linje

Systemadministratören kan tilldela dig en ”delad” linje. Normalt har en delad linje två huvudsakliga användningsområden:

- En person använder flera telefoner. Den delade linjen kan till exempel vara tilldelad både skrivbordstelefonen och en laborietelefon. Ett inkommande samtal på den delade linjen ringer på båda telefonerna och du kan svara på vilken som helst.
- Flera personer delar en linje. Du kan vara en av flera personer som kan hantera inkommande samtal på den delade linjen. Du kan också vara en chef som delar en anknytning med din assistent.

## Delade linjer

### Fjärranvändning

Om du har en delad linje kan ikonen för fjärranvändningssamtal visas på pekskärmen: . Den här ikonen betyder att en medarbetare använder den delade linjen just nu. Du kan ringa och ta emot samtal på vanligt sätt på en delad linje, även när ikonen för fjärranvändningssamtal visas.

### Dela samtalsinformation och inbrytning

Såvida inte en medarbetare som delar samma linje som du har aktiverat funktionen Privat, kan du visa information på din pekskärm om de samtal som din medarbetare ringer och tar emot på den delade linjen. Denna information kan innefatta samtals-ID och samtalets längd. På samma sätt kan din medarbetare få information om ditt samtal om du använder en delad linje.

När samtalsinformation visas på det här sättet kan du och dina medarbetare lägga till er själva i samtal på den delade linjen med hjälp av funktionen BrytIn eller BrytInKonf. Att lägga till sig själv på en delad linje kallas för att *bryta in*. För information om inbrytning, se ”Lägga till dig själv i ett samtal på en delad linje” på sidan 32.

### Funktionen Privat

Om du inte vill att medarbetare som delar linje med dig ska kunna visa information om dina samtal aktiverar du funktionen Privat. Om du gör det kan dina medarbetare inte bryta in i dina samtal. Se ”Hindra andra från att visa eller delta i ett samtal på en delad linje” på sidan 33.

### Högsta antal samtal på en delad linje

Det maximala antalet samtal som en delad linje kan hantera varierar beroende på telefon. Det kan innebära att du kanske inte kan ringa ut på den delade linjen, även om andra kan det. Antag till exempel att din telefon stöder högst fyra samtal på en delad linje medan din medarbetares telefon stöder fem samtal på samma linje. Om det finns fyra samtal på linjen är den programstyrda knappen **Nytt** inte tillgänglig för dig men däremot för din medarbetare.

## Lägga till dig själv i ett samtal på en delad linje

Beroende på telefonens inställningar kan du lägga till dig själv i ett pågående samtal på en delad linje med hjälp av BrytIn eller BrytInKonf. Vanligtvis är endast *en* av dessa funktioner tillgänglig för dig.







Om du vill ...	Gör du så här ...
Kontrollera om en medarbetare har ett aktivt samtal på en delad linje	<p>Titta på numret för den delade linjen. När en linje används från en annan telefon lyser linjeknappen rött  och ikonen för fjärranvändning visas: .</p> <p>Om din medarbetare har aktiverat funktionen Privat, kan du inte använda de programstyrda knapparna <b>BrytIn</b> och <b>BrytInKonf</b> och du kan inte bryta in i samtalet. I så fall kan du inte visa information om det privata samtalet på pekskärmen men du kan fortfarande använda den delade linjen för att ringa och ta emot nya samtal.</p>
Visa aktuella samtal på den delade linjen	<p>Tryck på den röda linjeknappen  för fjärranvänd linje. Alla icke-privata samtal visas i samtalsaktivitetsområdet på pekskärmen.</p>
Lägga till dig själv på en delad linje med hjälp av den programstyrda knappen <b>BrytIn</b> .	<p>Markera ett fjärranvändningssamtal på pekskärmen och tryck på <b>BrytIn</b>. (Eventuellt måste du trycka på den programstyrda knappen <b>Fler</b> för att kunna visa <b>BrytIn</b>.) De andra parterna hör en pipsignal som aviserar din närvaro.</p> <p>När du lägger på hör de andra parterna en bortkopplingston och det ursprungliga samtalet fortsätter.</p>
Lägga till dig själv på en delad linje med hjälp av den programstyrda knappen <b>BrytInKonf</b> .	<p>Markera ett fjärranvändningssamtal på pekskärmen och tryck på <b>BrytInKonf</b>. (Eventuellt måste du trycka på den programstyrda knappen <b>Fler</b> för att kunna visa <b>BrytInKonf</b>.) De andra parterna hör en ton och ett kort avbrott i samtalet. Samtalsinformationen ändras på pekskärmen.</p> <p>Observera att BrytInKonf, till skillnad från BrytIn, omvandlar samtalet till ett vanligt konferenssamtal, vilket innebär att du kan lägga till nya konferensdeltagare i samtalet. (För mer information om vilka konferensfunktioner du kan använda tillsammans med BrytInKonf, se ”Ringa och ta emot säkra samtal” på sidan 26.)</p> <p>När du lägger på fortsätter samtalet som ett konferenssamtal (förutsatt att minst tre deltagare finns kvar på linjen).</p>

### Tips

- Du kan inte använda de programstyrda knapparna **BrytIn** och **BrytInKonf** för privata samtal.
- Du kan inte bryta in i ett krypterat samtal om telefonen du använder inte har konfigurerats för kryptering. När ditt inbrytningsförsök misslyckas av den orsaken hörs en upptagetton i telefonen. Se ”Ringa och ta emot säkra samtal” på sidan 34.
- Om du har gått med i ett samtal på den delade linjen med hjälp av **BrytIn** och samtalet är satt under förfrågan, har överförts eller omvandlats till ett konferenssamtal, kopplas du bort från samtalet.

## Hindra andra från att visa eller delta i ett samtal på en delad linje

Om du delar en telefonlinje kan du använda funktionen Privat för att förhindra att andra som delar linjen visar eller bryter in i dina samtal (genom att lägga till sig själva i samtal på den delade linjen med hjälp av BrytIn eller BrytInKonf).

Om du vill ...	Gör du så här ...
Hindra andra från att visa eller bryta in i ett samtal på en delad linje	Aktivera Privat genom att trycka på knappen <b>Privat</b>  . När Privat har aktiverats visas den här ikonen intill Privat-knappen  och knappen lyser gult  .
Tillåta andra att visa och bryta in i samtal på en delad linje	Inaktivera Privat genom att trycka på knappen <b>Privat</b>  . När Privat har inaktiverats visas den här ikonen intill Privat-knappen  och knappen är släckt  .

### Tips

- Om telefonen som delar din linje har funktionen Privat aktiverad, kan du ringa och ta emot samtal med den delade linjen på vanligt sätt. Du kan däremot inte lägga till dig själv i befintliga samtal på den delade linjen och de programstyrda knapparna för inbrytning är inte tillgängliga.
- Funktionen Privat används på alla delade linjer på telefonen. Det innebär att om du har flera delade linjer på din telefon och funktionen Privat är aktiverad kan dina medarbetare inte visa eller bryta in i samtal på någon av de delade linjerna.

## Identifiera misstänkta samtal

Systemadministratören kan lägga till funktionen SpårID (identifiering av misstänkta samtal) på telefonen. Det är praktiskt om du tar emot misstänkta eller på annat sätt hotfulla samtal. Med den här funktionen kan du identifiera ett aktivt samtal som misstänkt, vilket i sin tur startar en rad automatiska spårings- och meddelandeprocedurer.



Om du vill ...	Gör du så här ...
Meddela systemadministratören om du får misstänkta eller hotfulla samtal	Tryck på <b>SpårID</b> . En särskild signal hörs och meddelandet ”SpårID lyckades” visas på telefonen. Samtalet är aktivt tills du avslutar det.

# Ringa och ta emot säkra samtal

Beroende på hur systemadministratören har ställt in telefonen kan du ringa och ta emot säkra samtal.

Din telefon kan hantera följande samtalstyper:

- *Verifierat* samtal: Identiteterna på alla telefoner som deltar i samtalet har verifierats.
- *Krypterat* samtal: Telefonen kan ta emot och överföra krypterat ljud (din konversation) inom Cisco IP-nätverket. Krypterade samtal är också verifierade.
- *Ej säkert* samtal: Minst en av de deltagande telefonerna, eller anslutningen, stöder inte dessa säkerhetsfunktioner eller så kan inte telefonerna verifieras.

Om du vill ...	Gör du så här ...
Kontrollera säkerhetsnivån på ett samtal	Du kan se säkerhetsikonen i övre högra hörnet av samtalsaktivitetsområdet, bredvid timern för samtalslängd:  Verifierade samtal  Krypterat samtal Om samtalet inte är säkert visas ingen säkerhetsikon.
Avgöra om det går att ringa säkra samtal i företaget	Kontakta systemadministratören.







**Anm.** Det finns samspel, restriktioner och begränsningar som påverkar hur säkerhetsfunktionerna fungerar på din telefon. För mer information, kontakta systemadministratören.

## Prioritera viktiga samtal

I vissa miljöer måste du kunna ringa och ta emot brådskande samtal. Om du vill kunna släppa fram viktiga samtal kan du be systemadministratören lägga till funktionen MLPP (Multilevel Precedence and Preemption) i din telefon.

Tänk på följande:

- *Rangordning* anger ett samtals prioritet.
- *Förtur* är processen där ett pågående samtal med lägre prioritet avslutas och ett samtal med högre prioritet accepteras.







Om du vill ...	Gör du så här ...
Vill välja prioritetsnivå för ett utgående samtal (rangordning)	Be systemadministratören om en lista med rangordnade nummer för samtal.
Vill ringa ett prioriterat samtal	Ange MLPP-numret (som du får av systemadministratören) och sedan telefonnumret.
Hör en särskild ton (snabbare än vanligt) eller särskild ”samtal väntar”-ton	Du får ett prioriterat samtal. En MLPP-ikon på pekskärmen visar samtalets prioritet.
Vill visa prioritet för ett samtal	Du kan se en MLPP-ikon på pekskärmen: <ul style="list-style-type: none"> <li> Samtal med prioritet</li> <li> Samtal med mellanprioritet</li> <li> Samtal med hög prioritet</li> <li> Samtal med högst prioritet eller Executive Override-samtal</li> </ul> <p>Samtal med högre prioritet visas överst i samtalslistan. Om du inte ser en MLPP-ikon är samtalets prioritet normal.</p>
Vill acceptera ett samtal med högre prioritet	Besvara samtalet som vanligt. Om det behövs avslutar du ett aktivt samtal.
Hör en kontinuerlig ton som avbryter samtalet	Du eller den andra parten har fått ett samtal som måste gå före det aktuella samtalet. Lägg på direkt så att samtalet med den högre prioriteten kan släppas fram.

### Tips

- När du ringer eller tar emot ett MLPP-samtal hörs en särskild ringsignal och en särskild signal för samtal väntar.
- Om du anger ett ogiltigt MLPP-nummer hör du ett meddelande om att du har angett fel nummer.

# Använda telefonlur, headset och högtalartelefon

I tabellen nedan beskrivs hur du använder enheterna.

Om du vill ...	Gör du så här ...
Använda telefonluren	Lyft luren när du vill få kopplingston och lägg tillbaka luren när du vill avsluta.
Använda headset	Tryck på  när du vill aktivera och inaktivera läget för headset. (Undantag vid automatiskt svar beskrivs i ”Använda automatiskt svar med headset eller högtalartelefon” på sidan 37.) Du kan använda headsetet tillsammans med alla kontrollerna på telefonen, inklusive  och  . För information om hur du skaffar ett headset, se ”Skaffa ett headset” på sidan 36.
Använda högtalartelefonen	Tryck på  när du vill aktivera och inaktivera läget för högtalartelefon. Flera av de metoder du använder för att slå ett nummer eller besvara ett samtal aktiverar högtalartelefonen automatiskt, under förutsättning att luren ligger i klykan och  är släckt.
Växla till headsetet eller högtalartelefonen (från luren) under ett samtal	Tryck på  eller  och lägg sedan på luren.
Växla till telefonluren (från headsetet eller högtalartelefonen) under ett samtal	Lyft på telefonluren (utan att trycka på några knappar).

## Tips

- För information om var headsetkontakten finns, se ”Ansluta telefonen” på sidan 6.
- För mer information om hur du använder luren, headsetet och högtalartelefonen samt hanterar samtal, se ”Grundläggande samtalshantering” på sidan 18.

## Skaffa ett headset

Du kan använda headset med fyra eller sex ledningar tillsammans med den här telefonen. För information om hur du skaffar headset, se ”Information om headset” på sidan 8 eller gå till följande webbadress:  
<http://vxicorp.com/cisco>

## Använda automatiskt svar med headset eller högtalartelefon

Om det kommer många inkommande samtal eller om du hanterar samtal i någon annans ställe kan du använda automatiskt svar. Systemadministratören ställer in Automatiskt svar så att funktionen fungerar med högtalartelefon eller med headset. För mer information, se tabellen nedan.

Om du vill ...	Gör du så här ...
Använda automatiskt svar med headset	<p>Låt headsetläget vara aktivt (📞 ska vara tänd), även när du inte pratar i telefonen. Du håller headsetläget aktivt genom att trycka på <b>AvslSam</b> när du vill lägga på (i stället för att avsluta samtalet genom att trycka på 📞) och sedan trycka på <b>Nytt</b> eller <b>Ring</b> när du vill ringa nya samtal.</p> <p>Om telefonen är inställd för automatiskt svar i headsetläge kan samtal endast besvaras automatiskt om 📞 är tänd. I annat fall ringer telefonen på vanligt sätt och du måste besvara samtalet manuellt.</p>
Använda automatiskt svar med högtalartelefonen	<p>Låt luren ligga i klykan och headsetläget vara aktivt (📞 ska med andra ord vara släckt).</p> <p>Om telefonen är inställd för automatiskt svar i högtalartelefonläge besvaras samtal automatiskt med högtalartelefonen endast om ovanstående villkor är uppfyllda. I annat fall ringer telefonen på vanligt sätt och du måste besvara samtalet manuellt.</p>



# Anpassa telefoninställningar

Du kan anpassa din Cisco IP-telefon genom att ändra inställningarna enligt tabellerna nedan. Det är några saker som är bra att komma ihåg när du läser den här informationen:

- De flesta inställningarna kan göras på telefonen, men några kommer du åt på webbsidorna för användaralternativ. För mer information, se ”Logga in på webbsidorna för användaralternativ” på sidan 43.
- Om  inte är tillgänglig kan systemadministratören ha inaktiverat knappen på din telefon. För mer information, kontakta systemadministratören.

## Justera volymen

I tabellen nedan beskrivs hur du ändrar och sparar volymnivåerna på telefonen.

Om du vill ...	Gör du så här ...
Ändra volymen i ett samtal	Tryck på  under ett samtal eller efter att du har fått kopplingston. Du kan spara denna volyminställning för framtida samtal genom att trycka på <b>Spara</b> . Observera att volyminställningarna för telefonluren, högtalartelefonen och headsetet måste justeras separat.
Ändra volymen på ringsignalen	Tryck på  när luren ligger i klykan och headsetet och högtalartelefonen är avstängda. Ringsignalsvolymen sparas automatiskt.





## Anpassa ring- och meddelandeindikatorer

Du kan bestämma hur ett inkommande samtal eller ett röstbrevlådemeddelande meddelas på olika linjer. Med anpassade ringsignaler hör du snabbt vilken linje som ringer. Du kan t.ex. välja en glad signal för inkommande samtal på linje ett och en trumvirvel för samtal på linje två.

Om du vill ...	Gör du så här ...
Ändra ringsignalen	Välj  > <b>Användarinställningar &gt; Ringsignaler</b> . Välj en telefonlinje eller standardinställningen för ringsignal. Välj sedan typ av ringsignal och lyssna på ett exempel. När du har hittat en ringsignal som du vill använda trycker du på <b>Välj</b> och på <b>Spara</b> . Tryck på <b>Avbryt</b> om du vill återställa den tidigare inställningen. Tryck på <b>Standard</b> om du vill använda standardringsignal för vald telefonlinje
Ändra mönstret för ringsignalen (endast blinkning, en ringsignal, endast pip m.m.)	Logga in på webbsidorna med användaralternativ, välj din enhet och välj sedan <b>Ändra telefonens Ringinställningar</b> på huvudmenyn. Eventuellt måste alternativet aktiveras av systemadministratören.
Ändra hur röstmeddelandelampan fungerar på luren	Logga in på webbsidorna med användaralternativ, välj din enhet och välj sedan <b>Ändra policy för Meddelande väntar-lampa...</b> på huvudmenyn. Normalt tänds lampan när du får ett röstmeddelande.

## Anpassa pekskärmen

Du kan justera pekskärmen så att den passar dig. Läs mer i tabellen nedan.

Om du vill ...	Gör du så här ...
Ändra ljusstyrka på pekskärmen	Välj  > <b>Användarinställningar &gt; Ljusstyrka</b> . Om du vill ändra trycker du på <b>Upp</b> , <b>Ned</b> eller  . Tryck sedan på <b>Spara</b> . Tryck på <b>Avbryt</b> om du vill återgå till den tidigare inställningen.
Justera pekskärmen för aktuell betraktningvinkel	Välj  > <b>Användarinställningar &gt; Betraktningvinkel</b> . Om du vill ändra trycker du på <b>Upp</b> , <b>Ned</b> eller  . Tryck sedan på <b>Spara</b> . Tryck på <b>Avbryt</b> om du vill återgå till den tidigare inställningen.
Ändra bakgrundsbilden	Välj  > <b>Användarinställningar &gt; Bakgrundsbilder</b> . Du kan visa tillgängliga bilder med hjälp av pekskärmen eller med <b>navigeringsknappen</b> . Tryck på <b>Välj</b> om du vill välja en bild. Tryck på <b>Förhandsgranska</b> om du vill se hur bakgrunden kommer att se ut och <b>Avsluta</b> när du vill gå tillbaka till valmenyn. Tryck på <b>Spara</b> för att acceptera bilden eller på <b>Avbryt</b> om du vill återgå till föregående inställning.
Ändra språk på pekskärmen	Logga in på webbsidorna med användaralternativ, välj din enhet och välj sedan <b>Ändra Språk...</b> på huvudmenyn.

# Ställa in snabbvalsfunktioner

Med snabbvalsfunktioner kan du trycka på en knapp eller ange en indexkod när du vill ringa ett samtal.

Du kan ställa in snabbval på telefonen på två sätt:

- Snabbval med en knapp. Du kan koppla ett snabbvalsnummer till en ledig programmerbar knapp på telefonen, om knappen inte redan har konfigurerats som en linje-, funktions- eller tjänstknapp.
- Snabbval med en indexkod. Med hjälp av funktionen Förkortat nummer kan du ange ett indexnummer (1 till 99) i stället för att slå hela telefonnumret.

Du ställer in båda typerna av snabbvalsnummer på webbsidorna med användaralternativ, enligt beskrivningen i tabellen nedan. (För mer information om sidorna för användaralternativ, se ”Logga in på webbsidorna för användaralternativ” på sidan 43.)

Om du vill ...	Gör du så här ...
Lägga till snabbvalsnummer i telefonknapparna	Logga in på webbsidorna med användaralternativ, välj din enhet och välj sedan <b>Lägg till/uppdatera snabbval</b> på huvudmenyn. Ange ett telefonnummer och en etikett för varje ledig snabbvalsknapp under <b>Snabbvalsinställningar för telefon</b> . Ange numret exakt så som du skulle ringa det från din telefon. Ange till exempel en åtkomstkod, såsom 9 eller ett riktnummer, om det behövs. Etiketten visas bredvid snabbvalsknappen på pekskärmen.
Lägga till snabbvalsnummer som ska användas med kortnummer	Logga in på webbsidorna med användaralternativ, välj din enhet och välj sedan <b>Lägg till/uppdatera snabbval</b> på huvudmenyn. Ange ett telefonnummer och en etikett för varje ledig snabbvalsknapp i avsnittet <b>Snabbvalsinställningen är inte associerad med någon telefonknapp</b> . Ange numret exakt så som du skulle ringa det från din telefon. Ange till exempel en åtkomstkod, såsom 9 eller ett riktnummer, om det behövs.
Ta bort ett snabbvalsnummer	Ta bort telefonnumret och etiketten från en av webbsidorna för snabbval.

## Tips



- För mer information om hur du ringer med någon av snabbvalsfunktionerna, se ”Ringa ett samtal” på sidan 18
- Systemadministratören kan koppla snabbvalsnummer till din telefon och även begränsa antalet snabbvalsnummer som du kan ställa in.

# Använda röstmeddelanden, samtalsloggar och kataloger

Det här avsnittet innehåller information om hur du använder röstmeddelanden, samtalsloggar och kataloger med hjälp av funktionsknappar.



## Använda röstmeddelanden

Företaget bestämmer vilken röstmeddelandetjänst som ska användas i telefonsystemet. För aktuell och detaljerad information om denna tjänst, se dokumentationen som medföljde tjänsten. För en allmän översikt över funktionerna i meddelandetjänsten, se tabellen nedan.

Om du vill ...	Gör du så här ...
Ställa in och anpassa röstmeddelandetjänsten	Tryck på  och följ anvisningarna. Om en meny visas på pekskärmen väljer du lämpligt menyalternativ.
Kontrollera om du har fått ett nytt röstmeddelande	Sök efter följande indikatorer på telefonen: <ul style="list-style-type: none"> <li>• En lysande röd lampa på luren. (Indikatorerna kan variera. Se ”Anpassa ring- och meddelandeindikatorer” på sidan 39.)</li> <li>• En blinkande kuvertikon  och textmeddelande på pekskärmen.</li> </ul>
Lyssna på röstmeddelanden eller öppna röstmeddelandemenyn	Tryck på  . Beroende på din röstmeddelandetjänst ger detta antingen en automatisk uppringning av meddelandetjänsten eller visar en meny på pekskärmen.
Skicka ett samtal till röstmeddelandesystemet	Tryck på <b>Rstmedd</b> . Funktionen Rstmedd överför automatiskt ett samtal (även ett ringande samtal eller ett samtal som är satt under förfrågan) till röstmeddelandesystemet. Den uppringande parten hör ditt röstmeddelande och kan lämna ett meddelande.

# Använda samtalsloggar och kataloger

Telefonen lagrar loggar av missade, ringda och mottagna samtal. Du kan använda knappen Kataloger när du vill komma åt dessa poster. Du kan också visa en företagskatalog (om det finns en sådan).

Om du vill ...	Gör du så här ...
Visa samtalsloggar	Välj  > <b>Missade samtal</b> , <b>Ringda samtal</b> eller <b>Mottagna samtal</b> . I varje logg kan upp till 100 poster lagras.
Ringa från en samtalslogg	<p>Välj en post och aktivera kopplingstonen. Om du behöver ändra numret som visas i loggen (t.ex. lägga till eller ta bort ett prefix) trycker du på <b>Ändra</b> följt av &lt;&lt; eller &gt;&gt; för att ta bort siffror eller för att flytta markören.</p> <p>Om du vill ringa från en samtalslogg under tiden du pratar i telefonen, bläddrar du fram till en samtalspost och trycker på <b>Ring</b>. Välj sedan ett alternativ på menyn för hur du vill hantera det ursprungliga samtalet:</p> <ul style="list-style-type: none"><li>• <b>Förf</b> Det första samtalet sätts under förfrågan och det andra samtalet rings.</li><li>• <b>Överför</b> Överför första samtalet till det andra och kopplar bort dig från samtalet. (Tryck på <b>Överför</b> igen när du har ringt upp, för att avsluta aktiviteten.)</li><li>• <b>Konf</b> Ett konferenssamtal med alla parter skapas, inklusive dig. (Tryck på <b>Konf</b> när du har ringt upp, för att avsluta aktiviteten.)</li><li>• <b>Avsluta</b> Det första samtalet kopplas från och det andra samtalet rings.</li></ul>
Radera alla samtalsloggar	Tryck på  och sedan på <b>Rensa</b> . När du gör det raderas samtalsloggar för missade, ringda och mottagna samtal.
Ringa från en företagskatalog	<p>Välj  &gt; <b>Företagskatalog</b> (namnet kan variera). Sök efter en post genom att skriva bokstäver med knappatsen. (Du kan söka med hjälp av en del av ett namn.) Om du vill ringa från en post trycker du på den eller bläddrar till den och aktiverar kopplingstonen.</p> <p>Om du vill ringa från en katalog under tiden du pratar i telefonen, bläddrar du till en post och trycker på <b>Ring</b>. Välj sedan ett alternativ på menyn för hur du vill hantera det ursprungliga samtalet:</p> <ul style="list-style-type: none"><li>• <b>Förf</b> Det första samtalet sätts under förfrågan och det andra samtalet rings.</li><li>• <b>Överför</b> Överför första samtalet till det andra och kopplar bort dig från samtalet. (Tryck på <b>Överför</b> igen när du har ringt upp, för att avsluta aktiviteten.)</li><li>• <b>Konf</b> Ett konferenssamtal med alla parter skapas, inklusive dig. (Tryck på <b>Konf</b> när du har ringt upp, för att avsluta aktiviteten.)</li><li>• <b>Avsluta</b> Det första samtalet kopplas från och det andra samtalet rings.</li></ul>



**Anm.** Om nätverket stängs av eller återställs kan du förlora informationen i samtalsloggarna.

# Öppna webbsidorna för användaralternativ

---

Eftersom Cisco IP-telefonen är en nätverksenhet kan den dela information med andra nätverksenheter i företaget, inklusive din dator och webbaserade tjänster som är tillgängliga via en webbläsare.

Du kan upprätta telefontjänster och styra inställningar och funktioner via datorn med hjälp av webbsidorna för användaralternativ i Cisco CallManager. Så fort du har konfigurerat funktioner och tjänster på webbsidorna kan du använda dem på telefonen.

Du kan t.ex. ställa in snabbvalsknappar från webbsidorna och sedan använda dem på telefonen.

I det här avsnittet beskrivs hur du öppnar webbsidorna för användaralternativ och hur du prenumererar på telefontjänster. För mer information om vilka funktioner du kan konfigurera och vilka telefontjänster du kan prenumerera på, se *Customizing Your Cisco IP Phone on the Web* på följande webbadress: [http://www.cisco.com/univercd/cc/td/doc/product/voice/c\\_ipphon/index.htm](http://www.cisco.com/univercd/cc/td/doc/product/voice/c_ipphon/index.htm)

## Logga in på webbsidorna för användaralternativ

### Tillvägagångssätt

---

- Steg 1** Kontakta systemadministratören för att få webbadressen, användar-id och standardlösenord.
  - Steg 2** Starta en webbläsare på datorn, ange webbadressen (som du har fått av systemadministratören) och logga in.
  - Steg 3** Välj din enhetstyp (telefonmodell) på den nedrullningsbara enhetslistan på huvudmenyn. När du har valt modell visas en sammanhangsberoende meny för din modell.
- 

### Tips för hur du navigerar på webbsidorna

- Visa alla alternativ genom att välja din modell på menysidan.
- Klicka på **Uppdatera** när du vill använda och spara ändringar.
- Gå tillbaka till den sammanhangsberoende menyn genom att klicka på **Gå tillbaka till menyn**.
- Stäng användarsidorna genom att klicka på **Logga ut**.



## Prenumerera på telefontjänster

Innan du kan använda telefontjänsterna på din telefon måste du abonnera på dem med hjälp av datorn och webbsidorna för användaralternativ. (För hjälp med att logga in, se ”Logga in på webbsidorna för användaralternativ” på sidan 43.)

Telefontjänsterna kan innefatta:

- Webbaserad information, t.ex. aktiekurser, filmer och väderleksrapporter
- Nätverksdata, t.ex. företagskalendrar och sökbara kataloger
- Telefonfunktioner, t.ex. snabbnummer och en personlig adressbok

För mer information, se följande tabell.

Om du vill ...	Gör du så här när du har loggat in och valt modell ...
Abonnera på en tjänst	Välj <b>Konfigurera Cisco IP-telefontjänster</b> på huvudmenyn. Välj en tjänst i den nedrullningsbara listan ”Tillgängliga tjänster” och klicka på <b>Fortsätt</b> . Ange mer information (t.ex. postnummer eller PIN-kod), om det behövs, och klicka sedan på <b>Abonnera</b> .
Ändra eller avsluta ett abonnemang	Välj <b>Konfigurera Cisco IP-telefontjänster</b> på huvudmenyn. Klicka på en tjänst i rutan ”Tjänster som du abonnerar på”. Klicka på <b>Uppdatera</b> när du har gjort ändringarna eller på <b>Avsluta abonnemang</b> .
Lägga till en tjänst på en programmerbar knapp 	När du har abonnerat på en tjänst väljer du <b>Lägg till/uppdatera Tjänst URL-knappar</b> på huvudmenyn. Välj en tjänst i den nedrullningsbara listan och ange en beskrivning för varje ledig knapp. Klicka på <b>Uppdatera</b> när du har gjort ändringarna. Systemadministratören bestämmer hur många programmerbara knappar som är tillgängliga för tjänster. Han/hon kan också koppla tjänstknappar till din telefon.
Använda en tjänst på telefonen	Tryck på  på telefonen. Om du har lagt en tjänst på en programmerbar knapp  kan du trycka på den.
Använda telefontjänster	Se <i>Customizing Your Cisco IP Phone on the Web</i> : <a href="http://www.cisco.com/univercd/cc/td/doc/product/voice/c_ipphon/index.htm">http://www.cisco.com/univercd/cc/td/doc/product/voice/c_ipphon/index.htm</a>

## Ytterligare konfigurationsalternativ

Systemadministratören kan ställa in speciella mallar för programstyrda knappar och andra knappar samt särskilda tjänster och funktioner på din telefon. I tabellen nedan visas en översikt över några alternativ som du kan diskutera med systemadministratören på grundval av dina behov och din arbetsmiljö.





**Anm.** Du hittar telefonhandböcker och andra dokument som nämns i den här tabellen på följande webbadress: [http://www.cisco.com/univercd/cc/td/doc/product/voice/c\\_ipphon/index.htm](http://www.cisco.com/univercd/cc/td/doc/product/voice/c_ipphon/index.htm)

Om du vill ...	Gör du så här ...	För mer information ...
Kunna hantera flera samtal på din telefonlinje	Be systemadministratören konfigurera din linje för fler samtal.	Kontakta systemadministratören eller telefonsupportteamet.
Använda flera telefonlinjer	Be systemadministratören konfigurera ett eller flera ytterligare katalognummer åt dig.	Kontakta systemadministratören eller telefonsupportteamet.
Använda fler snabbvalsknappar	Kontrollera först att du använder alla tillgängliga snabbvalsknappar. Om du behöver fler snabbvalsknappar kan du pröva att använda Förkortat nummer eller abonnera på tjänsten Kortnummer. Du kan också ansluta en expansionsmodul för Cisco IP -telefon 7914 till din telefon.	Se: <ul style="list-style-type: none"> <li>• ”Ställa in snabbvalsfunktioner” på sidan 40</li> <li>• ”Prenumerera på telefontjänster” på sidan 44</li> <li>• <i>Cisco IP Phone 7914 Expansion Module Phone Guide</i></li> </ul>
Arbeta som eller tillsammans med en assistent	Överväg att använda: <ul style="list-style-type: none"> <li>• Tjänsten Cisco IP Manager Assistant</li> <li>• En delad linje</li> </ul>	Se: <ul style="list-style-type: none"> <li>• ”Använda en delad linje” på sidan 31</li> <li>• <i>Cisco IP Manager Assistant Användarhandbok</i></li> </ul>
Använda samma anknötning till flera telefoner	Begär en delad linje. Då kan du till exempel använda samma anknötningnummer till skrivbordstelefonen och laboratorietelefonen.	Se ”Använda en delad linje” på sidan 31.

Om du vill ...	Gör du så här ...	För mer information ...
Dela telefoner eller kontorsutrymme med medarbetare	<p>Överväg att använda:</p> <ul style="list-style-type: none"> <li>• Parkera samtal, för att spara och hämta samtal utan att behöva använda överföringsfunktionen</li> <li>• Hämta samtal, för att kunna besvara samtal som ringer på en annan telefon</li> <li>• En delad linje för att visa eller delta i medarbetares samtal</li> <li>• Cisco Extension Mobility för att använda ditt telefonnummer och din användarprofil på en delad Cisco IP-telefon</li> </ul>	<p>Fråga systemadministratören om dessa funktioner och se även:</p> <ul style="list-style-type: none"> <li>• ”Avancerad samtalshantering” på sidan 29</li> <li>• ”Använda en delad linje” på sidan 31</li> <li>• Avsnittet om hur du använder Extension Mobility Service i dokumentet <i>Customizing Your Cisco IP Phone på webben</i></li> </ul>
Besvara samtal ofta eller besvara samtal i någons ställe	Be systemadministratören att aktivera funktionen Automatiskt svar för din telefon.	Se ”Använda automatiskt svar med headset eller högtalartelefon” på sidan 37.
Ringa videosamtal	Överväg att använda Cisco VT Advantage när du vill ringa videosamtal med Cisco IP-telefonen, datorn och en extern videokamera.	Kontakta systemadministratören om du vill ha mer information. Du kan också läsa <i>Cisco VT Advantage Quick Start Guide</i> och <i>User Guide</i> .
Använda ditt telefonnummer och dina telefoninställningar på en delad Cisco IP-telefon tillfälligt	Be systemadministratören informera om tjänsten Cisco Extension Mobility.	Se avsnittet om hur du använder Extension Mobility i dokumentet <i>Customizing Your Cisco IP Phone på webben</i> .

# Felsöka telefonen

Det här avsnittet innehåller anvisningar för hur du hittar information om Cisco IP-telefonen och telefonsamtal så att du kan hjälpa systemadministratören eller en tekniker att identifiera problem med telefonen.

Om du ombeds att...	Gör du så här ...
Visa konfigurationsdata om nätverket	Välj  > <b>Nätverkskonfiguration</b> och välj den konfigurationspost som du vill visa.
Visa statusdata	Välj  > <b>Status</b> och välj den statuspost som du vill visa.
Visa information om telefonmodell	Välj  > <b>Modellinformation</b> .



**Anm.** Om  inte är tillgänglig kan systemadministratören ha inaktiverat knappen på din telefon. För mer information, kontakta systemadministratören.

## Använda verktyget Kvalitetsrapportering

Systemadministratören kan tillfälligt konfigurera Cisco IP-telefonen med verktyget Kvalitetsrapportering i syfte att felsöka problem med dina telefonsamtal. Om Kvalitetsrapportering har aktiverats för din telefon kan du använda den programstyrda **QRT**-knappen och skicka information om problemsamtal till systemadministratören. (Du kanske måste trycka på **Fler** för att **QRT** ska visas.)

Beroende på hur systemadministratören har konfigurerat verktyget Kvalitetsrapportering för telefonen, kan du använda den programstyrda knappen **QRT** för att:

- Snabbt rapportera ett ljudproblem för ett aktuellt samtal
- Välja ett allmänt problem från en lista över kategorier och därefter välja orsakskoder

# Villkor för Ciscos ettåriga begränsade maskinvarugaranti

---

Särskilda villkor gäller för maskinvarugarantin och olika tjänster som du kan använda under garantiperioden. Den formella garantin, inklusive garanti- och licensavtalen för Ciscos programvara, finns på Cisco.com. Följ nedanstående steg när du vill öppna och hämta *Cisco Information Packet* och dina garanti- och licensavtal från Cisco.com.

1. Starta webbläsaren och gå till webbadressen:  
[http://www.cisco.com/univercd/cc/td/doc/es\\_inpkc/cetrans.htm](http://www.cisco.com/univercd/cc/td/doc/es_inpkc/cetrans.htm)  
Garanti- och licenssidan öppnas.
2. Så här läser du *Cisco Information Packet*:
  - a. Klicka på fältet **Information Packet Number** och kontrollera att artikelnumret 78-5235-03A0 är markerat.
  - b. Markera det språk som du vill läsa dokumentet på.
  - c. Klicka på **Go**.
  - d. Garanti- och licenssidan från informationspaketet öppnas.
  - e. Läs dokumentet online eller klicka på **PDF** om du vill hämta och skriva ut dokumentet i PDF-format (Adobe Portable Document Format).



---

**Anm.** Adobe Acrobat Reader måste vara installerat på datorn för att du ska kunna visa och skriva ut PDF-filer. Du kan hämta Adobe Acrobat Reader från Adobes webbplats:  
<http://www.adobe.com>

---

3. Så här läser du översatt och lokaliserad garantiinformation om produkten:
  - a. Ange artikelnumret i fältet Warranty Document Number:  
78-10747-01C0
  - b. Markera det språk som du vill läsa dokumentet på.
  - c. Klicka på **Go**.  
Garantisidan öppnas.
  - d. Läs dokumentet online eller klicka på **PDF** om du vill hämta och skriva ut dokumentet i PDF-format (Adobe Portable Document Format).

Du kan också gå till webbsidan för service och support om du behöver hjälp:

[http://www.cisco.com/public/Support\\_root.shtml](http://www.cisco.com/public/Support_root.shtml).

**Maskinvarugarantins giltighetstid**

Ett (1) år

**Regler för utbyte, reparation eller ersättning av maskinvara**

Cisco eller ett serviceställe levererar inom rimliga gränser en ersättningsartikel inom tio (10) arbetsdagar efter att en retur har mottagits (RMA – Return Materials Authorization). Den faktiska leveranstiden kan variera, beroende på kundens adress.

Cisco förbehåller sig rätten att endast återbetala inköpspriset som gottgörelse.

**Skaffa ett returnnummer (RMA – Return Materials Authorization)**

Kontakta företaget som du köpte produkten av. Om du har köpt produkten direkt från Cisco kontaktar du försäljaren på Cisco.

Fyll i informationen nedan och spara den.

Produkten köpt av	
Telefonnummer	
Modellnummer	
Serienummer	
Underhållskontraksnummer	





## Register

---

### A

anknytningsnummer, visa **12**  
användaralternativ, webbsidor för  
    använda **43**  
    och telefontjänster **44**  
Automatisk ringning **18**  
Automatiskt svar **37**  
avsluta ett samtal, alternativ **23**

### B

basställ  
    justera **7**  
    knapp för **10**  
besvara samtal **22**  
BrytInKonf, se inbrytning

### C

Cisco IP-telefon  
    ansluta **6**  
    beskrivning av **9**  
    bild på **9**  
    dokumentation för **2**  
    funktionskonfiguration för **17, 45**  
    justera höjden på **7**  
    onlinehjälp för **17**

registrera **7**  
säkra telefonlurshållaren **7**  
webbaserade tjänster för **43**

### D

delade linjer  
    beskrivning av **31**  
    maximalt antal samtal på **31**  
    med funktionen Privat **33**  
    med inbrytning **32**  
    och fjärranvändning, ikon **31**  
dokumentation, hitta **2**

### F

felsöka **47**  
flera samtal, hantera **15**  
funktioner och tillgänglighet **17, 45**  
funktionsflikar **12**  
funktionsknappar  
    hjälp **11**  
    inställningar **11**  
    kataloger **11**  
    meddelanden **11**  
    tjänster **11**  
funktionsmenyer **16**

## företagskatalog

använda på telefonen **19**

ringa från en webbsida med **20**

## förfrågan

använda **23**

och växla samtal **15**

och överföring **24**

förkortat nummer **40**

## H

### headset

avsluta samtal med **23**

besvara samtal med **22**

knapp för **11**

läge **36**

ringa samtal med **20**

volym **38**

headsetprestanda, allmänt **8**

hjälp, använda **17**

hjälpknapp **11**

hämta gruppsamtal **30**

hämta samtal **30**

### högtalartelefon

avsluta samtal med **23**

besvara samtal med **22**

knapp för **11**

läge **36**

ringa samtal med **18**

volym **38**

## I

ikon för fjärranvändningssamtal för delade linjer **31**

ikoner, för samtalsstatus **13**

### inbrytning

använda **32**

och delade linjer **31**

och sekretess **33**

installera, Cisco IP-telefon **6**

inställningar, anpassa **38**

inställningsknapp **11**

## K

### katalog

använda på telefonen **19, 42**

ringa från en webbsida med **20**

katalogknapp **11**

knappar, identifiera **9**

### knappsats

beskrivning av **11**

skriva text med **17**

### konferenssamtal

Meet-Me **26, 28**

standard **26, 27**

konfigurationsdata om nätverket, hitta **47**

### Kortnummer, tjänst

prenumerera på **44**

ringa med **20**

krypterade samtal **34**

## L

- linjeknappar **10**
- linjer
  - beskrivning av **13**
  - visa **12**
- ljudproblem **47**
- luren av
  - beskrivning av **14**
  - uppringning **18**
- luren på
  - beskrivning av **14**
  - uppringning **18**
- lägga på, alternativ **23**

## M

- meddelandeknapp **11**
- meddelanden
  - indikator för **39, 41**
  - lyssna på **41**
- Meet-Me-konferenser **26, 28**
- menyer, använda **16**
- missade samtal, poster på **42**
- misstänkta samtal, identifiera **33**
- MLPP, använda **35**
- mottagna samtal, poster på **42**

## N

- navigeringsknapp **11**

## O

- onlinehjälp, använda **17**

## P

- peksskärm
  - funktioner **12**
  - inaktivera/aktivera **2**
  - justera kontrast **39**
  - rengöra **2**
  - väcka **2**
  - välja element **2, 16**
  - ändra språk **39**
- Personlig adressbok
  - prenumerera på **44**
  - ringa från **20**
- prioritera samtal **35**
- programmerbara knappar
  - beskrivning av **10**
  - etiketter för **12**
- programstyrda knappar
  - beskrivning av **11**
  - etiketter för **12**

## Q

- QRT, använda **47**

## R

- ringa igen **18**
- ringa med luren på **14, 18**
- ringa samtal, alternativ **18**

ringda samtal, poster på **42**

ringsignal

anpassa **39**

indikator för **11**

volym **38**

röstmeddelandeindikator **41**

röstmeddelandetjänst **41**

## **S**

samtal

avsluta **23**

besvara **22**

flera parter i **26**

förfrågan och att återta **23**

hantera flera **15**

ikoner för **13**

jämfört med linjer **13**

konferensfunktioner för **26**

lagra och hämta **29**

maximalt per linje **13, 31**

omdirigera medan det ringer **22, 30**

parkera **29**

prioritera **35**

rapportera problem med **47**

ringa **18**

stänga av ljudet **23**

säkra **34**

vidarebefordra **25**

visa **12, 15**

välja **14**

överföra **24**

samtal väntar **22**

samtalsaktivitetsområde, visa **12**

samtalshandling, avancerad **29**

samtalshandling, grundläggande **18**

samtalsloggar

ringa från **18**

ta bort **42**

visa och ringa från **42**

samtalsparkering **29**

sekretess

använda **33**

och delade linjer **31**

snabbval

använda **19**

etiketter **12**

knappar för **10**

konfigurera **40**

SpårID, använda **33**

statusdata, hitta **47**

statusfält, visa **12**

säkerhetsvarningar **3**

säkra samtal **34**

## **T**

TAPS **7**

telefonflik **12**

telefonlinjer

beskrivning av **13**

knappar för **10**

visa **12**

telefonlur

använda **36**

lampa **11**

säkra i klykan **7**

volym **38**

text, skriva på telefonen **17**

tjänster, prenumerera på **44**

tjänstknapp **11**

Tool for Auto-Registered Phones Support **7**

tystnadsfunktion, använd **23**

tystnadsknapp **11**

## **U**

uppringning, alternativ **18**

## **V**

varningar, säkerhet **3**

verifierade samtal **34**

vidarebefordra samtal **25**

vidarebefordra samtal, alternativ **25**

visa, knapp **2, 11**

volym, justera **38**

volymknapp **11**

välja samtal **14**

växla mellan samtal **15**

## **W**

WebDialer **20**

## **Å**

Återuppr **20**

återuppta samtal, använd funktionen **23**

## **Ö**

överföra, alternativ **24**











#### **Ciscos huvudkontor**

Cisco Systems, Inc.  
170 West Tasman Drive  
San Jose, CA 95134-1706  
USA

www.cisco.com  
Tel: +1-408 526 4000  
+1-800 553 NETS (6387)  
Fax: +1-408 526 4100

#### **Huvudkontor i Europa**

Cisco Systems International BV  
Haarlerbergpark  
Haarlerbergweg 13-19  
1101 CH Amsterdam  
Nederländerna

www-europe.cisco.com  
Tel: +31 0 20 357 1000  
Fax: +31 0 20 357 1100

#### **Huvudkontor i Amerika**

Cisco Systems, Inc.  
170 West Tasman Drive  
San Jose, CA 95134-1706  
USA

www.cisco.com  
Tel: +1-408 526 7660  
Fax: +1-408 527 0883

#### **Huvudkontor för Asien och Stilla-havsområdet**

Cisco Systems, Inc.  
168 Robinson Road  
#28-01 Capital Tower  
Singapore 068912

www.cisco.com  
Tel: +65 6317 7777  
Fax: +65 6317 7799

**Cisco Systems har mer än 200 kontor i nedanstående länder. Adresser och telefonnummer finns på  
Ciscos webbplats på [www.cisco.com/go/offices](http://www.cisco.com/go/offices)**

Argentina • Australien • Belgien • Brasilien • Bulgarien • Chile • Colombia • Costa Rica • Cypem • Danmark • Dubai, UAE • England • Folkrepubliken Kina • Finland • Filippinerna • Frankrike  
Grekland • Hong Kong SAR • Indien • Indonesien • Irland • Israel • Italien • Japan • Kanada • Korea • Kroatien • Luxemburg • Malaysia • Mexiko • Nederländerna • Norge • Nya Zeeland  
Peru • Polen • Portugal • Puerto Rico • Rumänien • Ryssland • Saudi Arabien • Schweiz • Skottland • Singapore • Slovakien • Slovenien • Spanien • Sydafrika • Sverige • Taiwan • Thailand  
Tjeckien • Turkiet • Tyskland • Ukraina • Ungern • USA • Venezuela • Vietnam • Zimbabwe • Österrike

CCSP, CCVP, the Cisco Square Bridge logo, Follow Me Browsing och StackWise är varumärken som tillhör Cisco Systems, Inc.; Changing the Way We Work, Live, Play, and Learn och iQuick Study är servicemärken som tillhör Cisco Systems, Inc.; och Access Registrar, Aironet, ASIST, BPX, Catalyst, CCDA, CCDP, CCIE, CCIP, CCNA, CCNP, Cisco, logotypen för Cisco Certified Internetwork Expert, Cisco IOS, Cisco Press, Cisco Systems, Cisco Systems Capital, logotypen för Cisco Systems, Cisco Unity, Empowering the Internet Generation, Enterprise/Solver, EtherChannel, EtherFast, EtherSwitch, Fast Step, FormShare, GigaDrive, GigaStack, HomeLink, Internet Quotient, IOS, IP/TV, iQ Expertise, iQ-logotypen, iQ Net Readiness Scorecard, LightStream, Linksys, MeetingPlace, MGX, Networkers-logotypen, Networking Academy, Network Registrar, Packet, PIX, Post-Routing, Pre-Routing, ProConnect, RateMUX, ScriptShare, SlideCast, SMARTnet, StrataView Plus, TeleRouter, The Fastest Way to Increase Your Internet Quotient och TransPath är registrerade varumärken som tillhör Cisco Systems, Inc. och/eller dess dotterbolag i USA och i vissa andra länder.

Alla andra varumärken som omnämns i detta dokument eller på denna webbplats tillhör respektive ägare. Användning av ordet partner betyder inte att det föreligger någon bolagsrelation mellan Cisco och något annat företag. (0502R)

© 2005 Cisco Systems, Inc. Med ensamrätt.



Java-logotypen är ett varumärke eller ett registrerat varumärke som tillhör Sun Microsystems, Inc. i USA eller andra länder.