



Cisco IP Phone 7970 Series pre systém Cisco CallManager 4.1(3)

VRÁTANE LICENCIE A ZÁRUKY



Centrála spoločnosti

Cisco Systems, Inc.
170 West Tasman Drive
San Jose, CA 95134-1706
USA
<http://www.cisco.com>
Tel.: +1 408 526-4000
+1 800 553-NETS (6387)
Fax: +1 408 526-4100

Katalógové číslo textu: OL-7801-01



Bežné telefónne činnosti

Požadovaná činnosť	Postup
Zobrazenie protokolov hovorov	Stlačte tlačidlo  a vyberte protokol hovorov. Ak chcete vytočiť číslo, prejdite na požadovanú položku a zdvihnite slúchadlo.
Upravenie čísla v protokole hovorov	Stlačte tlačidlo Upraviť . Na vymazanie alebo preskočenie číslíc použite tlačidlo << alebo >>.
Vytočenie čísla zo zdieľaného adresára	Vyberte položku  > Podnikový zoznam . Zadajte písmená a stlačte tlačidlo Hľadať . Zdvihnutím slúchadla vytočíte číslo.
Uskutočnenie alebo prijatie nového hovoru počas aktívneho hovoru	Stlačte tlačidlo Volat' alebo Prijat' . Pôvodný hovor sa automaticky podrží.
Podržanie hovoru a pokračovanie v hovore	Stlačte tlačidlo Podržať alebo Obnoviť .
Prepojenie hovoru na nové číslo	Stlačte tlačidlo Prepojiť , zadajte číslo a zaveste (prípadne znova stlačte tlačidlo Prepojiť , ak použitý telefón nepodporuje prepojenie pri zavesenom slúchadle).
Vzájomné prepojenie dvoch hovorov (na rovnakej linke)	Prejdite na každý z dvoch hovorov a stlačte tlačidlo Vybrať . Potom stlačte d'alej > PrmPrep . Ak chcete zostať na linke s volajúcimi, stlačte namiesto toho tlačidlo Spojiť .
Začatie štandardného konferenčného hovoru	Stlačte d'alej > Konfer a vytočíte účastníka. Znova stlačte tlačidlo Konfer .



Cisco, Cisco IOS, Cisco Systems a logo Cisco Systems sú registrované ochranné známky spoločnosti Cisco Systems, Inc. alebo jej pridružených organizácií v USA a niektorých ďalších krajinách. Všetky ostatné značky, názvy alebo ochranné známky uvedené v tomto dokumente alebo na webovej lokalite sú majetkom ich príslušných vlastníkov. Použitie výrazu „partner“ neznamená, že medzi spoločnosťou Cisco a ľubovoľnou inou spoločnosťou existuje partnerský vzťah. (0501R)
© 2005 Cisco Systems, Inc. Všetky práva vyhradené.

OL-7801-01

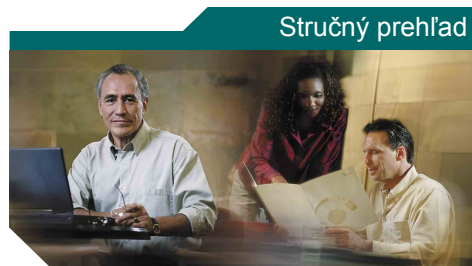

Cisco IP Phone 7970 Series

Definície tlačidiel

Prehľad ikon

Definície ikon tlačidiel

Bežné telefónne činnosti







Definície tlačidiel

Aktualizovať	Obnovenie obsahu a načítanie najnovších informácií
CallBack	Prijatie upozornenia na sprístupnenie predtým obsadenej kľapky
d'alej	Zobrazenie ďalších kontextových tlačidiel
Hlavné	Zobrazenie hlavnej ponuky pomoci
Hľadať	Vyhľadanie položky v adresári
IVezmi	Prijatie hovoru zvoniaciho v inej skupine priradenej k vašej skupine
Konfer	Vytvorenie konferenčného hovoru
Koniec	Odpojenie aktuálneho hovoru
kPristup	Vstúpenie do hovoru na zdieľanej linke a vytvorenie konferenčného hovoru
MeetMe	Hostovanie konferenčného hovoru typu Meet-Me
Odkloniť	Odoslanie hovoru do systému hlasových správ
OdpojPK	Odpojenie posledného účastníka pridaného do konferenčného hovoru
Odstrániť	Odstránenie znakov napravo od kurzora pri používaní funkcie Upraviť
Odstrániť	Odstránenie účastníka konferencie
Opakovať	Opätovné vytočenie naposledy volaného čísla
Parkuj	Uloženie hovoru pomocou funkcie zaparkovania hovoru
Pokrač	Návrat k podržanému hovoru
Prepojenia	Prístup k príbuzným témam pomoci
PrepVše	Nastavenie alebo zrušenie presmerovania hovorov
Prijat'	Prijatie hovoru
Pristup	Vstúpenie do hovoru na zdieľanej linke
PrmPrep	Vzájomné prepojenie dvoch hovorov



QRT	Odoslanie informácií týkajúcich sa problémov s hovormi správcovi systému
RVidea	Výber režimu zobrazenia videa pri videokonferencii
Skončiť	Návrat na predchádzajúcu obrazovku
SkrVoľb	Vytočenie čísla pomocou indexového čísla rýchlej voľby
Späť	Návrat na predchádzajúcu tému pomoci
Spojiť	Prepojenie hovoru
Spojiť	Spojenie viacerých hovorov na jednej linke a vytvorenie konferenčného hovoru
Súkromný	Zabránenie ostatným používateľom v zobrazení hovorov na zdieľanej linke alebo v prístupí do nich
SVezmi	Prijatie hovoru zvoniaceho v inej skupine
Uložiť	Uloženie vybraných nastavení
Upraviť	Upravenie čísla v protokole hovorov
Vezmi	Prijatie hovoru vo vašej skupine
Volaj	Uskutočnenie nového hovoru
Volat'	Vytočenie zadaného telefónneho čísla
Vybrať	Výber položky na obrazovke
Zavrieť	Zatvorenie aktuálneho okna
Zmazať	Obnovenie východiskových nastavení
Zmazať	Odstránenie záznamov alebo nastavení
ZozKonf	Zobrazenie zoznamu účastníkov konferencie
Zrušiť	Zrušenie akcie alebo zatvorenie obrazovky bez použitia zmien
<<	Odstránenie zadaných znakov
>>	Prechod medzi zadanými znakmi

Prehľad ikon



Stav hovoru

	Presmerovanie hovorov je zapnuté
	Podržaný hovor
	Spojený hovor
	Zdvihnuté slúchadlo
	Zavesené slúchadlo
	Prichádzajúci hovor
	Zdieľaná linka sa používa





Zabezpečené hovory

	Overený hovor
	Zabezpečený hovor





Vybraté vstupné zariadenie

	Slúchadlo sa používa
	Náhlavná súprava sa používa
	Reproduktor sa používa

Kriticky dôležité hovory

	Prioritný hovor
	Hovor so strednou prioritou
	Hovor s vysokou prioritou
	Hovor s najvyššou prioritou

Ďalšie funkcie

	Tlačidlo rýchlej voľby je nakonfigurované
	Čakajúce správy
	Video je povolené
	Vybratá možnosť
	Funkcia je zapnutá

Definície ikon tlačidiel

	Správy
	Služby
	Pomoc
	Adresáre
	Nastavenia
	Hlasný telefón
	Stliť
	Náhlavná súprava



Obsah

Začíname 1

Používanie tejto príručky 1

Používanie a čistenie dotykovej obrazovky 2

Získavanie ďalších informácií 2

 Ďalšie informácie o prispôbení telefónu na webe 3

Informácie o bezpečnosti a výkone 3

Pripojenie telefónu 6

Prehľad telefónu 9

Tlačidlá a hardvér 9

Funkcie dotykovej obrazovky 12

Tipy pre spracovávanie hovorov a navigáciu 13

 Porovnanie liniek a hovorov 13

 Vysvetlenie ikon stavu hovoru a linky 14

 Zavesenie a zdvihnutie slúchadla 14

 Výber hovorov 15

 Zobrazovanie hovorov a prepínanie medzi nimi 15

 Výber položiek dotykovej obrazovky 16

 Používanie ponúk s funkciami 17

 Zadávanie a úprava textu 17

Získanie pomoci na telefóne 18

Vysvetlenie používania a dostupnosti funkcií 18

Základné spracovávanie hovorov 19

Uskutočnenie hovoru 19

Prijatie hovoru 23

Ukončenie hovoru 24

Používanie funkcií pre podržanie a obnovenie hovoru 24

Používanie funkcie stlmenia 24

Prepojenie spojeného hovoru 25

Presmerovanie hovorov na iné číslo 26

Uskutočňovanie konferenčných hovorov 27

 Typy podporovaných konferenčných hovorov 27

 Začatie štandardnej konferencie a vstup do nej 28

 Vytvorenie konferenčného hovoru typu Meet-Me alebo vstúpenie do neho 30

Rozšírené spracovávanie hovorov 31

Ukladanie a obnovovanie zaparkovaných hovorov 31

Vyzdvihnutie presmerovaného hovoru na telefóne 32

Používanie zdieľanej linky 33

 Zdieľané linky 33

 Vstúpenie do hovoru na zdieľanej linke 34

 Zabránenie ostatným používateľom v zobrazení hovoru na zdieľanej linke alebo v prístupí do neho 35

Sledovanie podozrivých hovorov 35

Uskutočňovanie a prijímanie zabezpečených hovorov 36

Uprednostnenie kriticky dôležitých hovorov 37

Používanie slúchadla, náhlavnej súpravy a reproduktora 38

Získanie náhlavnej súpravy 39

Používanie funkcie automatického prijímania hovorov v režime náhlavnej súpravy alebo reproduktora 39

Prispôsobenie nastavení telefónu	40
Úprava hlasitosti	40
Prispôsobenie zvonenia a indikátorov správ	40
Nastavenie dotykovej obrazovky	41
Nastavenie funkcií rýchlych volieb	42
Používanie hlasových správ, protokolov hovorov a adresárov	43
Prístup k hlasovým správam	43
Používanie protokolov hovorov a adresárov	44
Získanie prístupu k webovým stránkam Možnosti používateľa	45
Prihlásenie k webovým stránkam Možnosti používateľa	45
Prihlásenie k telefónnym službám	46
Rozšírené možnosti konfigurácie	47
Riešenie problémov s telefónom	49
Používanie nástroja Quality Reporting Tool	49
Podmienky jednoročnej obmedzenej záruky na hardvér spoločnosti Cisco	50
Register	53



Začíname

Používanie tejto príručky

Táto príručka poskytuje prehľad funkcií dostupných na telefóne. Môžete si ju prečítať celú, ak chcete získať prehľad o možnostiach telefónu, alebo môžete v nižšie uvedenej tabuľke vyhľadať odkazy na často používané časti.

Požadovaná činnosť	Postup
Oboznámenie sa s telefónom	Ak potrebujete pomoc, stlačte tlačidlo  na telefóne.
Vyčistenie dotykovej obrazovky	Pozrite časť „Používanie a čistenie dotykovej obrazovky“ na strane 2.
Získanie informácií o bezpečnosti	Pozrite časť „Informácie o bezpečnosti a výkone“ na strane 3.
Pripojenie telefónu	Pozrite časť „Pripojenie telefónu“ na strane 6.
Používanie telefónu po jeho nainštalovaní	Pozrite časť „Prehľad telefónu“ na strane 9.
Získanie informácií o svetelnej indikácii tlačidiel	Pozrite časť „Tlačidlá a hardvér“ na strane 9.
Získanie informácií o dotykovej obrazovke	Pozrite časť „Funkcie dotykovej obrazovky“ na strane 12.
Uskutočňovanie hovorov	Pozrite časť „Uskutočnenie hovoru“ na strane 19.
Podržanie hovorov	Pozrite časť „Uskutočnenie hovoru“ na strane 19.
Stlmenie hovorov	Pozrite časť „Používanie funkcie stlmenia“ na strane 24.
Prepájanie hovorov	Pozrite časť „Prepojenie spojeného hovoru“ na strane 25.
Uskutočňovanie konferenčných hovorov	Pozrite časť „Uskutočňovanie konferenčných hovorov“ na strane 27.
Zdieľanie telefónneho čísla	Pozrite časť „Používanie zdieľanej linky“ na strane 33.
Použitie funkcie hlasného telefónu	Pozrite časť „Používanie slúchadla, náhlavnej súpravy a reproduktora“ na strane 38.
Zmena hlasitosti zvonenia alebo typu zvonenia	Pozrite časť „Prispôsobenie nastavení telefónu“ na strane 40.
Nastavenie rýchlych volieb	Pozrite časť „Nastavenie funkcií rýchlych volieb“ na strane 42.
Zobrazenie zmeškaných hovorov	Pozrite časť „Používanie protokolov hovorov a adresárov“ na strane 44.

Používanie a čistenie dotykovej obrazovky

Zariadenie Cisco IP Phone 7970G je vybavené farebnou dotykovou obrazovkou s vysokým rozlíšením. V nasledujúcej tabuľke sú uvedené odporúčania týkajúce sa optimálnych postupov ochrany a údržby dotykovej obrazovky.

Požadovaná činnosť	Postup
Výber položiek dotykovej obrazovky	Stlačte prstom položku na dotykovej obrazovke. Na stláčanie dotykovej obrazovky nepoužívajte iné zariadenie alebo predmet, ako je prst. Dotyková obrazovka telefónu je skonštruovaná tak, aby najlepšie reagovala na stlačenie prstom. Použitie iných predmetov môže obrazovku poškodiť.
Vypnutie dotykovej obrazovky	Stlačte tlačidlo displeja a držte ho stlačené dlhšie ako jednu sekundu. Tlačidlo displeja začne blikať zeleným svetlom a na obrazovke sa zobrazí hlásenie „Dotyková obrazovka vypnutá“. Dotyková obrazovka ostane vypnutá asi minútu, ak ju skôr nezapnete.
Zapnutie dotykovej obrazovky	Stlačte tlačidlo displeja a držte ho stlačené dlhšie ako jednu sekundu. Tlačidlo displeja prestane blikať a na obrazovke sa zobrazí hlásenie „Dotyková obrazovka zapnutá“.
Vyčistenie dotykovej obrazovky	Pred čistením dotykovej obrazovky vypnite. Keď je dotyková obrazovka vypnutá, vytrite ju mäkkou, suchou handričkou. Telefón nečistíte pomocou tekutín ani práškov. Ak na čistenie nepoužijete jemnú suchú handričku, môžete znečistiť súčasti telefónu a spôsobiť poruchy.
Zobudenie dotykovej obrazovky	Pri prvom použití telefónu ráno alebo po určitej dobe nečinnosti (určenej správcom systému) môže byť vypnuté podsvietenie dotykovej obrazovky. Tento režim je režim spánku, ktorý sa podobá režimu šetriča obrazovky na počítači. Ak chcete zobudiť alebo aktivovať dotykovú obrazovku, stlačte ľubovoľné tlačidlo alebo dotykovú obrazovku alebo zdvihnite slúchadlo.

Získavanie ďalších informácií

Na nasledovnej adrese URL je možné získať najnovšiu dokumentáciu k produktom Cisco IP Phone:

http://www.cisco.com/univercd/cc/td/doc/product/voice/c_ipphon/index.htm

Webová lokalita spoločnosti Cisco sa nachádza na nasledovnej adrese URL:

<http://www.cisco.com/>

Prístup k medzinárodným webovým lokalitám spoločnosti Cisco možno získať na nasledovnej adrese URL:

http://www.cisco.com/public/countries_languages.shtml

Ďalšie informácie o prispôsobení telefónu na webe

Zariadenie Cisco IP Phone je sieťové zariadenie, ktoré môže zdieľať informácie s ostatnými sieťovými zariadeniami v spoločnosti, vrátane počítača. Na zavedenie a konfiguráciu služieb ako aj na ovládanie funkcií a nastavení telefónu prostredníctvom počítača môžete použiť webové stránky Možnosti používateľa aplikácie Cisco CallManager. Táto príručka obsahuje stručný prehľad týchto možností. Úplné pokyny obsahuje príručka *Prispôsobenie zariadenia Cisco IP Phone na webe*, ktorá je dostupná na nasledovnej adrese URL: http://www.cisco.com/univercd/cc/td/doc/product/voice/c_ipphon/index.htm

Informácie o bezpečnosti a výkone

Inštalácia a používanie telefónu

Pred inštaláciou a používaním zariadenia Cisco IP Phone si prečítajte nasledovné bezpečnostné upozornenia:



Upozornenie DÔLEŽITÉ BEZPEČNOSTNÉ POKYNY

Tento symbol upozornenia upozorňuje na nebezpečenstvo. Ste v situácii, v ktorej môže dôjsť k úrazu. Pred používaním akéhokoľvek zariadenia sa oboznámte s rizikami, ktoré predstavujú elektrické obvody, ako aj so štandardnými postupmi pre predchádzanie nehodám.

TIETO POKYNY USCHOVAJTE



Upozornenie Pred pripojením systému k zdroju napájania si prečítajte pokyny na inštaláciu.



Upozornenie Likvidáciu tohto produktu by ste mali vykonať podľa všetkých miestnych zákonov a nariadení.



Upozornenie So systémom nepracujte ani nepripájajte a neodpájajte káble počas bleskovej činnosti.



Upozornenie Aby ste zabránili elektrickému šoku, nepripájajte obvody SELV (Safety Extra Low Voltage) k obvodom TNV (Telephone Network Voltage). Porty siete LAN obsahujú obvody SELV, porty siete WAN obsahujú obvody TNV. Niektoré porty sietí LAN a WAN používajú konektory RJ-45. Pri pripájaní káblov buďte opatrní.

**Pozor**

Obvody s napájaním z linky dodávajú napätie cez komunikačný kábel. Používajte kábel dodaný spoločnosťou Cisco alebo minimálne komunikačný kábel 24 AWG.



Upozornenie Zdroj napájania nesmie byť umiestnený vonku.

Používanie externého zdroja napájania

Nasledovné upozornenia sa vzťahujú na používanie externého zdroja napájania zariadenia Cisco IP Phone:



Upozornenie Tento produkt využíva ochranu pred skratmi (prepätím), obsiahnutú v inštalácii budovy. Uistite sa, že na fázových vodičoch (všetkých napájaných vodičoch) sa používa poistka alebo prerušovač s hodnotami do 120 VAC, 15 A (USA) (240 VAC, 10 A mimo USA).



Upozornenie Toto zariadenie je určené na používanie v napájacích systémoch TN.



Upozornenie Kombinácia zástrčky a zásuvky musí byť neustále dostupná, pretože slúži ako hlavná metóda pre odpojenie.

**Pozor**

S týmto produktom používajte len zdroj napájania špecifikovaný spoločnosťou Cisco.

Používanie externých zariadení so zariadením Cisco IP Phone

Nasledovné informácie sa vzťahujú na používanie externých zariadení so zariadením Cisco IP Phone:

Spoločnosť Cisco odporúča používať kvalitné externé zariadenia (reproduktory, mikrofóny a náhlavné súpravy), ktoré sú tienené pred nežiaducimi signálmi rádiovkej frekvencie (RF) a zvukovej frekvencie (AF).

V závislosti od kvality týchto zariadení a ich vzdialenosti od iných zariadení, ako sú napríklad mobilné telefóny alebo obojsmerné rádiá, sa môže vyskytovať určitý zvukový šum. V takých prípadoch spoločnosť Cisco odporúča vykonať jedno alebo viaceré z nasledovných opatrení:

- Externé zariadenie presuňte ďalej od zdroja signálov RF alebo AF.
- Káble externých zariadení ved'te mimo zdroja signálov RF alebo AF.
- S externými zariadeniami používajte tienené káble alebo káble s lepším tienením a konektorom.
- Používajte čo najkratší kábel externého zariadenia.
- Na kábloch externých zariadení používajte ferity alebo podobné zariadenia.

Spoločnosť Cisco nemôže zaručiť výkon systému, pretože nemá kontrolu nad kvalitou externých zariadení, káblov a konektorov. Výkon systému bude uspokojivý, ak vhodné zariadenia pripojíte pomocou kvalitných káblov a konektorov.



Pozor

V krajinách Európskej únie používajte len externé reproduktory, mikrofóny a náhlavné súpravy, ktoré vyhovujú smernici EMC [89/336/EC].

Pripojenie telefónu

Vaše nové zariadenie Cisco IP Phone pripojí k podnikovej telefónnej sieti IP pravdepodobne správca systému. Ak nie, postupujte pri pripájaní telefónu podľa nižšie uvedeného obrázka a tabuľky.

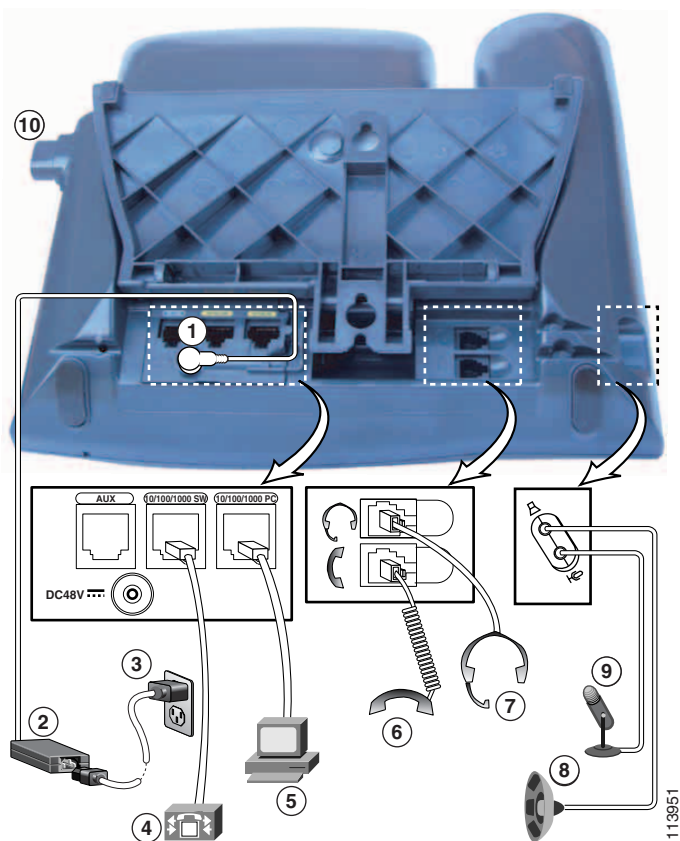

1	Port adaptéra na jednosmerné napájanie (DC48V)	6	Port slúchadla
2	Napájací zdroj s konektorom na jednosmerné napájanie telefónu	7	Port náhlavnej súpravy
3	Sieťový napájací kábel so zástrčkou na pripojenie do zásuvky	8	Port pre externé reproduktory
4	Sieťový port (10/100/1000 ¹ SW)	9	Port pre externý mikrofón
5	Prístupový port (10/100/1000 ¹ PC)	10	Tlačidlo podstavca

1. Nie je k dispozícii pre všetky modely telefónu. Požiadajte o pomoc správcu systému.

Nastavenie podstavca

Ak chcete zmeniť uhol, pod akým je telefón na stole umiestnený, stlačte tlačidlo podstavca a nastavte podstavec.

Nastavenie pozície pre slúchadlo

Po pripojení telefónu môže byť potrebné nastaviť pozíciu pre slúchadlo tak, aby slúchadlo nevypadlo. Pokyny nájdete v tabuľke nižšie.

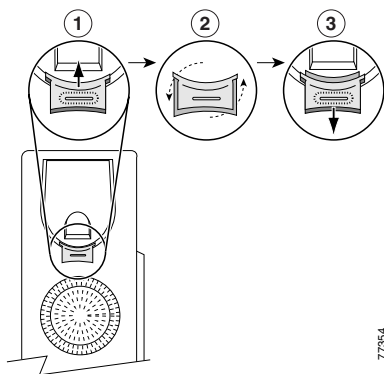

77354

1	Zdvihnite slúchadlo a vyberte štvorcovú plastovú západku v pozícii pre slúchadlo.
2	Otočte západku o 180 stupňov.
3	Zasuňte západku späť do pozície pre slúchadlo. Na vrchnej strane otočenej západky sa nachádza výčnelok. Položte slúchadlo do pozície pre slúchadlo.

Registrácia pomocou funkcie TAPS

Po pripojení telefónu k sieti vás správca systému môže požiadať o vykonanie automatickej registrácie telefónu pomocou funkcie TAPS (Tool for Auto-Registered Phones Support). Túto funkciu je možné použiť pre nový telefón alebo pre nahradenie existujúceho telefónu.

Ak chcete vykonať registráciu pomocou funkcie TAPS, zdvihnite slúchadlo, zadajte klapku TAPS, ktorú vám poskytol správca systému, a postupujte podľa hlasových pokynov. Môže byť potrebné zadať celú klapku, vrátane smerového čísla. Keď sa na telefóne zobrazí hlásenie s potvrdením, zaveste slúchadlo. Telefón sa reštartuje.

Informácie o náhlavných súpravách

Ak chcete používať náhlavnú súpravu, pripojte ju k portu náhlavnej súpravy na zadnej strane telefónu.

Hoci spoločnosť Cisco Systems vykonáva určité interné testy náhlavných súprav od iných výrobcov, ktoré sa majú používať s telefónmi Cisco IP Phone, necertifikuje ani nepodporuje produkty od dodávateľov náhlavných súprav alebo slúchadiel. Keďže zariadenia Cisco IP Phone sú zavedené v rôznych prevádzkových a hardvérových prostrediach, neexistuje žiadne najvhodnejšie riešenie, ktoré by bolo optimálne pre všetky prostredia. Spoločnosť Cisco svojim zákazníkom odporúča, aby pred zavedením väčšieho počtu jednotiek v sieti najprv otestovali príslušné náhlavné súpravy a určili tie najvhodnejšie pre dané prostredie.

V niektorých prípadoch môžu mechanické alebo elektronické súčasti rôznych slúchadiel spôsobiť, že vzdialení účastníci počujú pri telefonickom rozhovore s používateľmi telefónov Cisco IP Phone ozvenu vlastného hlasu.

Spoločnosť Cisco Systems odporúča používať kvalitné externé zariadenia, ako sú napríklad náhlavné súpravy s tienením voči nežiaducim signálom rádiovkej frekvencie (RF) a zvukovej frekvencie (AF). V závislosti od kvality týchto zariadení a ich vzdialenosti od iných zariadení, ako sú napríklad mobilné telefóny alebo obojsmerné rádiá, sa môže vyskytovať určitý zvukový šum. Ďalšie informácie nájdete v časti „Používanie externých zariadení so zariadením Cisco IP Phone“ na strane 5.

Hlavným dôvodom neposkytovania podpory náhlavných súprav v inštalácii so zariadením Cisco IP Phone je potenciál zvukového šumu. Tento šum môže počuť vzdialený účastník hovoru alebo daný účastník aj používateľ zariadenia Cisco IP Phone. Niektoré nežiaduce zvuky môžu byť spôsobené rôznymi vonkajšími zdrojmi, ako sú napríklad elektrické svetlá, elektrické motory alebo veľké počítačové monitory. V niektorých prípadoch možno šum potlačiť alebo odstrániť použitím lokálnej napájacej zásuvky (CP-PWR-CUBE-2). Ďalšie informácie nájdete v časti „Používanie externého zdroja napájania“ na strane 4.

Subjektívny výber používateľa

Okrem fyzického, mechanického a technického výkonu musí zvuk náhlavnej súpravy dobre znieť používateľovi, ako aj účastníkovi na druhom konci. Vnímanie zvuku je subjektívne, preto spoločnosť Cisco nemôže zaručiť výkon žiadnej náhlavnej súpravy alebo slúchadla. Niektoré z náhlavných súprav a slúchadiel uvedených na lokalitách nižšie však poskytujú s telefónmi Cisco IP Phone dobrý zvukový výkon.

Napriek všetkému je zodpovednosťou zákazníka, aby tieto zariadenia odskúšal vo svojom prostredí a určil tak vhodný výkon.

Informácie o náhlavných súpravách nájdete na nasledovných lokalitách:

<http://vxicorp.com/cisco>

<http://plantronics.com>

Prehľad telefónu

Zariadenie Cisco IP Phone 7970 Series je plne funkčný telefón, ktorý umožňuje hlasovú komunikáciu prostredníctvom tej istej dátovej siete, akú používajú počítače, vďaka čomu môžete uskutočňovať a prijímať telefonické hovory, podržať hovory, vytáčať čísla pomocou rýchlych volieb, prepájať hovory, uskutočňovať konferenčné hovory a používať ďalšie služby.

Okrem základných funkcií pre spracovávanie hovorov telefón podporuje špecializované alebo rozšírené funkcie telefonovania, ktoré rozširujú a prispôbujú možnosti spracovávania hovorov.

Zariadenie Cisco IP Phone poskytuje aj nasledovné možnosti:

- Prístup k sieťovým údajom a službám – prístup k špecializovaným webovým službám z telefónu.
- Ovládanie online pomocou webových stránok Možnosti používateľa – prispôbenie funkcií telefónu pomocou webového prehľadávača v počítači.
- Komplexný systém pomoci online – umožňuje získať prístup k užitočným tipom, popisom a postupom priamo z telefónu.

Tlačidlá a hardvér

Hardvérové funkcie telefónu okrem iného zahŕňajú:













- farebnú dotykovú obrazovku,
- osem podsvietených tlačidiel linky poskytujúcich dynamické informácie o stave hovoru,
- podporu režimu hlasného telefónu alebo náhlavnej súpravy,
- päť tlačidiel pre prístup k funkciám telefonovania,
- štyri tlačidlá funkcií pre prístup k správam, adresárom, službám a nastaveniam,
- jedno tlačidlo pre prístup k zabudovanej pomoci online,
- tlačidlo na dočasné vypnutie dotykovej obrazovky a zobudenie dotykovej obrazovky z režimu šetrenia energie.

Podrobné informácie nájdete na nasledujúcom obrázku a v tabuľke.



98454

<p>1 Programovateľné tlačidlá</p>	<p>Programovateľné tlačidlá poskytujú v závislosti od konfigurácie prístup k nasledujúcim funkciám:</p> <ul style="list-style-type: none"> • linkám telefónu (tlačidlá liniek), • číslam rýchlych volieb (tlačidlá rýchlych volieb), • webovým službám (napríklad tlačidlo osobného adresára), • funkciám telefónu (napríklad tlačidlo Privát). <p>Tlačidlá rozsvietením označujú nasledujúce stavy:</p> <ul style="list-style-type: none"> ● Zelená, svieti – aktívny hovor na danej linke (zdvihnuté slúchadlo). ● Zelená, blinká – podržaný hovor na danej linke. ● Žltá, svieti – aktivovaná funkcia súkromného hovoru. ● Žltá, blinká – prichádzajúci hovor na danej linke. ● Červená – zdieľaná linka, ktorá sa práve používa. ● Bez farby – žiadna aktivita hovorov na danej linke (zavesené slúchadlo).
<p>2 Tlačidlo podstavca</p>	<p>Umožňuje upraviť uhol základne telefónu.</p>

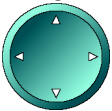



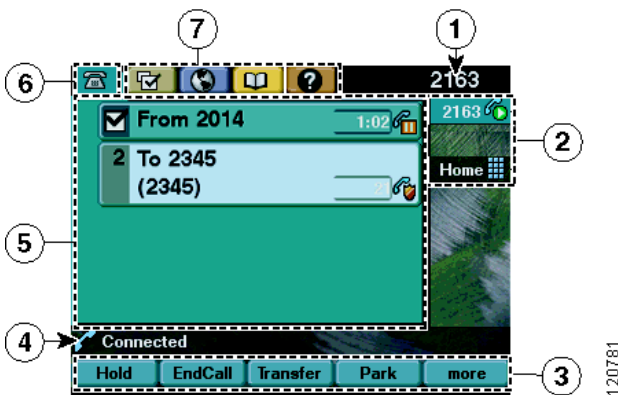

3	<p>Tlačidlo displeja</p> 	<p>Zobudí dotykovú obrazovku z režimu šetrenia energie alebo ju vypne za účelom čistenia.</p> <p> Bez farby – dotyková obrazovka je prístupná a pripravená na vstup.</p> <p> Blikajúca zelená farba – dotyková obrazovka je vypnutá.</p> <p> Svieti zelená farba – dotyková obrazovka je vypnutá spolu s podsvietením.</p> <p>Pozrite časť „Používanie a čistenie dotykovej obrazovky“ na strane 2.</p>
4	<p>Tlačidlo Správy</p> 	<p>Obyčajne umožňuje automaticky vytočiť číslo služby hlasových správ (funkcia tohto tlačidla sa odlišuje v závislosti od danej služby). Pozrite časť „Prístup k hlasovým správam“ na strane 43.</p>
5	<p>Tlačidlo Adresáre</p> 	<p>Otvára alebo zatvára ponuku Adresáre. Používa sa na prístup k protokolom hovorov a zdieľaným adresárom. Pozrite časť „Používanie protokolov hovorov a adresárov“ na strane 44.</p>
6	<p>Tlačidlo Pomoc</p> 	<p>Aktivuje ponuku Pomoc. Pozrite časť „Získanie pomoci na telefóne“ na strane 18.</p>
7	<p>Tlačidlo Nastavenia</p> 	<p>Otvára alebo zatvára ponuku Nastavenia. Používa sa na ovládanie kontrastu dotykovej obrazovky telefónu a tónov zvonenia. Pozrite časť „Prispôsobenie nastavení telefónu“ na strane 40.</p>
8	<p>Tlačidlo Služby</p> 	<p>Otvára alebo zatvára ponuku Služby. Pozrite časť „Získanie prístupu k webovým stránkam Možnosti používateľa“ na strane 45.</p>
9	<p>Tlačidlo Hlasitosť</p> 	<p>Ovláda hlasitosť a ďalšie nastavenia. Pozrite časť „Prispôsobenie nastavení telefónu“ na strane 40.</p>
10	<p>Tlačidlo Reproduktor</p> 	<p>Zapína a vypína reproduktor.</p>
11	<p>Tlačidlo Stlmiť</p> 	<p>Zapína a vypína funkciu stlmenia zvuku.</p>
12	<p>Tlačidlo Náhlavná súprava</p> 	<p>Zapína a vypína náhlavnú súpravu.</p>
13	<p>Navigačné tlačidlo</p> 	<p>Umožňuje prechádzať ponukami a zvýrazňovať položky. Používa sa spolu s kontextovými tlačidlami na aktiváciu zvýraznených položiek. Stlačením navigačného tlačidla pri zavesenom slúchadle je tiež možné získať prístup k telefónnym číslam v protokole odchádzajúcich hovorov.</p>
14	<p>Klávesnica</p>	<p>Umožňuje vytáčať telefónne čísla, zadávať písmená a vyberať položky ponúk.</p>

15	Kontextové tlačidlá 	Každé kontextové tlačidlo aktivuje kontextovú možnosť (zobrazenú na dotykovej obrazovke).
16	Kontrolka na slúchadle	Indikuje prichádzajúci hovor alebo novú hlasovú správu.
17	Dotyková obrazovka	Zobrazuje funkcie telefónu. Pozrite časť „Funkcie dotykovej obrazovky“ na strane 12.

Funkcie dotykovej obrazovky

Toto je vzhľad hlavnej dotykovej obrazovky s aktívnymi hovormi a niekoľkými otvorenými ponukami funkcií. Stlačením pomocou prstu aktivujete položky na dotykovej obrazovke.



1	Primárna linka telefónu	Zobrazuje telefónne číslo (číslo klapky) primárnej linky telefónu. Ak sú otvorené viaceré karty, zobrazuje sa tiež čas a dátum.
2	Ikony pre programovateľné tlačidlá	Ikony označujú stav nastavenia programovateľných tlačidiel  na telefóne: <ul style="list-style-type: none">  Ikona telefónnej linky – zodpovedá telefónnej linke a zobrazuje stav hovoru alebo linky. Telefón môže mať viaceré telefónne linky.  Ikona rýchlej voľby – ak je k dispozícii, zodpovedá tlačidlu rýchlej voľby. Pozrite časť „Nastavenie funkcií rýchlych volieb“ na strane 42.  Ikona telefónnej služby – ak je k dispozícii, zodpovedá webovej telefónnej službe, napríklad osobnému adresáru.  Ikona funkcie – ak je k dispozícii, zodpovedá určitej funkcii, napríklad funkcii súkromného hovoru.
3	Menovky kontextových tlačidiel	Každá menovka zobrazuje funkciu daného kontextového tlačidla. Ak chcete aktivovať kontextové tlačidlo, stlačte kontextové tlačidlo  alebo popis kontextového tlačidla na dotykovej obrazovke.

4	Stav linky	Zobrazuje ikony zvukového režimu, informácie o stave a výzvy.
5	Oblasť aktivity hovorov	Zobrazuje aktuálne hovory pre každú linku, vrátane ID volajúceho, trvania hovoru a stavu hovoru. Pozrite časť „Zobrazovanie hovorov a prepínanie medzi nimi“ na strane 15.
6	Karta telefónu	Označuje aktivitu hovoru. Stlačením tejto karty sa v prípade potreby vrátite do oblasti aktivity hovoru.
7	Karty funkcií	Každá karta označuje otvorenú ponuku funkcií. Stlačením karty je možné prepínať medzi otvorenými ponukami. Pozrite časť „Používanie ponúk s funkciami“ na strane 17.

Tipy pre spracovávanie hovorov a navigáciu

Nasledovné pokyny vám môžu pomôcť pri spracovávaní hovorov a navigácii v ponukách zariadenia Cisco IP Phone.

Porovnanie liniek a hovorov

Linky a hovory na telefóne je niekedy možné ľahko zameniť. Nasledovné tipy vám pomôžu pri ich rozlíšení.

Linky









Modely telefónov radu Cisco IP Phone 7970 Series podporujú až osem liniek. Každá linka zodpovedá telefónnemu číslu (alebo klapke), na ktoré vám môžu volať iní používatelia. Počet liniek priradených vášmu telefónu závisí od toho, ako správca systému nakonfiguroval programovateľné tlačidlá telefónu. Ak chcete zobrazíť počet dostupných liniek, pozrite si ikony programovateľných tlačidiel a popisy na dotykovej obrazovke. Počet dostupných liniek zodpovedá počtu telefónnych čísel a ikon telefónnej linky: .

Hovory

Každá linka môže podporovať viaceré hovory. Môže sa preto stať, že niekedy budete na jednej telefónnej linke spracovávať viaceré hovory naraz. V predvolenej konfigurácii sú to štyri hovory na linku, no správca systému môže tento počet upraviť podľa vašich potrieb. Telefón však bez ohľadu na počet liniek podporuje maximálne 200 hovorov naraz.



Vysvetlenie ikon stavu hovoru a linky

Na telefóne sa zobrazujú ikony, ktoré pomáhajú určiť stav hovoru a linky (či je zavesené slúchadlo, podržaný hovor, prichádzajúci hovor, spojený hovor a pod.).

Ikona	Stav hovoru alebo linky	Popis
	Linka so zaveseným slúchadlom	Na danej linke neprebíha žiadny hovor. Ak vytáčate so zaveseným slúchadlom, nebude hovor prebiehať, kým nezdvihnete slúchadlo.
	Linka so zdvihnutým slúchadlom	Práve vytáčate číslo alebo zvoní prichádzajúci hovor. Informácie o možnostiach vytáčania nájdete v časti „Uskutočnenie hovoru“ na strane 19.
	Spojený hovor	Ste spojení s druhým účastníkom.
	Prichádzajúci hovor	Na jednej z liniek zvoní hovor. Ďalšie informácie nájdete v časti „Prijatie hovoru“ na strane 23.
	Podržaný hovor	Podržali ste daný hovor. Podrobné informácie nájdete v časti „Používanie funkcií pre podržanie a obnovenie hovoru“ na strane 24.
	Používanie vzdialeného zariadenia	Na inom telefóne, ktorý používa vašu linku, prebieha spojený hovor. Podrobné informácie nájdete v časti „Používanie zdieľanej linky“ na strane 33.
	Overený hovor	Pozrite časť „Uskutočňovanie a prijímanie zabezpečených hovorov“ na strane 36.
	Šifrovaný hovor	Pozrite časť „Uskutočňovanie a prijímanie zabezpečených hovorov“ na strane 36.



Zavesenie a zdvihnutie slúchadla

Niektoré úlohy a pokyny pre telefón sa odlišujú v závislosti od toho, či je slúchadlo telefónu *zavesené* alebo *zdvihnuté*.

- Zavesené slúchadlo – slúchadlo je položené v pozícii, nie sú aktívne žiadne hovory a nepočujete aktívny oznamovací tón. Telefón poskytuje funkciu *vytáčania pri zavesenom slúchadle*, ktorá umožňuje zadať alebo vybrať telefónne čísla pred aktiváciou hovoru. Keď je slúchadlo telefónu zavesené, zobrazuje sa vedľa príslušného telefónneho čísla táto ikona: .
- Zdvihnuté slúchadlo – slúchadlo telefónu je zdvihnuté z pozície, reproduktor je aktívny alebo ste niektorým z ďalších spôsobov aktivovali oznamovací tón alebo prijali prichádzajúci hovor. Keď je slúchadlo telefónu zdvihnuté, zobrazí sa v závislosti od stavu hovoru alebo linky jedna z týchto ikon:  alebo . Súvisiace informácie nájdete v časti „Vysvetlenie ikon stavu hovoru a linky“ na strane 14.



Výber hovorov



Mnohé funkcie telefónu vyžadujú, aby ste na použitie určitej funkcie vybrali hovory, pri ktorých chcete danú funkciu použiť. Ak máte napríklad štyri podržané hovory, avšak iba dva z nich chcete spojiť do konferenčného hovoru, pred aktivovaním tejto funkcie môžete vybrať hovory, ktoré chcete do konferencie pridať.

Požadovaná činnosť	Postup
Zvýraznenie hovoru	Na prechádzanie zoznamom hovorov použite navigačné tlačidlo. Zvýraznené hovory sa zobrazujú na svetlejšom a jasnejšom pozadí.
Vybratie hovoru	Zvýrazníte spojený alebo podržaný hovor a stlačíte tlačidlo Vybrať . Vedľa vybraných hovorov sa zobrazuje značka  .
Overenie vybraných hovorov	Na prechádzanie zoznamom hovorov použite navigačné tlačidlo. Vybrané hovory sú označené značkou  a sú v zozname hovorov zoskupené.

Zobrazovanie hovorov a prepínanie medzi nimi

Nasledovné tipy vám pomôžu pri prepínaní medzi hovormi na jednej alebo viacerých linkách. Ak sa hovor, ktorý chcete prepnúť, nezvýrazní automaticky, stlačte zobrazený hovor na dotykovej obrazovke alebo naň prejdite.

Požadovaná činnosť	Postup
Prepnutie medzi hovormi na jednej linke	Zvýrazníte hovor, na ktorý chcete prepnúť, a stlačíte tlačidlo Pokrač. Druhý hovor sa automaticky podrží.
Prepnutie z pripojeného hovoru na prijatie prichádzajúceho hovoru	Stlačíte tlačidlo Prijat' alebo stlačíte blikajúce žlté tlačidlo  . Prvý hovor sa tým automaticky podrží.
Prepnutie medzi hovormi na rôznych linkách	Stlačíte blikajúce zelené tlačidlo  pre linku, na ktorú sa chcete prepnúť. Ak je na linke podržaný jeden hovor, tento hovor sa automaticky obnoví. Ak sú na linke podržané viaceré hovory, zvýrazníte požadovaný hovor (ak je to potrebné) a stlačíte tlačidlo Pokrač.

Požadovaná činnosť	Postup
Zobrazenie všetkých hovorov na konkrétnej linke	Stlačte tlačidlo  a potom ihneď stlačte tlačidlo linky. Zobrazia sa tak podrobné informácie o hovoroch, avšak stav hovorov sa nezmení. Je to užitočné v situácii, kedy máte hovor na jednej linke a chcete zobraziť informácie o podržaných hovoroch na inej linke.
Zobrazenie prehľadu aktivity linky (jeden hovor na linku)	Stlačte tlačidlo  zvýraznenej linky. (Linka sa zobrazuje ako zvýraznená, keď sú hovory k nej priradené zobrazené na dotykovej obrazovke telefónu.) Telefón sa prepne do <i>režimu prehľadu hovorov</i> a zobrazí jeden hovor na linku. Tento hovor je buď aktívnym hovorom, alebo ak sú podržané všetky hovory, podržaným hovorom s najdlhším trvaním. Ak sa chcete vrátiť do štandardného zobrazenia, stlačte tlačidlo  a potom ihneď stlačte tlačidlo linky.





Tipy

- Naraz môže byť aktívny len jeden hovor – ostatné hovory sa automaticky podržia.
- Ak máte na jednej linke viaceré hovory, na začiatku zoznamu hovorov sa zobrazujú hovory s najvyššou prioritou a najdlhšou dobou trvania. Pozrite časť „Uprednostnenie kriticky dôležitých hovorov“ na strane 37.
- Hovory podobného typu sa v zozname hovorov zoskupujú. Hovory, s ktorými ste pracovali, sa napríklad zoskupujú na začiatku zoznamu, vybrané hovory sa zoskupujú nižšie, a hovory, ktoré ste ešte neprijali, sa zoskupujú ako posledné.

Výber položiek dotykovej obrazovky

Spôsob výberu položky dotykovej obrazovky	Postup
Dotykom	Stlačte prstom položku na dotykovej obrazovke. Upozorňujeme, že stlačenie telefónneho čísla na dotykovej obrazovke môže mať za následok vytočenie čísla telefónom.
Podľa čísla položky	Na klávesnici stlačte zodpovedajúce číslo. Ak chcete vybrať napríklad štvrtú položku v ponuke, stlačte tlačidlo 4 .
Posúvaním	Pomocou navigačného tlačidla sa presúvajte v zozname a zvýraznite položku. Akciu dokončíte stlačením príslušného kontextového tlačidla, ako napríklad Vybrať alebo Volat' , alebo prstom stlačte položku na dotykovej obrazovke.

Používanie ponúk s funkciami







Požadovaná činnosť	Postup
Otvorenie alebo zatvorenie ponuky s funkciami	<p>Stlačte tlačidlo funkcie:</p> <ul style="list-style-type: none">  Správy  Služby  Popis  Adresáre  Nastavenia
Prechádzanie zoznamom alebo ponukou	Stlačte navigačné tlačidlo.
Prechod o jednu úroveň vyššie v ponuke s funkciami	Stlačte tlačidlo Skončiť . (Ak tlačidlo Skončiť stlačíte na najvyššej úrovni ponuky, ponuka sa zatvorí.)
Prepínanie medzi otvorenými ponukami s funkciami	Stlačte kartu funkcie na dotykovej obrazovke. (Každá ponuka s funkciami má zodpovedajúcu kartu. Táto karta sa zobrazuje pri otvorenej ponuke s funkciami.)

Zadávanie a úprava textu

Požadovaná činnosť	Postup
Zadanie písmena na dotykovej obrazovke	Jeden alebo viackrát stlačte príslušné tlačidlo s číslom na klávesnici, čím z rozbaľovacej ponuky vyberiete požadované písmeno (veľké alebo malé). Ak dané tlačidlo prestanete stláčať, kurzor sa automaticky posunie, aby ste mohli zadať ďalšie písmeno.
Odstránenie písmena v zadanom texte alebo posunutie kurzora	Stlačením tlačidla << or Zmazať odstránite písmeno alebo číslicu. Ak chcete kurzor posunúť doprava, stlačte tlačidlo >>.

Získanie pomoci na telefóne

Zariadenie Cisco IP Phone poskytuje komplexný systém pomoci online. Témy pomoci sa zobrazujú na dotykovej obrazovke. Podrobnosti obsahuje nižšie uvedená tabuľka.

Požadovaná činnosť	Postup
Zobrazenie hlavnej ponuky	Na telefóne stlačte tlačidlo  a niekoľko sekúnd počkajte na zobrazenie ponuky. Ak je ponuka Pomoc už otvorená, stlačte položku Hlavné . Témy hlavnej ponuky zahŕňajú: <ul style="list-style-type: none">• Základné informácie o zariadení Cisco IP Phone – popisné informácie o telefóne.• Postupy – postupy a informácie týkajúce sa bežných úloh vykonávaných na telefóne.• Funkcie pre volanie – popisné informácie a postupy týkajúce sa funkcií pre volanie.• Pomoc – tipy pre používanie a získanie prístupu k pomoci.
Získanie informácií o tlačidle alebo kontextovom tlačidle	Stlačte tlačidlo  a potom rýchlo stlačte požadované tlačidlo alebo kontextové tlačidlo.
Získanie informácií o položke ponuky	Stlačte tlačidlo  a potom nakrátko stlačte položku ponuky na dotykovej obrazovke. Alternatívne môžete dvakrát nakrátko stlačiť tlačidlo  , keď je zvýraznená položka ponuky.
Získanie pomoci pre používanie ponuky Pomoc	Stlačte tlačidlo  . Po jednej alebo dvoch sekundách znova stlačte tlačidlo  alebo vyberte položku Pomoc v hlavnej ponuke.

Vysvetlenie používania a dostupnosti funkcií







Prevádzka zariadenia Cisco IP Phone a dostupné funkcie sa môžu líšiť v závislosti od agenta pre spracovávanie hovorov, používaného v spoločnosti, ako aj od spôsobu, akým tím spoločnosti pre podporu telefónov nakonfiguroval telefónny systém. Niektoré funkcie uvedené v tejto príručke preto nemusia byť dostupné alebo môžu vo vašom telefónnom systéme pracovať odlišne. V prípade otázok týkajúcich sa používania alebo dostupnosti funkcií sa obráťte na oddelenie podpory alebo správcu systému.



Základné spracovávanie hovorov





Táto časť popisuje základné úlohy súvisiace so spracovaním hovorov, ako je napríklad uskutočňovanie, prijímanie a prepájanie hovorov, ako aj vytváranie konferenčných hovorov. Funkcie použité na vykonávanie týchto úloh sú štandardné a dostupné vo väčšine telefónnych systémov.



Uskutočnenie hovoru

Ak chcete uskutočniť hovor, zdvihnite slúchadlo a vytočte požadované číslo. Môžete tiež použiť jednu z ďalších možností uvedených v tabuľke nižšie.

Požadovaná činnosť	Postup
Vytáčanie pri zavesenom slúchadle (slúchadlo je zavesené, nie je počuť oznamovací tón)	<p>Vykonajte jeden z nasledovných krokov:</p> <ul style="list-style-type: none"> Zadajte telefónne číslo. (Môže sa ponúknuť funkcia automatického vytáčania, ktorá ponúkne zodpovedajúce telefónne čísla z protokolu odchádzajúcich hovorov.) Stlačením navigačného tlačidla zobrazte telefónne čísla z protokolu odchádzajúcich hovorov. <p>Potom stlačením zobrazeného telefónneho čísla na dotykovej obrazovke vytočte číslo. Môžete tiež pomocou niektorej z nasledujúcich akcií zdvihnúť slúchadlo a vytočiť zvýraznené telefónne číslo:</p> <ul style="list-style-type: none"> Zdvihnite slúchadlo. Stlačte tlačidlo  alebo tlačidlo . Stlačte tlačidlo Volat'. Stlačte tlačidlo  (tlačidlo linky).
Vytočenie čísla v režime hlasného telefónu	<p>Stlačte tlačidlo Volaj a zadajte telefónne číslo. Môžete tiež stlačiť tlačidlo  pred vytočením čísla alebo po jeho vytočení, opätovnom vytočení čísla alebo vytočení čísla pomocou rýchlej voľby.</p> <p>Ak sa slúchadlo nachádza vo svojej pozícii a tlačidlo  (tlačidlo náhlavnej súpravy) nesvieti, pri mnohých krokoch, ktoré možno vykonávať za účelom vytočenia čísla, sa automaticky zapne režim hlasného telefónu. Medzi tieto akcie patrí stlačenie tlačidla Opakuj, stlačenie tlačidla rýchlej voľby alebo telefónneho čísla na dotykovej obrazovke.</p>
Opätovné vytočenie naposledy volaného čísla	<p>Stlačte tlačidlo Opakuj. Funkcia Opakuj používa v predvolenom nastavení primárnu linku. Môžete však otvoriť sekundárnu linku a potom stlačiť tlačidlo Opakuj. Ak chcete otvoriť linku, stlačte tlačidlo .</p>

Požadovaná činnosť	Postup
Vytočenie čísla rýchlou voľbou	<p>Vykonajte jeden z nasledovných krokov:</p> <ul style="list-style-type: none"> • Pred zdvihnutím alebo po zdvihnutí slúchadla stlačte tlačidlo  (tlačidlo rýchlej voľby). • Keď je telefón zavesený, zadajte indexové číslo rýchlej voľby (1 – 99 na klávesnici) a stlačte tlačidlo SkrVoľb. <p>Podrobné informácie nájdete v časti „Nastavenie funkcií rýchlych volieb“ na strane 42.</p>
Uskutočnenie hovoru pri inom aktívnom hovore (pomocou tej istej linky)	<p>Stlačte tlačidlo  pre novú linku. Hovor na prvej linke bude automaticky podržaný.</p>
Uskutočnenie hovoru pri inom aktívnom hovore (pomocou tej istej linky)	<p>Stlačte tlačidlo Podrž a potom stlačte tlačidlo Volaj. Potom môžete vytočiť číslo alebo použiť funkciu opakovanej alebo rýchlej voľby. Môžete tiež pokračovať v aktívnom hovore a zároveň vytočiť číslo z protokolu hovorov alebo adresára. (Podrobnosti nájdete v nasledujúcich dvoch riadkoch tejto tabuľky.)</p>
Vytočenie čísla z protokolu hovorov	<p>Stlačte tlačidlo  > Zmeškané hovory, Prijaté hovory alebo Odchádzajúce hovory. Ak chcete volať číslo zo zoznamu, vyberte zoznam alebo naň prejdite a zdvihnite slúchadlo.</p> <p>Ak chcete volať na číslo z protokolu hovorov počas iného aktívneho hovoru, prejdite na záznam hovoru a stlačte tlačidlo Volat'. Potom vyberte položku ponuky na spracovanie pôvodného hovoru:</p> <ul style="list-style-type: none"> • Podrž – podrží prvý hovor a vytočí číslo pre druhý hovor. • Prepoj – prepojí prvého účastníka na iného. (Akcii dokončíte opätovným stlačením tlačidla Prepoj.) • Konfer – vytvorí konferenčný hovor medzi všetkými účastníkmi. (Akcii dokončíte stlačením tlačidla Konfer.) • Koniec – odpojí prvý hovor a vytočí číslo pre druhý hovor.

Požadovaná činnosť	Postup
Vytočenie čísla z podnikového zoznamu na telefóne	<p>Vyberte možnosť  > Podnikový zoznam (presný názov sa môže odlišovať). Pomocou klávesnice zadajte požadované písmená a stlačte tlačidlo Hľadat'. Ak chcete volať číslo zo zoznamu, vyberte zoznam alebo naň prejdite a zdvihnite slúchadlo.</p> <p>Ak chcete vytočiť číslo z adresára počas aktívneho hovoru, prejdite na požadovanú položku a stlačte tlačidlo Volat'. Potom vyberte položku ponuky na spracovanie pôvodného hovoru:</p> <ul style="list-style-type: none"> • Podrž – podrží prvý hovor a vytočí číslo pre druhý hovor. • Prepoj – prepojí prvého účastníka na iného. (Akcii dokončíte opätovným stlačením tlačidla Prepoj.) • Konfer – vytvorí konferenčný hovor medzi všetkými účastníkmi. (Akcii dokončíte stlačením tlačidla Konfer.) • Koniec – odpojí prvý hovor a vytočí číslo pre druhý hovor.
Vytočenie čísla z webovej stránky podnikového zoznamu	<p>Použite funkciu Cisco WebDialer. Otvorte webový prehľadávač a prejdite na podnikový zoznam (adresár). Kliknite na telefónne číslo v adresári. Kliknutím na tlačidlo Volat' uskutočnite hovor. Ak chcete hovor ukončiť, kliknite na tlačidlo Zavesit'. Ďalšie informácie nájdete v príručke <i>Prispôsobenie zariadenia Cisco IP Phone na webe</i> na adrese: http://www.cisco.com/univercd/cc/td/doc/product/voice/c_ipphon/index.htm</p>
Vytočenie čísla v režime náhlavnej súpravy	<p>Vykonajte jeden z nasledovných krokov:</p> <ul style="list-style-type: none"> • Ak tlačidlo  nesvieti, stlačte ho pred vytočením čísla alebo použitím funkcie opakovanej alebo rýchlej voľby. • Ak tlačidlo  svieti, stlačte tlačidlo Volaj, tlačidlo Opakuj, tlačidlo rýchlej voľby alebo tlačidlo  (tlačidlo linky). Ak je to potrebné, zadajte telefónne číslo a stlačte tlačidlo Volat'.
Prijatie upozornenia na sprístupnenie predtým obsadenej alebo vyzváňajúcej klapky	<p>Zavolajte na požadované číslo. Keď sa ozve obsadzovací tón alebo vyzváňanie, stlačte tlačidlo CallBack. Zaveste. Keď bude daná klapka dostupná, v telefóne zaznie zvukové upozornenie alebo sa zobrazí hlásenie. (Spätne volanie na dané číslo nie je automatické – hovor musíte uskutočniť sami.) Funkcia CallBack je špeciálna funkcia, ktorú môže pre váš telefón nakonfigurovať správca systému. Túto funkciu však nemožno použiť, ak má druhý účastník zapnuté presmerovanie hovorov.</p>
Vytočenie čísla na sekundárnej linke	<p>Stlačte tlačidlo  pre linku, ktorú chcete použiť.</p>
Uskutočnenie prioritného (nadradeného) hovoru	<p>Zadajte prístupové číslo MLPP (poskytne vám ho správca systému), za ktorým nasleduje požadované telefónne číslo. Podrobné informácie nájdete v časti „Uprednostnenie kritickej dôležitých hovorov“ na strane 37.</p>







Požadovaná činnosť	Postup
Vytočenie čísla pomocou položky osobného adresára alebo kódu rýchlej voľby	Stlačte  > Osobný adresár alebo Rýchla voľba (presné názvy sa môžu odlišovať). Ak chcete volať číslo zo zoznamu, stlačte ho alebo prejdite na danú položku a zdvihnite slúchadlo. Ak chcete získať pomoc pri prihlasovaní sa k službe osobného adresára alebo rýchlej voľby, pozrite časť „Získanie prístupu k webovým stránkam Možnosti používateľa“ na strane 45.
Uskutočnenie hovoru pomocou kódu pre účtovanie alebo sledovanie	Vytočte číslo a po výzve prostredníctvom osobitného tónu zadajte kód klienta (CMC) alebo kód FAC (Forced Authorization Code). Informácie o tom, či je potrebné zadať kód CMC alebo FAC, ako aj podrobné pokyny vám poskytne správca systému.
Uskutočnenie hovoru pomocou profilu služby Cisco Extension Mobility	Uistite sa, že ste prihlásení k službe Extension Mobility (EM). Vyberte  > EM Service (názov sa môže líšiť) a pomocou klávesnice zadajte prihlasovacie informácie. Ak používate zdieľaný telefón, pred získaním prístupu k niektorým funkciám alebo pred dokončením hovoru môže byť potrebné prihlásiť sa k službe EM. Služba EM predstavuje špeciálnu, neštandardnú funkciu, ktorú môže správca systému priradiť k telefónom a ich používateľom. Pozrite si príručku <i>Prispôsobenie zariadenia Cisco IP Phone na webe</i> : http://www.cisco.com/univercd/cc/td/doc/product/voice/c_ipphon/index.htm
Uskutočnenie videohovoru	Skontrolujte, či sa na dotykovej obrazovke telefónu zobrazuje táto ikona:  . Ak sa zobrazuje, v telefóne sú aktívované funkcie pre video a telefón podporuje aplikáciu Cisco VT Advantage. Táto aplikácia umožňuje uskutočňovať videohovory pomocou zariadenia Cisco IP Phone, osobného počítača a externej videokamery. Požiadajte správcu systému o pomoc a pozrite si príručky <i>Cisco VT Advantage Quick Start Guide</i> a <i>Cisco VT Advantage User Guide</i> na adrese: http://www.cisco.com/univercd/cc/td/doc/product/voice/c_ipphon/index.htm

Tipy

- Ak pri zadávaní telefónneho čísla urobíte chybu, stlačením tlačidla << vymažte jednu alebo viaceré číslice. Ak chcete zatvoriť okno pre vytočenie čísla, stlačte tlačidlo **Zrušiť**.
- Ak sa neozýva oznamovací tón alebo nemožno dokončiť telefonický hovor, môže ísť o jeden z nasledovných prípadov. V prípade potreby vám ďalšie informácie poskytne správca systému.
 - Musíte sa prihlásiť k službe Extension Mobility pomocou tlačidla  na telefóne.
 - Po vytočení čísla musíte zadať kód klienta alebo kód FAC.
 - V telefóne sú nastavené časové obmedzenia jeho používania, ktoré zabraňujú používaniu niektorých funkcií v určitej dennej dobe.



Prijatie hovoru

Ak chcete prijať hovor, zdvihnite slúchadlo. Ďalšie možnosti obsahuje nižšie uvedená tabuľka.

Požadovaná činnosť	Postup
Prijatie hovoru v režime náhlavnej súpravy	Ak tlačidlo  nesvieti, stlačte ho. Ak už tlačidlo  svieti, stlačte tlačidlo Prijat' alebo tlačidlo  (blikajúce tlačidlo linky).
Prijatie hovoru v režime hlasného telefónu	Stlačte tlačidlo  , Prijat' alebo tlačidlo  .
Prepnutie z pripojeného hovoru na prijatie prichádzajúceho hovoru	Stlačte tlačidlo Prijat' , alebo ak telefón zvoní na inej linke, stlačte blikajúce žlté tlačidlo  . Ktorákoľvek z týchto akcií automaticky prijme nový hovor, zatiaľ čo prvý hovor sa podrží. Ďalšie informácie nájdete v časti „Používanie funkcií pre podržanie a obnovenie hovoru“ na strane 24.
Prijatie hovoru pomocou funkcie čakajúceho hovoru	Požiadajte správcu systému o nakonfigurovanie funkcie čakajúceho hovoru pre váš telefón. Ak je táto funkcia zapnutá, zaznie pri prichádzajúcom hovore počas iného hovoru tón čakajúceho hovoru a zobrazí sa ID volajúceho. Ak chcete hovor prijať, stlačte tlačidlo Prijat' . Ak sa chcete vrátiť k pôvodnému hovoru, musíte tento hovor podržať. Pozrite časť „Používanie funkcií pre podržanie a obnovenie hovoru“ na strane 24.
Automatické prijatie prichádzajúceho hovoru po jednom alebo dvoch zazvoneniach	Požiadajte správcu systému o nastavenie funkcie automatického prijímania hovorov. Ďalšie informácie nájdete v časti „Používanie funkcie automatického prijímania hovorov v režime náhlavnej súpravy alebo reproduktora“ na strane 39.
Obnovenie podržaného hovoru v inom telefóne (napríklad v telefóne v konferenčnej miestnosti)	Použite funkciu parkovania hovorov. Pozrite časť „Ukladanie a obnovovanie zaparkovaných hovorov“ na strane 31.
Prijatie hovoru, ktorý zvoní na inom telefóne, pomocou telefónu	Použite funkciu vyzdvihnutia hovoru. Pozrite časť „Vyzdvihnutie presmerovaného hovoru na telefóne“ na strane 32.
Prijatie prioritného hovoru	Zavesením slúchadla ukončíte aktívny hovor a stlačte tlačidlo Prijat' . Pozrite časť „Uprednostnenie kriticky dôležitých hovorov“ na strane 37.
Odoslanie prichádzajúceho hovoru priamo do systému hlasových správ	Stlačte tlačidlo Odklonit' . Prichádzajúci hovor sa automaticky prepojí na úvítaciu hlasovú správu.



Ukončenie hovoru

Ak chcete ukončiť hovor, zaveste. Podrobnosti obsahuje nižšie uvedená tabuľka.

Požadovaná činnosť	Postup
Zavesenie počas používania slúchadla	Položte slúchadlo späť do jeho pozície. Môžete tiež stlačiť tlačidlo Koniec .
Zavesenie počas používania náhlavnej súpravy	Stlačte tlačidlo  . Ak chcete režim náhlavnej súpravy ponechať aktívny (tak, aby tlačidlo po zavesení svietilo), stlačte tlačidlo Koniec .
Zavesenie počas používania reproduktora	Stlačte tlačidlo  alebo tlačidlo Koniec .
Ukončenie jedného hovoru a zachovanie iného hovoru na tej istej linke	Stlačte tlačidlo Koniec . Ak je hovor podržaný, najprv sa k nemu vráťte.

Používanie funkcií pre podržanie a obnovenie hovoru

V jednom okamihu môže byť aktívny iba jeden hovor; všetky ostatné hovory budú podržané.

Požadovaná činnosť	Postup
Podržanie hovoru	Uistite sa, že hovor, ktorý chcete podržať, je zvýraznený, a potom stlačte tlačidlo Podrž.
Zrušenie podržania hovoru na aktuálnej linke	Uistite sa, že je zvýraznený príslušný hovor, a stlačte tlačidlo Pokrač.
Zrušenie podržania hovoru na inej linke	Stlačte tlačidlo  (blikajúce tlačidlo linky). Ak je na tejto linke podržaný jeden hovor, tento hovor sa automaticky obnoví. Ak sú podržané viaceré hovory, zvýraznite príslušný hovor a stlačte tlačidlo Pokrač. Podržaný hovor je označený ikonou podržaného hovoru  .

Tipy

- Pri aktivovaní funkcie podržania hovoru sa obyčajne prehrá hudba alebo zaznie pípnutie. Vyhybajte sa preto podržaniu konferenčného hovoru.

Používanie funkcie stlmenia

Funkcia stlmenia vypne zvukový vstup telefónu. Ak túto funkciu zapnete, budete počuť ostatných účastníkov, ale oni vás počuť nebudú.

Požadovaná činnosť	Postup
Zapnutie funkcie stlmenia	Stlačte tlačidlo  .
Vypnutie funkcie stlmenia	Stlačte tlačidlo  .

Prepojenie spojeného hovoru

Funkcia prepojenia presmeruje spojený hovor. *Cieľom* je číslo, na ktoré chcete daný hovor presmerovať.

Požadovaná činnosť	Postup
Prepojenie hovoru bez rozhovoru s príjemcom prepájaného hovoru	Stlačte tlačidlo Prepoj a zadajte cieľové číslo. Keď sa ozve zvonenie, zaveste. Ak správca systému pre váš telefón nepovolil prepojenie pri zavesenom slúchadle, musíte stlačiť tlačidlo Prepoj znova, ak chcete prepojenie dokončiť. Ak chcete prepojenie zrušiť, stlačte tlačidlo Koniec .
Rozhovor s príjemcom prepájaného hovoru pred jeho prepojením (konzultované prepojenie)	Stlačte tlačidlo Prepoj a zadajte cieľové číslo. Počkajte, kým príjemca prepájaného hovoru daný hovor neprijme. Ak príjemca prepojený hovor prijme, zaveste. (Ak správca systému pre váš telefón nepovolil prepojenie pri zavesenom slúchadle, musíte stlačiť tlačidlo Prepoj znova, ak chcete prepojenie dokončiť.) Ak chcete prepojenie zrušiť, stlačte tlačidlo Koniec .
Vzájomné prepojenie dvoch hovorov (priame prepojenie)	Zvýraznite ľubovoľný hovor na linke a stlačte tlačidlo Vybrať . To isté zopakujte aj s druhým hovorom. Zvýraznite jeden z vybraných hovorov a stlačte tlačidlo PrmPrep . (Na zobrazenie tlačidla PrmPrep môže byť potrebné stlačiť kontextové tlačidlo ďalej .) Dané dva hovory sa navzájom prepoja a váš hovor sa ukončí. Ak chcete s volajúcimi zostať na linke, pomocou funkcie Spojitiť vytvorte konferenciu. Podrobné informácie nájdete v časti „Uskutočňovanie konferenčných hovorov“ na strane 27.
Odoslanie hovoru do systému hlasových správ	Stlačte tlačidlo Odkloniť . Hovor sa automaticky prepojí na uvítaciu hlasovú správu. Funkciu Odkloniť môžete použiť na aktívny, prichádzajúci alebo podržaný hovor.

Tipy

- Ak je povolené prepojenie pri zavesenom slúchadle, môžete zavesiť alebo stlačiť tlačidlo **Prepoj** a potom zavesiť.
- Ak pre váš telefón nie je povolené prepojenie pri zavesenom slúchadle, uveďte si, že ak namiesto stlačenia tlačidla **Prepoj** zavesíte slúchadlo, zrušíte prepojenie a podržíte účastníka, ktorého ste chceli prepojiť.
- Na presmerovanie podržaného hovoru nie je možné použiť tlačidlo **Prepoj**. Ak chcete pred prepojením hovoru zrušiť jeho podržanie, stlačte tlačidlo **Pokrač**.

Presmerovanie hovorov na iné číslo

Funkciu presmerovania všetkých hovorov môžete použiť na presmerovanie hovorov prichádzajúcich na zariadenie Cisco IP Phone na iné číslo.



Tip Cieľové číslo na presmerovanie všetkých hovorov zadajte v takom istom formáte, aký by ste použili na bežnom telefóne. Ak je to potrebné, môžete napríklad zadať prístupový kód alebo smerové číslo.

Požadovaná činnosť	Postup
Nastavenie presmerovania hovorov na primárnej linke	Stlačte tlačidlo PrepVše a zadajte cieľové telefónne číslo.
Zrušenie presmerovania hovorov na primárnej linke	Stlačte tlačidlo PrepVše .
Overenie, či je na primárnej linke aktivovaná funkcia presmerovania hovorov	Vyhľadajte nad primárnym telefónnym číslom túto ikonu:  . Takisto skontrolujte stavový text v spodnej časti dotykovej obrazovky, ktorý zobrazuje cieľové číslo na presmerovanie hovorov.
Nastavenie alebo zrušenie presmerovania hovorov pre ľubovoľnú linku	Prihláste sa na webové stránky Možnosti používateľa, vyberte požadované zariadenie a z hlavnej ponuky vyberte položku Presmerovať všetky hovory... Presmerovanie hovorov môžete nastaviť alebo zrušiť na každej linke v telefóne. Pokyny pre prihlásenie nájdete v časti „Prihlásenie k webovým stránkam Možnosti používateľa“ na strane 45. Ak je funkcia presmerovania hovorov aktivovaná pre inú než primárnu linku, neposkytuje telefón žiadne informácie o tom, že hovory sa presmerovávajú. Namiesto toho je potrebné skontrolovať príslušné nastavenia na stránkach Možnosti používateľa.

Tipy

- Všetky hovory môžete presmerovať na bežný analógový telefón alebo na iný IP telefón, hoci správca systému môže presmerovanie hovorov obmedziť na čísla v rámci spoločnosti.
- Túto funkciu je potrebné nakonfigurovať pre každú linku. Ak hovor prichádza na linku, na ktorej nie je presmerovanie hovorov aktivované, bude hovor zvonit' ako obyčajne.

Uskutočňovanie konferenčných hovorov

Zariadenie Cisco IP Phone umožňuje spojiť troch alebo viacerých účastníkov do jednej telefonickkej konverzácie, čím sa vytvorí konferenčný hovor.

Typy podporovaných konferenčných hovorov

Existujú dva typy konferenčných hovorov: štandardné konferenčné hovory a konferencie typu Meet-Me.

Štandardné konferenčné hovory

V štandardných (alebo „ad hoc“) konferenčných hovoroch musí organizátor konferencie zavolať účastníkom, aby ich mohol pridať do konferencie. V závislosti do vašich požiadaviek a konfigurácie telefónu môžete pomocou zariadenia Cisco IP Phone vytvárať štandardné konferenčné hovory rôznymi spôsobmi.

- **Konfer** – toto kontextové tlačidlo umožňuje vytvoriť štandardnú konferenciu prostredníctvom volania každého účastníka. Funkcia štandardnej konferencie je predvolená funkcia, dostupná vo väčšine telefónov.
- **Spojiteľ** – toto kontextové tlačidlo umožňuje vytvoriť štandardnú konferenciu pozostávajúcu z viacerých hovorov na jednej linke.
- **kPrístup** – pomocou tohto kontextového tlačidla môžete vstúpiť do existujúceho hovoru na zdieľanej linke, čím sa z daného hovoru vytvorí štandardný konferenčný hovor. Je to voliteľná funkcia, dostupná len na zdieľaných linkách, ktorú musí nakonfigurovať správca systému. Podrobné informácie nájdete v časti „Používanie zdieľanej linky“ na strane 33.

Ďalšie pokyny nájdete v časti „Začatie štandardnej konferencie a vstup do nej“ na strane 28.

Konferenčné hovory typu Meet-Me

Konferencie Meet-Me sú konferencie, pri ktorých môžu účastníci vstúpiť do konferencie priamym zavolaním na číslo konferencie, takže nemusia čakať na volanie od iniciátora konferencie.

Ak chcete začať konferenciu Meet-Me, stlačte tlačidlo **MeetMe** na telefóne a vytočte telefónne číslo konferencie Meet-Me, ktoré vám poskytol správca systému.

Ak sa chcete zúčastniť konferencie Meet-Me, vytočte telefónne číslo konferencie Meet-Me v určený čas. Ak účastníci konferencie zavolajú do konferencie pred pripojením iniciátora konferencie, budú počuť obsadzovací tón. Po pripojení iniciátora konferencie sa konferencia typu Meet-Me vytvorí a môže pokračovať aj po odpojení iniciátora konferencie.

Konferencia typu Meet-Me predstavuje špeciálnu funkciu, ktorú pre vás musí nakonfigurovať správca systému.

Ďalšie pokyny nájdete v časti „Vytvorenie konferenčného hovoru typu Meet-Me alebo vstúpenie do neho“ na strane 30.

Začatie štandardnej konferencie a vstup do nej

Štandardná konferencia umožňuje vytvoriť jeden hovor medzi minimálne tromi osobami. Podrobnosti obsahuje nižšie uvedená tabuľka.

Požadovaná činnosť	Postup
Vytvorenie štandardného konferenčného hovoru volaním účastníkov	Počas spojeného hovoru stlačte tlačidlo Konfer , čím k hovoru pridáte iného účastníka. (Na zobrazenie tlačidla Konfer môže byť potrebné stlačiť kontextové tlačidlo ďalej .) Zadajte telefónne číslo účastníka konferencie. Po spojení hovoru a rozhovore s účastníkom konferencie znova stlačte tlačidlo Konfer , čím daného účastníka pridáte do hovoru. Ak chcete pridať ďalších účastníkov, zopakujte tento postup.
Prizvanie aktuálnych volajúcich k štandardnej konferencii	Ak na jednej linke prebiehajú aspoň dva hovory, zvýraznite na danej linke ľubovoľný hovor a stlačte tlačidlo Vybrať . Tento krok zopakujte pre všetky hovory, ktoré chcete pridať do konferencie. V jednom z vybraných hovorov stlačte tlačidlo Spojiť . (Na zobrazenie tlačidla Spojiť môže byť potrebné stlačiť kontextové tlačidlo ďalej .) Aktívny hovor sa vyberie a do konferencie pridá automaticky.
Účasť na štandardnej konferencii	Keď telefón zazvoní, prijmite hovor. Na vstúpenie do štandardného konferenčného hovoru nemusíte urobiť nič viac.
Pristúpenie (pridanie sa) do hovoru na zdieľanej linke a prevedenie daného hovoru na štandardný konferenčný hovor	Zvýraznite hovor na zdieľanej linke, prebiehajúci na vzdialenom zariadení, a stlačte tlačidlo kPrístup . (Na zobrazenie tlačidla kPrístup môže byť potrebné stlačiť kontextové tlačidlo ďalej .) Ostatným účastníkom hovoru zaznie tón pristúpenia. Podrobné informácie nájdete v časti „Používanie zdieľanej linky“ na strane 33.
Zobrazenie zoznamu účastníkov konferencie	Zvýraznite aktívnu konferenciu a stlačte tlačidlo ZozKonf . Účastníci sa zobrazujú v poradí, v akom vstúpili do konferencie, pričom naposledy pridaní účastníci sa zobrazujú na začiatku zoznamu.
Zobrazenie aktualizovaného zoznamu účastníkov konferencie	Pri prezeraní zoznamu účastníkov konferencie stlačte tlačidlo Aktual .
Zobrazenie účastníka, ktorý inicioval konferenciu	Pri prezeraní zoznamu účastníkov konferencie vyhľadajte osobu uvedenú na začiatku zoznamu, pri mene ktorej sa zobrazuje hviezdička (*).
Odstránenie posledného účastníka, pridaného do konferencie	Zvýraznite meno požadovaného účastníka na začiatku zoznamu účastníkov konferencie a stlačte tlačidlo Odstrániť . (Posledný účastník je vždy uvedený na začiatku zoznamu.) Ak zoznam účastníkov konferencie nie je zobrazený, stlačte tlačidlo OdpojPK . Účastníkov môžete z konferencie odstraňovať, len ak ste danú konferenciu iniciovali.

Požadovaná činnosť	Postup
Odstránenie účastníka konferencie	Zvýraznite meno požadovaného účastníka a stlačte tlačidlo Odstrániť . Účastníkov môžete z konferencie odstraňovať, len ak ste danú konferenciu iniciovali.
Ukončenie účasti v štandardnej konferencii	Zaveste alebo stlačte tlačidlo Koniec . Ak ste konferenčný hovor neiniciovali, zavesením neprerušíte spojenie ostatných účastníkov. Ak ste konferenčný hovor iniciovali, po zavesení sa môže konferencia ukončiť (v závislosti od toho, ako správca systému nakonfiguroval váš telefón). Ak tomu chcete zabrániť, môžete pred zavesením konferenciu prepojiť na iného volajúceho. Tento volajúci bude potom v danej konferencii vystupovať ako „virtuálny operátor“. Virtuálny operátor nemôže pridávať ani odstraňovať účastníkov – konferencia bude pokračovať s účastníkmi, ktorí sa jej zúčastnili pred prepojením.

Tipy

- Hovory sa pred ich pridaním do štandardného konferenčného hovoru musia nachádzať na tej istej linke. Ak sa hovory nachádzajú na iných linkách, pred použitím tlačidla **Konfer** alebo **Spojiť** ich prepojte na jednu linku.
- Ak sa pri pokuse o použitie funkcie **Spojiť** zobrazí chyba s hlásením „Chýbajú informácie o účastníkovi“, uistite sa, že ste okrem aktívneho hovoru, ktorý sa vyberá automaticky, vybrali najmenej jeden hovor.
- Keď vytvoríte konferenciu a potom ju opustíte, v závislosti od konfigurácie telefónu sa daná konferencia môže ukončiť. Ďalšie informácie nájdete na poslednom riadku vyššie uvedenej tabuľky.

Vytvorenie konferenčného hovoru typu Meet-Me alebo vstúpenie do neho

Konferencie Meet-Me sú konferencie, pri ktorých môžu účastníci vstúpiť do konferencie priamym zavolaním na číslo konferencie, takže nemusia čakať na volanie od iniciátora konferencie. Podrobné informácie nájdete v nasledujúcej tabuľke.

Požadovaná činnosť	Postup
Vytvorenie konferencie typu Meet-Me	Stlačte tlačidlo Volaj alebo zdvihnite slúchadlo. Stlačte tlačidlo MeetMe a vytočte číslo konferencie Meet-Me. (Zoznam platných čísel vám poskytne správca.) Nezabudnite informovať účastníkov o čísle konferencie, aby sa do nej mohli pripojiť. Ak však účastníci zavolajú na číslo konferencie pred vašim pripojením, budú počuť obsadzovací tón.
Vstúpenie do konferencie typu Meet-Me	Vytočte číslo konferencie typu Meet-Me (poskytnuté iniciátorom konferencie). Do konferencie budete pripojení iba po pripojení iniciátora konferencie.
Ukončenie konferencie typu Meet-Me	Zaveste alebo stlačte tlačidlo Koniec .

Rozšírené spracovávanie hovorov

Rozšírené úlohy súvisiace so spracovávaním hovorov zahŕňajú špeciálne (neštandardné) funkcie, ktoré môže správca systému nakonfigurovať pre váš telefón v závislosti od požadovaných funkcií pre spracovávanie hovorov a pracovného prostredia. Prístup k týmto funkciám získate, až keď ich správca systému pre vás aktivuje.

Ukladanie a obnovovanie zaparkovaných hovorov

Hovor môžete zaparkovať, ak ho chcete uložiť tak, aby ste vy alebo iný používateľ mohli daný hovor obnoviť z iného telefónu v systéme Cisco CallManager (napríklad na telefóne v kancelárii spolupracovníka alebo v konferenčnej miestnosti). Funkcia zaparkovania hovoru je voliteľná funkcia, ktorú musí nakonfigurovať správca systému.

Požadovaná činnosť	Postup
Uloženie aktívneho hovoru pomocou funkcie pre parkovanie hovorov	Počas hovoru stlačte tlačidlo Parkuj . (Na zobrazenie tlačidla Parkuj môže byť potrebné stlačiť kontextové tlačidlo ďalej .) Telefón tým daný hovor uloží. Poznamenajte si číslo pre parkovanie hovorov zobrazené na obrazovke telefónu a zaveste.
Obnovenie odloženého hovoru	Na ľubovoľnom zariadení Cisco IP Phone v sieti zadajte číslo pre parkovanie hovorov, pomocou ktorého sa pripojíte k danému hovoru. Na obnovenie zaparkovaného hovoru máte obmedzený čas, inak daný hovor začne zvoniť na pôvodnom telefóne. Informácie o tomto časovom obmedzení vám poskytne správca systému.

Vyzdvihnutie presmerovaného hovoru na telefóne

Ak sa na spracovávaní hovorov podieľate so spolupracovníkmi, môže správca systému povoliť pre váš telefón funkciu Vyzdvihnutie hovoru. Funkcia Vyzdvihnutie hovoru umožňuje prijať hovor prichádzajúci na telefón spolupracovníka tým, že sa hovor presmeruje na váš telefón. Funkcia Vyzdvihnutie hovoru umožňuje spracovávať hovory za spolupracovníkov, ktorí sú vo vašej skupine vyzdvihovania (tlačidlo **Veźmi**), ktorí sú v inej skupine vyzdvihovania (tlačidlo **SVeźmi**) alebo ktorí sú v skupine priradenej k vašej skupine (tlačidlo **IVeźmi**).

Požadovaná činnosť	Postup
Prijatie hovoru prichádzajúceho na inú klapku mimo vašej skupiny vyzdvihovania hovoru	Stlačením tlačidla Veźmi sa pripojíte k hovoru. (Pred stlačením tlačidla Veźmi možno budete musieť zdvihnúť slúchadlo.) Ak správca systému nepovolil automatické vyzdvihovanie, bude hovor po stlačení tlačidla Veźmi zvonieť na vašom telefóne. V tom prípade sa k hovoru pripojíte stlačením tlačidla Prijat' .
Prijatie hovoru prichádzajúceho na inú klapku mimo vašej skupiny	Stlačte tlačidlo SVeźmi . (Pred stlačením tlačidla SVeźmi možno budete musieť zdvihnúť slúchadlo.) Zadaťte kód vyzdvihnutia pre skupinu, ktorý vám poskytol správca systému. Pomocou tohto kódu sa pripojíte k hovoru. Ak správca systému nepovolil automatické vyzdvihovanie, bude hovor po stlačení tlačidla SVeźmi a zadaní kódu vyzdvihnutia pre skupinu zvonieť na vašom telefóne. V tom prípade sa k hovoru pripojíte stlačením tlačidla Prijat' .
Prijatie hovoru prichádzajúceho na inú klapku vo vašej skupine alebo v priradenej skupine	Stlačením tlačidla IVeźmi sa pripojíte k hovoru. (Pred stlačením tlačidla IVeźmi možno budete musieť zdvihnúť slúchadlo.) Ak správca systému nepovolil automatické vyzdvihovanie, bude hovor po stlačení tlačidla IVeźmi zvonieť na vašom telefóne. V tom prípade sa k hovoru pripojíte stlačením tlačidla Prijat' .

Tipy

- Stlačením tlačidla **Veźmi** a **SVeźmi** sa pripojíte k hovoru, ktorý zvonil najdlhšie.
- Pomocou funkcie **IVeźmi** môže správca systému priradiť k vašej skupine viaceré skupiny vyzdvihovania hovorov a týmto skupinám priradiť priority. Stlačením tlačidla **IVeźmi** sa pripojíte k tomu prichádzajúceho hovoru v skupine vyzdvihovania, ktorý má najvyššiu priority.
- Ak chcete vyzdvihnúť hovor na inej klapke, ako je vaša primárna linka, najprv stlačte tlačidlo dostupnej linky a potom stlačte príslušné tlačidlo na vyzdvihnutie hovoru.

Používanie zdieľanej linky

Správca systému vám môže priradiť „zdieľanú“ linku telefónu. Zdieľanú linku môžete obvyčajne využívať dvoma spôsobmi:

- Jedna osoba používa viaceré telefóny – zdieľaná linka môže byť napríklad priradená k vášmu telefónu v kancelárii a k telefónu v laboratóriu. Hovor prichádzajúci na zdieľanú linku zazvoní na oboch telefónoch a na jeho prijatie môžete použiť ľubovoľný z nich.
- Viaceré osoby zdieľajú linku – môžete byť napríklad jednou z mnohých osôb, ktoré môžu zdieľať hovory prichádzajúce na zdieľanú linku, alebo manažérom, ktorý zdieľa číslo klapky so svojim asistentom.

Zdieľané linky

Vzdialené používanie zariadenia

Ak používate zdieľanú linku, môže sa na obrazovke telefónu zobrazovať ikona vzdialeného používania zariadenia: . Táto ikona označuje, že jeden z vašich spolupracovníkov práve používa zdieľanú linku. Na zdieľanej linke môžete hovory uskutočňovať a prijímať bežným spôsobom, a to aj vtedy, ak je zobrazená ikona vzdialeného používania zariadenia.

Zdieľanie informácií o hovoroch a prístupenie k hovoru

Pokiaľ spolupracovník, ktorý zdieľa vašu linku, nemá aktivovanú funkciu súkromného hovoru, môžete na obrazovke svojho telefónu zobraziť informácie o hovoroch, ktoré daný spolupracovník uskutočňuje a prijíma na zdieľanej linke. Tieto informácie môžu zahŕňať ID volajúceho a trvanie hovoru. Naopak, ak zdieľanú linku používate vy, môže informácie o vašom hovore na obrazovke svojho telefónu zobraziť váš spolupracovník.

Keď sa informácie o hovoroch zobrazujú týmto spôsobom, vy a vaši spolupracovníci môžete vstupovať do hovorov na zdieľanej linke pomocou funkcie Prístup alebo kPrístup. Pridanie účastníka do hovoru na zdieľanej linke sa nazýva *pristúpenie*. Ďalšie informácie o pristúpení do hovorov nájdete v časti „Vstúpenie do hovoru na zdieľanej linke“ na strane 34.

Súkromné hovory



Ak nechcete, aby sa spolupracovníkom, ktorí zdieľajú vašu linku, zobrazovali informácie o vašich hovoroch, aktivujte funkciu súkromného hovoru. Táto funkcia zabráni vašim spolupracovníkom aj v pristúpení do vašich hovorov. Pozrite časť „Zabránenie ostatným používateľom v zobrazení hovoru na zdieľanej linke alebo v pristúpení do neho“ na strane 35.

Maximálny počet podporovaných hovorov na zdieľanej linke

Maximálny počet hovorov, ktoré zdieľaná linka podporuje, sa líši podľa typu telefónu. Preto niekedy nebudete môcť uskutočniť na zdieľanej linke nový hovor, hoci spolupracovníci nový hovor uskutočniť môžu. Predstavte si napríklad situáciu, kedy váš telefón podporuje maximálne štyri hovory na zdieľanej linke, zatiaľ čo telefón vášho spolupracovníka podporuje na tej istej linke päť hovorov. Ak na danej linke prebiehajú štyri hovory, je pre vás kontextové tlačidlo **Volaj** nedostupné, no váš spolupracovník ho použiť môže.

Vstúpenie do hovoru na zdieľanej linke

V závislosti od konfigurácie telefónu môžete vstúpiť do existujúceho hovoru na zdieľanej linke pomocou funkcie Prístup alebo kPrístup. Zvyčajne je k dispozícii iba *jedna* z týchto funkcií.







Požadovaná činnosť	Postup
Zistenie, či má spolupracovník na zdieľanej linke aktívny hovor	<p>Pozrite sa na číslo zdieľanej linky. Ak sa daná linka používa na inom telefóne, tlačidlo linky má červenú farbu  a zobrazuje sa ikona vzdialeného používania zariadenia: .</p> <p>Ak má váš spolupracovník aktivovanú funkciu súkromného hovoru, nie sú kontextové tlačidlá Prístup a kPrístup dostupné a do hovoru nie je možné prísť. V takom prípade nemôžete zobraziť informácie o súkromnom hovore na dotykovej obrazovke, môžete však zdieľanú linku naďalej používať na uskutočňovanie a prijímanie hovorov.</p>
Zobrazenie aktívnych hovorov na zdieľanej linke	<p>Stlačte červené tlačidlo  vzdialene používanej linky. V oblasti aktivity hovorov na dotykovej obrazovke sa zobrazia všetky hovory, pre ktoré nie je aktivovaná funkcia súkromného hovoru.</p>
Pridanie účastníka do hovoru na zdieľanej linke pomocou kontextového tlačidla Prístup	<p>Na obrazovke telefónu zvýraznite hovor prebiehajúci na vzdialenom zariadení a stlačte tlačidlo Prístup. (Na zobrazenie tlačidla Prístup môže byť potrebné stlačiť kontextové tlačidlo ďalej.) Ostatným účastníkom hovoru zaznie pípnutie, ktoré signalizuje vašu prítomnosť.</p> <p>Po zavesení zaznie ostatným účastníkom tón odpojenia, pričom pôvodný hovor bude pokračovať.</p>
Pridanie účastníka do hovoru na zdieľanej linke pomocou kontextového tlačidla kPrístup	<p>Na dotykovej obrazovke zvýraznite hovor prebiehajúci na vzdialenom zariadení a stlačte tlačidlo kPrístup. (Na zobrazenie tlačidla kPrístup môže byť potrebné stlačiť kontextové tlačidlo ďalej.) Ostatným účastníkom zaznie tón a zvuk v telefóne sa na chvíľu preruší, pričom na obrazovke telefónu sa zmenia informácie o hovore.</p> <p>Nezabudnite, že funkcia kPrístup prevedie na rozdiel od funkcie Prístup daný hovor na štandardnú konferenciu, čo umožňuje do hovoru pridávať nových účastníkov konferencie. (Ďalšie informácie o funkciách konferencie, ktoré je možné používať spolu s funkciou kPrístup, nájdete v časti „Uskutočňovanie konferenčných hovorov“ na strane 27.)</p> <p>Po zavesení bude daný hovor naďalej konferenčným hovorom (za predpokladu, že na linke zostali najmenej traja účastníci).</p>

Tipy

- Kontextové tlačidlá **Prístup** a **kPrístup** nie sú dostupné pri súkromných hovoroch.
- Do šifrovaného hovoru nemožno prísť, pokiaľ telefón, ktorý používate, nie je nakonfigurovaný pre šifrovanie. Ak pokus o prístup do hovoru z tohto dôvodu zlyhá, budete v telefóne počuť rýchly obsadzovací tón. Pozrite časť „Uskutočňovanie a prijímanie zabezpečených hovorov“ na strane 36.
- Od hovoru, ku ktorému ste sa pripojili pomocou funkcie **Prístup**, sa odpojte, ak bude tento hovor podržaný, prepojený alebo prevedený na konferenčný hovor.

Zabránenie ostatným používateľom v zobrazení hovoru na zdieľanej linke alebo v prístupí do neho

Ak zdieľate telefónnu linku, môžete pomocou funkcie súkromného (privátneho) hovoru zabrániť ostatným používateľom používajúcim linku v zobrazení informácií o vašich hovoroch alebo v prístupí do nich (pridaní daných používateľov do hovorov na zdieľanej linke pomocou funkcie Prístup alebo kPrístup).

Požadovaná činnosť	Postup
Zabránenie ostatným používateľom v zobrazení hovorov na zdieľanej linke alebo v prístupí do nich	Stlačením tlačidla s označením Privát  zapnete funkciu súkromného hovoru. Keď je zapnutá funkcia súkromného hovoru, zobrazí sa vedľa tlačidla súkromného hovoru ikona  a tlačidlo sa rozsvieti žltou farbou  .
Umožnenie ostatným používateľom zobrazovať hovory na zdieľanej linke alebo prístupovať do nich	Stlačením tlačidla s označením Privát  vypnete funkciu súkromného hovoru. Keď je vypnutá funkcia súkromného hovoru, zobrazí sa vedľa tlačidla súkromného hovoru ikona  a tlačidlo nesvieti  .

Tipy

- Ak je v telefóne, ktorý zdieľa vašu linku, zapnutá funkcia súkromného hovoru, môžete pomocou zdieľanej linky uskutočňovať a prijímať hovory obvyklým spôsobom. Nebudete však môcť prístupí do existujúcich hovorov na zdieľanej linke, pričom kontextové tlačidlá pre prístupenie do hovoru nebudú dostupné.
- Funkcia súkromného hovoru sa vzťahuje na všetky zdieľané linky v telefóne. Naopak, ak v telefóne používate viaceré zdieľané linky a funkcia súkromného hovoru je zapnutá, nebudú môcť vaši spolupracovníci zobraziť hovory ani do nich prístupí na žiadnej z vašich zdieľaných liniek.

Sledovanie podozrivých hovorov

Ak prijímate podozrivé alebo nevyžiadané hovory, môže správca systému v telefóne aktivovať funkciu MCID (Malicious Call Identification). Táto funkcia umožňuje identifikovať aktívny hovor ako podozrivý, čím sa iniciuje niekoľko automatizovaných hlásení pre sledovanie a upozorňovanie.



Požadovaná činnosť	Postup
Upozornenie správcu systému na podozrivý alebo nežiaduci hovor	Stlačte tlačidlo MCID . Zaznie špeciálny tón a na telefóne sa zobrazí hlásenie „MCID úspešná“. Hovor zostane aktívny, až kým ho neukončíte.

Uskutočňovanie a prijímanie zabezpečených hovorov

Váš telefón môže v závislosti od toho, ako správca systému nakonfiguroval váš telefónny systém, podporovať uskutočňovanie a prijímanie zabezpečených hovorov.

Telefón podporuje nasledovné typy hovorov:

- *Overený* hovor – identita každého telefónu zúčastňujúceho sa na hovore bola overená.
- *Šifrovaný* hovor – telefón prijíma a vysiela šifrovaný zvuk (vašu konverzáciu) v rámci siete Cisco IP. Šifrované hovory sa takisto overujú.
- *Nezabezpečený* hovor – najmenej jeden telefón zúčastňujúci sa na hovore alebo spojenie nepodporuje funkcie zabezpečenia alebo dané telefóny nemožno overiť.

Požadovaná činnosť	Postup
Kontrola úrovne zabezpečenia hovoru	Vyhľadajte ikonu zabezpečenia v pravom hornom rohu oblasti aktivity hovorov, vedľa času trvania hovoru:  Overený hovor  Šifrovaný hovor Tieto ikony zabezpečenia sa nezobrazujú, ak hovor nie je zabezpečený.
Overenie, či v spoločnosti možno uskutočňovať zabezpečené hovory	Obráťte sa na správcu systému.







Poznámka Spôsob fungovania funkcií zabezpečenia v telefóne ovplyvňujú určité interakcie a obmedzenia. Ďalšie informácie vám poskytne správca systému.

Uprednostnenie kriticky dôležitých hovorov

V niektorých špecializovaných prostrediach, ako sú napríklad vojenské alebo vládne kancelárie, môžete uskutočňovať alebo prijímať naliehavé alebo kriticky dôležité hovory. Ak požadujete takéto špecializované spracovávanie hovorov, môže správca systému na vašom telefóne aktivovať funkciu MLPP (Multilevel Precedence and Preemption).

Nezabudnite na nasledovné termíny:

- *Nadradenosť* (precedence) označuje prioritu priradenú hovoru.
- *Prerušenie* (preemption) je proces ukončenia existujúceho hovoru s nižšou prioritou a prijatia hovoru s vyššou prioritou prichádzajúceho na telefón.







Požiadavka	Postup
Výber úrovne priority (nadradenosti) pre odchádzajúci hovor	Požiadajte správcu systému o zoznam zodpovedajúcich čísel priorít pre hovory.
Uskutočnenie prioritného (nadradeného) hovoru	Zadajte prístupové číslo MLPP (poskytne vám ho správca systému), za ktorým nasleduje požadované telefónne číslo.
Ozýva sa špeciálne zvonenie (rýchlejšie než obvykle) alebo špeciálny tón čakajúceho hovoru.	Prichádza prioritný (nadradený) hovor. Úroveň priority daného hovoru označuje ikona funkcie MLPP na telefóne.
Zobrazenie úrovne priority hovoru	Vyhľadajte ikonu funkcie MLPP na obrazovke telefónu: <ul style="list-style-type: none">  Prioritný hovor  Hovor so strednou prioritou  Hovor s vysokou prioritou  Hovor s najvyššou prioritou (alebo okamžité prerušenie) <p>Hovory s vyššou prioritou sa zobrazujú na začiatku zoznamu hovorov. Ak sa ikona funkcie MLPP nezobrazuje, úroveň priority daného hovoru je normálna.</p>
Prijatie hovoru s vyššou prioritou	Prijmite hovor obvyklým spôsobom. Ak je to potrebné, najprv ukončíte aktívny hovor.
Ozýva sa nepretržitý tón prerušujúci hovor	Vy alebo druhý účastník prijímate hovor, ktorý musí prerušiť aktuálny hovor. Okamžite zaveste, aby mohol byť prijatý hovor s vyššou prioritou.

Tipy

- Ak uskutočníte alebo prijmete hovor s funkciou MLPP, budete počuť špeciálne tóny zvonenia a tóny čakajúceho hovoru, ktoré sa odlišujú od štandardných tónov.
- Ak zadáte neplatné prístupové číslo MLPP, upozorní vás na chybu hlasové oznámenie.

Používanie slúchadla, náhlavnej súpravy a reproduktora

Nižšie uvedená tabuľka popisuje spôsob používania týchto zariadení.

Požadovaná činnosť	Postup
Použitie slúchadla	Ak chcete prejsť do režimu zdvihnutia, zdvihnite slúchadlo. Ak chcete prejsť do režimu zavesenia, slúchadlo zavesíte.
Použitie náhlavnej súpravy	Stlačením tlačidla  zapnete a vypnete režim náhlavnej súpravy. (Ak používate funkciu automatického prijímania hovorov, prečítajte si časť „Používanie funkcie automatického prijímania hovorov v režime náhlavnej súpravy alebo reproduktora“ na strane 39, ktorá popisuje výnimky.) Náhlavnú súpravu môžete používať spolu so všetkými ovládacími prvkami na telefóne, vrátane tlačidla  a  . Informácie potrebné pre zakúpenie náhlavnej súpravy nájdete v časti „Získanie náhlavnej súpravy“ na strane 39.
Použitie reproduktora	Stlačením tlačidla  zapnete a vypnete režim reproduktora. Ak je slúchadlo zavesené a tlačidlo  nesvieti, zapne sa režim reproduktora automaticky pri mnohých krokoch, ktoré slúžia na vytočenie čísla alebo prijatie hovoru.
Prepnutie na náhlavnú súpravu alebo reproduktor (zo slúchadla) počas hovoru	Stlačte tlačidlo  alebo tlačidlo  a zavesíte slúchadlo.
Prepnutie na slúchadlo (z reproduktora alebo náhlavnej súpravy) počas hovoru	Zdvihnite slúchadlo (bez stlačenia akéhokoľvek tlačidla).

Tipy

- Informácie o umiestnení portu náhlavnej súpravy nájdete v časti „Pripojenie telefónu“ na strane 6.
- Podrobné pokyny pre používanie slúchadla, náhlavnej súpravy a reproduktora na uskutočňovanie, prijímanie, ukončovanie a ďalšie spracovávanie hovorov nájdete v časti „Základné spracovávanie hovorov“ na strane 19.





Získanie náhlavnej súpravy

Tento telefón podporuje 4-žilové alebo 6-žilové konektory. Informácie o nákupe náhlavných súprav nájdete v časti „Informácie o náhlavných súpravách“ na strane 8 a na nasledujúcej adrese URL:

<http://vxicorp.com/cisco>

Používanie funkcie automatického prijímania hovorov v režime náhlavnej súpravy alebo reproduktora

Funkciu automatického prijímania hovorov môžete použiť v prípade, že prijímate väčšie množstvo hovorov alebo odpovedáte na hovory v mene iných osôb. Ak chcete túto funkciu používať v režime reproduktora alebo náhlavnej súpravy, musí ju správca systému nakonfigurovať. Podrobnosti obsahuje nižšie uvedená tabuľka.

Požiadavka	Postup
Použitie funkcie automatického prijímania hovorov v režime náhlavnej súpravy	<p>Ponechajte režim náhlavnej súpravy aktívny (inými slovami, nechajte kontrolku  rozsvietenú), a to aj v prípade, že práve netelefonujete. Ak chcete, aby režim náhlavnej súpravy zostal aktívny, stlačením tlačidla Koniec zaveste (neukončujte hovor stlačením tlačidla ). Pri uskutočňovaní nových hovorov stlačte tlačidlo Volaj alebo Volat'.</p> <p>Ak je telefón nastavený tak, aby v režime náhlavnej súpravy automaticky prijímal hovory, budú sa hovory prijímať, len ak svieti kontrolka . V opačnom prípade budú hovory normálne zvonit' a budete ich musieť prijať manuálne.</p>
Použitie funkcie automatického prijímania hovorov v režime reproduktora	<p>Ponechajte slúchadlo položené a režim náhlavnej súpravy neaktívny (kontrolka  nesmie svietit').</p> <p>Ak je telefón nastavený tak, aby v režime hlasného telefónu automaticky prijímal hovory, prijímú sa hovory pomocou hlasného telefónu automaticky len vtedy, ak sú splnené vyššie uvedené kritériá. V opačnom prípade budú hovory normálne zvonit' a budete ich musieť prijať manuálne.</p>



Prispôsobenie nastavení telefónu

Zariadenie Cisco IP Phone môžete prispôbiť úpravou nastavení, ktoré popisujú nižšie uvedené tabuľky. Pri prezeraní týchto informácií si prezrite aj niekoľko tipov.

- Väčšina nastavení je dostupná na telefóne, avšak niektoré nastavenia sú dostupné aj online na webových stránkach Možnosti používateľa. Ďalšie informácie nájdete v časti „Prihlásenie k webovým stránkam Možnosti používateľa“ na strane 45.
- Ak tlačidlo  nereaguje, správca systému ho pravdepodobne deaktivoval. Ďalšie informácie vám poskytne správca systému.

Úprava hlasitosti

Nižšie uvedená tabuľka popisuje spôsob úpravy a uloženia nastavenia hlasitosti na telefóne.

Požadovaná činnosť	Postup
Úprava hlasitosti hovoru	Počas hovoru alebo po zaznení oznamovacieho tónu stlačte tlačidlo  . Ak chcete toto nastavenie hlasitosti uložiť pre ďalšie hovory, stlačte tlačidlo Uložiť . Hlasitosť slúchadla, hlasného telefónu a náhlavnej súpravy je potrebné nastaviť samostatne.
Úprava hlasitosti zvonenia	Keď je slúchadlo zavesené a tlačidlá náhlavnej súpravy a reproduktora sú vypnuté, stlačte tlačidlo  . Nová hlasitosť zvonenia sa automaticky uloží.





Prispôsobenie zvonenia a indikátorov správ

Pre každú linku môžete upraviť spôsob, akým telefón oznamuje prichádzajúci hovor alebo novú hlasovú správu. Prispôsobené zvonenia a ďalšie indikátory pomáhajú rýchlejšie rozpoznať jednotlivé linky. Napríklad pre prichádzajúci hovor na linke 1 môžete nastaviť rytmický zvuk, zatiaľ čo prichádzajúci hovor na linke 2 bude oznamovať hlbší a pomalší zvuk, pripomínajúci údery bubna.

Požadovaná činnosť	Postup
Zmena tónu zvonenia	Vyberte  > Možnosti používateľa > Zvonenia . Vyberte telefónnu linku alebo predvolené nastavenie zvonenia. Potom vybratím typu zvonenia prehrajte jeho ukážku. Keď nájdete požadovaný typ zvonenia, stlačte tlačidlo Vybrať a potom tlačidlo Uložiť . Ak chcete obnoviť predtým uložené nastavenie, stlačte tlačidlo Zrušiť . Stlačením tlačidla Prednst použite predvolené nastavenie zvonenia na vybratej telefónnej linke.
Zmena šablóny zvonenia (len blikanie, jedno zazvonenie, len pípnutie a pod.)	Prihláste sa na webové stránky Možnosti používateľa, vyberte požadované zariadenie a z hlavnej ponuky vyberte položku Zmeniť nastavenia zvonenia pre telefón . Upozorňujeme, že správca systému musí túto možnosť povoliť.
Zmena spôsobu práce indikátora hlasových správ na slúchadle	Prihláste sa na webové stránky Možnosti používateľa, vyberte požadované zariadenie a z hlavnej ponuky vyberte položku Zmeniť zásady indikátora čakajúcej správy... V predvolenom nastavení systému tento indikátor po prijatí novej hlasovej správy vždy svieti.

Nastavenie dotykovej obrazovky

Dotykovú obrazovku môžete prispôbiť podľa svojich potrieb. Pozrite tabuľku nižšie.

Požadovaná činnosť	Postup
Zmena jasu dotykovej obrazovky	Stlačte tlačidlo  > Možnosti používateľa > Jas . Ak chcete vykonať úpravy, stlačte tlačidlo Zvýšiť , Znížiť alebo  . Potom stlačte tlačidlo Uložiť . Ak chcete obnoviť predtým uložené nastavenie, stlačte tlačidlo Zrušiť .
Nastavenie uhla pohľadu dotykovej obrazovky	Stlačte  > Možnosti používateľa > Uhol pohľadu . Ak chcete vykonať úpravy, stlačte tlačidlo Zvýšiť , Znížiť alebo  . Potom stlačte tlačidlo Uložiť . Ak chcete obnoviť predtým uložené nastavenie, stlačte tlačidlo Zrušiť .
Zmena obrázka pozadia	Stlačte tlačidlo  > Možnosti používateľa > Obrázky pozadia . Ak chcete zobrazit' dostupné obrázky, použite dotykovú obrazovku alebo navigačné tlačidlo. Stlačením tlačidla Vybrať vyberte požadovaný obrázok. Ak chcete zobrazit' ukážku pozadia, stlačte tlačidlo Náhľad . Ak sa chcete vrátiť do ponuky pre výber, stlačte tlačidlo Skončiť . Stlačením tlačidla Uložiť potvrdíte vykonanú zmenu. Ak chcete obnoviť predtým uložené nastavenie, stlačte tlačidlo Zrušiť .
Zmena jazyka dotykovej obrazovky	Prihláste sa na webové stránky Možnosti používateľa, vyberte požadované zariadenie a z hlavnej ponuky vyberte položku Zmeniť miestne nastavenia...

Nastavenie funkcií rýchlych volieb

Funkcie rýchlych volieb umožňujú uskutočniť hovor stlačením tlačidla alebo zadaním indexového kódu.

Vytáčanie rýchlych volieb v telefóne možno nastaviť dvoma spôsobmi:

- Vytáčanie rýchlych volieb pomocou tlačidla – číslo rýchlej voľby môžete priradiť k ľubovoľnému dostupnému programovateľnému tlačidlu v telefóne, ktoré nie je nakonfigurované ako tlačidlo linky, funkcie alebo služby.
- Vytáčanie rýchlych volieb pomocou indexového kódu – pomocou funkcie skrátenej voľby môžete zadať priradené indexové číslo (1 – 99) namiesto vytáčania celého telefónneho čísla.

Obidva typy funkcií rýchlych volieb možno nastaviť na webových stránkach Možnosti používateľa, ako to popisuje nižšie uvedená tabuľka. (Ďalšie informácie o stránkach Možnosti používateľa nájdete v časti „Prihlásenie k webovým stránkam Možnosti používateľa“ na strane 45.)

Požadovaná činnosť	Postup
Priradenie čísel rýchlych volieb k tlačidlám telefónu	<p>Prihláste sa na webové stránky Možnosti používateľa, vyberte požadované zariadenie a z hlavnej ponuky vyberte položku Pridať/Aktualizovať rýchle voľby.</p> <p>V časti Nastavenia rýchlych volieb na telefóne zadajte telefónne číslo a menovku pre každé dostupné tlačidlo rýchlej voľby. Číslo zadajte v tvare, v akom by ste ho zadali na bežnom telefóne. Môžete napríklad zadať prístupový kód, ako je číslica 9, alebo smerové číslo.</p> <p>Zadaná menovka sa zobrazí vedľa tlačidla rýchlej voľby na dotykovej obrazovke.</p>
Priradenie čísel rýchlych volieb, ktoré sa použijú ako rýchle voľby	<p>Prihláste sa na webové stránky Možnosti používateľa, vyberte požadované zariadenie a z hlavnej ponuky vyberte položku Pridať/Aktualizovať rýchle voľby.</p> <p>V časti Nastavenia rýchlych volieb nepriradené k tlačidlu telefónu zadajte pre každé dostupné tlačidlo rýchlej voľby telefónne číslo a menovku. Číslo zadajte v tvare, v akom by ste ho zadali na bežnom telefóne. Môžete napríklad zadať prístupový kód, ako je číslica 9, alebo smerové číslo.</p>
Odstránenie čísla rýchlej voľby	<p>Odstráňte telefónne číslo a menovku z webových stránok rýchlych volieb.</p>

Tipy



- Podrobné informácie o uskutočňovaní hovorov pomocou funkcie rýchlych volieb nájdete v časti „Uskutočnenie hovoru“ na strane 19.
- Správca systému môže na telefóne priradiť tlačidlá rýchlych volieb a môže tiež obmedziť počet tlačidiel rýchlych volieb, ktoré môžete nakonfigurovať.

Používanie hlasových správ, protokolov hovorov a adresárov

Táto časť popisuje používanie tlačidiel funkcií na prístup k hlasovým správam, protokolom hovorov a adresárom.



Prístup k hlasovým správam

Službu hlasových správ, používanú v telefónnom systéme, určuje spoločnosť. Najpresnejšie a najpodrobnejšie informácie o tejto službe obsahuje dokumentácia dodávaná s príslušným systémom. Nižšie uvedená tabuľka poskytuje všeobecný prehľad funkcií služby hlasových správ.

Požadovaná činnosť	Postup
Nastavenie a prispôsobenie služby hlasových správ	Stlačte tlačidlo  a postupujte podľa hlasových pokynov. Ak sa na dotykovej obrazovke zobrazí ponuka, vyberte príslušnú položku ponuky.
Kontrola nových hlasových správ	Vyhľadajte na telefóne nasledovné indikátory: <ul style="list-style-type: none"> Kontrolka na slúchadle svietiaci červeným svetlom. (Správanie sa tejto kontrolky môže byť odlišné. Pozrite časť „Prispôsobenie zvonenia a indikátorov správ“ na strane 40.) Blikajúca ikona obálky  a textové hlásenie na dotykovej obrazovke.
Vypočutie hlasových správ alebo otvorenie ponuky hlasových správ	Stlačte tlačidlo  . V závislosti od nastavenia služby hlasových správ sa po stlačení tlačidla automaticky vytočí číslo služby hlasových správ alebo sa na dotykovej obrazovke zobrazí ponuka.
Odoslanie hovoru do systému hlasových správ	Stlačte tlačidlo Odkloniť . Funkcia Odkloniť automaticky prepojí hovor (vrátane prichádzajúcich alebo podržaných hovorov) na systém hlasových správ. Volajúcemu sa prehrá uvítacia hlasová správa. Potom vám volajúci môže zanechať hlasovú správu.

Používanie protokolov hovorov a adresárov

Telefón disponuje protokolom zmeškaných, uskutočnených a prijatých hovorov. Na prístup k týmto záznamom môžete použiť tlačidlo Adresáre. Môžete tiež získať prístup k podnikovému zoznamu (ak je dostupný).

Požadovaná činnosť	Postup
Zobrazenie protokolov hovorov	Stlačte tlačidlo  > Zmeškané hovory , Odchádzajúce hovory alebo Prijaté hovory . Každý protokol môže obsahovať až 100 záznamov.
Vytočenie čísla z protokolu hovorov	<p>Vyberte položku a zdvihnite slúchadlo. Ak chcete číslo zobrazené v zázname upraviť (napríklad pridať alebo odstrániť predvoľbu), stlačte tlačidlo Upraviť a potom stlačením tlačidla << vymažte číslice alebo stlačením tlačidla >> presuňte kurzor.</p> <p>Ak chcete vytočiť číslo z protokolu hovorov počas aktívneho hovoru, prejdite na požadovaný záznam hovoru a stlačte tlačidlo Volat'. Potom vyberte položku ponuky na spracovanie pôvodného hovoru:</p> <ul style="list-style-type: none">• Podrž – podrží prvý hovor a vytočí číslo pre druhý hovor.• Prepoj – prepojí prvého účastníka s druhým a odpojí vás od hovoru. (Akciu dokončíte stlačením tlačidla Prepoj znova po vytočení čísla.)• Konferencia – vytvorí konferenčný hovor medzi všetkými účastníkmi, vrátane vás. (Akciu dokončíte stlačením tlačidla Konfer znova po vytočení čísla.)• Koniec – odpojí prvý hovor a vytočí číslo pre druhý hovor.
Vymazanie protokolov hovorov	Stlačte tlačidlo  a potom tlačidlo Zmazať . Stlačením tohto tlačidla sa vymaže protokol zmeškaných, uskutočnených aj prijatých hovorov.
Vytočenie čísla zo zdieľaného adresára	<p>Vyberte možnosť  > Podnikový zoznam (presný názov sa môže odlišovať). Zadaním písmen pomocou klávesnice vyhľadajte požadovanú položku. (Vyhľadávať môžete aj pomocou neúplného mena.) Ak chcete volať číslo prostredníctvom položky, stlačte ho alebo prejdite na danú položku a zdvihnite slúchadlo.</p> <p>Ak chcete vytočiť číslo z adresára počas aktívneho hovoru, prejdite na požadovanú položku a stlačte tlačidlo Volat'. Potom vyberte položku ponuky na spracovanie pôvodného hovoru:</p> <ul style="list-style-type: none">• Podrž – podrží prvý hovor a vytočí číslo pre druhý hovor.• Prepoj – prepojí prvého účastníka s druhým a odpojí vás od hovoru. (Akciu dokončíte stlačením tlačidla Prepoj znova po vytočení čísla.)• Konferencia – vytvorí konferenčný hovor medzi všetkými účastníkmi, vrátane vás. (Akciu dokončíte stlačením tlačidla Konfer znova po vytočení čísla.)• Koniec – odpojí prvý hovor a vytočí číslo pre druhý hovor.



Poznámka

Pri vypnutí alebo reštartovaní siete sa informácie v protokoloch hovorov môžu stratiť.

Získanie prístupu k webovým stránkam Možnosti používateľa

Zariadenie Cisco IP Phone je sieťové zariadenie, môže preto zdieľať informácie s ostatnými sieťovými zariadeniami v spoločnosti, vrátane vášho počítača a webových služieb, prístupných prostredníctvom webového prehľadávača v počítači.

V počítači môžete pomocou webových stránok Možnosti používateľa aplikácie Cisco CallManager vytvárať telefónne služby, ako aj ovládať nastavenia a funkcie. Po nakonfigurovaní funkcií a služieb na webových stránkach môžete prístup k týmto funkciám a službám získať z telefónu.

Môžete napríklad nastaviť tlačidlá rýchlych volieb na webových stránkach a potom ich použiť v telefóne.

Táto časť popisuje spôsob získania prístupu k webovým stránkam Možnosti používateľa a prihlásenia k telefónnym službám. Ďalšie informácie o funkciách, ktoré môžete nakonfigurovať, ako aj o telefónnych službách, ku ktorým sa môžete prihlásiť, nájdete v príručke *Prispôbenie zariadenia Cisco IP Phone na webe* na nasledovnej adrese URL: http://www.cisco.com/univercd/cc/td/doc/product/voice/c_ipphon/index.htm

Prihlásenie k webovým stránkam Možnosti používateľa

Postup

Krok 1 Požiadajte správcu o URL adresu, ID používateľa a predvolené heslo pre stránky Možnosti používateľa.

Krok 2 Otvorte v počítači webový prehľadávač, zadajte danú URL adresu (ktorú vám poskytol správca systému) a prihláste sa.

Krok 3 V hlavnej ponuke vyberte z rozbaľovacieho zoznamu „Vyberte zariadenie“ požadovaný typ zariadenia (model telefónu).

Po vybratí zariadenia sa zobrazí kontextová ponuka s príslušnými možnosťami pre daný typ zariadenia.

Tipy pre navigáciu na stránkach Možnosti používateľa

- Výberom zariadenia na stránke ponuky zobrazíte všetky možnosti.
- Kliknutím na prepojenie **Aktualizovať** použijete a uložíte zmeny.
- Kliknutím na prepojenie **Späť do ponuky** prejdete naspäť do kontextovej ponuky.
- Kliknutím na prepojenie **Odhlásiť** ukončíte používateľské stránky.



Prihlásenie k telefónnym službám

Pred používaním telefónnych služieb v telefóne je potrebné sa k týmto službám najprv prihlásiť pomocou webových stránok Možnosti používateľa. (Ak potrebujete pomoc s prihlásením, pozrite časť „Prihlásenie k webovým stránkam Možnosti používateľa“ na strane 45.)

Služby telefónu môžu zahŕňať:

- webové informácie, ako sú napríklad kurzy akcií, programy kín a správy o počasí,
- sieťové údaje, ako sú napríklad podnikové kalendáre a adresáre s možnosťou vyhľadávania,
- telefónne funkcie, ako sú napríklad funkcie Moje rýchle voľby a Osobný adresár.

Ďalšie informácie nájdete v nasledujúcej tabuľke.

Požadovaná činnosť	Postup po prihlásení a vybratí typu zariadenia
Prihlásenie k službe	Z hlavnej ponuky vyberte položku Konfigurovať služby zariadenia Cisco IP Phone . Z rozbaľovacieho zoznamu „Dostupné služby“ vyberte službu a kliknite na tlačidlo Pokračovať . Po zobrazení výzvy zadajte ďalšie informácie, ako je napríklad PSČ alebo kód PIN, a potom kliknite na tlačidlo Prihlásiť .
Zmena alebo ukončenie prihlásení	Z hlavnej ponuky vyberte položku Konfigurovať služby zariadenia Cisco IP Phone . Na paneli „Služby, ku ktorým ste prihlásení“ kliknite na požadovanú službu. Ak ste vykonali zmeny, kliknite na tlačidlo Aktualizovať alebo kliknite na tlačidlo Odhlásiť sa .
Priradenie služby k programovateľnému tlačidlu 	Po prihlásení k službe vyberte v hlavnej ponuke položku Pridať/Aktualizovať tlačidlá služieb . Z rozbaľovacieho zoznamu vyberte pre každé dostupné tlačidlo službu a zadajte textový popis. Po vykonaní zmien kliknite na tlačidlo Aktualizovať . Počet programovateľných tlačidiel dostupných pre služby určuje správca systému, pričom môže k vášmu telefónu priradiť tlačidlá týchto služieb.
Prístup k službe v telefóne	Na telefóne stlačte tlačidlo  . Ak ste službu pridali k programovateľnému tlačidlu  , stlačte príslušné tlačidlo.
Ďalšie informácie o používaní telefónnych služieb	Prečítajte si dokument <i>Prispôsobenie zariadenia Cisco IP Phone na webe</i> : http://www.cisco.com/univercd/cc/td/doc/product/voice/c_ipphon/index.htm

Rozšírené možnosti konfigurácie

Správca systému môže váš telefón nakonfigurovať tak, aby používal špecifické šablóny tlačidiel a kontextových tlačidiel spolu so špeciálnymi službami a funkciami. Nižšie uvedená tabuľka obsahuje prehľad niektorých možností konfigurácie, o nastavenie ktorých môžete na základe požiadaviek súvisiacich s hovormi alebo pracovným prostredím požiadať správcu systému.





Poznámka Príručky k telefónu a ďalšie dokumenty uvedené v tejto tabuľke sú dostupné na nasledovnej adrese URL: http://www.cisco.com/univercd/cc/td/doc/product/voice/c_ipphon/index.htm

Požiadavka	Postup	Ďalšie informácie
Potrebuje na telefónnej linke spracovávať viac hovorov.	Požiadajte správcu systému o konfiguráciu linky tak, aby podporovala viac hovorov.	Obráťte sa na správcu systému alebo tím pre podporu telefónov.
Potrebuje viac ako jednu telefónnu linku.	Požiadajte správcu systému o nakonfigurovanie jedného alebo viacerých ďalších čísel.	Obráťte sa na správcu systému alebo tím pre podporu telefónov.
Potrebuje viac tlačidiel rýchlych volieb.	Najprv sa uistite, že používate všetky dostupné tlačidlá rýchlych volieb. Ak potrebujete ďalšie tlačidlá rýchlych volieb, zvážte použitie funkcie skrátenej voľby alebo prihlásenie sa k službe rýchlej voľby. Ďalšou možnosťou je pripojiť k telefónu rozširujúci modul telefónu Cisco IP Phone 7914.	Pozrite nasledujúce zdroje informácií: <ul style="list-style-type: none"> „Nastavenie funkcií rýchlych volieb“ na strane 42 „Prihlásenie k telefónnym službám“ na strane 46 <i>Príručka k rozširujúcemu modulu telefónu Cisco IP Phone 7914</i>
Pracujete ako administratívny asistent alebo jeho kolega.	Zvážte používanie: <ul style="list-style-type: none"> služby Cisco IP Manager Assistant, zdieľanej linky. 	Pozrite nasledujúce zdroje informácií: <ul style="list-style-type: none"> „Používanie zdieľanej linky“ na strane 33 <i>príručku používateľa aplikácie Cisco IP Manager Assistant</i>
Chcete používať jednu klapku na viacerých telefónoch.	Požiadajte o zdieľanú linku. Táto linka umožňuje používať jednu klapku, napríklad na telefóne v kancelárii a telefóne v laboratóriu.	Pozrite časť „Používanie zdieľanej linky“ na strane 33.

Požiadavka	Postup	Ďalšie informácie
Chcete zdieľať telefóny alebo priestor kancelárie so spolupracovníkmi.	<p>Zvážte používanie:</p> <ul style="list-style-type: none"> funkcie parkovania hovorov na ukladanie a obnovovanie hovorov bez používania funkcie prepájania, funkcie vyzdvihnutia hovoru na prijímanie hovorov prichádzajúcich na iný telefón, zdieľanej linky na zobrazenie hovorov spolupracovníkov alebo spojenie s nimi, služby Cisco Extension Mobility na používanie vášho telefónneho čísla a profilu používateľa na zdieľanom telefóne Cisco IP Phone. 	<p>Požiadajte správcu systému o informácie o týchto funkciách a pozrite si nasledujúce zdroje informácií:</p> <ul style="list-style-type: none"> „Rozšírené spracovávanie hovorov“ na strane 31 „Používanie zdieľanej linky“ na strane 33 Časť „Používanie služby Extension Mobility“ v dokumente s názvom <i>Prispôsobenie zariadenia Cisco IP Phone na webe</i>
Často prijímate hovory alebo ich spracováte v mene inej osoby.	Požiadajte správcu systému o nakonfigurovanie funkcie automatického prijímania hovorov v telefóne.	Pozrite časť „Používanie funkcie automatického prijímania hovorov v režime náhlavnej súpravy alebo reproduktora“ na strane 39.
Potrebujete uskutočňovať videohovory.	Zvážte používanie aplikácie Cisco VT Advantage, ktorá umožňuje uskutočňovať videohovory pomocou zariadenia Cisco IP Phone, osobného počítača a externej videokamery.	Požiadajte správcu systému o ďalšiu pomoc a pozrite si príručku <i>Cisco VT Advantage Quick Start Guide</i> a <i>User Guide</i> .
Chcete dočasne používať vaše telefónne číslo a nastavenia na zdieľanom telefóne Cisco IP Phone.	Požiadajte správcu systému o nainštalovanie služby Cisco Extension Mobility.	Pozrite časť „Používanie služby Extension Mobility“ v dokumente <i>Prispôsobenie zariadenia Cisco IP Phone na webe</i> .

Riešenie problémov s telefónom

Táto časť popisuje spôsob získavania informácií o zariadení Cisco IP Phone a telefónnych hovoroch, ktoré môžu správcovi systému alebo technikovi pomôcť pri diagnostikovaní problémov s telefónom.

Žiadosť správcu systému	Postup
Získanie údajov o konfigurácii siete	Vyberte položku  > Konfigurácia siete a vyberte položku konfigurácie siete, ktorú chcete zobraziť.
Získanie údajov o stave	Vyberte položku  > Stav a vyberte položku stavu, ktorú chcete zobraziť.
Získanie informácií o modeli telefónu	Vyberte položku  > Informácie o modeli .



Poznámka Ak tlačidlo  nereaguje, správca systému ho pravdepodobne deaktivoval. Ďalšie informácie vám poskytne správca systému.

Používanie nástroja Quality Reporting Tool

Správca systému môže zariadenie Cisco IP Phone dočasne nakonfigurovať pomocou nástroja Quality Reporting Tool (QRT), ktorý slúži na riešenie problémov s výkonom. Ak je nástroj QRT v telefóne aktivovaný, môžete na odosielanie informácií o problémových telefónnych hovoroch správcovi systému používať tlačidlo **QRT**. (Niekedy sa tlačidlo **QRT** zobrazí až po stlačení tlačidla **ďalej**.)

V závislosti od toho, ako správca systému nakonfiguroval nástroj Quality Reporting Tool v telefóne, môžete tlačidlo **QRT** používať jedným z dvoch spôsobov:

- Okamžité nahlásenie problému so zvukom počas aktuálneho hovoru.
- Výber všeobecného problému zo zoznamu kategórií problémov a kódov príčin.

Podmienky jednoročnej obmedzenej záruky na hardvér spoločnosti Cisco

Na obdobie trvania záruky sa vzťahujú špeciálne podmienky záruky na hardvér a rôzne ďalšie služby. Vyhlásenie o vašej záruke vrátane záruk a licenčných zmlúv, ktoré sa vzťahujú na softvér Cisco, je k dispozícii na webovej lokalite Cisco.com. Na vyhľadanie a prevzatie balíka *Cisco Information Packet* a záruky a licenčných zmlúv z lokality Cisco.com použite nasledujúci postup.

1. Spustíte prehľadávač a prejdíte na nasledujúcu adresu URL:
http://www.cisco.com/univercd/cc/td/doc/es_inpkc/cetrans.htm
Zobrazí sa stránka Warranties and License Agreements.
2. Ak si chcete prezrieť informácie obsiahnuté v balíku *Cisco Information Packet*, postupujte podľa nasledovných krokov:
 - a. Kliknite na pole **Information Packet Number** a uistite sa, že je zvýraznené katalógové číslo 78-5235-03A0.
 - b. Vyberte jazyk, v ktorom si chcete dokument prečítať.
 - c. Kliknite na prepojenie **Go**.
 - d. Zobrazí sa stránka Cisco Limited Warranty and Software License z balíka Information Packet.
 - e. Prečítajte si dokument online alebo kliknite na ikonu **PDF**, ak chcete dokument prevziať a vytlačiť vo formáte PDF (Portable Document Format) od spoločnosti Adobe.



Poznámka Na zobrazenie a tlač súborov PDF musíte mať v počítači nainštalovaný program Adobe Acrobat Reader. Tento program si môžete prevziať z webovej stránky spoločnosti Adobe: <http://www.adobe.com>

3. Ak si chcete prečítať preloženú a lokalizovanú záruku k danému produktu, postupujte podľa nasledovných krokov:
 - a. Do poľa Warranty Document Number zadajte nasledovné číslo:
78-10747-01C0
 - b. Vyberte jazyk, v ktorom chcete dokument zobraziť.
 - c. Kliknite na prepojenie **Go**.
Zobrazí sa stránka so zárukou spoločnosti Cisco.
 - d. Prečítajte si dokument online alebo kliknite na ikonu **PDF**, ak chcete dokument prevziať a vytlačiť vo formáte PDF (Portable Document Format) od spoločnosti Adobe.

Pomoc môžete získať aj na webovej stránke pre servis a technickú podporu spoločnosti Cisco:

http://www.cisco.com/public/Support_root.shtml.

Trvanie záruky na hardvér

Jeden (1) rok

Pravidlá pre výmenu, opravu alebo vrátenie úhrady za hardvér

Spoločnosť Cisco alebo jej servisné stredisko využije komerčne odôvodnené prostriedky na dodanie vymenenej časti do desiatich (10) pracovných dní od obdržania žiadosti Return Materials Authorization (RMA).

Skutočná doba dodávky sa môže líšiť v závislosti od oblasti, v ktorej sa zákazník nachádza.

Spoločnosť Cisco si vyhradzuje právo využiť vrátenie nákupnej ceny ako výlučný nápravný prostriedok záruky.

Získanie čísla žiadosti Return Materials Authorization (RMA)

Obráťte sa na spoločnosť, od ktorej ste daný produkt zakúpili. Ak ste produkt zakúpili priamo od spoločnosti Cisco, obráťte sa na obchodného a servisného zástupcu spoločnosti Cisco.

Vyplňte nižšie uvedené informácie a ponechajte si ich kópiu pre referenciu.

Spoločnosť, od ktorej ste zakúpili daný produkt	
Telefónne číslo spoločnosti	
Modelové číslo produktu	
Sériové číslo produktu	
Číslo servisnej zmluvy	



Register

A

adresár

používanie v telefóne **21, 44**

vytočenie z webovej stránky **21**

automatické prijímanie hovorov **39**

automatické vytáčanie **19**

B

bezpečnostné upozornenia **3**

C

CallBack **21**

Cisco IP Phone

dokumentácia **2**

konfigurácia funkcií **18, 47**

nastavenie výšky **7**

obrázok **9**

pomoc online **18**

popis **9**

pripojenie **6**

registrácia **7**

webové služby **45**

zabezpečenie pozície slúchadla **7**

Č

čakajúci hovor **23**

D

dokumentácia, prístup **2**

dotyková obrazovka

čistenie **2**

funkcie **12**

nastavenie kontrastu **41**

vypnutie alebo zapnutie **2**

výber položiek **2, 16**

zmena jazyka **41**

zobudenie **2**

F

funkcia MCID (Malicious Call Identification),
používanie **35**

funkcia MLPP, používanie **37**

funkcia TAPS **7**

funkcie, dostupnosť **18, 47**

H

hlasitosť, úprava **40**

hlásenia

indikátor **41, 43**

prehrávanie **43**

hovory

funkcie konferencie **27**

ikony **14**

maximálny počet na linku **13, 33**

nahlasovanie problémov **49**

parkovanie **31**

podržanie a obnovenie **24**

porovnanie s linkami **13**

prepojenie **25**

presmerovanie **26**

presmerovanie počas zvonenia **23, 32**

prijatie **23**

spracovávanie viacerých hovorov **15**

stlmenie **24**

ukladanie a obnovenie **31**

ukončenie **24**

uprednostnenie **37**

uskutočnenie **19**

viacerí účastníci **27**

výber **15**

zabezpečené **36**

zobrazenie **12, 15**

I

ikona vzdialeného používania zariadenia pre
zdieľané linky **33**

ikony stavu hovoru **14**

indikátor hlasovej správy **43**

inštalácia, Cisco IP Phone **6**

K

karta telefónu **12**

karty funkcií **12**

klapky, zobrazenie **12**

klávesnica

popis **11**

zadávanie textu **17**

konferencie typu Meet-Me **27, 30**

konferenčné hovory

Meet-Me **27, 30**

štandardné **27, 28**

kPrístup, pozrite pristúpenie

L

linky telefónu

popis **13**

tlačidlá **10**

zobrazenie **12**

N

nastavenia, prispôsobenie **40**
navigačné tlačidlo **11**
náhlavná súprava
 hlasitosť **40**
 použitie na uskutočnenie hovoru **21**
 prijatie hovoru **23**
 režim **38**
 tlačidlo **11**
 zavesenie **24**
nástroj QRT, používanie **49**

O

oblasť aktivity hovorov, zobrazenie **12**
obnovenie, používanie **24**
opätovné vytáčanie **19**
osobný adresár (PAB)
 prihlásenie **46**
 vytočenie čísla **22**
overené hovory **36**

P

parkovanie hovoru **31**
podnikový zoznam
 používanie v telefóne **21**
 vytočenie z webovej stránky **21**
podozrivé hovory, sledovanie **35**

podržanie
 a prepájanie **25**
 a prepínanie hovorov **15**
 používanie **24**
podstavec
 tlačidlo **10**
 úprava **7**
pomoc online, používanie **18**
pomoc, používanie **18**
ponuky funkcií **17**
ponuky, používanie **17**
prepájanie, možnosti **25**
prepínanie hovorov **15**
presmerovanie hovorov **26**
presmerovanie hovorov, možnosti **26**
prijaté hovory, záznamy **44**
prijímanie hovorov **23**
pristúpenie
 a súkromný hovor **35**
 a zdieľané linky **33**
 používanie **34**
problémy so zvukom **49**
programovateľné tlačidlá
 menovky **12**
 popis **10**
protokoly hovorov
 vymazanie **44**
 vytočenie čísla **19**
 zobrazenie a vytočenie čísla **44**

R

reproduktor

hlasitosť **40**

použitie na uskutočnenie hovoru **19**

prijatie hovoru **23**

režim **38**

tlačidlo **11**

zavesenie **24**

riešenie problémov **49**

rýchla voľba

konfigurácia **42**

menovky **12**

používanie **20**

tlačidlá **10**

S

služba hlasových správ **43**

služba Rýchla voľba

prihlásenie **46**

vytočenie čísla **22**

služby, prihlásenie **46**

slúchadlo

hlasitosť **40**

kontrolka **12**

používanie **38**

zabezpečenie v pozícii slúchadla **7**

spracovávanie hovorov, rozšírené **31**

spracovávanie hovorov, základné **19**

stav linky, zobrazenie **12**

stlmenie, používanie **24**

súkromné hovory

a zdieľané linky **33**

používanie **35**

Š

šifrované hovory **36**

T

TAPS (Tool for Auto-Registered Phones Support)
7

text, zadávanie na telefóne **17**

tlačidlá

menovky **12**

popis **12**

tlačidlá funkcií

adresáre **11**

hlásenia **11**

nastavenia **11**

pomoc **11**

služby **11**

tlačidlá linky **10**

tlačidlá, identifikácia **9**

tlačidlo Adresáre **11**

tlačidlo displeja **2, 11**

tlačidlo Hlasitosť **11**

tlačidlo Nastavenia **11**

tlačidlo Pomoc **11**

tlačidlo Služby **11**

tlačidlo Správy **11**

tlačidlo Stlmiť **11**

U

- ukončenie hovoru, možnosti **24**
- upozornenia, bezpečnostné **3**
- uprednostnenie hovorov **37**
- uskutočnené hovory, záznamy **44**
- uskutočňovanie hovorov, možnosti **19**
- údaje konfigurácie siete, umiestnenie **49**
- údaje stavu, umiestnenie **49**

V

- viaceré hovory, spracovávanie **15**
- vytáčanie čísiel, možnosti **19**
- vytáčanie pri zavesenom slúchadle **14, 19**
- vyzdvihnutie hovoru **32**
- vyzdvihnutie skupinového hovoru **32**
- výber hovorov **15**
- výkon náhlavnej súpravy, všeobecne **8**

W

- WebDialer **21**
- webové stránky Možnosti používateľa
a služby telefónu **46**
 - prístup **45**

Z

- zabezpečené hovory **36**
- zavesené slúchadlo
 - popis **14**
 - vytočenie čísla **19**

- zavesenie, možnosti **24**
- zdieľané linky
 - a ikona vzdialeného používania zariadenia **33**
 - maximálny počet hovorov **33**
 - popis **33**
 - s funkciou súkromného hovoru **35**
 - s prístupím **34**
- zdvihnuté slúchadlo
 - popis **14**
 - vytočenie čísla **19**
- zmeškané hovory, záznamy **44**
- zrýchlené vytáčanie **42**
- zvonenie
 - hlasitosť **40**
 - indikátor **12**
 - prispôsobenie **40**



Centrála spoločnosti
Cisco Systems, Inc.
170 West Tasman Drive
San Jose, CA 95134-1706
USA
www.cisco.com
Tel.: +1 408 526-4000
+1 800 553-NETS (6387)
Fax: +1 408 526-4100

Centrála pre Európu
Cisco Systems International BV
Haarlerbergpark
Haarlerbergweg 13-19
1101 CH Amsterdam
Holandsko
www-europe.cisco.com
Tel.: +31 0 20 357 1000
Fax: +31 0 20 357 1100

Centrála pre Ameriku
Cisco Systems, Inc.
170 West Tasman Drive
San Jose, CA 95134-1706
USA
www.cisco.com
Tel.: +1 408 526-7660
Fax: +1 408 527-0883

Centrála pre Áziu a tichomorie
Cisco Systems, Inc.
168 Robinson Road
#28-01 Capital Tower
Singapore 068912
www.cisco.com
Tel.: +65 6317 7777
Fax: +65 6317 7799

Spoločnosť Cisco Systems má viac než 200 pobočiek v nasledovných štátoch. Adresy, telefónne čísla a faxové čísla sú uvedené na webovej lokalite spoločnosti Cisco na adrese www.cisco.com/go/offices.

Argentína • Austrália • Belgicko • Brazília • Bulharsko • Cyprus • Česká republika • Čínska ľudová republika • Dánsko • Dubaj, Spojené arabské emiráty • Filipíny • Fínsko • Francúzsko
Grécko • Holandsko • Hong Kong O.S.O. • Chile • Chorvátsko • India • Indonézia • Írsko • Izrael • Japonsko • Južná Afrika • Kanada • Kolumbia • Kostarika • Kórea • Luxembursko • Maďarsko
Malajzia • Mexiko • Nemecko • Nový Zéland • Nórsko • Peru • Poľsko • Portugalsko • Portoriko • Rakúsko • Rumunsko • Rusko • Saudská Arábia • Singapur • Slovensko • Slovinsko • Škótsko
Španielsko • Švédsko • Švajčiarsko • Taiwan • Taliansko • Thajsko • Turecko • Ukrajina • USA • Vietnam • Veľká Británia • Venezuela • Zimbabwe

CCSP, CCVP, logo Cisco Square Bridge, Follow Me Browsing a StackWise sú ochranné známky spoločnosti Cisco Systems, Inc.; Changing the Way We Work, Live, Play, and Learn a iQuick Study sú servisné známky spoločnosti Cisco Systems, Inc.; Access Registrar, Aironet, ASIST, BPX, Catalyst, CCDA, CCDP, CCIE, CCIP, CCNA, CCNP, Cisco, logo Cisco Certified Internetwork Expert, Cisco IOS, Cisco Press, Cisco Systems, Cisco Systems Capital, logo Cisco Systems, Empowering the Internet Generation, Enterprise/Solver, EtherChannel, EtherFast, EtherSwitch, Fast Step, FormShare, GigaDrive, GigaStack, HomeLink, Internet Quotient, IOS, IP/TV, iQ Expertise, logo iQ, iQ Net Readiness Scorecard, LightStream, Linksys, MeetingPlace, MGX, logo Networkers, Networking Academy, Network Registrar, *Packet*, PIX, Post-Routing, Pre-Routing, ProConnect, RateMUX, ScriptShare, SlideCast, SMARTnet, StrataView Plus, TeleRouter, The Fastest Way to Increase Your Internet Quotient a TransPath sú registrované ochranné známky spoločnosti Cisco Systems, Inc. a jej pridružených organizácií v USA a niektorých ďalších krajinách.

Všetky ostatné ochranné známky uvedené v tomto dokumente alebo na webovej lokalite sú majetkom ich príslušných vlastníkov. Použitie výrazu „partner“ neznamená, že medzi spoločnosťou Cisco a ňou uvedenou spoločnosťou existuje partnerský vzťah. (0502R)

© 2005 Cisco Systems, Inc. Všetky práva vyhradené.



Logo Java je ochranná známka alebo registrovaná ochranná známka spoločnosti Sun Microsystems, Inc., v USA a iných krajinách.