

## **Cisco IP telefoni iz serije 7970 za Cisco CallManager 4.1(3)**

**UKLJUČUJUĆI LICENCU I GARANCIJU**



**Sedište korporacije**  
Cisco Systems, Inc.  
170 West Tasman Drive  
San Jose, CA 95134-1706  
SAD  
<http://www.cisco.com>  
Tel: +1 408 526-4000  
+1 800 553-NETS (6387)  
Faks: +1 408 526-4100

Broj dela teksta: OL-7805-01





## Uobičajene radnje sa telefonom

Ako želite da...	Uradite sledeće...
Pregledate svoju evidenciju poziva	Pritisnite  i izaberite evidenciju. Da biste izabrali broj, dodite do stavke na listi i podignite slušalicu.
Izmenite broj u evidenciji poziva	Pritisnite <b>UredBr</b> . Pomoću << ili >> brišete ili preskačete cifre.
Pozovete broj iz imenika preduzeća	Izaberite  > <b>Imenik preduzeća</b> . Unesite slova i pritisnite <b>Pretraži</b> . Podignite slušalicu da biste izabrali broj.
Uputite ili odgovorite na novi poziv dok imate aktivan poziv	Pritisnite <b>NoviPoz</b> ili <b>Odgovori</b> . Prvi poziv se automatski stavlja na čekanje.
Zadržite poziv i zatim ga nastavite	Pritisnite softverski taster <b>Čekanje</b> ili softverski taster <b>Nastavi</b> .
Prenesete poziv na novi broj	Pritisnite <b>Prenesi</b> , unesite broj, zatim spustite slušalicu (ili pritisnite još jednom <b>Prenesi</b> ako vaš telefon ne podržava prenos sa spuštenom slušalicom).
Prenesete dva poziva (na istoj liniji) jedan drugome	Dodite do svakog poziva i pritisnite <b>Izbor</b> . Zatim pritisnite <b>dodatno</b> > <b>DirPren</b> . Ili, da biste ostali na vezi sa pozivaocima, pritisnite <b>Spoji</b> .
Započnete standardni konferencijski poziv	Pritisnite <b>dodatno</b> > <b>Konfer</b> i izaberite telefonski broj jednog učesnika. Zatim još jednom pritisnite <b>Konfer</b> .



Cisco, Cisco IOS, Cisco Systems i Cisco Systems logo su registrovani žigovi korporacije Cisco Systems, Inc. ili njenih podružnica u Sjedinjenim Američkim Državama i određenim drugim zemljama. Svi ostali nazivi, imena i žigovi koji se pominju u ovom dokumentu ili na Web lokaciji pripadaju svojim vlasnicima. Upotreba reči „partner“ ne odnosi se na partnerski odnos između kompanije Cisco i bilo koje druge kompanije. (0501R)

© 2005 Cisco Systems, Inc. Sva prava zadržana.

OL-7805-01



### Kratke informacije

## Cisco IP telefoni iz serije 7970

### Definicije softverskih tastera

### Informacije o ikonama

### Definicije ikona dugmadi

### Uobičajene radnje sa telefonom





## Definicije softverskih tastera

<b>Ažuriraj</b>	Osvežavanje sadržaja i dobijanje poslednjih informacija
<b>Biraj</b>	Biranje unetog broja telefona
<b>DirPren</b>	Prenos dva poziva jednog drugome
<b>dodatno</b>	Prikaz dodatnih softverskih tastera
<b>DodSebe</b>	Dodajete sebe u poziv na deljenoj liniji
<b>GJaviSe</b>	Odgovor na poziv u drugoj grupi
<b>Glavno</b>	Prikaz glavnog menija pomoći
<b>Izađi</b>	Povratak na prethodni ekran
<b>Izbor</b>	Izbor stavke na ekranu
<b>Izbriši</b>	Uklanjanje znakova desno od kursora pri korišćenju funkcije „UredBr“
<b>JaviSe</b>	Odgovor na poziv u svojoj grupi
<b>kDodSebe</b>	Dodajete sebe u poziv na deljenoj liniji i uspostavljate konferencijski poziv
<b>Konfer</b>	Kreiranje konferencijskog poziva
<b>MeetMe</b>	Uspostavljanje „Meet-Me“ konferencije
<b>Nastavi</b>	Nastavak poziva na čekanju
<b>Nazad</b>	Povratak na prethodnu temu pomoći
<b>NoviPoz</b>	Upućivanje novog poziva
<b>Obriši</b>	Brisanje zapisa ili podešavanja
<b>Odgovori</b>	Odgovor na poziv
<b>OJaviSe</b>	Odgovor na poziv koji zvoni u drugoj grupi koja je pridružena vašoj grupi
<b>Otkazi</b>	Otkazuje radnju ili napušta ekran bez primene izmena
<b>Park</b>	Skladištenje aktivnog poziva pomoću opcije parkiranja poziva
<b>PočVredn</b>	Vraćanje podešavanja u podrazumevano stanje
<b>PonBir</b>	Izbor poslednjeg biranog broja
<b>PrekPoz</b>	Prekid tekućeg poziva



<b>Prenos</b>	Prenos poziva
<b>Pretraži</b>	Pretraživanje kataloga
<b>PrimObav</b>	Primate obaveštenje kad lokal koji je zauzet postane dostupan
<b>Privatno</b>	Sprečavanje drugih da vide pozive na deljenoj liniji ili se dodaju u njih
<b>PrSve</b>	Podešavanje/otkazivanje prosleđivanja poziva
<b>QRT</b>	Slanje problema vezanih za pozive administratoru sistema
<b>Sačuvaj</b>	Čuvanje izabranih podešavanja
<b>SkrBir</b>	Pozivanje korišćenjem broja indeksa brzog biranja
<b>Spoji</b>	Spajanje više poziva na jednoj liniji da bi se uspostavio konferencijski poziv
<b>tSkreni</b>	Slanje poziva u sistem za glasovne poruke
<b>Učesnici</b>	Pregled učesnika konferencije
<b>Ukloni</b>	Uklanjanje učesnika konferencije
<b>UkIPUč</b>	Odbacivanje poslednjeg učesnika dodatog konferencijskom pozivu
<b>UredBr</b>	Izmena broja u evidenciji poziva
<b>Veza</b>	Pristup relevantnoj temi pomoći
<b>VidRežim</b>	Izbor režima video prikaza za video konferenciju
<b>Zatvori</b>	Zatvaranje tekućeg prozora
<<	Brisanje unetih znakova
>>	Kretanje kroz unete znakove

## Informacije o ikonama



### Stanje poziva

	Prosleđivanje poziva omogućeno
	Poziv stavljen na čekanje
	Uspostavljena veza
	Podignuta slušalica
	Spuštena slušalica
	Dolazni poziv
	Deljena linija se koristi





### Sigurni pozivi

	Autorizovani poziv
	Sigurni poziv





### Izabrani ulazni uređaj

	Ručna slušalica se koristi
	Slušalice se koriste
	Telefonski zvučnik se koristi

### Kritični pozivi

	Prioritetan poziv
	Poziv srednjeg prioriteta
	Poziv visokog prioriteta
	Poziv najvišeg prioriteta

### Ostale funkcije

	Dugme za brzo biranje konfigurisano
	Poruke čekaju
	Video omogućen
	Opcija izabrana
	Funkcija omogućena

## Definicije ikona dugmadi

	Poruke
	Usluge
	Pomoć
	Katalog
	Podešavanja
	Zvučnik
	Priguši ton
	Slušalice



# Sadržaj

---

## **Prvi koraci 1**

- Kako da koristite ovaj vodič 1
- Korišćenje i čišćenje ekrana osjetljivog na dodir 2
- Gde možete naći dodatne informacije 3
  - Dodatne informacije o prilagođavanju telefona preko weba 3
  - Informacije o sigurnosti i performansama 3

## **Povezivanje telefona 6**

### **Kratak prikaz vašeg telefona 9**

- Dugmad i hardver 9
- Funkcije ekrana osjetljivog na dodir 12
- Saveti vezani za upravljanje pozivima i navigaciju 13
  - Razlikovanje pojmova „linije“ i „pozivi“ 13
  - Razumevanje značenja ikona poziva i linija 14
  - Spuštena i podignuta slušalica 14
  - Izbor poziva 15
  - Prikaz i prelazak sa poziva na poziv 15
  - Biranje stavke na ekranu 16
  - Korišćenje menija funkcija 17
  - Unošenje i uređivanje teksta 17
- Dobijanje pomoći na telefonu 18
- Objašnjenje rada i dostupnosti funkcija 18

### **Osnovno rukovanje pozivima 19**

- Upućivanje poziva 19
- Odgovaranje na poziv 23
- Završavanje poziva 24
- Korišćenje funkcije „Zadrži i nastavi“ 24
- Korišćenje prigušenja 25
- Prenos uspostavljene veze 25

- Prosleđivanje poziva drugom broju 26
- Upućivanje konferencijskih poziva 27
  - Tipovi podržanih konferencijskih poziva 27
  - Započinjanje standardne konferencije i priključivanje u nju 28
  - Započinjanje „Meet-Me“ konferencijskog poziva i pridruživanje „Meet-Me“ konferencijskom pozivu 30

### **Napredno rukovanje pozivima 31**

- Skladištenje i preuzimanje parkiranih poziva 31
- Preuzimanje poziva preusmerenog na vaš telefon 32
- Korišćenje deljene linije 33
  - Razumevanje deljenih linija 33
  - Dodavanje sebe u poziv na deljenoj liniji 34
  - Sprečavanje drugih osoba da vide poziv na deljenoj liniji ili da mu se pridruže 35
- Praćenje sumnjivih poziva 35
- Upućivanje i primanje bezbednih poziva 36
- Prioriteti kritičnih poziva 37

### **Korišćenje ručne slušalice, slušalica i telefonskog zvučnika 38**

- Nabavka slušalica 39
- Korišćenje funkcije „Automatsko odgovaranje“ sa slušalicama ili telefonskim zvučnikom 39

### **Prilagođavanje postavki telefona 40**

- Podešavanje jačine zvuka 40
- Prilagođavanje indikatora zvonjenja i poruke 40
- Prilagođavanje ekrana osetljivog na dodir 41
- Podešavanje funkcije brzog biranja 42

### **Korišćenje razmene glasovnih poruka, evidencija poziva i kataloga 43**

- Pristup glasovnim porukama 43
- Korišćenje evidencije poziva i kataloga 44

### **Pristup web stranicama „Korisničke opcije“ 45**

- Prijavljivanje na web stranice „Korisničke opcije“ 45
- Pretplata na telefonske usluge 46

**Kako rade opcije za dodatnu konfiguraciju 47**

**Rešavanje problema sa telefonom 49**

Korišćenje alatke za izveštaj o kvalitetu 49

**Uslovi važenja jednogodišnje ograničene Cisco garancije za hardver 50**

**Indeks 53**





## Prvi koraci

### Kako da koristite ovaj vodič

U ovom vodiču dat je prikaz raspoloživih funkcija telefona. Možete ga čitati od početka do kraja kako biste stekli kompletnu sliku o mogućnostima svog telefona, ali se možete poslužiti i donjom tabelom da biste došli do najčešće korišćenih odeljaka.

Ako želite da...	Uradite sledeće
Sami istražite svoj telefon	Pritisnite  na telefonu kad vam je potrebna pomoć.
Očistite ekran osetljiv na dodir	Pogledajte odeljak „Korišćenje i čišćenje ekrana osetljivog na dodir“ na stranici 2.
Pregledate sigurnosne informacije	Pogledajte odeljak „Informacije o sigurnosti i performansama“ na stranici 3.
Povežete telefon	Pogledajte odeljak „Povezivanje telefona“ na stranici 6.
Koristite telefon pošto je instaliran	Počnite sa „Kratak prikaz vašeg telefona“ na stranici 9.
Saznate šta znače svetlosni indikatori na dugmadima	Pogledajte odeljak „Dugmad i hardver“ na stranici 9.
Saznate više o ekranu osetljivom na dodir	Pogledajte odeljak „Funkcije ekrana osetljivog na dodir“ na stranici 12.
Upućujete pozive	Pogledajte odeljak „Upućivanje poziva“ na stranici 19.
Stavite poziv na čekanje	Pogledajte odeljak „Upućivanje poziva“ na stranici 19.
Prigušite pozive	Pogledajte odeljak „Korišćenje prigušenja“ na stranici 25.
Prenesete poziv	Pogledajte odeljak „Prenos uspostavljene veze“ na stranici 25.
Započnete konferencijski poziv	Pogledajte odeljak „Upućivanje konferencijskih poziva“ na stranici 27.
Delite telefonski broj	Pogledajte odeljak „Korišćenje deljene linije“ na stranici 33.
Koristite telefon kao zvučnik	Pogledajte odeljak „Korišćenje ručne slušalice, slušalica i telefonskog zvučnika“ na stranici 38.
Promenite nivoe jačine zvuka ili zvuk zvona	Pogledajte odeljak „Prilagodavanje postavki telefona“ na stranici 40.

<b>Ako želite da...</b>	<b>Uradite sledeće</b>
Podesite brzo biranje	Pogledajte odeljak „Podešavanje funkcije brzog biranja“ na stranici 42.
Pregledate propuštene pozive	Pogledajte odeljak „Korišćenje evidencije poziva i kataloga“ na stranici 44.

## Korišćenje i čišćenje ekrana osetljivog na dodir

Vaš Cisco IP telefon 7970G ima ekran osetljiv na dodir visoke rezolucije i u boji. U donjoj tabeli pronaći ćete preporuke o tome kako da najbolje zaštitite i održavate ekran osetljiv na dodir.

<b>Ako želite da...</b>	<b>Uradite sledeće</b>
Izaberete stavku na ekranu	Pritisnite (ili dodirnite) stavku na ekranu vrhom prsta. Nemojte nikakvom spravom niti drugim predmetom pritiskati ekran – koristite samo vrh prsta. Ekran vašeg telefona je projektovan da najbolje reaguje na vrh prsta; korišćenje drugih predmeta moglo bi da ošteti ekran.
Deaktivirate ekran osetljiv na dodir	Pritisnite dugme „Ekran“ i držite ga duže od jedne sekunde. Dugme „Ekran“ će postati zeleno i početi da trepće, a na ekranu će se pojaviti poruka „Ekran na dodir onemogućen“. Ekran na dodir će ostati u neaktivnom stanju najmanje jedan minut, ukoliko ga vi sami ne aktivirate pre toga.
Aktivirate ekran osetljiv na dodir	Pritisnite dugme „Ekran“ i držite ga duže od jedne sekunde. Dugme „Ekran“ će prestati da trepće, a na ekranu će se pojaviti poruka „Ekran na dodir omogućen“.
Očistite ekran osetljiv na dodir	Pre čišćenja deaktivirajte ekran. Kada ga deaktivirate, uzmite meku, suhu tkaninu i izbrišite ga. Nemojte koristiti tečna niti praškasta sredstva za čišćenje telefona. Sve osim meke, suve tkanine moglo bi da zaprlja komponente telefona i dovede do kvara.
Probudite ekran na dodir	Kada posle dužeg vremena (ujutru ili posle posle dužeg perioda neaktivnosti koji definiše vaš administrator sistema) pokušate da koristite telefon, pozadinsko svetlo na vašeg ekranu će možda biti deaktivirano. To je pasivan režim koji je sličan režimu za čuvanje ekrana na vašem računaru. Da biste probudili ili aktivirali ekran osetljiv na dodir, pritisnite dugme ekrana ili podignite slušalicu.

## Gde možete naći dodatne informacije

Najnovijoj dokumentaciji za Cisco IP telefon možete da pristupite preko weba, na URL adresi:

[http://www.cisco.com/univercd/cc/td/doc/product/voice/c\\_ipphon/index.htm](http://www.cisco.com/univercd/cc/td/doc/product/voice/c_ipphon/index.htm)

Cisco web lokaciji možete da pristupite na URL adresi:

<http://www.cisco.com/>

Cisco web lokacijama u svetu možete da pristupite na URL adresi:

[http://www.cisco.com/public/countries\\_languages.shtml](http://www.cisco.com/public/countries_languages.shtml)

## Dodatne informacije o prilagođavanju telefona preko weba

Vaš Cisco IP telefon je mrežni uređaj koji može da deli informacije sa drugim mrežnim uređajima u vašoj kompaniji, uključujući i vaš računar. Pomoću web stranica Cisco CallManagera „Korisničke opcije“ možete da uspostavite i prilagodite telefonske usluge, kao i da upravljate funkcijama i podešavanjima sa svog računara. Ovaj vodič daje kratak pregled tih mogućnosti. Detaljna uputstva naći ćete u *Prilagođavanje Cisco IP telefona na Webu* na sledećoj URL adresi:

[http://www.cisco.com/univercd/cc/td/doc/product/voice/c\\_ipphon/index.htm](http://www.cisco.com/univercd/cc/td/doc/product/voice/c_ipphon/index.htm)

## Informacije o sigurnosti i performansama

### Instaliranje i korišćenje telefona

Pre nego što instalirate i počnete da koristite svoj Cisco IP telefon, pročitajte sledeće napomene vezane za sigurnost:



---

#### Upozorenje VAŽNA UPUTSTVA VEZANA ZA SIGURNOST

**Ovaj znak upozorenja ukazuje na opasnost. U situaciji ste koja može da dovede do telesne povrede. Pre nego što počnete da radite sa bilo kakvom opremom, treba da budete svesni opasnosti koje prete od električne struje i budete upoznati sa uobičajenom praksom za sprečavanje nesreća.**

**SAČUVAJTE OVA UPUSTVA**

---



---

**Upozorenje**

Pre nego što sistem povežete sa izvorom napajanja, pročitajte uputstvo za instaliranje.

---



---

**Upozorenje**

Konačno odlaganje ovog proizvoda treba da bude izvedeno u skladu sa svim nacionalnim zakonima i propisima.

---



---

**Upozorenje**

Nemojte raditi na sistemu i nemojte priključivati i isključivati kablove u toku nevremena praćenog grmljavinom.

---



---

**Upozorenje**

Da biste izbegli električni udar, nemojte sigurnosna električna kola niskog napona (SELV) povezivati sa električnim kolima koja su na naponu telefonske mreže (TNV). LAN priključci sadrže SELV kola, a WAN priključci sadrže TNV kola. Neki LAN i WAN priključci koriste RJ-45 konektore. Budite oprezni prilikom povezivanja kablova.

---



---

**Pažnja**

Inline električna kola obezbeđuju struju kroz komunikacioni kabl. Koristite kabl koji obezbeđuje Cisco ili najmanje 24 AWG komunikacioni kabl.

---



---

**Upozorenje**

Izvor napajanja mora biti postavljen u zatvorenom prostoru.

---

### Korišćenje eksternog izvora napajana

Kada za Cisco IP telefon koristite eksterni izvor napajanja, vodite računa o sledećem:



---

**Upozorenje**

Ovaj proizvod se za zaštitu od kratkog spoja (prekomerne struje) oslanja na električne instalacije u zgradi. Uverite se da se u provodnicima faze (svim provodnicima koji provode struju) ne koristi osigurač niti zaštitna sklopka napona većeg od 120 VAC, 15A U.S (240 VAC, 10A po međunarodnim standardima).

---



---

**Upozorenje** Uređaj je projektovan da radi sa TN energetske sistemima.

---



---

**Upozorenje** Utikač i utičnica moraju u svakom trenutku biti dostupni zato što služe kao glavno sredstvo za isključivanje.

---



---

**Pažnja** Sa ovim proizvodom koristite samo izvor napajanja koji je Cisco naveo.

---

### Korišćenje spoljnih uređaja sa Cisco IP telefonom

Kada sa Cisco IP telefonom koristite eksterne uređaje, vodite računa o sledećem:

Kompanija Cisco Systems preporučuje upotrebu eksternih uređaja (zvučnici, mikrofoni i slušalice) dobrog kvaliteta koji su od neželjenih radio (RF) ili audio (AF) frekvencija zaštićeni oklopljavanjem.

U zavisnosti od kvaliteta ovih uređaja i njihove udaljenost od drugih uređaja kao što su mobilni telefoni ili dvosmerni radio aparati, može doći do izvesnih audio šumova. U tim slučajevima Cisco preporučuje da preduzmete neke od sledećih mera:

- Udaljite eksterni uređaj od izvora RF ili AF signala.
- Sprovedite kablove eksternih uređaja dalje od izvora RF ili AF signala.
- Za eksterne uređaje koristite oklopljene kablove, ili kablove sa boljim oklopljavanjem i konektorom.
- Smanjite dužinu kabla eksternog uređaja.
- Upotrebite feritne ili slične uređaje na kablovima za eksterni uređaj.

Cisco ne može da garantuje performanse sistema zato što Cisco nema kontrolu nad kvalitetom eksternih uređaja, kablova i konektora. Sistem će se ponašati na odgovarajući način kada su priključeni podesni uređaji pomoću kvalitetnih kablova i konektora.





---

**Pažnja** U zemljama Evropske unije koristite samo eksterne zvučnike, mikrofone i slušalice koji su potpuno kompatibilni sa EMC direktivom [89/336/EC].

---

# Povezivanje telefona

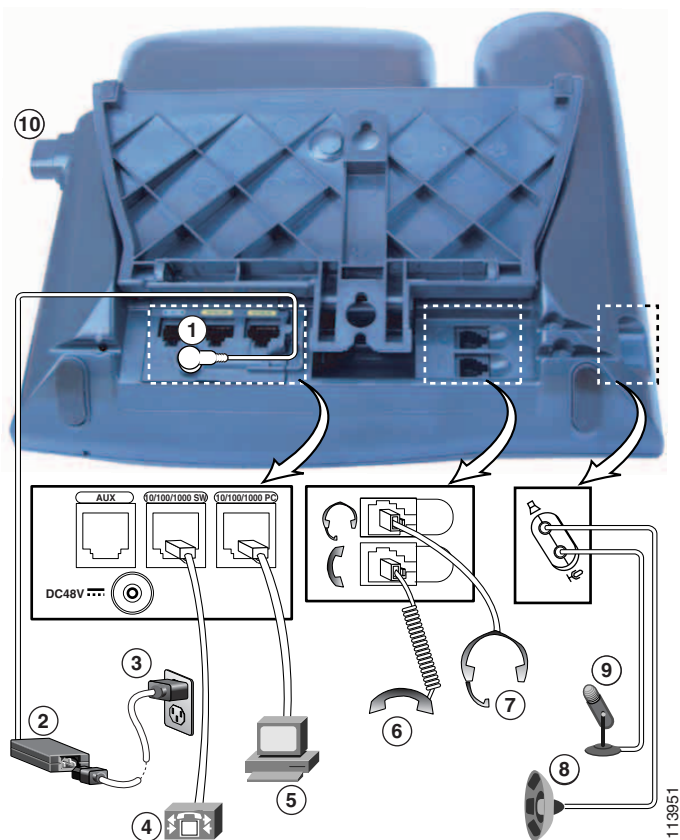
Vaš novi Cisco IP telefon na telefonsku IP mrežu vaše kompanije verovatno će povezati administrator sistema. Ako u vašem slučaju to nije tako, poslužite se slikom i tabelom da biste sami povezali telefon.



1	Priključak za DC adapter (DC48V)	6	Priključak za ručnu slušalicu
2	Izvor napajanja sa DC konektorom za telefon	7	Priključak za slušalice
3	AC kabl za napajanje sa utikačem za zidnu utičnicu.	8	Priključak za eksterne zvučnike
4	Mrežni priključak (10/100/1000 <sup>1</sup> SW)	9	Priključak za eksterni mikrofoni
5	Pristupni port (10/100/1000 <sup>1</sup> PC)	10	Dugme postolja

1. Nije dostupno za sve modele telefona. Za pomoć se obratite svom administratoru sistema.

## Prilagođavanje postolja

Da biste promenili ugao koji vaš telefon zauzima na radnom stolu, prilagodite postolje pritiskanjem dugmeta postolja.

## Prilagođavanje ležišta za ručnu slušalicu

Prilikom povezivanja telefona verovano ćete želiti da podesite držač za slušalicu kako biste obezbedili da slušalica ne klizi iz ležišta. Uputstvo ćete naći u donjoj tabeli.

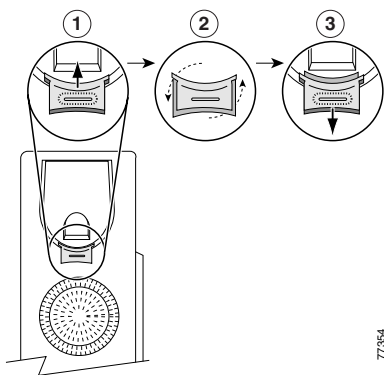

<b>1</b>	Sklonite slušalicu na stranu i povucite četvrtasti plastični jezičak sa držača slušalice.
<b>2</b>	Okrenite jezičak za 180 stepeni.
<b>3</b>	Vratite jezičak na držač slušalice. Produžetak će izviriti sa vrha rotiranog jezička. Vratite slušalicu na držač.

## Registrowanje za TAPS alatke

Kada povežete svoj telefon sa mrežom, vaš administrator sistema će vas možda zamoliti da izvršite automatsku registraciju korišćenjem TAPS (Tools for Auto-Registered Phones Support) alatki. TAPS alatke se mogu koristiti za novi telefon ili za zamenu postojećeg.

Da biste izvršili registrowanje pomoću TAPS alatki, podignite slušalicu, unesite TAPS broj lokala koji će vam dati administrator sistema i sledite govorne instrukcije. Možda će biti potrebno da unesete potpun broj telefona, zajedno sa pozivnim brojem. Kada se na telefonu pojavi poruka potvrde, spustite slušalicu. Telefon će se pokrenuti iz početka.

## Slušalice

Da biste koristili slušalice, priključite ih na priključak za slušalice koji se nalazi sa zadnje strane telefona.

Iako kompanija Cisco Systems obavlja neke interne testove slušalica koje drugi proizvođači proizvode za korišćenje sa Cisco IP telefonima, Cisco ne daje verifikaciju niti pruža podršku za proizvode proizvođača slušalica (ručnih i onih koje se nose na glavi). S obzirom na raznolikost okruženja i hardvera na lokacijama na kojima se Cisco IP telefoni instaliraju, ne postoji jedno „najbolje“ rešenje optimalno za sva okruženja. Cisco preporučuje kupcima da proverom utvrde koje slušalice najbolje rade u njihovom okruženju pre nego što u svoju mrežu instaliraju veliki broj slušalica nekog proizvođača.

U nekim slučajevima mehanika ili elektronika slušalica mogu da dovedu do toga da udaljene strane čuju eho svog sopstvenog glasa kada razgovaraju sa korisnicima Cisco IP telefona.

Kompanija Cisco Systems preporučuje upotrebu eksternih uređaja (kao što su slušalice) dobrog kvaliteta koje su proverene u smislu neželjenih radio (RF) ili audio (AF) frekvencija. U zavisnosti od kvaliteta ovih uređaja i njihove udaljenosti od drugih uređaja kao što su mobilni telefoni i dvosmerni radio aparati, može doći do izvesnih audio šumova. Pogledajte odeljak „Korišćenje spoljnih uređaja sa Cisco IP telefonom“ na stranici 5 da biste saznali dodatne informacije.

Glavni znak da podrška za slušalice neće biti adekvatna za Cisco IP telefone jeste mogućnost nastanka zujanja. Ovo zujanje može da čuje udaljeni učesnik razgovora, a mogu ga čuti i oba učesnika - i vaš sagovornik i vi, koji ste korisnik Cisco IP telefona. Potencijalno zujanje i brujanje može da bude prouzrokovano nizom spoljašnjih izvora, na primer, električnim svetlom, blizinom električnih motora i velikih PC monitora. U nekim slučajevima zujanje koje čuje korisnik može da se smanji ili eliminiše korišćenjem lokalne energetske kocke (CP-PWR-CUBE-2). Pogledajte odeljak „Korišćenje eksternog izvora napajana“ na stranici 4 da biste saznali dodatne informacije.

### Subjektivni doživljaj korisnika

Nezavisno od fizičkih, mehaničkih i tehničkih performansi, audio oprema slušalica mora da zvuči dobro i vama (korisniku) i učesniku na drugom kraju veze. Zvuk je subjektivni doživljaj i Cisco ne može da garantuje za performanse nijedne vrste slušalica (običnih i onih koje se nose na glavi), ali za neke od tih slušalica na lokacijama koje ćemo ovde navesti imamo informacije da dobro funkcionišu sa Cisco IP telefonima.

U svakom slučaju, na odgovornosti je kupca da ovu opremu proveri u svom okruženju kako bi utvrdio da li su njene performanse odgovarajuće.

Za informacije o slušalicama, pogledajte:

<http://vxicorp.com/cisco>

<http://plantronics.com>

# Kratak prikaz vašeg telefona

---

Cisco IP telefoni iz serije 7970 su telefoni sa potpunim skupom funkcija koji obezbeđuju komunikaciju putem glasa preko iste mreže za prenos podataka koju koriste vaši računari; oni vam omogućavaju da upućujete i primite telefonske pozive, stavljate pozive na čekanje, brzo birate brojeve, prenosite pozive, uspostavljate konferencijske pozive itd.

Osim funkcija za osnovno rukovanje pozivima, vaš telefon podržava i neke specijalizovane ili napredne funkcije telefoniranja koje mogu da prošire mogućnosti rukovanja pozivima i prilagode ih vašim potrebama.

Vaš Cisco IP telefon vam omogućava i:

- pristupanje podacima i uslugama na mreži – sa svog telefona možete da pristupite specijalizovanim web servisima
- upravljanje preko mreže sa web stranica „Korisničke opcije“ – funkcije telefona možete da prilagodite svojim potrebama pomoću pretraživača na svom računaru
- sveobuhvatnu pomoć dostupnu preko mreže – možete da dobijete savete, opise i postupke direktno sa svog telefona

## Dugmad i hardver

U hardverske funkcije telefona spadaju:













- Ekran osjetljiv na dodir u punom koloru
- Osam dugmadi linija sa svetlosnom indikacijom u pozadini koja omogućava dinamički prikaz informacija o statusu poziva
- Podrška za režim rada pomoću telefonskog zvučnika i slušalica
- Pet dugmadi za softverske tastere za pristup funkcijama telefona
- Četiri funkcijska dugmeta za pristup porukama, katalogu, uslugama i podešavanjima
- Pristup ugrađenom sistemu pomoći na mreži jednim pritiskom na dugme
- Dugme za privremeno deaktiviranje ekrana osjetljivog na dodir i za „buđenje“ ekrana osjetljivog na dodir iz režima štednje energije

Više informacija naći ćete u sledećim ilustracijama i u tabeli.



98454

<p><b>1</b></p>	<p>Programabilna dugmad</p>	<p>U zavisnosti od konfiguracije, programabilna dugmad obezbeđuju pristup:</p> <ul style="list-style-type: none"> <li>• Telefonskim linijama (dugmad linija)</li> <li>• Brojevima brzog biranja (dugmad za brzo biranje)</li> <li>• Web uslugama (na primer, dugme za lični adresar)</li> <li>• Funkcijama telefona (na primer, funkcija „Privatnost“)</li> </ul> <p>Dugmad svetle odgovarajućom bojom i označavaju sledeća stanja:</p> <ul style="list-style-type: none"> <li><span style="color: green;">●</span> Zeleno, neprekidno – aktivan poziv na toj liniji (slušalica podignuta)</li> <li><span style="color: lightgreen;">●</span> Zeleno, trepće – poziv na čekanju na toj liniji</li> <li><span style="color: orange;">●</span> Žuto, neprekidno – omogućena funkcija za privatnost</li> <li><span style="color: yellow;">●</span> Žuto, trepće – na ovoj liniji zvoni dolazni poziv</li> <li><span style="color: red;">●</span> Crveno – deljena linija, trenutno se koristi</li> <li><span style="color: gray;">●</span> Bez boje – nema aktivnih poziva na ovoj liniji (slušalica spuštena)</li> </ul>
<p><b>2</b></p>	<p>Dugme postolja</p>	<p>Omogućava vam da podesite ugao pod kojim stoji osnova telefona.</p>





3	Dugme ekrana 	Aktivira ekran osetljiv na dodir (iz režima štednje) ili ga deaktivira radi čišćenja.   Bez boje – ekran na dodir raspoloživ, spreman za prijem komande   Treperi zeleno – ekran na dodir deaktiviran Neprekidno zeleno – ekran osetljiv na dodir i pozadinsko svetlo deaktivirani  Pogledajte „Korišćenje i čišćenje ekrana osetljivog na dodir“ na stranici 2.
4	Dugme za poruke 	Obično automatski bira uslugu glasovnih poruka (varira od usluge do usluge). Pogledajte odeljak „Pristup glasovnim porukama“ na stranici 43.
5	Dugme za katalog 	Otvora/zatvara meni „Katalog“. Koristite ga za pristup evidenciji poziva i imeniku preduzeća. Pogledajte odeljak „Korišćenje evidencije poziva i kataloga“ na stranici 44.
6	Dugme „Pomoć“ 	Aktivira meni „Pomoć“. Pogledajte odeljak „Dobijanje pomoći na telefonu“ na stranici 18.
7	Dugme za postavke 	Otvora/zatvara meni „Podešavanja“. Koristite ga za podešavanje izgleda ekrana osetljivog na dodir i tonova zvona. Pogledajte odeljak „Prilagodavanje postavki telefona“ na stranici 40.
8	Dugme za usluge 	Otvora/zatvara meni „Usluge“. Pogledajte odeljak „Pristup web stranicama „Korisničke opcije““ na stranici 45.
9	Dugme za jačinu zvuka 	Upravlja jačinom zvuka i drugim podešavanjima. Pogledajte odeljak „Prilagodavanje postavki telefona“ na stranici 40.
10	Dugme za telefonski zvučnik 	Uključuje i isključuje telefonski zvučnik.
11	Dugme za prigušenje tona 	Uključuje i isključuje prigušenje.
12	Dugme za slušalice 	Uključuje i isključuje slušalice.
13	Dugme za navigaciju 	Omogućava vam da se krećete po menijima i markirate stavke. Koristite ga zajedno sa softverskim tasterima za aktiviranje markiranih stavki. Osim toga, dok je slušalica podignuta, možete da pritisnete dugme za navigaciju da biste pristupili brojevima telefona u svojoj evidenciji pozvanih brojeva.
14	Grupa tastera	Omogućava da birate brojeve, unosite slova i birate stavke menija.

15	Dugmad softverskih tastera 	Svako dugme aktivira odgovarajuću opciju softverskog tastera (prikazanu na ekranu).
16	Svetlosni indikator na slušalici	Označava dolazni poziv ili novu glasovnu poruku.
17	Ekran na dodir	Prikazuje funkcije telefona. Pogledajte odeljak „Funkcije ekrana osetljivog na dodir“ na stranici 12.

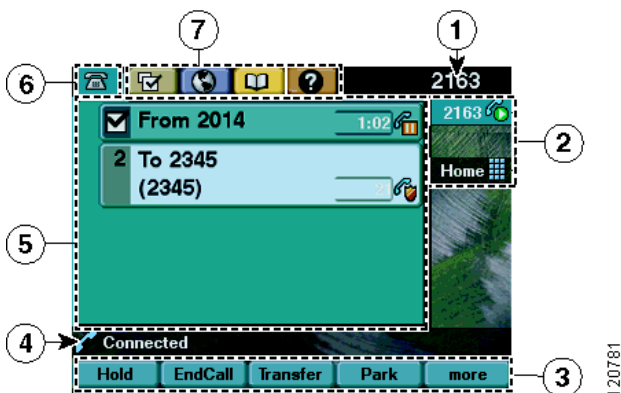
## Funkcije ekrana osetljivog na dodir

Ovo je mogući izgled vašeg telefona sa aktivnim pozivima i nekoliko otvorenih menija funkcija. Pritisnite (ili dodirnite) vrhom prsta stavke osetljive na dodir na vašem ekranu da biste ih aktivirali.



1	Primarna telefonska linija	Prikazuje telefonski broj (broj lokala) vaše primarne linije. Ako je otvoreno više kartica, ovde se takođe prikazuju datum i vreme.
2	Ikone za programabilnu dugmad	Ikone označavaju kako su na vašem telefonu podešena programabilna dugmad  : <ul style="list-style-type: none"> <li> Ikona telefonske linije – odgovara određenoj telefonskoj liniji i prikazuje status linije ili poziva. Vaš telefon može da ima više telefonskih linija.</li> <li> Ikona brzog biranja – ako je dostupna, odgovara nekom od brojeva za brzo biranje. Pogledajte odeljak „Podešavanje funkcije brzog biranja“ na stranici 42.</li> <li> Ikona telefonske usluge – ako je dostupna, odgovara web telefonskoj usluzi, na primer, usluzi „Lični adresar“.</li> <li> Ikona funkcije – ako je dostupna, odgovara nekoj funkciji, na primer, „Privatnost“.</li> </ul>

3	Oznake softverskih tastera	Svaka oznaka prikazuje funkciju softverskog tastera. Da biste aktivirali softverski taster, pritisnite njegovo dugme  ili oznaku softverskog tastera na ekranu.
4	Linija statusa	Prikazuje ikonu zvučnog režima, informacije o statusu i zahteve za unos podataka.
5	Zona za aktivnost poziva	Prikazuje informacije o tekućim pozivima na svakoj liniji u koje spada ID pozivaoca, trajanje poziva i status poziva. Pogledajte odeljak „Prikaz i prelazak sa poziva na poziv“ na stranici 15.
6	Kartica telefona	Označava aktivnost poziva. Ako treba da se vratite u zonu aktivnosti poziva, pritisnite ovu karticu.
7	Kartice funkcija	Svaka kartica označava meni otvorene funkcije. Za prelazak sa jednog otvorenog menija na drugi, pritisnite odgovarajuću karticu. Pogledajte odeljak „Korišćenje menija funkcija“ na stranici 17.

## Saveti vezani za upravljanje pozivima i navigaciju

Ove preporuke mogu da vam pomognu da upravljate pozivima i vršite navigaciju kroz menije na svom Cisco IP telefonu.

### Razlikovanje pojmova „linije“ i „pozivi“

Lako je pomešati *linije* i *pozive* na telefonu. Iskoristite ove savete da biste izbegli zabunu:

#### Linije









Modeli telefona iz serije Cisco IP 7970 podržavaju do osam linija. Svaka linija odgovara jednom telefonskom broju (ili lokalu) pomoću koga vas druge osobe mogu pozvati. Broj linija dodeljenih vašem telefonu zavisi od toga kako je administrator sistema konfigurisao programabilnu dugmad na vašem telefonu. Da biste videli koliko linija imate, potražite ikone programabilnih dugmadi i oznake na ekranu. Imate onoliko linija koliko imate brojeva telefona i ikona telefonskih linija: 

#### Pozivi

Svaka linija može da podrži više poziva. To znači da se možete naći u situaciji da rukujete sa više poziva na istoj telefonskoj liniji. Podrazumevana konfiguracija je četiri poziva po liniji, ali vaš administrator sistema može ovaj broj da prilagodi vašim potrebama. Bez obzira na broj linija, vaš telefon može da podrži do 200 istovremenih poziva.





## Razumevanje značenja ikona poziva i linija

Vaš telefon prikazuje ikone i time vam pomaže da utvrdite stanje linije i poziva (spuštena slušalica, na čekanju, zvoni, uspostavljena veza itd.)

Ikona	Stanje poziva ili linije	Opis
	Linija u stanju spuštene slušalice	Na ovoj liniji nema aktivnosti vezanih za pozive. Ako birate broj dok je slušalica spuštена (biranje unapred), poziv neće biti u toku sve dok ne podignete slušalicu.
	Linija u stanju podignute slušalice	Aktivno birate broj ili zvoni odlazni poziv. Više informacija o opcijama biranja potražite u „Upućivanje poziva“ na stranici 19.
	Uspostavljena veza	Povezani ste sa drugom stranom.
	Poziv koji zvoni	Poziv zvoni na nekoj od vaših linija. Pogledajte odeljak „Odgovaranje na poziv“ na stranici 23 da biste saznali dodatne informacije.
	Poziv stavljen na čekanje	Ovaj poziv ste stavili na čekanje. Više informacija potražite u „Korišćenje funkcije „Zadrži i nastavi““ na stranici 24.
	Upotreba daljinskog prenosa	Drugi telefon koji deli vašu liniju ima uspostavljenu vezu. Više informacija potražite u „Korišćenje deljene linije“ na stranici 33.
	Autorizovani poziv	Pogledajte odeljak „Upućivanje i primanje bezbednih poziva“ na stranici 36.
	Šifrovani poziv	Pogledajte odeljak „Upućivanje i primanje bezbednih poziva“ na stranici 36.

## Spuštena i podignuta slušalica

Neki zadaci i instrukcije telefona se razlikuju u zavisnosti od toga da li je slušalica *spuštena* ili *podignuta*.

- Spuštena slušalica – slušalica stoji u ležištu, nema aktivnih poziva i nemate aktivan signal za biranje. Na vašem telefonu je omogućeno pozivanje kad je slušalica spuštена (*biranje unapred*), što vam omogućava da unosite ili birate brojeve telefona pre nego što aktivirate poziv. Kada je slušalica na vašem telefonu spuštена, ova ikona se pojavljuje pored svakog broja telefona: 
- Podignuta slušalica – telefonska ručna slušalica je podignuta iz ležišta, telefonski zvučnik je aktivan, ili se koristi neki drugi način da bi se dobio signal za biranje ili odgovorilo na dolazni poziv. Kada je slušalica podignuta, pojavljuje se neka od ovih ikona, u zavisnosti od stanja linije ili poziva: , , ili . Pogledajte odeljak „Razumevanje značenja ikona poziva i linija“ na stranici 14 da biste dobili relevantne informacije.



## Izbor poziva



Za mnoge funkcije najpre morate da izaberete pozive nad kojima želite da ih izvršite. Na primer, ako imate četiri poziva na čekanju ali želite da se priključite samo u dva poziva u vidu konferencije, možete da izaberete pozive koje želite da dodate u konferenciju pre nego što aktivirate tu funkciju.

Ako želite da...	Uradite sledeće...
Markirate poziv	Upotrebite dugme za navigaciju da biste se kretali kroz listu poziva. Markirani poziv se pojavljuje sa istaknutom pozadinom.
Izaberete poziv	Istaknite poziv i pritisnite dugme <b>Izbor</b> . Izabrani pozivi su označeni znakom <input checked="" type="checkbox"/> koji se nalazi pored njih.
Potvrdite izabrane pozive	Upotrebite dugme za navigaciju da biste se kretali kroz listu poziva. Izabrani pozivi su označeni <input checked="" type="checkbox"/> i grupisani u listi poziva.

## Prikaz i prelazak sa poziva na poziv

Ovi saveti mogu da vam pomognu da prelazite sa jednog na drugi poziv na istoj ili različitim telefonskim linijama. Ako poziv na koji želite da pređete nije automatski markiran, pritisnite prikaz poziva na ekranu ili dođite do njega.

Ako želite da...	Uradite sledeće...
Se prebacujete između poziva na jednoj liniji	Markirajte poziv na koji želite da pređete i pritisnite <b>Nastavi</b> . Tekući poziv se automatski stavlja na čekanje.
Se prebacite sa povezanog poziva da biste odgovorili na poziv koji zvoni	Pritisnite <b>Odgovori</b> ili pritisnite dugme koje treperi žuto  . Time ćete prvi poziv automatski staviti na čekanje.
Se prebacite sa jednog poziva na drugi na različitim linijama	Pritisnite dugme koje treperi zeleno  za liniju na koju želite da se prebacite. Ako je na liniji samo jedan poziv na čekanju, on će se automatski nastaviti. Ako na istoj liniji ima više poziva na čekanju, markirajte jedan od njih (ako je potrebno) i pritisnite <b>Nastavi</b> .

Ako želite da...	Uradite sledeće...
Vidite sve pozive na određenoj liniji	Pritisnite  , a odmah zatim pritisnite dugme linije. Time ćete prikazati detalje poziva ali nećete uticati na stanje poziva; prema tome, ovaj postupak je koristan kada pričate na jednoj liniji, a želite da vidite pozive na čekanju na drugoj liniji.
Vidite pregled aktivnosti na liniji (jedan poziv po liniji)	<p>Pritisnite  za markiranu liniju. (Linija se prikazuje istaknuto kada su njoj pridruženi pozivi prikazani na ekranu telefona.)</p> <p>Time se telefonu nalaže da pređe u <i>režim pregleda poziva</i> i prikaže jedan poziv po liniji. Ovaj poziv je aktivan ili, ako su svi pozivi na čekanju, onda je ovaj poziv najduže na čekanju.</p> <p>Da biste se vratili u standardan prikaz, pritisnite , a odmah zatim pritisnite dugme linije.</p>





## Saveti

- Samo jedan poziv može da bude aktivan; ostali pozivi će automatski biti stavljeni na čekanje.
- Kad imate veći broj poziva na jednoj liniji, pozivi sa najvišim preimućtvom i najdužim trajanjem će biti prikazani u vrhu liste poziva. Pogledajte odeljak „Prioriteti kritičnih poziva“ na stranici 37.
- Pozivi sličnog tipa će na listi poziva biti grupisani. Na primer, pozivi sa kojima ste ostvarili interakciju su grupisani pri vrhu, zatim slede izabrani pozivi, a pozivi na koje još niste odgovorili su grupisani na dnu liste.

## Biranje stavke na ekranu

Da biste izabrali stavku na ekranu...	Uradite sledeće...
Dodirom	Pritisnite (ili dodirnite) stavku na ekranu vrhom prsta. Imajte u vidu da pritiskanje broja telefona na ekranu može da dovede do biranja tog broja.
Pomoću broja stavke	Pritisnite odgovarajući broj na tastaturi. Na primer, pritisnite <b>4</b> da biste izabrali četvrtu stavku u meniju.
Tako što dođete do stavke	Pritisnite dugme za navigaciju da biste se pomerali po listi i markirali stavku. Pritisnite odgovarajući softverski taster kao što je <b>Izbor</b> ili <b>Biraj</b> da biste dovršili ovu radnju, ili dodirnite stavku na ekranu vrhom prsta.

## Korišćenje menija funkcija







Ako želite da...	Uradite sledeće...
Otvorite ili zatvorite funkcijski meni	Pritisnite dugme funkcije:  Poruke  Usluge  Pomoć  Katalog  Podešavanja
Se pomerate kroz listu ili meni	Pritisnite dugme za navigaciju.
Se vratite za jedan nivo u funkcijskom meniju	Pritisnite <b>Izadi</b> . (Imajte na umu da će se, ako pritisnete „Izadi“ u najvišem nivou menija, meni zatvoriti.)
Pređete sa jednog otvorenog na drugi otvoreni funkcijski meni	Pritisnite karticu funkcije na ekranu osetljivom na dodir. (Meni svake funkcije ima odgovarajuću karticu. Kartica je vidljiva kada je meni funkcije otvoren.)

## Unošenje i uređivanje teksta

Ako želite da...	Uradite sledeće...
Unesete slovo na ekranu osetljivom na dodir	Pritisnite odgovarajući broj na grupi tastera jednom ili više puta kako biste iz menija koji se pojavi izabrali slovo (malo ili veliko). Kad napravite pauzu, kursor se automatski pomera napred, omogućavajući vam da unesete sledeće slovo.
Izbrišete slovo u unosu ili pomerite kursor	Pritisnite << ili <b>Izbriši</b> da biste uklonili slovo ili cifru. Pritisnite >> da biste pomerili kursor udesno.

# Dobijanje pomoći na telefonu

Vaš Cisco IP telefon obezbeđuje sistem za sveobuhvatnu pomoć preko mreže. Teme pomoći pojavljuju se na ekranu. Detaljne informacije naći ćete u donjoj tabeli.

Ako želite da...	Uradite sledeće...
Prikažete glavni meni	Pritisnite  na svom telefonu i sačekajte nekoliko sekundi da se pojavi meni. Ako ste već u sistemu „Pomoć“, pritisnite <b>Glavno</b> . Teme glavnog menija obuhvataju: <ul style="list-style-type: none"><li>• Osnovni podaci o Cisco IP telefonu – opisni detalji o vašem telefonu</li><li>• Kako da ...? – postupci i informacije o uobičajenim telefonskim radnjama</li><li>• Funkcije pozivanja – opisi i postupci za funkcije pozivanja</li><li>• Pomoć – saveti za korišćenje i pristup sistemu pomoći</li></ul>
Saznate više o dugmetu ili softverskom tasteru	Pritisnite  , a zatim brzo pritisnite dugme ili softverski taster.
Saznate više o stavci menija	Pritisnite  , a zatim brzo pritisnite stavku menija na ekranu osetljivom na dodir. Ili, dvaput brzo pritisnite  dok je stavka menija markirana.
Dobijanje pomoći pomoću sistema pomoći	Pritisnite  . Posle jedne ili dve sekunde pritisnite  još jednom ili u glavnom meniju izaberite „Pomoć“.

## Objašnjenje rada i dostupnosti funkcija







Način funkcionisanja vašeg Cisco IP telefona i raspoložive mogućnosti mogu da variraju u zavisnosti od toga kog agenta za obradu poziva koristi vaša kompanija kao i od toga kako je tim za podršku telefonskom sistemu u vašoj kompaniji konfigurisao vaš telefonski sistem. To znači da vam neke funkcije uključene u ovaj vodič za telefon možda neće biti dostupne ili će u vašem telefonskom sistemu funkcionisati drugačije. Ako imate pitanja o načinu rada i raspoloživosti funkcija, obratite se svom timu za podršku ili administratoru sistema.



# Osnovno rukovanje pozivima





Ovaj odeljak obuhvata osnovne zadatke rukovanja pozivima kao što su upućivanje poziva, odgovaranje na pozive, prenos poziva i konferencijski pozivi. Funkcije koje se koriste za obavljanje ovih zadataka su standardne i dostupne su na većini telefonskih sistema.



## Upućivanje poziva

Da biste uputili poziv, podignite slušalicu i izaberite broj. Druga mogućnost je da koristite neku od opcija koje su prikazane u tabeli.

Ako želite da...	Uradite sledeće...
Birate unapred (birate dok je slušalica spuštена, bez čekanja na signal za biranje)	<p>Izvršite jednu od sledećih radnji:</p> <ul style="list-style-type: none"><li>• Unesite broj telefona. (Može se pojaviti okvir funkcije „Automatsko biranje“ i ponuditi vam pronalaženje podudaranja sa brojevima telefona u vašoj evidenciji upućenih poziva).</li><li>• Pritisnite dugme za <b>navigaciju</b> da biste prikazali brojeve telefona u evidenciji upućenih poziva.</li></ul> <p>Zatim pritisnite mesto na ekranu na kome se nalazi broj da biste izabrali telefonski broj. Druga mogućnost je da izvršite jednu od sledećih radnji da biste izbrali istaknuti broj telefona pri podignutoj slušalici:</p> <ul style="list-style-type: none"><li>• Podignite slušalicu.</li><li>• Pritisnite  ili .</li><li>• Pritisnite <b>Biraj</b>.</li><li>• Pritisnite  (dugme linije)</li></ul>
Birate broj pomoću telefonskog zvučnika	<p>Pritisnite <b>NoviPoz</b> i unesite broj telefona. Druga mogućnost je da pritisnete  pre ili posle običnog, ponovljenog ili brzog biranja.</p> <p>Mnoge od ovih radnji pomoću kojih možete izabrati broj automatski će aktivirati režim telefonskog zvučnika, pod pretpostavkom da je slušalica u ležištu i da  ne svetli. U te radnje spadaju: pritiskanje dugmeta <b>PonBir</b>, pritiskanje dugmeta za brzo biranje ili pritiskanje telefonskog broja na vašem ekranu osetljivom na dodir.</p>
Izaberete poslednji birani broj	<p>Pritisnite <b>PonBir</b>. Ponovno biranje podrazumevano koristi primarnu liniju. Međutim, možete sami da otvorite sekundarnu liniju i da pritisnete <b>PonBir</b>. Da biste otvorili liniju, pritisnite .</p>

Ako želite da...	Uradite sledeće...
Izaberete broj pomoću brzog biranja	<p>Izvršite jednu od sledećih radnji:</p> <ul style="list-style-type: none"> <li>• Pritisnite  (dugme za brzo biranje) pre ili posle podizanja slušalice.</li> <li>• Unesite broj indeksa brzog biranja (1-99 na grupi tastera) dok je slušalica spuštena, a zatim pritisnite <b>SkrBir</b>.</li> </ul> <p>Pogledajte odeljak „Podešavanje funkcije brzog biranja“ na stranici 42 da biste saznali detalje.</p>
Uputite poziv dok je drugi poziv aktivan (korišćenjem druge linije)	Pritisnite  za novu liniju. Poziv na prvoj liniji će biti stavljen na čekanje automatski.
Uputite poziv dok je drugi poziv aktivan (korišćenjem iste linije)	Pritisnite <b>Čekanje</b> , a zatim pritisnite <b>NoviPoz</b> . Sada možete da izaberete broj primenom običnog, ponovnog ili brzog biranja. Druga mogućnost je da nastavite da razgovarate preko aktivne veze i da se istovremeno pripremate za biranje broja iz evidencije poziva ili kataloga. (Detalje možete videti u poslednja dva reda ove tabele.)
Pozovete broj iz evidencije poziva	<p>Izaberite  &gt; <b>Propušteni pozivi, Primljeni pozivi ili Pozvani brojevi</b>. Da biste izabrali broj, pritisnite stavku na listi ili dodite do nje i podignite slušalicu.</p> <p>Ako želite da pozovete broj iz evidencije poziva dok imate drugi aktivan poziv, dodite do zapisa poziva i pritisnite <b>Biraj</b>. Posle toga izaberite jednu od stavki menija da biste na odgovarajući način postupili sa prvobitnim pozivom:</p> <ul style="list-style-type: none"> <li>• <b>Čekanje</b> – stavlja prvi poziv na čekanje i bira broj za drugi.</li> <li>• <b>Prenesi</b> – prebacuje prvog učesnika drugom. (Posle toga ponovo pritisnite <b>Prenesi</b> da biste dovršili radnju.)</li> <li>• <b>Konferencija</b> – formira konferencijsku vezu sa svim učesnicima. (Posle toga pritisnite <b>Konfer</b> da biste dovršili radnju.)</li> <li>• <b>Završi poziv</b> – prekida prvi poziv i bira broj za drugi.</li> </ul>

Ako želite da...	Uradite sledeće...
Izaberete broj iz imenika preduzeća na telefonu	<p>Izaberite  &gt; <b>Imenik preduzeća</b> (tačan naziv može da bude i drugačiji). Pomoću tastature unesite slova, a zatim pritisnite <b>Pretraži</b>. Da biste izabrali broj, pritisnite stavku na listi ili dođite do nje i podignite slušalicu.</p> <p>Ako želite da pozovete broj iz imenika kompanije dok imate drugi aktivan poziv, dođite do stavke na listi i pritisnite <b>Biraj</b>. Posle toga izaberite jednu od stavki menija da biste na odgovarajući način postupili sa prvobitnim pozivom:</p> <ul style="list-style-type: none"> <li>• <b>Čekanje</b> – stavlja prvi poziv na čekanje i bira broj za drugi.</li> <li>• <b>Prenesi</b> – prebacuje prvog učesnika drugom. (Posle toga ponovo pritisnite <b>Prenesi</b> da biste dovršili radnju.)</li> <li>• <b>Konferencija</b> – formira konferencijsku vezu sa svim učesnicima. (Posle toga pritisnite <b>Konfer</b> da biste dovršili radnju.)</li> <li>• <b>Završi poziv</b> – prekida prvi poziv i bira broj za drugi.</li> </ul>
Izaberete broj iz direktorijuma web stranice kompanije	<p>Upotrebite funkciju „Cisco Web birač brojeva“. Otvorite čitač weba i idite na direktorijum svoje kompanije. Kliknite na broj telefona u imeniku. Kliknite na dugme <b>Biraj</b> da biste uputili poziv. Kliknite na <b>Prekini</b> da biste prekinuli poziv. Pogledajte vodič <i>Prilagođavanje Cisco IP telefona na Webu</i> da biste saznali više detalja:</p> <p><a href="http://www.cisco.com/univercd/cc/td/doc/product/voice/c_ipphon/index.htm">http://www.cisco.com/univercd/cc/td/doc/product/voice/c_ipphon/index.htm</a></p>
Biranje pomoću slušalica	<p>Izvršite jednu od sledećih radnji:</p> <ul style="list-style-type: none"> <li>• Ako  ne svetli, pritisnite ga pre ili posle biranja broja primenom običnog, ponovnog ili brzog biranja.</li> <li>• Ako  svetli, pritisnite <b>NoviPoz</b>, <b>PonBir</b>, dugme za brzo biranje, ili  (dugme linije). Ako je potrebno, unesite broj telefona i pritisnite <b>Biraj</b>.</li> </ul>
Primate obaveštenje kada lokal koji je zauzet, ili zvoni, postane slobodan	<p>Pozovite broj i pritisnite <b>PrimObav</b>, a istovremeno obratite pažnju na to da li se čuje signal zauzeća ili ton zvona. Prekinite vezu. Kad lokal postane dostupan, vaš telefon će vas obavestiti zvučnim i vizuelnim obaveštenjem. (Ponovno pozivanje ovog broja ne vrši se automatski – morate da uputite poziv.) Primanje obaveštenja je specijalna funkcija koju administrator vašeg sistema može da konfigurise za vas. Imajte u vidu da primanje obaveštenja može da ne uspe ako druga strana ima omogućeno prosleđivanje poziva.</p>
Izaberete broj preko sekundarne linije	<p>Pritisnite  za liniju koju želite da koristite.</p>
Uputite prioritetni poziv (poziv koji ima preimućstvo)	<p>Unesite pristupni broj za MLPP (taj broj vam obezbeđuje administrator vašeg sistema), zatim unesite broj telefona. Pogledajte odeljak „Prioriteti kritičnih poziva“ na stranici 37 da biste saznali dodatne informacije.</p>







Ako želite da...	Uradite sledeće...
Izaberete broj pomoću stavke ličnog adresara (PAB) ili koda brzog biranja	Izaberite  > <b>PAB usluga</b> ili <b>Usluga „Brzo biranje“</b> (tačni nazivi mogu da budu i drugačiji). Da biste pozvali stavku sa liste, pritisnite je ili dođite do nje i podignite slušalicu. Pogledajte odeljak „Pristup web stranicama „Korisničke opcije““ na stranici 45 za pomoć prilikom pretplate za uslugu ličnog adresara ili brzog biranja.
Uputite poziv koristeći kôd naplate ili praćenja	Izaberite broj i unesite kôd klijenta (CMC) ili forsirani kôd autorizacije (FAC) kad vas na to upozori odgovarajući ton. Administrator sistema će vam reći da li treba da unesete CMC ili FAC kôd i daće vam detaljna uputstva.
Uputite poziv koristeći Cisco profil mobilnosti lokala	<p>Proverite da li ste prijavljeni na mobilnost lokala (EM). <b>Izaberite</b>  &gt; <b>EM usluga</b> (tačan naziv može da bude i drugačiji), a zatim pomoću tastature unesite informacije za prijavljivanje. Ako delite telefon, možda ćete morati da se prijavite na EM da biste mogli da pristupite određenim funkcijama ili da biste dovršili poziv.</p> <p>EM je specijalna, nepodrazumevana funkcija koju administrator sistema može da dodeli telefonima i njihovim korisnicima. Pogledajte <i>Prilagođavanje Cisco IP telefona na Webu</i>:  <a href="http://www.cisco.com/univercd/cc/td/doc/product/voice/c_ipphon/index.htm">http://www.cisco.com/univercd/cc/td/doc/product/voice/c_ipphon/index.htm</a></p>
Uputite video poziv	<p>Proverite da li na ekranu osetljivom na dodir postoji ova ikona: </p> <p>Ako postoji, to znači da vaš telefon ima mogućnost za video pozive i može da podrži naprednu funkciju Cisco VT . To vam omogućava da upućujete video pozive pomoću svog Cisco IP telefona, personalnog računara i spoljne video kamere. Za pomoć se obratite svom administratoru sistema i pogledajte <i>Kratko uputstvo za naprednu Cisco VT funkciju i korisnički vodič za naprednu Cisco VT funkciju</i>:  <a href="http://www.cisco.com/univercd/cc/td/doc/product/voice/c_ipphon/index.htm">http://www.cisco.com/univercd/cc/td/doc/product/voice/c_ipphon/index.htm</a></p>

## Saveti

- Ako napravite grešku prilikom unošenja broja telefona, pritisnite << da biste obrisali jednu ili više cifara. Pritisnite **Otkazi** da biste napustili ovaj pokušaj biranja.
- Ako ne čujete signal biranja ili ne možete da dovršite poziv, možda se dogodilo nešto od sledećeg. Ako je potrebno, potražite dodatne informacije od svog administratora sistema.
  - Treba da se prijavite na uslugu „Mobilnost lokala“ pomoću dugmeta  na vašem telefonu.
  - Posle biranja broja treba da unesete kod klijenta ili forsirani kod autorizacije.
  - Vaš telefon ima ograničenja vezana za doba dana zbog kojih ne možete da koristite neke funkcije u određenim periodima u toku dana.



# Odgovaranje na poziv

Da biste odgovorili na poziv, primite vezu podizanjem slušalice. Ostale mogućnosti naći ćete u sledećoj tabeli.

Ako želite da...	Uradite sledeće...
Odgovorite koristeći slušalice	Pritisnite  , ako ne svetli. Ako  već svetli, pritisnite <b>Odgovori</b> ili  (dugme linije koje treperi).
Odgovorite na poziv pomoću telefonskog zvučnika	Pritisnite  , <b>Odgovori</b> ili  .
Se prebacite sa uspostavljene veze i odgovorite na poziv koji zvoni	Pritisnite <b>Odgovori</b> ili, ako zvoni na drugoj liniji, pritisnite dugme koje treperi žuto  . Bilo koju radnju da izaberete, odgovorićete na novi poziv, a prvi poziv će automatski biti stavljen na čekanje. Pogledajte odeljak „Korišćenje funkcije „Zadrži i nastavi““ na stranici 24 da biste saznali dodatne informacije.
Odgovorite na poziv korišćenjem čekanja poziva	Zatražite od administratora sistema da konfiguriše funkciju čekanja poziva za vaš telefon.  Kad je ova funkcija omogućena, začujete ton čekanja poziva i videti identifikaciju pozivaoca ukoliko novi poziv stigne dok je drugi poziv u toku. Pritisnite dugme <b>Odgovori</b> da biste odgovorili na poziv. Da biste se vratili prvom pozivu, drugi poziv morate staviti na čekanje. Pogledajte odeljak „Korišćenje funkcije „Zadrži i nastavi““ na stranici 24.
Se automatski povežete na dolazni poziv posle jednog ili dva tona zvona	Zatražite od administratora sistema da konfiguriše funkciju automatskog odgovaranja. Pogledajte odeljak „Korišćenje funkcije „Automatsko odgovaranje“ sa slušalicama ili telefonskim zvučnikom“ na stranici 39 da biste dobili dodatne informacije.
Preuzmete zadržani poziv na drugom telefonu (na primer, telefonu u sali za sastanke)	Upotrebite parkiranje poziva. Pogledajte odeljak „Skladištenje i preuzimanje parkiranih poziva“ na stranici 31.
Upotrebite svoj telefon da biste odgovorili na poziv koji zvoni na drugom telefonu	Upotrebite preuzimanje poziva. Pogledajte odeljak „Preuzimanje poziva preusmerenog na vaš telefon“ na stranici 32.
Odgovorite na prioritetni poziv	Prekinite poziv u toku i pritisnite <b>Odgovori</b> . Pogledajte odeljak „Prioriteti kritičnih poziva“ na stranici 37.
Pošaljete dolazni poziv direktno u sistem za razmenu glasovnih poruka	Pritisnite <b>tSkreni</b> . Dolazni poziv se automatski prenosi u vašu pozdravnu glasovnu poruku.



# Završavanje poziva

Da biste prekinuli vezu, spustite slušalicu. Detaljne informacije naći ćete u donjoj tabeli.

Ako želite da...	Uradite sledeće...
Prekinete vezu dok koristite ručnu slušalicu	Vratite slušalicu u ležište. Druga mogućnost je da pritisnete <b>PrekPoz</b> .
Prekinete vezu dok koristite slušalice	Pritisnite  . Ako želite da režim rada sa slušalicama ostane aktivan (da dugme ostane da svetli i posle prekidanja veze), pritisnite <b>PrekPoz</b> .
Prekinete vezu dok koristite telefonski zvučnik	Pritisnite  ili <b>PrekPoz</b> .
Prekinete jedan poziv, a zadržite drugi poziv na istoj liniji	Pritisnite <b>PrekPoz</b> . Ako je potrebno, najpre sklonite poziv sa čekanja.

# Korišćenje funkcije „Zadrži i nastavi“

U datom trenutku može da bude aktivan samo jedan poziv; svi ostali pozivi će biti stavljeni na čekanje.

Ako želite da...	Uradite sledeće...
Stavite poziv na čekanje	Proverite da li je poziv koji želite da stavite na čekanje istaknut i pritisnite <b>Čekanje</b> .
Skinete poziv sa čekanja na liniji koju trenutno koristite	Proverite da li je istaknut odgovarajući poziv i pritisnite <b>Nastavi</b> .
Skinete poziv sa čekanja na drugoj liniji	Pritisnite  (dugme linije koje treperi). Ako je na liniji samo jedan poziv na čekanju, on će se automatski nastaviti. Ako je na čekanju više poziva, proverite da li je istaknut odgovarajući poziv i pritisnite „Nastavi“. Imajte u vidu da se zadržani poziv označava ikonom „poziv na čekanju“. 

## Saveti

- Aktiviranje funkcije „Čekanje“ obično je praćeno muzikom ili karakterističnim tonom. Zato nastojte da konferencijski poziv ne stavljate na čekanje.

## Korišćenje prigušenja

Prigušivanjem se onemogućava funkcionisanje audio izlaza na vašem telefonu. Kada je prigušivanje aktivirano, vi možete čuti ostale učesnike u pozivu, ali oni ne mogu čuti vas.

Ako želite da...	Uradite sledeće...
Uključite prigušivanje	Pritisnite  .
Isključite prigušivanje	Pritisnite  .

## Prenos uspostavljene veze

Prenos preusmerava povezani poziv. *Odredite* je broj na koji želite da prenesete poziv.

Ako želite da...	Uradite sledeće...
Prebacite vezu bez razgovora sa osobom kojoj prenosite poziv	Pritisnite <b>Prenesi</b> i unesite broj odredišta. Kad čujete da poziv zvoni, prekinite vezu.  Ako administrator vašeg sistema nije omogućio prenos sa spuštenom slušalicom, morate ponovo da pritisnete <b>Prenesi</b> da biste dovršili prenos. Da biste otkazali prenos, pritisnite <b>PrekPoz</b> .
Razgovarate sa primaocem prenosa pre prenosa poziva (prenos sa konsultovanjem)	Pritisnite <b>Prenesi</b> i unesite broj odredišta. Sačekajte da primalac prenetog poziva odgovori. Ako primalac prihvati preneti poziv, spustite slušalicu. (Ako administrator vašeg sistema nije na vašem telefonu omogućio prenos sa spuštenom slušalicom, morate ponovo da pritisnete <b>Prenesi</b> da biste dovršili prenos.  Da biste otkazali prenos, pritisnite <b>PrekPoz</b> .
Prenesete dva tekuća poziva jedan drugom (direktan prenos)	Dodite do bilo kog poziva na liniji i istaknite ga, a zatim pritisnite <b>Izbor</b> . Ponovite isti proces za drugi poziv. Istakavši jedan od izabranih poziva, pritisnite <b>DirPren</b> . (Možda ćete morati da pritisnete dugme <b> dodatno</b> da biste videli komandu <b>DirPren</b> .) Dva poziva se povezuju jedan sa drugim i izbacuju vas iz poziva.  Ako želite da ostanete na liniji sa osobama koje su pozvale, upotrebite komandu <b>Spoji</b> da biste kreirali konferenciju. Pogledajte odeljak „Upućivanje konferencijskih poziva“ na stranici 27 da biste saznali detalje.
Pošaljete poziv u svoj sistem za glasovne poruke	Pritisnite <b>tSkreni</b> . Poziv se automatski prenosi u vašu pozdravnu glasovnu poruku. Funkciju „tSkreni“ možete da koristite i kada je poziv aktivan, kada zvoni ili kada je na čekanju.

## Saveti

- Kad je omogućen prenos sa spuštenom slušalicom, možete da prekinete vezu ili da pritisnete **Prenesi**, i da onda prekinete vezu.
- Ako prenos sa spuštenom slušalicom nije omogućen na vašem telefonu, imajte na umu da će, ukoliko prekinete vezu umesto što pritisnete **Prenesi**, prenos biti otkazan, a strana koja je trebalo da bude prenesena biće stavljena na čekanje.
- Ne možete da upotrebite komandu **Prenesi** da biste preusmerili poziv na čekanju. Pritisnite **Nastavi** da biste uklonili poziv sa čekanja pre nego što ga prenesete.

## Prosleđivanje poziva drugom broju

Da biste dolazne pozive preusmerili sa vašeg Cisco IP telefona na drugi broj, možete da koristite funkciju „Prosleđivanje svih poziva“.



**Savet** Unesite odredišni broj za funkciju „Prosleđivanje svih poziva“ tačno onako kako biste ga birali sa svog stonog telefona. Na primer, unesite pristupni kod ili pozivni broj, ako je to potrebno.

Ako želite da...	Uradite sledeće...
Podesite prosleđivanje poziva na vašoj primarnoj liniji	Pritisnite <b>PrSve</b> , a zatim unesite odredišni broj telefona.
Otkazete prosleđivanje poziva na vašoj primarnoj liniji	Pritisnite <b>PrSve</b> .
Proverite da li je prosleđivanje poziva na vašoj primarnoj liniji omogućeno	Potražite ovu ikonu iznad primarnog broja telefona:  . Osim toga, uverite se da tekst statusa pri dnu ekrana prikazuje odredišni broj za prosleđivanje poziva.
Podesite ili otkazete prosleđivanje poziva na bilo kojoj liniji	Prijavite se na web stranice „Korisničke opcije“, izaberite svoj uređaj, a zatim iz glavnog menija izaberite <b>Prosledi sve pozive...</b> . Prosleđivanje možete da aktivirate ili otkazete za svaku liniju na vašem telefonu. Pogledajte odeljak „Prijavljivanje na web stranice „Korisničke opcije““ na stranici 45 da biste dobili instrukcije za prijavljivanje.  Kada je prosleđivanje poziva omogućeno za bilo koju drugu liniju osim primarne, vaš telefon vam neće pružiti nikakvu potvrdu da se pozivi prosleđuju. Umesto toga, morate sami da potvrdite svoja podešavanja na stranici „Korisničke opcije“.

## Saveti

- Svoje pozive možete da prosleđujete na klasičan analogni telefon ili na drugi IP telefon, mada vaš administrator može da ograniči funkciju prosleđivanja poziva samo na brojeve u okviru vaše kompanije.
- Ovu funkciju morate da konfigurirate za svaku liniju posebno; ako vam telefon pozvoni na liniji na kojoj prosleđivanje nije omogućeno, poziv će zvoniti kao i obično.

## Upućivanje konferencijskih poziva

Vaš Cisco IP telefon vam omogućava da u jedan telefonski razgovor uključite tri i više osoba formiranjem konferencijskog poziva.

## Tipovi podržanih konferencijskih poziva

Postoje dva tipa konferencijskih poziva: standardni i „Meet-Me“.

### Standardni konferencijski pozivi

U standardnom (ili „ad hok“) konferencijskom pozivu, organizator konferencije mora da pozove učesnike da bi ih dodao u konferenciju. Pomoću svog Cisco IP telefona standardni konferencijski poziv možete da ostvarite na razne načine, a koji ćete način primeniti zavisi od vaših potreba i konfiguracije vašeg telefona.

- **Konfer** – upotrebite ovaj softverski taster da biste uspostavili standardnu konferenciju pozivanjem svakog učesnika. Standardni konferencijski pozivi su podrazumevana funkcija dostupna na većini telefona.
- **Spoji** – upotrebite ovaj softverski taster da biste uspostavili standardnu konferenciju od više poziva sa kojima je već uspostavljena veza preko jedne linije.
- **kDodSebe** – upotrebite ovaj softverski taster da biste dodali sebe u postojeći poziv na deljenoj liniji i da biste običan poziv pretvorili u standardnu konferenciju. Ovo je opcionalna funkcija, dostupna samo za deljene linije, a administrator sistema mora da je konfigurira za vas. Više informacija potražite u „Korišćenje deljene linije“ na stranici 33.

Pogledajte odeljak „Započinjanje standardne konferencije i priključivanje u nju“ na stranici 28 da biste dobili dodatne instrukcije.

### „Meet-Me“ Konferencija

„Meet-Me“ konferenciji omogućava učesnicima da se pridruže konferenciji tako što direktno pozovu broj konferencije, umesto da čekaju da ih inicijator konferencije pozove.

Da biste započeli „Meet-Me“ konferenciju, pritisnite softverski taster „MeetMe“ na svom telefonu, a zatim izaberite broj za „Meet-Me“ konferenciju koji ste dobili od administratora svog sistema.

Da biste učestvovali u „Meet-Me“ konferenciji, izaberite broj telefona za ovu vrstu konferencije u precizirano vreme. Učesnici u konferenciji čuju ton zauzete veze ako pozovu konferenciju pre nego što ju je pozvao inicijator. Kad inicijator konferencije pozove, konferencija ovog tipa je uspostavljena i može da se nastavi čak i ako se inicijator konferencije isključi.

„Meet-Me“ konferencija je specijalna funkcija koju administrator vašeg sistema mora da konfigurira za vas.

Pogledajte odeljak „Započinjanje „Meet-Me“ konferencijskog poziva i pridruživanje „Meet-Me“ konferencijskom pozivu“ na stranici 30 da biste dobili dodatne instrukcije.

## Započinjanje standardne konferencije i priključivanje u nju

Standardna konferencijska veza omogućava učešće najmanje tri osobe. Detaljne informacije naći ćete u donjoj tabeli.

Ako želite da...	Uradite sledeće...
Započnete standardni konferencijski poziv pozivanjem učesnika	U toku uspostavljene veze pritisnite ( <b>Konfer</b> ) da biste uključili drugu stranu u vezu. (Možda će biti potrebno da pritisnete softverski taster <b>dodatno</b> da biste videli komandu <b>Konfer</b> .) Unesite broj telefona učesnika konferencije. Nakon što se veza uspostavi i nakon što razgovarate sa učesnikom konferencije, ponovo pritisnite <b>Konfer</b> da biste dodali ovu stranu u svoj poziv. Ponovite postupak da biste dodali i druge učesnike.
Pozovete trenutne pozivaoce da se pridruže standardnom konferencijskom razgovoru	Ako na jednoj liniji imate dva ili više poziva, dođite do svakog od tih poziva, istaknite ga i pritisnite <b>Izbor</b> . Ponovite ovaj postupak za svaki poziv koji želite da dodate u konferenciju. Iz jednog od izabranih poziva pritisnite <b>Spoji</b> . (Da biste videli komandu <b>Spoji</b> , možda ćete morati da pritisnete softverski taster <b>dodatno</b> .) Obratite pažnju na to da aktivan poziv automatski biva izabran i dodat u konferenciju.
Učestvujete u standardnoj konferenciji	Odgovorite na poziv kad telefon zazvoni. Da biste učestvovali u standardnoj konferencijskoj vezi, ne treba da činite ništa posebno.
Dodate sebe u poziv na deljenoj liniji i običan poziv pretvorite u konferencijski poziv	Na deljenoj liniji markirajte poziv „upotreba daljinskog prenosa“ i pritisnite <b>kDodSebe</b> . (Da biste videli komandu <b>kDodSebe</b> možda ćete morati da pritisnete softverski taster <b>dodatno</b> .) Ostali učesnici u pozivu čuće ton koji označava da se neko dodao. Više informacija potražite u „Korišćenje deljene linije“ na stranici 33.
Pregledate listu učesnika konferencije	Markirajte aktivnu konferenciju i pritisnite <b>Učesnici</b> . Učesnici su na listi navedeni redosledom kojim su se pridružili konferenciji; poslednji pridruženi učesnici su na vrhu liste.
Dobijete ažuriranu listu učesnika konferencije	Dok pregledate listu konferencije, pritisnite <b>Ažuriraj</b> .
Vidite ko je započeo konferenciju	Dok pregledate listu konferencije, pronađite osobu na dnu liste sa zvezdicom (*) pored imena.

Ako želite da...	Uradite sledeće...
Odbacite poslednjeg učesnika dodatog konferenciji	Markirajte ime učesnika na vrhu liste učesnika i pritisnite <b>Ukloni</b> . (Poslednji pridruženi učesnik uvek se nalazi na vrhu liste.) Druga mogućnost je da, dok niste u pregledu liste učesnika, pritisnete <b>UklPuč</b> . Učesnike možete da uklanjate samo ako ste inicijator konferencijskog poziva.
Uklonite nekog od učesnika konferencije	Markirajte ime učesnika i pritisnite <b>Ukloni</b> . Učesnike možete da uklanjate samo ako ste inicijator konferencijskog poziva.
Prekinete svoje učešće u standardnoj konferenciji	Prekinete vezu ili pritisnite <b>PrekPoz</b> . Ako niste inicirali konferencijski poziv, prekidanje veze s vaše strane neće dovesti do prekida veze ostalih učesnika.  Ako ste inicirali konferencijski poziv, prekidanjem poziva možete da prekinete konferenciju (što zavisi od toga kako je administrator sistema konfigurisao vaš telefon). Da biste to izbegli, pre nego što prekinete vezu, konferenciju možete da prenesete na drugog učesnika. Taj drugi učesnik onda predstavlja „virtuelnog upravljača“ konferencijom. Virtuelni upravljač ne može ni da dodaje ni da uklanja učesnike; međutim, konferencija može da se nastavi sa postojećim učesnicima.

## Saveti

- Pozivi moraju da budu na istoj liniji da biste mogli da ih dodate u konferenciju. Ako su pozivi na različitim linijama, prenesite ih na istu liniju pre nego što upotrebite neku od komandi: **Konfer** ili **Spoji**.
- Ako dobijete poruku o grešci „Nema informacija o učesniku“ tokom pokušaja da upotrebite komandu **Spoji**, proverite da li ste osim aktivnog poziva, koji se bira automatski, izabrali bar još jedan poziv.
- U zavisnosti od toga kako je konfigurisan vaš telefon, konferencija može biti prekinuta ako je napustite nakon što ste je formirali. Više informacija naći ćete u poslednjem redu gornje tabele.

## Započinjanje „Meet-Me“ konferencijskog poziva i pridruživanje „Meet-Me“ konferencijskom pozivu

„Meet-Me“ konferencija omogućava učesnicima da se pridruže konferenciji tako što direktno pozovu broj konferencije, umesto da čekaju da ih inicijator konferencije pozove. Više informacija potražite u sledećoj tabeli.

Ako želite da...	Uradite sledeće...
Uspostavite „Meet-Me“ konferenciju	Pritisnite <b>NoviPoz</b> ili podignite slušalicu. Pritisnite „ <b>MeetMe</b> “, a zatim izaberite broj „Meet-Me“ konferencije. (Obratite se administratoru da biste dobili listu važećih brojeva.)  Zapamtite da treba da informišete učesnike o broju konferencije, kako bi mogli da ga pozovu. Učesnici će začuti ton zauzete veze ako pozovu broj konferencije pre nego što ste vi pozvali.
Učestvujete u „Meet-Me“ konferenciji	Izaberite broj „Meet-Me“ konferencije (koji vam je dao inicijator konferencije). Bićete povezani sa konferencijom samo ako je inicijator konferencije već pozvao konferenciju.
Prekinete „Meet-Me“ konferenciju	Prekinite vezu ili pritisnite <b>PrekPoz</b> .

# Napredno rukovanje pozivima

---

Napredni zadaci vezani za rukovanje pozivima sadrže specijalne (nestandardne) funkcije koje administrator sistema može da konfigurise za vaš telefon u zavisnosti od vaših potreba i radnog okruženja. Ovim funkcijama nećete imati pristup ako vam to vaš administrator sistema ne omogući.

## Skladištenje i preuzimanje parkiranih poziva

Kada želite da uskladištite poziv možete da ga parkirate tako da vi ili neko drugi može da ga preuzme sa nekog drugog telefona u Cisco CallManager sistemu (na primer, u kancelariji saradnika ili u sali za konferencije). Parkiranje poziva je funkcija koju za vas mora da konfigurise administrator vašeg sistema.

Ako želite da...	Uradite sledeće...
Uskladištite aktivan poziv pomoću opcije parkiranja poziva	U toku poziva pritisnite <b>Park</b> . (Da biste videli komandu <b>Park</b> , možda ćete morati da pritisnete softverski taster <b>dodatno</b> .) Time ćete vašem telefonu naložiti da uskladišti poziv. Zabeležite broj parkiranog poziva prikazan na ekranu vašeg telefona i spustite slušalicu.
Preuzmete parkirani poziv	Unesite broj parkiranog poziva sa bilo kojeg Cisco IP telefona u svojoj mreži da biste se povezali sa pozivom.  Imate ograničeno vreme da preuzmete parkirani poziv pre nego što on ponovo počne da zvoni na svom prvobitnom odredištu. Obratite se administratoru svog sistema da biste dobili informacije o ovom vremenskom ograničenju.

# Preuzimanje poziva preusmerenog na vaš telefon

Administrator sistema može na vašem telefonu da omogući preuzimanje poziva ukoliko vi i vaši saradnici imate zajedničku odgovornost za rukovanje pozivima. Preuzimanje poziva vam omogućava da odgovorite na poziv koji zvoni na telefonu saradnika tako što ćete ga preusmeriti na svoj telefon. Funkcije preuzimanja poziva možete da koristite kako biste rukovali pozivima vaših saradnika koji se nalaze u vašoj grupi za preuzimanje poziva (**JaviSe**), koji se nalaze u drugoj grupi za preuzimanje (**GJaviSe**), ili koji se nalaze u grupi pridruženoj vašoj grupi (**OJaviSe**).

Ako želite da...	Uradite sledeće...
Odgovorite na poziv koji zvoni na drugom lokalu u vašoj grupi za preuzimanje poziva	Pritisnite <b>JaviSe</b> da biste se povezali sa pozivom. (Možda ćete morati da podignete slušalicu da biste pritisnuli <b>JaviSe</b> .) Ako administrator vašeg sistema nije omogućio automatsko preuzimanje, poziv će zvoniti na vašem telefonu kad pritisnete <b>JaviSe</b> . U tom slučaju pritisnite <b>Odgovori</b> da biste se povezali sa pozivom.
Odgovorite na poziv koji zvoni na drugom lokalu izvan vaše grupe	Pritisnite <b>GJaviSe</b> . (Možda ćete morati da podignete slušalicu da biste pritisnuli <b>GJaviSe</b> .) Unesite kôd preuzimanja poziva iz grupe koji vam je omogućio administrator vašeg sistema da biste se povezali sa pozivom. Ako administrator vašeg sistema nije omogućio automatsko preuzimanje, poziv će zvoniti na vašem telefonu kad pritisnete <b>GJaviSe</b> i unesete kôd preuzimanja iz grupe. U tom slučaju pritisnite <b>Odgovori</b> da biste se povezali sa pozivom.
Odgovorite na poziv koji zvoni na drugom lokalu u vašoj ili pridruženoj grupi	Pritisnite <b>OJaviSe</b> da biste se povezali sa pozivom. (Možda ćete morati da podignete slušalicu da biste pritisnuli <b>OJaviSe</b> .) Ako administrator vašeg sistema nije omogućio automatsko preuzimanje, poziv će zvoniti na vašem telefonu kad pritisnete <b>OJaviSe</b> . U tom slučaju pritisnite <b>Odgovori</b> da biste se povezali sa pozivom.

## Saveti

- Kad pritisnete **JaviSe** i **GJaviSe**, povezujete se sa pozivom koji je najduže zvonio.
- Pomoću komande **OJaviSe** administrator vašeg sistema može da pridruži veći broj grupa za preuzimanje poziva vašoj grupi, kao i da tim grupama dodeli prioritet. Kad pritisnete **OJaviSe**, povezujete se sa onim pozivom koji zvoni u grupi za preuzimanje, a ima najviši prioritet.
- Ako želite da preuzmete poziv na nekom drugom lokalu, a ne na svojoj primarnoj liniji, najpre pritisnite dugme raspoložive linije, zatim pritisnite softverski taster za preuzimanje poziva.

# Korišćenje deljene linije

Administrator vašeg sistema vam može dodeliti „deljenu“ telefonsku liniju. Tipično je da se deljena linija koristi u dva glavna slučaja:

- Jedna osoba koristi više telefona – na primer, vaša deljena linija se dodeljuje telefonu u vašoj kancelariji i telefonu u laboratoriji. Poziv koji dolazi na deljenu liniju zvoni na oba telefona i za odgovor na poziv možete upotrebiti bilo koji telefon.
- Više ljudi koristi istu liniju – na primer, vi ste jedna od mnogih osoba koje mogu da rukuju pozivima koje dolaze na deljenu liniju, ili ste menadžer čiji asistent koristi isti broj lokala kao i vi.

## Razumevanje deljenih linija

### Upotreba daljinskog prenosa

Ako imate deljenu liniju, na ekranu svog telefona možda ćete videti ikonu „upotreba daljinskog prenosa“: . Ova ikona označava da vaš saradnik trenutno koristi deljenu liniju. Na deljenoj liniji možete da upućujete i primete pozive i kad se ikona „upotreba daljinskog prenosa“ pojavi.

### Deljenje informacija o pozivu i dodavanje

Ukoliko saradnik koji sa vama deli liniju nema omogućenu funkciju „Privatnost“, na ekranu svog telefona možete da vidite informacije o pozivima koje vaš saradnik upućuje i prima preko deljene linije. Među tim informacijama može da bude identifikacija pozivaoca i trajanje poziva. Isto važi i u obrnutom slučaju – kada vi koristite deljenu liniju, informacije o vašem pozivu prikazuju se na ekranu telefona vašeg saradnika.

Kada se informacije o pozivu učine vidljivim na ovaj način, vi i vaši saradnici možete da dodate sebe u pozive na deljenoj liniji koristeći jednu od funkcija: „DodSebe“ ili „kDodSebe“. Dodavanje sebe u poziv na deljenoj linije se zove *dodavanje*. Više informacija o dodavanju naći ćete u „Dodavanje sebe u poziv na deljenoj liniji“ na stranici 34.

### Privatnost



Ako ne želite da saradnici koji sa vama dele liniju vide informacije o vašim pozivima, omogućite funkciju „Privatnost“. Time ćete ujedno onemogućiti da se saradnici dodaju u vaše pozive. Pogledajte odeljak „Sprečavanje drugih osoba da vide poziv na deljenoj liniji ili da mu se pridruže“ na stranici 35.

### Maksimalan broj podržanih poziva na deljenoj liniji

Maksimalan broj poziva koje deljena linija može da podrži može da se razlikuje od telefona do telefona. Stoga ponekad nećete moći da pozovete novi broj na deljenoj liniji, iako vaš saradnik to može. Na primer, uzmimo da vaš telefon podržava najviše četiri poziva na deljenoj liniji, a telefon vašeg saradnika podržava pet poziva na istoj liniji. Ako na liniji već postoji četiri poziva, softverski taster **NoviPoz** vama neće biti dostupan, a vašem saradniku hoće.

## Dodavanje sebe u poziv na deljenoj liniji

U zavisnosti od toga kako je vaš telefon konfigurisan, pomoću funkcija „DodSebe“ i „kDodSebe“ možete da dodate sebe da biste uspostavili vezu preko deljene linije. Obično će vam biti dostupna samo *jedna* od ovih funkcija.

Ako želite da...	Uradite sledeće...
Vidite da li saradnik ima aktivan poziv na deljenoj liniji	Pogledajte broj deljene linije. Kada se linija koristi na drugom telefonu, njeno dugme svetli crveno  i vidi se ikona „upotreba daljinskog prenosa“:  . Ako vaš saradnik ima omogućenu funkciju „Privatnost“, softverski tasteri <b>DodSebe</b> i <b>kDodSebe</b> neće vam biti dostupni i nećete moći da dodate sebe u poziv. U ovom slučaju na vašem ekranu osetljivom na dodir nećete moći da vidite informacije o privatnom pozivu, ali ćete ipak moći da koristite deljenu liniju za upućivanje i primanje novih poziva.
Vidite trenutne pozive na deljenoj liniji	Pritisnite crveno dugme linije  za liniju sa „upotrebom daljinskog prenosa“. Svi pozivi koji nisu privatni pojavice se na vašem ekranu osetljivom na dodir, na mestu na kome se prikazuju informacije o aktivnosti poziva.
Dodate sebe u poziv na deljenoj liniji pomoću softverskog tastera <b>DodSebe</b>	Na ekranu vašeg telefona markirajte poziv „upotreba daljinskog prenosa“ i pritisnite <b>DodSebe</b> . (Da biste videli komandu <b>DodSebe</b> možda ćete morati da pritisnete softverski taster <b>dodatno</b> .) Ostali učesnici će čuti zvuk kojim se objavljuje vaše prisustvo. Kad prekinete vezu, ostali učesnici će čuti zvuk isključenja, a prvobitni poziv će se nastaviti.
Dodate sebe u poziv na deljenoj liniji pomoću softverskog tastera <b>kDodSebe</b>	Na ekranu vašeg telefona osetljivog na dodir markirajte poziv „upotreba daljinskog prenosa“ i pritisnite <b>kDodSebe</b> . (Da biste videli komandu <b>kDodSebe</b> možda ćete morati da pritisnete softverski taster <b>dodatno</b> .) Ostali učesnici će čuti zvuk i kratak prekid na vezi, a informacije o pozivu na ekranu telefona će se promeniti. Obratite pažnju na to da, za razliku od komande „DodSebe“, komanda „kDodSebe“ standardni poziv pretvara u konferencijski i omogućava vam da u konferencijski poziv dodate nove učesnike. (Da biste saznali više o funkcijama konferencijskog poziva koje možete da koristite pomoću komande „kDodSebe“, pogledajte odeljak „Upućivanje konferencijskih poziva“ na stranici 27.) Kad prekinete vezu, poziv i dalje ostaje konferencija (pod uslovom da je preostalo bar tri učesnika).







### Saveti

- Softverski tasteri **DodSebe** i **kDodSebe** nisu dostupni za privatne pozive.
- Ne možete se dodati u šifrovani poziv ako telefon koji koristite nije konfigurisan za šifrovanje. Kada vaš pokušaj dodavanja ne uspe iz ovog razloga, vaš telefon će davati brz signal zauzeća. Pogledajte odeljak „Upućivanje i primanje bezbednih poziva“ na stranici 36.

- Ako se poziv kome ste se pridružili pomoću komande **DodSebe** stavi na čekanje, prenese ili pretvori u konferencijski poziv, bićete isključeni iz njega.

## Sprečavanje drugih osoba da vide poziv na deljenoj liniji ili da mu se pridruže

Ako delite telefonsku liniju, možete da upotrebite funkciju „Privatnost“ kako biste onemogućili da drugi koji dele sa vama liniju vide vaše pozive ili se dodaju u njih (dodaju sebe u pozive na deljenoj liniji pomoću funkcija „DodSebe“ i „kDodSebe“).

Ako želite da...	Uradite sledeće...
Sprečite druge da vide bilo koji poziv na deljenoj liniji ili se dodaju u njega	Omogućite funkciju „Privatnost“ tako što ćete pritisnuti dugme označeno sa <b>Privatno</b>  . Kada je funkcija „Privatnost“ uključena, pored dugmeta „Privatnost“ vidi se ova ikona  , a dugme svetli žuto  .
Dozvolite drugima da vide bilo koji poziv na deljenoj liniji ili se dodaju u njega	Onemogućite funkciju „Privatnost“ tako što ćete pritisnuti dugme označeno sa <b>Privatno</b>  . Kada je funkcija „Privatnost“ isključena, pored dugmeta „Privatnost“ vidi se ova ikona  , a dugme ne svetli  .

### Saveti

- Ako telefon koji deli vašu liniju ima omogućenu funkciju „Privatnost“, možete kao i obično da upućujete i primete pozive korišćenjem deljene linije. Međutim, nećete moći da dodate sebe u postojeće pozive na deljenoj liniji; softverski tasteri za dodavanje neće vam biti dostupni.
- Funkcija „Privatnost“ utiče na sve deljene linije na vašem telefonu. Shodno tome, ako na svom telefonu imate više deljenih linija i omogućenu funkciju „Privatnost“, vaši saradnici neće moći da vide pozive ni na jednoj od tih linija, niti da se dodaju u njih.

## Praćenje sumnjivih poziva

Ako primete sumnjive ili zlonamerne pozive, administrator vašeg sistema može da doda funkciju identifikacije zlonamernog poziva (Malicious Call Identification, MCID). Ova funkcija vam omogućava da identifikujete aktivni poziv kao sumnjiv, što pokreće niz automatskih poruka praćenja i obaveštenja.



Ako želite da...	Uradite sledeće...
Obavestite administratora sistema o sumnjivom ili uznemiravajućem pozivu	Pritisnite <b>IDZP</b> . Čućete na svom telefonu karakterističan zvuk i videti poruku „IDZP uspeša“. Poziv ostaje aktivan dok ne prekinete vezu.

# Upućivanje i primanje bezbednih poziva

U zavisnosti od toga kako je administrator sistema konfigurisao vaš sistem, vaš telefon će možda podržavati upućivanje i primanje sigurnih poziva.

Vaš telefon može da podrži sledeće tipove poziva:

- *Autorizovani* poziv – proveravaju se identiteti svih osoba koje učestvuju u pozivu.
- *Šifrovani* poziv – telefon prima i šalje šifrovane audio podatke (vaš razgovor) preko Cisco IP mreže. Šifrovani pozivi su u isto vreme i autorizovani.
- *Nebezbedan* poziv – bar jedan telefon ili veza ne podržava ove bezbednosne funkcije, ili telefoni ne mogu biti identifikovani.

Ako želite da...	Uradite sledeće...
Proverite nivo bezbednosti poziva	Pogledajte ikonu bezbednosti u gornjem desnom uglu oblasti za prikaz aktivnosti poziva, odmah pored tajmera za trajanje poziva:  Autorizovani poziv  Šifrovani poziv  Ako poziv nije bezbedan, neće se pojaviti nijedna ikona bezbednosti.
Utvrđite da li se u vašoj kompaniji mogu vršiti bezbedni pozivi.	Obratite se svom administratoru sistema.



## Napomena





Postoje određene međuzavisnosti i ograničenja koja utiču na način funkcionisanja bezbednosnih funkcija na vašem telefonu. Više informacija dobićete od svog administratora sistema.

# Prioriteti kritičnih poziva

U nekim posebnim okruženjima, kao što su vojne i državne prostorije, možda će biti potrebno da upućujete i primete hitne ili kritične pozive. Ukoliko vam je potrebno ovakvo posebno postupanje sa pozivima, administrator vašeg sistema može vašem telefonu da doda „Preimućstvo i prednost na više nivoa“ (MLPP).

Imajte na umu sledeće:

- *Preimućstvo* označava prioritet pridružen pozivu.
- *Prednost* predstavlja proces prekidanja postojećeg poziva nižeg prioriteta i prihvatanje prioritelnijeg poziva upućenog na vaš telefon.







Ako...	Uradite sledeće...
Želite da izaberete nivo prioriteta (preimućstvo) za odlazni poziv	Od svog administratora sistema zatražite listu brojeva sa nivoima prioriteta koji se mogu dodeliti pozivima.
Želite da uputite prioritetni poziv (poziv koji ima preimućstvo)	Unesite pristupni broj za MLPP (taj broj vam obezbeđuje administrator vašeg sistema), zatim unesite broj telefona.
Čujete poseban zvuk (brži od uobičajenog) ili signal za čekanje poziva	Upravo ćete primiti prioritetni poziv (poziv koji ima preimućstvo). MLPP ikona na ekranu vašeg telefona označava nivo prioriteta poziva.
Želite da vidite nivo prioriteta poziva	Obratite pažnju na MLPP ikonu na ekranu vašeg telefona: <ul style="list-style-type: none"><li> Prioritetan poziv</li><li> Poziv srednjeg prioriteta (trenutan)</li><li> Poziv visokog prioriteta (preusmeravanje)</li><li> Poziv najvišeg prioriteta (ponišavanje sa preusmeravanjem) ili izvršni nadjačavajući poziv</li></ul> Pozivi višeg prioriteta prikazuju se na vrhu vaše liste poziva. Ako ne vidite MLPP ikonu, to znači da je prioritet poziva normalan (običan).
Želite da prihvatite poziv višeg prioriteta	Odgovorite na poziv na uobičajen način. Ako je neophodno, najpre završite aktivni poziv.
Čujete neprekidan zvuk koji prekida vaš poziv	Vi ili druga strana prima poziv koji ima preimućstvo nad tekućim pozivom. Odmah prekinite vezu da biste omogućili da zazvoni poziv višeg prioriteta.

## Saveti

- Kad upućujete ili primete poziv za koji je obezbeđen MLPP, čujete specijalne tonove zvona i tonove za čekanje poziva koji se razlikuju od standardnih tonova.
- Ako unesete nevažeći pristupni broj za MLPP, verbalna objava će vas obavestiti da je u pitanju greška.

# Korišćenje ručne slušalice, slušalica i telefonskog zvučnika

U donjoj tabeli opisano je kako da koristite ove uređaje.

Ako želite da...	Uradite sledeće...
Koristite slušalicu	Podignite je da biste dobili signal za biranje; vratite je na mesto da biste oslobodili vezu.
Koristite slušalice	<p>Pritisnite  da biste režim rada sa slušalicama uključili, odnosno isključili. (Korisnici funkcije „Automatsko odgovaranje“ treba da pogledaju odstupanja u „Korišćenje funkcije „Automatsko odgovaranje“ sa slušalicama ili telefonskim zvučnikom“ na stranici 39.)</p> <p>Možete da koristite slušalice zajedno sa svim kontrolama na telefonu, uključujući i  i .</p> <p>Pogledajte odeljak „Nabavka slušalica“ na stranici 39 da biste dobili informacije o kupovini slušalica.</p>
Koristite telefonski zvučnik	<p>Pritisnite  da biste režim rada sa telefonskim zvučnikom uključili, odnosno isključili.</p> <p>Mnoge od ovih radnji pomoću kojih možete izabrati broj ili odgovoriti na poziv automatski će aktivirati režim telefonskog zvučnika, pod pretpostavkom da je slušalica u ležištu i da  ne svetli.</p>
Pređete na režim rada sa slušalicama ili telefonskim zvučnikom (iz režima rada sa ručnom slušalicom) u toku poziva	Pritisnite  il i  , a zatim spustite slušalicu.
Pređete na režim rada sa ručnom slušalicom (iz režima rada sa slušalicama ili telefonskim zvučnikom) u toku poziva	Podignite slušalicu (ne pritiskajući nijedno dugme).

## Saveti





- Pogledajte odeljak „Povezivanje telefona“ na stranici 6 kako da pronađete priključak za slušalice.
- Detaljnije informacije o tome kako da koristite ručnu slušalicu, slušalice i telefonski zvučnik za upućivanje poziva, odgovaranje na pozive, prekidanje poziva i rukovanje pozivima na bilo koji drugi način, naći ćete u „Osnovno rukovanje pozivima“ na stranici 19.

## Nabavka slušalica

Vaš telefon podržava priključke sa četiri i šest žica. Više informacija o kupovini slušalica naći ćete u „Slušalice“ na stranici 8 i na sledećoj URL adresi: <http://vxicorp.com/cisco>

## Korišćenje funkcije „Automatsko odgovaranje“ sa slušalicama ili telefonskim zvučnikom

Automatsko odgovaranje možete da koristite ako primete veliki broj dolaznih poziva ili ako primete pozive u ime drugih osoba. Vaš administrator sistema konfiguriše funkciju „Automatsko odgovaranje“ tako da radi sa telefonskim zvučnikom ili slušalicama. Detaljne informacije naći ćete u donjoj tabeli.

Ako...	Uradite sledeće...
Koristite „Automatsko odgovaranje“ koristeći slušalice	<p>Neka vam režim rada sa slušalicama bude aktivan (drugim rečima, neka  svetli) čak i kada niste u pozivu. Da bi režim rada sa slušalicama bio aktivan, pritisnite <b>PrekPoz</b> za prekid veze (umesto da za prekid veze koristite ) , zatim pritisnite <b>NoviPoz</b> ili <b>Biraj</b> kada upućujete nove pozive.</p> <p>Ako je vaš telefon podešen da koristi funkciju „Automatsko odgovaranje“ u režimu rada sa slušalicama, na pozive će automatski biti odgovoreno samo ako  svetli. U suprotnom, pozivi će normalno zvoniti i moraćete ručno da odgovarate na njih.</p>
Koristite funkciju „Automatsko odgovaranje“ sa telefonskim zvučnikom	<p>Neka ručna slušalica ostane u ležištu, režim rada sa slušalicama neka bude neaktivan (drugim rečima, neka  ne svetli).</p> <p>Ako je vaš telefon podešen da koristi funkciju „Automatsko odgovaranje“ u režimu rada sa telefonskim zvučnikom, na pozive će automatski biti odgovoreno pomoću telefonskog zvučnika samo ako su zadovoljeni gore navedeni kriterijumi. U suprotnom, pozivi će normalno zvoniti i moraćete ručno da odgovarate na njih.</p>



# Prilagođavanje postavki telefona

Svoj Cisco IP telefon možete da prilagodite ličnim potrebama podešavanjem postavki prema opisu u donjim tabelama. Prilikom pregleda ovih informacija, imajte u vidu sledeće:

- Najvećem broju postavki možete da pristupite na svom telefonu, ali nekoliko njih je dostupno na mreži, na vašim web stranicama „Korisničke opcije“. Pogledajte odeljak „Prijavljivanje na web stranice „Korisničke opcije““ na stranici 45 da biste saznali dodatne informacije.
- Ako od  nema odziva, možda je administrator sistema onemogućio funkcionisanje ovog dugmeta na vašem telefonu. Obratite se svom administratoru da biste dobili više informacija.

## Podešavanje jačine zvuka

U donjoj tabeli opisano je kako da podesite i sačuvate nivoe za jačinu zvuka na svom telefonu.

Ako želite da...	Uradite sledeće...
Prilagodite jačinu zvuka za poziv	Pritisnite  u toku poziva ili nakon što dobijete vezu. Možete da pritisnete <b>Sačuvaj</b> da biste ova podešavanja za jačinu zvuka sačuvali i za naredne pozive. Imajte u vidu da podešavanje jačine zvuka mora posebno da se prilagodi za ručnu slušalicu, slušalice i telefonski zvučnik.
Prilagodite jačinu zvuka za zvono	Pritisnite  dok je ručna slušalica u ležištu, a dugmad za slušalice i telefonski zvučnik isključena. Nova jačina tona zvona će biti automatski sačuvana.

## Prilagođavanje indikatora zvonjenja i poruke





Možete da prilagodite način na koji telefon označava dolazni poziv ili novu poruku glasovne pošte za svaku telefonsku liniju. Prilagođeni tonovi zvona i drugi indikatori mogu da pomognu da brzo uočavate razlike između linija. Na primer, možete da izaberete zvuk koji imitira cvrkut za označavanje dolaznog poziva na liniji 1, a zvuk bubnja za označavanje dolaznog poziva na liniji 2.

Ako želite da...	Uradite sledeće...
Promenite zvuk zvona	Izaberite  > <b>Korisnički prioriteti</b> > <b>Zvona</b> . Izaberite telefonsku liniju ili podrazumevano podešavanje zvona. Posle toga izaberite tip zvona da biste čuli kako zvuči. Kad pronađete željeni tip tona zvona, pritisnite <b>Izbor</b> i <b>U redu</b> . Pritisnite <b>Otkazi</b> da biste se vratili na prethodno sačuvana podešavanja. Pritisnite <b>Podrazumevano</b> da biste podrazumevano podešavanje za ton zvona primenili na izabranu telefonsku liniju.

Ako želite da...	Uradite sledeće...
Promenite način zvonjenja za (samo seвне, звони jednom, samo pisne, itd.)	Prijavite se na web stranice „Korisničke opcije“, izaberite svoj uređaj, a zatim u glavnom meniju odaberite <b>Promenite svoje postavke zvonjenja za telefon</b> . Imajte u vidu da vaš administrator sistema možda mora da omogući ovu opciju.
Promenite način funkcionisanja svetlosnog indikatora govorne poruke na slušalici	Prijavite se na web stranice „Korisničke opcije“, izaberite svoj uređaj, a zatim u glavnom meniju odaberite <b>Promenite smernice svoje lampice za čekanje poruke...</b> Uobičajeno podrazumevano pravilo je da indikator „stalno svetli“ kada primite novu govornu poruku.

## Prilagođavanje ekrana osetljivog na dodir

Ekran osetljiv na dodir možete da prilagodite svojim potrebama. Detaljne informacije naći ćete u donjoj tabeli.

Ako želite da...	Uradite sledeće...
Promenite osvetljaj ekrana osetljivog na dodir	Izaberite  > <b>Korisnički prioriteti</b> > <b>Osvetljaj</b> . Da biste izvršili prilagođavanje, pritisnite <b>Gore</b> , <b>Dole</b> ili  . Posle toga pritisnite dugme <b>Sačuvaj</b> . Pritisnite <b>Otkazi</b> da biste se vratili na prethodno sačuvana podešavanja.
Prilagodite ekran osetljiv na dodir da biste prilagodili ugao posmatranja	Izaberite  > <b>Korisnički prioriteti</b> > <b>Ugao posmatranja</b> . Da biste izvršili prilagođavanje, pritisnite <b>Gore</b> , <b>Dole</b> ili  . Posle toga pritisnite dugme <b>Sačuvaj</b> . Pritisnite <b>Otkazi</b> da biste se vratili na prethodno sačuvana podešavanja.
Promenite sliku pozadine	Izaberite  > <b>Korisnički prioriteti</b> > <b>Slike u pozadini</b> . Da biste videli raspoložive slike, koristite dugme <b>Navigacija</b> . Pritisnite <b>Izbor</b> da biste izabrali sliku. Pritisnite <b>Pregled</b> ako želite da vidite kako će pozadina izgleda i <b>Izadi</b> da biste se vratili u meni za izbor. Pritisnite <b>Sačuvaj</b> biste prihvatili sliku ili pritisnite <b>Otkazi</b> da biste se vratili na prethodno sačuvano podešavanje.
Promenite jezik na vašem ekranu osetljivom na dodir	Prijavite se na web stranice „Korisničke opcije“, izaberite svoj uređaj, a zatim iz glavnog menija izaberite <b>Promeni lokalni standard...</b>

# Podešavanje funkcije brzog biranja

Funkcije brzog biranja omogućavaju vam da pritisnete dugme ili unesete indeksni kod i tako uputite poziv.

Brzo biranje na svom telefonu možete da podesite na dva načina:

- Brzo biranje pomoću dugmeta – možete da dodelite broj brzog biranja bilo kom programabilnom dugmetu na vašem telefonu koje nije konfigurisano kao dugme linije, funkcije ili usluge.
- Brzo biranje pomoću indeksnog koda – korišćenjem funkcije skraćenog biranja, možete da unesete dodeljeni indeksni broj (1 do 99) umesto da birate ceo broj telefona.

Oba načina brzog biranja podesite na svojim web stranicama „Korisničke opcije“, onako kako je to opisano u donjoj tabeli. (Više informacija o stranicama „Korisničke opcije“ naći ćete nu „Prijavljivanje na web stranice „Korisničke opcije““ na stranici 45.)

Ako želite da...	Uradite sledeće...
Dodelite brojeve brzog biranja dugmadima na telefonu	Prijavite se na web stranice „Korisničke opcije“, izaberite svoj uređaj, a zatim u glavnom meniju izaberite <b>Dodaj/Ažuriraj brza biranja</b> . U odeljku <b>Postavke brzog biranja na telefonu</b> unesite broj telefona i oznaku za svako dugme za brzo biranje koje vam je na raspolaganju. Broj unesite tačno onako kako biste ga birali sa svog stonog telefona. Na primer, unesite pristupni kod, recimo „9“, ili pozivni broj, ako je to potrebno. Natpis koji unesete pojavljuje se pored dugmeta za brzo biranje na ekranu osjetljivom na dodir.
Dodate brojeve za brzo biranje za korišćenje sa skraćenim biranjem	Prijavite se na web stranice „Korisničke opcije“, izaberite svoj uređaj, a zatim u glavnom meniju izaberite <b>Dodaj/Ažuriraj brza biranja</b> . U odeljku <b>Postavke brzog biranja koje nije pridruženo dugmetu</b> unesite broj telefona i oznaku za svako dugme za brzo biranje koje vam je na raspolaganju. Broj unesite tačno onako kako biste ga birali sa svog stonog telefona. Na primer, unesite pristupni kod, recimo „9“, ili pozivni broj, ako je to potrebno.
Uklonite broj za brzo biranje	Izbrišite broj telefona i oznaku sa bilo koje web stranice za brzo biranje.

## Saveti



- Detalje o upućivanju poziva korišćenjem bilo koje funkcije brzog biranja potražite u „Upućivanje poziva“ na stranici 19.
- Vaš administrator sistema može da definiše dugmad za brzo biranje za vaš telefon i time ograniči broj brojeva za brzo biranje koje vi sami možete da konfigurirate.

# Korišćenje razmene glasovnih poruka, evidencija poziva i kataloga

U ovom odeljku opisano je kako da koristite dugmad funkcija za pristup glasovnim porukama, evidencijama poziva i katalogu.



## Pristup glasovnim porukama

Uslugu glasovnih poruka koju vaš telefon koristi definiše vaša kompanija. Za tačne i detaljne informacije o ovoj usluzi pogledajte dokumentaciju koja je došla uz telefon. Pregled opštih funkcija usluge glasovnih poruka naći ćete u tabeli koja sledi.

Ako želite da...	Uradite sledeće...
Podesite i prilagodite uslugu razmene glasovnih poruka svojim potrebama	Pritisnite  i sledite govorna uputstva. Ako se na vašem ekranu pojavi meni, izaberite odgovarajuću stavku.
Proverite da li imate novu glasovnu poruku	Na svom telefonu potražite sledeće indikatore: <ul style="list-style-type: none"><li>• Neprekidno crveno svetlo na ručnoj slušalici. Ovaj indikator nije uvek isti. Pogledajte odeljak „Prilagođavanje indikatora zvonjenja i poruke“ na stranici 40.</li><li>• Ikonu u vidu koverta koja treperi  i tekst poruke na vašem ekranu.</li></ul>
Preslušate svoje glasovne poruke ili pristupite meniju za glasovne poruke	Pritisnite  . U zavisnosti od usluge glasovnih poruka, na taj način ćete automatski izabrati uslugu ili dobiti meni na ekranu.
Pošaljete poziv u svoj sistem za glasovne poruke	Pritisnite <b>tSkreni</b> . Funkcija „tSkreni“ automatski prenosi poziv (u koje spadaju i poziv koji zvon i poziv na čekanju) u vaš sistem glasovnih poruka. Pozivalac će čuti vašu pozdravnu glasovnu poruku i moći da ostavi svoju poruku.

# Korišćenje evidencije poziva i kataloga

Vaš telefon vodi evidenciju propuštenih, upućenih i primljenih poziva. Da biste pristupili ovim zapisima upotrebite dugme „Katalog“. Takođe možete da pristupite imeniku preduzeća, ako on postoji.

Ako želite da...	Uradite sledeće...
Pregledate evidenciju svojih poziva	Izaberite  > <b>Propušteni pozivi</b> , <b>Pozvani brojevi</b> ili <b>Primljeni pozivi</b> . U svaku evidenciju može da se uskladišti najviše 100 zapisa.
Pozovete broj iz evidencije poziva	<p>Izaberite stavku sa liste i podignite slušalicu. Ako treba da izmenite broj prikazan u zapisu (na primer, da dodate ili uklonite prefiks), pritisnite <b>UredBr</b> a zatim &lt;&lt; ili &gt;&gt; da biste izbrisali cifre ili pomerili kursor.</p> <p>Ako želite da pozovete broj iz evidencije poziva dok imate aktivan poziv, dođite do zapisa poziva i pritisnite <b>Biraj</b>. Posle toga izaberite jednu od stavki menija da biste na odgovarajući način postupili sa prvobitnim pozivom:</p> <ul style="list-style-type: none"><li>• <b>Čekanje</b> – stavlja prvi poziv na čekanje i bira broj za drugi.</li><li>• <b>Prenesi</b> – prebacuje prvog učesnika drugom i izbacuje vas iz poziva. (Posle biranja ponovo pritisnite <b>Prenesi</b> da biste dovršili radnju.)</li><li>• <b>Konferencija</b> – formira konferencijsku vezu sa svim učesnicima, uključujući i vas. (Posle biranja pritisnite <b>Konfer</b> da biste dovršili radnju.)</li><li>• <b>Završi poziv</b> – prekida prvi poziv i bira broj za drugi.</li></ul>
Obrišete svoju evidenciju poziva	Pritisnite  , a zatim pritisnite <b>Obriši</b> . Na taj način ćete izbrisati evidencije propuštenih, upućenih i primljenih poziva.
Pozovete broj iz imenika preduzeća	<p>Izaberite  &gt; <b>Imenik preduzeća</b> (tačan naziv može da bude i drugačiji). Pretražite listu tako što ćete uneti slova pomoću grupe tastera. (Možete da pretražujete i pomoću dela imena.) Da biste pozvali stavku sa liste, pritisnite je ili dođite do nje i podignite slušalicu.</p> <p>Ako želite da pozovete broj iz imenika kompanije dok imate drugi aktivan poziv, dođite do stavke na listi i pritisnite <b>Biraj</b>. Posle toga izaberite jednu od stavki menija da biste na odgovarajući način postupili sa prvobitnim pozivom:</p> <ul style="list-style-type: none"><li>• <b>Čekanje</b> – stavlja prvi poziv na čekanje i bira broj za drugi.</li><li>• <b>Prenesi</b> – prebacuje prvog učesnika drugom i izbacuje vas iz poziva. (Posle biranja ponovo pritisnite <b>Prenesi</b> da biste dovršili radnju.)</li><li>• <b>Konferencija</b> – formira konferencijsku vezu sa svim učesnicima, uključujući i vas. (Posle biranja pritisnite <b>Konfer</b> da biste dovršili radnju.)</li><li>• <b>Završi poziv</b> – prekida prvi poziv i bira broj za drugi.</li></ul>



## Napomena

Ako se mreža isključi ili pokrene iz početka, možda ćete izgubiti informacije iz svojih evidencija poziva.

# Pristup web stranicama „Korisničke opcije“

---

S obzirom na to da je vaš Cisco IP telefon mrežni uređaj, on može da deli informacije sa drugim mrežnim uređajima u vašoj kompaniji u koje spadaju računarski i web servisi dostupni posredstvom web pregledača na vašem računaru.

Pomoću web stranica „Korisničke opcije“ Cisco CallManagera možete da uspostavite telefonske usluge i upravljate podešavanjima sa svog računara. Kada na web stranicama konfigurirate funkcije i usluge, kasnije im možete pristupiti sa svog telefona.

Na primer, dugmad za brzo biranje možete da podesite na web stranicama, a zatim da im pristupate sa svog telefona.

Ovaj odeljak objašnjava kako da se prijavite na web stranice „Korisničke opcije“ i kako da se pretplatite na telefonske usluge. Više informacija o funkcijama koje možete da konfigurirate i o telefonskim uslugama na koje možete da se pretplatite naći ćete u odeljku *Prilagodavanje Cisco IP telefona na Webu* na sledećoj URL adresi: [http://www.cisco.com/univercd/cc/td/doc/product/voice/c\\_ipphon/index.htm](http://www.cisco.com/univercd/cc/td/doc/product/voice/c_ipphon/index.htm)

## Prijavljivanje na web stranice „Korisničke opcije“

### Procedura

---

- Korak 1** Od svog administratora sistema pribavite URL adresu za korisničke opcije, korisnički ID i podrazumevanu lozinku.
- Korak 2** Otvorite čitač weba na vašem računaru, unesite URL adresu (dobijenu od administratora sistema) i prijavite se.
- Korak 3** U glavnom meniju, na listi „Izaberite uređaj“, izaberite tip svog uređaja (model telefona).  
Kada završite izbor, pojaviće se kontekstno zavisni meni sa opcijama koje odgovaraju vašem tipu uređaja.
- 

### Saveti za navigaciju kroz stranice „Korisničke opcije“

- Izaberite svoj uređaj sa stranice sa menijem da biste videli sve opcije koje su vam na raspolaganju.
- Kliknite na **Ažuriraj** da biste primenili i sačuvali svoje izmene.
- Kliknite na **Povratak u meni** da biste se vratili u kontekstni meni.
- Kliknite na **Odjavljivanje** da biste napustili web stranice „Korisničke opcije“.



# Pretplata na telefonske usluge

Da biste pristupili pretplatničkim telefonskim uslugama na svom telefonu, morate da se pretplatite na njih tako što sa računara pristupite web stranicama „Korisničke opcije“. (Pogledajte odeljak “Prijavljivanje na web stranice „Korisničke opcije“” na stranici 45 da biste dobili pomoć za prijavljivanje.)

Telefonske usluge mogu da obuhvate:

- Web informacije, kao što su vrednost akcija na berzi, bioskopski repertoar i vremenska prognoza
- Mrežne podatke, kao što su kalendar aktivnosti u kompaniji i direktorijumi koji se mogu pretraživati
- Funkcije telefona, kao što su „Moja brza biranja“ i lični adresar

Pogledajte sledeću tabelu da biste se upoznali sa dodatnim informacijama.

Ako želite da...	Uradite sledeće nakon što se prijavite i izaberete tip uređaja...
Se prijavite na neku uslugu	U glavnom meniju izaberite stavku <b>Konfigurirajte svoje Cisco IP telefonske usluge</b> . Sa padajuće liste „Raspoložive usluge“ izaberite uslugu, a zatim kliknite na <b>Nastavi</b> . Unesite i ostale zahtevane informacije (na primer, broj pošte ili PIN), a zatim kliknite na dugme <b>Pretplata</b> .
Promenite ili ukinete pretplate	U glavnom meniju izaberite stavku <b>Konfigurirajte svoje Cisco IP telefonske usluge</b> . Kliknite na uslugu u tabeli „Usluge na koje ste se pretplatili“. Nakon što napravite izmene, kliknite na dugme <b>Ažuriraj</b> ili na dugme <b>Otkazivanje pretplate</b> .
Pridružite uslugu programabilnom dugmetu 	Kada se pretplatite na servis, u glavnom meniju izaberite <b>Dodajte/Ažurirajte dugmad za URL adrese usluge</b> . Za svako raspoloživo dugme izaberite uslugu sa padajuće liste i unesite tekstualni opis. Kliknite na <b>Ažuriraj</b> po unošenju izmena. Vaš sistem administrator određuje broj programabilnih dugmadi koja će biti dostupna za usluge i može da izvrši pridruživanje dugmadi i usluga za vaš telefon.
Pristupite usluzi na svom telefonu	Pritisnite  na svom telefonu. Ili, ako ste uslugu pridružili programabilnom dugmetu  , pritisnite to programabilno dugme.
Saznate kako se upotrebljavaju telefonske usluge	Pogledajte <i>Prilagođavanje Cisco IP telefona preko weba</i> : <a href="http://www.cisco.com/univercd/cc/td/doc/product/voice/c_ipphon/index.htm">http://www.cisco.com/univercd/cc/td/doc/product/voice/c_ipphon/index.htm</a>

# Kako rade opcije za dodatnu konfiguraciju

Administrator vašeg sistema može da konfigurira vaš telefon tako da se, ako ima potrebe za tim, zajedno sa posebnim uslugama i funkcijama, koriste određeni predlošci dugmadi i softverskih tastera. Sledeća tabela daje pregled nekih od opcija konfigurisanja o kojima ćete možda želeti da se konsultujete sa administratorom svog telefonskog sistema, u zavisnosti od svojih potreba vezanih za pozive i radnu okolinu.



## Napomena



Vodiče za telefon i druga dokumenta navedena u ovoj tabeli možete da pronađete na URL adresi: [http://www.cisco.com/univercd/cc/td/doc/product/voice/c\\_ipphon/index.htm](http://www.cisco.com/univercd/cc/td/doc/product/voice/c_ipphon/index.htm)

Ako...	Uradite sledeće...	Da biste dobili dodatne informacije...
Na svojoj telefonskoj liniji treba da upravljate većim brojem poziva	Zatražite od administratora svog sistema da konfigurira vašu liniju tako da ona podržava veći broj poziva.	Razgovarajte sa administratorom svog sistema ili timom za podršku pri korišćenju telefona.
Vam je potrebno više telefonskih linija	Zatražite od administratora sistema da za vas konfigurira jedan ili više dodatnih brojeva u imeniku.	Razgovarajte sa administratorom svog sistema ili timom za podršku pri korišćenju telefona.
Vam je potrebno više dugmadi za brzo biranje	Najpre proverite da li koristite svu trenutno raspoloživu dugmad za brzo biranje. Ako su vam potrebna dodatna dugmad za brzo biranje, pokušajte da koristite skraćeno biranje ili da se pretplatite na uslugu za brzo biranje. Druga mogućnost je da povežete modul proširenja, „Cisco IP Phone 7914 expansion module“, na svoj telefon.	Pogledajte: <ul style="list-style-type: none"><li>• odeljak „Podešavanje funkcije brzog biranja“ na stranici 42</li><li>• odeljak „Pretplata na telefonske usluge“ na stranici 46</li><li>• <i>Vodič za modul proširenja „Cisco IP Phone 7914 Expansion Module“</i></li></ul>
Radite sa administrativnim pomoćnikom (ili kao administrativni pomoćnik)	Razmotrite upotrebu: <ul style="list-style-type: none"><li>• usluge Cisco IP Manager Assistant</li><li>• deljene linije</li></ul>	Pogledajte: <ul style="list-style-type: none"><li>• odeljak „Korišćenje deljene linije“ na stranici 33</li><li>• <i>Korisnički vodič za „Cisco IP Manager Assistant“</i></li></ul>
Želite da koristite jedan lokal za nekoliko telefona	Zatražite deljenu liniju. To će vam omogućiti da koristite isti broj lokala za, na primer, telefon u kancelariji i telefon u laboratoriji.	Pogledajte odeljak „Korišćenje deljene linije“ na stranici 33.

Ako...	Uradite sledeće...	Da biste dobili dodatne informacije...
Delite telefone ili kancelarijski prostor sa saradnicima	Razmotrite upotrebu: <ul style="list-style-type: none"> <li>• Parkiranja poziva, kako biste skladištili i preuzimali pozive bez korišćenja funkcije prenosa</li> <li>• Preuzimanja poziva da biste odgovarali na pozive koji zvone na drugom telefonu</li> <li>• Deljene linije da biste videli pozive saradnika i/ili pridružili im se</li> <li>• Cisco mobilnosti lokala da biste primenili svoj broj telefona i korisnički profil na deljeni Cisco IP telefon</li> </ul>	Zatražite od administratora sistema informacije o ovim funkcijama i pogledajte: <ul style="list-style-type: none"> <li>• odeljak „Napredno rukovanje pozivima“ na stranici 31</li> <li>• odeljak „Korišćenje deljene linije“ na stranici 33</li> <li>• odeljak „Korišćenje usluge „Mobilnost lokala““ u dokumentu <i>Prilagođavanje vašeg Cisco IP telefona na webu</i></li> </ul>
Odgovarate na pozive često ili rukujete pozivima u nečije ime	Zatražite od administratora sistema da konfiguriše funkciju „Automatsko odgovaranje“ za vaš telefon.	Pogledajte odeljak „Korišćenje funkcije „Automatsko odgovaranje“ sa slušalicama ili telefonskim zvučnikom“ na stranici 39.
Imate potrebu da uspostavite video poziv	Razmotrite korišćenje napredne Cisco VT funkcije, što vam omogućava da upućujete video pozive pomoću svog Cisco IP telefona, personalnog računara i spoljne video kamere.	Za dodatnu pomoć obratite se svom administratoru sistema i pogledajte <i>Kratko uputstvo za naprednu Cisco VT funkciju i Korisnički vodič</i> :
Želite da privremeno primenite svoj broj telefona i podešavanja na deljeni Cisco IP telefon	Zatražite od svog administratora sistema informacije o Cisco mobilnosti lokala.	Pogledajte odeljak „Korišćenje usluge „Mobilnost lokala““ u dokumentu <i>Prilagođavanje vašeg Cisco IP telefona na webu</i>

# Rešavanje problema sa telefonom

Ovaj odeljak vam objašnjava kako da pristupite informacijama o vašem Cisco IP telefonu i telefonskim pozivima, kako biste pomogli administratoru sistema ili tehničaru da dijagnostikuje probleme vezane za rad vašeg telefona.

Ako od vas bude zatraženo da...	Uradite sledeće...
Pristupite podacima konfiguracije mreže	Izaberite  > <b>Konfiguracija mreže</b> i izaberite elemenat konfiguracije koji želite da vidite.
Pristupite statusnim podacima	Izaberite  > <b>Status</b> i izaberite elemenat statusa koji želite da vidite.
Pristupite informacijama o modelu telefona	Izaberite  > <b>Informacije o modelu</b> .



## Napomena

Ako od  nema odziva, možda je administrator sistema onemogućio funkcionisanje ovog dugmeta na vašem telefonu. Obratite se svom administratoru da biste dobili više informacija.

## Korišćenje alatke za izveštaj o kvalitetu

Administrator sistema može privremeno da konfigurira vaš Cisco IP telefon pomoću alatke za izveštaj o kvalitetu, kako bi rešio probleme vezane za performanse. Ako je na vašem telefonu omogućena alatka „QRT“, možete da koristite softverski taster **QRT** kako biste informacije o problematičnim telefonskim pozivima prosledili administratoru svog sistema. (Možda ćete morati da pritisnete softverski taster  **dodatno** da biste prikazali **QRT**.)

U zavisnosti od toga kako je administrator sistema konfigurisao alatku za izveštaj o kvalitetu za vaš telefon, možete da upotrebite softverski taster **QRT** da biste:

- Odmah izvestili o zvučnom problemu sa tekućim pozivom
- Izabrali opšti opis problema sa liste kategorija i izabrali kôd uzorka

# Uslovi važenja jednogodišnje ograničene Cisco garancije za hardver

---

Postoje posebni uslovi koji važe za hardversku garanciju i razne usluge koje možete da koristite u garantnom periodu. Vaša zvanična izjava o garanciji, uključujući garancije i ugovore o licenciranju koji se primenjuju na Cisco softver, raspoloživa je na Web lokaciji „Cisco.com“. Pratite sledeće korake kako biste pristupili i preuzeli *Cisco informacioni paket*, kao i svoju garanciju i ugovore o licenciranju sa Web lokacije „Cisco.com“.

1. Pokrenite svoj čitač weba i idite na sledeću URL adresu:  
[http://www.cisco.com/univercd/cc/td/doc/es\\_inpkc/cetrans.htm](http://www.cisco.com/univercd/cc/td/doc/es_inpkc/cetrans.htm)  
Pojaviće se stranica „Garancije i ugovori o licenciranju“.
2. Da biste pročitali *Cisco informacioni paket*, sledite ove korake:
  - a. Kliknite na polje **Information Packet Number** i uverite se da je označen broj 78-5235-03A0.
  - b. Izaberite jezik na kome želite da pročitate dokument.
  - c. Kliknite na dugme **Go**.
  - d. Pojaviće se stranica „Cisco ograničena garancija i licenca za softver“ iz informacionog paketa.
  - e. Pročitajte dokument preko mreže ili kliknite na ikonu **PDF** da biste ga preuzeli i odštampali u PDF (Adobe Portable Document Format) formatu.



## Napomena

Da biste pregledali i štampali PDF datoteke, morate imati Adobe Acrobat Reader. Ovaj program možete da preuzmete sa Adobe web lokacije: <http://www.adobe.com>

3. Da biste pročitali lokalizovane informacije o garantnim uslovima za svoj proizvod, sledite naredne korake:
  - a. Unesite ovaj broj u polje Warranty Document Number field:  
78-10747-01C0
  - b. Izaberite jezik na kome želite da prikažete dokument.
  - c. Kliknite na dugme **Go**.  
Pojaviće se stranice sa Cisco garancijom.
  - d. Pročitajte dokument preko mreže ili kliknite na ikonu **PDF** da biste ga preuzeli i odštampali u PDF (Adobe Portable Document Format) formatu.

Pomoć možete potražiti i na web lokaciji za Cisco servis i podršku:

[http://www.cisco.com/public/Support\\_root.shtml](http://www.cisco.com/public/Support_root.shtml)

## Trajanje garancije za hardver

Jedna (1) godina.

## Pravila za zamenu, popravku i nadoknadu za hardver

Cisco, odnosno njegov servisni centar, će učiniti svaki komercijalno razuman napor da deo za zamenu isporuči u roku od deset (10) radnih dana po prijemu RMA (Return Materials Authorization) zahteva. Stvarno vreme isporuke zavisi od lokacije klijenta.

Cisco zadržava pravo da kao svoj ekskluzivni način za rešavanje problema u garantnom roku izvrši povraćaj novca u iznosu nabavne cene.

## Da biste dobili RMA (Return Materials Authorization) broj

Obratite se kompaniji od koje ste nabavili proizvod. Ako ste proizvod nabavili direktno od kompanije Cisco, obratite se svom Cisco predstavniku za prodaju i servis.

Popunite ovde navedene podatke i čuvajte ih za referencu.

Kompanijski formular za nabavku proizvoda	
Broj telefona kompanije	
Broj modela proizvoda	
Broj serije proizvoda	
Broj ugovora o održavanju	





## Indeks

---

### A

Alatka za podršku telefonima sa automatskim  
registrovanjem **7**  
audio problemi **49**  
Automatsko biranje **19**  
Automatsko odgovaranje **39**  
autorizovani pozivi **36**

### B

bezbedni pozivi **36**  
biranje poziva **15**  
biranje unapred **14, 19**  
biranje, opcije za **19**  
brojevi lokala, prikaz **12**  
brzo biranje  
dugmad za **10**  
konfigurisanje **42**  
korišćenje **20**  
oznake **12**

### C

Cisco IP telefon  
dokumentacija za **3**  
ilustracija **9**  
konfigurisanje funkcije za **18, 47**

opis **9**  
podešavanje visine **7**  
pomoć preko mreže za **18**  
povezivanje **6**  
pričvršćivanje ležišta za ručne slušalice **7**  
registrovanje **7**  
web usluge za **45**

### Č

čekanje  
i prelazak sa poziva na poziv **15**  
i prenos **25**  
korišćenje **24**  
čekanje poziva **23**

### D

deljene linije  
i ikona „upotreba daljinskog prenosa“ **33**  
maksimalno poziva na **33**  
opis **33**  
sa dodavanjem **34**  
uz privatnost **35**  
dodavanje  
i deljene linije **33**  
i privatnost **35**

- korišćenje **34**
- dokumentacija, pristup **3**
- dugmad linije **10**
- dugmad sa mogućnošću programiranja
  - opis **10**
  - oznake za **12**
- dugmad softverskih tastera
  - 12**
  - opis **12**
- dugmad, identifikovanje **9**
- dugme ekrana **2, 11**
- dugme usluga **11**
- dugme za katalog **11**
- dugme za navigaciju **11**
- dugme za jačinu zvuka **11**
- dugme za podešavanja **11**
- dugme za pomoć **11**
- dugme za poruke **11**
- dugme za prigušenje **11**

## **E**

- ekran na dodir
  - biranje stavki **2, 16**
  - buđenje **2**
  - čišćenje **2**
  - funkcije **12**
  - onemogućavanje/omogućavanje **2**
  - podešavanje kontrasta **41**
  - promena jezika **41**
- evidencije poziva
  - biranje iz **19**
  - brisanje **44**

- prikazivanje i biranje iz **44**

## **F**

- funkcije, dostupnost **18, 47**
- funkcionalna dugmad
  - katalog **11**
  - podešavanja **11**
  - pomoć **11**
  - poruke **11**
  - usluge **11**

## **G**

- grupa tastera
  - opis **11**
  - unos teksta pomoću **17**

## **I**

- Identifikacija zlonamernih poziva (MCID), korišćenje **35**
- ikona „upotreba daljinskog prenosa“ za deljene linije **33**
- ikone, za stanja poziva **14**
- imenik
  - biranje sa web stranice pomoću **21**
  - korišćenje na telefonu **21, 44**
- imenik preduzeća
  - biranje sa web stranice pomoću **21**
  - korišćenje na telefonu **21**
- indikator glasovne poruke **43**
- instaliranje, Cisco IP telefona **6**

## K

kartica telefona **12**  
kartice funkcija **12**  
kDodSebe, Vidi dodavanje  
konferencijski pozivi  
    „Meet-Me“ konferencije **27, 30**  
    standardni **27, 28**  
linija statusa, prikaz **12**  
linije  
    opis **13**  
    prikaz **12**

## L

Lični adresar (PAB)  
    biranje iz **22**  
    pretplata na **46**

## M

„Meet-Me“ konferencije **27, 30**  
meniji funkcija **17**  
meniji, korišćenje **17**  
MLPP, korišćenje **37**  
nastavljanje, korišćenje **24**

## N

jačina zvuka, prilagođavanje **40**

## O

odgovaranje na pozive **23**

## P

parkiranje poziva **31**  
performanse slušalica, opšte **8**  
podaci o konfigurisanju mreže, pronalaženje **49**  
podaci o statusu, pronalaženje **49**  
podešavanja, prilagođavanje **40**  
podignuta slušalica  
    biranje **19**  
    opis **14**  
pomoć preko mreže, korišćenje **18**  
pomoć, korišćenje **18**  
ponovno biranje **19**  
poruke  
    indikator za **41, 43**  
    preslušavanje **43**  
postolje  
    dugme za **10**  
    prilagođavanje **7**  
pozivi **12**  
    funkcije konferencijskog poziva za **27**  
    ikone za **14**  
    izbor **15**  
    maksimalno po liniji **13, 33**  
    odgovaranje **23**  
    određivanje prioriteta **37**  
    parkiranje **31**  
    prenos **25**  
    preusmeravanje tokom zvonjenja **23, 32**  
    prigušivanje **25**

prikaz **15**  
prijavljivanje problema sa **49**  
posleđivanje **26**  
rukovanje većim brojem poziva **15**  
sigurni **36**  
skladištenje i preuzimanje **31**  
u poređenju sa linijama **13**  
upućivanje **19**  
više učesnika u **27**  
zadržavanje i nastavljnje **24**  
završavanje **24**

pozvani brojevi, zapisi **44**  
prekidanje, opcije za **24**  
prelazak sa poziva na poziv **15**  
prenos, opcije za **25**  
preuzimanje grupnog poziva **32**  
preuzimanje poziva **32**  
prigušivanje, korišćenje **25**  
primljeni pozivi, zapisi **44**  
PrimObav **21**  
prioriteti poziva **37**  
privatnost  
i deljene linije **33**  
korišćenje **35**  
propušteni pozivi, zapisi **44**  
posleđivanje poziva **26**  
posleđivanje poziva, opcije za **26**

## **Q**

QRT, korišćenje **49**

## **R**

rešavanje problema **49**  
ručna slušalica  
fiksiranje u ležištu **7**  
korišćenje **38**  
jačina tona **40**  
svetlosni indikatori na slušalici **12**  
rukovanje pozivima, napredno **31**  
rukovanje pozivima, osnovno **19**

## **S**

sigurnosna upozorenja **3**  
skraćeno biranje **42**  
slušalice  
dugme za **11**  
jačina tona **40**  
odgovaranje na poziv pomoću **23**  
prekidanje veze pomoću **24**  
režim **38**  
upućivanje poziva pomoću **21**  
spuštena slušalica  
biranje **19**  
opis **14**  
sumnjivi pozivi, praćenje **35**

## **Š**

šifrovani pozivi **36**

## **T**

TAPS **7**

tekst, unos na telefonu **17**  
telefonske linije **12**  
    dugmad za **10**  
    opis **13**  
telefonski zvučnik  
    dugme za **11**  
    jačina tona **40**  
    odgovaranje na poziv pomoću **23**  
    prekidanje veze pomoću **24**  
    režim **38**  
    upućivanje poziva pomoću **19**

## U

upozorenja, sigurnost **3**  
upućivanje poziva, opcije za **19**  
usluga „Brzo biranje“  
    biranje pomoću **22**  
    pretplata na **46**  
usluga glasovnih poruka **43**  
usluge, pretplata na **46**

## V

veći broj poziva, rukovanje **15**

## W

Web birač brojeva **21**  
Web stranice „Korisničke opcije“  
    i telefonske usluge **46**  
    pristup **45**

## Z

završavanje poziva, opcije za **24**  
zona aktivnosti poziva, prikaz **12**  
zvono  
    indikator za **12**  
    jačina tona **40**  
    prilagodavanje **40**









**Sedište korporacije**

Cisco Systems, Inc.  
170 West Tasman Drive  
San Jose, CA 95134-1706  
SAD  
www.cisco.com  
Tel: +1 408 526-4000  
+1 800 553-NETS (6387)  
Faks: +1 408 526-4100

**Centrala u Evropi**

Cisco Systems International BV  
Haarlerbergpark  
Haarlerbergweg 13-19  
1101 CH Amsterdam  
Holandija  
www-europe.cisco.com  
Tel: +31 0 20 357 1000  
Faks: +31 0 20 357 1100

**Centrala u Americi**

Cisco Systems, Inc.  
170 West Tasman Drive  
San Jose, CA 95134-1706  
SAD  
www.cisco.com  
Tel: +1 408 526-7660  
Faks: +1 408 527-0883

**Centrala u azijskim zemljama  
na obali Pacifika**

Cisco Systems, Inc.  
168 Robinson Road  
#28-01 Capital Tower  
Singapur 068912  
www.cisco.com  
Tel: +65 6317 7777  
Faks: +65 6317 7799

**Korporacija Cisco Systems u zemljama koje slede ima preko 200 kancelarija. Adrese, brojevi telefona i faksova dati su na  
Cisco Web lokaciji [www.cisco.com/go/offices](http://www.cisco.com/go/offices)**

Argentina • Australija • Austrija • Belgija • Brazil • Bugarska • Danska • Dubai, UAE • Češka Republika • Čile • Filipini • Finska • Francuska • Grčka  
Holandija • Hong Kong SAR • Hrvatska • Indija • Indonezija • Irska • Italija • Izrael • Japan • Južna Afrika • Kanada • Kipar • Kolumbija • Koreja  
Kostarika • Luksemburg • Madarska • Malezija • Meksiko • Nemačka • Norveška • Novi Zeland • NR Kina • Peru • Poljska • Porto Riko • Portugalija  
Rumunija • Rusija • Saudijska Arabija • Singapur • Sjedinjene Američke Države • Škotska • Slovačka • Slovenija • Španija • Švajcarska • Švedska • Tajland  
Tajvan • Turska • Ukrajina • Velika Britanija • Venecuela • Vijetnam • Zimbabve

CCSP, CCVP, Cisco Square Bridge logo, Follow Me Browsing i StackWise su žigovi kompanije Cisco Systems, Inc.; Changing the Way We Work, Live, Play, and Learn i iQuick Study su  
uslužni žigovi kompanije Cisco Systems, Inc.; a Access Registrar, Aironet, ASIST, BPX, Catalyst, CCDA, CCDP, CCIE, CCIP, CCNA, CCNP, Cisco, Cisco Certified Internetwork Expert  
logo, Cisco IOS, Cisco Press, Cisco Systems, Cisco Systems Capital, Cisco Systems logo, Cisco Unity, Empowering the Internet Generation, Enterprise/Solver, EtherChannel, EtherFast,  
EtherSwitch, Fast Step, FormShare, GigaDrive, GigaStack, HomeLink, Internet Quotient, IOS, IP/TV, iQ Expertise, iQ logo, iQ Net Readiness Scorecard, LightStream, Linksys, MeetingPlace,  
MGX, Networkers logo, Networking Academy, Network Registrar, *Packet*, PIX, Post-Routing, Pre-Routing, ProConnect, RateMUX, ScriptShare, SlideCast, SMARTnet, StrataView Plus,  
TeleRouter, The Fastest Way to Increase Your Internet Quotient, i TransPath su registrovani žigovi kompanije Cisco Systems, Inc. i/ili njenih podružnica u Sjedinjenim Američkim Državama  
i nekim drugim zemljama.

Svi ostali žigovi koji se pominju u ovom dokumentu ili na Web lokaciji pripadaju svojim vlasnicima. Upotreba reci "partner" ne odnosi se na partnerski odnos između kompanije Cisco i bilo  
koje druge kompanije. (0502R)



Java logo je trgovački žig ili registrovani trgovački žig kompanije Sun Microsystems, Inc. u Sjedinjenim Američkim  
državama ili drugim zemljama.