

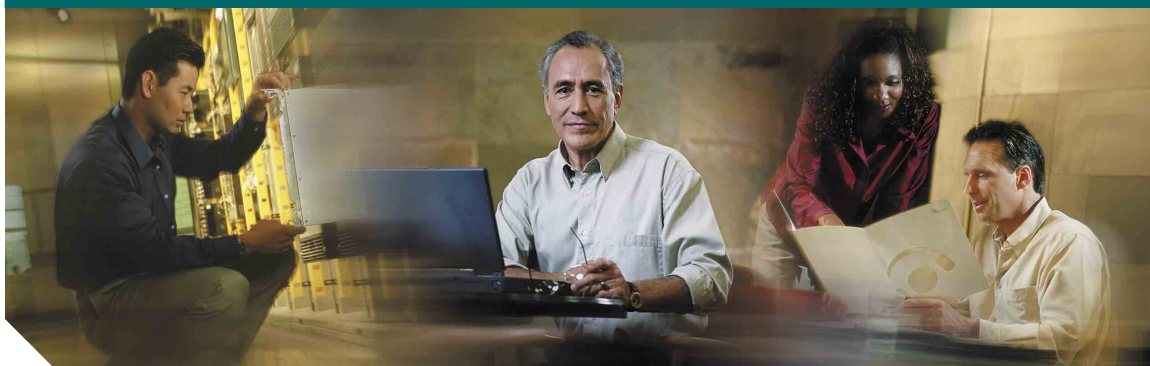

Podręcznik obsługi telefonu



Telefon IP Cisco 7970 dla systemu Cisco CallManager 4.1(3)

ZAWIERA LICENCJĘ I GWARANCJĘ



Siedziba firmy

Cisco Systems, Inc.
170 West Tasman Drive
San Jose, CA 95134-1706
USA
<http://www.cisco.com>
Tel.: +1 408 526-4000
+1 800 553-NETS (6387)
Faks: +1 408 526-4100

Numer katalogowy podręcznika: OL-7793-01



Typowe funkcje telefonu

Aby...	Wykonaj następujące czynności...
przejrzeć dzienniki połączeń	Naciśnij klawisz  i wybierz dziennik połączeń. Aby wybrać numer, przewiń listę do tego numeru i podnieś słuchawkę.
edytować numer w dzienniku połączeń	Naciśnij klawisz Edycja . Użyj klawisza << lub >>, aby skasować lub pominąć cyfry.
wybrać numer z firmowej książki telefonicznej	Wybierz opcję  > Firmowa książka telefoniczna . Wprowadź litery i naciśnij klawisz Szukaj . Podnieś słuchawkę, aby wybrać numer.
nawiązać lub odebrać nowe połączenie, gdy aktywne jest inne połączenie	Naciśnij klawisz NowePoł lub Odbierz . Pierwsze połączenie jest automatycznie zawieszane.
zawiesić i wznowić połączenie	Naciśnij klawisz programowy Zawiesz lub Wznów .
przekazać połączenie na nowy numer	Naciśnij klawisz Przełącz , wprowadź numer, a następnie rozłącz się (lub ponownie naciśnij klawisz Przełącz , jeśli telefon nie obsługuje przekazywania przy odłożonej słuchawce).
połączyć dwie rozmowy (na tej samej linii)	Przewiń do każdego połączenia i naciśnij klawisz Wybierz . Następnie naciśnij klawisz więcej > Przkbzp . Lub, aby pozostać na linii wraz z rozmówcami, naciśnij klawisz Dołącz .
rozpocząć standardowe połączenie konferencyjne	Naciśnij klawisz więcej > Konfer i połącz się z uczestnikiem. Następnie ponownie naciśnij klawisz Konfer .



Cisco, Cisco IOS, Cisco Systems i logo Cisco Systems są zarejestrowanymi znakami handlowymi firmy Cisco Systems, Inc. lub jej firm zależnych w Stanach Zjednoczonych i niektórych innych krajach. Wszystkie inne marki, nazwy lub znaki handlowe innych firm wymienione w tym dokumencie lub na stronach WWW są własnością tych firm. Użycie słowa partner nie oznacza istnienia umowy spółki między firmą Cisco i inną firmą. (0501R)

© 2005 Cisco Systems, Inc. Wszelkie prawa zastrzeżone.

OL-7793-01



Telefon IP Cisco 7970

Definicje klawiszy programowych

Spis ikon

Definicje ikon na klawiszach

Typowe funkcje telefonu







Definicje klawiszy programowych

Aktual.	Odświeżanie zawartości i pobieranie najnowszych informacji
Anuluj	Anulowanie czynności lub zakończenie bez stosowania zmian
cWtrąć	Dołączanie do połączenia na linii wspólnej i utworzenie konferencji
Dołącz	Połączenie kilku połączeń na jednej linii w celu utworzenia połączenia konferencyjnego
Edycja	Edycja numeru w dzienniku połączeń
Główne	Wyświetlenie głównych menu pomocy
Konfer	Utworzenie połączenia konferencyjnego
ListaK	Wyświetlenie uczestników konferencji
Łacza	Dostęp do odpowiednich tematów pomocy
MostKnf	Utworzenie konferencji typu MostKnf
NowePoł	Nawiązanie nowego połączenia
Odbierz	Odbieranie połączenia
Oddzwoń	Abonent jest powiadamiany, gdy zajęty numer jest już dostępny.
Parkuj	Zapisanie połączenia przy użyciu funkcji Parkuj połączenie
Połącz	Połączenie z wprowadzonym numerem telefonu
Powtórz	Ponowne wybieranie ostatnio wybranego numeru
Prywatne	Uniemożliwienie innym wyświetlania lub wtrącania się do połączeń na linii wspólnej
Przejm	Odebranie połączenia w grupie użytkownika
PrzejmG	Odebranie połączenia dzwoniącego w innej grupie
PrzejmI	Odebranie połączenia dzwoniącego w innej grupie skojarzonej z grupą użytkownika



Przek.	Skonfigurowanie/anulowanie przekierowywania połączeń
Przekaż	Przekazywanie połączeń
PrzkBzp	Połączenie dwóch rozmów
PrzkNat	Przekazanie połączenia do systemu wiadomości głosowych
QRT	Przesyłanie problemów z połączeniem do administratora systemu
Rozłącz	Rozłączenie bieżącego połączenia
SkrWybier	Wybieranie numeru przy użyciu numeru szybkiego wybierania
Szukaj	Wyszukiwanie pozycji w książce telefonicznej
TrybWideo	Wybranie trybu wideo dla wideokonferencji
Usuń	Usuwanie znaków z prawej strony kursora podczas korzystania z funkcji Edycja
Usuń	Usunięcie uczestnika konferencji
UsuńOst	Usunięcie uczestnika ostatnio dołączonego do konferencji
więcej	Wyświetlenie dodatkowych klawiszy programowych
Wstecz	Powrót do poprzedniego tematu pomocy
Wtrącenie	Dodawanie się do połączenia na linii wspólnej
Wybierz	Wybór elementu na ekranie
Wyczyść	Usuwanie pozycji lub ustawień
Wyczyść	Przywrócenie ustawień domyślnych
Wyjście	Powrót do poprzedniego widoku
Wznów	Wznowienie zawieszonych połączenia
Zamknij	Zamknięcie bieżącego okna
Zapisz	Zapisanie wybranego ustawienia
<<	Usuwanie wprowadzonych znaków
>>	Przesuwanie kursora po wprowadzonych znakach

Spis ikon



Stan połączenia

	Przekierowywanie połączeń włączone
	Połączenie zawieszono
	Trwające połączenie
	Słuchawka podniesiona
	Słuchawka odłożona
	Połączenie przychodzące
	Linia wspólna w użyciu





Połączenia bezpieczne

	Połączenie uwierzytelnione
	Połączenie bezpieczne





Wybrane urządzenie wejściowe

	Słuchawka w użyciu
	Zestaw nagłowny w użyciu
	Układ głośnomówiący w użyciu

Połączenia krytyczne

	Połączenie priorytetowe
	Połączenie o średnim priorytecie
	Połączenie o wysokim priorytecie
	Połączenie o najwyższym priorytecie

Inne funkcje

	Klawisz szybkiego wybierania skonfigurowany
	Wiadomości oczekujące
	Tryb wideo włączony
	Opcja wybrana
	Funkcja włączona

Definicje ikon na klawiszach

	Wiadomości
	Usługi
	Pomoc
	Książki telefoniczne
	Ustawienia
	Głośnik
	Wycisz
	Zestaw nagłowny



Spis treści

Pierwsze kroki 1

Jak korzystać z tego podręcznika 1

Użytkowanie i czyszczenie wyświetlacza ekranu dotykowego 2

Źródła dodatkowych informacji 2

 Więcej informacji na temat dostosowywania telefonu
 w sieci WWW 3

Informacje na temat bezpieczeństwa i użytkowania 3

Podłączanie telefonu 6

Przegląd funkcji telefonu 9

Klawisze i sprzęt 9

Funkcje ekranu dotykowego 12

Wskazówki dotyczące obsługi połączeń i nawigacji 13

 Linie i połączenia 13

 Omówienie ikon połączenia oraz ikon linii 14

 Praca w trybie odłożonej lub podniesionej słuchawki 15

 Wybieranie połączeń 15

 Wyświetlanie połączeń i przełączanie między połączeniami 16

 Wybieranie elementów na ekranie dotykowym 17

 Korzystanie z menu funkcji 17

 Wprowadzanie i edycja tekstu 18

Uzyskiwanie pomocy za pośrednictwem telefonu 18

Omówienie funkcjonalności i dostępności funkcji 19

Podstawowa obsługa połączeń 20

Nawiązywanie połączenia 20

Odbieranie połączenia 24

Kończenie połączenia 25

Zawieszanie i wznawianie połączenia 26

Używanie funkcji wyciszenia 26

Przekazywanie połączenia 27

Przekierowywanie połączeń na inny numer 28

Nawiązywanie połączeń konferencyjnych 29

 Typy obsługiwanych połączeń konferencyjnych 29

 Ustanawianie standardowej konferencji i dołączanie do niej 30

 Ustanawianie konferencji MostKnf i dołączanie do niej 32

Zaawansowana obsługa połączeń 33

Zapamiętywanie i odbieranie zaparkowanych połączeń 33

Przejmowanie przekierowanego połączenia w telefonie 34

Korzystanie z linii wspólnej 35

 Omówienie linii wspólnych 35

 Włączanie się do połączenia na linii wspólnej 36

 Uniemożliwianie innym osobom wyświetlania lub dołączania się do połączenia na linii wspólnej 38

Śledzenie podejrzanych połączeń 38

Nawiązywanie i odbieranie bezpiecznych połączeń 39

Klasyfikowanie krytycznych połączeń 40

Korzystanie ze słuchawki, zestawu nagłownego i układu głośnomówiącego 41

Nabycie zestawu nagłownego 42

Korzystanie z funkcji automatycznego odbierania połączeń z zestawem nagłownym lub układem głośnomówiącym 42

Zmiana ustawień telefonu 43

Regulacja głośności 43

Dostosowywanie dzwonków i wskaźników wiadomości 44

Dostosowywanie ekranu dotykowego 44

Konfigurowanie funkcji szybkiego wybierania 45

Korzystanie z systemu wiadomości głosowych, dzienników połączeń i książek telefonicznych 47

Dostęp do Wiadomości głosowych 47

Korzystanie z dzienników połączeń i książek telefonicznych 48

Uzyskiwanie dostępu do stron WWW opcji użytkownika 50

Logowanie do stron WWW opcji użytkownika 50

Aktywacja usług telefonu 51

Dodatkowe opcje konfiguracyjne 52

Rozwiązywanie problemów z telefonem 54

Używanie narzędzia Quality Reporting Tool 54

Warunki rocznej ograniczonej gwarancji na sprzęt firmy Cisco 55

Indeks 57



Pierwsze kroki

Jak korzystać z tego podręcznika

W podręczniku tym omówiono funkcje dostępne w telefonie. Można go przeczytać w całości, aby uzyskać pełny obraz możliwości telefonu, lub korzystając z poniższej tabeli, wyszukiwać często używane sekcje.

Aby...	Wykonaj następujące czynności...
samodzielnie zapoznać się z telefonem	Naciśnij klawisz  na telefonie, gdy będziesz potrzebować dodatkowych informacji.
wyczyścić ekran dotykowy	Patrz „Użytkowanie i czyszczenie wyświetlacza ekranu dotykowego” na stronie 2.
przejrzeć informacje na temat bezpieczeństwa	Patrz „Informacje na temat bezpieczeństwa i użytkowania” na stronie 3.
podłączyć telefon	Patrz „Podłączanie telefonu” na stronie 6.
korzystać z telefonu po instalacji	Patrz „Przegląd funkcji telefonu” na stronie 9.
poznać znaczenie lampek klawiszy	Patrz „Klawisze i sprzęt” na stronie 9.
zapoznać się z ekranem dotykowym	Patrz „Funkcje ekranu dotykowego” na stronie 12.
wykonać połączenie	Patrz „Nawiązywanie połączenia” na stronie 20.
zawiesić połączenie	Patrz „Nawiązywanie połączenia” na stronie 20.
wyciszyć mikrofon w trakcie połączenia	Patrz „Używanie funkcji wyciszenia” na stronie 26.
przekazać połączenie	Patrz „Przekazywanie połączenia” na stronie 27.
wykonać połączenie konferencyjne	Patrz „Nawiązywanie połączeń konferencyjnych” na stronie 29.
współdzielić numer telefonu	Patrz „Korzystanie z linii wspólnej” na stronie 35.
użyć telefonu jako układu głośnomówiącego	Patrz „Korzystanie ze słuchawki, zestawu nagłownego i układu głośnomówiącego” na stronie 41.
zmienić poziomy głośności lub dźwięk dzwonka	Patrz „Zmiana ustawień telefonu” na stronie 43.
skonfigurować szybkie wybieranie	Patrz „Konfigurowanie funkcji szybkiego wybierania” na stronie 45.
wyświetlić połączenia nieodebrane	Patrz „Korzystanie z dzienników połączeń i książek telefonicznych” na stronie 48.

Użytkowanie i czyszczenie wyświetlacza ekranu dotykowego

Telefon IP 7970G firmy Cisco jest wyposażony w ekran dotykowy z kolorowym wyświetlaczem o wysokiej rozdzielczości. W poniższej tabeli przedstawiono najlepsze metody ochrony i konserwacji ekranu dotykowego.

Aby...	Wykonaj następujące czynności...
wybrać element na ekranie dotykowym	Naciśnij (lub stuknij) palcem element na ekranie dotykowym. Nie używaj przedmiotów ani innych obiektów do naciskania ekranu dotykowego. Ekran dotykowy telefonu został zaprojektowany do reagowania na nacisk palca; używanie innych obiektów może spowodować uszkodzenie wyświetlacza.
wyłączyć ekran dotykowy	Naciśnij klawisz Wyświetlacz i przytrzymaj go dłużej niż jedną sekundę. Klawisz Wyświetlacz zacznie migać kolorem zielonym, a na ekranie zostanie wyświetlony komunikat „Ekran dotykowy wyłączony”. Ekran dotykowy pozostanie wyłączony przez około jedną minutę, o ile nie zostanie włączony wcześniej.
włączyć ekran dotykowy	Naciśnij klawisz Wyświetlacz i przytrzymaj go dłużej niż jedną sekundę. Klawisz Wyświetlacz przestanie migać, a na ekranie zostanie wyświetlony komunikat „Ekran dotykowy włączony”.
wyczyścić ekran dotykowy	Przed rozpoczęciem czyszczenia wyłącz ekran dotykowy. Po wyłączeniu wytrzyj go miękką i suchą ściereczką. Nie używaj do czyszczenia telefonu płynów lub proszków. Użycie czegokolwiek innego poza miękką, suchą szmatką może doprowadzić do zanieczyszczenia elementów telefonu lub spowodować jego uszkodzenie.
obudzić ekran dotykowy	Gdy rano zaczynasz korzystać z telefonu lub wznowiasz używanie go po okresie nieaktywności (zdefiniowanym przez administratora systemu), podświetlenie ekranu dotykowego może być wyłączone. Jest to tryb uśpienia, zbliżony do działania wygaszacza ekranu na komputerze. Aby obudzić lub uaktywnić ekran dotykowy, naciśnij dowolny klawisz tego ekranu lub podnieś słuchawkę.

Źródła dodatkowych informacji

Najbardziej aktualna dokumentacja telefonu IP firmy Cisco znajduje się w sieci WWW pod adresem URL:

http://www.cisco.com/univercd/cc/td/doc/product/voice/c_ipphon/index.htm

Witryna WWW firmy Cisco jest dostępna pod następującym adresem URL:

<http://www.cisco.com/>

Międzynarodowe witryny WWW firmy Cisco są dostępne pod następującym adresem URL:

http://www.cisco.com/public/countries_languages.shtml

Więcej informacji na temat dostosowywania telefonu w sieci WWW

Telefon IP firmy Cisco jest urządzeniem sieciowym, które użytkuje informacje wspólnie z innymi urządzeniami sieciowymi w firmie, w tym z komputerem użytkownika. Aby uruchomić i dostosować usługi telefonu i kontrolować funkcje telefonu i ustawienia na komputerze, można skorzystać ze stron WWW Opcje użytkownika systemu Cisco CallManager. Niniejszy podręcznik zawiera krótki opis tych możliwości. Pełne informacje można znaleźć w dokumencie *Modyfikowanie ustawień telefonu Cisco IP w sieci WWW* pod następującym adresem URL:

http://www.cisco.com/univercd/cc/td/doc/product/voice/c_ipphon/index.htm

Informacje na temat bezpieczeństwa i użytkowania

Instalacja i użytkowanie telefonu

Przed zainstalowaniem lub użyciem telefonu IP firmy Cisco należy zapoznać się z poniższymi uwagami na temat bezpieczeństwa:



Ostrzeżenie

WAŻNE INSTRUKCJE DOTYCZĄCE BEZPIECZEŃSTWA

Ten symbol ostrzegawczy oznacza zagrożenie. Wskazuje on sytuację mogącą spowodować obrażenia ciała. Obsługując jakiegokolwiek urządzenie, należy zdawać sobie sprawę z możliwości porażenia prądem płynącym w obwodach elektrycznych oraz znać podstawowe zasady zapobiegania wypadkom.

TE INSTRUKCJE NALEŻY ZACHOWAĆ



Ostrzeżenie

Przed podłączeniem systemu do źródła zasilania należy zapoznać się z instrukcją instalacji.



Ostrzeżenie

Ostateczna utylizacja urządzenia powinna przebiegać zgodnie z przepisami krajowymi.



Ostrzeżenie

W czasie, gdy występują wyładowania atmosferyczne, nie należy korzystać z systemu ani podłączać lub odłączać przewodów.



Ostrzeżenie

Aby uniknąć porażenia prądem elektrycznym, do obwodów bardzo niskiego napięcia bezpiecznego (SELV) nie należy podłączać obwodów pod napięciem sieci telefonicznej (TNV). Gniazda sieci LAN zawierają obwody typu SELV, natomiast gniazda sieci WAN zawierają obwody typu TNV. W niektórych gniazdach sieci LAN i WAN stosowane są złącza RJ-45. Przy podłączaniu kabli należy zachować ostrożność.



Przeostroga

Wewnętrzne przewody zasilania przewodzą prąd przez kabel komunikacyjny. Skorzystaj z dostarczonego przez firmę Cisco kabla lub z kabla komunikacyjnego nie mniejszego niż 24 AWG.



Ostrzeżenie

Zasilanie musi być umieszczone w pomieszczeniu.

Korzystanie z zewnętrznego źródła zasilania

Poniższe ostrzeżenie dotyczy sytuacji, w której telefon IP firmy Cisco jest zasilany ze źródła zewnętrznego:



Ostrzeżenie

Urządzenie to nie ma własnych zabezpieczeń przeciwzwarciovych (nadprądowych) — ochrona przeciwporażeniowa bazuje na zabezpieczeniach elektrycznej instalacji budynku. Na przewodach fazowych (wszystkich przewodach, przez które płynie prąd) muszą być zainstalowane bezpieczniki topikowe lub wyłączniki nadprądowe o prądzie znamionowym nie większym niż 15 A/120 VAC (w USA) lub 10 A/240 VAC w innych krajach.



Ostrzeżenie

Urządzenie jest przeznaczone do pracy w układach TN sieci energetycznej.



Ostrzeżenie

Musi być zapewniony stały dostęp do wtyczki w gnieździe elektrycznym, ponieważ to ona właśnie umożliwia całkowite odcięcie dopływu prądu.



Przeostroga

Z danym produktem należy używać tylko zasilacza określonego przez firmę Cisco.

Korzystanie z zewnętrznych urządzeń podłączonych do telefonu IP Cisco

Poniższa informacja ma zastosowanie w sytuacji korzystania z zewnętrznych urządzeń współpracujących z telefonem IP Cisco:

Firma Cisco zaleca używanie zewnętrznych urządzeń dobrej jakości (głośniki, mikrofony i zestawy nagłowne), ekranowanych przed niepożądanymi sygnałami częstotliwości radiowej (RF) i dźwiękowej (AF).

W zależności od jakości tych urządzeń i ich odległości od innych urządzeń, takich jak telefony komórkowe lub krótkofalówki, mogą występować pewne zakłócenia. W takich przypadkach firma Cisco zaleca podjęcie jednego lub więcej z następujących działań:

- Oddal zewnętrzne urządzenie od źródeł sygnałów RF lub AF.
- Poprowadź przewody zewnętrznego urządzenia z dala od źródeł sygnałów RF lub AF.
- Do podłączenia urządzenia zewnętrznego zastosuj przewody ekranowane lub przewody z lepszym ekranem i złączem.
- Zastosuj krótszy przewód do podłączenia urządzenia zewnętrznego.
- Zastosuj ferryty lub podobne urządzenia na przewodach urządzenia zewnętrznego.

Firma Cisco nie może gwarantować jakości działania systemu, ponieważ nie ma wpływu na jakość zewnętrznych urządzeń, przewodów i złącz. System będzie funkcjonował prawidłowo, jeśli odpowiednie urządzenia będą podłączone przy pomocy dobrej jakości przewodów i złącz.



Przeostroga

W krajach Unii Europejskiej stosuj jedynie takie zewnętrzne głośniki, mikrofony i zestawy nagłowne, które w pełni odpowiadają Dyrektywie EMC [89/336/EC].

Podłączanie telefonu

Nowo nabyty telefon IP Cisco zostanie podłączony do firmowej sieci telefonii IP najprawdopodobniej przez administratora systemu. Gdyby jednak tak się nie stało, należy zapoznać się z informacjami o podłączaniu telefonu zawartymi na poniższym rysunku i w tabeli.

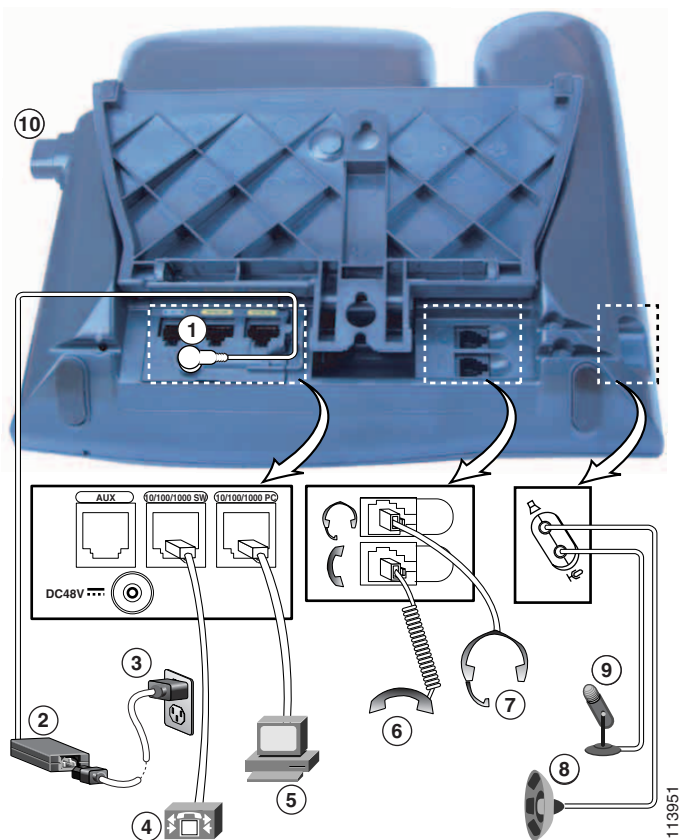

1	Gniazdo zasilacza prądu stałego (DC48V)	6	Gniazdo słuchawki
2	Zasilacz ze złączem prądu stałego dla telefonu	7	Gniazdo zestawu nagłownego
3	Przewód zasilający z wtyczką do gniazda sieci energetycznej	8	Gniazdo głośników zewnętrznych
4	Gniazdo sieci komputerowej (10/100/1000 ¹ SW)	9	Gniazdo mikrofonu zewnętrznego
5	Gniazdo dostępne (10/100/1000 ¹ PC)	10	Klawisz podstawki

1. Niedostępne dla niektórych modeli telefonów. Aby uzyskać pomoc, skontaktuj się z administratorem systemu.

Regulacja podstawki

Aby zmienić kąt nachylenia telefonu względem biurka, należy wyregulować ustawienie podstawki, trzymając jej klawisz wciśnięty.

Ustawianie oparcia słuchawki

Po podłączeniu telefonu można ustawić oparcie słuchawki, tak aby nie zsuwała się ona z widełek. Instrukcje można znaleźć w poniższej tabeli.

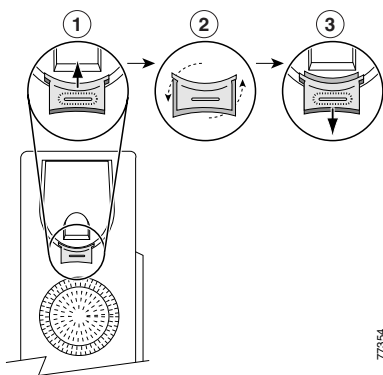

77354

1	Odłóż słuchawkę na bok, a następnie wyciągnij prostokątną plastikową płytkę z oparcia słuchawki.
2	Obróć płytkę o 180 stopni.
3	Wsuń płytkę ponownie w oparcie słuchawki. Z górnej części obróconej płytki wystaje zaczep. Odłóż słuchawkę na widełki.

Rejestrowanie przy użyciu narzędzia TAPS

Po podłączeniu telefonu do sieci administrator systemu może poprosić o wykonanie automatycznej rejestracji telefonu przy użyciu narzędzia TAPS (Tool for Auto-Registered Phones Support, narzędzie do obsługi telefonów rejestrowanych automatycznie). Narzędzia TAPS można użyć zarówno do rejestracji nowego telefonu, jak i przy wymianie dotychczas używanego telefonu.

Aby zarejestrować telefon przy użyciu narzędzia TAPS, należy podnieść słuchawkę, wprowadzić numer wewnętrzny TAPS podany przez administratora systemu i postępować zgodnie z poleceniami głosowymi. Może być konieczna zmiana całego numeru wewnętrznego, w tym numeru kierunkowego. Po wyświetleniu komunikatu potwierdzającego należy odłożyć słuchawkę. Telefon zostanie uruchomiony ponownie.

Informacja na temat zestawu nagłownego

Aby użyć zestawu nagłownego, należy go podłączyć do portu zestawu nagłownego znajdującego się z tyłu telefonu.

Firma Cisco Systems wykonuje wewnętrzne testy zestawów nagłownych przeznaczonych do pracy z telefonami IP Cisco pochodzących od innych producentów, jednak nie gwarantuje ani nie prowadzi obsługi produktów pochodzących od producentów zestawów nagłownych lub głośnomówiących. Ze względu na specyficzne różnice środowiskowe i sprzętowe w lokalizacjach, w których wdrażane są telefony IP Cisco, nie ma jednego „najlepszego” rozwiązania, będącego optymalnym dla wszystkich środowisk. Firma Cisco zaleca, aby użytkownik sprawdził, które zestawy nagłowne będą najlepiej pracować w danym środowisku, przed wdrożeniem dużej liczby urządzeń w sieci.

W niektórych przypadkach właściwości mechaniczne lub elektroniczne różnych zestawów nagłownych mogą spowodować, iż rozmówcy będą słyszeć echo własnego głosu podczas rozmowy z użytkownikami telefonów IP Cisco.

Firma Cisco zaleca używanie urządzeń zewnętrznych dobrej jakości, ekranowanych przed niepożądanymi sygnałami częstotliwości radiowej (RF) i dźwiękowej (AF). W zależności od jakości tych urządzeń i ich odległości od innych urządzeń, takich jak telefony komórkowe i krótkofalówki, mogą występować pewne zakłócenia. Aby uzyskać dodatkowe informacje, patrz „Korzystanie z zewnętrznych urządzeń podłączonych do telefonu IP Cisco” na stronie 5.

Głównym powodem, dla którego korzystanie z zestawu nagłownego podczas pracy z telefonem IP firmy Cisco może być nieodpowiednie, jest możliwość wystąpienia słyszalnego szumu. Szum ten może być słyszany tylko przez rozmówcę lub zarówno przez rozmówcę, jak i użytkownika telefonu IP firmy Cisco. Szumy i piski mogą być spowodowane różnymi źródłami zewnętrznymi, na przykład oświetleniem elektrycznym, znajdującymi się niedaleko silnikami elektrycznymi, dużymi monitorami komputerów osobistych. W niektórych przypadkach szum słyszany przez użytkownika może zostać zredukowany lub wyeliminowany dzięki użyciu lokalnej listwy zasilającej (CP-PWR-CUBE-2). Aby uzyskać dodatkowe informacje, patrz „Korzystanie z zewnętrznego źródła zasilania” na stronie 4.

Subiektywne wrażenia użytkownika

Bez względu na fizyczną, mechaniczną czy techniczną wydajność, dźwięk zestawu nagłownego musi brzmieć dobrze dla użytkownika i dla rozmówcy znajdującego się po drugiej stronie połączenia. Odbiór dźwięku jest kwestią subiektywną i firma Cisco nie może zagwarantować wydajności jakichkolwiek zestawów nagłownych lub głośnomówiących. Niektóre zestawy nagłowne i głośnomówiące opisane na podanych poniżej stronach zostały jednakże zgłoszone jako dobrze współpracujące z telefonami IP firmy Cisco.

Mimo to obowiązek przetestowania sprzętu we własnym środowisku w celu określenia odpowiedniej wydajności spoczywa na użytkowniku.

Aby uzyskać informacje na temat zestawów nagłownych, patrz:

<http://vxicorp.com/cisco>

<http://plantronics.com>

Przegląd funkcji telefonu

Telefon IP 7970 firmy Cisco jest w pełni funkcjonalnym telefonem, zapewniającym komunikację głosową za pośrednictwem tej samej sieci przesyłania danych, która jest używana przez komputery, pozwalającym na nawiązywanie i odbieranie połączeń, a także szybkie wybieranie numerów, zawieszanie i przekazywanie połączeń, ustanawianie połączeń konferencyjnych i inne.

Poza podstawowymi funkcjami obsługi połączeń, dany telefon umożliwi obsługę specjalnych lub zaawansowanych funkcji, pozwalających na rozszerzenie i dostosowanie możliwości obsługi połączeń.

Telefon IP Cisco zapewnia również:

- Dostęp do sieciowych danych i usług — telefon zapewnia dostęp do specjalistycznych usług opartych na sieci WWW.
- Sterowanie online na stronach WWW Opcje użytkownika — funkcje telefonu mogą być dostosowywane do potrzeb użytkownika za pośrednictwem przeglądarki stron WWW.
- Zaawansowany system pomocy online — umożliwi uzyskanie pomocnych wskazówek, opisów i procedur bezpośrednio na telefonie.

Klawisze i sprzęt

Do udogodnień sprzętowych telefonu należą:













- kolorowy wyświetlacz ekranu dotykowego;
- osiem podświetlanych klawiszy linii, zapewniających aktualne informacje na temat stanu połączeń;
- obsługa pracy w trybie układu głośnomówiącego lub zestawu nagłownego;
- pięć klawiszy programowych, udostępniających funkcje telefoniczne;
- cztery klawisze funkcji, umożliwiające dostęp do wiadomości, książek telefonicznych, usług i ustawień;
- dostęp do wbudowanej pomocy online przy użyciu jednego przycisku;
- klawisz do tymczasowego wyłączenia ekranu dotykowego oraz budzenia go z trybu oszczędzania energii.

Szczegółowe informacje można znaleźć na poniższej ilustracji i w tabeli.



98454

<p>1 Klawisze programowalne</p> 	<p>W zależności od konfiguracji, klawisze programowalne umożliwiają dostęp do:</p> <ul style="list-style-type: none"> • Linii telefonicznych (klawisze linii) • Pozycji szybkiego wybierania (klawisze szybkiego wybierania) • Usług opartych na sieci WWW (na przykład klawisz Osobista książka adresowa) • Funkcji telefonu (na przykład klawisz Prywatne) <p>Podświetlenie klawiszy wskazuje stan:</p> <ul style="list-style-type: none"> ● zielony, ciągły — aktywne połączenie na tej linii (słuchawka podniesiona) ● zielony, migający — zawieszone połączenie na tej linii ● pomarańczowy, ciągły — włączona funkcja prywatności ● pomarańczowy, migający — dzwoniące na tej linii połączenie przychodzące ● czerwony — linia wspólna, aktualnie w użyciu ● brak koloru — brak połączenia na tej linii (odłożona słuchawka)
<p>2 Klawisz podstawki</p>	<p>Umożliwia zmianę kąta nachylenia obudowy telefonu.</p>

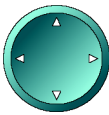



3	Klawisz Wyświetlacz 	Budzi ekran dotykowy z trybu oszczędzania energii lub wyłącza go na czas czyszczenia.  brak koloru — ekran dotykowy dostępny i gotowy do pracy  zielony, migający — ekran dotykowy wyłączony  zielony, ciągły — ekran dotykowy i podświetlenie wyłączone Patrz „Użytkowanie i czyszczenie wyświetlacza ekranu dotykowego” na stronie 2.
4	Klawisz Wiadomości 	Zazwyczaj automatycznie wybiera usługę wiadomości głosowych (działa inaczej w przypadku innych usług). Patrz „Dostęp do Wiadomości głosowych” na stronie 47.
5	Klawisz Książki telefoniczne 	Otwiera/zamyka menu Książki telefoniczne. Należy go użyć, aby uzyskać dostęp do dzienników połączeń i firmowych książek telefonicznych. Patrz „Korzystanie z dzienników połączeń i książek telefonicznych” na stronie 48.
6	Klawisz Pomoc 	Uaktywnia menu Pomoc. Patrz „Uzyskiwanie pomocy za pośrednictwem telefonu” na stronie 18.
7	Klawisz Ustawienia 	Otwiera/zamyka menu Ustawienia. Służy do ustawiania parametrów wpływających na wygląd ekranu dotykowego i dźwięki dzwonka. Patrz „Zmiana ustawień telefonu” na stronie 43.
8	Klawisz Usługi 	Otwiera/zamyka menu Usługi. Patrz „Uzyskiwanie dostępu do stron WWW opcji użytkownika” na stronie 50.
9	Klawisz Głośność 	Ustawia głośność i inne parametry. Patrz „Zmiana ustawień telefonu” na stronie 43.
10	Klawisz Głośnik 	Włącza lub wyłącza układ głośnomówiący.
11	Klawisz Wyciszenie 	Włącza lub wyłącza wyciszenie.
12	Klawisz Zestaw nagłowny 	Włącza lub wyłącza zestaw nagłowny.
13	Klawisz Nawigacja 	Umożliwia przewijanie menu i podświetlanie pozycji. Może być używany w połączeniu z klawiszami programowymi do aktywowania podświetlonych pozycji. Gdy telefon jest nieaktywny, przy użyciu klawisza Nawigacja można uzyskać także dostęp do numerów telefonicznych z dziennika połączeń wybieranych.

14	Klawiatura	Umożliwia wybieranie numerów telefonicznych, wprowadzanie liter oraz wybieranie pozycji z menu.
15	Klawisze programowe 	Każdy klawisz uaktywnia daną opcję programową (wyświetlaną na wyświetlaczu dotykowym).
16	Świecący pasek na słuchawce	Sygnalizuje połączenie przychodzące lub nową wiadomość głosową.
17	Ekran dotykowy	Pokazuje funkcje telefonu. Patrz „Funkcje ekranu dotykowego” na stronie 12.

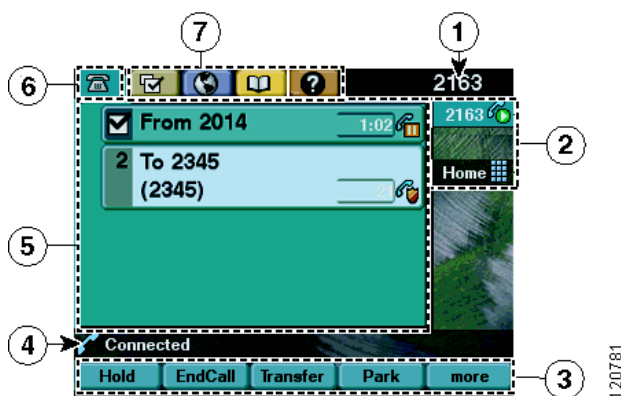
Funkcje ekranu dotykowego

Na rysunku przedstawiono przykładowy wygląd głównego ekranu dotykowego z aktywnymi połączeniami i otwartymi niektórymi menu funkcji. Aby uaktywnić czułe na dotyk elementy na ekranie dotykowym, należy nacisnąć (lub stuknąć) je palcem.



1	Główna linia telefoniczna	Wyświetla numer telefonu (numer wewnętrzny) dla głównej linii telefonicznej. Jeśli otwartych jest kilka kart, wyświetlana jest również data i godzina.
2	Ikony klawiszy programowalnych	Ikony wskazują aktualne ustawienia klawiszy programowalnych telefonu: <ul style="list-style-type: none">  Ikona linii telefonicznej — odpowiada linii telefonicznej i wyświetla stan połączenia lub linii. Telefon może obsługiwać wiele linii telefonicznych.  Ikona szybkiego wybierania — jeśli jest dostępna, odpowiada klawiszowi szybkiego wybierania. Patrz „Konfigurowanie funkcji szybkiego wybierania” na stronie 45.  Ikona usługi telefonu — jeśli jest dostępna, odpowiada usłudze telefonu opartej na sieci WWW, takiej jak usługa osobistej książki adresowej.  Ikona funkcji — jeśli jest dostępna, odpowiada określonej funkcji, takiej jak funkcja prywatności.

3	Etykiety klawiszy programowych	Każda z nich wyświetla funkcję klawisza programowego. Aby uaktywnić klawisz programowy, naciśnij ten klawisz  lub jego etykietę na ekranie dotykowym.
4	Wiersz stanu	Wyświetla ikony trybu dźwiękowego, informację o stanie i polecenia dla użytkownika.
5	Obszar aktywności połączenia	Wyświetla aktywne połączenia na poszczególnych liniach wraz z identyfikatorem rozmówcy, czasem trwania połączenia oraz jego stanem. Patrz „Wyświetlanie połączeń i przełączanie między połączeniami” na stronie 16.
6	Karta Telefon	Wskazuje aktywność połączenia. W razie potrzeby można nacisnąć tę kartę, aby powrócić do obszaru aktywności połączenia.
7	Karty funkcji	Każda z nich wskazuje otwarte menu funkcji. Naciskanie kart powoduje przełączenie między otwartymi menu. Patrz „Korzystanie z menu funkcji” na stronie 17.

Wskazówki dotyczące obsługi połączeń i nawigacji

Wskazówki te mogą pomóc w obsłudze połączeń oraz w poruszaniu się po menu telefonu IP Cisco.

Linie i połączenia

Korzystając z telefonu, można łatwo pomylić *linie z połączeniami*. Aby uniknąć pomyłki, można użyć poniższych wskazówek:

Linie









Telefon IP firmy Cisco, model 7970 obsługuje do ośmiu linii. Każda z linii odpowiada numerowi telefonu (lub numerowi wewnętrznemu), z których inne osoby mogą korzystać w celu nawiązania połączenia z użytkownikiem. Liczba linii przypisanych do telefonu zależy od sposobu skonfigurowania klawiszy programowalnych telefonu przez administratora systemu. Aby sprawdzić, ile linii jest dostępnych, należy spojrzeć na ikony klawiszy programowalnych oraz etykiety na ekranie dotykowym. Liczba obsługiwanych linii telefonicznych jest równa liczbie posiadanych numerów telefonów oraz ikon linii telefonicznej: 

Połączenia

Na każdej linii może być obsługiwanych kilka połączeń. Z tego powodu może zaistnieć sytuacja, w której użytkownik będzie prowadził na jednej linii kilka połączeń. Domyślną konfiguracją są cztery połączenia na linię, lecz liczba ta może zostać dostosowana do potrzeb użytkownika przez administratora systemu. Niezależnie od liczby linii, w telefonie może być obsługiwanych nie więcej niż 200 połączeń jednocześnie.





Omówienie ikon połączenia oraz ikon linii

Ikony połączenia wyświetlane w telefonie ułatwiają określenie stanu połączenia i linii (rozłączone, zawieszony, przychodzący, nawiązany i tak dalej).

Ikona	Stan połączenia lub stan linii	Opis
	Linia z odłożoną słuchawką	Nie ma aktywnych połączeń na tej linii. Jeśli wybieranie numeru odbywa się w trybie słuchawki odłożonej (wybieranie wstępne), połączenie nie rozpocznie się, dopóki słuchawka nie zostanie podniesiona.
	Linia z podniesioną słuchawką	Użytkownik właśnie wybiera numer lub dzwoni połączenie wychodzące. Aby uzyskać informacje na temat opcji wybierania numeru, patrz „Nawiązywanie połączenia” na stronie 20.
	Trwające połączenie	Użytkownik jest połączony ze swoim rozmówcą.
	Połączenie sygnalizowane dzwonkiem	Na jednej z linii połączenie jest sygnalizowane dzwonkiem. Aby uzyskać dodatkowe informacje, patrz „Odbieranie połączenia” na stronie 24.
	Połączenie zawieszony	Dane połączenie zostało zawieszony przez użytkownika. Aby uzyskać szczegółowe informacje, patrz „Zawieszanie i wznowianie połączenia” na stronie 26.
	Używanie zdalne	Współdzielący tę linię inny telefon jest w trakcie nawiązanego połączenia. Aby uzyskać szczegółowe informacje, patrz „Korzystanie z linii wspólnej” na stronie 35.
	Połączenie uwierzytelnione	Patrz „Nawiązywanie i odbieranie bezpiecznych połączeń” na stronie 39.
	Połączenie szyfrowane	Patrz „Nawiązywanie i odbieranie bezpiecznych połączeń” na stronie 39.



Praca w trybie odłożonej lub podniesionej słuchawki

W zależności od tego, czy telefon jest w trybie *odłożonej słuchawki*, czy też w trybie *podniesionej słuchawki*, realizuje on inne funkcje.

- Słuchawka odłożona — słuchawka telefonu leży na widełkach, nie ma aktywnych połączeń i brak sygnału wybierania połączenia. Telefon umożliwia wybieranie numeru przy odłożonej słuchawce (*wybijanie wstępne*), co pozwala na wprowadzenie lub wybranie numerów telefonicznych przed uaktywnieniem połączenia. Gdy słuchawka jest odłożona, obok każdego numeru telefonicznego wyświetlana jest następująca ikona: 
- Słuchawka podniesiona — słuchawka telefonu jest zdjęta z widełek, aktywny jest układ głośnomówiący lub użyto jednej z kilku innych metod, aby uzyskać sygnał wybierania połączenia lub odebrać połączenie przychodzące. Gdy słuchawka jest podniesiona, w zależności od stanu połączenia lub linii wyświetlana jest jedna z poniższych ikon:  lub  lub . Aby uzyskać informacje pokrewne, patrz „Omówienie ikon połączenia oraz ikon linii” na stronie 14.





Wybieranie połączeń

Wiele funkcji telefonu wymaga wybrania połączeń, których ma dotyczyć ich działanie. Na przykład, jeśli zawieszono są cztery połączenia, a tylko dwa mają zostać uwzględnione w połączeniu konferencyjnym, można wybrać połączenia, które mają zostać dodane do konferencji, zanim ta funkcja zostanie uaktywniona.

Aby...	Wykonaj następujące czynności...
podświetlić połączenie	Użyj klawisza Nawigacja, aby przewinąć listę połączeń. Podświetlone połączenia mają jaśniejsze tło.
wybrać połączenie	Podświetl trwałe lub zawieszono połączenie i naciśnij klawisz Wybierz . Wybrane połączenia oznaczone są symbolem  .
sprawdzić wybrane połączenia	Skorzystaj z klawisza Nawigacja, aby przewinąć listę połączeń. Wybrane połączenia oznaczone są symbolem  i razem zgrupowane na liście połączeń.

Wyświetlanie połączeń i przełączanie między połączeniami

Poniższe wskazówki mogą pomóc w przełączaniu się między połączeniami na jednej lub kilku liniach. Jeśli połączenie, na które użytkownik chce się przełączyć, nie jest automatycznie podświetlone, należy nacisnąć jego symbol na ekranie dotykowym lub wybrać je na liście połączeń.

Aby...	Wykonaj następujące czynności...
przełączyć się między połączeniami na jednej linii	Podświetl połączenie, na które chcesz się przełączyć, i naciśnij klawisz Wznów . Drugie połączenie jest automatycznie zawieszane.
przełączyć się z bieżącego połączenia w celu odebrania połączenia dzwoniącego	Naciśnij klawisz Odbierz lub migający pomarańczowy klawisz  . Taka czynność powoduje automatyczne zawieszenie pierwszego połączenia.
przełączyć się między połączeniami na różnych liniach	Naciśnij migający zielony klawisz  odpowiadający linii, na którą chcesz się przełączyć. Jeśli na linii jest zawieszona tylko jedno połączenie, zostanie ono automatycznie wznowione. Jeśli na linii zawieszonych jest wiele połączeń, podświetl w razie potrzeby określone połączenie i naciśnij klawisz Wznów .
wyświetlić wszystkie połączenia na określonej linii	Naciśnij klawisz  , a następnie natychmiast naciśnij klawisz linii. W ten sposób wyświetlone zostaną szczegóły, a stan połączenia nie zostanie zmieniony; jest to przydatne podczas rozmowy na jednej linii i wyświetlania zawieszonych połączeń na innej linii.
wyświetlić przegląd aktywności linii (jedno połączenie na linię)	Naciśnij klawisz  dla wyróżnionej linii. (Linia jest wyświetlana jako wyróżniona, kiedy powiązane z nią połączenie jest wyświetlane na ekranie telefonu). Telefon zostanie przełączony do <i>trybu przeglądania właściwości połączenia</i> i wyświetlane będzie jedno połączenie na linię. Będzie to albo połączenie aktywne, albo jeśli wszystkie połączenia są zawieszane, zawieszane połączenie o najdłuższym czasie trwania. Aby powrócić do widoku standardowego, naciśnij klawisz  , a następnie natychmiast naciśnij klawisz linii.





Wskazówki

- Tylko jedno połączenie może być aktywne; inne połączenia zostaną automatycznie zawieszane.
- Jeśli na linii jest więcej połączeń, połączenia z najwyższym poziomem pierwszeństwa oraz najdłużej trwające wyświetlane są na początku listy połączeń. Patrz „Klasyfikowanie krytycznych połączeń” na stronie 40.
- Połączenia tego samego rodzaju są na liście połączeń zgrupowane. Na przykład, połączenia w których użytkownik jest rozmówcą są zgrupowane na szczycie listy, następnie zgrupowane są wybrane połączenia, a na końcu zgrupowane są połączenia, których użytkownik jeszcze nie odebrał.

Wybieranie elementów na ekranie dotykowym

Aby na ekranie dotykowym wybrać element...	Wykonaj następujące czynności...
przez dotknięcie	Naciśnij (lub stuknij) palcem element na ekranie dotykowym. Naciśnięcie na ekranie dotykowym numeru telefonu może spowodować wybranie numeru na telefonie.
przez numer pozycji	Naciśnij na klawiaturze odpowiadający jej numerowi klawisz. Na przykład naciśnięcie klawisza 4 spowoduje wybranie czwartej pozycji z menu.
przez przewinięcie	Naciśnij klawisz Nawigacja, aby przewinąć listę i podświetlić odpowiedni element. Naciśnij odpowiedni klawisz programowy, na przykład Wybierz lub Połącz , aby zakończyć operację, lub stuknij palcem element na ekranie dotykowym.

Korzystanie z menu funkcji







Aby...	Wykonaj następujące czynności...
otworzyć lub zamknąć menu funkcji	Naciśnij klawisz funkcji:  Wiadomości  Usługi  Pomoc  Książki telefoniczne  Ustawienia
przewinąć listę lub menu	Naciśnij klawisz Nawigacja.
cofnąć się w menu funkcji do poprzedniego poziomu	Naciśnij klawisz Wyjście . (Naciśnięcie klawisza Zakończ w menu najwyższego poziomu spowoduje zamknięcie menu).
przełączyć się między otwartymi menu funkcji	Naciśnij kartę funkcji na ekranie dotykowym. (Każde menu funkcji jest skojarzone z odpowiadającą mu kartą funkcji. Karta widoczna jest wtedy, gdy menu funkcji jest otwarte).

Wprowadzanie i edycja tekstu

Aby...	Wykonaj następujące czynności...
wprowadzić na ekranie dotykowym literę	Aby wybrać literę (dużą lub małą) z menu podręcznego, jeden lub więcej razy naciśnij odpowiadający jej klawisz z cyfrą. Gdy przerwiesz, kursor automatycznie przeniesie się o jedną pozycję, umożliwiając wprowadzenie kolejnej litery.
kasować znaki lub przemieszczać kursor	Naciśnij klawisz << lub Usuń , aby usunąć literę lub cyfrę. Naciśnij klawisz >>, aby przesunąć kursor w prawą stronę.

Uzyskiwanie pomocy za pośrednictwem telefonu

Telefon IP firmy Cisco zapewnia dostęp do zaawansowanego systemu pomocy online. Tematy pomocy są wyświetlane na ekranie dotykowym. Szczegółowe informacje zawiera poniższa tabela.

Aby...	Wykonaj następujące czynności...
wyświetlić główne menu	Naciśnij klawisz  na telefonie i poczekaj kilka sekund na wyświetlenie menu. Jeśli jesteś już w systemie pomocy, naciśnij klawisz Główne . Główne menu zawiera następujące tematy: <ul style="list-style-type: none">• Telefon IP firmy Cisco — informacje — szczegółowe informacje dotyczące telefonu• Jak mogę...? — procedury i informacje dotyczące typowych funkcji telefonu• Funkcje wybierania — opisy i procedury dotyczące funkcji wybierania• Pomoc — wskazówki dotyczące używania systemu pomocy i uzyskiwania do niego dostępu
znaleźć opis klawisza lub klawisza programowego	Naciśnij klawisz  , a następnie szybko naciśnij klawisz na telefonie lub klawisz programowy.
znaleźć opis pozycji menu	Naciśnij klawisz  , a następnie szybko naciśnij pozycję menu na ekranie dotykowym. Gdy pozycja menu jest podświetlona, można też dwukrotnie nacisnąć klawisz  .
uzyskać pomoc dotyczącą korzystania z systemu pomocy	Naciśnij klawisz  . Po chwili ponownie naciśnij klawisz  lub wybierz opcję Pomoc z menu głównego.

Omówienie funkcjonalności i dostępności funkcji







Działanie telefonu IP firmy Cisco oraz dostępne funkcje zależą od używanego w firmie agenta przetwarzającego połączenia oraz od sposobu skonfigurowania systemu telefonicznego przez dział obsługi technicznej. Dlatego niektóre z funkcji opisanych w tym podręczniku mogą być niedostępne dla niektórych użytkowników lub mogą działać w inny sposób. Pytania dotyczące działania i dostępności funkcji należy kierować do zespołu technicznego lub administratora systemu.



Podstawowa obsługa połączeń





Ta sekcja zawiera informacje na temat podstawowych zadań, takich jak nawiązywanie, odbieranie, przekazywanie połączeń oraz ustanawianie połączeń konferencyjnych. Do wykonywania tych zadań służą standardowe i dostępne w większości systemów telefonicznych funkcje.



Nawiązywanie połączenia

W celu nawiązania połączenia należy podnieść słuchawkę i wybrać numer. Można też skorzystać z jednej z opcji opisanych w poniższej tabeli.

Aby...	Wykonaj następujące czynności...
wstępnie wybrać numer (wybrać numer przy odłożonej słuchawce bez sygnału wybierania)	<p>Wykonaj jedną z następujących czynności:</p> <ul style="list-style-type: none">• Wprowadź numeru telefonu. (W oknie podręcznym funkcji automatycznego wybierania numeru zostaną wyświetlone propozycje pasujących numerów telefonów pochodzące z dziennika wybieranych połączeń).• Naciśnij klawisz Nawigacja, aby wyświetlić numery telefonów z dziennika wybieranych połączeń. <p>Następnie naciśnij odpowiedni numer telefonu na ekranie dotykowym, aby numer ten został wybrany. Aby podnieść słuchawkę i spowodować wybranie podświetlonego numeru telefonu, możesz też wykonać jedną z następujących czynności:</p> <ul style="list-style-type: none">• Podnieś słuchawkę• Naciśnij klawisz  lub • Naciśnij klawisz Połącz• Naciśnij klawisz  (klawisz linii)
zadzwoić, używając układu głośnomówiącego	<p>Naciśnij klawisz NowePoł i wprowadź numer telefonu. Możesz również nacisnąć klawisz  przed lub po wybraniu, powtórzeniu lub szybkim wybraniu numeru.</p> <p>Wiele działań podejmowanych w celu wybrania numeru powoduje automatyczne przejście do trybu układu głośnomówiącego, przy założeniu że słuchawka jest odłożona na widełki, a klawisz  nie świeci. Działania te obejmują naciśnięcie klawisza Powtórz, przycisku szybkiego wybierania lub numeru telefonu na ekranie dotykowym.</p>
ponownie wybrać ostatnio wybrany numer	<p>Naciśnij klawisz Powtórz. Domyślnie funkcja Powtórz korzysta z linii podstawowej. Jednak użytkownik może otworzyć drugą linię i nacisnąć klawisz Powtórz. Aby otworzyć linię, naciśnij klawisz .</p>

Aby...	Wykonaj następujące czynności...
szybko wybrać numer	<p>Wykonaj jedną z następujących czynności:</p> <ul style="list-style-type: none"> Naciśnij klawisz  (klawisz szybkiego wybierania) przed lub po podniesieniu słuchawki. Wprowadź numer indeksowy szybkiego wybierania (od 1 do 99 na klawiaturze), gdy słuchawka leży na widelkach i naciśnij klawisz SkrWybier. <p>Aby uzyskać szczegółowe informacje, patrz „Konfigurowanie funkcji szybkiego wybierania” na stronie 45.</p>
nawiązać połączenie, gdy aktywne jest inne połączenie (przy użyciu innej linii)	<p>Naciśnij klawisz , aby włączyć nową linię. Połączenie na pierwszej linii zostanie automatycznie zawieszono.</p>
nawiązać połączenie, gdy aktywne jest inne połączenie (przy użyciu tej samej linii)	<p>Naciśnij klawisz Zawieś, a następnie naciśnij klawisz NowePoł. Teraz możesz wybrać dany numer, powtórzyć jego wybieranie lub wybrać go w trybie szybkim. Możesz też kontynuować rozmowę w ramach aktywnego połączenia, przygotowując się do wybrania numeru z dziennika połączeń lub książki telefonicznej. (Więcej szczegółów można znaleźć w następnych dwóch wierszach tej tabeli).</p>
zainicjować połączenie przy użyciu dziennika połączeń	<p>Wybierz kolejno opcje  > Połączenia nicodebrane, Połączenia odebrane, lub Połączenia wybierane. Aby wybrać numer, przewiń listę do odpowiedniej pozycji i podnieś słuchawkę.</p> <p>Jeśli chcesz nawiązać połączenie z dziennika połączeń w czasie trwania innego aktywnego połączenia, przewiń listę do odpowiedniej pozycji i naciśnij klawisz Połącz. Następnie wybierz pozycję menu, aby obsłużyć pierwsze połączenie:</p> <ul style="list-style-type: none"> Zawieś — Zawiesza pierwsze połączenie i nawiązuje drugie. Przekaż — Przekazuje pierwszego rozmówcę do drugiego. (Następnie naciśnij ponownie klawisz Przekaż, aby zakończyć operację). Konfer — Tworzy połączenie konferencyjne ze wszystkimi rozmówcami. (Następnie naciśnij klawisz Konfer, aby zakończyć operację). Rozłącz — Rozłącza pierwsze połączenie i nawiązuje drugie.

Aby...	Wykonaj następujące czynności...
<p>wybrać numer z firmowej książki telefonicznej</p>	<p>Wybierz kolejno opcję  > Firmowa książka telefoniczna (rzeczywista nazwa może być inna). Użyj klawiatury, aby wprowadzić litery, a następnie naciśnij klawisz Szukaj. Aby wybrać numer, przewiń listę do odpowiedniej pozycji i podnieś słuchawkę.</p> <p>Jeśli chcesz nawiązać połączenie z książki telefonicznej w czasie trwania aktywnego połączenia, przewiń listę do odpowiedniej pozycji i naciśnij klawisz Połącz. Następnie wybierz pozycję menu, aby obsłużyć pierwsze połączenie:</p> <ul style="list-style-type: none"> • Zawieś — Zawiesza pierwsze połączenie i nawiązuje drugie. • Przekaż — Przekazuje pierwszego rozmówcę do drugiego. (Następnie naciśnij ponownie klawisz Przekaż, aby zakończyć operację). • Konfer — Tworzy połączenie konferencyjne ze wszystkimi rozmówcami. (Następnie naciśnij klawisz Konfer, aby zakończyć operację). • Rozłącz — Rozłącza pierwsze połączenie i nawiązuje drugie.
<p>wybrać numer ze strony WWW firmowej książki telefonicznej</p>	<p>Użyj funkcji Cisco WebDialer. Otwórz przeglądarkę WWW i przejdź do firmowej książki telefonicznej. Kliknij numer telefonu w książce telefonicznej. Kliknij przycisk Połącz, aby nawiązać połączenie. Kliknij przycisk Rozłącz, aby zakończyć połączenie. Aby uzyskać więcej informacji, patrz podręcznik <i>Zmiana ustawień telefonu IP firmy Cisco za pośrednictwem sieci WWW</i> pod adresem: http://www.cisco.com/univercd/cc/td/doc/product/voice/c_ipphon/index.htm</p>
<p>zadzwoić przy użyciu zestawu nagłownego</p>	<p>Wykonaj jedną z następujących czynności:</p> <ul style="list-style-type: none"> • Jeśli klawisz  nie świeci, naciśnij go przed lub po wybraniu, powtórzeniu lub szybkim wybraniu numeru. • Jeśli klawisz  jest podświetlony, naciśnij klawisz NowePoł, Powtórz, klawisz szybkiego wybierania lub klawisz  (klawisz linii). W razie potrzeby wprowadź numer telefonu i naciśnij klawisz Połącz.
<p>otrzymać powiadomienie, gdy zajęty lub dzwoniący numer staje się dostępny</p>	<p>Zadzwoń na numer i naciśnij klawisz Oddzwoń podczas sygnału zajętości lub dźwięku dzwonka. Rozłącz połączenie. Kiedy numer stanie się dostępny, telefon uruchomi dźwiękowy i wizualny alarm. (Oddzwonienie na ten numer nie jest automatyczne; trzeba nawiązać połączenie). Funkcja Oddzwoń jest funkcją specjalną, którą administrator systemu może skonfigurować w telefonie. Funkcja Oddzwoń nie będzie działać, jeśli rozmówca ma włączoną funkcję przekazywania połączenia.</p>
<p>zadzwoić na linii dodatkowej</p>	<p>Naciśnij klawisz  dla linii, której chcesz użyć.</p>
<p>nawiązać połączenie priorytetowe (z pierwszeństwem)</p>	<p>Wprowadź numer telefonu poprzedzony przez numer dostępowy funkcji MLPP (dostarczony przez administratora systemu). Aby uzyskać szczegółowe informacje, patrz „Klasyfikowanie krytycznych połączeń” na stronie 40.</p>





Aby...	Wykonaj następujące czynności...
nawiązać połączenie przy użyciu pozycji osobistej książki adresowej (PAB, Personal Address Book) lub kodu szybkiego wybierania	Wybierz kolejno opcje  > Usługa PAB lub Usługa szybkiego wybierania (wyświetlane mogą być inne nazwy). Aby wybrać numer z listy, naciśnij go lub przewiń listę do odpowiedniej pozycji i podnieś słuchawkę. Aby uzyskać pomoc przy uaktywnianiu książki adresowej lub usługi szybkiego wybierania, patrz „Uzyskiwanie dostępu do stron WWW opcji użytkownika” na stronie 50.
nawiązać połączenie, korzystając z billingu lub kodu śledzenia	Wybierz numer i po usłyszeniu dźwięku wprowadź kod tematu klienta (client matter code – CMC) lub kod wymuszonej autoryzacji (forced authorization code – FAC). Administrator systemu poinformuje użytkownika, czy konieczne jest wprowadzanie kodów CMC lub FAC i dostarczy szczegółowe instrukcje.
nawiązać połączenie, korzystając z profilu przenośnego numeru wewnętrznego Cisco	Upewnij się, że logowanie do funkcji przenośnego numeru wewnętrznego (EM, Extension Mobility) zostało przeprowadzone pomyślnie. Wybierz opcje  > Usługa EM (dokładna nazwa tej opcji może brzmieć inaczej), a następnie korzystając z klawiatury, wprowadź informacje dotyczące logowania. Jeśli użytkownik korzysta ze wspólnego telefonu, może wystąpić konieczność zalogowania się do usługi EM w celu uzyskania dostępu do niektórych funkcji lub w celu zakończenia połączenia. Funkcja EM jest specjalną, domyślnie niedostępną funkcją, którą administrator systemu może przypisać do telefonów i użytkowników telefonów. Patrz podręcznik <i>Zmiana ustawień telefonu IP firmy Cisco za pośrednictwem sieci WWW</i> : http://www.cisco.com/univercd/cc/td/doc/product/voice/c_ipphon/index.htm
wykonać połączenie wideo	Sprawdź, czy na ekranie dotykowym znajduje się następująca ikona:  Jeśli ikona jest wyświetlona, telefon może obsługiwać połączenia wideo i może obsługiwać funkcję Cisco VT Advantage. To umożliwi wykonywanie połączeń wideo za pomocą telefonu IP Cisco, komputera i zewnętrznej kamery wideo. Skontaktuj się z administratorem systemu, aby uzyskać pomoc, i zapoznaj się z podręcznikami <i>Cisco VT Advantage Quick Start Guide</i> oraz <i>Cisco VT Advantage User Guide</i> : http://www.cisco.com/univercd/cc/td/doc/product/voice/c_ipphon/index.htm

Wskazówki

- Jeśli pomylisz się podczas wprowadzania numeru telefonu, naciśnij klawisz <<, aby skasować jedną lub więcej cyfr. Naciśnij klawisz **Anuluj**, aby zakończyć próbę dzwonienia.
- Jeśli nie słyszysz dźwięku dzwonka lub nie możesz zakończyć połączenia, mógł wystąpić jeden z następujących czynników. Jeśli jest to konieczne, w celu uzyskania dodatkowych informacji należy skontaktować się z administratorem systemu.
 - Może być konieczne zalogowanie się do usługi Przenośny numer wewnętrzny za pomocą klawisza  w telefonie.
 - Po wybraniu numeru może być konieczne wprowadzenie kodu tematu klienta lub kodu wymuszonej autoryzacji.
 - Dany telefon może mieć włączone ograniczenia zależne od pory dnia, które uniemożliwiają korzystanie z niektórych funkcji podczas określonych godzin w ciągu dnia.

Odbieranie połączenia



W celu odebrania połączenia należy zdjąć słuchawkę z widełek, podnosząc ją. Więcej opcji można znaleźć w poniższej tabeli.

Aby...	Wykonaj następujące czynności...
odebrać połączenie przy użyciu zestawu nagłownego	Naciśnij klawisz  , jeśli nie jest podświetlony. Jeśli klawisz  jest już podświetlony, naciśnij klawisz Odbierz lub  (migający klawisz linii).
odebrać połączenie przy użyciu układu głośnomówiącego	Naciśnij klawisz  , Odbierz lub
przełączyć się z bieżącego połączenia w celu odebrania połączenia dzwoniącego	Naciśnij klawisz Odbierz lub, jeśli połączenie jest sygnalizowane dzwonkiem na innej linii, naciśnij klawisz migający na pomarańczowo  . Wykonanie dowolnej z tych czynności spowoduje odebranie nowego połączenia i automatyczne zawieszenie pierwszego połączenia. Aby uzyskać dodatkowe informacje, patrz „Zawieszanie i wznowianie połączenia” na stronie 26.
odebrać połączenie przy użyciu funkcji połączenia oczekującego	Zwróć się do administratora systemu, aby ustawił funkcję połączeń oczekujących dla telefonu. Jeśli ta funkcja jest włączona, nadejście nowego połączenia podczas trwania innego jest sygnalizowane dźwiękiem połączenia oczekującego i pojawieniem się identyfikatora abonenta dzwoniącego na wyświetlaczu telefonu. Aby odebrać to połączenie, naciśnij klawisz Odbierz . Aby powrócić do oryginalnego połączenia, należy zawiesić dane połączenie. Patrz „Zawieszanie i wznowianie połączenia” na stronie 26.

Aby...	Wykonaj następujące czynności...
automatycznie połączyć połączenie przychodzące po jednym albo dwóch dzwonekach	Poproś administratora systemu o skonfigurowanie funkcji Automatyczne odbieranie. Więcej informacji zawiera „Korzystanie z funkcji automatycznego odbierania połączeń z zestawem nagłownym lub układem głośnomówiącym” na stronie 42.
podjąć zawieszone połączenie przy użyciu innego telefonu (na przykład w sali konferencyjnej)	Użyj funkcji Parkowanie połączenia. Patrz „Zapamiętywanie i odbieranie zaparkowanych połączeń” na stronie 33.
użyć telefonu do odebrania połączenia dzwoniącego na innym telefonie	Użyj funkcji Przejmowanie połączeń. Patrz „Przejmowanie przekierowanego połączenia w telefonie” na stronie 34.
odebrać połączenie priorytetowe	Rozłącz bieżące połączenie i naciśnij klawisz Odbierz . Patrz „Klasyfikowanie krytycznych połączeń” na stronie 40.
wysłać połączenie przychodzące bezpośrednio do systemu wiadomości głosowych	Naciśnij klawisz PNatPGI . Przychodzące połączenie zostanie automatycznie przekazane do systemu wiadomości głosowych.



Kończenie połączenia

Aby zakończyć połączenie, rozłącz się. Szczegółowe informacje zawiera poniższa tabela.

Aby...	Wykonaj następujące czynności...
rozłączyć połączenie podczas korzystania ze słuchawki	Odłóż słuchawkę na widelki. Możesz również nacisnąć klawisz Rozłącz .
rozłączyć połączenie podczas korzystania z zestawu nagłownego	Naciśnij klawisz  . Jeśli chcesz, aby tryb zestawu nagłownego pozostał aktywny (pozostawić podświetlony klawisz po rozłączeniu), naciśnij klawisz Rozłącz .
rozłączyć połączenie podczas korzystania z układu głośnomówiącego	Naciśnij klawisz  lub Rozłącz .
rozłączyć jedno połączenie, ale zachować na tej samej linii inne	Naciśnij klawisz Rozłącz . Jeśli jest to konieczne, najpierw odwieś połączenie.

Zawieszanie i wznowianie połączenia

W danej chwili aktywne może być tylko jedno połączenie; pozostałe muszą być zawieszane.

Aby...	Wykonaj następujące czynności...
zawiesić połączenie	Upewnij się, że połączenie, które chcesz zawiesić, jest podświetlone, i naciśnij klawisz Zawieś .
wznowić zawieszone połączenie na bieżącej linii	Upewnij się, że podświetlone jest właściwe połączenie, i naciśnij klawisz Wznów .
wznowić zawieszone połączenie na innej linii	Naciśnij klawisz  (migaćcy przycisk linii). Jeśli na linii jest zawieszonych tylko jedno połączenie, zostanie ono wznowione automatycznie. Jeśli na linii jest zawieszonych wiele połączeń, upewnij się, że podświetlone jest właściwe połączenie, i naciśnij klawisz Wznów. Zwróć uwagę, że połączenie zawieszane jest oznaczane za pomocą specjalnej ikony połączenia zawieszonego: 

Wskazówki

- Zawieszenie połączenia powoduje, że w słuchawce słychać muzykę lub sygnał dźwiękowy. Z tego powodu należy unikać zawieszania połączeń konferencyjnych.

Używanie funkcji wyciszenia

Funkcja wyciszenia wyłącza przekazywanie dźwięku do telefonu. Przy włączonej funkcji Wyciszenie użytkownik słyszy swoich rozmówców, ale oni nie słyszą tego użytkownika.

Aby...	Wykonaj następujące czynności...
włączyć wyciszenie	Naciśnij klawisz  .
wyłączyć wyciszenie	Naciśnij klawisz  .

Przekazywanie połączenia

Funkcja przekazywania przekierowuje aktywne połączenie. *Miejsce docelowe* jest numerem, na który połączenie ma być przekazane.

Aby...	Wykonaj następujące czynności...
przekazać połączenie bez informowania o tym odbiorcy transferu	Naciśnij klawisz Przekaż i wprowadź docelowy numer telefonu. Rozłącz się po usłyszeniu sygnału dzwonka. Jeśli administrator nie włączył funkcji przekazywania przy odłożonej słuchawce, naciśnij ponownie klawisz Przekaż , aby zakończyć przekazanie. Aby anulować przekazanie, naciśnij klawisz Rozłącz .
porozmawiać z odbiorcą transferu przed przekazaniem połączenia (przekazanie z konsultacją)	Naciśnij klawisz Przekaż i wprowadź docelowy numer telefonu. Poczekaj, aż odbiorca transferu odbierze połączenie. Jeśli odbiorca zgodzi się na przyjęcie przekazywanego połączenia, rozłącz się. (Jeśli administrator systemu nie włączył funkcji przekazywania przy odłożonej słuchawce, naciśnij ponownie klawisz Przekaż , aby zakończyć przekazywanie). Aby anulować przekazanie, naciśnij klawisz Rozłącz .
połączyć dwie bieżące rozmowy (przekazanie bezpośrednie)	Przewiń i podświetl dowolne połączenie na linii, a następnie naciśnij klawisz Wybierz . Powtórz tę czynność dla drugiego połączenia. Po podświetleniu jednego z wybranych połączeń naciśnij klawisz Przkbzp . (Być może konieczne będzie wcześniejsze naciśnięcie klawisza programowego więcej , aby wyświetlić opcję Przkbzp). Obie rozmowy zostaną ze sobą połączone i rozłączone z osobą, która dokonała tego połączenia. W celu pozostania na linii należy użyć klawisza Dolącz , aby utworzyć konferencję zamiast dokonywać bezpośredniego przekazania. Aby uzyskać szczegółowe informacje, patrz „Nawiązywanie połączeń konferencyjnych” na stronie 29.
przekazać połączenie do systemu wiadomości głosowych	Naciśnij klawisz PNatPGI . Połączenie jest automatycznie przekazywane do systemu wiadomości głosowych. Przy użyciu funkcji PNatPGI połączenie można przekierowywać, gdy jest ono aktywne, dzwoni lub gdy jest zawieszona.

Wskazówki

- Gdy włączona jest funkcja przekazywania przy odłożonej słuchawce, można rozłączyć się lub nacisnąć klawisz **Przekaż**, a następnie się rozłączyć.
- Jeśli funkcja przekazywania przy odłożonej słuchawce nie jest włączona w telefonie, należy pamiętać, że rozłączenie się zamiast naciśnięcia klawisza **Przekaż** spowoduje anulowanie operacji przekazania i zawieszenie połączenia, które miało zostać przekazane.
- Nie można użyć klawisza **Przekaż** do przekierowania zawieszona połączenia. Naciśnij klawisz **Wznów**, aby wznowić zawieszona połączenie przed jego przekazaniem.

Przekierowywanie połączeń na inny numer

Używając funkcji Przekierowywanie wszystkich połączeń, można przekierować na inny numer wszystkie połączenia kierowane do używanego telefonu IP firmy Cisco.



Wskazówka

Wprowadź numer docelowego miejsca przekierowania dla wszystkich połączeń w ten sam sposób, jak w przypadku zwykłego wybierania numeru. W razie potrzeby można na przykład wpisać numer linii zewnętrznej lub numer kierunkowy.

Aby...	Wykonaj następujące czynności...
skonfigurować przekazywanie połączeń na linii podstawowej	Naciśnij klawisz Przek. i wprowadź docelowy numer telefonu.
anulować przekazywanie połączeń na linii podstawowej	Naciśnij klawisz Przek.
sprawdzić, czy na linii podstawowej włączona jest funkcja przekierowania połączeń	Sprawdź, czy powyżej głównego numeru telefonu jest wyświetlana następująca ikona:  . Upewnij się także, że w wierszu stanu u dołu ekranu dotykowego jest wyświetlany numer docelowy przekierowania połączenia.
skonfigurować lub anulować przekierowanie połączeń na dowolnej linii	Zaloguj się na stronie WWW opcji użytkownika, wybierz urządzenie, a następnie wybierz z głównego menu opcję Przekieruj wszystkie połączenia... . Przekierowanie połączeń można skonfigurować lub anulować dla każdej linii telefonu. Instrukcje logowania zawiera „Logowanie do stron WWW opcji użytkownika” na stronie 50. Gdy przekazywanie połączeń jest włączone dla dowolnej linii innej niż linia podstawowa, na telefonie nie ma żadnych znaków potwierdzających przekierowywanie połączeń. Zamiast tego należy potwierdzić ustawienia użytkownika na stronach WWW Opcje użytkownika.

Wskazówki

- Połączenia można przekierować do tradycyjnego telefonu analogowego lub do innego telefonu IP, chociaż administrator systemu może ograniczyć funkcję przekierowywania połączeń do numerów wewnętrznych firmy użytkownika.
- Funkcja jest osobno konfigurowana dla każdej linii; jeśli połączenie trafi na linię, na której funkcja przekierowania nie jest włączona, połączenie będzie dzwonić w zwykły sposób.

Nawiązywanie połączeń konferencyjnych

Telefon IP firmy Cisco umożliwia włączenie trzech lub więcej osób do rozmowy telefonicznej przez utworzenie połączenia konferencyjnego.

Typy obsługiwanych połączeń konferencyjnych

Wyróżnia się dwa typy połączeń konferencyjnych: Standardowe i MostKnf.

Standardowe połączenia konferencyjne

W standardowych (lub „ad hoc”) połączeniach konferencyjnych, organizator konferencji musi zadzwonić do uczestników, aby dodać ich do konferencji. Przy użyciu telefonu IP Cisco możliwe jest utworzenie standardowej konferencji na różne sposoby, w zależności od potrzeb i konfiguracji telefonu:

- **Konfer** — Użyj tego klawisza programowego, aby inicjować standardowe konferencje przez indywidualne dzwonienie do wszystkich uczestników. Standardowe połączenie konferencyjne jest domyślną funkcją dostępną w większości telefonów.
- **Dołącz** — Użyj tego klawisza programowego, aby zainicjować standardową konferencję między różnymi połączeniami znajdującymi się już na jednej linii.
- **eWtrać** — Użyj tego klawisza programowego, aby dodać się do istniejącego połączenia na linii wspólnej i zamienić połączenie na standardowe połączenie konferencyjne. Jest to dodatkowa funkcja, dostępna jedynie dla linii wspólnych, która musi być skonfigurowana przez administratora systemu. Aby uzyskać szczegółowe informacje, patrz „Korzystanie z linii wspólnej” na stronie 35.

Aby znaleźć dodatkowe informacje, patrz „Ustanawianie standardowej konferencji i dołączanie do niej” na stronie 30.

Połączenia konferencyjne MostKnf

W przypadku konferencji MostKnf uczestnicy mogą dołączyć do konferencji, wybierając bezpośrednio numer konferencji, i nie muszą czekać, aż inicjator konferencji nawiąże z nimi połączenie.

Aby zainicjować połączenie konferencyjne typu MostKnf, naciśnij klawisz programowy **MostKnf** w telefonie, a następnie wybierz numer telefonu konferencji MostKnf otrzymany od administratora systemu.

Aby wziąć udział w konferencji MostKnf, wybierz o określonej godzinie numer telefonu konferencji MostKnf. Uczestnicy, którzy nawiążą połączenie z numerem konferencji przed jej inicjatorem, usłyszą sygnał zajętości. Połączenie konferencyjne MostKnf jest ustanawiane po nawiązaniu połączenia przez inicjatora i może być kontynuowane nawet po jego rozłączeniu się.

Konferencje MostKnf to funkcja specjalna, która wymaga skonfigurowania przez administratora systemu.

Aby znaleźć dodatkowe informacje, patrz „Ustanawianie konferencji MostKnf i dołączanie do niej” na stronie 32.

Ustanawianie standardowej konferencji i dołączanie do niej

Standardowa konferencja umożliwia przynajmniej trzem osobom na uczestnictwo w pojedynczym połączeniu. Szczegółowe informacje zawiera poniższa tabela.

Aby...	Wykonaj następujące czynności...
ustanowić standardową konferencję przez nawiązanie połączeń z jej uczestnikami	Podczas połączenia naciśnij klawisz Konfer , aby dodać do połączenia kolejnego rozmówcę. (Być może konieczne będzie wcześniejsze naciśnięcie klawisza programowego więcej , aby wyświetlić opcję Konfer). Wprowadź numer telefonu uczestnika konferencji. Po nawiązaniu połączenia i rozmowie z uczestnikiem konferencji naciśnij ponownie klawisz Konfer , aby dodać tego uczestnika do połączenia. Powtórz, aby dodać kolejnych uczestników.
zaprosić bieżących rozmówców do przyłączenia się do standardowej konferencji	Jeśli na linii znajdują się dwa lub więcej połączenia, przewiń i podświetl dowolne z nich, a następnie naciśnij klawisz Wybierz . Powtarzaj tę czynność dla każdego połączenia, które chcesz dodać do konferencji. Podświetlając jedno z wybranych połączeń, naciśnij klawisz Dołącz . (Być może konieczne będzie wcześniejsze naciśnięcie klawisza programowego więcej , aby wyświetlić opcję Dołącz). Należy zauważyć, że połączenie aktywne jest automatycznie wybierane i dodawane do konferencji.
uczestniczyć w standardowej konferencji	Odbierz telefon, gdy zadzwoni. Nie trzeba wykonywać żadnych szczególnych czynności, aby uczestniczyć w standardowym połączeniu konferencyjnym.
wtrącić się (dodać się) do połączenia na linii wspólnej i zamienić połączenie w standardowe połączenie konferencyjne	Podświetl połączenie używane zdalnie na wspólnej linii i naciśnij klawisz cWtrąć . (Być może konieczne będzie wcześniejsze naciśnięcie klawisza programowego więcej , aby wyświetlić opcję cWtrąć). Inni rozmówcy usłyszą dźwięk wtrącenia. Aby uzyskać szczegółowe informacje, patrz „Korzystanie z linii wspólnej” na stronie 35.
przejrzeć listę uczestników konferencji	Podświetl aktywną konferencję, po czym naciśnij klawisz ListaK . Uczestnicy wyświetleni są w kolejności przystąpienia do konferencji, z ostatnio przyłączonymi uczestnikami na początku listy.
pobrać aktualną listę uczestników konferencji	Podczas przeglądania listy konferencji naciśnij klawisz Aktual .
sprawdzić, kto rozpoczął konferencję	W trakcie przeglądania listy konferencji znajdź osobę umieszczoną na dole listy z gwiazdką (*) obok nazwy.

Aby...	Wykonaj następujące czynności...
usunąć uczestnika ostatnio dołączonego do konferencji	Podświetl nazwę uczestnika znajdującego się na szczycie listy konferencji i naciśnij klawisz Usuń . (Ostatni uczestnik jest zawsze umieszczony na szczycie listy). Lub, nie widząc listy konferencji, naciśnij klawisz UsuńOst . Tylko inicjator konferencji może usuwać z niej uczestników.
usunąć uczestnika konferencji	Podświetl nazwę uczestnika, po czym naciśnij klawisz Usuń . Tylko inicjator konferencji może usuwać z niej uczestników.
zakończyć uczestnictwo w standardowej konferencji	<p>Odłóż słuchawkę lub naciśnij klawisz Rozłącz. Jeśli inny użytkownik zainicjował połączenie konferencyjne, rozłączenie się nie zakłóci połączenia dla pozostałych rozmówców.</p> <p>Jeśli użytkownik zainicjował połączenie konferencyjne, rozłączenie się może zakończyć konferencję (w zależności od sposobu skonfigurowania telefonu przez administratora systemu). Aby temu zapobiec, należy przed rozłączeniem się przekazać konferencję innemu rozmówcy. Ten rozmówca jest wówczas „wirtualnym kontrolerem” konferencji. Kontroler wirtualny nie może dodawać ani usuwać rozmówców; konferencja jednak będzie kontynuowana z dotychczasowymi rozmówcami.</p>

Wskazówki

- Połączenia muszą być na tej samej linii, aby można było dodać je do standardowego połączenia konferencyjnego. Jeśli połączenia są na różnych liniach, przekaz je na pojedynczą linię przed użyciem klawisza **Konfer** lub **Dołącz**.
- Jeśli przy próbie użycia klawisza **Dołącz** wyświetlany jest komunikat o błędzie „Brak informacji o uczestniku”, upewnij się, czy poza aktywnym połączeniem, które jest wybierane automatycznie, zostało wybrane przynajmniej jeszcze jedno połączenie.
- W zależności od konfiguracji telefonu, jeśli uczestnik opuści konferencję po jej utworzeniu, może ona zostać zakończona. Więcej informacji można znaleźć w ostatnim wierszu poniższej tabeli.

Ustanawianie konferencji MostKnf i dołączanie do niej

W przypadku konferencji MostKnf uczestnicy mogą dołączyć do konferencji, wybierając bezpośrednio numer konferencji, i nie muszą czekać, aż inicjator konferencji nawiąże z nimi połączenie. Szczegółowe informacje można znaleźć w poniższej tabeli.

Aby...	Wykonaj następujące czynności...
ustanowić konferencję MostKnf	Naciśnij klawisz NowePoł lub podnieś słuchawkę. Następnie naciśnij klawisz MostKnf i wybierz numer konferencji MostKnf. (Aby uzyskać listę prawidłowych numerów, należy skontaktować się z administratorem). Pamiętaj o dostarczeniu uczestnikom konferencji jej numeru, aby mogli nawiązać połączenie. Uczestnicy, którzy nawiążą połączenie z podanym numerem przed inicjatorem konferencji, usłyszą sygnał zajętości.
uczestniczyć w konferencji MostKnf	Wybierz numer konferencji MostKnf (podany przez jej inicjatora). Połączenie z numerem konferencji zostanie nawiązane dopiero wówczas, gdy inicjator konferencji nawiąże połączenie z jej numerem.
zakończyć konferencję MostKnf	Odłóż słuchawkę lub naciśnij klawisz Rozłącz .

Zaawansowana obsługa połączeń

Operacje zaawansowanej obsługi połączeń obejmują specjalne (niestandardowe) funkcje, które mogą zostać skonfigurowane przez administratora systemu w zależności od potrzeb obsługi połączeń oraz środowiska roboczego. Użytkownik nie ma dostępu do tych funkcji, jeśli nie zostaną one uruchomione przez administratora systemu.

Zapamiętywanie i odbieranie zaparkowanych połączeń

Użytkownik może „zaparkować” połączenie, jeśli ma być ono zachowane w celu późniejszego odebrania z innego telefonu systemu Cisco CallManager (na przykład przy biurku współpracownika lub w pokoju konferencyjnym). Parkowanie połączeń jest opcjonalną funkcją, która musi być uruchomiona przez administratora.

Aby...	Wykonaj następujące czynności...
zapisać aktywne połączenie przy użyciu funkcji parkowania	Podczas połączenia naciśnij klawisz Parkuj . (Być może konieczne będzie wcześniejsze naciśnięcie klawisza programowego więcej , aby wyświetlić opcję Parkuj). Powoduje to zapamiętanie połączenia. Zanotuj wyświetlony na wyświetlaczu telefonu numer parkingu i odłóż słuchawkę.
odebrać zaparkowane połączenie	Na dowolnym telefonie IP Cisco w sieci wprowadź numer parkingu, aby odebrać połączenie. Czas na odebranie zaparkowanego połączenia jest ograniczony i po jego przekroczeniu zaczyna dzwonić telefon, do którego połączenie było pierwotnie kierowane. Informacje o tym limicie czasowym można uzyskać od administratora systemu.

Przejmowanie przekierowanego połączenia w telefonie

Administrator systemu może włączyć funkcję przejmowania połączeń dla telefonu w przypadku dzielenia ze współpracownikami odpowiedzialności za obsługę połączeń. Funkcja przejmowania połączeń pozwala na odebranie połączenia dzwoniącego na telefonie współpracownika przez przekierowanie połączenia na obsługiwany telefon. Funkcje przejmowania połączeń można wykorzystać do obsługi połączeń dla współpracowników znajdujących się w tej samej grupie przejmowania połączeń (**Przejmij**), znajdujących się w innej grupie przejmowania połączeń (**PrzejmG**) lub znajdujących się w grupie powiązanej (**PrzejmI**).

Aby...	Wykonaj następujące czynności...
odebrać połączenie sygnalizowane na innym numerze wewnętrznym z tej samej grupy przejmowania połączeń	<p>Naciśnij klawisz Przejmij, aby utworzyć połączenie. (Przed naciśnięciem klawisza Przejmij może być konieczne podniesienie słuchawki).</p> <p>Jeśli administrator systemu nie włączył funkcji automatycznego przejmowania połączeń, po naciśnięciu klawisza Przejmij połączenie zostanie zasygnalizowane na telefonie dzwonkiem. W takim przypadku naciśnij klawisz Odbierz, aby utworzyć połączenie.</p>
odebrać połączenie dzwoniące na innym numerze wewnętrznym poza grupą	<p>Naciśnij klawisz PrzejmG. (Przed naciśnięciem klawisza PrzejmG może być konieczne podniesienie słuchawki). Wprowadź podany przez administratora kod grupy przejmowania połączeń, aby utworzyć połączenie.</p> <p>Jeśli administrator systemu nie włączył funkcji automatycznego przejmowania połączeń, po naciśnięciu klawisza PrzejmG i wprowadzeniu kodu grupy przejmowania połączeń połączenie zostanie zasygnalizowane na telefonie dzwonkiem. W takim przypadku naciśnij klawisz Odbierz, aby utworzyć połączenie.</p>
odebrać połączenie dzwoniące na innym numerze wewnętrznym w tej samej grupie lub grupie powiązanej	<p>Naciśnij klawisz PrzejmI, aby utworzyć połączenie. (Przed naciśnięciem klawisza PrzejmI może być konieczne podniesienie słuchawki).</p> <p>Jeśli administrator systemu nie włączył funkcji automatycznego przejmowania połączeń, po naciśnięciu klawisza PrzejmI połączenie zostanie zasygnalizowane na telefonie dzwonkiem. W takim przypadku naciśnij klawisz Odbierz, aby utworzyć połączenie.</p>

Wskazówki

- Naciśnięcie klawisza **Przejmij** lub **PrzejmG** powoduje odebranie połączenia najdłużej sygnalizowanego dzwonkiem.
- W przypadku funkcji **PrzejmI** administrator systemu może przypisać grupie wiele grup przejmowania połączeń i nadać im priorytety. Naciśnięcie klawisza **PrzejmI** powoduje odebranie połączenia dzwoniącego w grupie przejmowania o najwyższym priorytecie.
- Aby przejąć połączenie sygnalizowane na numerze wewnętrznym innym od numeru linii podstawowej, należy najpierw nacisnąć klawisz dostępnej linii, a następnie klawisz programowy Przejęcie połączenia.

Korzystanie z linii wspólnej

Administrator systemu może przydzielić użytkownikowi „wspólną” linię telefoniczną. Linie wspólne mają zwykle dwa podstawowe zastosowania:

- Jedna osoba korzysta z wielu telefonów — Na przykład, linia wspólna użytkownika jest przypisana zarówno do telefonu na biurku, jak i w pracowni. Połączenie przychodzące na linię wspólną dzwoni na obu telefonach i można użyć każdego z nich do odebrania połączenia.
- Wiele osób dzieli linię — Na przykład użytkownik jest jedną z wielu osób mogących obsługiwać połączenia przychodzące na linii wspólnej, lub jest menadżerem dzielącym numer wewnętrzny ze swoim asystentem.

Omówienie linii wspólnych

Używanie zdalne

W przypadku używania linii wspólnej, można zobaczyć ikonę używania zdalnego na wyświetlaczu telefonu: . Ta ikona oznacza, że linia wspólna jest aktualnie zajęta przez współpracownika. Możliwe jest normalne wykonywanie i odbieranie połączeń na linii wspólnej nawet wówczas, gdy wyświetlana jest ikona używania zdalnego.

Informacje na temat Połączeń wspólnych i Wtrąceń

Jeśli współpracownik dzielący linię z użytkownikiem nie ma włączonej funkcji Prywatność, możliwe jest wyświetlanie na wyświetlaczu telefonu informacji na temat połączeń wykonywanych i odbieranych przez współpracownika na linii wspólnej. Informacje te mogą zawierać identyfikator rozmówcy i czas trwania połączenia. I odwrotnie, w przypadku nawiązania połączenia informacje o tym połączeniu są wyświetlane na wyświetlaczu telefonu współpracownika.

Gdy informacja o połączeniu jest wyświetlana, użytkownik i współpracownicy mogą włączać się do rozmów na liniach wspólnych przy użyciu funkcji Wtrąć lub cWtrąć. Włączanie się do rozmowy na linii wspólnej nosi nazwę *wtrącania*. Więcej informacji na temat wtrącania zawiera „Włączanie się do połączenia na linii wspólnej” na stronie 36.

Prywatność



Jeśli współpracownicy dzielący linię nie mają mieć możliwości wyświetlania informacji na temat połączeń użytkownika, należy włączyć funkcję Prywatność. W ten sposób współpracownicy nie mają też możliwości wtrącania w połączenia użytkownika. Patrz „Uniemożliwienie innym osobom wyświetlania lub dołączania się do połączenia na linii wspólnej” na stronie 38.

Maksymalna liczba połączeń na linii wspólnej

Maksymalna liczba połączeń, jaka może zostać obsłużona na linii wspólnej, może się różnić w zależności od telefonu. Tak więc może zdarzyć się sytuacja, że użytkownik nie będzie mógł nawiązać nowego połączenia na linii wspólnej, nawet jeśli będą mogli to robić jego współpracownicy. Na przykład wówczas, gdy telefon użytkownika obsługuje co najwyżej cztery połączenia na linii wspólnej, a telefon współpracownika obsługuje pięć połączeń na tej samej linii. Jeśli na linii są nawiązane cztery połączenia, klawisz programowy **NowePoł** jest niedostępny dla użytkownika, chociaż jest dostępny dla współpracownika.

Włączanie się do połączenia na linii wspólnej

W zależności od konfiguracji telefonu do ustanowionego połączenia na linii wspólnej można się włączyć przy użyciu funkcji Wtrąć i cWtrąć. Zwykle dostępna jest tylko *jedna* z tych funkcji.

Aby...	Wykonaj następujące czynności...
sprawdzić, czy współpracownik ma na linii wspólnej aktywne połączenie	Spójrz na numer linii wspólnej. Kiedy linia jest używana z innego telefonu, klawisz linii świeci na czerwono  i wyświetlana jest ikona zdalnego używania:  . Jeśli współpracownik włączył opcję Prywatność, klawisze programowe Wtrąć i cWtrąć są niedostępne i nie można dokonać wtrącenia do połączenia. W takim przypadku na ekranie dotykowym nie można wyświetlać informacji na temat prywatnych połączeń, można jednak nadal korzystać z linii wspólnej w celu wykonywania i odbierania nowych połączeń.
wyświetlić bieżące połączenia na linii wspólnej	Naciśnij czerwony klawisz linii  dla linii używanej zdalnie. W obszarze aktywności połączenia na ekranie dotykowym zostaną wyświetlone informacje o wszystkich nieprywatnych rozmowach.
włączyć się do połączenia na linii wspólnej przy użyciu klawisza programowego Wtrąć	Na wyświetlaczu telefonu wyróżnij używane zdalnie połączenie i naciśnij klawisz Wtrąć . (Być może konieczne będzie wcześniejsze naciśnięcie klawisza programowego więcej , aby wyświetlić opcję Wtrąć). Pozostali rozmówcy usłyszą dźwięk oznaczający obecność użytkownika. Jeśli jeden z użytkowników rozłączy się, pozostali uczestnicy usłyszą sygnał rozłączenia, a pierwotne połączenie będzie kontynuowane.







Aby...	Wykonaj następujące czynności...
włączyć się do połączenia na linii wspólnej przy użyciu klawisza programowego cWtrąć	<p>Na ekranie dotykowym podświetl zdalnie używane połączenie i naciśnij klawisz cWtrąć. (Być może konieczne będzie wcześniejsze naciśnięcie klawisza programowego więcej, aby wyświetlić opcję cWtrąć). Pozostali rozmówcy usłyszą dźwięk i krótką przerwę, a na wyświetlaczu telefonu zostanie zmieniona informacja na temat połączenia.</p> <p>Należy zauważyć, że w przeciwieństwie do funkcji Wtrąć, funkcja cWtrąć konwertuje połączenie w standardowe połączenie konferencyjne, umożliwiając dodawanie nowych uczestników konferencji do połączenia. (Aby dowiedzieć się więcej na temat funkcji konferencji, których można używać za pomocą funkcji cWtrąć, patrz „Nawiązywanie połączeń konferencyjnych” na stronie 29).</p> <p>Po odłożeniu słuchawki połączenie pozostanie konferencją (jeśli przynajmniej trzech uczestników pozostanie na linii).</p>

Wskazówki

- Klawisze programowe **Wtrąć** i **cWtrąć** nie są dostępne dla połączeń prywatnych.
- Nie można użyć funkcji wtrącenia w przypadku zaszyfrowanego połączenia, jeśli używany telefon nie jest skonfigurowany do pracy z szyfrowaniem. Jeśli próba wtrącenia nie powiedzie się z tego powodu, w telefonie będzie słychać przyspieszony sygnał zajętości. Patrz „Nawiązywanie i odbieranie bezpiecznych połączeń” na stronie 39.
- Użytkownik zostanie odłączony od rozmowy, do której dołączył się, używając klawisza **Wtrąć**, jeśli zostanie ona zawieszona, przekazana lub przekształcona w połączenie konferencyjne.

Uniemożliwianie innym osobom wyświetlania lub dołączania się do połączenia na linii wspólnej

W przypadku współużytkowania linii telefonicznej można użyć funkcji Prywatność, aby uniemożliwić innym osobom współużytkującym tę linię wyświetlanie lub wtrącanie się do połączeń użytkownika (włączanie się do połączeń na liniach wspólnych przy użyciu funkcji Wtrąć lub cWtrąć).

Aby...	Wykonaj następujące czynności...
uniemożliwić innym wyświetlanie lub wtrącanie się do połączeń na linii wspólnej	Włącz funkcję Prywatność, naciskając klawisz oznaczony etykietą Prywatne  . Gdy funkcja Prywatność jest włączona, obok klawisza Prywatność wyświetlana jest ikona  , a klawisz jest podświetlony kolorem pomarańczowym  .
umożliwić innym wyświetlenie lub wtrącanie się do połączeń na linii wspólnej	Wyłącz funkcję Prywatność, naciskając klawisz oznaczony etykietą Prywatne  . Gdy funkcja Prywatność jest wyłączona, obok klawisza Prywatność wyświetlana jest ikona  , a klawisz nie świeci  .

Wskazówki

- Jeśli w telefonie, który współużytkuje linię użytkownika, jest włączona funkcja Prywatność, połączenia można jak dotąd wykonywać i odbierać przy użyciu linii wspólnej. Nie można jednak włączać się do istniejących połączeń na linii wspólnej, a klawisze programowe funkcji wtrącenia są dla użytkownika niedostępne.
- Funkcja Prywatność dotyczy wszystkich linii wspólnych telefonu. Zatem jeśli dostępnych jest wiele linii wspólnych w telefonie i jeśli funkcja Prywatność jest włączona, współpracownicy nie będą mogli wyświetlać, ani wtrącać się do połączeń na żadnej z linii wspólnych użytkownika.

Śledzenie podejrzanych połączeń

W razie odbierania podejrzanych lub złośliwych połączeń administrator systemu może włączyć w telefonie funkcję Identyfikacja złośliwych połączeń (MCID, Malicious Call Identification). Funkcja ta pozwala użytkownikowi na wskazanie aktywnego połączenia jako podejrzane, co inicjuje automatyczne komunikaty dotyczące śledzenia.



Aby...	Wykonaj następujące czynności...
powiadomić administratora o podejrzanych lub nękających połączeniach	Naciśnij klawisz MCID . Usłyszysz specjalny sygnał, a na telefonie zostanie wyświetlony komunikat „Id. poł. złośliw. powiodła się”. Połączenie pozostanie aktywne, dopóki nie zostanie rozłączone.

Nawiązywanie i odbieranie bezpiecznych połączeń

W zależności od tego, w jaki sposób administrator systemu skonfigurował telefon, może on obsługiwać nawiązywanie i odbieranie bezpiecznych połączeń.

Telefon może obsługiwać następujące typy połączeń:

- Połączenie *uwierzytelnione* — oznacza, że wszystkie telefony biorące udział w połączeniu zostały zweryfikowane.
- Połączenie *szyfrowane* — w telefonie odbierany i transmitowany jest zaszyfrowany dźwięk (rozmowa użytkownika) w obrębie sieci IP Cisco. Rozmowy szyfrowane są jednocześnie uwierzytelnione.
- Połączenie *bez atrybutu bezpieczeństwa* — przynajmniej jeden z uczestniczących telefonów nie obsługuje tych funkcji bezpieczeństwa lub telefony nie mogą być zweryfikowane.

Aby...	Wykonaj następujące czynności...
sprawdzić poziom bezpieczeństwa połączenia	<p>W górnym prawym rogu obszaru aktywności połączenia, obok licznika czasu trwania połączenia, poszukaj ikony bezpieczeństwa:</p> <p> Połączenie uwierzytelnione</p> <p> Połączenie szyfrowane</p> <p>Jeśli połączenie nie jest bezpieczne, nie jest wyświetlana żadna z ikon bezpieczeństwa.</p>
sprawdzić, czy w firmie użytkownika mogą być wykonywane bezpieczne połączenia	Skontaktuj się z administratorem systemu.



Uwaga





Istnieją interakcje, restrykcje i ograniczenia mające wpływ na działanie funkcji bezpieczeństwa w telefonie. Aby uzyskać więcej informacji, skontaktuj się z administratorem.

Klasyfikowanie krytycznych połączeń

W niektórych szczególnych środowiskach, takich jak instytucje wojskowe lub rządowe, może być wymagane wykonywanie i odbieranie pilnych i krytycznych połączeń. Jeśli istnieje potrzeba takiej szczególnej obsługi połączeń, administrator systemu może włączyć w telefonie funkcję Wielopoziomowe prawo pierwszeństwa (MLPP, Multilevel Precedence and Preemption).

Zapamiętaj poniższe pojęcia:

- *Pierwszeństwo* oznacza związany z połączeniem priorytet.
- *Prawo pierwszeństwa* jest procesem rozłączania istniejących połączeń o niższym priorytecie przez połączenie o wyższym priorytecie, które jest przekazywane do telefonu.







Jeśli...	Wykonaj następujące czynności...
chcesz określić priorytet (pierwszeństwo) wychodzącego połączenia	Skontaktuj się z administratorem systemu, aby uzyskać listę numerów pierwszeństwa odpowiadających połączeniom.
chcesz nawiązać połączenie priorytetowe (z pierwszeństwem)	Wprowadź numer telefonu poprzedzony przez numer dostępowy funkcji MLPP (dostarczony przez administratora systemu).
słyszysz specjalny dzwonek (szybszy niż zazwyczaj) lub specjalny dźwięk oczekiwania na połączenie	Odbierz połączenie priorytetowe (z pierwszeństwem). Ikona MLPP na wyświetlaczu telefonu wskazuje priorytet połączenia.
chcesz wyświetlić priorytet połączenia	Znajdź ikonę MLPP na wyświetlaczu telefonu: <ul style="list-style-type: none"> Połączenie priorytetowe Połączenie o średnim priorytecie (pilne) Połączenie o wysokim priorytecie (błyskawiczne) Połączenie o najwyższym priorytecie (unieważniające błyskawiczne) lub połączenie Zastąpienie wykonawcze Połączenia o wyższym priorytecie są wyświetlane na początku listy połączeń. Jeśli ikona MLPP nie jest wyświetlona, priorytet jest na poziomie normalnym (rutynowe).
chcesz zaakceptować połączenie o wyższym priorytecie	Odbierz połączenie jak zazwyczaj. Jeśli to konieczne, najpierw zakończ aktywne połączenie.
usłyszysz ciągły dźwięk przerywający połączenie	Użytkownik lub rozmówca otrzymują połączenie mające pierwszeństwo przed bieżącym połączeniem. Rozłącz się natychmiast, aby umożliwić nadejście połączenia o wyższym priorytecie.

Wskazówki

- Przy nawiązywaniu lub odbieraniu połączeń z funkcją MLPP sygnały wybierania i połączenia oczekującego różnią się od standardowych.
- W przypadku wprowadzenia nieprawidłowego numeru dostępowego funkcji MLPP zostanie odtworzona zapowiedź głosowa informująca o tym błędzie.

Korzystanie ze słuchawki, zestawu nagłownego i układu głośnomówiącego

Poniższa tabela opisuje sposób korzystania z tych urządzeń.

Aby...	Wykonaj następujące czynności...
posłużyć się słuchawką	Podnieś słuchawkę; odłóż słuchawkę.
posłużyć się zestawem nagłownym	Naciśnij klawisz  , aby włączyć lub wyłączyć tryb zestawu nagłownego. (Użytkownicy korzystający z funkcji automatycznego odbierania połączeń mogą znaleźć informacje o wyjątkach w „Korzystanie z funkcji automatycznego odbierania połączeń z zestawem nagłownym lub układem głośnomówiącym” na stronie 42). Stosując zestaw nagłowny, można używać wszystkich funkcji sterujących telefonem, m.in.  i  . Aby uzyskać informacje o możliwości zakupu zestawu nagłownego, patrz „Nabycie zestawu nagłownego” na stronie 42.
posłużyć się układem głośnomówiącym	Naciśnij klawisz  , aby włączyć lub wyłączyć tryb układu głośnomówiącego. Wiele działań podejmowanych w celu nawiązania lub odebrania połączenia automatycznie włącza tryb układu głośnomówiącego, o ile słuchawka jest odłożona, a klawisz  nie świeci.
przełączyć się na zestaw nagłowny lub układ głośnomówiący (ze słuchawki) w czasie połączenia	Naciśnij klawisz  lub  i odłóż słuchawkę.
przełączyć się na słuchawkę (z układu głośnomówiącego lub zestawu nagłownego) podczas połączenia	Podnieś słuchawkę (nie naciskając żadnych klawiszy).

Wskazówki





- Aby odnaleźć gniazdo zestawu nagłownego, sprawdź informacje w „Podłączanie telefonu” na stronie 6.
- Szczegółowe instrukcje dotyczące korzystania ze słuchawki, zestawu nagłownego i układu głośnomówiącego do wybierania, odbierania i rozłączania połączeń lub wykonywania na nich innych czynności można znaleźć w „Podstawowa obsługa połączeń” na stronie 20.

Nabycie zestawu nagłownego

Telefon umożliwia korzystanie z zestawów nagłownych wyposażonych we wtyczki z przewodem cztero- lub sześćżyłowym. Informacje na temat możliwości zakupu zestawów nagłownych można znaleźć w „Informacja na temat zestawu nagłownego” na stronie 8 i pod adresem URL: <http://vxicorp.com/cisco>

Korzystanie z funkcji automatycznego odbierania połączeń z zestawem nagłownym lub układem głośnomówiącym

Korzystanie z funkcji automatycznego odbierania połączeń jest zalecane przy dużej liczbie połączeń przychodzących lub odbieraniu połączeń w imieniu innych osób. Administrator systemu konfiguruje funkcję automatycznego odbierania połączeń do pracy z układem głośnomówiącym lub zestawem nagłownym. Szczegółowe informacje zawiera poniższa tabela.

Aby...	Wykonaj następujące czynności...
posłużyć się funkcją automatycznego odbierania połączeń z zestawem nagłownym	<p>Zestaw nagłowny powinien być włączony (inaczej mówiąc,  powinien być podświetlony) nawet jeśli użytkownik nie prowadzi połączenia. Aby zestaw nagłowny był cały czas włączony, naciśnij klawisz Rozłącz, aby się rozłączyć (a nie klawisz  w celu zakończenia połączenia), a następnie naciśnij klawisz NowePoł lub Połącz podczas nawiązywania nowego połączenia.</p> <p>Jeśli telefon jest skonfigurowany do korzystania z funkcji automatycznego odbierania połączeń w trybie zestawu nagłownego, połączenia będą odbierane automatycznie tylko wówczas, gdy  jest podświetlony. W przeciwnym wypadku połączenia będą sygnalizowane normalnym dzwonkiem i konieczne będzie odebranie ich ręcznie.</p>
posłużyć się funkcją automatycznego odbierania połączeń z układem głośnomówiącym	<p>Słuchawka powinna leżeć na widelkach, a tryb zestawu nagłownego powinien być wyłączony (inaczej mówiąc,  nie ma świecić).</p> <p>Jeśli telefon jest ustawiony na korzystanie z funkcji automatycznego odbierania połączeń w trybie układu głośnomówiącego i jeśli powyższe kryteria są spełnione, połączenia będą odbierane automatycznie przy użyciu słuchawki. W przeciwnym wypadku połączenia będą sygnalizowane normalnym dzwonkiem i konieczne będzie odebranie ich ręcznie.</p>



Zmiana ustawień telefonu

Telefon IP Cisco można dostosować do własnych preferencji przez zmianę ustawień zgodnie z informacjami zawartymi w poniższej tabeli. Podczas przeglądania tych informacji należy pamiętać o kilku wskazówkach:

- Większość ustawień jest dostępna w telefonie użytkownika, ale niektóre są dostępne za pośrednictwem stron WWW Opcje użytkownika. Aby uzyskać dodatkowe informacje, patrz „Logowanie do stron WWW opcji użytkownika” na stronie 50.
- Jeśli klawisz  nie reaguje, może to oznaczać, że administrator systemu wyłączył ten klawisz. W celu uzyskania dodatkowych informacji należy skontaktować się z administratorem systemu.

Regulacja głośności

Poniższa tabela zawiera informacje, w jaki sposób można regulować i zapisywać poziomy głośności telefonu.

Aby...	Wykonaj następujące czynności...
dopasować poziom głośności połączenia	Naciśnij klawisz  podczas połączenia lub po wywołaniu sygnału wybierania. Możesz nacisnąć klawisz Zapisz , aby zapisać to ustawienie głośności do przyszłych połączeń. Należy zauważyć, że ustawienia głośności dla słuchawki, zestawu głośnomówiącego i zestawu nagłownego muszą być ustawiane oddzielnie.
dopasować poziom głośności dzwonka	Naciśnij klawisz  , gdy słuchawka leży na widelkach, a klawisze zestawu nagłownego i układu głośnomówiącego są wyłączone. Nowe ustawienie głośności dzwonka jest zapisywane automatycznie.





Dostosowywanie dzwonków i wskaźników wiadomości

Dla każdej linii telefonu użytkownik może skonfigurować inny sposób wskazywania połączenia przychodzącego lub nowej wiadomości poczty głosowej. Niestandardowe dzwonki i inne wskaźniki mogą ułatwić szybkie rozróżnienie linii. Na przykład można wybrać dźwięk przypominający ćwierkanie jako wskaźnik połączenia przychodzącego na linii 1, a dźwięk przypominający uderzenie w bęben jako wskaźnik połączenia przychodzącego na linii 2.

Aby...	Wykonaj następujące czynności...
zmienić dźwięk dzwonka	Wybierz opcję  > Preferencje użytkownika > Dzwonki . Wybierz linię telefoniczną lub domyślne ustawienie dzwonka. Następnie wybierz typ dzwonka, aby odtworzyć jego brzmienie. Po znalezieniu odpowiedniego dzwonka naciśnij klawisz Wybierz , a następnie klawisz Zapisz . Naciśnij klawisz Anuluj , aby powrócić do wcześniej zapisanego ustawienia. Naciśnij klawisz Domyślny , aby zastosować ustawienie domyślnego dzwonka dla wybranej linii telefonicznej.
zmienić wzorzec dzwonienia (tylko miganie, pojedynczy dzwonek, tylko sygnał dźwiękowy itp.)	Zaloguj się do stron WWW Opcje użytkownika, wybierz urządzenie, następnie wybierz z głównego menu opcję Zmień ustawienia dzwonka telefonu . Włączenie tej opcji może wymagać interwencji administratora.
Zmiana sposobu działania lampki wiadomości głosowych w trakcie używania słuchawki	Zaloguj się do stron WWW Opcje użytkownika, wybierz urządzenie, następnie wybierz z głównego menu opcję Zmień reguły dotyczące działania lampki wiadomości oczekującej... Zwykle domyślne reguły działania lampki nowej wiadomości powodują ciągłe świecenie, gdy użytkownik otrzymuje nową wiadomość głosową.

Dostosowywanie ekranu dotykowego

Ekran dotykowy można dostosować do swoich potrzeb. Informacje można znaleźć w poniższej tabeli.

Aby...	Wykonaj następujące czynności...
zmienić jasność ekranu dotykowego	Wybierz opcję  > Preferencje użytkownika > Jasność . W celu dokonania regulacji naciśnij klawisze W górę , W dół lub  . Następnie naciśnij klawisz Zapisz . Naciśnij klawisz Anuluj , aby powrócić do wcześniej zapisanego ustawienia.
dopasować nachylenie ekranu do kąta widzenia użytkownika	Wybierz opcję  > Preferencje użytkownika > Kąt wyświetlania . W celu dokonania regulacji naciśnij klawisze W górę , W dół lub  . Następnie naciśnij klawisz Zapisz . Naciśnij klawisz Anuluj , aby powrócić do wcześniej zapisanego ustawienia.

Aby...	Wykonaj następujące czynności...
zmienić obraz tła	Wybierz opcję  > Preferencje użytkownika > Obrazy tła . Aby wyświetlić dostępne obrazy, użyj ekranu dotykowego lub klawisza Nawigacja . Aby wybrać obraz, naciśnij klawisz Wybierz . Naciśnij klawisz Podgląd , jeśli chcesz zobaczyć wygląd tła, oraz klawisz Wyjście , jeśli chcesz powrócić do menu wyboru. Naciśnij klawisz Zapisz , aby zaakceptować obraz, lub naciśnij klawisz Anuluj , aby przywrócić poprzednio zapisane ustawienie.
zmienić język na ekranie dotykowym	Zaloguj się do stron WWW Opcje użytkownika, wybierz urządzenie, następnie wybierz z głównego menu opcję Zmień ustawienia regionalne....

Konfigurowanie funkcji szybkiego wybierania

Funkcja szybkiego wybierania umożliwia wykonanie połączenia poprzez naciśnięcie klawisza lub wprowadzenia kodu indeksu.

Numery szybkiego wybierania w telefonie można ustawić na dwa sposoby:

- Szybkie wybieranie za pomocą klawisza — Możliwe jest przypisanie numeru szybkiego wybierania do dowolnego dostępnego klawisza programowalnego w telefonie, który nie został jeszcze skonfigurowany jako linia, funkcja lub klawisz usługi.
- Szybkie wybieranie z kodem indeksu — Korzystanie z funkcji Wybieranie skrócone umożliwia wprowadzenie przypisanego numeru indeksu (od 1 do 99), dzięki czemu nie trzeba wprowadzać całego numeru telefonu.

Oba typy funkcji szybkiego wybierania można skonfigurować na stronach WWW Opcje użytkownika, zgodnie z poniższą tabelą. (Aby znaleźć więcej informacji na temat stron Opcje użytkownika, patrz „Logowanie do stron WWW opcji użytkownika” na stronie 50).

Aby...	Wykonaj następujące czynności...
przypisać do klawiszy numery szybkiego wybierania	<p>Zaloguj się do stron WWW opcji użytkownika, wybierz urządzenie, a następnie wybierz z głównego menu opcję Dodaj/zaktualizuj klawisze szybkiego wybierania.</p> <p>W sekcji Ustawienia szybkiego wybierania w telefonie wprowadź numer telefonu i etykietę dla każdego dostępnego klawisza szybkiego wybierania. Numer należy wpisać dokładnie tak, jak w przypadku wybierania go przy użyciu telefonu. Na przykład w razie potrzeby należy wpisać numer linii zewnętrznej (np. 9) lub numer kierunkowy.</p> <p>Wprowadzona etykieta jest wyświetlana obok przycisku szybkiego wybierania na ekranie dotykowym.</p>

Aby...	Wykonaj następujące czynności...
dodać numery szybkiego wybierania przeznaczone do używania z funkcją Skrócone wybieranie	<p>Zaloguj się do stron WWW opcji użytkownika, wybierz urządzenie, a następnie wybierz z głównego menu opcję Dodaj/zaktualizuj klawisze szybkiego wybierania.</p> <p>W sekcji Ustawienia szybkiego wybierania nieprzypisane do klawiszy dla każdego dostępnego klawisza szybkiego wybierania wprowadź numer telefonu i etykietę. Numer należy wpisać dokładnie tak, jak w przypadku wybierania go przy użyciu telefonu. Na przykład w razie potrzeby należy wpisać numer linii zewnętrznej (np. 9) lub numer kierunkowy.</p>
usunąć numer szybkiego wybierania	Usuń zarówno numer telefonu, jak i etykietę ze stron WWW szybkiego wybierania.

Wskazówki



- „Nawiązywanie połączenia” na stronie 20 zawiera szczegółowe informacje na temat wykonywania połączeń przy użyciu dowolnej z funkcji szybkiego wybierania.
- Klawisze szybkiego wybierania może przypisać do telefonu administrator systemu; może on również ograniczyć liczbę klawiszy szybkiego wybierania, które może ustawić użytkownik.

Korzystanie z systemu wiadomości głosowych, dzienników połączeń i książek telefonicznych

W tej sekcji opisano sposób korzystania z klawiszy funkcji w celu uzyskania dostępu do wiadomości głosowych, dzienników połączeń i książek telefonicznych.



Dostęp do Wiadomości głosowych

Od firmy użytkownika zależy, jaka usługa wiadomości głosowych jest dostępna w telefonie. Najbardziej aktualne i szczegółowe informacje na temat danej usługi znajdują się w dołączonej do niej dokumentacji. Ogólny opis funkcji usług wiadomości głosowych został przedstawiony w poniższej tabeli.

Aby...	Wykonaj następujące czynności...
skonfigurować i dostosować do własnych potrzeb usługę wiadomości głosowych	Naciśnij klawisz  i postępuj zgodnie z instrukcjami głosowymi. Jeśli na ekranie dotykowym zostanie wyświetlone menu, wybierz odpowiednią pozycję.
sprawdzić, czy nadeszła nowa wiadomość głosowa	Sprawdź następujące wskaźniki na telefonie: <ul style="list-style-type: none"> • Ciągłe czerwone światło na słuchawce. (Ten wskaźnik może działać w inny sposób. Patrz „Dostosowywanie dzwonek i wskaźników wiadomości” na stronie 44). • Migająca ikona koperty  i wiadomość tekstowa na ekranie dotykowym.
wysłuchać wiadomości głosowych lub wejść do menu wiadomości głosowych	Naciśnij klawisz  . W zależności od używanej usługi wiadomości głosowych, naciśnięcie tego klawisza powoduje automatycznie wybranie numeru usługi wiadomości albo wyświetlenie menu na ekranie dotykowym.
przekazać połączenie do systemu wiadomości głosowych	Naciśnij klawisz PNatPGI . Funkcja PNatPGI umożliwi automatyczne przekazanie połączenia (w tym połączenia dzwoniącego lub zawieszonoego) do systemu wiadomości głosowych. Osoby dzwoniące słyszą nagrane przez użytkownika powitanie i mogą zostawić wiadomość.

Korzystanie z dzienników połączeń i książek telefonicznych

W telefonie przechowywany jest dziennik połączeń nieodebranych, wykonanych i odebranych. Za pomocą klawisza Książki telefoniczne można uzyskać dostęp do pozycji zapisanych w tych dziennikach. Możliwe jest również uzyskanie dostępu do firmowej książki telefonicznej (jeśli istnieje).

Aby...	Wykonaj następujące czynności...
przejrzeć dzienniki połączeń	Wybierz kolejno opcje  > Połączenia nieodebrane , Połączenia wybierane , lub Połączenia odebrane . W każdym z dzienników mieści się maksymalnie 100 pozycji.
zainicjować połączenie przy użyciu dziennika połączeń	<p>Wybierz pozycję i podnieś słuchawkę. Aby dokonać edycji numeru w dzienniku (na przykład w celu dodania lub usunięcia prefiksu), naciśnij klawisz Edycja, a następnie naciskaj klawisze << lub >> w celu usunięcia cyfr lub przesunięcia kursora.</p> <p>Jeśli chcesz nawiązać połączenie z dziennika połączeń w czasie trwania aktywnego połączenia, przewiń listę do odpowiedniej pozycji i naciśnij klawisz Połącz. Następnie wybierz pozycję menu, aby obsłużyć pierwsze połączenie:</p> <ul style="list-style-type: none">• Zawieś — Zawiesza pierwsze połączenie i nawiązuje drugie.• Przełącz — Przekazuje pierwszego rozmówcę do drugiego i rozłącza połączenie. (Po nawiązaniu połączenia ponownie naciśnij klawisz Przełącz, aby zakończyć operację).• Konferencja — Tworzy połączenie konferencyjne ze wszystkimi rozmówcami (również z Tobą). (Po nawiązaniu połączenia naciśnij klawisz Konfer, aby zakończyć operację).• Rozłącz — Rozłącza pierwsze połączenie i nawiązuje drugie.
skasować dzienniki połączeń	Naciśnij  , a następnie naciśnij klawisz Wyczyść . W ten sposób czyszczone są dzienniki połączeń nieodebranych, wybieranych i odebranych.

Aby...	Wykonaj następujące czynności...
wybrać numer z firmowej książki telefonicznej	<p>Wybierz kolejno opcje  > Firmowa książka telefoniczna (rzeczywista nazwa może być inna). Wyszukaj pozycję, wprowadzając litery przy użyciu klawiatury. (Wyszukiwanie można przeprowadzić, używając fragmentu nazwy). Aby wybrać numer z listy, naciśnij go lub przewiń listę do odpowiedniej pozycji i podnieś słuchawkę.</p> <p>Jeśli chcesz nawiązać połączenie z książki telefonicznej w czasie trwania aktywnego połączenia, przewiń listę do odpowiedniej pozycji i naciśnij klawisz Połącz. Następnie wybierz pozycję menu, aby obsłużyć pierwsze połączenie:</p> <ul style="list-style-type: none"> • Zawieś — Zawiesza pierwsze połączenie i nawiązuje drugie. • Przekaż — Przekazuje pierwszego rozmówcę do drugiego i rozłącza połączenie. (Po nawiązaniu połączenia ponownie naciśnij klawisz Przekaż, aby zakończyć operację). • Konferencja — Tworzy połączenie konferencyjne ze wszystkimi rozmówcami (również z Tobą). (Po nawiązaniu połączenia naciśnij klawisz Konfer, aby zakończyć operację). • Rozłącz — Rozłącza pierwsze połączenie i nawiązuje drugie.

**Uwaga**

Wyłączenie lub zresetowanie sieci może spowodować utratę informacji w dziennikach połączeń.

Uzyskiwanie dostępu do stron WWW opcji użytkownika

Ponieważ telefon IP Cisco jest urządzeniem sieciowym, może wymieniać informacje z innymi urządzeniami sieciowymi w firmie użytkownika, włączając w to usługi komputera użytkownika i usługi oparte na sieci WWW dostępne za pośrednictwem przeglądarki internetowej.

Korzystając ze stron WWW Opcje użytkownika systemu Cisco CallManager, można włączać usługi telefonu, a także sterować z komputera ustawieniami i funkcjami telefonu. Po skonfigurowaniu funkcji i usług na stronach WWW, możliwy jest dostęp do nich w telefonie.

Na przykład, można ustawić pozycje szybkiego wybierania na stronach WWW, a następnie uzyskać do nich dostęp w telefonie.

W sekcji tej opisano metodę dostępu do stron WWW opcji użytkownika oraz sposób abonowania usług telefonicznych. Więcej informacji o możliwościach konfigurowania funkcji oraz aktywowania usług telefonicznych można znaleźć w dokumentacji *Zmiana ustawień telefonu IP firmy Cisco za pośrednictwem sieci WWW* pod następującym adresem URL:

http://www.cisco.com/univercd/cc/td/doc/product/voice/c_ipphon/index.htm

Logowanie do stron WWW opcji użytkownika

Procedura

- Krok 1** Adres URL strony Opcje użytkownika, identyfikator użytkownika i domyślne hasło można uzyskać od administratora systemu.
 - Krok 2** Otwórz okno przeglądarki WWW, wprowadź adres URL (podany przez administratora systemu) i zaloguj się.
 - Krok 3** W głównym menu z listy rozwijalnej „Wybierz urządzenie” wybierz typ urządzenia (model telefonu).
Po dokonaniu wyboru wyświetlone zostanie menu kontekstowe z zestawem opcji zależnych od wybranego typu telefonu.
-

Wskazówki dotyczące nawigowania na stronach WWW opcji użytkownika

- Na stronie menu wybierz urządzenie, aby wyświetlić wszystkie opcje, które go dotyczą.
- Kliknij opcję **Aktualizuj**, aby zastosować i zapisać zmiany.
- Kliknij opcję **Powrót do menu**, aby powrócić do menu kontekstowego.
- Kliknij opcję **Wyloguj**, aby wyjść ze stron użytkownika.



Aktywacja usług telefonu

Aby uzyskać dostęp do usług wymagających aktywowania, należy je wcześniej aktywować za pomocą komputera na stronach WWW Opcje użytkownika. (Aby uzyskać pomoc przy logowaniu, patrz „Logowanie do stron WWW opcji użytkownika” na stronie 50).

Usługi telefonu mogą obejmować:

- informacje oparte na sieci WWW, takie jak notowania akcji, repertuar kin i prognozy pogody;
- dane sieciowe, takie jak kalendarze firmowe i katalogi wyszukiwania;
- funkcje telefonu, takie jak Moje szybkie połączenia lub Osobista książka adresowa.

Więcej informacji można znaleźć w poniższej tabeli.

Aby...	Po zalogowaniu i wyborze typu urządzenia wykonaj następujące czynności...
uaktywnić usługę	W menu głównym wybierz opcję Konfiguruj usługi telefonu IP Cisco . Wybierz usługę z listy rozwijalnej „Dostępne usługi” i kliknij przycisk Kontynuuj . Na żądanie wprowadź więcej informacji (takich jak kod pocztowy lub kod PIN), a następnie kliknij przycisk Aktywuj .
zmienić lub zakończyć aktywację	W menu głównym wybierz opcję Konfiguruj usługi telefonu IP Cisco . Kliknij usługę w panelu „Uaktywnione usługi”. Po dokonaniu zmian kliknij przycisk Aktual. lub kliknij przycisk Dezaktywuj .
przypisać usługę do klawisza programowalnego 	Po aktywowaniu usługi z głównego menu wybierz opcję Dodaj/zaktualizuj klawisze adresów URL usług . Dla każdego dostępnego klawisza z listy rozwijalnej wybierz usługę i wprowadź tekst opisu. Po dokonaniu zmian kliknij klawisz Aktual. Administrator systemu określa, jaka liczba programowalnych klawiszy jest dostępnych dla usług i może zostać przypisanych jako klawisze usług w telefonie.
uzyskać dostęp do usługi w telefonie	Naciśnij klawisz  na swoim telefonie. Ewentualnie, jeśli usługa została przypisana do klawisza programowalnego  , naciśnij go.
nauczyć się korzystania z usług telefonicznych	Patrz <i>Zmiana ustawień telefonu IP firmy Cisco za pośrednictwem sieci WWW</i> : http://www.cisco.com/univercd/cc/td/doc/product/voice/c_ipphon/index.htm

Dodatkowe opcje konfiguracyjne

Administrator systemu może skonfigurować telefon w taki sposób, aby niektóre klawisze i szablony klawiszy programowych były związane ze specjalnymi usługami i funkcjami, jeśli zachodzi taka potrzeba. Poniższa tabela zawiera przegląd niektórych opcji konfiguracyjnych, które można przedyskutować z administratorem systemu telefonicznego, w zależności od wymagań użytkownika dotyczących wykonywania połączeń oraz od środowiska pracy użytkownika.



Uwaga

Podręczniki obsługi telefonu i inne dokumenty wymienione w niniejszej tabeli można znaleźć pod następującym adresem URL:



http://www.cisco.com/univercd/cc/td/doc/product/voice/c_ipphon/index.htm

Aby...	Wykonaj następujące czynności...	Więcej informacji...
obsługiwać więcej połączeń na linii telefonicznej	Poproś administratora, aby skonfigurował linię do obsługi większej liczby połączeń.	Skontaktuj się z administratorem lub zespołem obsługi systemu telefonicznego.
otrzymać więcej niż jedną linię telefoniczną	Zwrócić się do administratora systemu z prośbą o skonfigurowanie jednego lub kilku dodatkowych numerów telefonów.	Skontaktuj się z administratorem lub zespołem obsługi systemu telefonicznego.
korzystać z większej liczby klawiszy szybkiego wybierania	Przede wszystkim upewnij się, że używasz wszystkich aktualnie dostępnych klawiszy szybkiego wybierania. Jeśli potrzebujesz więcej klawiszy szybkiego wybierania, spróbuj użyć funkcji Wybieranie skrócone lub dokonaj aktywacji usługi szybkiego wybierania. Innym rozwiązaniem jest podłączenie do telefonu modułu rozszerzającego Cisco IP Phone 7914.	Patrz: <ul style="list-style-type: none">„Konfigurowanie funkcji szybkiego wybierania” na stronie 45„Aktywacja usług telefonu” na stronie 51<i>Cisco IP Phone 7914 Expansion Module Phone Guide</i>
pracować z (lub jako) asystentem administracyjnym.	Rozważ użycie: <ul style="list-style-type: none">usługi Cisco IP Manager Assistant,linii wspólnej.	Patrz: <ul style="list-style-type: none">„Korzystanie z linii wspólnej” na stronie 35<i>Cisco IP Manager Assistant — Podręcznik użytkownika</i>

Aby...	Wykonaj następujące czynności...	Więcej informacji...
używać jednego numeru wewnętrznego do obsługi kilku telefonów	Zażądaj linii wspólnej. Funkcja ta pozwala na przykład na używanie tego samego numeru wewnętrznego zarówno dla telefonu na biurku, jak i telefonu w pracowni.	Patrz „Korzystanie z linii wspólnej” na stronie 35.
wspólnie ze współpracownikami użytkować telefony oraz przestrzeń biurową	<p>Rozważ użycie:</p> <ul style="list-style-type: none"> • funkcji parkowania połączeń, która pozwala zapamiętywać i odbierać połączenia bez użycia funkcji przekazywania połączeń • funkcji przejęcia połączenia w celu odpowiadania na połączenia przychodzące do innego telefonu • linii wspólnej, która umożliwia podgląd i dołączanie do rozmów prowadzonych przez współpracowników • funkcji przenośnego numeru wewnętrznego (Cisco Extension Mobility), która umożliwia zastosowanie numeru telefonu i profilu użytkownika do współużytkowanego telefonu IP firmy Cisco. 	<p>Zapytaj o te funkcje administratora systemu i zobacz</p> <ul style="list-style-type: none"> • „Zaawansowana obsługa połączeń” na stronie 33 • „Korzystanie z linii wspólnej” na stronie 35 • rozdział „Korzystanie z funkcji przenośnego numeru wewnętrznego” w dokumentacji <i>Zmiana ustawień telefonu IP firmy Cisco za pośrednictwem sieci WWW</i>.
odbierać często połączenia lub obsługiwać je w czyimś imieniu	Poproś administratora systemu o skonfigurowanie funkcji automatycznego odbierania dla używanego telefonu.	Patrz „Korzystanie z funkcji automatycznego odbierania połączeń z zestawem nagłownym lub układem głośnomówiącym” na stronie 42.
wykonać połączenie wideo	Rozważ skorzystanie z modułu Cisco VT Advantage, umożliwiającego wykonywanie połączeń wideo za pomocą telefonu Cisco IP, komputera i zewnętrznej kamery wideo.	Skontaktuj się z administratorem systemu, aby uzyskać dodatkową pomoc, i zapoznaj się z podręcznikami <i>Cisco VT Advantage Quick Start Guide</i> oraz <i>Cisco VT Advantage User Guide</i> .
tymczasowo zastosować numer telefonu i ustawienia użytkownika we współdzielonym telefonie IP Cisco	Zapytaj administratora systemu o usługę przenośnego numeru wewnętrznego (Cisco Extension Mobility).	Zobacz rozdział „Korzystanie z funkcji przenośnego numeru wewnętrznego” w dokumentacji <i>Zmiana ustawień telefonu IP firmy Cisco za pośrednictwem sieci WWW</i> .

Rozwiązywanie problemów z telefonem

W tej sekcji opisano, jak uzyskać dostęp do informacji o używanym telefonie IP firmy Cisco oraz o połączeniach telefonicznych, co może pomóc administratorowi systemu lub technikowi w rozwiązaniu problemów z telefonem.

Jeśli poproszono Cię o...	Wykonaj następujące czynności...
dane dotyczące konfiguracji sieci	Wybierz opcję  > Konfiguracja sieci i wybierz element konfiguracji sieci, który chcesz wyświetlić.
dane o stanie telefonu	Wybierz opcję  > Stan i wybierz element stanu, który chcesz wyświetlić.
informacje o modelu telefonu	Wybierz opcję  > Informacje o modelu .



Uwaga

Jeśli klawisz  nie reaguje, może to oznaczać, że administrator systemu wyłączył ten klawisz. W celu uzyskania dodatkowych informacji należy skontaktować się z administratorem systemu.

Używanie narzędzia Quality Reporting Tool

Administrator systemu może tymczasowo skonfigurować telefon IP firmy Cisco w taki sposób, aby do rozwiązywania problemów z wydajnością można było używać narzędzia Quality Reporting Tool (QRT, narzędzie do raportowania jakości). Jeśli w telefonie włączona jest obsługa narzędzia QRT, wystarczy nacisnąć klawisz programowy **QRT**, aby przesłać do administratora systemu informacje o połączeniach telefonicznych sprawiających trudności. (Aby wyświetlić opcję **QRT**, może być konieczne wcześniejsze naciśnięcie klawisza programowego **więcej**).

W zależności od tego, jak administrator systemu skonfigurował narzędzie Quality Reporting Tool dla danego telefonu, klawisza programowego **QRT** można użyć w celu:

- szybkiego zgłoszenia problemu z dźwiękiem w bieżącym połączeniu;
- wybrania z listy kategorii problemu ogólnego, a następnie wybrania kodów przyczyny.

Warunki rocznej ograniczonej gwarancji na sprzęt firmy Cisco

Niniejsze specjalne warunki dotyczą gwarancji na sprzęt oraz rozmaitych usług, z których można korzystać w okresie gwarancyjnym. Umowa gwarancyjna, w tym gwarancje i umowy licencyjne oprogramowania firmy Cisco, jest dostępna w witrynie Cisco.com. Aby uzyskać dostęp do *Pakietu informacyjnego Cisco*, umów gwarancyjnych i licencyjnych i pobrać je, należy wykonać następujące czynności.

1. Otwórz okno przeglądarki i przejdź do następującego adresu URL:
http://www.cisco.com/univercd/cc/td/doc/es_inpkc/cetrans.htm
 Wyświetlona zostanie strona Warranties and License Agreements.
2. Aby odczytać *Pakiet Informacyjny Cisco*, należy wykonać następujące czynności:
 - a. Kliknij pole **Information Packet Number** i upewnij się, że podświetlony jest numer katalogowy 78-5235-03A0.
 - b. Wybierz język, w którym chcesz przeczytać dokument.
 - c. Kliknij przycisk **Go**.
 - d. Wyświetlona zostanie strona Cisco Limited Warranty and Software License (Ograniczona gwarancja i umowa licencyjna Cisco) z Pakietu informacyjnego.
 - e. Przeczytaj dokument online lub kliknij ikonę **PDF**, aby pobrać i wydrukować dokument w formacie Adobe Portable Document Format (PDF).



Uwaga

Aby można było wyświetlić i wydrukować ten dokument w formacie PDF, na komputerze musi być zainstalowany program Adobe Acrobat Reader. Program ten można pobrać z witryny firmy Adobe: <http://www.adobe.com>

3. Aby przeczytać przetłumaczone informacje gwarancyjne dotyczące tego produktu w wersji obowiązującej w danym kraju, należy wykonać następujące czynności:
 - a. W polu Warranty Document Number wprowadź numer katalogowy:
78-10747-01C0
 - b. Wybierz język, w którym chcesz wyświetlić dokument.
 - c. Kliknij przycisk **Go**.
Wyświetlona zostanie strona gwarancji firmy Cisco.
 - d. Przeczytaj dokument online lub kliknij ikonę **PDF**, aby pobrać i wydrukować dokument w formacie Adobe Portable Document Format (PDF).

Pomoc można uzyskać również w serwisie firmy Cisco lub w witrynie wsparcia technicznego:

http://www.cisco.com/public/Support_root.shtml.

Czas trwania gwarancji sprzętowej

Jeden (1) rok

Zasady wymiany, naprawy i refundacji części

Firma Cisco i jej centrum pomocy technicznej podejmie uzasadnione ekonomicznie kroki, aby wysłać części zamienne w ciągu dziesięciu (10) dni roboczych od otrzymania zgłoszenia RMA (Return Materials Authorization, upoważnienie zwrotu części). Rzeczywisty czas dostawy może być inny, w zależności od lokalizacji klienta.

Firma Cisco zastrzega sobie prawo do zwrócenia ceny zakupu części jako swój wyłączny sposób wypełnienia gwarancji.

Aby otrzymać numer RMA,

należy skontaktować się z dostawcą produktu. Jeśli produkt został zakupiony bezpośrednio w firmie Cisco, należy skontaktować się z przedstawicielem firmy Cisco do spraw sprzedaży i usług.

Uzupełnij poniższe dane i zachowaj je dla celów referencyjnych.

Nazwa dostawcy produktu	
Numer telefonu dostawcy produktu	
Numer modelu produktu	
Numer seryjny produktu	
Numer umowy serwisowej	



Indeks

A

automatyczne odbieranie połączeń **42**
automatyczne wybieranie numeru **20**

B

bezpieczeństwo, ostrzeżenia **3**
bezpieczne połączenia **39**

C

cWtrać, Patrz Wtrać

D

dane o konfiguracji sieci, znajdowanie **54**
dane o stanie, znajdowanie **54**
dokumentacja, dostęp **2**
dzienniki połączeń
kasowanie **48**
przeglądanie i nawiązywanie połączenia **48**
wybieranie numeru **20**
dzwonek
głośność **43**
wskaźnik **12**
zmiana ustawień **44**

E

ekran dotykowy
budzenie **2**
czyszczenie **2**
funkcje **12**
regulacja kontrastu **44**
wybieranie elementów **2, 17**
wyłączanie/włączanie **2**
zmiana języka **44**

F

firmowa książka telefoniczna
korzystanie w telefonie **22**
wybieranie numeru ze strony WWW **22**
funkcje, dostępność **19, 52**
funkcje, menu **17**

G

głośność, klawisz **11**
głośność, regulacja **43**
grupowe przejmowanie połączeń **34**

I

Identyfikacja połączeń złośliwych
(Malicious Call Identification, MCID),
korzystanie **38**

ikona używania zdalnego dla linii wspólnych **35**

ikony stanów połączenia **14**

instalowanie, telefon IP firmy Cisco **6**

K

karta telefon **12**

karty funkcji **12**

klasyfikowanie połączeń **40**

klawiatura

- opis **12**
- wprowadzanie tekstu **18**

klawisze funkcji

- książki telefoniczne **11**
- pomoc **11**
- usługi **11**
- ustawienia **11**
- wiadomości **11**

klawisze linii **10**

klawisze programowalne

- etykiety **12**
- opis **10**

klawisze programowe

- etykiety **12**
- opis **12**

klawisze, identyfikacja **9**

kod szybkiego wybierania, usługa

- aktywacja **51**
- wybieranie numeru **23**

konferencje MostKnf **29, 32**

kończenie połączenia, opcje **25**

książka telefoniczna

- korzystanie w telefonie **22, 48**
- wybieranie numeru ze strony WWW **22**

książki telefoniczne, klawisz **11**

L

linie

- opis **13**
- wyświetlanie **12**

linie telefoniczne

- klawisze **10**
- opis **13**
- wyświetlanie **12**

linie wspólne

- ikona używania wspólnego **35**
- maksymalna liczba połączeń **36**
- opis **35**
- prywatne **38**
- z wtrącaniem **36**

M

menu, korzystanie **17**

MLPP, korzystanie **40**

N

narzędzie do obsługi telefonów rejestrowanych
automatycznie (TAPS) **7**

nawiązywanie połączeń, opcje **20**

nawigacja, klawisz **11**

numery wewnętrzne, wyświetlanie **12**

O

obsługa połączeń, podstawowa **20**
obsługa połączeń, zaawansowana **33**
obszar aktywności połączenia, wyświetlanie **12**
odbieranie połączeń **24**
Oddzwoń **22**
Osobista książka adresowa (PAB)
 aktywacja **51**
 wybieranie numeru **23**
ostrzeżenia, bezpieczeństwo **3**

P

parkowanie połączenia **33**
podejrzane połączenia, śledzenie **38**
podstawka
 klawisz **10**
 regulowanie **7**
połączenia
 bezpieczne **39**
 funkcje konferencji **29**
 ikony **14**
 klasyfikowanie **40**
 kończenie **25**
 maksymalna liczba na linii **13, 36**
 nawiązywanie **20**
 obsługa wielu **16**
 odbieranie **24**
 parkowanie **33**
 porównanie z liniami **13**
 przekazywanie **27**
 przekierowywanie **28**
 przekierowywanie podczas dzwonienia **25, 34**

 wielu rozmówców **29**
 wybieranie **15**
 wyciszanie **26**
 wyświetlanie **12, 16**
 zapamiętywanie i odbieranie **33**
 zawieszanie i wznawianie **26**
 zgłaszanie problemów **54**
połączenia konferencyjne
 MostKnf **29, 32**
 standardowe **29, 30**
połączenia nieodebrane, pozycje **48**
połączenia odebrane, pozycje **48**
połączenia szyfrowane **39**
połączenia uwierzytelnione **39**
połączenia wybierane, pozycje **48**
połączenie oczekujące **24**
pomoc online, korzystanie **18**
pomoc, klawisz **11**
pomoc, korzystanie **18**
ponowne wybieranie **20**
problemy z dźwiękiem **54**
prywatność
 korzystanie **38**
 linie wspólne **35**
przejmowanie połączeń **34**
przekazywanie, opcje **27**
przekierowanie połączeń, opcje **28**
przekierowywanie połączeń **28**
przełączanie połączeń **16**
QRT, korzystanie **54**

R

rozłączanie, opcje **25**
rozwiązywanie problemów **54**

S

skrótowe wybieranie **45**
słuchawka
 głośność **43**
 korzystanie **41**
 świecący pasek **12**
 zabezpieczanie przy odłożonej słuchawce **7**
słuchawka odłożona
 opis **15**
 wybieranie **20**
słuchawka podniesiona
 opis **15**
 wybieranie **20**
strony WWW opcji użytkownika
 usług telefonu **51**
 uzyskiwanie dostępu **50**
szybkie wybieranie
 etykiety **12**
 klawisze **10**
 konfigurowanie **45**
 korzystanie **21**

T

TAPS **7**
tekst, wprowadzanie na telefonie **18**
telefon IP firmy Cisco
 dokumentacja **2**
 konfiguracja funkcji **19, 52**
 opis **9**
 podłączanie **6**
 pomoc online **18**
 regulowanie wysokości **7**
 rejestrowanie **7**
 rysunek **9**
 usługi oparte na sieci WWW **50**
 zabezpieczanie oparcia słuchawki **7**

U

układ głośnomówiący
 głośność **43**
 klawisz **11**
 nawiązywanie połączeń **20**
 odbieranie połączeń **24**
 rozłączanie **25**
 tryb **41**
usługa wiadomości głosowych **47**
usługi, aktywacja **51**
usługi, klawisz **11**
ustawienia, klawisz **11**
ustawienia, zmiana **43**

W

WebDialer, funkcja **22**
wiadomości
 słuchanie **47**
 wskaźnik **44, 47**
wiadomości, klawisz **11**
wiele połączeń, obsługa **16**
wiersz stanu, wyświetlanie **12**
wskaźnik wiadomości głosowej **47**
wtrącanie
 i prywatność **38**
 korzystanie **36**
 linie wspólne **35**
wybieranie połączeń **15**
wybieranie wstępne **15, 20**
wybieranie, opcje **20**
wyciszanie, korzystanie **26**
wyciszenie, klawisz **11**
wydajność zestawu nagłownego, ogólne **8**
wyświetlacz, klawisz **2, 11**
wznawianie, korzystanie **26**

Z

zawieszanie
 i przekazywanie **27**
 i przełączanie połączeń **16**
 korzystanie **26**
zestaw nagłowny
 głośność **43**
 klawisz **11**

nawiązywanie połączeń **22**
odbieranie połączeń **24**
rozłączanie **25**
tryb **41**



Siedziba firmy
Cisco Systems, Inc.
170 West Tasman Drive
San Jose, CA 95134-1706
USA
www.cisco.com
Tel.: +1 408 526-4000
+1 800 553-NETS (6387)
Faks: +1 408 526-4100

Główna siedziba w Europie
Cisco Systems International BV
Haarlerbergpark
Haarlerbergweg 13-19
1101 CH Amsterdam
Holandia
www.europe.cisco.com
Tel.: +31 0 20 357 1000
Faks: +31 0 20 357 1100

**Główna siedziba dla rejonu
obu Ameryk**
Cisco Systems, Inc.
170 West Tasman Drive
San Jose, CA 95134-1706
USA
www.cisco.com
Tel.: +1 408 526-7660
Faks: +1 408 527-0883

**Główna siedziba dla rejonu
Azji i Pacyfiku**
Cisco Systems, Inc.
168 Robinson Road
#28-01 Capital Tower
Singapore 068912
www.cisco.com
Tel.: +65 6317 7777
Faks: +65 6317 7799

Firma Cisco Systems dysponuje siecią 200 biur w niżej wymienionych krajach. Adresy, numery telefonów i faksów są wymienione w witrynie firmy Cisco w sieci WWW pod adresem www.cisco.com/go/offices

Arabia Saudyjska • Argentyna • Australia • Austria • Belgia • Brazylia • Bulgaria • Chile • Chiny • Chorwacja • Czechy • Dania • Dubaj • Filipiny • Finlandia • Francja • Grecja • Hiszpania
Holandia • Hongkong SAR • Indie • Indonezja • Irlandia • Izrael • Japonia • Kanada • Kolumbia • Korea • Kostaryka • Luksemburg • Malezja • Meksyk • Niemcy • Norwegia • Nowa Zelandia
Peru • Polska • Portugalia • Portoryko • Republika Południowej Afryki • Rosja • Rumunia • Singapur • Słowacja • Słowenia • Stany Zjednoczone • Szcocja • Szwajcaria • Szwecja • Tajlandia
Tajwan • Turcja • Ukraina • Wenezuela • Węgry • Wielka Brytania • Wietnam • Włochy • Zimbabwe • Zjednoczone Emiraty Arabskie

CCSP, CCVP, logo Cisco Square Bridge, Follow Me Browsing i StackWise są znakami handlowymi firmy Cisco Systems, Inc.; Changing the Way We Work, Live, Play, and Learn oraz iQuick Study są znakami handlowymi usług firmy Cisco Systems, Inc.; natomiast Access Registrar, Aironet, ASIST, BPX, Catalyst, CCDA, CCDP, CCIE, CCIP, CCNA, CCNP, Cisco, logo Cisco Certified Internetwork Expert, Cisco IOS, Cisco Press, Cisco Systems, Cisco Systems Capital, logo Cisco Systems, Cisco Unity, Empowering the Internet Generation, Enterprise/Solver, EtherChannel, EtherFast, EtherSwitch, Fast Step, FormShare, GigaDrive, GigaStack, HomeLink, Internet Quotient, IOS, IP/TV, iQ Expertise, logo iQ, iQ Net Readiness Scorecard, LightStream, Linksys, MeetingPlace, MGX, logo Networkers, Networking Academy, Network Registrar, Packet, PIX, Post-Routing, Pre-Routing, ProConnect, RateMUX, ScriptShare, SlideCast, SMARTnet, StrataView Plus, TeleRouter, The Fastest Way to Increase Your Internet Quotient i TransPath są zarejestrowanymi znakami handlowymi firmy Cisco Systems, Inc. i/lub jej firm zależnych w Stanach Zjednoczonych i niektórych innych krajach.

Wszystkie inne znaki handlowe wymienione w tym dokumencie lub na stronach WWW są własnością odpowiednich firm. Użycie słowa partner nie oznacza istnienia umowy spółki między firmą Cisco i inną firmą. (0502R)

© 2005 Cisco Systems, Inc. Wszelkie prawa zastrzeżone.



Logo Java jest znakiem handlowym lub zarejestrowanym znakiem handlowym firmy Sun Microsystems, Inc. w Stanach Zjednoczonych lub innych krajach.