

Cisco IP-telefon 7970-serien for Cisco CallManager 4.1(3)

INKLUDERT LISENS OG GARANTI



Hovedkontor

Cisco Systems, Inc.
170 West Tasman Drive
San Jose, CA 95134-1706
USA
<http://www.cisco.com>
Tlf: +1 408 526-4000
+1 800 553-NETS (6387)
Faks: +1 408 526-4100

Varenummer: OL-7787-01



Vanlige telefonoppgaver

Hvis du vil...	Må du gjøre følgende...
Vise anropsloggene	Trykk på  og velg en anropslogg. Hvis du vil ringe, blar du til en oppføring og tar av håndsettet.
Redigere et nummer i en anropslogg	Trykk på Rediger . Bruk << eller >> til å slette eller hoppe over sifre.
Ring fra en telefonbok	Velg  > Telefonbok . Angi bokstaver, og trykk på Søk . Løft av håndsettet for å ringe.
Foreta eller svare på et nytt anrop mens en samtale er aktiv	Trykk på NyttAnr eller Svar . Den første samtalen settes automatisk på vent.
Sette en samtale på vent og hente et anrop tilbake	Trykk på funksjonstastene Vent eller HentAnr .
Overføre et anrop til et nytt nummer	Trykk på Overfør , angi nummeret, legg på (eller trykk på Overfør enda en gang hvis telefonen ikke støtter overføring med håndsettet på).
Overføre to anrop (på samme linje) til hverandre	Bla til hvert anrop, og trykk på Velg . Trykk deretter på mer > DirOver . Eller, hvis du vil bli på linjen sammen med de andre, trykker du på Delta .
Starte en standardkonferanse	Trykk på mer > Konf , og ring deltakeren. Trykk deretter på Konf . en gang til.



Cisco, Cisco IOS, Cisco Systems og Cisco Systems-logoen er registrerte varemerker for Cisco Systems, Inc. eller tilhørende datterselskaper i USA og i visse andre land. Alle andre merker, navn eller varemerker som er omtalt i dette dokumentet eller på Web-området, tilhører sine respektive eiere. Bruk av ordet partner kan ikke tolkes som et samarbeidsforhold mellom Cisco og andre selskaper. (0501 R)

© 2005 Cisco Systems, Inc. Alle rettigheter forbeholdt.

OL-7787-01

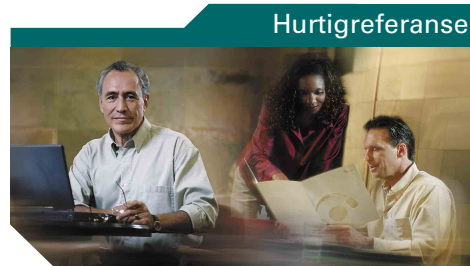

Hurtigreferanse

Cisco IP-telefon 7970-serie

Funksjonstastdefinisjoner
 Ikonreferanse
 Knappeikondefinisjoner
 Vanlige telefonoppgaver







Funksjonstastdefinisjoner

A.GrAnr	Besvar et anrop som ringer i en annen gruppe som er tilknyttet din gruppe
Avbryt	Avbryt en handling eller gå ut av et skjermbilde uten å implementere endringene
Avslutt	Gå tilbake til det forrige skjermbildet
BrytInn	Legg deg til i en samtale på en delt linje
Delta	Slå sammen flere samtaler på én linje for å opprette en konferansesamtale
DirOver	Koble sammen to samtaler
Fjern	Slett oppføringer eller innstillinger
Fjern	Fjern en konferansedeltaker
FjSistD	Fjern den siste personen som ble lagt til i konferansen
G.GrAnr	Besvar et anrop som ringer i en annen gruppe
Gjenta	Ring nummeret du ringte sist, på nytt
GrAnrop	Besvar et anrop i din gruppe
HentAnr	Gjenoppta en samtale på vent
Hoved	Vis hovedmenyen for hjelpen
kBrytIn	Legg deg til i en samtale på en delt linje, og start en konferansesamtale
Kobling	Få tilgang til relaterte hjelpeemner
Konf	Opprett en konferansesamtale
KonfList	Vis konferansedeltakere
Kortnr	Ring ved hjelp av et kortnummer
Lagre	Lagre valgte innstillinger
LeggPå	Koble fra gjeldende samtale
Lukk	Lukk det aktive vinduet
mer	Vis flere funksjonstaster
Møterom	Styr en møteromskonferanse
Oppdater	Oppdater innhold og få den nyeste informasjonen
Overfør	Overfør en samtale



Parker	Lagre en samtale ved hjelp av samtaleparkering
Privat	Forhindre at andre viser eller bryter inn i samtaler på en delt linje
QRT	Send samtaleproblemer til systemansvarlig
Rediger	Rediger et nummer i en anropslogg
Ring	Ring et angitt telefonnummer
Ring	Foreta et nytt anrop
Slett	Fjern tegn til høyre for markøren når du bruker Rediger
Slett	Tilbakestill innstillinger til standardverdiene
Svar	Svar på et anrop
Søk	Søk etter en katalogoppføring
TbkRing	Motta en melding når et opptatt internnummer blir tilgjengelig
Tilbake	Gå tilbake til forrige hjelpeemne
UmOmdir	Send et anrop til talemeldingssystemet
Velg	Velg et element på skjermen
VidAlle	Angi/avbryt viderekobling
VidMod	Velg en videovisningsmodus for en videokonferanse
<<	Slett angitte tegn
>>	Flytt gjennom tegnene

Ikonreferanse



Samtalestatus

	Viderekobling av anrop aktivert
	Samtale på vent
	Tilkoblet samtale
	Håndsett av
	Håndsett på
	Innkommende anrop
	Delt linje i bruk





Sikre anrop

	Godkjent samtale
	Sikkert anrop





Valgt inngangsenhet

	Håndsett i bruk
	Håndsett i bruk
	Høyttalertelefon i bruk









Viktige anrop

	Prioritert anrop
	Anrop med middels prioritet
	Anrop med høy prioritet
	Anrop med høyest prioritet

Andre funksjoner

	Kortnummerknapp konfigurert
	Meldinger venter
	Video aktivert
	Alternativ valgt
	Funksjon aktivert

Knappeikondefinisjoner

	Meldinger
	Tjenester
	Hjelp
	Kataloger
	Innstillinger
	Høyttaler
	Demp
	Hodetelefoner



Innhold

Komme i gang 1

Slik bruker du denne håndboken 1

Bruke og rengjøre berøringsskjermen 2

Tilleggsinformasjon 2

Mer informasjon om tilpassing av telefonen på Internett 3

Informasjon om sikkerhet og ytelse 3

Koble til telefonen 6

Oversikt over telefonen 9

Knapper og maskinvare 9

Funksjoner på berøringsskjermen 12

Tips om samtalebehandling og navigering 13

Forstå forskjellen mellom linjer og anrop 13

Forstå anrops- og linjeikoner 14

Håndsett på og av 14

Velge samtaler 15

Vise og veksle mellom samtaler 15

Velge elementer på berøringsskjermen 16

Bruke funksjonsmenyer 16

Skrive og redigere tekst 17

Få hjelp med telefonen 17

Forstå funksjonsbruk og tilgjengelighet 18

Grunnleggende samtalebehandling 19

- Foreta anrop 19
- Svare på anrop 22
- Avslutte samtaler 23
- Bruke Vent og Gjenoppta 24
- Bruke demping 24
- Overføre en tilkoblet samtale 25
- Viderekoble anrop til et annet nummer 26
- Starte konferansesamtaler 27
 - Typer konferansesamtaler som støttes 27
 - Starte og delta i en standardkonferanse 28
 - Starte eller delta i en møteromskonferanse 29

Avansert samtalebehandling 30

- Lagre og hente parkerte samtaler 30
- Hente et omdirigert anrop på telefonen 31
- Bruke en delt linje 32
 - Forstå delte linjer 32
 - Delta i en samtale på en delt linje 33
 - Forhindre at andre viser eller bryter inn i en samtale på en delt linje 34
- Spore mistenkelige anrop 34
- Foreta og motta sikre anrop 35
- Prioritere viktige anrop 36

Bruke håndsettet, hodetelefonene og høyttaleren 37

- Skaffe hodetelefoner 38
- Bruke autosvar med hodetelefoner eller høyttaler 38

Tilpasse telefoninnstillinger 39

- Justere volumet 39
- Tilpasse ringetoner og meldingsindikatorer 39
- Tilpasse berøringsskjermen 40
- Angi kortnummerknapper 40

Bruke talemeldinger, anropslogger og kataloger 42

Få tilgang til talemeldinger 42

Bruke anropslogger og kataloger 43

Åpne Web-sidene for brukeralternativer 44

Logge på Web-sidene for brukeralternativer 44

Abonnere på telefontjenester 45

Forstå ekstra konfigurasjonsalternativer 46

Feilsøke telefonen 48

Bruke kvalitetsrapportverktøyet 48

Vilkår for Ciscos begrensede ettårige maskinvaregaranti 49

Stikkordregister 51



Komme i gang

Slik bruker du denne håndboken

Denne håndboken gir deg en oversikt over funksjonene som finnes på telefonen. Du kan lese hele håndboken for å lære alt om funksjonene på telefonen, eller bruke tabellen nedenfor til å finne nyttige deler.

Hvis du vil...	Må du gjøre følgende...
Utforske telefonen på egen hånd	Trykk på  på telefonen når du trenger hjelp.
Rengjøre berøringsskjermen	Se "Bruke og rengjøre berøringsskjermen" på side 2.
Lese sikkerhetsinformasjon	Se "Informasjon om sikkerhet og ytelse" på side 3.
Koble til telefonen	Se "Koble til telefonen" på side 6.
Bruke telefonen når den er tilkoblet	Begynn med "Oversikt over telefonen" på side 9.
Lære hva knappelampene betyr	Se "Knapper og maskinvare" på side 9.
Lære om berøringsskjermen	Se "Funksjoner på berøringsskjermen" på side 12.
Ringe	Se "Foreta anrop" på side 19.
Sette samtaler på vent	Se "Foreta anrop" på side 19.
Dempe samtaler	Se "Bruke demping" på side 24.
Overføre samtaler	Se "Overføre en tilkoblet samtale" på side 25.
Starte konferansesamtaler	Se "Starte konferansesamtaler" på side 27.
Dele et telefonnummer	Se "Bruke en delt linje" på side 32.
Bruke telefonen som en høyttaler	Se "Bruke håndsettet, hodetelefonene og høyttaleren" på side 37.
Endre volumnivået eller ringetonen	Se "Tilpasse telefoninnstillinger" på side 39.
Angi kortnummer	Se "Angi kortnummerknapper" på side 40.
Vise ubesvarte anrop	Se "Bruke anropslogger og kataloger" på side 43.

Bruke og rengjøre berøringsskjermen

Cisco IP-telefon 7970G er utstyrt med en fargeberøringsskjerm med høy oppløsning. I tabellen nedenfor finner du anbefalinger om hvordan du best mulig kan beskytte og vedlikeholde berøringsskjermen.

Hvis du vil...	Må du gjøre følgende...
Velge elementer på berøringsskjermen	Trykk på (eller berør) et element på berøringsskjermen med fingertuppen. Ikke bruk andre gjenstander eller objekter enn fingertuppen på berøringsskjermen. Berøringsskjermen er laget slik at den reagerer best når du bruker fingertuppen, og bruk av andre objekter kan skade skjermen.
Deaktivere berøringsskjermen	Trykk på skjermknappen, og hold den nede i mer enn ett sekund. Skjermknappen blinker nå grønt, og på skjermen vises meldingen Berøringsskjerm deaktivert. Berøringsskjermen forblir deaktivert i omkring ett minutt hvis ikke du aktiverer den før.
Aktivere berøringsskjermen	Trykk på skjermknappen, og hold den nede i mer enn ett sekund. Skjermknappen slutter nå å blinke, og på skjermen vises meldingen Berøringsskjermen er aktivert.
Rengjøre berøringsskjermen	Deaktiver berøringsskjermen før du rengjør den. Når berøringsskjermen er deaktivert, må du bruke en myk og tørr klut til å tørke av berøringsskjermen. Ikke bruk væske eller pulver til å rengjøre telefonen. Hvis du bruker noe annet enn en myk, tørr klut, kan det skade telefonens komponenter og forårsake feil.
Vekke berøringsskjermen	Når du bruker telefonen for første gang om morgenen eller etter en periode uten aktivitet (som angis av systemansvarlig), kan det hende at bakgrunnsbelysningen er deaktivert. Dette er en hvilemodus som ligner på en skjermsparer på datamaskinen. Trykk på en knapp eller på berøringsskjermen, eller løft av håndsettet for å vekke eller aktivere berøringsskjermen.

Tilleggsinformasjon

Du får tilgang til den mest oppdaterte dokumentasjonen for Cisco IP-telefon på følgende Web-adresse:

http://www.cisco.com/univercd/cc/td/doc/product/voice/c_ipphon/index.htm

Du får tilgang til Ciscos Web-område på følgende URL:

<http://www.cisco.com/>

Du får tilgang til internasjonale Web-områder for Cisco på følgende URL:

http://www.cisco.com/public/countries_languages.shtml

Mer informasjon om tilpassing av telefonen på Internett

Cisco IP-telefonen er en nettverksenhet som kan dele informasjon med andre nettverksenheter i bedriften, inkludert datamaskinen. Du kan bruke Cisco CallManagers Web-sider for brukeralternativer til å opprette og tilpasse telefontjenester og kontrollere funksjoner og innstillinger fra datamaskinen. Denne brukerhåndboken gir deg en oversikt over disse mulighetene. Hvis du vil ha fullstendige instruksjoner, kan du se *Tilpasse Cisco IP-telefonen på Internett* på følgende URL:

http://www.cisco.com/univercd/cc/td/doc/product/voice/c_ipphon/index.htm

Informasjon om sikkerhet og ytelse

Installere og bruke telefonen

Les følgende sikkerhetsmerknader før du installerer eller bruker Cisco IP-telefonen:



Advarsel

VIKTIGE SIKKERHETSINSTRUKSER

Dette advarselssymbolet betyr fare. Du er i en situasjon som kan føre til skade på person. Før du begynner å arbeide med noe av utstyret, må du være oppmerksom på farene forbundet med elektriske kretser, og kjenne til standardprosedyrer for å forhindre ulykker.

TA VARE PÅ DISSE INSTRUKSJONENE



Advarsel

Les installeringsinstruksjonene før du kobler systemet til strømkilden.



Advarsel

Deponering av dette produktet må skje i henhold til lokale lover og forskrifter.



Advarsel

Ikke arbeid på systemet eller koble til eller fra ledninger ved tordenvær.



Advarsel

For å unngå elektrisk støt må du ikke koble SELV-kretser (Safety Extra Low Voltage) til TNV-kretser (Telephone Network Voltage). LAN-porter inneholder SELV-kretser, og WAN-porter inneholder TNV-kretser. Noen LAN- og WAN-porter bruker RJ-45-koblinger. Vær forsiktig når du kobler til ledninger.

**Viktig**

Interne strømkretser gir strøm gjennom kommunikasjonskabelen. Bruk ledningen som fulgte med, eller en kommunikasjonskabel på minst 24 AWG.

**Advarsel**

Strømforsyningen må plasseres innendørs.

Bruke ekstern strømforsyning

Følgende advarsler gjelder når du bruker en ekstern strømforsyning sammen med Cisco IP-telefonen:

**Advarsel**

Dette produktet bruker bygningens egen beskyttelse mot kortslutning. Kontroller at strømbryteren eller sikringen ikke er større enn 240 V vekselstrøm, 10 A (120 V vekselstrøm, 15 A i USA) for faseledere (alle strømførende ledere).

**Advarsel**

Enheten er laget for å virke sammen med TN-strømsystemer.

**Advarsel**

Stikkontakten må til enhver tid være tilgjengelig fordi den er den vanligste måten å koble fra enheten på.

**Viktig**

Bruk bare strømledningene som er angitt av Cisco for dette produktet.

Bruke eksterne enheter sammen med Cisco IP-telefonen

Legg merke til følgende hvis du bruker eksterne enheter sammen med Cisco IP-telefonen:

Cisco anbefaler bruk av eksterne enheter (høytalere, mikrofoner og hodetelefoner) av god kvalitet som er beskyttet mot uønsket radiofrekvens- og lydfrekvenssignaler (RF og AF).

Det kan likevel oppstå noe støy, avhengig av kvaliteten på enhetene og hvor nær de står andre enheter, for eksempel mobiltelefoner og radioer. I så fall anbefaler Cisco at du gjør ett eller flere av følgende:

- Flytt de eksterne enhetene vekk fra kilden for RF- eller AF-signalene.
- Flytt ledningene til de eksterne enhetene bort fra kilden for RF- eller AF-signalene.
- Bruk beskyttede ledninger til den eksterne enheten, eller bruk ledninger med bedre beskyttelse og kontakt.
- Forkort lengden til ledningen for den eksterne enheten.
- Bruk ferritt og lignende på ledningene til den eksterne enheten.

Cisco kan ikke garantere ytelsen til systemet, fordi Cisco ikke har noen kontroll med kvaliteten til eksterne enheter, ledninger og kontakter. Systemet vil ha en god ytelse så lenge det er brukt passende enheter samt ledninger og kontakter av god kvalitet.



Viktig

I EU kan du bare bruke eksterne høytalere, mikrofoner og hodetelefoner som er i samsvar med EMC-direktivet [89/336/EC].

Koble til telefonen

Systemansvarlig vil sannsynligvis koble den nye Cisco IP-telefonen til bedriftens IP-telefonnettverk. Hvis ikke, kan du se på bildet og tabellen nedenfor for å koble til telefonen.

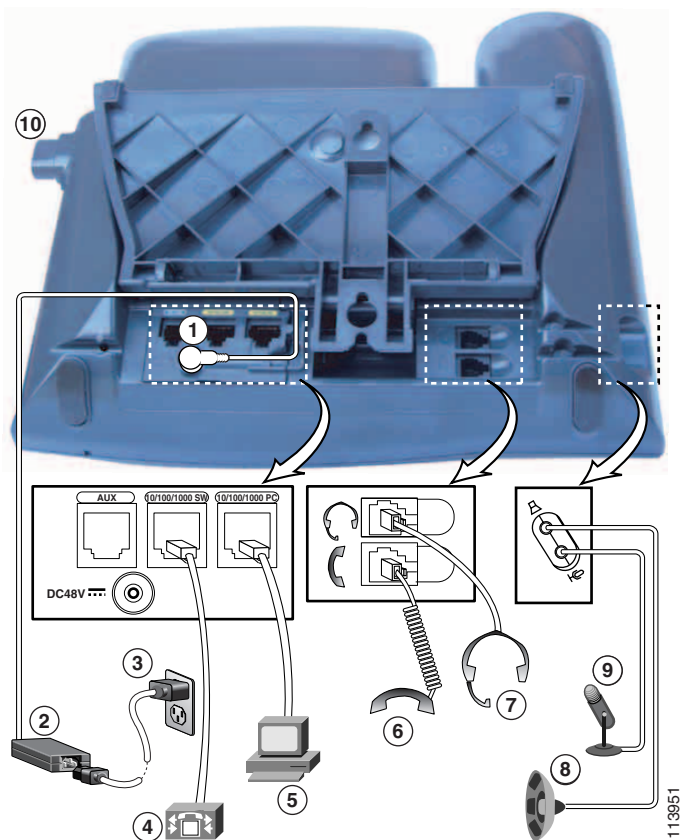

1	DC-adapterport (likestrøm 48 V)	6	Håndsettport
2	Strømforsyning med likestrømkontakt for telefon	7	Hodetelefonport
3	Vekselstrømledning med støpsel	8	Port for eksterne høyttalere
4	Nettverksport (10/100/1000 ¹ SW)	9	Port for ekstern mikrofon
5	Tilgangsport (10/100/1000 ¹ PC)	10	Fotknapp

1. Ikke tilgjengelig for alle telefonmodeller. Kontakt systemansvarlig hvis du ønsker hjelp.

Justere foten

Hvis du vil endre vinkelen på telefonen, kan du justere foten ved å trykke på fotknappen.

Justere håndsettholderen

Når du kobler til telefonen, bør du justere håndsettholderen slik at håndsettet ikke faller ned. Se tabellen nedenfor hvis du trenger instruksjoner.

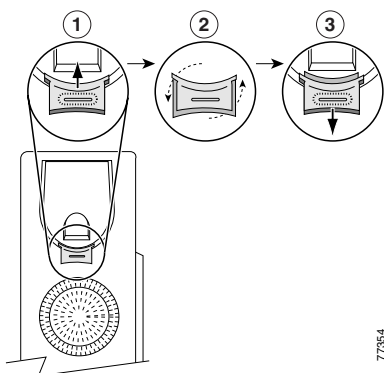

77354

1	Ta av håndsettet, og dra den firkantede plastbrikken av håndsettholderen.
2	Roter brikken 180 grader.
3	Skyv brikken inn i håndsettholderen igjen. En forlengelse peker ut fra toppen av den roterte brikken. Legg håndsettet tilbake.

Registrering ved hjelp av TAPS

Når telefonen er koblet til nettverket, kan det hende at systemansvarlig ber deg om å registrere telefonen automatisk ved hjelp av TAPS (et støtteverktøy for automatisk registrerte telefoner). TAPS kan brukes enten på en ny telefon eller til å erstatte en eksisterende telefon.

Hvis du vil bruke TAPS, løfter du opp håndsettet, angir TAPS-nummeret som du får av systemansvarlig, og følger taleinstruksjonene. Det kan hende at du må angi hele nummeret, inkludert retningsnummer. Når du ser en bekreftelsesmelding på telefonen, kan du legge på. Telefonen startes på nytt.

Informasjon om hodetelefoner

Hvis du vil bruke hodetelefoner, må du koble dem til hodetelefonporten på baksiden av telefonen.

Selv om Cisco Systems utfører noe intern testing av hodetelefoner fra andre leverandører enn Cisco, for bruk med Cisco IP-telefonene, kan ikke Cisco garantere for eller anbefale bestemte produkter fra leverandører av håndsett og hodetelefoner. På grunn av forskjeller i arbeidsmiljø og maskinvare der Cisco IP-telefonene brukes, finnes det ikke én løsning som er best for alle arbeidsmiljøer. Cisco anbefaler at kundene tester ut hvilke hodetelefoner som fungerer best i arbeidsmiljøet, før de går til anskaffelse av flere hodetelefoner for bruk i nettverket.

I enkelte tilfeller kan elektronikken i noen hodetelefoner føre til at eksterne personer hører en gjenklang av sin egen stemme når de snakker med brukere av Cisco IP-telefonen.

Cisco anbefaler bruk av eksterne enheter av god kvalitet, for eksempel høyttalere som er beskyttet mot uønsket radiofrekvens- og lydfrekvenssignaler (RF og AF). Det kan likevel oppstå noe støy, avhengig av kvaliteten på enhetene og hvor nær de står andre enheter, for eksempel mobiltelefoner og radioer. Hvis du vil ha mer informasjon, se "Bruke eksterne enheter sammen med Cisco IP-telefonen" på side 5.

Hovedgrunnen til at støtte for en hodetelefon ikke ville være riktig for Cisco IP-telefonen, er muligheten for forstyrrende summelyder. Summelyden kan høres av enten den eksterne parten eller begge parter. Summelyder og skurrelyder kan forårsakes av en rekke eksterne kilder, for eksempel elektrisk lys, nærhet til elektriske motorer og store PC-skjermer. I noen tilfeller kan en summelyd reduseres eller fjernes ved å bruke en lokal strømadapter (CP-PWR-CUBE-2). Hvis du vil ha mer informasjon, se "Bruke ekstern strømforsyning" på side 4.

Lyd er subjektivt

Utover fysisk, mekanisk eller teknisk ytelse må lyden på hodetelefonen være god for både brukeren og personen i den andre enden. Lyd er subjektivt, og Cisco kan ikke garantere ytelsen til noen hodetelefoner eller håndsett, men vi har fått tilbakemelding på at enkelte av hodetelefonene og håndsettene på Web-områdene nedenfor fungerer bra med Cisco IP-telefoner.

Likevel er det kundens ansvar å prøve ut utstyret for å finne ut om det egner seg i det aktuelle arbeidsmiljøet.

Her finner du informasjon om hodetelefoner:

<http://vxicorp.com/cisco>

<http://plantronics.com>

Oversikt over telefonen

Cisco IP-telefon 7970-serien er flerfunksjonstelefoner som tilbyr talekommunikasjon over det samme datanettverket som datamaskinen bruker. Du kan foreta og motta anrop, sette samtaler på vent, bruke kortnumre, overføre samtaler, starte konferansesamtaler og så videre.

I tillegg til grunnleggende samtalebehandlingsoppgaver støtter telefonen spesialiserte eller avanserte telefonfunksjoner som kan utvide og tilpasse samtalebehandlingsmulighetene.

Med Cisco IP-telefonen får du også følgende:

- Tilgang til nettverksdata og -tjenester – Du kan få tilgang til spesialiserte, Web-baserte tjenester fra telefonen.
- Styring fra Web-sidene for brukeralternativer – Du kan tilpasse telefonfunksjonene ved hjelp av en Web-leser på datamaskinen.
- Et omfattende elektronisk hjelpesystem – Du kan få nyttige tips, beskrivelser og prosedyrer direkte fra telefonen.

Knapper og maskinvare







Maskinvarefunksjonene på telefonen omfatter:















- En berøringsskjerm i farger
- Åtte linjeknapper med bakgrunnslys som gir dynamisk informasjon om anropsstatus
- Støtte for høyttaler- eller hodetelefonmodus
- Fem funksjonstaster for tilgang til telefonfunksjoner
- Fire funksjonsknapper for tilgang til meldinger, kataloger, tjenester og innstillinger
- Énknappstilgang til innebygd elektronisk hjelp
- Knapp for midlertidig deaktivering av berøringsskjerm og for aktivering av berøringsskjerm fra strømsparingsmodus

Se på bildet og tabellen nedenfor hvis du vil ha flere opplysninger.



98454

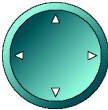



<p>1</p>	<p>Programmerbare knapper</p> 	<p>Avhengig av konfigurasjonen gir de programmerbare knappene tilgang til:</p> <ul style="list-style-type: none"> • Telefonlinjer (linjeknapper) • Kortnumre (kortnummerknapper) • Web-baserte tjenester (for eksempel en knapp for privat adresseliste) • Telefonfunksjoner (for eksempel en Privat-knapp) <p>Knappene tennes for å angi status:</p> <ul style="list-style-type: none">  Grønn, jevn – Aktiv samtale på denne linjen (håndsett av)  Grønn, blinker – Samtale på vent på denne linjen  Gul, jevn – Privat-funksjon aktivert  Gul, blinker – Innkommende anrop ringer på denne linjen  Rød – Delt linje, i bruk for øyeblikket  Ingen farge – Ingen anropsaktivitet på denne linjen (håndsett på)
<p>2</p>	<p>Fotknappen</p>	<p>Med denne knappen kan du justere vinkelen på telefonen.</p>

3	Skjermknappen 	Aktiverer berøringsskjermen fra strømsparingsmodus, eller deaktiverer den for rengjøring.  Ingen farge – Berøringsskjerm tilgjengelig, klar til bruk  Grønn, blinker – Berøringsskjerm deaktivert  Grønn, jevn – Berøringsskjerm og bakgrunnsbelysning deaktivert Se "Bruke og rengjøre berøringsskjermen" på side 2.
4	Meldingsknappen 	Ringer vanligvis opp talemeldingstjenesten automatisk (avhengig av tjenestetype). Se "Få tilgang til talemeldinger" på side 42.
5	Katalogknappen 	Åpner/lukker katalogmenyen. Brukes til å åpne anropslogger og telefonbøker. Se "Bruke anropslogger og kataloger" på side 43.
6	Hjelpeknappen 	Aktiverer hjelpemenyen. Se "Få hjelp med telefonen" på side 17.
7	Innstillingsknappen 	Åpner/lukker menyen for innstillinger. Brukes til å styre utseendet på berøringsskjermen og ringelyden. Se "Tilpasse telefoninnstillinger" på side 39.
8	Tjenesteknappen 	Åpner/lukker tjenestemenyen. Se "Åpne Web-sidene for brukeralternativer" på side 44.
9	Volumknappen 	Styrer volumet og andre innstillinger. Se "Tilpasse telefoninnstillinger" på side 39.
10	Høytalerknappen 	Slår høytaleren av og på.
11	Dempeknappen 	Slår dempefunksjonen av og på.
12	Hodetelefonknappen 	Slår hodetelefonene på og av.
13	Navigeringsknappen 	Med denne knappen kan du bla gjennom menyer og merke elementer. Bruk den sammen med funksjonstaster for å merke elementer. Du kan også, mens håndsettet er i holderen, trykke på navigeringsknappen for å få tilgang til telefonnumre fra loggen over oppringte numre.
14	Tastatur	Tastaturet kan du bruke til å taste telefonnumre, skrive bokstaver og velge menyelementer.
15	Funksjonstaster 	Hver tast aktiverer et funksjonstastvalg (vises på berøringsskjermen).
16	Håndsettlampe	Viser et innkommende anrop eller en ny talemelding.
17	Berøringsskjerm	Viser telefonfunksjoner. Se "Funksjoner på berøringsskjermen" på side 12.

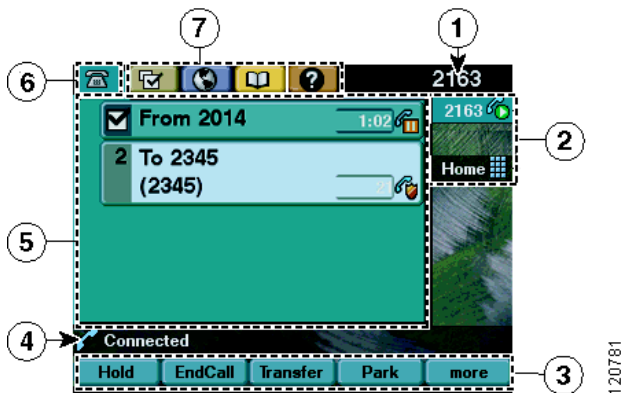
Funksjoner på berørings skjermen

Slik kan hovedskjermbildet på berørings skjermen se ut med aktive samtaler og flere åpne funksjonsmenyer. Bruk fingertuppen og trykk på (eller berør) for å aktivere berøringsfølsomme elementer på berørings skjermen.



1	Hovedtelefonlinje	Viser telefonnummeret (internnummeret) for hovedtelefonlinjen. Hvis flere kategorier er åpne, vises også dato og klokkeslett her.
2	Ikoner for programmerbare knapper	Ikoner viser hvordan programmerbare knapper er innstilt på telefonen: <ul style="list-style-type: none">  Telefonlinjeikon – Er knyttet til en telefonlinje og viser anrops- eller linjestatus. Telefonen kan ha flere telefonlinjer.  Kortnummerikon – Hvis dette finnes, tilsvarer det en kortnummerknapp. Se "Angi kortnummerknapp" på side 40.  Telefontjenesteikon – Hvis dette finnes, tilsvarer det en Web-basert telefontjeneste, for eksempel personlig adresseliste.  Funksjonsikon – Hvis dette finnes, tilsvarer det en funksjon, for eksempel Privat-funksjonen.
3	Funksjonstasttekst	Hver tekst beskriver en funksjonstastfunksjon. Hvis du vil aktivere en funksjonstast, trykker du på funksjonstasten  eller på funksjonstastteksten på berørings skjermen.
4	Statuslinje	Viser ikoner for lydmodus, statusinformasjon og meldinger.

5	Område for samtaleaktivitet	Viser aktive samtaler per linje, inkludert nummervisning, samtalestatus og samtalestatus. Se "Vise og veksle mellom samtaler" på side 15.
6	Telefonkategori	Angir samtaleaktivitet. Trykk på denne kategorien for å gå tilbake til området for samtaleaktivitet ved behov.
7	Funksjonskategorier	Hver enkelt angir en åpen funksjonsmeny. Trykk på en kategori for å veksle mellom åpne menyer. Se "Bruke funksjonsmenyer" på side 16.

Tips om samtalebehandling og navigering

Med disse retningslinjene får du hjelp til å behandle samtaler og navigere i menyene på Cisco IP-telefonen.

Forstå forskjellen mellom linjer og anrop

Det kan være fort gjort å forveksle *linjer* og *samtaler* på telefonen. Bruk tipsene nedenfor for å unngå forvirring.

Linjer









Telefonene i Cisco IP-telefon 7970-serien støtter opptil åtte linjer. Hver linje tilsvarer et telefonnummer (eller internnummer) som andre kan bruke for å ringe til deg. Hvor mange linjer som er tilordnet telefonen, avhenger av hvordan systemansvarlig konfigurerer telefonens programmerbare knapper. Hvis du vil finne ut hvor mange linjer du har, kan du se på ikonene og tekstene for de programmerbare knappene på berørings skjermen. Du har like mange linjer som telefonnumre og telefonlinjeikoner: 

Samtaler

Hver linje støtter flere anrop. Du kan derfor ha flere samtaler på telefonlinjen samtidig. Standard konfigurasjonen er fire anrop per linje, men systemansvarlig kan justere dette tallet etter dine ønsker. Uansett hvor mange linjer du har, støtter telefonen maksimalt 200 anrop om gangen.



Forstå anrops- og linjeikoner

Telefonen viser ikoner for anrops- og linjestatus (håndsett på, på vent, ringer, tilkoblet, og så videre).

Ikon	Anrops- eller linjestatus	Beskrivelse
	Linje med håndsett på	Ingen anropsaktivitet på denne linjen. Hvis du ringer med håndsettet på (pre-ringing), aktiveres ikke anropet før du løfter av håndsettet.
	Linje med håndsett av	Du ringer aktivt et nummer eller et utgående anrop ringer. Hvis du vil ha mer informasjon om ringealternativer, se "Foreta anrop" på side 19.
	Tilkoblet samtale	Du er koblet til den andre personen.
	Ringende anrop	Et anrop ringer på en av linjene. Hvis du vil ha mer informasjon, se "Svare på anrop" på side 22.
	Samtale på vent	Du har satt denne samtalen på vent. Se "Bruke Vent og Gjenoppta" på side 24 hvis du vil vite mer.
	Ekstern bruk	En annen telefon som deler linjen din, har en tilkoblet samtale. Se "Bruke en delt linje" på side 32 hvis du vil vite mer.
	Godkjent samtale	Se "Foreta og motta sikre anrop" på side 35.
	Kryptert samtale	Se "Foreta og motta sikre anrop" på side 35.

Håndsett på og av

Noen telefonoppgaver og -instruksjoner varierer avhengig av om håndsettet er *på* eller *av*.

- Håndsett på – Håndsettet ligger i holderen, ingen samtaler er aktive, og du har ingen summetone. Telefonen din støtter oppringing med håndsettet på (*pre-ringing*). Du kan dermed angi eller velge telefonnumre før du aktiverer anropet. Når håndsettet er på, vises dette ikonet ved siden av hvert telefonnummer: 
- Håndsett av – Håndsettet er løftet av holderen, høyttaleren er aktiv eller du bruker en av flere andre metoder til å få summetone eller for å svare på et innkommende anrop. Når håndsettet er av, vises ett av disse ikonene avhengig av anrops- eller linjestatusen:  eller . Se "Forstå anrops- og linjeikoner" på side 14 for å finne beslektet informasjon.

Velge samtaler

Mange telefonfunksjoner krever at du velger hvilke samtaler du vil bruke en bestemt funksjon for. Hvis du for eksempel har fire samtaler, men bare vil koble sammen to av dem i en konferansesamtale, kan du velge samtalene du vil legge til i konferansen, før du aktiverer funksjonen.

Hvis du vil...	Må du gjøre følgende...
Merke en samtale	Bruk navigeringsknappen til å bla gjennom samtalelisten. Merkede samtaler vises med lysere bakgrunn.
Velge en samtale	Merk en tilkoblet samtale eller en samtale som er satt på vent, og trykk på Velg . Valgte samtaler har en <input checked="" type="checkbox"/> ved siden av seg.
Bekreftede valgte samtaler	Bruk navigeringsknappen til å bla gjennom samtalelisten. Valgte samtaler har en <input checked="" type="checkbox"/> ved siden av seg, og er gruppert sammen i samtalelisten.

Vise og veksle mellom samtaler

Disse tipsene beskriver hvordan du veksler mellom samtaler på én eller flere linjer. Hvis samtalen du vil veksle til, ikke automatisk blir merket, kan du trykke på samtalen som vises på berøringsskjermen, eller bla til den.

Hvis du vil...	Må du gjøre følgende...
Veksle mellom samtaler på én linje	Merk samtalen du vil veksle til, og trykk på HentAnr . Den andre samtalen settes automatisk på vent.
Veksle fra en tilkoblet samtale for å svare på et ringende anrop	Trykk på Svar eller trykk på den blinkende gule knappen  . Den første samtalen settes automatisk på vent.
Veksle mellom samtaler på forskjellige linjer	Trykk på den blinkende grønne knappen  for linjen som du vil veksle til. Hvis det bare er én samtale på vent på linjen, gjenopptas den automatisk. Hvis det er flere samtaler på vent på linjen, merker du ønsket samtale (hvis det er nødvendig) og trykker på HentAnr .
Vise alle samtaler på en bestemt linje	Trykk på  , og trykk deretter raskt på linjeknappen. Samtaleinformasjonen vises uten å påvirke samtalestatusen. Denne muligheten er derfor nyttig hvis du snakker på én linje og vil vise anrop som er satt på vent på en annen linje.
Vise en oversikt over linjeaktiviteten (én samtale per linje)	Trykk på  for å vise den merkede linjen. (En linje er merket når linjens tilordnede samtaler vises på telefonskjermen.) Telefonen går til <i>modus for samtaleoversikt</i> , og viser én samtale per linje. Denne samtalen er enten den aktive samtalen eller, hvis alle samtaler er på vent, samtalen med lengst varighet. For å gå tilbake til standardvisningen trykker du på  og deretter raskt på linjeknappen.





Tips

- Bare én samtale kan være aktiv. De andre settes automatisk på vent.
- Når du har flere samtaler på en linje, vises samtalene med høyest prioritet og lengst varighet øverst i samtalelisten. Se "Prioritere viktige anrop" på side 36.
- Lignende samtaler grupperes sammen i samtalelisten. Samtaler som du har behandlet, grupperes øverst. Deretter grupperes valgte samtaler og anrop du ennå ikke har svart på.

Velge elementer på berøringsskjermen

Hvis du vil velge et element på berøringsskjermen...	Må du gjøre følgende...
Med berøring	Trykk på (eller berør) et element på berøringsskjermen med fingertuppen. Legg merke til at hvis du trykker på et telefonnummer på berøringsskjermen, kan det få telefonen til ringe dette nummeret.
Med elementnummer	Trykk på det aktuelle nummeret på tastaturet. Trykk for eksempel på 4 for å velge det fjerde elementet på menyen.
Ved å bla	Trykk på navigeringsknappen for å bla gjennom en liste og merke et element. Trykk på den aktuelle funksjonsknappen, for eksempel Velg eller Ring , for å avslutte handlingen, eller berør elementet med fingertuppen på berøringsskjermen.

Bruke funksjonsmenyer

Hvis du vil...	Må du gjøre følgende...
Åpne eller lukke en funksjonsmeny	Trykk på en funksjonsknapp:  Meldinger  Tjenester  Hjelp  Kataloger  Innstillinger
Bla gjennom en liste eller en meny	Trykk på Navigeringsknappen.





Hvis du vil...	Må du gjøre følgende...
Gå tilbake ett nivå i funksjonsmenyen	Trykk på Avslutt . (Legg merke til at hvis du trykker på Avslutt fra toppnivået i en meny, lukkes menyen.)
Veksle mellom åpne funksjonsmenyer	Trykk på en funksjonskategori på berøringsskjermen. (Hver enkelt funksjonsmeny har en tilhørende kategori. Kategorien er synlig når funksjonsmenyen er åpen.)

Skrive og redigere tekst

Hvis du vil...	Må du gjøre følgende...
Angi en bokstav på berøringsskjermen	Trykk på det aktuelle tastaturtallet én eller flere ganger for å velge små eller store bokstaver på hurtigmenyen. Når du stopper opp, flytter markøren seg automatisk, slik at du kan skrive inn den neste bokstaven.
Slette i en oppføring eller flytte markøren	Trykk på << eller Slett for å fjerne en bokstav eller et tall. Trykk på >> for å flytte markøren mot høyre.

Få hjelp med telefonen

Cisco IP-telefonen inneholder et omfattende elektronisk hjelpesystem. Hjelpeemnene vises på berøringsskjermen. Se tabellen nedenfor hvis du vil vite mer.

Hvis du vil...	Må du gjøre følgende...
Vise hovedmenyen	Trykk på  på telefonen, og vent i noen sekunder til menyen vises på skjermen. Hvis du allerede befinner deg i hjelpen, trykker du på Hoved . Hovedmenyelementene inkluderer: <ul style="list-style-type: none"> • Om Cisco IP-telefonen din – Beskrivende opplysninger om telefonen • Hvordan gjør jeg følgende...? – Prosedyrer og informasjon om vanlige telefonoppgaver • Ringefunksjoner – Beskrivelser og prosedyrer for anropsfunksjoner • Hjelp – Tips om bruk av og tilgang til hjelp
Lære om en knapp eller funksjonstast	Trykk på  , og trykk deretter raskt på en knapp eller en funksjonstast.
Lære om et menyelement	Trykk på  , og trykk deretter raskt på et menyelement på berøringsskjermen. Alternativt kan du trykke raskt to ganger på  mens menyelementet er merket.
Få hjelp om hvordan du bruker Hjelp	Trykk på  . Etter et par sekunder trykker du på  igjen, eller velg Hjelp på hovedmenyen.

Forstå funksjonsbruk og tilgjengelighet







Driften av Cisco IP-telefonen og hvilke funksjoner som er tilgjengelige, kan variere avhengig av hvilket samtalebehandlingssystem bedriften bruker, og hvordan bedriftens telefonstøtte har konfigurert telefonsystemet. Derfor kan det hende at noen av funksjonene som er omtalt i denne håndboken, ikke er tilgjengelige for deg eller fungerer på en annen måte på systemet ditt. Kontakt telefonstøtten eller systemansvarlig hvis du har spørsmål om drift eller tilgjengelige funksjoner.





Grunnleggende samtalebehandling







Denne delen dekker grunnleggende samtalebehandlingsoppgaver, for eksempel hvordan du foretar, svarer på, overfører og oppretter konferanser av anrop. Funksjonene du bruker til å utføre disse oppgavene, er standard, og tilgjengelige på de fleste telefonsystemene.

Foreta anrop

Løft av håndsettet og slå et nummer for å foreta et anrop. Bruk eventuelt et av de andre alternativene i tabellen nedenfor.

Hvis du vil...	Må du gjøre følgende...
Pre-ringe (ringe med håndsettet på uten først å ha fått summetone)	<p>Gjør ett av følgende:</p> <ul style="list-style-type: none"> • Angi et telefonnummer. (Det kan hende at funksjonen for automatisk oppringing åpnes for å foreslå identiske telefonnumre fra loggen over oppringte numre.) • Trykk på navigeringsknappen for å vise telefonnumre fra loggen over oppringte numre. <p>Deretter trykker du på telefonnummeret som vises ved siden av berøringsskjermen, for å ringe. Alternativt kan du gjøre ett av følgende for å løfte av håndsettet og ringe det merkede telefonnummeret:</p> <ul style="list-style-type: none"> • Løft opp håndsettet. • Trykk på  eller . • Trykk på Ring. • Trykk på  (en linjeknapp).
Ringe med høyttaleren	<p>Trykk på Ring, og angi et telefonnummer. Du kan også trykke på  før eller etter oppringing, ny oppringing eller hurtigoppriking av et nummer.</p> <p>Mange av handlingene du kan utføre for å ringe, starter automatisk høyttalermodusen, forutsatt at håndsettet er i holderen og  ikke lyser. Disse handlingene inkluderer å trykke på Gjenta, en kortnummerknapp, eller et telefonnummer på berøringsskjermen.</p>
Ringe nummeret du ringte sist, på nytt	<p>Trykk på Gjenta. Med Gjenta brukes hovedlinjen som standard. Du kan imidlertid åpne en sekundærlinje og deretter trykke på Gjenta. Trykk på  for å åpne en linje.</p>

Hvis du vil...	Må du gjøre følgende...
Bruke kortnummer	<p>Gjør ett av følgende:</p> <ul style="list-style-type: none"> • Trykk på  (en kortnummerknapp) før eller etter at du har tatt av håndsettet. • Angi et kortnummer (1–99 på tastaturet) med håndsettet på, og trykk på Kortnr. <p>Hvis du vil vite mer, se "Angi kortnummerknapper" på side 40.</p>
Ringe når en annen samtale er aktiv (med en annen linje)	<p>Trykk på  for den nye linjen. Samtalen på den første linjen vil automatisk bli satt på vent.</p>
Ringe når en annen samtale er aktiv (med samme linje)	<p>Trykk på Vent, og trykk deretter på Ring. Nå kan du foreta en oppringing, ny oppringing eller hurtigoppringing av et nummer. Fortsett eventuelt å snakke på den aktive samtalen samtidig som du forbereder oppringing fra en anropslogg eller en telefonbok. (Se de to neste radene i denne tabellen hvis du vil vite mer.)</p>
Ringe fra en anropslogg	<p>Velg  > Ubesvarte anrop, Mottatte anrop eller Oppringte numre.</p> <p>Hvis du vil ringe, trykker du på en oppføring eller blar til den og tar av håndsettet.</p> <p>Hvis du vil ringe fra en anropslogg mens du er i en annen aktiv samtale, blar du til en anropspost og trykker på Ring. Deretter velger du et menyelement for å behandle den opprinnelige samtalen:</p> <ul style="list-style-type: none"> • Vent – Setter den første samtalen på vent og ringer den andre. • Overfør – Overfører den første personen til den andre. (Trykk deretter på Overfør en gang til for å fullføre handlingen.) • Konferanse – Oppretter en konferansesamtale med alle personene. (Trykk deretter på Konf for å fullføre handlingen.) • Avslutte samtale – Kobler fra den første samtalen og ringer den andre.
Ringe fra en telefonkatalog på telefonen	<p>Velg  > Telefonkatalog (navnet kan variere). Angi bokstaver med tastaturet, og trykk på Søk. Hvis du vil ringe, trykker du på en oppføring eller blar til den og tar av håndsettet.</p> <p>Hvis du vil ringe fra en katalog mens du er i en aktiv samtale, blar du til en oppføring og trykker på Ring. Deretter velger du et menyelement for å behandle den opprinnelige samtalen:</p> <ul style="list-style-type: none"> • Vent – Setter den første samtalen på vent og ringer den andre. • Overfør – Overfører den første personen til den andre. (Trykk deretter på Overfør en gang til for å fullføre handlingen.) • Konferanse – Oppretter en konferansesamtale med alle personene. (Trykk deretter på Konf for å fullføre handlingen.) • Avslutte samtale – Kobler fra den første samtalen og ringer den andre.

Hvis du vil...	Må du gjøre følgende...
Ringe fra en telefonkatalog på Internett	<p>Bruk Cisco WebDialer-funksjonen. Åpne en nettleser og gå til telefonboken for bedriften. Klikk på et telefonnummer i telefonboken. Klikk på Ring for å ringe nummeret. Klikk på Legg på for å avslutte samtalen. Se i håndboken <i>Tilpasse Cisco IP-telefonen på Internett</i> hvis du vil ha mer informasjon: http://www.cisco.com/univercd/cc/td/doc/product/voice/c_ipphon/index.htm</p>
Ringe med hodetelefoner	<p>Gjør ett av følgende:</p> <ul style="list-style-type: none"> • Hvis  ikke lyser, må du trykke på den før eller etter oppringing, ny oppringing eller hurtigoppringing av et nummer. • Hvis  lyser, trykker du på Ring, Gjenta, en kortnummerknapp eller  (en linjeknapp). Angi ved behov et telefonnummer og trykk på Ring.
Motta en melding når et opptatt eller ringende internummer blir tilgjengelig	<p>Ring nummeret og trykk på TbkRing når du hører opptattsignalet eller ringetonen. Legg på. Når internummeret blir ledig, får du et lydvarsel og en melding på skjermen. (Nummeret ringes ikke opp automatisk, du må ringe det selv.) Tilbakeringing er en spesialfunksjon som du kan få systemansvarlig til å konfigurere for telefonen din. Vær oppmerksom på at TbkRing ikke fungerer hvis den andre personen har aktivert viderekobling av samtaler.</p>
Ringe på en sekundærlinje	Trykk på  for linjen du vil bruke.
Foreta et prioritetsanrop	Tast MLPP-tilgangsnummeret (som du får av systemansvarlig) før telefonnummeret. Hvis du vil vite mer, se "Prioritere viktige anrop" på side 36.
Ringe fra en personlig adresselisteoppføring (PAB) eller en kortnummerkode	Velg  > PAB-tjeneste eller Tjeneste for hurtigoppringing (navnene kan variere). Hvis du vil ringe fra en oppføring, trykker du på den eller blar frem til den og tar av håndsettet. Hvis du ønsker hjelp til å abonnere på tjenesten for PAB eller kortnummer, se "Åpne Web-sidene for brukeralternativer" på side 44.
Foreta et anrop ved hjelp av en betalings- eller sporingskode	Slå et nummer og angi en klientkode eller en kode for tvungen godkjenning når du blir bedt om det ved at det spilles en spesiell tone. Systemansvarlig gir deg beskjed hvis du må angi klientkoder eller koder for tvungen godkjenning og kan gi deg detaljerte instruksjoner.
Ringe ved hjelp av profilen for Ciscos mobile internummer	<p>Kontroller at du er logget på tjenesten for mobilt internummer. Velg  > Tjeneste for mobilt internummer (EM) (navnet kan variere), og bruk deretter tastaturet til å angi påloggingsinformasjonen. Hvis du deler en telefon, kan det hende at du må logge på tjenesten for mobilt internummer før du får tilgang til enkelte funksjoner, eller før du kan foreta et anrop.</p> <p>Mobilt internummer er en spesialfunksjon som ikke er standard, men som systemansvarlig kan tilordne telefoner og telefonbrukere. Se <i>Tilpasse Cisco IP-telefonen på Internett</i> på denne Web-adressen: http://www.cisco.com/univercd/cc/td/doc/product/voice/c_ipphon/index.htm</p>

Hvis du vil...	Må du gjøre følgende...
Foreta et videoanrop	Se etter dette ikonet på berøringsskjermen:  Hvis du ser ikonet, er telefonen videoaktivert og støtter Cisco VT Advantage. Du kan dermed foreta videoanrop ved hjelp av Cisco IP-telefonen, PCen og et eksternt videokamera. Kontakt systemansvarlig hvis du trenger hjelp, og se i <i>Cisco VT Advantage Quick Start Guide</i> og <i>Cisco VT Advantage User Guide</i> : http://www.cisco.com/univercd/cc/td/doc/product/voice/c_ipphon/index.htm

Tips

- Hvis du taster feil når du angir et telefonnummer, kan du trykke på << for å slette ett eller flere sifre. Trykk på **Avbryt** for å avslutte oppringingsforsøket.
- Hvis du ikke hører en summetone eller ikke kan fullføre en samtale, kan det være på grunn av faktorene nedenfor. Hvis det er nødvendig, kan du be systemansvarlig om mer informasjon.
 - Du logger på tjenesten for mobilt internnummer fra knappen  på telefonen.
 - Når du har slått et nummer, angir du en klientkode eller en kode for tvungen godkjenning.
 - Telefonen har begrensninger som forhindrer deg i å bruke enkelte funksjoner på spesielle tidspunkter.

Svare på anrop



Når du skal svare på et anrop, løfter du av håndsettet. Du finner flere alternativer i tabellen nedenfor.

Hvis du vil...	Må du gjøre følgende...
Svare med hodetelefoner	Trykk på  , hvis den ikke lyser. Hvis  allerede lyser, trykker du på Svar eller  (den blinkende linjeknappen).
Svare med høyttaleren	Trykk på  , Svar eller  .
Veksle fra en tilkoblet samtale for å svare på et ringende anrop	Trykk på Svar eller, hvis anropet ringer på en annen linje, trykk på knappen som blinker gult  . Når du gjør én av disse handlingene, svarer du på det nye anropet, og den første samtalen settes automatisk på vent. Hvis du vil ha mer informasjon, se "Bruke Vent og Gjenoppta" på side 24.

Hvis du vil...	Må du gjøre følgende...
Svare på et anrop ved hjelp av funksjonen for samtale venter	Be systemansvarlig konfigurere tjenesten for samtale venter for telefonen din. Når denne funksjonen er aktivert, får du høre ringetonen for samtale venter og se anroperinformasjon hvis det kommer inn et nytt anrop mens du er opptatt i en annen samtale. Hvis du vil svare på anropet, trykker du på Svar . Du må sette denne samtalen på vent for å gå tilbake til den opprinnelige samtalen. Se "Bruke Vent og Gjenoppta" på side 24.
Koble til et innkommende anrop automatisk etter ett eller to ring	Be systemansvarlig om å konfigurere autosvarfunksjonen. Hvis du vil ha mer informasjon, kan du se "Bruke autosvar med hodetelefoner eller høyttaler" på side 38.
Hente en samtale på vent på en annen telefon (for eksempel en telefon på møterommet)	Bruk parkering av samtale. Se "Lagre og hente parkerte samtaler" på side 30.
Bruke telefonen til å svare på et anrop som ringer på en annen telefon	Bruk henting av anrop. Se "Hente et omdirigert anrop på telefonen" på side 31.
Svare på et anrop med høyere prioritet	Legg på gjeldende samtale og trykk på Svar . Se "Prioritere viktige anrop" på side 36.
Sende et innkommende anrop direkte til talemeldingssystemet	Trykk på UmOmdir . Den innkommende samtalen overføres automatisk til talemeldingshilsenen.



Avslutte samtaler

Legg på for å avslutte samtalen. Se tabellen nedenfor hvis du vil vite mer.

Hvis du vil...	Må du gjøre følgende...
Legge på når du bruker håndsettet	Legg håndsettet tilbake i holderen. Trykk alternativt på LeggPå .
Legge på når du bruker hodetelefonene	Trykk på  . Hvis du vil at hodetelefonmodusen fortsatt skal være aktivert (at knappen skal lyse når du har lagt på), trykker du på LeggPå .
Legge på når du bruker høyttaleren	Trykk på  eller LeggPå .
Legge på én samtale, men beholde en annen samtale på samme linje	Trykk på LeggPå . Hvis det er nødvendig, må du først ta samtalen fra vent.

Bruke Vent og Gjenoppta

Bare én samtale kan være aktiv om gangen. Alle andre samtaler vil bli satt på vent.

Hvis du vil...	Må du gjøre følgende...
Sette en samtale på vent	Kontroller at den aktuelle samtalen er merket, og trykk på Vent .
Fjerne en samtale fra vent på gjeldende linje	Kontroller at riktig anrop er merket, og trykk på HentAnr .
Fjerne en samtale fra vent på en annen linje	Trykk på  (en blinkende linjeknapp). Hvis det bare er én samtale på vent på denne linjen, gjenopptas den automatisk. Hvis flere samtaler er på vent, må du kontrollere at den riktige samtalen er merket, og deretter trykke på HentAnr. Merk at en samtale på vent er merket med ikonet for samtale på vent: 

Tips

- Når du setter en samtale på vent, hører du vanligvis musikk eller en pipetone. Du bør derfor ikke sette en konferansesamtale på vent.

Bruke demping

Demping deaktiverer lyd inn i telefonen. Når du har aktivert demping, kan du høre andre deltakere i en samtale, men de hører ikke deg.

Hvis du vil...	Må du gjøre følgende...
Slå på demping	Trykk på  .
Slå av demping	Trykk på  .

Overføre en tilkoblet samtale

Med overføring omdirigeres en tilkoblet samtale. *Målet* er nummeret du vil overføre samtalen til.

Hvis du vil...	Må du gjøre følgende...
Overføre en samtale uten å snakke med mottakeren av overføringen	Trykk på Overfør og tast målnummeret. Når du hører at anropet ringer, legger du på. Hvis systemansvarlig ikke har aktivert overføring med håndsettet på, må du trykke på Overfør på nytt for å fullføre overføringen. Hvis du vil avbryte overføringen, trykker du på LeggPå .
Snakke med mottakeren av overføringen før du overfører en samtale (kontrollert overføring)	Trykk på Overfør og tast målnummeret. Vent til mottakeren av overføringen svarer. Hvis mottakeren godtar den overførte samtalen, legger du på. (Hvis systemansvarlig ikke har aktivert overføring med håndsettet på på din telefon, må du trykke på Overfør på nytt for å fullføre overføringen.) Hvis du vil avbryte overføringen, trykker du på LeggPå .
Koble sammen to aktive samtaler (direkte overføring)	Bla for å merke en samtale på linjen, og trykk på Velg . Gjenta denne prosessen for den andre samtalen. Når en av de valgte samtalene er merket, trykker du på DirOver . (Det kan hende at du må trykke på funksjonstasten mer for å se valget DirOver .) De to samtalene kobles sammen, og du kastes ut av samtalen. Hvis du vil bli på linjen sammen med de andre, bruker du Delta for å opprette en konferanse. Hvis du vil vite mer, se "Starte konferansesamtaler" på side 27.
Sende et anrop til talemeldingssystemet	Trykk på UmOmdir . Den innkommende samtalen overføres automatisk til talemeldingshilsenen. Du kan bruke UmOmdir med en samtale som er aktiv, ringer eller er satt på vent.

Tips

- Når overføring med håndsettet på er aktivert, kan du enten legge på eller trykke på **Overfør**, og deretter legge på.
- Hvis overføring med håndsettet på ikke er aktivert for telefonen din, må du være oppmerksom på at hvis du legger på i stedet for å trykke på **Overfør**, avbrytes overføringen, og anropet blir satt på vent.
- Du kan ikke bruke **Overfør** for å omdirigere et anrop som er satt på vent. Trykk på **HentAnr** for å fjerne anropet fra vent og overføre det.

Viderekoble anrop til et annet nummer

Du kan bruke viderekobling av alle anrop til å omdirigere innkommende anrop fra Cisco IP-telefonen til en annen telefon.



Tips Tast nummeret for viderekobling på samme måte som hvis du hadde ringt nummeret. Ta med en eventuell tilgangskode, eller om nødvendig retningsnummeret.

Hvis du vil...	Må du gjøre følgende...
Konfigurere viderekobling av anrop på primærlinjen	Trykk på VidAlle og tast et måltelefonnummer.
Avbryte viderekobling av anrop på primærlinjen	Trykk på VidAlle .
Kontrollere at viderekobling av anrop er aktivert på primærlinjen	Se etter dette ikonet over primærtelefonnummeret:  . Kontroller også at statussteksten nede på berøringsskjermen viser målet for det viderekoblede anropet.
Konfigurere eller avbryte viderekobling av anrop for alle linjer	Logg på Web-sidene for brukeralternativer, velg enhet og velg deretter Viderekoble alle anrop... på hovedmenyen. Du kan angi eller avbryte viderekobling av anrop for hver linje på telefonen. Se under "Logge på Web-sidene for brukeralternativer" på side 44 hvis du trenger påloggingsinstruksjoner. Når viderekobling av anrop er aktivert for en annen linje enn primærlinjen, får du ingen bekreftelse på at anropene viderekobles. Du må derimot bekrefte innstillingene dine på sidene for brukeralternativer.

Tips

- Du kan viderekoble anropene til en vanlig analog telefon eller til en annen IP-telefon, men systemansvarlig kan velge å begrense viderekoblingsfunksjonen til numre innen organisasjonen.
- Du må konfigurere denne funksjonen for hver linje. Hvis du får et anrop på en linje der du ikke har aktivert viderekobling, ringer anropet som vanlig.

Starte konferansesamtaler

Med Cisco IP-telefonen kan du koble sammen tre eller flere personer i én telefonsamtale, en såkalt konferansesamtale.

Typer konferansesamtaler som støttes

Det er to typer konferansesamtaler: Standard og Møterom.

Standardkonferanser

I standardkonferanser (ad hoc-konferanser) er det én person som ringer deltakerne og legger dem til i konferansen. Med Cisco IP-telefonen kan du opprette standardkonferanser på forskjellige måter, avhengig av behov og telefonenkonfigurasjonen:

- **Konf** – Bruk denne funksjonstasten til å opprette standardkonferanser ved å ringe hver deltaker individuelt. Standard konferansesamtale er en funksjon som er tilgjengelig på de fleste telefonene.
- **Delta** – Bruk denne funksjonstasten til å opprette en standardkonferanse mellom flere samtaler som allerede er på linjen.
- **kBrytIn** – Bruk denne funksjonstasten for å legge deg til i en eksisterende samtale på en delt linje og gjøre samtalen til en standardkonferanse. Dette er en valgfri funksjon som bare er tilgjengelig for delte linjer. Systemansvarlig må konfigurere den for deg. Se "Bruke en delt linje" på side 32 hvis du vil vite mer.

Se "Starte og delta i en standardkonferanse" på side 28 hvis du vil ha mer informasjon.

Møteromskonferanser

Med møteromskonferanser kan deltakerne delta i en konferanse ved å ringe konferansennummeret selv, i stedet for å vente på at konferanselederen skal ringe dem.

For å starte en møteromskonferanse bruker du funksjonstasten **Møterom** på telefonen, og deretter ringer du nummeret for møteromskonferansen som du får fra systemansvarlig.

Hvis du vil delta i en møteromskonferanse, ringer du telefonnummeret til møteromskonferansen på et gitt tidspunkt. Hvis konferansedeltakerne ringer konferansen før lederen har ringt inn, hører de et opptattsignal. Når lederen har ringt inn, startes møteromskonferansen, og den kan fortsette selv om lederen kobler fra.

Møteromskonferanser er en spesialfunksjon som systemansvarlig må konfigurere for deg.

Se "Starte eller delta i en møteromskonferanse" på side 29 hvis du vil ha mer informasjon.

Starte og delta i en standardkonferanse

I en standardkonferanse kan minst tre personer delta i én samtale. Se tabellen nedenfor hvis du vil vite mer.

Hvis du vil...	Må du gjøre følgende...
Starte en standardkonferanse ved å ringe deltakerne	Under en tilkoblet samtale trykker du på Konf for å legge til en annen person i samtalen. (Det kan hende at du må trykke på funksjonstasten mer for å se valget Konf .) Angi konferansedeltakerens telefonnummer. Når samtalen er tilkoblet og du har snakket med konferansedeltakeren, trykker du på Konf på nytt for å legge til personen i samtalen. Gjenta for å legge til flere deltakere.
Invitere aktive anropere til å delta i en konferanse	Når det er to eller flere samtaler på én linje, kan du bla for å merke en samtale på linjen og trykke på Velg . Gjenta denne prosessen for hver samtale du vil legge til i konferansen. Fra en av de merkede samtalene trykker du på Delta . (Det kan hende at du må trykke på funksjonstasten mer for å se valget Delta .) Den aktive samtalen velges og legges automatisk til i konferansen.
Delta i en standardkonferanse	Svar når telefonen ringer. Du trenger ikke gjøre noe spesielt for å delta i en standardkonferanse.
Bryte inn i (legge deg til i) en samtale på en delt linje og gjøre den om til en standardkonferanse	Merk en ekstern samtale på en delt linje, og trykk på kBrytIn . (Det kan hende at du må trykke på funksjonstasten mer for å vise kBrytIn .) De andre personene i samtalen hører en tone når du bryter inn. Se "Bruke en delt linje" på side 32 hvis du vil vite mer.
Vise en liste over konferansedeltakere	Merk en aktiv konferanse, og trykk på KonfList . Deltakerne er ført opp i den rekkefølgen de kommer inn i konferansen, med de sist ankomne øverst.
Få en oppdatert liste over konferansedeltakerne	Når du har konferanselisten åpen, trykker du på Oppdater .
Se hvem som startet konferansen	Når du har konferanselisten åpen, finner du personen nederst på listen, med en stjerne (*) ved siden av navnet.
Fjerne den siste personen som ble lagt til i konferansen	Merk deltakerens navn øverst på konferanselisten, og trykk på Fjern . (Den siste deltakeren er alltid øverst på listen.) Hvis du ikke har konferanselisten åpen, trykker du på FjSistD . Du kan bare fjerne deltakere hvis du startet konferansesamtalen.

Hvis du vil...	Må du gjøre følgende...
Fjerne en konferansedeltaker	Merk deltakerens navn, og trykk på Fjern . Du kan bare fjerne deltakere hvis du startet konferansesamtalen.
Gå ut av en standardkonferanse	<p>Legg på eller trykk på LeggPå. Hvis det ikke var du som startet konferansen, avbrytes ikke tilkoblingen for de andre deltakerne når du legger på.</p> <p>Hvis det var du som startet konferansen, kan det hende at konferansen avsluttes når du legger på (avhengig av hvordan systemansvarlig har konfigurert telefonen). For å slippe dette kan du overføre konferansen til en annen deltaker før du legger på. Denne deltakeren fungerer deretter som "virtuell styrer" for konferansen. En virtuell styrer kan ikke legge til eller fjerne deltakere, så konferansen fortsetter med deltakerne som allerede er med.</p>

Tips

- Samtalene må være på samme linje før du kan legge dem til i en standardkonferanse. Hvis samtalene er på forskjellige linjer, må du overføre dem til samme linje før du bruker **Konf** eller **Delta**.
- Hvis du får feilmeldingen "Ingen deltakerinformasjon" når du prøver å bruke **Delta**, må du kontrollere at du har valgt minst én samtale i tillegg til den aktive samtalen, som velges automatisk.
- Hvis du forlater en konferanse etter at du har opprettet den, kan det hende at konferansen avsluttes. Se den siste raden i tabellen ovenfor hvis du ønsker mer informasjon.

Starte eller delta i en møteromskonferanse

Med møteromskonferanser kan deltakerne delta i en konferanse ved å ringe konferansennummeret selv, i stedet for å vente på at konferanselederen skal ringe dem. Se tabellen nedenfor hvis du vil vite mer.

Hvis du vil...	Må du gjøre følgende...
Starte en møteromskonferanse	<p>Trykk på NyttAnr eller løft håndsettet. Trykk deretter på Møterom, og ring telefonnummeret for møteromskonferansen. (Du kan få en liste over gyldige numre fra systemansvarlig.)</p> <p>Husk å informere deltakerne om konferansennummeret, slik at de kan ringe inn. Deltakerne hører et opptattsignal hvis de ringer konferansen før deg.</p>
Delta i en møteromskonferanse	Tast konferansennummeret du fikk av personen som startet møtet. Du kan bare kobles til konferansen etter at lederen har ringt inn.
Avslutte en møteromskonferanse	Legg på eller trykk på LeggPå .

Avansert samtalebehandling

Avanserte samtalebehandlingsoppgaver inkluderer spesialfunksjoner (ikke standard) som systemansvarlig etter behov kan konfigurere for telefonen basert på arbeidsmiljøet. Du har ikke tilgang til disse funksjonene med mindre systemansvarlig aktiverer dem for deg.

Lagre og hente parkerte samtaler

Du kan parkere en samtale hvis du vil lagre den midlertidig til du eller noen andre kan hente den fra en annen telefon i Cisco CallManager-systemet (for eksempel telefonen til en kollega eller på møterommet). Parker samtale er en funksjon som systemansvarlig må konfigurere for deg.

Hvis du vil...	Må du gjøre følgende...
Lagre en aktiv samtale med samtaleparkering	Trykk på Parker under en samtale. (Det kan hende at du må trykke på funksjonstasten mer for å se Parker .) Telefonen lagrer dermed samtalen. Noter deg parkeringsnummeret som vises på telefonskjermen, og legg på.
Hente en parkert samtale	Angi parkeringsnummeret på en Cisco IP-telefon i nettverket for å koble deg til samtalen. Du har begrenset tid til å hente den parkerte samtalen før den på nytt begynner å ringe på den opprinnelige telefonen. Spør systemansvarlig hvor lang tid som er angitt.

Hente et omdirigert anrop på telefonen

Systemansvarlig kan aktivere henting av anrop for telefonen din hvis du deler ansvar for samtalebehandling med kolleger. Med henting av anrop kan du svare på et anrop som ringer på telefonen til en kollega, ved å omdirigere anropet til din telefon. Du kan bruke funksjonene for henting av anrop for kolleger som er i samme anropsgruppe som deg (**GrAnrop**), som er i en annen gruppe (**G.GrAnr**), eller som er i en gruppe som er tilknyttet din gruppe (**A.GrAnr**).

Hvis du vil...	Må du gjøre følgende...
Svare på et anrop som ringer på en annen internlinje i anropsgruppen din	Trykk på GrAnrop for å koble til anropet. (Du må kanskje løfte av håndsettet for å trykke på GrAnrop .) Hvis systemansvarlig ikke har aktivert automatisk henting, ringer anropet på telefonen din når du trykker på GrAnrop . I så fall trykker du på Svar for å koble til anropet.
Svare på et anrop som ringer på en annen internlinje utenfor gruppen	Trykk på G.GrAnr . (Du må kanskje løfte av håndsettet for å trykke på G.GrAnr .) Angi koden for henting av gruppeanrop, som du får av systemansvarlig, for å koble til anropet. Hvis systemansvarlig ikke har aktivert automatisk henting, ringer anropet på telefonen din når du trykker på G.GrAnr og angir koden for henting av gruppeanrop. I så fall trykker du på Svar for å koble til anropet.
Svare på et anrop som ringer på et annet internt nummer i gruppen eller i en tilknyttet gruppe	Trykk på A.GrAnr for å koble til anropet. (Du må kanskje løfte av håndsettet for å trykke på A.GrAnr .) Hvis systemansvarlig ikke har aktivert automatisk henting, ringer anropet på telefonen din når du trykker på A.GrAnr . I så fall trykker du på Svar for å koble til anropet.

Tips

- Når du trykker på **GrAnrop** og **G.GrAnr**, kobles du til anropet som har ringt lengst.
- Med **A.GrAnr** kan systemansvarlig knytte flere anropsgrupper til gruppen din og gi prioritet til gruppene. Når du trykker på **A.GrAnr**, kobles du til det ringende anropet i anropsgruppen med høyest prioritet.
- Hvis du vil svare på anropet på et annet internt nummer enn primærlinjen, trykker du først på en tilgjengelig linjeknapp, og deretter trykker du på en funksjonstast for henting av anrop.

Bruke en delt linje

Systemansvarlig kan tilordne en delt telefonlinje til deg. En delt linje har vanligvis to hovedbruksområder:

- Én person bruker flere telefoner – Den delte linjen din er for eksempel tilordnet to telefoner. Et innkommende anrop til den delte linjen ringer på begge telefonene, og du kan svare på begge.
- Flere personer deler én linje – Hvis du for eksempel er én av flere personer som kan behandle innkommende anrop på den delte linjen, eller du er en leder som deler internt nummer med assistenten.

Forstå delte linjer

Ekstern bruk

Hvis du har en delt linje, kan det hende at du ser ikonet for ekstern bruk på telefonskjermen: . Dette ikonet angir at en kollega bruker den delte linjen. Du kan ringe og motta anrop som vanlig på en delt linje, til og med når ikonet for ekstern bruk vises.

Dele samtaleinformasjon og bryt inn-funksjonen

Med mindre en kollega som deler linje med deg, har aktivert Privat-funksjonen, kan du se informasjon på telefonskjermen om anrop som kollegaen foretar og mottar på den delte linjen. Denne informasjonen kan blant annet omfatte anroper-ID og samtalevarighet. På samme måte vil informasjon om samtaler du har, vises på din kollegas telefonskjerm.

Når samtaleinformasjonen er synlig på denne måten, kan du og kollegene legge dere til i samtaler på den delte linjen ved hjelp av BrytInn eller kBrytIn. Når du legger deg selv til i en samtale på en delt linje, sier vi at du *bryter inn* i samtalen. Hvis du vil ha mer informasjon om BrytInn-funksjonen, kan du se "Delta i en samtale på en delt linje" på side 33.

Privat-funksjon



Hvis du ikke vil at kolleger som deler linje med deg, skal kunne se informasjon om samtaler dine, kan du aktivere Privat-funksjonen. Dette forhindrer også kolleger i å bryte inn i samtaler dine. Se "Forhindre at andre viser eller bryter inn i en samtale på en delt linje" på side 34.

Maksimalt antall støttede samtaler på en delt linje

Det maksimale antallet anrop som en delt linje støtter, varierer fra telefon til telefon. Det kan derfor hende at du ikke får ringe fra den delte linjen selv om kollegaen din kan gjøre det. Det kan for eksempel hende at telefonen din støtter maksimalt fire anrop på en delt linje, mens telefonen til kollegaen din støtter fem anrop på samme linje. Hvis det er fire samtaler på linjen, er funksjonstasten **Ring** bare tilgjengelig for kollegaen din.

Delta i en samtale på en delt linje

Avhengig av hvordan telefonen din er konfigurert, kan du legge deg selv til i en pågående samtale på en delt linje ved hjelp av **BrytInn** eller **kBrytIn**. Vanligvis vil bare *én* av disse funksjonene være tilgjengelig for deg.

Hvis du vil...	Må du gjøre følgende...
Se om en kollega har en aktiv samtale på den delte linjen	Se på nummeret for delt linje. Når linjen er i bruk fra en annen telefon, lyser linjeknappen rødt  og ikonet for ekstern bruk vises:  . Hvis en kollega har aktivert Privat-funksjonen, er ikke funksjonstastene BrytInn og kBrytIn tilgjengelige, og du kan ikke bryte inn i samtalen. I så fall kan du ikke vise informasjon om den private samtalen på berøringsskjermen. Du kan likevel bruke den delte linjen til å foreta og motta nye anrop.
Vise gjeldende samtaler på den delte linjen	Trykk på den røde linjeknappen  for linjen med ekstern samtale. Alle samtaler som ikke er private, vises i området for samtaleaktivitet på berøringsskjermen.
Legge deg selv til i en samtale på en delt linje ved hjelp av funksjonstasten BrytInn	Merk en ekstern samtale på telefonskjermen, og trykk på BrytInn . (Det kan hende at du må trykke på funksjonstasten mer for å vise BrytInn .) De andre hører en pipetone som varsler at det er kommet til en ny person. Når du legger på, hører de andre et avkoblingssignal, og den opprinnelige samtalen fortsetter.
Legge deg selv til i en samtale på en delt linje ved hjelp av funksjonstasten kBrytIn	Merk en ekstern samtale på berøringsskjermen, og trykk på kBrytIn . (Det kan hende at du må trykke på funksjonstasten mer for å vise kBrytIn .) De andre hører en tone og et kort lydavbrudd, og samtaleinformasjonen endres på telefonskjermen. I motsetning til med BrytInn , konverteres samtalen til en standardkonferanse med kBrytInn , slik at du kan legge til nye konferansedeltakere i samtalen. (Se "Starte konferansesamtaler" på side 27 hvis du vil vite mer om konferansefunksjonene du kan bruke med kBrytIn .) Når du legger på, er samtalen fremdeles en konferansesamtale (så sant det er igjen minst tre deltakere).

Tips

- Funksjonstastene **BrytInn** og **kBrytIn** er ikke tilgjengelige for private anrop.
- Du kan ikke bryte inn i en kryptert samtale hvis telefonen du bruker, ikke er konfigurert for kryptering. Hvis du likevel prøver, hører du en rask opptattone. Se "Foreta og motta sikre anrop" på side 35.
- Hvis samtalen settes på vent, overføres eller gjøres om til en konferansesamtale, blir du koblet fra samtalen du koblet deg til ved hjelp av **BrytInn**.

Forhindre at andre viser eller bryter inn i en samtale på en delt linje

Hvis du deler en telefonlinje, kan du bruke Privat-funksjonen for å forhindre at andre som deler linjen, viser eller bryter inn i samtaler dine (ved å legge seg selv til i samtaler på den delte linjen ved hjelp av BrytInn eller kBrytIn).

Hvis du vil...	Må du gjøre følgende...
Forhindre at andre viser eller bryter inn i samtaler på en delt linje	Aktiver Privat-funksjonen ved å trykke på knappen merket Privat  . Når Privat-funksjonen er aktivert, vises dette ikonet ved siden av Privat-knappen  , og knappen lyser gult  .
Tillate at andre viser eller bryter inn i samtaler på en delt linje	Deaktiver Privat-funksjonen ved å trykke på knappen merket Privat  . Når Privat-funksjonen er deaktivert, vises dette ikonet ved siden av Privat-knappen  , og knappen er slukket  .

Tips

- Hvis Privat-funksjonen er aktivert på en telefon som deler linje med deg, kan du som vanlig foreta og motta anrop ved hjelp av den delte linjen. Du kan imidlertid ikke legge deg til i eksisterende samtaler på den delte linjen, og funksjonstastene for innbryting vil ikke være tilgjengelige.
- Privat-funksjonen gjelder alle delte linjer på telefonen. Hvis du har flere delte linjer og Privat-funksjonen er aktivert på telefonen, kan ikke kollegene dine vise eller bryte inn i samtaler på dine delte linjer.

Spore mistenkelige anrop

Hvis du mottar mistenkelige eller useriøse anrop, kan systemansvarlig legge til funksjonen for identifikasjon av useriøse anrop (MANrID) på telefonen din. Med denne funksjonen kan du merke en aktiv samtale som mistenkelig. Det utløses en rekke automatiske sporingsmeldinger og varselmeldinger.



Hvis du vil...	Må du gjøre følgende...
Melde fra til systemansvarlig om et mistenkelig eller forstyrrende anrop	Trykk på MANrID . Du hører en spesialtone, og en melding om at ID for useriøse samtaler ble funnet, vises på telefonen. Samtalen er aktiv helt til du avslutter den.

Foreta og motta sikre anrop

Det kan hende at telefonen din støtter sikre anrop, avhengig av hvordan systemansvarlig har konfigurert telefonsystemet.

Telefonen støtter følgende samtale typer:

- *Godkjent* samtale – Identiteten til alle telefonene som deltar i samtalen, er bekreftet.
- *Kryptert* samtale – Telefonen mottar og overfører kryptert lyd (det du sier) innenfor Cisco IP-nettverket. Krypterte samtaler er også godkjente.
- *Ikke sikker* samtale – Minst én av telefonene, eller selve tilkoblingen, støtter ikke disse sikkerhetsfunksjonene, eller telefonene kan ikke bekreftes.

Hvis du vil...	Må du gjøre følgende...
Kontrollere sikkerhetsnivået for en samtale	Se etter et sikkerhetsikon oppe i høyre hjørne i området for samtaleaktivitet, ved siden av tidsmåleren for samtalevarighet:  Godkjent samtale  Kryptert samtale Ingen av sikkerhetsikonene vises hvis samtalen ikke er sikker.
Finne ut om du kan foreta sikre anrop i organisasjonen din	Kontakt systemansvarlig.







Merk Handlinger og begrensninger påvirker hvordan sikkerhetsfunksjonene fungerer på telefonen. Kontakt systemansvarlig hvis du ønsker mer informasjon.

Prioritere viktige anrop

I noen miljøer, for eksempel på militære kontorer eller regjeringskontorer, kan det hende at du må foreta eller motta hasteanrop og andre viktige anrop. Hvis du trenger denne spesialfunksjonen for samtalebehandling, kan systemansvarlig legge til funksjonen for prioritetsnivå og rang (MLPP, Multilevel Precedence and Preemption) på telefonen din.

Vær oppmerksom på disse termene:

- *Prioritet* betyr prioriteten som er tilknyttet en samtale.
- *Rang* er prosessen med å avslutte en eksisterende samtale med lav prioritet samtidig som en samtale med høy prioritet godkjennes.







Hvis du...	Må du gjøre følgende...
Vil velge et prioritetsnivå for et utgående anrop	Kontakt systemansvarlig for å få en liste over prioritetsnumrene for anropene.
Vil foreta et prioritetsanrop	Tast MLPP-tilgangsnummeret (som du får av systemansvarlig) før telefonnummeret.
Hører en spesiell ringetone (raskere en vanlig) eller en spesiell tone for samtale venter	Du mottar et prioritetsanrop. Et MLPP-ikon på telefonskjermen angir prioritetsnivået for anropet.
Vil vise prioritetsnivå for et anrop	Se etter et MLPP-ikon på telefonskjermen: <ul style="list-style-type: none"> Prioritert anrop Anrop med middels prioritet Anrop med høy prioritet Anrop med høyest prioritet eller overstyring Anrop med høy prioritet vises øverst på anropslisten. Hvis du ikke ser et MLPP-ikon, er prioritetsnivået for anropet normalt (rutine).
Vil motta anrop med høyere prioritet	Svar på anropet som normalt. Hvis det er nødvendig, må du avslutte aktive samtaler først.
Hører en jevn tone som avbryter anropet	Du eller den andre personen mottar et anrop som har forrang over gjeldende samtale. Legg på med det samme for å godta anropet med høyere prioritet.

Tips

- Når du foretar eller mottar et MLPP-aktivert anrop, hører du en spesiell ringetone og tone for samtale venter som er annerledes enn standardringetonene.
- Hvis du angir et ugyldig MLPP-tilgangsnummer, vil en talemelding varsle deg om feilen.

Bruke håndsettet, hodetelefonene og høyttaleren

I tabellen nedenfor ser du hvordan du kan bruke disse enhetene.

Hvis du vil...	Må du gjøre følgende...
Bruke håndsettet	Løft det for å bruke det, og legg det på for å avslutte.
Bruke hodetelefoner	Trykk på  for å veksle mellom hodetelefonmodus på og av. (Se "Bruke autosvar med hodetelefoner eller høyttaler" på side 38 for å lese om unntak ved bruk av autosvarfunksjonen.) Du kan bruke hodetelefonene sammen med alle kontrollene på telefonen, inkludert  og  . Se "Skaffe hodetelefoner" på side 38 for å få informasjon om kjøp av hodetelefoner.
Bruke høyttaleren	Trykk på  for å veksle mellom høyttalermodus på og av. Mange av handlingene du kan gjøre for å ringe et nummer eller svare på et anrop starter automatisk høyttalermodusen, så lenge håndsettet er i holderen og  ikke lyser.
Veksle til hodetelefon eller høyttaler (fra håndsettet) under en samtale	Trykk på  eller  , og legg deretter på.
Veksle til håndsettet (fra høyttaleren eller hodetelefonene) under en samtale	Løft opp håndsettet (uten å trykke på noen knapper).

Tips





- Se "Koble til telefonen" på side 6 for å finne hodetelefonporten.
- Se "Grunnleggende samtalebehandling" på side 19 for å få detaljerte instruksjoner om hvordan du bruker håndsettet, hodetelefonene og høyttaleren for å foreta, besvare, avslutte og på annen måte behandle anrop.

Skaffe hodetelefoner

Telefonen støtter hodetelefonplugger med fire eller seks ledere. Hvis du vil vite mer om kjøp av hodetelefoner, kan du se "Informasjon om hodetelefoner" på side 8 og gå til følgende URL: <http://vxicorp.com/cisco>

Bruke autosvar med hodetelefoner eller høyttaler

Du kan bruke autosvar hvis du mottar mange anrop eller behandler anrop på vegne av andre. Systemansvarlig konfigurerer autosvar slik at det kan brukes med høyttalerne eller hodetelefonene. Se tabellen nedenfor hvis du vil vite mer.

Hvis du vil...	Må du gjøre følgende...
Bruke autosvar med hodetelefoner	<p>La hodetelefonmodusen være aktiv (det vil si at  lyser) selv om du ikke er i en samtale. For å holde hodetelefonmodusen aktiv trykker du på LeggPå for å legge på (i stedet for å trykke på  for å avslutte samtalen), og på NyttAnr eller Ring når du skal ringe ut.</p> <p>Hvis telefonen er konfigurert til å bruke autosvarfunksjonen i hodetelefonmodus, besvares anropene automatisk bare hvis  lyser. Hvis ikke, ringer telefonen som vanlig, og du må svare manuelt.</p>
Bruke autosvar med høyttaleren	<p>La håndsettet ligge i holderen og hodetelefonmodusen være deaktivert (det vil si at  ikke lyser).</p> <p>Hvis telefonen er konfigurert til å bruke autosvar i høyttalermodus, besvares anropene automatisk ved hjelp av høyttaleren bare når punktene ovenfor følges. Hvis ikke, ringer telefonen som vanlig, og du må svare manuelt.</p>



Tilpasse telefoninnstillinger

Du kan tilpasse Cisco IP-telefonen ved å justere innstillingene, slik det er beskrevet i tabellene nedenfor. Husk på følgende når du leser denne informasjonen:

- De fleste innstillingene er tilgjengelige på telefonen, men noen er bare tilgjengelige via Web-sidene for brukeralternativer. Hvis du vil ha mer informasjon, se "Logge på Web-sidene for brukeralternativer" på side 44.
- Hvis du ikke kan bruke , kan systemansvarlig ha deaktivert denne knappen på telefonen. Kontakt systemansvarlig hvis du ønsker mer informasjon.

Justere volumet

Tabellen nedenfor beskriver hvordan du kan justere og lagre volumnivåer på telefonen.

Hvis du vil...	Må du gjøre følgende...
Justere samtalevolumet	Trykk på  under en samtale eller når du hører summetonen. Du kan trykke på Lagre for å lagre denne voluminnstillingen til senere anrop. Vær oppmerksom på at du må justere innstillingene for håndsettet, høyttaleren og hodetelefonene hver for seg.
Justere ringetonevolumet	Trykk på  når håndsettet er i holderen, og knappene for hodetelefonene og høyttaleren er av. Det nye ringevolumet lagres automatisk.

Tilpasse ringetoner og meldingsindikatorer





Du kan tilpasse hvordan telefonen varsler et innkommende anrop eller en ny talepostmelding for hver av linjene. Tilpassede ringetoner og andre indikatorer kan hjelpe deg med å skille mellom de forskjellige linjene. Du kan for eksempel velge korte pipelyder for å varsle et innkommende anrop på linje 1, og en trommevirvel for å varsle et innkommende anrop på linje 2.

Hvis du vil...	Må du gjøre følgende...
Endre ringetone	Velg  > Brukerinnstillinger > Ringetoner . Velg en telefonlinje eller standard ringeinnstilling. Deretter velger du en ringetone for å høre hvordan den lyder. Når du har funnet en aktuell ringetone, trykker du på Velg og Lagre . Trykk på Avbryt for å tilbakestille til den tidligere lagrede innstillingen. Trykk på Standard for å bruke standard ringeinnstilling på en valgt telefonlinje.

Hvis du vil...	Må du gjøre følgende...
Endre ringemønster (bare blinking, ring én gang, bare piping og så videre)	Logg på Web-sidene for brukeralternativer, velg enheten og velg deretter Endre ringeinnstillingene for telefonen på hovedmenyen. Legg merke til at systemansvarlig kanskje må aktivere dette alternativet.
Endre innstillingen for talepostlampen på håndsettet	Logg på Web-sidene for brukeralternativer, velg enheten og velg deretter Endre innstillinger for Melding venter-lampen for telefonen på hovedmenyen. Vanligvis vil standardinnstillingene for systemet be telefonen om "alltid å lyse" når du mottar en ny talepostmelding.

Tilpasse berøringsskjermen

Du kan justere berøringsskjermen slik at den passer til dine behov. Se tabellen nedenfor.

Hvis du vil...	Må du gjøre følgende...
Endre lysstyrken på berøringsskjermen	Velg  > Brukerinnstillinger > Lysstyrke . Trykk på Opp , Ned eller  for å foreta justeringer. Trykk deretter på Lagre . Trykk på Avbryt for å tilbakestille til den tidligere lagrede innstillingen.
Justere berøringsskjermen for å tilpasse visningsvinkelen	Velg  > Brukerinnstillinger > Visningsvinkel . Trykk på Opp , Ned eller  for å foreta justeringer. Trykk deretter på Lagre . Trykk på Avbryt for å tilbakestille til den tidligere lagrede innstillingen.
Endre bakgrunnsbilde	Velg  > Brukerinnstillinger > Bakgrunnsbilder . Bruk berøringsskjermen eller navigeringsknappen til å vise tilgjengelige bilder. Trykk på Velg for å velge et bilde. Trykk på Forhåndsvisning hvis du vil se hvordan bakgrunnen vil se ut, og på Avslutt for å gå tilbake til valgmenyen. Trykk på Lagre for å gå tilbake til bildet, eller trykk på Avbryt for å gå tilbake til den forrige lagrede innstillingen.
Endre språket på berøringsskjermen	Logg på Web-sidene for brukeralternativer, velg enhet og velg deretter Endre språk... på hovedmenyen.

Angi kortnummerknapper

Med kortnummerknappene kan du trykke på en knapp eller angi et indeksnummer for å ringe ut.

Du kan angi bruk av kortnumre på to måter:

- Kortnummer med knapp – Du kan tilordne et kortnummer til alle tilgjengelige programmerbare knapper som ikke allerede er konfigurert som knapper for linje, funksjon eller tjeneste.
- Kortnummer med indeksnummer – Når du bruker funksjonen for forenklet oppringing, kan du angi et tilordnet indeksnummer (1 til 99) i stedet for å ringe hele telefonnummeret.

Du kan konfigurere begge typene kortnummer fra Web-sidene for brukeralternativer, som beskrevet i tabellen nedenfor. (Se "Logge på Web-sidene for brukeralternativer" på side 44 hvis du vil ha mer informasjon om sidene for brukeralternativer.)

Hvis du vil...	Må du gjøre følgende...
Legge til kortnumre på telefonknapper	<p>Logg på Web-sidene for brukeralternativer, velg enhet og velg deretter Legg til / oppdater kortnumre på hovedmenyen.</p> <p>I delen Kortnummerinnstillinger på telefonen angir du et telefonnummer og en tekst for hver ledige kortnummerknapp. Angi nummeret på samme måte som om du skulle ringe fra kontortelefonen. Ta med en eventuell tilgangskode, for eksempel 9, eller om nødvendig retningsnummeret.</p> <p>Teksten du angir, vises ved siden av kortnummerknappen på berøringsskjermen.</p>
Legge til kortnumre for forenklet oppringing	<p>Logg på Web-sidene for brukeralternativer, velg enhet og velg deretter Legg til / oppdater kortnumre på hovedmenyen.</p> <p>I delen Kortnummerinnstillinger er ikke tilknyttet en telefontast angir du et telefonnummer og en tekst for hver tilgjengelige kortnummerknapp. Angi nummeret på samme måte som om du skulle ringe fra kontortelefonen. Ta med en eventuell tilgangskode, for eksempel 9, eller om nødvendig retningsnummeret.</p>
Fjerne et kortnummer	Slett telefonnummeret og teksten fra en av Web-sidene for kortnummer.

Tips

- Hvis du vil vite mer om oppringing med en av disse metodene, se "Foreta anrop" på side 19.
- Systemansvarlig kan tilordne kortnumre til telefonen din og begrense antall kortnumre du kan konfigurere.



Bruke talemeldinger, anropslogger og kataloger

Denne delen beskriver hvordan du kan bruke funksjonsknappene til å få tilgang til talemeldinger, anropslogger og kataloger.

Få tilgang til talemeldinger



Bedriften din bestemmer hvilken talemeldingstjeneste telefonsystemet skal bruke. Du får de mest nøyaktige og detaljerte opplysningene om denne tjenesten ved å se i dokumentasjonen som fulgte med tjenesten.

I tabellen nedenfor finner du en generell oversikt over funksjonene i talemeldingstjenesten.

Hvis du vil...	Må du gjøre følgende...
Konfigurere og tilpasse talemeldingstjenesten	Trykk på  og følg taleinstruksjonene. Hvis en meny vises på berøringsskjermen, velger du det aktuelle menyelementet.
Sjekke om du har fått en ny talemelding	Se etter følgende på telefonen: <ul style="list-style-type: none">• Et rødt lys på håndsettet. (Dette kan variere. Se "Tilpasse ringetoner og meldingsindikatorer" på side 39.)• Et blinkende konvoluttikon  og en tekstmelding på berøringsskjermen.
Høre på talemeldingene eller åpne talemeldingsmenyen	Trykk på  . Avhengig av talemeldingstjenesten din vil dette enten føre til at meldingstjenesten ringes opp automatisk eller at det åpnes en meny på berøringsskjermen.
Sende et anrop til talemeldingssystemet	Trykk på UmOmdir . UmOmdir-funksjonen overfører automatisk anropet (både ringende anrop og anrop som er satt på vent) til talemeldingssystemet. Anropere hører talemeldingshilsenen, og kan legge igjen en beskjed.

Bruke anropslogger og kataloger

Telefonen viser logger av alle ubesvarte anrop, oppringte numre og mottatte anrop. Du kan bruke katalogknappen til å få tilgang til disse postene. Du kan også få tilgang til en telefonbok (hvis det finnes).

Hvis du vil...	Må du gjøre følgende...
Vise anropsloggene	Velg  > Ubesvarte anrop, Oppringte numre eller Mottatte anrop . Hver logg kan inneholde opptil 100 poster.
Ring fra en anropslogg	Velg en oppføring og ta av håndsettet. Hvis du vil redigere nummeret som vises i posten (for eksempel for å legge til eller fjerne et retningsnummer), trykker du på Rediger etterfulgt av << eller >> for å slette sifre eller flytte markøren. Hvis du vil ringe fra en anropslogg mens du er i en aktiv samtale, blir du til en anropspost og trykker på Ring . Deretter velger du et menyelement for å behandle den opprinnelige samtalen: <ul style="list-style-type: none"> • Vent – Setter den første samtalen på vent og ringer den andre. • Overfør – Overfører den første samtalen til den andre og kobler deg fra samtalen. (Trykk på Overfør en gang til etter oppringingen for å fullføre handlingen.) • Konferanse – Oppretter en konferansesamtale med alle personene, inkludert deg. (Trykk på Konf etter oppringingen for å fullføre handlingen.) • Avslutte samtale – Kobler fra den første samtalen og ringer den andre.
Slette anropsloggene	Trykk på  , og deretter på Fjern . Ubesvarte anrop, oppringte numre og mottatte anrop slettes.
Ring fra en telefonbok	Velg  > Telefonbok (navnet kan variere). Søk etter en oppføring ved å skrive bokstaver med tastaturet. (Du kan søke ved å bruke deler av et navn.) Hvis du vil ringe fra en oppføring, trykker du på den eller blir frem til den og tar av håndsettet. Hvis du vil ringe fra en katalog mens du er i en aktiv samtale, blir du til en oppføring og trykker på Ring . Deretter velger du et menyelement for å behandle den opprinnelige samtalen: <ul style="list-style-type: none"> • Vent – Setter den første samtalen på vent og ringer den andre. • Overfør – Overfører den første samtalen til den andre og kobler deg ut fra samtalen. (Trykk på Overfør en gang til etter oppringingen for å fullføre handlingen.) • Konferanse – Oppretter en konferansesamtale med alle personene, inkludert deg. (Trykk på Konf etter oppringingen for å fullføre handlingen.) • Avslutte samtale – Kobler fra den første samtalen og ringer den andre.



Merk Hvis nettverket bryter sammen eller tilbakestilles, kan du miste informasjonen i anropsloggene.

Åpne Web-sidene for brukeralternativer

Siden Cisco IP-telefonen er en nettverksenhet, kan den utveksle informasjon med andre nettverksenheter i bedriften din, blant annet datamaskinen og Web-baserte tjenester som er tilgjengelige via en Web-leser på datamaskinen.

Du kan opprette telefontjenester og kontrollere innstillinger og funksjoner fra datamaskinen ved hjelp av Cisco CallManagers Web-sider for brukeralternativer. Når du har konfigurert funksjoner og tjenester på Web-sidene, får du tilgang til dem på telefonen.

Du kan for eksempel angi kortnummerknapper fra Web-sidene, og deretter bruke dem på telefonen.

I dette avsnittet finner du beskrivelser av hvordan du får tilgang til Web-sidene for brukeralternativer, og hvordan du kan abonnere på telefontjenester. Du finner mer informasjon om funksjonene du kan konfigurere, og telefontjenestene du kan abonnere på, i *Tilpasse Cisco IP-telefonen på Internett* på følgende URL: http://www.cisco.com/univercd/cc/td/doc/product/voice/c_ipphon/index.htm

Logge på Web-sidene for brukeralternativer

Fremgangsmåte

- Trinn 1** Få en URL for brukeralternativene, en bruker-ID og et standardpassord fra systemansvarlig.
- Trinn 2** Åpne en Web-leser på datamaskinen, angi URLen (som du får av systemansvarlig) og logg på.
- Trinn 3** På den generelle menyen velger du enhetstype (telefonmodell) fra rullegardinlisten Velg en enhet. Når du har valgt enhet, vises det en kontekstavhengig meny med aktuelle alternativer for enhetstypen.
-

Tips for navigering på sidene for brukeralternativer

- Velg enheten fra menysiden for å vise alle alternativene.
- Klikk på **Oppdater** for å bruke og lagre endringene.
- Klikk på **Tilbake til menyen** for å gå tilbake til den kontekstavhengige menyen.
- Klikk på **Logg av** for å gå ut av brukersidene.



Abonnere på telefontjenester

Hvis du vil bruke abonnements tjenester på telefonen, må du abonnere på dem ved å bruke datamaskinen til å få tilgang til Web-sidene for brukeralternativer. (Se "Logge på Web-sidene for brukeralternativer" på side 44 hvis du trenger hjelp til å logge på.)

Telefontjenestene kan omfatte

- Web-basert informasjon, for eksempel aksjekurser, kinoprogram og værmeldinger
- Nettverksdata, for eksempel bedriftskalendere og søkbare kategorier
- Telefonfunksjoner, for eksempel mine kortnumre og en privat adresseliste

Du finner mer informasjon i tabellen nedenfor.

Hvis du vil...	Må du gjøre følgende etter at du har logget på og valgt enhetstype...
Abonnere på en tjeneste	På hovedmenyen velger du Konfigurer Ciscos IP-telefontjenester . Velg en tjeneste fra rullegardinlisten Tilgjengelige tjenester, og klikk på Fortsett . Angi eventuelle andre opplysninger det bes om (for eksempel postnummer eller PIN-kode), og klikk på Abonner .
Endre eller avslutte abonnemeter	På hovedmenyen velger du Konfigurer Ciscos IP-telefontjenester . Klikk på en tjeneste under Dine aktive abonnemeter. Klikk på Oppdater når du har gjort endringene, eller klikk på Stopp abonnemeter .
Legge til en tjeneste på en programmerbar knapp 	Når du abonnerer på en tjeneste, kan du velge Legg til / oppdater tjeneste-URL-knappene på hovedmenyen. For hver tilgjengelige knapp kan du velge en tjeneste fra rullegardinmenyen og skrive en beskrivelse. Klikk på Oppdater når du har gjort endringene. Systemansvarlig bestemmer hvor mange programmerbare knapper som er tilgjengelige for tjenester, og kan tilordne tjenesteknapper til telefonen.
Få tilgang til en tjeneste på telefonen	Trykk på  på telefonen. Alternativt kan du hvis du har lagt til en tjeneste på en programmerbar knapp  , trykke på knappen.
Lære hvordan du bruker telefontjenester	Se <i>Tilpass Cisco IP-telefonen på Internett</i> : http://www.cisco.com/univercd/cc/td/doc/product/voice/c_ipphon/index.htm

Forstå ekstra konfigurasjonsalternativer

Systemansvarlig kan konfigurere telefonen til å bruke bestemte knapp- og funksjonstastmaler sammen med spesialtjenestene og -funksjonene, hvis du ønsker det. I tabellen nedenfor finner du en oversikt over noen konfigurasjonsalternativer du kan ta opp med systemansvarlig, avhengig av behov og arbeidsmiljø.





Merk Du finner telefonhåndbøker og andre dokumenter som er oppført i denne tabellen, på følgende URL:
http://www.cisco.com/univercd/cc/td/doc/product/voice/c_ipphon/index.htm

Hvis du vil...	Må du gjøre følgende...	Hvis du vil ha mer informasjon...
Behandle flere anrop på telefonlinjen	Be systemansvarlig konfigurere linjen slik at den støtter flere samtaler.	Kontakt systemansvarlig eller telefonstøtten.
Ha mer enn én telefonlinje	Be systemansvarlig om å konfigurere ett eller flere nye katalognumre for deg.	Kontakt systemansvarlig eller telefonstøtten.
Ha flere kortnummerknapper	Først må du kontrollere at du bruker alle de tilgjengelige kortnummerknappene. Hvis du trenger flere kortnummerknapper, kan du prøve forenklet oppringing eller abonnere på kortnummertjenesten. Et annet alternativ er å koble utvidelsesmodulen for Cisco IP-telefon 7914 til telefonen.	Se <ul style="list-style-type: none">• "Angi kortnummerknapper" på side 40• "Abonnere på telefontjenester" på side 45• <i>Cisco IP Phone 7914 Expansion Module Phone Guide</i>
Arbeide med (eller som) administrativt personale	Du kan bruke følgende: <ul style="list-style-type: none">• Cisco IP Manager Assistant-tjenesten• En delt linje	Se <ul style="list-style-type: none">• "Bruke en delt linje" på side 32• <i>Brukerhåndbok for Cisco IP Manager Assistant</i>
Bruke ett internnummer for flere telefoner	Be om en delt linje. Med en delt linje kan du for eksempel bruke samme internnummer for to kontortelefoner.	Se "Bruke en delt linje" på side 32.

Hvis du vil...	Må du gjøre følgende...	Hvis du vil ha mer informasjon...
Dele telefoner eller kontor med kolleger	Du kan bruke følgende: <ul style="list-style-type: none"> • Samtaleparkering for å lagre og hente samtaler uten å bruke overføringsfunksjonen • Henting av anrop for å besvare anrop som ringer på en annen telefon • En delt linje for å vise eller delta i samtaler med kolleger • Ciscos tjeneste for mobilt internummer for å bruke telefonnummeret og brukerprofilen på en Cisco IP-telefon 	Spør systemansvarlig om disse funksjonene og se <ul style="list-style-type: none"> • "Avansert samtalebehandling" på side 30 • "Bruke en delt linje" på side 32 • Avsnittet om tjenesten for mobilt internummer i dokumentet <i>Tilpasse Cisco IP-telefonen på Internett</i>
Svare på anrop ofte, eller behandle anrop på vegne av andre	Be systemansvarlig om å konfigurere autosvarfunksjonen for telefonen.	Se "Bruke autosvar med hodetelefoner eller høyttaler" på side 38.
Opprette videosamtaler	Du kan for eksempel bruke Cisco VT Advantage, som lar deg opprette videosamtaler ved hjelp av Cisco IP-telefonen, PCen og et eksternt videokamera.	Kontakt systemansvarlig for å få ytterligere hjelp, og se <i>Cisco VT Advantage Quick Start Guide</i> og <i>User Guide</i> .
Bruke telefonnummeret og innstillingene på en delt Cisco IP-telefon	Spør systemansvarlig om Ciscos tjeneste for mobilt internummer.	Avsnittet om tjenesten for mobilt internummer i dokumentet <i>Tilpasse Cisco IP-telefonen på Internett</i> .

Feilsøke telefonen

I denne delen får du vite hvordan du finner frem til informasjon om Cisco IP-telefonen og telefonanrop, for å gjøre det enklere for systemansvarlig eller en tekniker å finne årsaken til problemer med telefonen.

Hvis du blir bedt om å...	Må du gjøre følgende...
Hente nettverks-konfigurasjonsdata	Velg  > Nettverkskonfigurasjon og nettverkskonfigurasjonselementet du vil vise.
Hente statusdata	Velg  > Status og statusselementet du vil vise.
Hente informasjon om telefonmodell	Velg  > Modellinformasjon .



Merk

Hvis du ikke kan bruke , kan systemansvarlig ha deaktivert denne knappen på telefonen. Kontakt systemansvarlig hvis du ønsker mer informasjon.

Bruke kvalitetsrapportverktøyet

Systemansvarlig kan konfigurere Cisco IP-telefonen midlertidig med kvalitetsrapportverktøyet (QRT) for å feilsøke problemer med telefonen. Hvis QRT er aktivert for telefonen, kan du bruke funksjonstasten **QRT** til å sende informasjon om problemer med telefonsamtaler til systemansvarlig. (Det kan hende du må trykke på funksjonsknappen **mer** for å vise **QRT**.)

Avhengig av hvordan systemansvarlig har konfigurert kvalitetsrapportverktøyet for telefonen, kan du bruke funksjonstasten **QRT** til følgende:

- Gi umiddelbar beskjed om et lydproblem på en aktiv samtale
- Velge et generelt problem på en liste over kategorier, og velge årsakskoder

Vilkår for Ciscos begrensede ettårige maskinvaregaranti

Spesielle vilkår gjelder for maskinvaregarantien og de forskjellige tjenestene du kan benytte i løpet av garantitiden. Den formelle garantiavtalen, inkludert garantiene og lisensavtalene som gjelder for Cisco-programvaren, er tilgjengelig på Cisco.com. Følg denne fremgangsmåten for å få tilgang til og laste ned *Ciscos informasjonspakke* og dine garanti- og lisensavtaler fra Cisco.com.

1. Åpne Web-leseren og gå til denne URLen:

http://www.cisco.com/univercd/cc/td/doc/es_inpck/cetrans.htm

Siden for garantier og lisensavtaler vises.

2. Hvis du vil lese *Ciscos informasjonspakke*, følger du fremgangsmåten nedenfor:

- a. Klikk i feltet for **informasjonspakkenummer**, og kontroller at det er merket av for delenummeret 78-5235-03A0.
- b. Velg ønsket språk for dokumentet.
- c. Klikk på **Go**.
- d. Siden for Ciscos begrensede garanti og programvarelisens fra informasjonspakken vises.
- e. Les dokumentet i elektronisk format, eller klikk på **PDF**-ikonet for å laste ned og skrive ut dokumentet i Adobe PDF-format (Portable Document Format).



Merk

Du må ha Adobe Acrobat Reader installert for å kunne vise og skrive ut PDF-filer. Du kan laste ned leseren fra Adobes Web-område: <http://www.adobe.com>

3. Hvis du vil lese oversatt og lokalisert garantiinformasjon om produktet, kan du følge denne fremgangsmåten:

- a. Skriv inn dette varenummeret i feltet for nummer på garantidokumentet:
78-10747-01C0
- b. Velg ønsket språk for dokumentet.
- c. Klikk på **Go**.
Ciscos garantiside vises.
- d. Les dokumentet i elektronisk format, eller klikk på **PDF**-ikonet for å laste ned og skrive ut dokumentet i Adobe PDF-format (Portable Document Format).

Du kan også gå til Ciscos Web-område for service og støtte hvis du trenger hjelp:

http://www.cisco.com/public/Support_root.shtml.

Garantivarighet for maskinvare

Ett (1) år

Utskiftings-, reparasjons- og tilbakebetalingsregler for maskinvare

Cisco eller et av selskapets servicesentre vil sette i verk rimelige tiltak fra et forretningsmessig synspunkt for å sende en utskiftingsdel innen ti (10) arbeidsdager etter forespørselen om godkjenning av materiellreturnering (RMA, Return Materials Authorization) er mottatt. Faktisk leveringstid kan variere, avhengig av hvor kunden befinner seg.

Cisco forbeholder seg retten til utelukkende å refundere innkjøpsprisen som svar på et eventuelt garantikrav.

Skaffe et nummer for materiellreturnering (RMA)

Kontakt firmaet du kjøpte produktet fra. Hvis du kjøpte produktet direkte fra Cisco, må du kontakte din salgs- eller servicerepresentant for Cisco.

Fyll ut informasjonen nedenfor, og ta vare på den til senere referanse.

Firmaet produktet ble kjøpt fra	
Firmaets telefonnummer	
Produktets modellnummer	
Produktets serienummer	
Nummer på vedlikeholdskontrakt	



Stikkordregister

A

adresseliste

abonnere på **45**

ringe fra **21**

advarsler, sikkerhet **3**

anropslogger

ringe fra **19**

slette **43**

vise og ringe fra **43**

Automatisk oppringing **19**

Autosvar **38**

avslutte samtaler, alternativer for **23**

B

berøringsskjerm

deaktivere/aktivere **2**

endre språk **40**

funksjoner på **12**

justere kontrast **40**

rengjøre **2**

vekke **2**

velge elementer **2, 16**

bryt inn

bruke **33**

og delte linjer **32**

og Privat-funksjon **34**

C

Cisco IP-telefon

beskrivelse av **9**

bilde av **9**

dokumentasjon for **2**

elektronisk hjelp for **17**

feste håndsettholderen **7**

funksjonskonfigurasjon for **18, 46**

justere høyden på **7**

koble til **6**

registrering **7**

Web-baserte tjenester for **44**

D

delt linjer

beskrivelse av **32**

maksimalt antall samtaler på **32**

med innbryting **33**

med Privat-funksjon **34**

og ikon for ekstern bruk **32**

dempeknappen **11**

demping, bruke **24**

dokumentasjon, få tilgang til **2**

E

ekstern bruk for delte linjer **32**

elektronisk hjelp, bruke **17**

F

feilsøking **48**

flere samtaler, behandle **15**

forenklet oppringing **40**

foreta anrop, alternativer for **19**

fot

justere **7**

knapp for **10**

funksjoner, tilgjengelighet for **18, 46**

funksjonskategorier **12**

funksjonsknapper

hjelp **11**

innstillinger **11**

kataloger **11**

meldinger **11**

tjenester **11**

funksjonsmenyer **16**

funksjonstaster

beskrivelse av **11**

tekster for **12**

G

gjenoppta, bruke **24**

gjenta **19**

godkjente samtaler **35**

H

henting av anrop **31**

henting av gruppeanrop **31**

hjelp, bruke **17**

hjelpeknappen **11**

hodetelefoner

foreta anrop med **21**

knapp for **11**

legge på med **23**

modus **37**

svare på anrop med **22**

volum **39**

hodetelefonytelse, generelt **8**

hurtigoppringing, tjeneste

abonnere på **45**

ringe med **21**

høytaler

foreta anrop med **19**

knapp for **11**

legge på med **23**

modus **37**

svare på anrop med **22**

volum **39**

håndsett

bruke **37**

feste i holderen **7**

lampe **11**

volum **39**

håndsett av

beskrivelse av **14**

ringe **19**

håndsett på

beskrivelse av **14**

ringe **19**

I

Identifikasjon av userløse anrop (MAnrID),
bruke **34**

ikoner, for anropsstater **14**

innstillinger, tilpasse **39**

innstillingsknappen **11**

installere, Cisco IP-telefon **6**

internnumre, vise **12**

K

katalog

bruke telefonen **20, 43**

ringe fra en Web-side med **21**

katalogknappen **11**

kBrytIn, se bryt inn

knapper, finne **9**

konferansesamtaler

Møterom **27, 29**

standard **27, 28**

kortnummer

bruke **20**

knapper for **10**

konfigurere **40**

tekster **12**

krypterte samtaler **35**

L

legge på, alternativer for **23**

linjeknapper **10**

linjer

beskrivelse av **13**

vise **12**

lydproblemer **48**

M

meldinger

høre på **42**

indikator for **40, 42**

meldingsknapp **11**

menyer, bruke **16**

mistenkelige anrop, spore **34**

MLPP, bruke **36**

mottatte anrop, oppføringer med **43**

Møteromskonferanser **27, 29**

N

navigeringsknappen **11**

nettverkskonfigurasjonsdata, finne **48**

O

oppringte numre, oppføringer med **43**

overføre, alternativer for **25**

P

parkering av samtaler **30**

pre-ringe **14, 19**

prioritere anrop **36**

Privat-funksjon
 bruke **34**
 og delte linjer **32**
programmerbare knapper
 beskrivelse av **10**
 tekster for **12**

Q

QRT, bruke **48**

R

ringe, alternativer for **19**
ringetone
 indikator for **11**
 tilpasse **39**
 volum **39**

S

samtale venter **23**
samtaleaktivitet, vise området for **12**
samtalebehandling, avansert **30**
samtalebehandling, grunnleggende **19**
samtaler
 avslutte **23**
 behandle flere **15**
 demping **24**
 flere personer på **27**
 foreta **19**

ikoner for **14**
konferansefunksjoner for **27**
lagre og hente **30**
maksimalt per linje **13, 32**
omdirigere mens det ringer **23, 31**
overføre **25**
parkere **30**
prioritere **36**
rapportere problemer med **48**
sammenlignet med linjer **13**
sette på vent og gjenoppta **24**
sikre **35**
svare på **22**
velge **15**
viderekobling **26**
vise **12, 15**
sikkerhetsadvarsler **3**
sikre anrop **35**
skjermknapp **2, 11**
statusdata, finne **48**
statuslinje, vise **12**
svare på anrop **22**

T

talemeldingsindikator **42**
talemeldingstjeneste **42**
TAPS **7**
tastatur
 beskrivelse av **11**
 skrive tekst med **17**
TbkRing **21**
tekst, skrive på telefonen **17**

telefonkatalog
 bruke telefonen **20**
 ringe fra en Web-side med **21**
telefonkategori **12**
telefonlinjer
 beskrivelse av **13**
 knapper for **10**
 vise **12**
tjenesteknappen **11**
tjenester, abonnere på **45**

U

ubesvarte anrop, oppføringer med **43**

V

veksle mellom samtaler **15**
velge samtaler **15**
vent
 bruke **24**
 og overføre **25**
 og veksle mellom samtaler **15**
viderekoble anrop **26**
viderekobling av anrop, alternativer for **26**
volum, justere **39**
volumknappen **11**

W

WebDialer **21**
Web-sider for brukeralternativer
 og telefontjenester **45**
 åpne **44**

**Hovedkontor**

Cisco Systems, Inc.
170 West Tasman Drive
San Jose, CA 95134-1706
USA

www.cisco.com
Tlf: +1 408 526-4000
+1 800 553-NETS (6387)
Faks: +1 408 526-4100

Hovedkontor i Europa

Cisco Systems International BV
Haarlerbergpark
Haarlerbergweg 13-19
1101 CH Amsterdam
Nederland

www-europe.cisco.com
Tlf: +31 0 20 357 1000
Faks: +31 0 20 357 1100

Hovedkontor i USA

Cisco Systems, Inc.
170 West Tasman Drive
San Jose, CA 95134-1706
USA

www.cisco.com
Tlf: +1 408 526-7660
Faks: +1 408 527-0883

**Hovedkontor for Asia,
Stillehavsområdet**

Cisco Systems, Inc.
168 Robinson Road
#28-01 Capital Tower
Singapore 068912

www.cisco.com
Tlf: +65 6317 7777
Faks: +65 6317 7799

Cisco Systems har mer enn 200 kontorer i landene nedenfor. Du finner adresser, telefonnumre og faksnumre på

Ciscos Web-område på www.cisco.com/go/offices

Argentina • Australia • Belgia • Brasil • Bulgaria • Canada • Chile • Colombia • Costa Rica • Danmark • Den tsjekkiske republikk • Dubai, De forente arabiske emirater • Filippinene • Finland
Folkerepublikken Kina • Frankrike • Hellas • Hong Kong SAR • India • Indonesia • Irland • Israel • Italia • Japan • Korea • Kroatia • Kypros • Luxembourg • Malaysia • Mexico • Nederland
New Zealand • Norge • Peru • Polen • Portugal • Puerto Rico • Romania • Russland • Saudi-Arabia • Singapore • Skottland • Slovakia • Slovenia • Spania • Storbritannia • Sveits • Sverige
Sør-Afrika • Taiwan • Thailand • Tyrkia • Tyskland • Ukraina • Ungarn • USA • Venezuela • Vietnam • Zimbabwe • Østerrike

CCSP, CCVP, Cisco Square Bridge-logoen, Follow Me Browsing og StackWise er varemerker for Cisco Systems, Inc. Changing the Way We Work, Live, Play, and Learn og iQuick Study er servicemerker for Cisco Systems, Inc. Access Registrar, Aironet, ASIST, BPX, Catalyst, CCDA, CCDP, CCIE, CCIP, CCNA, CCNP, Cisco, Cisco Certified Internetwork Expert-logoen, Cisco IOS, Cisco Press, Cisco Systems, Cisco Systems Capital, Cisco Systems-logoen, Cisco Unity, Empowering the Internet Generation, Enterprise/Solver, EtherChannel, EtherFast, EtherSwitch, Fast Step, FormShare, GigaDrive, GigaStack, HomeLink, Internet Quotient, IOS, IP/TV, iQ Expertise, iQ-logoen, iQ Net Readiness Scorecard, LightStream, Linksys, MeetingPlace, MGX, Networkers-logoen, Networking Academy, Network Registrar, Packet, PIX, Post-Routing, Pre-Routing, ProConnect, RateMUX, ScriptShare, SlideCast, SMARTnet, StrataView Plus, TeleRouter, The Fastest Way to Increase Your Internet Quotient og TransPath er registrerte varemerker for Cisco Systems, Inc. og/eller tilhørende datterselskaper i USA og enkelte andre land.

Alle andre varemerker som er omtalt i dette dokumentet eller på Web-området, tilhører sine respektive eiere. Bruk av ordet partner kan ikke tolkes som et samarbeidsforhold mellom Cisco og andre selskaper. (0502R)

© 2005 Cisco Systems, Inc. Alle rettigheter forbeholdt.



Java-logoen er et varemerke eller registrert varemerke for Sun Microsystems, Inc. i USA eller andre land.