

## **Cisco IP telefon, 7970 sorozat, Cisco CallManager 4.1(3) rendszerhez**

**LICENCSZERZŐDÉSSEL ÉS JÓTÁLLÁSI  
FELTÉTELEKKEL**

### **Vállalati központ**



Cisco Systems, Inc.  
170 West Tasman Drive  
San Jose, CA 95134-1706  
USA  
<http://www.cisco.com>  
Tel: +1 408 526-4000  
+1 800 553-NETS (6387)  
Fax: +1 408 526-4100

A dokumentum cikkszám: OL-7792-01





## Gyakrabban végrehajtott telefonos műveletek

Művelet...	Teendő...
A hívásnaplók megtekintése	Nyomja meg a  gombot, majd válassza ki a megfelelő hívásnaplót. A tárcsázáshoz görgessen a kívánt számra, majd indítsa el a hívást.
Hívásnaplóban szereplő szám szerkesztése	Nyomja meg a <b>MódHív</b> gombot. A << és a >> paranccsal törölheti a számjegyeket, illetve átléphet azokon.
Tárcsázás vállalati címtárból	Válassza a  > <b>Vállalati címtár</b> parancsot. Írja be a megfelelő betűket, majd nyomja meg a <b>Keres</b> gombot. Indítsa el a tárcsázást.
Új hívás kezdeményezése vagy fogadása folyamatban lévő hívás mellett	Nyomja meg az <b>ÚjHívás</b> vagy a <b>Válaszol</b> gombot. Az első hívás automatikusan tartásba kerül.
Hívás tartásba helyezése és visszavétele	Nyomja meg a <b>Tart</b> vagy a <b>Visszav</b> programozható gombot.
Hívás átadása új számra	Nyomja meg az <b>Átad</b> gombot, írja be a kívánt számot, majd tegye le a kézbeszélőt (vagy nyomja meg újra az <b>Átad</b> gombot, ha a készülék nem támogatja a letett kézbeszélő melletti átadást).
Két (azonos vonalon lévő) hívás átadása egymásnak	Léptessen rá az egyes hívásokra, majd nyomja meg a <b>Választ</b> gombot. Ezután nyomja meg a <b>tovább &gt; ÖsszKap</b> gombot. Ha kapcsolatban szeretne maradni a felekkel, használja az <b>Egyesít</b> gombot.
Normál konferenciahívás kezdeményezése	Nyomja meg a <b>tovább &gt; Konfer</b> gombot, majd tárcsázza a résztvevő számát. Ezután ismét nyomja meg a <b>Konfer</b> gombot.



A Cisco, a Cisco IOS, a Cisco Systems és a Cisco Systems logó a Cisco Systems, Inc. vagy leányvállalatainak bejegyzett védjegye az Amerikai Egyesült Államokban és egyéb országokban. A dokumentumban vagy a webhelyen említett összes többi név, márkanév vagy védjegy a megfelelő tulajdonosok tulajdonát képezi. A „partner” szó használata nem feltétlenül jelenti azt, hogy a Cisco és bármely más szervezet között üzleti kapcsolat állna fenn. (0501R)

© 2005 Cisco Systems, Inc. Minden jog fenntartva.

OL-7792-01

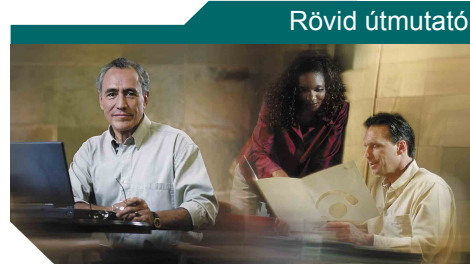

## Cisco 7970 IP telefon

A programozható gombok funkciói

Az ikonok jelentése

A gombikonok jelentése

Gyakrabban végrehajtott telefonos műveletek

## A programozható gombok funkciói

<b>Átad</b>	Hívás átadása
<b>ÁtírMind</b>	Hívásátírányítás beállítása/megszüntetése
<b>Belép</b>	Önmaga hozzáadása osztott vonalon folyó beszélgetéshez
<b>Bezár</b>	Az aktuális ablak bezárása
<b>CsHFelv</b>	Egy másik csoportban kicsengő hívás fogadása
<b>Egyesít</b>	Egy vonal több hívásának egyesítése egy konferenciabeszélgetésben
<b>EHFelv</b>	Egy az Ön csoportjához társított csoportban kicsengő hívás fogadása
<b>Eltáv</b>	Konferencia-résztvevő eltávolítása
<b>Felvesz</b>	Saját csoportjába tartozó hívás fogadása
<b>Főmenü</b>	A sülő főmenüjének megjelenítése
<b>Frissít</b>	Tartalom frissítése és a legújabb információk lekérése
<b>Hív</b>	A beírt telefonszám tárcsázása
<b>HívVége</b>	Az aktuális hívás megszakítása
<b>kBelép</b>	Önmaga hozzáadása egy osztott vonalon folyó beszélgetéshez, és ezzel konferenciabeszélgetés létrehozása
<b>Keres</b>	Keresés címtárlistában
<b>Kilép</b>	Visszalépés az előző képernyőre
<b>Kiürít</b>	Bejegyzések vagy beállítások törlése
<b>Konfer</b>	Konferenciahívás létrehozása
<b>KonfHíd</b>	Konferenciahíd létrehozása
<b>KonfL</b>	Konferenciabeszélgetés résztvevőinek listázása
<b>Linkek</b>	A sülő kapcsolódó témaköreinek elérése
<b>Mégse</b>	A folyó művelet megszakítása vagy kilépés az aktuális képernyőről a módosítások mentése nélkül
<b>Ment</b>	A kiválasztott beállítások mentése
<b>MódHív</b>	Hívásnaplóban szereplő szám szerkesztése

<b>ÖsszKap</b>	Két hívás összekapcsolása egymással
<b>Parkol</b>	Hívás tárolása a parkoltatás funkcióval
<b>Privát</b>	Mások megakadályozása abban, hogy az osztott vonal hívásait megnézzék, illetve belépjenek azokba
<b>QRT</b>	Hívási hibák jelzése a rendszergazdának
<b>RövHív</b>	Tárcsázás gyorsívó szám segítségével
<b>Törlés</b>	A beállítások visszaállítása alapértékre
<b>Töröl</b>	A MódHív használatakor a kurzor jobb oldalán álló karakterek törlése
<b>tovább</b>	További parancsok megjelenítése
<b>TovHP</b>	Hívás átirányítása a hangpostarendszerbe
<b>ÚjHívás</b>	Új hívás kezdeményezése
<b>Újrahív</b>	A legutóbb hívott szám újrahívása
<b>UtRBont</b>	A konferenciához utoljára csatlakozott fél eltávolítása
<b>Válaszol</b>	Hívás fogadása
<b>Választ</b>	A képernyő egy elemének kiválasztása
<b>VidMód</b>	Videokonferencia megjelenítési módjának kiválasztása
<b>Vissza</b>	Visszalépés a súgó előző témakörére
<b>Visszav</b>	Tartásban levő hívás visszavétele
<b>Visszhív</b>	Értesítés kérése, amikor egy pillanatnyilag foglalt mellék hívhatóvá válik
<<	Beírt karakterek törlése
>>	Mozgás a beírt karakterek között

## Az ikonok jelentése

### Hívásállapot

	Hívásátirányítás engedélyezve
	Hívás tartásban
	Felépült hívás
	Kézibeszélő felvéve
	Kézibeszélő letéve
	Bejövő hívás
	Megosztott vonal használatban

### Biztonságos hívások

	Hitelesített hívás
	Biztonságos hívás

### Kiválasztott beviteli eszköz

	Kézibeszélő használata
	Fejbeszélő használata
	Kihangosító használata

### Kritikus hívások

	Prioritásos hívás
	Közepes prioritású hívás
	Magas prioritású hívás
	Legmagasabb prioritású hívás

### Egyéb funkciók

	Gyorsívó gomb konfigurálva
	Üzenet érkezett
	Videó engedélyezve
	Kiválasztott lehetőség
	Engedélyezett funkció

## A gombikonok jelentése

	Üzenetek
	Szolgáltatások
	Súgó
	Címtárak
	Beállítások
	Hangszóró
	Némítás
	Fejbeszélő



# Tartalomjegyzék

---

## **Az első lépések 1**

Az útmutató használata 1

Az érintőképernyő használata és tisztítása 2

További információk 3

További információk a weben a telefon testreszabásával kapcsolatban 3

Biztonsági és teljesítményinformációk 3

## **A telefon csatlakoztatása 6**

### **A telefonkészülék áttekintése 9**

Gombok és hardverelemek 9

Az érintőképernyő funkciói 12

Híváskezelési és navigálási tanácsok 13

A vonalak és a hívások viszonya 13

A hívás- és vonalikonok értelmezése 14

A kézibeszélő felvétele és letétele 14

Hívások kiválasztása 15

Hívások megtekintése és váltás közöttük 15

Elemek kiválasztása az érintőképernyőn 16

A funkciómenük használata 17

Szöveg beírása vagy szerkesztése 17

Súgó elérése a telefonon 18

A funkciók használata és elérhetősége 18

### **Alapszintű híváskezelés 19**

Hívás kezdeményezése 19

Hívás fogadása 23

Hívás befejezése	24
A Tart és a Visszav gomb használata	24
A némítás használata	25
Korábban felépült hívás átadása	25
Hívások átirányítása másik számra	26
Konferenciabeszélgetés létrehozása	27
A támogatott konferenciabeszélgetés-típusok	27
Normál konferenciabeszélgetés indítása és csatlakozás hozzá	28
Konferenciahíd indítása, csatlakozás konferenciahídhöz	29
<b>Különleges híváskezelési funkciók</b>	<b>30</b>
Parkoltatott hívások tárolása és felélesztése	30
Átirányított hívás felvétele a telefonján	31
Osztott vonal használata	32
Az osztott vonalak működése	32
Önmaga beléptetése egy osztott vonalon folyó hívásba	33
Mások megakadályozása abban, hogy osztott vonalon folyó hívásba belépjenek, illetve megtekintsék a hívás adatait	34
Gyanús hívások nyomon követése	34
Biztonságos hívások kezdeményezése és fogadása	35
Kritikus hívások fontossági rendezése	36
<b>Fejbeszélő, kihangosító és a kézibeszélő használata</b>	<b>37</b>
Fejbeszélő beszerzése	38
Az Automatikus Válasz használata fejbeszélővel vagy kihangosítóval	38
<b>A telefon beállításainak testreszabása</b>	<b>39</b>
A hangerő beállítása	39
A csengőhangok és az üzenetjelzők testreszabása	40
Az érintőképernyő testreszabása	40
A gyorsívási funkciók beállítása	41
<b>A hangposta, a hívásnaplók és a címtárak használata</b>	<b>43</b>
A hangpostaüzenetek elérése	43

A hívásnaplók és a címtárak használata 44

**A Felhasználói beállítások weboldalak elérése 46**

Bejelentkezés a Felhasználói beállítások weboldalakra 46

Feliratkozás telefonos szolgáltatásokra 47

**További konfigurációs lehetőségek 49**

**A telefonkészülék hibáinak elhárítása 51**

A minőségjelentő eszköz használata 51

**A Cisco által a készülékre vállalt egy éves korlátozott jótállás feltételei 52**

Tárgymutató 55





# Az első lépések

## Az útmutató használata

Az útmutató a telefon funkcióit ismerteti. Végigolvasásával kellő ismeretet szerezhet a telefon képességeiről, illetve az alábbi táblázatban lévő hivatkozások használatával eljuthat a legáltalánosabban olvasott fejezetekhez.

Művelet...	Teendő
Önálló ismerkedés a telefonnal	Ha segítségre van szüksége, nyomja meg a telefon  gombját.
Az érintőképernyő tisztítása	Bővebb tájékoztatást a következő részben talál: „Az érintőképernyő használata és tisztítása” című fejezet, 2. oldal.
A biztonsági információk áttekintése	Bővebb tájékoztatást a következő részben talál: „Biztonsági és teljesítményinformációk” című fejezet, 3. oldal.
A telefon csatlakoztatása	Bővebb tájékoztatást a következő részben talál: „A telefon csatlakoztatása” című fejezet, 6. oldal.
A telefon használata az üzembe helyezés után	Kezdje a következővel: „A telefonkészülék áttekintése” című fejezet, 9. oldal.
A gombfények jelentésének megismerése	Bővebb tájékoztatást a következő részben talál: „Gombok és hardverelemek” című fejezet, 9. oldal.
Az érintőképernyő működésének és használatának megismerése	Bővebb tájékoztatást a következő részben talál: „Az érintőképernyő funkciói” című fejezet, 12. oldal.
Hívás kezdeményezése	Bővebb tájékoztatást a következő részben talál: „Hívás kezdeményezése” című fejezet, 19. oldal.
Hívás tartásba helyezése	Bővebb tájékoztatást a következő részben talál: „Hívás kezdeményezése” című fejezet, 19. oldal.
Hívás némítása	Bővebb tájékoztatást a következő részben talál: „A némítás használata” című fejezet, 25. oldal.
Hívás átadása	Bővebb tájékoztatást a következő részben talál: „Korábban felépült hívás átadása” című fejezet, 25. oldal.
Konferenciahívás kezdeményezése	Bővebb tájékoztatást a következő részben talál: „Konferenciabeszélgetés létrehozása” című fejezet, 27. oldal.

<b>Művelet...</b>	<b>Teendő</b>
Telefonszám megosztása	Bővebb tájékoztatást a következő részben talál: „Osztott vonal használata” című fejezet, 32. oldal.
A telefon használata kihangosító üzemmódban	Bővebb tájékoztatást a következő részben talál: „Fejbeszélő, kihangosító és a kézibeszélő használata” című fejezet, 37. oldal.
A hangerőszintek beállítása vagy a csengőhang kiválasztása	Bővebb tájékoztatást a következő részben talál: „A telefon beállításainak testreszabása” című fejezet, 39. oldal.
Gyorshívók megadása	Bővebb tájékoztatást a következő részben talál: „A gyorsívási funkciók beállítása” című fejezet, 41. oldal.
A nem fogadott hívások megtekintése	Bővebb tájékoztatást a következő részben talál: „A hívásnaplók és a címtárak használata” című fejezet, 44. oldal.

## Az érintőképernyő használata és tisztítása

Az Ön Cisco 7970G IP telefonja nagyfelbontású, színes érintőképernyővel rendelkezik. Az érintőképernyő védelmével és karbantartásával kapcsolatosan az alábbi táblázatban talál javaslatokat.

<b>Művelet...</b>	<b>Teendő</b>
Elemek kiválasztása az érintőképernyőn	Ujjbegyével nyomja meg, illetve érintse meg az érintőképernyőn a kívánt elemet. Egyéb eszközt, tárgyat ne használjon az elemek megérintésére. Az érintőképernyőt úgy tervezték, hogy a legjobban az ujjal való érintésre reagál; az egyéb tárgyak használata a képernyő megrongálódásához vezethet.
Az érintőképernyő letiltása	Nyomja meg és legalább egy másodpercig tartsa benyomva a Kijelző gombot. A Kijelző gomb villogó zöldre vált, a képernyőn pedig az „Érintőképernyő letiltva” felirat jelenik meg. Az érintőképernyő körülbelül egy percig marad letiltva, hacsak korábban nem engedélyezi.
Az érintőképernyő engedélyezése	Nyomja meg és legalább egy másodpercig tartsa benyomva a Kijelző gombot. A Kijelző gomb villogása megszűnik, a képernyőn pedig az „Érintőképernyő engedélyezve” felirat jelenik meg.
Az érintőképernyő tisztítása	Tisztítás előtt tiltsa le az érintőképernyőt. Miután a letiltást végrehajtotta, puha, száraz kendővel törölje le az érintőképernyőt. Tisztítófolyadékot vagy -port ne használjon a telefon tisztítására. Ha a puha törölkendőn kívül más is használ, akkor az beszennyezheti a telefon alkatrészeit és hibát okozhat.
Az érintőképernyő felébresztése	Amikor reggel – vagy hosszabb távollét után (ennek hosszát a rendszergazda állítja be) – először szeretné használni a telefont, előfordulhat, hogy az érintőképernyő háttérvilágítása ki van kapcsolva. Az érintőképernyő ilyenkor alvó módba kapcsol, ami a számítógépek képernyőkímélőjéhez hasonlít. Az érintőképernyő aktiválásához, azaz felébresztéséhez nyomja meg valamelyik gombot, érintse meg a képernyőt vagy emelje fel a kézibeszélőt.

## További információk

A Cisco IP telefonokhoz készült legújabb dokumentációkat a weben, a következő címen érheti el:

[http://www.cisco.com/univercd/cc/td/doc/product/voice/c\\_ipphon/index.htm](http://www.cisco.com/univercd/cc/td/doc/product/voice/c_ipphon/index.htm)

A Cisco webhelyét a következő címen érheti el:

<http://www.cisco.com/>

A nemzeti Cisco webhelyek a következő címről érhetők el:

[http://www.cisco.com/public/countries\\_languages.shtml](http://www.cisco.com/public/countries_languages.shtml)

## További információk a weben a telefon testreszabásával kapcsolatban

Az Ön Cisco IP telefonja egy olyan hálózati eszköz, amely képes információkat megosztani cége egyéb hálózati eszközeivel, beleértve az Ön számítógépét is. A Cisco CallManager Felhasználói beállítások weboldalak segítségével telefonos szolgáltatásokat helyezhet üzembe és szabhat testre, továbbá számítógépéről kezelheti a telefon szolgáltatásait és beállításait. Jelen útmutató ezekről a lehetőségekről biztosít rövid áttekintést. Részletes útmutatásért tekintse át a *Cisco IP telefonja testreszabása a weben* című dokumentumot a következő URL-en:

[http://www.cisco.com/univercd/cc/td/doc/product/voice/c\\_ipphon/index.htm](http://www.cisco.com/univercd/cc/td/doc/product/voice/c_ipphon/index.htm)

## Biztonsági és teljesítményinformációk

### A telefon üzembe helyezése és használata

A Cisco IP telefon üzembe helyezése és használata előtt tanulmányozza át az alábbi biztonsági figyelmeztetéseket.



**Figyelem!**

### **FONTOS BIZTONSÁGI ELŐÍRÁSOK**

**Ez a figyelmeztető szimbólum veszélyre utal. Ilyenkor balesetveszélyes helyzetre kell számítani. Mielőtt bármilyen készülékkel dolgozni kezdene, ismerje meg az elektromos áramkörökkel kapcsolatos veszélyeket, valamint a balesetek elkerülését szolgáló módszereket.**

**TARTSA BE EZEKET AZ ELŐÍRÁSOKAT!**



**Figyelem!**

---

Mielőtt a készüléket az elektromos hálózathoz csatlakoztatná, olvassa el az üzembe helyezési tudnivalókat.

---



**Figyelem!**

---

A termék végső ártalmatlanítását és hulladékfeldolgozását a nemzeti törvényeknek és szabályozásoknak megfelelő módon kell elvégezni.

---



**Figyelem!**

---

Ha villámlik, ne dolgozzon a készülékkel, és ne dugjon be vagy húzzon ki kábelt.

---



**Figyelem!**

---

Az elektromos áramütések elkerülése érdekében a telefonos hálózati feszültségre (THF) méretezett áramkörökhöz ne csatlakoztasson biztonságos, nagyon kis feszültségű (BNKF) áramköröket. A LAN csatlakozók BNKF áramköröket, míg a WAN csatlakozók THF áramköröket tartalmaznak. Egyes LAN és WAN aljzatok RJ-45-ös csatlakozókat használnak. A kábelek csatlakoztatásakor körültekintően járjon el.

---



**Vigyázat!**

---

A saját, beépített tápegységgel rendelkező készülékek a kommunikációs kábelen keresztül veszik a tápellátást. Használja a Cisco által mellékelte kábelt. Ha ez nem lehetséges, akkor legalább 24 AWG típusú kommunikációs kábelt alkalmazzon.

---



**Figyelem!**

---

A tápegységet beltérben kell elhelyezni.

---

### **Külső tápegység használata**

A következő figyelmeztetések arra az esetre vonatkoznak, ha a Cisco IP telefont külső tápegységhez csatlakoztatja:



**Figyelem!**

---

A készülék a rövidzár (túlfeszültség) elleni védelmet az épület védelmi rendszerére bízta. Győződjön meg arról, hogy a fázisvezetékekbe (valamennyi áramtovábbító vezetékbe) az Amerikai Egyesült Államokban 120V/15A, míg más területeken 240V/10A értéknél nem magasabb értékű olvadóbiztosítékot vagy megszakítót építettek be.

---

**Figyelem!**

---

**A készüléket TH tápellátásra tervezték.**

---

**Figyelem!**

---

**A hálózati csatlakozónak mindig hozzáférhetőnek kell lennie, mivel ezzel lehet a készüléket a legkönnyebben áramtalanítani.**

---

**Vigyázat!**

---

**A készülékhez kizárólag a Cisco által mellékelte tápegységet használja.**

---

**Külső eszközök használata a Cisco IP telefonnal**

A következő információk arra az esetre vonatkoznak, ha a Cisco IP telefont külső eszközökkel használja:

A Cisco kizárólag jó minőségű, a nemkívánatos rádiófrekvenciás (RF) és hangfrekvenciás (HF) zavaró jelek ellen árnyékolt külső eszközök (hangszórók, mikrofonok és fejbeszélők) használatát javasolja.

Ezen eszközök minőségétől és az egyéb eszközök, mint a mobiltelefonok és rádió adó-vevők közelségétől függően előfordulhat némi zaj megjelenése. Ezekben az esetekben a Cisco a következő lépéseket ajánlja:

- Helyezze a külső eszközt távolabb az RF vagy HF jelek forrásától.
- Vezesse a külső eszköz kábeleit távolabb az RF vagy HF jelek forrásától.
- Használjon árnyékolt kábeleket a külső eszközhöz, vagy használjon jobb árnyékolású és csatlakozójú kábeleket.
- Használjon rövidebb kábeleket a külső eszközhöz.
- Helyezzen ferritet vagy hasonló eszközt a külső eszköz kábeleire.

A Cisco nem garantálhatja a rendszer teljesítőképességét, mivel a Cisco nem ellenőrizheti a külső eszközök, kábelek, csatlakozók minőségét. Ha megfelelő eszközöket, jó minőségű kábelekkel és csatlakozókkal csatlakoztat a rendszerbe, akkor annak működése problémamentes lesz.

**Vigyázat!**

---

**Az Európai Unió országaiban csak olyan külső hangszórókat, mikrofonokat és fejbeszélőket használjon, melyek teljes mértékben megfelelnek az EMC irányelvnek [89/336/EC].**

---

# A telefon csatlakoztatása

Az Ön Cisco IP telefonját valószínűleg a rendszergazda fogja a vállalati IP telefonhálózathoz csatlakoztatni. Amennyiben nem így történik, a telefon csatlakoztatása előtt tekintse át az alábbi ábrát és táblázatot.

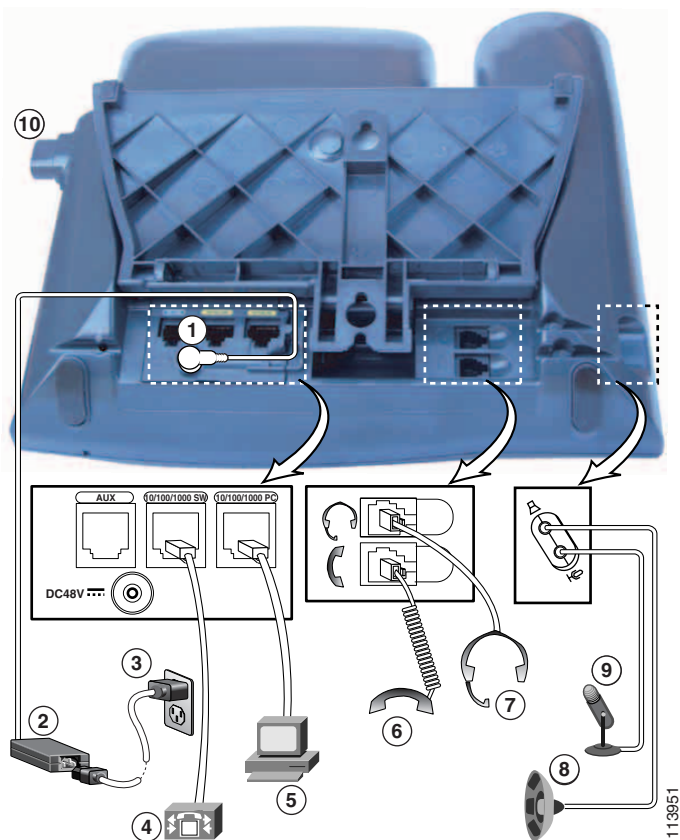

<b>1</b>	Egyenáramú adapteraljzat (DC48V)	<b>6</b>	Kézibeszélő csatlakozója
<b>2</b>	Tápegység, egyenáramú csatlakozóval a telefonhoz	<b>7</b>	Fejbeszélő csatlakozója
<b>3</b>	Tápkábel fali konnektorhoz való csatlakozóval	<b>8</b>	Külső hangszóró aljzat
<b>4</b>	Hálózati port (10/100/1000 <sup>1</sup> SW)	<b>9</b>	Aljzat külső mikrofon csatlakoztatásához
<b>5</b>	Elérési port (10/100/1000 <sup>1</sup> PC)	<b>10</b>	Lábtámasz gomb

1. Nem minden telefonmodellen található meg. Ha segítségre van szüksége, forduljon a rendszergazdához.

## A lábtámasz beállítása

A készülék asztallappal bezárt szögét úgy változtathatja meg, hogy a lábtámasz gomb megnyomása közben a kívánt pozícióba állítja a lábtámaszt.

## A kézibeszélő tartójának beállítása

Amikor a telefont csatlakoztatja, a kézibeszélő tartóját úgy kell beállítania, hogy a kézibeszélő ne csússzon ki a helyéről. Bővebb útmutatót az alábbi táblázatban talál.

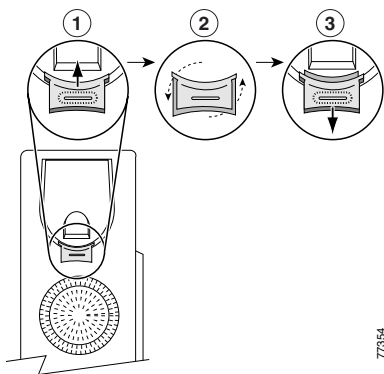

77354

<b>1</b>	Tegye a kézibeszélőt oldalra, majd húzza ki a négyzet alakú műanyag akasztót a kézibeszélő tartójából.
<b>2</b>	Forgassa el az akasztót 180 fokkal.
<b>3</b>	Csúsztassa vissza az akasztót a kézibeszélő tartójába. Az elforgatott akasztó tetején ekkor kiemelkedik egy nyúlvány. Tegye vissza a kézibeszélőt a tartójába.

## Regisztrálás a TAPS szolgáltatással

Miután csatlakoztatta telefonját a hálózathoz, a rendszergazda megkérheti Önt, hogy a TAPS (Tool for Auto-Registered Phones Support, Eszköz automatikusan regisztrált telefonok támogatásához) szolgáltatással automatikusan regisztrálja a telefont. A TAPS új telefon üzembe helyezésekor és meglévő telefon cseréjekor egyaránt használható.

A TAPS szolgáltatással való regisztráláshoz vegye fel a kézibeszélőt, üsse be a rendszergazda által megadott TAPS melléket, majd kövesse a szóbeli utasításokat. Lehet, hogy meg kell adnia a teljes melléket (beleértve a körzetszámot is). Miután a telefon megjelenítette a visszaigazoló üzenetet, bontsa a kapcsolatot. A telefon ekkor újraindul.

## **A fejbeszélő használatával kapcsolatos tudnivalók**

Ha fejbeszélőt szeretne használni, csatlakoztassa azt a telefon hátoldalán található fejbeszélő aljzatba.

Bár a Cisco Systems végez bizonyos belső tesztek, amelyek során megvizsgálja a külső gyártók fejbeszélőinek a Cisco IP telefonokkal együttes működését, a Cisco nem nyújt garanciát vagy támogatást az egyéb gyártók fejbeszélőinek és kézibeszélőinek használatához. Mivel a Cisco IP telefonokat a legkülönbözőbb környezetekben helyezhetik üzembe, nincs olyan általánosan „legjobb” megoldás, amely minden környezetben megfelelő lenne. A Cisco javasolja, hogy a felhasználók önálló teszteléssel határozzák meg, hogy saját környezetükben mely fejbeszélők működnek a legjobban, nagyobb számú készülék üzembe helyezésébe csak ezt követően fogjanak bele.

Előfordulhat, hogy a különféle fejbeszélők mechanikai és elektronikai jellemzői miatt a beszélgetőpartnerek saját hangjuk visszhangját hallják, miközben egy Cisco IP telefon használójával társalognak.

A Cisco jó minőségű, a nemkívánatos rádiófrekvenciás (RF) és hangfrekvenciás (HF) jelektől árnyékolt külső eszközök, például fejbeszélők használatát javasolja. Ezen eszközök minőségétől és egyéb eszközök, mint a mobiltelefonok és rádió adó-vevők közelségétől függően előfordulhat némi zaj megjelenése. További tudnivalók: „Külső eszközök használata a Cisco IP telefonnal” című fejezet, 5. oldal.

A különféle fejbeszélők általában azért nem használhatók a Cisco IP telefonokkal, mert hallható bűgást bocsátanak ki. A bűgást vagy csak a beszélgetőpartner, vagy a beszélgetőpartner és a Cisco IP telefon használója egyaránt hallja. A bűgást, zűgást a legváltozatosabb külső források okozhatják, például világítótestek, elektromos motorok, nagyméretű számítógépes monitorok. Egyes esetekben a felhasználók által hallott bűgás erősségét helyi tápegység használatával jelentősen csökkenteni lehet (CP-PWR-CUBE-2). További tudnivalók: „Külső tápegység használata” című fejezet, 4. oldal.

### **Szubjektív szempontok**

A megfelelő fizikai, mechanikai és műszaki jellemzőkön túl egy fejbeszélőnek jó minőségű hangot kell biztosítania, mind használójának, mind a beszélgetőpartnereknek. A hangminőség szubjektív tényező, ezért a Cisco nem garantálhatja a fejbeszélők és kézibeszélők ilyen jellegű megfelelését. Mindettől függetlenül az alábbi weboldalakon szerepel néhány olyan fejbeszélő és kézibeszélő, amelyek a tapasztalatok szerint kifogástalanul működnek a Cisco IP telefonokkal.

Hangsúlyozzuk, hogy a végső tesztek saját környezetben való elvégzése és a kívánt teljesítmény és minőség biztosítása mindig a felhasználó feladata.

További információk a fejbeszélőkről:

<http://vxicorp.com/cisco>

<http://plantronics.com>

# A telefonkészülék áttekintése

---

A Cisco 7970 sorozatú IP telefon egy gazdag funkciókészletű telefonkészülék, amely a számítógépek által is használt adatátviteli hálózaton keresztül végez hangtovábbítást, lehetővé téve többek között hívások kezdeményezését és fogadását, tartásba helyezését, számok gyorshívását, hívások átadását és konferenciahívások kezdeményezését.

Az alapszintű híváskezelő funkciók mellett a telefonkészülék különleges, fejlett telefonos szolgáltatásokat is támogat, amelyek révén kiterjeszthetők és testreszabhatók a híváskezelési lehetőségek.

Az Ön Cisco IP telefonja a következő lehetőségeket is biztosítja:

- Hálózati adatok és szolgáltatások elérése – Speciális, web alapú szolgáltatások elérése a telefonról
- Online felügyelet a Felhasználói beállítások weboldalairól – Számítógépe webböngészőjével szabhatja testre a telefon funkcióit.
- Átfogó online súgórendszer – Hasznos tanácsok, leírások és eljárások a telefonról közvetlenül elérhető gyűjteménye

## Gombok és hardverelemek

A telefonkészülék néhány hardveres jellemzője:













- Teljes értékű, színes érintőképernyő
- Nyolc darab háttérvilágítással ellátott, dinamikus hívásállapot-információkat szolgáltató gomb
- Kihangsítási és fejbeszélő-használati lehetőség
- Öt programozható gomb a telefonos funkciók elérésére
- Négy funkciógomb az üzenetek, a címtárak, a szolgáltatások és a beállítások elérésére
- Az online súgó egygombos elérése
- Külön gomb az érintőképernyő leltetésére és energiatakarékos módból való felébresztésére

Tekintse át az alábbi ábrákat és táblázatokat.



98454

<p><b>1</b> Programozható gombok</p>	<p>A beállításoktól függően a programozható gombok a következőkhöz biztosítanak hozzáférést:</p> <ul style="list-style-type: none"> <li>• Telefonvonalak (vonalgombok)</li> <li>• Gyors hívószámok (gyors hívógombok)</li> <li>• Web alapú szolgáltatások (például: Személyes címjegyzék gomb)</li> <li>• Telefonos szolgáltatások (például: Privát gomb)</li> </ul> <p>A gombok világítása a következő állapotokat jelezheti:</p> <ul style="list-style-type: none"> <li>● Zöld, világít – Aktív hívás folyik a vonalon (kézibeszélő letéve)</li> <li>● Zöld, villog – Hívás van tartásban a vonalon</li> <li>● Borostyán, világít – A titkosítás funkció engedélyezve van</li> <li>● Borostyán, villog – Bejövő hívás cseng ki a vonalon</li> <li>● Vörös – Osztott vonal, jelenleg használatban</li> <li>● Nincs világítás – A vonalon nincs aktivitás (kézibeszélő letéve)</li> </ul>
<p><b>2</b> Lábtámasz gomb</p>	<p>A telefon dőlésszögének beállítására szolgál.</p>

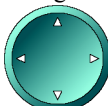



3	Kijelző gomb 	Felébreszti a kijelzőt energiatakarékos módból, vagy tisztítás céljából letiltja.  Nincs világítás – Az érintőképernyő készen áll, adatbevitelre használható.  Zöld, villog – Az érintőképernyő le van tiltva.  Zöld, világít – Az érintőképernyő és a háttérvilágítás le van tiltva. Bővebb tájékoztatást a következő részben talál: „Az érintőképernyő használata és tisztítása” című fejezet, 2. oldal.
4	Üzenet gomb 	Általában automatikusan tárcsázza a hangposta-szolgáltatást (szolgáltatástól függ). Bővebb tájékoztatást a következő részben talál: „A hangpostauzenetek elérése” című fejezet, 43. oldal.
5	Címtárak gomb 	Megnyitja/bezárja a Címtárak menüt. Segítségével a hívásnaplót és a vállalati címtárakat érheti el. Bővebb tájékoztatást a következő részben talál: „A hívásnaplók és a címtárak használata” című fejezet, 44. oldal.
6	Súgó gomb 	Aktiválja a Súgó menüt. Bővebb tájékoztatást a következő részben talál: „Súgó elérése a telefonon” című fejezet, 18. oldal.
7	Beállítások gomb 	Megnyitja/bezárja a Beállítások menüt. Segítségével a telefon érintőképernyőjét és a csengőhangokat tudja beállítani. Bővebb tájékoztatást a következő részben talál: „A telefon beállításainak testreszabása” című fejezet, 39. oldal.
8	Szolgáltatások gomb 	Megnyitja/bezárja a Szolgáltatások menüt. Bővebb tájékoztatást a következő részben talál: „A Felhasználói beállítások weboldalak elérése” című fejezet, 46. oldal.
9	Hangerő gomb 	A hangerőt és az egyéb beállításokat szabályozhatja vele. Bővebb tájékoztatást a következő részben talál: „A telefon beállításainak testreszabása” című fejezet, 39. oldal.
10	Kihangosító gomb 	A kihangosító be- és kikapcsolására szolgál.
11	Némít gomb 	A némítási funkció be- és kikapcsolására szolgál.
12	Fejbeszélő gomb 	A fejbeszélő be- és kikapcsolására szolgál.
13	Navigálás gomb 	Menükön lehet vele végiggörgetni, illetve elemeket lehet vele kijelölni. A programozható gombokkal együtt használva a kijelölt elemek aktiválására alkalmas. Ha a kézibeszélő le van téve, a Navigálás gombbal érheti el a tárcsázott hívások naplójában szereplő telefonszámokat.
14	Billentyűzet	Segítségével telefonszámokat tárcsázhat, betűket vihet be és menüelemeket választhat ki.

15	Programozható gombok 	Mindegyik valamilyen a telefonkészülék érintőképernyőjén megjelenő funkciót indít el.
16	Kézibeszélő fénycsíkja	A bejövő hívásokat és az új hangüzeneteket jelzi.
17	Érintőképernyő	Megjeleníti a telefon funkcióit, szolgáltatásait. Bővebb tájékoztatást a következő részben talál: „Az érintőképernyő funkciói” című fejezet, 12. oldal.

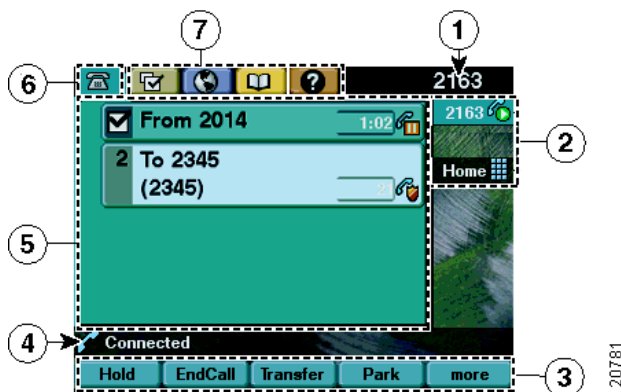
## Az érintőképernyő funkciói

Így néz ki a fő érintőképernyő aktív hívások közben, több megnyitott funkciómenüvel. Az érintőképernyő érintésérzékeny elemeit nyomással vagy ujjbeggyel való megérintéssel aktiválhatja.



1	Elsődleges telefonvonal	Az Ön elsődleges telefonvonalának (mellékének) telefonszáma. Ha több lap van megnyitva, akkor a dátum és az idő is itt jelenik meg.
2	Programozható gombok ikonjai	Ezek az ikonok jelzik a telefon programozható gombjainak  beállításait: <ul style="list-style-type: none"> <li> Telefonvonal ikon – Adott telefonvonalhoz tartozik, és a hívás- vagy a vonalállapotot jelzi. Egy telefonkészülékhez több telefonvonal is tartozhat.</li> <li> Gyorshívó ikon – Ha elérhető, akkor egy gyors hívógombhoz tartozik. Bővebb tájékoztatást a következő részben talál: „A gyors hívási funkciók beállítása” című fejezet, 41. oldal.</li> <li> Telefonszolgáltatás ikon – Ha elérhető, akkor egy webes telefonszolgáltatáshoz tartozik, mint például a Személyes címjegyzék.</li> <li> Funkció ikon – Ha elérhető, akkor valamelyik szolgáltatáshoz tartozik, mint például a Privát funkció.</li> </ul>

3	Programozható gombok címkéi	Mindegyikük egy-egy programozható gombos funkciót jelenít meg. Adott programozható gomb használatához nyomja meg magát a gombot  vagy érintse meg a hozzá tartozó címkét az érintőképernyőn.
4	Állapotsor	Hangüzemmód ikonokat, állapotinformációkat és utasításokat jelenít meg.
5	Hívásaktivitási terület	Az aktuális hívásokat jeleníti meg vonalanként, ide értve a hívófél-azonosítót, a hívás időtartamát és a hívásállapotot. Bővebb tájékoztatást a következő részben talál: „Hívások megtekintése és váltás közöttük” című fejezet, 15. oldal.
6	Telefon fül	A hívásaktivitást jelzi. Szükség esetén ezt a fület megnyomva léphet vissza a hívásaktivitási területre.
7	Funkciófülek	Mindegyik egy-egy megnyitott funkciómenühöz tartozik. A megnyitott menük között a fülek megnyomásával válthat. Bővebb tájékoztatást a következő részben talál: „A funkciómenük használata” című fejezet, 17. oldal.

## Híváskezelési és navigálási tanácsok

A következő útmutatók segítségére lehetnek a Cisco IP telefonon lebonyolított hívásainak kezelésében és a menükben végzett navigálásban.

## A vonalak és a hívások viszonya

Sokszor könnyű összekeverni a telefon *vonala*it és *hívás*aikat. A félreértések elkerülése érdekében vegye figyelembe a következőket:

### Vonalak









A Cisco 7970 sorozatú IP telefonok legfeljebb nyolc vonal kezelésére képesek. Mindegyik vonal egy telefonszámhoz (vagy mellékhez) tartozik, mások ennek alapján hívhatják fel Önt. A telefonkészülékhez hozzárendelt vonalak száma attól függ, hogy a rendszergazda milyen beállításokat adott meg a telefon programozható gombjaihoz. Ha meg szeretné nézni, hogy hány vonallal rendelkezik, tekintsen készüléke érintőképernyőjének a programozható gombokhoz tartozó ikonjaira és címkéire. Annyi vonallal rendelkezik, amennyi telefonszámmal és telefonvonal ikonnal: 

### Hívások

Egy-egy vonal több hívás hordozására is alkalmas. Lehetőség van tehát arra, hogy egyetlen vonalon keresztül több hívást is bonyolítson. Az alapértelmezett érték négy hívás vonalanként, ám a rendszergazda az Ön igényeinek megfelelően módosíthatja ezt. A vonalak számától függetlenül a telefonkészülék egyszerre legfeljebb 200 hívást képes kezelni.





## A hívás- és vonalikonok értelmezése

A telefonkészülék ikonok segítségével tájékoztatja Önt a hívások és a vonalak állapotáról (kézibeszélő letéve, tartásban, kicsengés alatt, felépült állapotban stb.).

Ikon	Hívás- vagy vonalállapot	Leírás
	Kézibeszélő letéve a vonalhoz	A vonalon nincs hívásaktivitás. Ha letett kézibeszélővel tárcsáz (előtárcsázás), akkor a hívás csak a kézibeszélő felvételét követően indul el.
	Kézibeszélő felvéve a vonalon	Aktívan tárcsáz egy számot, vagy egy kimenő hívás éppen kicseng. A tárcsázási lehetőségeket lásd: „Hívás kezdeményezése” című fejezet, 19. oldal.
	Felépült hívás	Ön kapcsolatban áll a másik féllel.
	Kicsengő hívás	A vonalon éppen kicseng egy hívás. További tudnivalók: „Hívás fogadása” című fejezet, 23. oldal.
	Hívás tartásban	A hívást tartásba helyezte. További tudnivalók: „A Tart és a Visszav gomb használata” című fejezet, 24. oldal.
	Távoli használat	A vonalon osztozó telefonkészülékek közül egy másikon felépült egy hívás. További tudnivalók: „Osztott vonal használata” című fejezet, 32. oldal.
	Hitelesített hívás	Bővebb tájékoztatást a következő részben talál: „Biztonságos hívások kezdeményezése és fogadása” című fejezet, 35. oldal.
	Titkosított hívás	Bővebb tájékoztatást a következő részben talál: „Biztonságos hívások kezdeményezése és fogadása” című fejezet, 35. oldal.

## A kézibeszélő felvétele és letétele

Bizonyos telefonos feladatok és utasítások eltérően működnek akkor, amikor a telefonon a *kézibeszélő le van téve*, illetve amikor a *kézibeszélő fel van véve*.

- Kézibeszélő letéve – A telefon kézibeszélője a helyén van, nincs aktív hívás és nincs aktív tárcsahang. A telefon lehetővé teszi, hogy letett kézibeszélővel tárcsázzon (*előtárcsázás*), ekkor a telefonszámot a hívás aktiválása előtt is beütheti vagy kijelölheti. Ha a kézibeszélő le van téve, az egyes telefonszámok mellett a következő ikon jelenik meg: 
- Kézibeszélő felvéve – A telefon kézibeszélője fel van emelve a helyéről, a kihangosító aktív, vagy a számos egyéb lehetőség egyikét használva tárcsahangot kapott, illetve válaszol egy bejövő hívásra. Ha a kézibeszélő fel van véve, a hívás vagy a vonal állapotától függően a következő ikonok valamelyike jelenik meg: ,  vagy . Kapcsolódó információk: „A hívás- és vonalikonok értelmezése” című fejezet, 14. oldal.



## Hívások kiválasztása



A telefon szolgáltatásainak, funkcióinak használatához sok esetben először ki kell választani a megfelelő hívást. Ha például négy hívása van tartásban, és ezek közül kettőt szeretne konferenciabeszélgetésben egyesíteni, akkor a funkció aktiválása előtt ki kell választania őket.

Művelet...	Teendő...
Hívás kijelölése	A Navigálás gombbal görgessen végig a híváslistán. A kijelölt hívások világosabb, fényesebb háttérrel jelennek meg.
Hívás kiválasztása	Jelöljön ki egy felépült vagy tartásban lévő hívást, majd nyomja meg a <b>Választ</b> gombot. A kiválasztott hívások mellett a <input checked="" type="checkbox"/> ikon jelenik meg.
Annak megtekintése, hogy éppen mely hívások vannak kiválasztva	A Navigálás gombbal görgessen végig a hívások listáján. A kiválasztott hívások <input checked="" type="checkbox"/> jelzéssel vannak ellátva, és a hívási listában egy csoportba rendezve jelennek meg.

## Hívások megtekintése és váltás közöttük

Ha változtatni szeretne egy vagy több vonal hívásai között, vegye figyelembe az alábbi tanácsokat. Ha azt a hívást, amelyre át szeretne váltani, nem jelöli ki automatikusan a készülék, akkor nyomja meg az érintőképernyőn a híváshoz tartozó elemet, ezzel rálép.

Művelet...	Teendő...
Váltás egy vonal hívásai között	Jelölje ki a hívást, melyre át szeretne váltani, majd nyomja meg a <b>Visszav</b> gombot. A másik hívás automatikusan tartásba kerül.
Váltás egy felépült hívásról, és egy kicsengő hívás fogadása	Nyomja meg a <b>Válaszol</b> gombot, vagy nyomja meg a megfelelő, borostyán színnel villogó gombot  . Ekkor az első hívás automatikusan tartásba kerül.
Váltás különböző vonalak hívásai között	Nyomja meg annak a vonalnak a zölden villogó gombját  , amelyre át kíván váltani. Ha a vonalon csak egy hívás van tartásban, akkor az automatikusan visszavételre kerül. Ha több hívás is tartásban van a vonalon, akkor szükség szerint jelölje ki a megfelelő hívást, majd nyomja meg a <b>Visszav</b> gombot.

Művelet...	Teendő...
Adott vonal összes hívásának megtekintése	Nyomja meg a  gombot, majd azonnal nyomja meg a vonalgombot. Ezzel megtekintheti a hívások adatait, de nem változtatja meg azok állapotát. A funkció elsősorban akkor hasznos, ha éppen beszélget az egyik vonalon, és meg szeretné tekinteni, hogy egy másik vonalon milyen hívások vannak tartásban.
A vonalaktivitás áttekintése (vonalként egy hívás)	Nyomja meg a kijelölt vonalhoz tartozó  gombot. (Egy vonal akkor van kijelölve, amikor a hozzá rendelt hívások a készülék kijelzőjén láthatók.) Ekkor a készülék <i>hívás áttekintés módba</i> kapcsol, és vonalként egy-egy hívást jelenít meg. Ez lehet az aktív hívás, illetve, ha az összes hívás tartásban van, akkor a leghosszabb időtartamú hívás. Ha vissza szeretne térni a normál nézethez, akkor nyomja meg a  gombot, majd azonnal nyomja meg a vonalgombot.





## Tanácsok

- Egyszerre csak egy hívás lehet aktív. A többi hívás automatikusan tartásba kerül.
- Ha egy vonalon több hívással rendelkezik, akkor a legmagasabb prioritású és a leghosszabb időtartamú hívások jelennek meg a híváslista tetején. Bővebb tájékoztatást a következő részben talál: „Kritikus hívások fontossági rendezése” című fejezet, 36. oldal.
- A híváslistában a hasonló típusú hívások csoportosítva jelennek meg. Például azok a hívások, amelyekben már aktívan részt vett, a lista tetejére csoportosítva jelennek meg, ezeket a kiválasztott hívások, majd utolsóként a még nem fogadott hívások követik.

## Elemek kiválasztása az érintőképernyőn

Az érintőképernyő valamelyik elemének kiválasztása...	Művelet
Érintéssel	Ujjbegyével nyomja meg, illetve érintse meg az érintőképernyőn a kívánt elemet. Megjegyezzük, hogy ha megérint egy telefonszámot az érintőképernyőn, azzal elindíthatja a szám tárcsázását.
Elemszám alapján	Nyomja meg a megfelelő számgombot a billentyűzeten. A menü negyedik elemét például a <b>4</b> gombbal választhatja ki.
Görgetéssel	A különféle listákon végiglépkedni és a kívánt elemeket kijelölni a navigálás gombbal lehet. A művelet befejezéséhez nyomja meg a megfelelő programozható gombot, mint például a <b>Választ</b> vagy a <b>Hív</b> , vagy ujjbegyével érintse meg a megfelelő elemet az érintőképernyőn.

## A funkciómenük használata







Művelet...	Teendő...
Funkciómenü megnyitása vagy bezárása	Nyomja meg a megfelelő funkciógombot:  Üzenetek  Szolgáltatások  Súgó  Címtárak  Beállítások
Végiggörgetés egy listán vagy menün	Nyomja meg a Navigálás gombot.
Visszalépés egy szintet egy funkciómenüben	Nyomja meg a <b>Kilép</b> gombot. (Érdemes megjegyezni, hogy ha a Kilép gombot egy menü legfelső szintjén nyomja meg, akkor a menü bezárul.)
Váltás megnyitott funkciómenük között	Nyomja meg a megfelelő funkciófület az érintőképernyőn. (Mindegyik funkciómenühöz tartozik egy fül, mely csak akkor látható, ha a megfelelő funkciómenü meg van nyitva.)

## Szöveg beírása vagy szerkesztése

Művelet...	Teendő...
Betű beírása az érintőképernyőre	A kívánt kis- vagy nagybetűt a felugró menüből a billentyűzet megfelelő számgombját egyszer vagy többször megnyomva választhatja ki. Ha szünetet tart, a kurzor automatikusan lép egyet előre, így be tudja írni a következő betűt.
Törlés egy bejegyzésen belül vagy a kurzor mozgatása	Betűt vagy számjegyet a << vagy a <b>Töröl</b> gombbal tud törölni. A >> gomb megnyomásával jobbra mozgathatja a kurzort.

# Súgó elérése a telefonon

Az Ön Cisco IP telefonkészüléke átfogó, online súgó rendszerrel rendelkezik. A súgótémák az érintőképernyőn jelennek meg. További részleteket az alábbi táblázatban talál.

Művelet...	Teendő...
A főmenü megtekintése	Nyomja meg a telefon  gombját, majd várjon néhány másodpercet, míg megjelenik a menü. Ha már belépett a súgóba, nyomja meg a <b>Főmenü</b> gombot. A főmenü témái: <ul style="list-style-type: none"><li>• Az Ön Cisco IP telefonja – A telefon részletes leírása</li><li>• Hogyan csináljam...? – A gyakori telefonos műveletekhez tartozó eljárások és a velük kapcsolatos információk</li><li>• Hívási funkciók – A hívásfunkciók leírásai és a megfelelő eljárások</li><li>• Súgó – Tanácsok a súgó használatával és elérésével kapcsolatban</li></ul>
További információk megjelenítése adott gombról vagy programozható gombról	Nyomja meg a  gombot, majd azonnal nyomja meg a megfelelő gombot vagy programozható gombot.
További információk adott menüelemről	Nyomja meg a  gombot, majd azonnal nyomja meg a megfelelő menüelemet az érintőképernyőn. A másik lehetőség az, hogy gyors egymásutánban kétszer megnyomja a  gombot, miközben a megfelelő menüelem ki van jelölve.
Segítség a Súgó használatához	Nyomja meg a  gombot. Két másodperc múlva nyomja meg ismét a  gombot, vagy válassza a főmenü Súgó elemét.

## A funkciók használata és elérhetősége







A Cisco IP telefon működése és a rendelkezésre álló szolgáltatások az Ön vállalata által használt hívásfeldolgozó ügynöktől és attól függően változhatnak, hogy a vállalat telefonos csoportja hogyan konfigurálta a telefonrendszert. Így előfordulhat, hogy az útmutatóban tárgyalt funkciók némelyike nem használható vagy eltérően működik az Ön telefonrendszerén. Ha a funkciók működésével és elérhetőségével kapcsolatban kérdései vannak, forduljon a belső támogatáshoz vagy a rendszergazdához.



# Alapszintű híváskezelés





Ez a fejezet az alapvető híváskezelési műveleteket, így a hívások kezdeményezését, fogadását, átadását és a konferenciabeszélgetések létrehozását tárgyalja. Az alapvető műveletek végrehajtására szolgáló funkciók egységesek, és a legtöbb telefonrendszeren rendelkezésre állnak.



## Hívás kezdeményezése

Hívás kezdeményezéséhez vegye fel a kézibeszélőt, majd tárcsázza a számot, vagy alkalmazza az alábbi táblázatban szereplő eljárások valamelyikét.

Művelet...	Teendő...
Előtárcsázás (tárcsázás letett kézibeszélővel, tárcsahang előzetes kérése nélkül)	<p>Hajtsa végre az alábbi műveletek egyikét:</p> <ul style="list-style-type: none"> <li>Írja be a kívánt telefonszámot. (Lehetséges, hogy az AutoTárcsázás funkció működésbe lép, és a kezdeményezett hívások naplója alapján megjeleníti az egyező számokat.)</li> <li>A kezdeményezett hívások naplójában szereplő telefonszámokat a <b>Navigálás</b> gombbal jelenítheti meg.</li> </ul> <p>Ezután a tárcsázás elindításához érintse meg a kívánt számot az érintőképernyőn, vagy az alábbi műveletek valamelyikével kezdje meg a kijelölt telefonszám tárcsázását:</p> <ul style="list-style-type: none"> <li>Emelje fel a kézibeszélőt.</li> <li>Nyomja meg a  vagy a  gombot.</li> <li>Nyomja meg a <b>Hív</b> gombot.</li> <li>Nyomja meg bármelyik  gombot (vonalgomb).</li> </ul>
Tárcsázás kihangosító használatával	<p>Nyomja meg az <b>Újhívás</b> gombot, majd írja be a kívánt telefonszámot. A  gombot a tárcsázás, az újrahívás, illetve a gyors hívás előtt vagy után is megnyomhatja.</p> <p>A tárcsázásra használható módszerek jelentős részének alkalmazása a kihangosító bekapcsolását is magával vonja, feltéve, hogy a kézibeszélő a helyén van, és a  jelzőfény nem világít. Ezek közé a módszerek közé tartozik az <b>Újrahív</b> gomb használata, valamelyik gyors hívó gomb vagy valamelyik az érintőképernyőn megjelenő szám megnyomása vagy megérintése is.</p>
A legutóbb hívott szám újratárcsázása	<p>Nyomja meg az <b>Újrahív</b> gombot. Alapértelmezés szerint az Újrahív gomb az elsődleges vonalat használja. Megteheti azt is, hogy nyit egy másodlagos vonalat, majd ezután nyomja meg az <b>Újrahív</b> gombot. Vonal megnyitásához nyomja meg a  gombot.</p>

Művelet...	Teendő...
Szám gyorshívása	<p>Hajtsa végre az alábbi műveletek egyikét:</p> <ul style="list-style-type: none"> <li>• A tárcsahang megszólalása előtt vagy után nyomja meg a  gombot (a megfelelő gyorshívó gombot).</li> <li>• Írjon be a kívánt gyorshívó számot (1–99 a billentyűzeten), miközben a kézibeszélő a helyén van, majd nyomja meg a <b>Rövhív</b> gombot.</li> </ul> <p>További tudnivalók: „A gyorshívási funkciók beállítása” című fejezet, 41. oldal.</p>
Hívás indítása (másik vonal használatával), miközben már van egy aktív hívása	Az új vonal megnyitásához nyomja meg a  gombot. Az első vonalon folyó hívás automatikusan tartásba kerül.
Hívás indítása (ugyanazon vonal használatával), miközben már van egy aktív hívása	Nyomja meg a <b>Tart</b> gombot, majd nyomja meg az <b>Újhívás</b> gombot. Ezután tárcsázhatja, újrAhívhatja vagy gyorstárcsázhatja a kívánt számot. Arra is van lehetőség, hogy folytassa a beszélgetést, miközben hívásnapló vagy a címtár segítségével felkészül a tárcsázásra. (A részleteket lásd a táblázat következő két sorában.)
Tárcsázás hívásnaplóból	<p>Válassza a  &gt; <b>Nem fogadott hívások</b>, a <b>Fogadott hívások</b>, vagy a <b>Tárcsázott hívások</b> menüpontot. Ha tárcsázni szeretne, akkor léptessen a számra vagy érintse meg, majd indítsa el a hívást.</p> <p>Ha hívásnaplóból szeretne tárcsázni, miközben aktív hívása van, léptessen a megfelelő hívásbejegyzésre, majd nyomja meg a <b>Hív</b> gombot. Az eredeti hívást a megfelelő menüelemmel tudja kezelni:</p> <ul style="list-style-type: none"> <li>• <b>Tart</b> – Az első hívás tartásba helyezése és a második tárcsázása.</li> <li>• <b>Átad</b> – Az első beszélgetőpartner átadása a másodiknak. (A művelet befejezéséhez másodszor is nyomja meg az <b>Átad</b> gombot.)</li> <li>• <b>Konferencia</b> – Konferenciabeszélgetés létrehozása az összes résztvevővel. (A művelet befejezéséhez másodszor is nyomja meg a <b>Konfer</b> gombot.)</li> <li>• <b>HívVége</b> – Az első hívás megszakítása és a második tárcsázása.</li> </ul>

Művelet...	Teendő...
Tárcsázás vállalati címtárból a telefonkészülék használatával	<p>Válassza a  &gt; <b>Vállalati címtár</b> menüpontot (a pontos név ettől eltérő is lehet). A billentyűzet segítségével írja be a szükséges betűket, majd nyomja meg a <b>Keres</b> gombot. Ha tárcsázni szeretne, akkor léptessen a számra vagy érintse meg, majd indítsa el a hívást.</p> <p>Ha címtárból szeretne tárcsázni, miközben aktív hívása van, akkor léptessen a megfelelő elemre, majd nyomja meg a <b>Hív</b> gombot. Az eredeti hívást a megfelelő menüelemmel tudja kezelni:</p> <ul style="list-style-type: none"> <li>• <b>Tart</b> – Az első hívás tartásba helyezése és a második tárcsázása.</li> <li>• <b>Átad</b> – Az első beszélgetőpartner átadása a másodiknak. (A művelet befejezéséhez másodszor is nyomja meg az <b>Átad</b> gombot.)</li> <li>• <b>Konferencia</b> – Konferenciabeszélgetés létrehozása az összes résztvevővel. (A művelet befejezéséhez másodszor is nyomja meg a <b>Konfer</b> gombot.)</li> <li>• <b>HívVége</b> – Az első hívás megszakítása és a második tárcsázása.</li> </ul>
Tárcsázás vállalati címtár weboldaláról	<p>Használja a Cisco WebDialer funkciót. Indítson el egy webböngészőt, majd nyissa meg a vállalat címtárát. Kattintson a címtár megfelelő telefonszámára. A hívás elindításához kattintson a <b>Hív</b> gombra. Ha be szeretné fejezni a hívást, kattintson a <b>Bontás</b> gombra. A további részleteket a <i>Cisco IP telefonjának webes testreszabása</i> útmutatóban talál.</p> <p><a href="http://www.cisco.com/univercd/cc/td/doc/product/voice/c_ipphon/index.htm">http://www.cisco.com/univercd/cc/td/doc/product/voice/c_ipphon/index.htm</a></p>
Tárcsázás fejbeszélő használatakor	<p>Hajtsa végre az alábbi műveletek egyikét:</p> <ul style="list-style-type: none"> <li>• Ha a  gomb nem világít, akkor a kívánt szám tárcsázása, újrahívása, illetve gyors hívása előtt vagy után nyomja meg azt.</li> <li>• Ha a  gomb világít, nyomja meg az <b>Újhívás</b>, az <b>Újrahív</b> vagy a  gombot (a megfelelő vonalgombot). Szükség esetén írja be a kívánt telefonszámot, majd nyomja meg a <b>Hív</b> gombot.</li> </ul>
Értesítés kérése akkor, amikor egy foglalt vagy kicsengő mellék hívhatóvá válik	<p>Tárcsázza a számot, és ha foglalt jelzést vagy csengőhangot hall, nyomja meg a <b>Visszhív</b> gombot. Bontsa a kapcsolatot. Amikor a mellék hívhatóvá válik, telefonja hang- és látható jelzést ad. (A szám visszahívása nem automatikus, Önnek kell tárcsáznia a számot.) A Visszhív egy olyan speciális funkció, melyet a rendszergazda állíthat be az Ön telefonkészülékén. Megjegyzés: A Visszhív funkció nem működik, ha a másik fél engedélyezte a hívásátírányítást.</p>
Tárcsázás másodlagos vonalon	<p>Nyomja meg a használni kívánt vonal  gombját.</p>
Prioritásos (elsőbbségi) hívás kezdeményezése	<p>Adja meg a rendszergazdától kapott MLPP hozzáférési számot, majd a telefonszámot. További részleteket a következő részben talál: „Kritikus hívások fontossági rendezése” című fejezet, 36. oldal.</p>







Művelet...	Teendő...
Tárcsázás Személyes címjegyzék (Personal Address Book, PAB) bejegyzésből vagy Gyorsszám kóddal	Válassza a  > <b>PAB szolgáltatás</b> vagy a <b>Gyorsszám szolgáltatás</b> menüpontot (a pontos név ettől eltérő is lehet). Ha valamilyen listából szeretne tárcsázni, akkor léptessen a kívánt számhoz, vagy érintse meg, majd indítsa el a hívást. A PAB vagy a Gyorsszám szolgáltatásra való feliratkozáshoz segítséget a következő részben talál: „A Felhasználói beállítások weboldalak elérése” című fejezet, 46. oldal.
Hívás indítása számlázó vagy követő kód használatával	Tárcsázza a kívánt számot, majd a megkülönböztető hangjelzés megszólalásakor írja be a megfelelő ügyfélválasztó kódot (client matter code, CMC) vagy kötelező hitelesítő kódot (forced authorization code, FAC). Azt, hogy szükség van-e CMC vagy FAC kód használatára, a rendszergazdától kérdezheti meg, illetve részletesebb útmutatást is tőle kérhet.
Hívás indítása Cisco Mellékmobilitás profil használatával	Győződjön meg arról, hogy bejelentkezett a Mellékmobilitás szolgáltatásba. <b>Válassza a  &gt; Mellékmobilitás szolgáltatás</b> elemet (a pontos név ettől eltérő is lehet), majd a billentyűzet segítségével adja meg bejelentkezési adatait. Ha megosztott telefont használ, akkor előfordulhat, hogy a hívások kezdeményezéséhez vagy bizonyos szolgáltatások eléréséhez először be kell jelentkeznie a Mellékmobilitás szolgáltatásba.  A Mellékmobilitás egy speciális, nem alapértelmezett szolgáltatás, amelyet a rendszergazda rendelhet hozzá személyekhez és telefonkészülékekhez. További tudnivalók <i>A Cisco IP telefon testreszabása a weben című dokumentumban található</i> : <a href="http://www.cisco.com/univercd/cc/td/doc/product/voice/c_ipphon/index.htm">http://www.cisco.com/univercd/cc/td/doc/product/voice/c_ipphon/index.htm</a>
Videohívás kezdeményezése	Ellenőrizze, hogy a telefon érintőképernyőjén látható-e a következő ikon:  Ha az ikon látható, akkor készüléke képes a videohívások kezelésére és a Cisco VT Advantage támogatására. Segítségével Cisco IP telefonján, személyi számítógépén és külső videokamera használatával egyaránt bonyolíthat videohívásokat. További segítségért forduljon a rendszergazdához, illetve tanulmányozza át a következő dokumentumokat: <i>Cisco VT Advantage Quick Start Guide and Cisco VT Advantage User Guide</i> : (Cisco VT Advantage – az első lépések és Cisco VT Advantage felhasználói útmutató): <a href="http://www.cisco.com/univercd/cc/td/doc/product/voice/c_ipphon/index.htm">http://www.cisco.com/univercd/cc/td/doc/product/voice/c_ipphon/index.htm</a>

## Tanácsok

- Amennyiben hibázik a telefonszám bevitelle közben, akkor egy vagy több számjegyet a << gombbal törölhet. A tárcsázási kísérletből való kilépéshez nyomja meg a **Mégse** gombot.
- Ha nem hall tárcsahangot, illetve nem tud hívásokat létrehozni, akkor a hibát több tényező is okozhatja. Ha szükséges, további segítségért forduljon a rendszergazdához.
  - A telefon  gombjának használatával be kell jelentkeznie a Mellékmobilitás szolgáltatásba.
  - A szám tárcsázása után meg kell adnia egy ügyfélválasztó kódot vagy egy kötelező hitelesítő kódot.
  - A telefonon időkorlátozást léptettek érvénybe, amely a nap bizonyos időszakaiban megtiltja egyes funkciók használatát.



## Hívás fogadása

Hívás fogadásához vegye fel a telefonkagylót. További lehetőségeket az alábbi táblázatban talál.

Művelet...	Teendő...
Hívás fogadása fejbeszélő használatakor	Ha nem világít, akkor nyomja meg a  gombot. Ha a  gomb már világít, nyomja meg a <b>Válaszol</b> gombot vagy a  gombot (a villogó vonalgombot).
Hívás fogadása kihangosító használatával	Nyomja meg a  <b>Válaszol</b> vagy a  gombot.
Váltás egy felépült hívásról, és egy kicsengő hívás fogadása	Nyomja meg a <b>Válaszol</b> gombot, illetve, ha a hívás egy másik vonalon cseng ki, nyomja meg a villogó, borostyán színű gombot  . Mindkét művelettel fogadja az új hívást, miközben automatikusan tartásba helyezi az első hívást. További tudnivalók: „A Tart és a Visszav gomb használata” című fejezet, 24. oldal.
Hívás fogadása hívásvárakoztatással	Kérje meg a rendszergazdát, hogy állítsa be a Hívásvárakoztatás szolgáltatást a telefonjára.  Ha ez a funkció be van kapcsolva, és Önnek új hívása érkezik, miközben már folytat egy beszélgetést, akkor hívásvárakoztatási hangjelzést fog hallani, a kijelzőn pedig az új hívás hívóazonosító információi jelennek meg. Ha fogadni szeretné a hívást, nyomja meg a <b>Válaszol</b> gombot. Ha vissza szeretne térni az eredeti híváshoz, akkor az utóbbi hívást tartásba kell helyeznie. Bővebb tájékoztatást a következő részben talál: „A Tart és a Visszav gomb használata” című fejezet, 24. oldal.
A bejövő hívások automatikus fogadása egy vagy két kicsengés után	Kérje meg a rendszergazdát, hogy állítsa be az Automatikus Válasz funkciót. Bővebb tájékoztatást a következő részben talál: „Az Automatikus Válasz használata fejbeszélővel vagy kihangosítóval” című fejezet, 38. oldal.
Tartásban lévő hívás felélesztése másik telefonkészületről (például egy a konferenciateremben található készülékről)	Használja a Hívásparkoltatást. Bővebb tájékoztatást a következő részben talál: „Parkoltatott hívások tárolása és felélesztése” című fejezet, 30. oldal.
A telefon használata egy másik telefonon csengő hívás felvételére	Használja a Hívás felvétele funkciót. Bővebb tájékoztatást a következő részben talál: „Átírányított hívás felvétele a telefonján” című fejezet, 31. oldal.
Válasz elsőbbségi hívásra	Bontsa az aktuális hívást, majd nyomja meg a <b>Válaszol</b> gombot. Bővebb tájékoztatást a következő részben talál: „Kritikus hívások fontossági rendezése” című fejezet, 36. oldal.
Bejövő hívás továbbítása közvetlenül a hangpostára	Nyomja meg a <b>TovHP</b> gombot. A bejövő hívás automatikusan továbbításra kerül a hangpostarendszerbe.



## Hívás befejezése

Ha be szeretne fejezni egy hívást, akkor bontsa a kapcsolatot. További részleteket az alábbi táblázatban talál.

Művelet...	Teendő...
Kapcsolat bontása a kézibeszélő használatával	Helyezze vissza a kézibeszélőt a tartójába, vagy nyomja meg a <b>HívVége</b> gombot.
Kapcsolat bontása fejbeszélő használatokor	Nyomja meg a  gombot. Amennyiben a fejbeszélő üzemmódot aktívan kívánja tartani (a gomb a bontás után is világítson), nyomja meg a <b>HívVége</b> gombot.
Kapcsolat bontása kihangosító használatokor	Nyomja meg a  vagy a <b>HívVége</b> gombot.
Hívás bontása, miközben ugyanazon a vonalon fenntart egy másik hívást	Nyomja meg a <b>HívVége</b> gombot. Ha szükséges, először vegye ki a hívást a tartásból.

## A Tart és a Visszav gomb használata

Egyszerre csak egy hívás lehet aktív, az összes többi hívásnak tartásban kell lennie.



Művelet...	Teendő...
Hívás tartásba helyezése	Győződjön meg arról, hogy a tartásba helyezendő hívás ki van jelölve, majd nyomja meg a <b>Tart</b> gombot.
Egy az aktuális vonalon lévő hívás kivétele tartásból	Ellenőrizze, hogy a megfelelő hívás ki van-e jelölve, majd nyomja meg a <b>Visszav</b> gombot.
Egy másik vonalon lévő hívás kivétele tartásból	Nyomja meg bármelyik  gombot (villogó vonalgomb). Ha a vonalon csak egy hívás van tartásban, akkor az automatikusan visszavételre kerül. Ha több hívás is van tartásban, akkor ellenőrizze, hogy a kívánt hívás van-e kijelölve, majd nyomja meg a Visszav gombot. Megjegyezzük, hogy a tartásban lévő hívásokat a „hívás tartásban” ikon jelöli: 

### Tanácsok

- A Tart funkció használata általában zenét vagy csipogó hangot eredményez, ezért konferenciahívást lehetőleg ne tegyen tartásba.

## A némítás használata

A némítás a telefonkészülék hangbemenetének kikapcsolását jelenti. Amikor a némítás be van kapcsolva, Ön hallhatja a hívás többi résztvevőjét, ők azonban nem hallhatják Önt.

Művelet...	Teendő...
A némítás bekapcsolása	Nyomja meg a  gombot.
A némítás kikapcsolása	Nyomja meg a  gombot.

## Korábban felépült hívás átadása

Az Átad gomb egy folyamatban levő hívás átirányítására használható. A *cél* az a szám, melyre a hívást át kívánja adni.

Művelet...	Teendő...
Hívás átadása anélkül, hogy beszélne a fogadó féllel	Nyomja meg az <b>Átad</b> gombot, majd írja be a cél számát. Amikor a másik oldalon kicseng a hívás, tegye le a kézibeszélőt.  Ha a rendszergazda nem engedélyezte a letett kézibeszélő melletti átadást, akkor az átadáshoz újból meg kell nyomnia az <b>Átad</b> gombot. Az átadás megszakításához nyomja meg a <b>HívVége</b> gombot.
Egyeztetés az átadás fogadójával, mielőtt a hívást átadná (megbeszélés átadás előtt)	Nyomja meg az <b>Átad</b> gombot, majd írja be a cél számát. Várja meg, míg az átadás fogadója válaszol. Ha a fogadó fél fogadja az átadott hívást, tegye le a kézibeszélőt. (Ha a rendszergazda az Ön készülékén nem engedélyezte a letett kézibeszélő melletti átadást, akkor az átadás befejezéséhez újból meg kell nyomnia az <b>Átad</b> gombot.)  Az átadás megszakításához nyomja meg a <b>HívVége</b> gombot.
Két folyó hívás átadása egymásnak (összekapcsolás)	Léptessen a vonal megfelelő hívására, majd nyomja meg a <b>Választ</b> gombot. Ismételje meg az eljárást a második hívással is. Miközben a két kiválasztott hívás egyike ki van jelölve, nyomja meg az <b>ÖsszKap</b> gombot. (Ha az <b>ÖsszKap</b> nem látható, akkor nyomja meg a <b>tovább</b> gombot.) A két hívás egymással összekapcsolódik, az Ön kapcsolata pedig megszakad.  Amennyiben a hívókkal együtt vonalban szeretne maradni, az <b>Egyesít</b> gomb segítségével hozzon létre konferenciabeszélgetést. További tudnivalók: „Konferenciabeszélgetés létrehozása” című fejezet, 27. oldal.
Hívás átirányítása a hangpostarendszerbe	Nyomja meg a <b>TovHP</b> gombot. A hívás automatikusan továbbításra kerül a hangpostarendszerbe. A TovHP funkció aktív, kicsengő és tartásban lévő hívásra alkalmazható.

## Tanácsok

- Ha engedélyezve van a letett kézibeszélő melletti átadás, akkor leteheti a kézibeszélőt, vagy nyomja meg az **Átad gombot**, és utána tegye le a kézibeszélőt.
- Ha a telefonon nincs engedélyezve a letett kézibeszélő melletti átadás, és ha az **Átad** gomb megnyomása helyett leteszi a kézibeszélőt, akkor az átadás megszakad, és az átadni kívánt fél tartásba kerül.
- Tartásban lévő hívás átadására nem használhatja az **Átad** gombot. Átadás előtt az **Visszav** gomb megnyomásával vegye vissza tartásból a hívást.

## Hívások átirányítása másik számra

A Minden hívás átirányítása funkciót arra használhatja, hogy bejövő hívásait Cisco IP telefonjáról egy másik telefonszámra irányítsa át.



### Tipp

A Minden hívás átirányítása funkció célszámát pontosan úgy kell megadnia, mintha azt a telefonkészülékéről tárcsázná. Amennyiben szükséges, adja meg például a külső vonal eléréséhez szükséges előtagot és a körzetszámot is.

Művelet...	Teendő...
Hívásátirányítás beállítása az elsődleges vonalon	Nyomja meg az <b>ÁtirMind</b> gombot, majd írja be a cél telefonszámát.
Hívásátirányítás törlése az elsődleges vonalon	Nyomja meg az <b>ÁtirMind</b> gombot.
Annak ellenőrzése, hogy elsődleges vonalán engedélyezve van-e a hívásátirányítás	Az elsődleges telefonszámhoz tartozóan a következő ikont keresse:  . A telefon érintőképernyőjének alján látható állapotsort is tekintse át, itt jelenik meg a hívásátirányítás célszáma.
Bármely vonal hívásátirányításának beállítása vagy törlése	Lépjen be a Felhasználói beállítások weboldalra, válassza ki saját készülékét, majd a főmenüből válassza a <b>Minden hívás átirányítása...</b> pontot. Itt a telefon összes vonalának hívásátirányítását beállíthatja vagy megszüntetheti. Bővebb tájékoztatást a bejelentkezés lépéseiről a következő részben talál: „Bejelentkezés a Felhasználói beállítások weboldalakra” című fejezet, 46. oldal.  Ha a hívásátirányítás engedélyezve van az elsődleges vonaltól különböző bármely vonalon, akkor a telefon nem ad visszaigazolást a hívások átirányításáról. Ekkor a beállításokat Önnek kell megerősítenie a Felhasználói beállítások weboldalon.

## Tanácsok

- A hívásokat átirányíthatja egy hagyományos analóg telefonra vagy egy másik IP telefonra is, azonban lehetséges, hogy a rendszergazda a hívásátirányítás funkciót a vállalat telefonszámaira korlátozza.
- Ezt a funkciót vonalanként kell konfigurálnia. Amennyiben egy hívás telefonjának egy olyan vonalára érkezik, amelyen a hívásátirányítás nincs engedélyezve, a hívás a szokásos módon kicseng.

## Konferenciabeszélgetés létrehozása

Cisco IP telefonja segítségével három vagy több személyt is összekapcsolhat egyetlen telefonbeszélgetésbe, ezt konferenciabeszélgetésnek nevezzük.

## A támogatott konferenciabeszélgetés-típusok

Kétféle konferenciabeszélgetés létezik: normál és konferenciahíd.

### Normál konferenciabeszélgetés

A normál (vagy „ad hoc”, alkalmi) konferenciabeszélgetéseknél a konferencia rendezőjének minden résztvevőt fel kell hívnia és hozzá kell adnia a konferenciához. Cisco IP telefonjával – igényeitől és készüléke beállításaitól függően – többféle módon is létrehozhat normál konferenciabeszélgetést:

- **Konfer** – Ezzel a gombbal normál konferenciát hozhat létre az egyes résztvevők egyenkénti hívásával. A normál konferenciahívás a legtöbb telefonon alapfunkció.
- **Egyesít** – Ezzel a gombbal normál konferenciát hozhat létre adott vonal meglévő hívásai között.
- **kBelép** – Ezzel a gombbal osztott vonalon fennálló híváshoz adhatja hozzá magát, amivel a hívást normál konferenciabeszélgetéssé alakítja. Ez egy kiegészítő funkció, mely csak osztott vonalakon áll rendelkezésre, és amelyet a rendszergazdának kell az Ön részére beállítania. További tudnivalók: „Osztott vonal használata” című fejezet, 32. oldal.

További útmutatás: „Normál konferenciabeszélgetés indítása és csatlakozás hozzá” című fejezet, 28. oldal

### Konferenciahíd

A konferenciahíd funkció használatakor a résztvevők egy meghatározott szám felhívásával csatlakozhatnak a konferenciabeszélgetéshez, és nem kell várniuk arra, hogy a konferencia szervezője felhívja őket.

Konferenciahíd indításához nyomja meg a telefon **KonfHíd** funkciógombját, majd tárcsázza a rendszergazda által megadott konferenciahíd-telefonszámot.

A konferenciahídban való részvételhez tárcsázza a konferenciahíd számát a megadott időpontban. Ha a konferencia kezdeményezője még nem tárcsázott be, a konferencia résztvevői foglalt hangot hallanak. Ha a konferencia kezdeményezője már betárcsázott, akkor létrejön a konferenciahíd, ami akkor is folytatható, ha a konferencia kezdeményezője kilép.

A konferenciahíd funkció különleges szolgáltatás, amelyet a rendszergazdának kell konfigurálnia az Ön számára. További útmutatás: „Konferenciahíd indítása, csatlakozás konferenciahídhoz” című fejezet, 29. oldal

# Normál konferenciabeszélgetés indítása és csatlakozás hozzá

A normál konferenciabeszélgetések legalább három személy számára biztosítják az ugyanabban a hívásban való részvétel lehetőségét. További részleteket az alábbi táblázatban talál.

Művelet...	Teendő...
Normál konferenciahívás létrehozása a résztvevők egyenkénti felhívásával	Ha egy híváshoz újabb résztvevőt szeretne hozzáadni, akkor beszélgetés közben nyomja meg a <b>Konfer</b> gombot. (Ha a <b>Konfer</b> nem látható, akkor nyomja meg a <b>tovább</b> gombot.) Írja be a konferencia résztvevőjének telefonszámát. Miután a hívás létrejött, és beszélt a konferencia résztvevőjével, az új fél a konferenciabeszélgetéshez való csatlakoztatásához nyomja meg ismét a <b>Konfer</b> gombot. Ismétlje meg a műveletet a többi résztvevővel is.
Az aktuális hívók meghívása normál konferenciában való részvételre	Ha két vagy több hívás van egy vonalon, görgetéssel jelöljön ki egyet, majd nyomja meg a <b>Választ</b> gombot. Ismétlje meg az eljárást az összes a konferenciához hozzáadni kívánt hívással. Az egyik kiválasztott híváson nyomja meg az <b>Egyesít</b> gombot. (Ha az <b>Egyesít</b> nem látható, akkor nyomja meg a <b>tovább</b> gombot.) Megjegyzés: Az aktív hívás kiválasztása és hozzáadása a konferenciabeszélgetéshez automatikus.
Részvétel normál konferenciabeszélgetésben	Vegye fel a hívást, amikor a telefon csöng. A normál konferenciahíváshoz való csatlakozáshoz semmi továbbit nem kell tennie.
Önmaga beléptése (hozzáadása) egy osztott vonalon folyó híváshoz, amivel a hívást konferenciabeszélgetéssé alakítja	Jelöljön ki egy „távoli használatban” jellegű hívást az egyik osztott vonalon, majd nyomja meg a <b>kBelép</b> gombot. (Ha a <b>kBelép</b> gomb nem látható, akkor nyomja meg a <b>tovább</b> gombot.) A hívás többi résztvevője a belépésre figyelmeztető hangot hall. További tudnivalók: „Osztott vonal használata” című fejezet, 32. oldal.
A konferenciában részt vevők listájának megtekintése	Jelöljön ki egy aktív konferenciahívást, majd nyomja meg a <b>Konfl</b> gombot. A résztvevők a csatlakozás sorrendjében jelennek meg, legfelül a legutoljára csatlakozott résztvevő szerepel.
A konferenciában részt vevők listájának frissítése	A konferencia résztvevőit tartalmazó lista megjelenítése közben nyomja meg a <b>Frissít</b> gombot.
Annak megtekintése, hogy ki hívta össze a konferenciát	Miközben a konferencia résztvevőinek listája látható, keresse meg a lista alján azt a személyt, akinek a neve mellett egy csillag (*) szerepel.
A konferenciához utoljára csatlakozott fél eltávolítása	Jelölje ki a konferencialista tetején lévő résztvevő nevét, majd nyomja meg az <b>Eltávolítás</b> gombot. (Az utolsóként csatlakozott résztvevő neve mindig a lista tetején jelenik meg.) Ha nem a konferencialistát használja, akkor nyomja meg az <b>UtRBont</b> gombot. Csak akkor távolíthat el résztvevőt, ha Ön kezdeményezte a konferenciahívást.

Művelet...	Teendő...
Konferenciabeszélgetés valamelyik résztvevőjének eltávolítása	Jelölje ki a résztvevő nevét, majd nyomja meg az <b>Eltávolítás</b> gombot. Csak akkor távolíthat el résztvevőt, ha Ön kezdeményezte a konferenciahívást.
Kilépés normál konferenciabeszélgetésből	<p>Tegye le a kézibeszélőt, vagy nyomja meg a <b>HívVége</b> gombot. Ha nem Ön kezdeményezte a konferenciabeszélgetést, akkor kilépése nem befolyásolja a többiek kapcsolatát.</p> <p>Ha a konferenciabeszélgetést Ön kezdeményezte, akkor kilépésével véget érhet a konferencia (attól függően, hogy a rendszergazda hogyan konfigurálta az Ön telefonját). Ezt úgy kerülheti el, hogy kilépés előtt átadja a konferenciabeszélgetést valaki másnak. A továbbiakban ez a személy lesz a konferenciabeszélgetés virtuális vezetője. A virtuális vezető nem adhat hozzá résztvevőket, ám a meglévő résztvevőkkel változatlan formában folytatható a konferenciabeszélgetés.</p>

### Tanácsok

- Normál konferenciabeszélgetéshez csak azonos vonalon lévő hívásokat adhat hozzá. Ha a hívások különböző vonalakon vannak, akkor a **Konfer** vagy az **Egyesít** használata előtt helyezze át őket azonos vonalra.
- Ha „A résztvevő nem ismert” hibaüzenetet kapja, amikor az **Egyesít** gombot próbálja használni, akkor ellenőrizze, hogy az aktív híváson kívül, ami automatikusan kiválasztódik, kiválasztott-e még legalább egy hívást.
- A telefon beállításaitól függően előfordulhat, hogy a konferenciabeszélgetés megszakad, amikor Ön kilép belőle. További tudnivalókat a fenti táblázat utolsó sorában talál.

## Konferenciahíd indítása, csatlakozás konferenciahídhöz

A konferenciahíd funkció használatakor a résztvevők egy meghatározott szám felhívásával csatlakozhatnak a konferenciabeszélgetéshez, és nem kell várniuk arra, hogy a konferencia szervezője felhívja őket. További tudnivalók az alábbi táblázatban találhatók.

Művelet...	Teendő...
Konferenciahíd létrehozása	<p>Nyomja meg az <b>Újhívás</b> gombot, vagy emelje fel a kagylót. Ez után nyomja meg a <b>KonfHíd</b> gombot, és tárcsázza konferenciahíd számát. (A számot a rendszergazdától szerezheti be.)</p> <p>Ne felejtse el tájékoztatni a résztvevőket a konferencia számáról. Ha Ön még nem tárcsázott be, a konferencia résztvevői foglalt hangot hallanak.</p>
Résztétel konferenciahídban	Tárcsázza a konferenciahíd a konferencia kezdeményezője által megadott számát. Csak az után csatlakozhat, hogy a konferencia kezdeményezője betárcsázott.
Konferenciahíd megszüntetése	Tegye le a kézibeszélőt, vagy nyomja meg a <b>HívVége</b> gombot.

# Különleges híváskezelési funkciók

---

A különleges híváskezelési funkciók olyan speciális (nem szokványos) funkciók, melyeket az Ön híváskezelési igényei és munkakörnyezete szerint a rendszergazda állíthat be a telefonon. Mindezeket a funkciókat nem tudja elérni, amíg a rendszergazda nem engedélyezi őket az Ön számára.

## Parkoltatott hívások tárolása és felélesztése

A hívásparkoltatás funkciót egy-egy hívás tárolására használhatja. A hívást később Ön vagy valaki más is felélesztheti a Cisco CallManager rendszer egy másik telefonkészülékén (például egy munkatárs asztalán vagy egy tárgyalóban található készüléken). A Hívásparkoltatás funkciót a rendszergazdának külön kell engedélyeznie az Ön számára.

Művelet...	Teendő...
Aktív hívás tárolása a Hívásparkoltatás funkcióval	Hívás közben nyomja meg a <b>Parkol</b> gombot. (Ha a <b>Parkol</b> nem látható, akkor nyomja meg a <b>tovább</b> gombot.) Ezzel eltárolja a hívást a telefonján. Jegyezze fel a parkoltatott hívás a képernyőn megjelenő parkoló hívószámát, majd bontsa a kapcsolatot.
Parkoltatott hívás felélesztése	Ha csatlakozni szeretne a híváshoz, akkor a hálózaton belül bármelyik Cisco IP telefonon adja meg a parkoltatott hívás parkoltatási számát.  A parkoltatott hívás felélesztésére korlátozott idő áll rendelkezésére, ennek letelte után a hívás ismét kicseng az eredeti céltelefonon. Az időkorláttal kapcsolatban érdeklődjön a rendszergazdánál.

## Átirányított hívás felvétele a telefonján

Ha a híváskezelés feladatát általában a munkatársaival közösen látja el, a rendszergazda engedélyezheti az Ön telefonján a Hívásfelvétel funkciót. A Felvesz funkció segítségével egy munkatársa telefonján csengő hívást átirányíthat a saját telefonjára, így Ön válaszolhat rá. A Hívásfelvétel funkcióval kezelhetők azoknak a munkatársaknak a hívásai is, akik Önnel azonos hívásfelvételi csoportban (**Felvesz**), másik hívásfelvételi csoportban (**CsHFeLv**) vagy egy az Ön csoportjához társított másik csoportban (**EHFeLv**) találhatóak.

Művelet...	Teendő...
Válasz olyan hívásra, amely hívásfelvételi csoportjának egy másik mellékén cseng ki	<p>A <b>Felvesz</b> gomb megnyomásával csatlakozhat a híváshoz. (Lehetséges, hogy a <b>Felvesz</b> gomb megnyomásához fel kell vennie a kagylót.)</p> <p>Ha a rendszergazda nem engedélyezte az automatikus hívásfelvételt, a hívás csak akkor fog kicsengeni a telefonján, ha megnyomja a <b>Felvesz</b> gombot. Ebben az esetben a <b>Válaszol</b> gomb megnyomásával csatlakozhat a híváshoz.</p>
Válasz olyan hívásra, amely a csoportján kívüli melléken cseng ki	<p>Nyomja meg a <b>CsHFeLv</b> gombot. (Lehetséges, hogy a <b>CsHFeLv</b> gomb megnyomásához fel kell vennie a kagylót.) A híváshoz való csatlakozáshoz adja meg a rendszergazdától kapott csoporthívás felvételi kódszámot.</p> <p>Ha a rendszergazda nem engedélyezte az automatikus hívásfelvételt, a hívás csak akkor fog kicsengeni a telefonján, ha megnyomja a <b>CsHFeLv</b> gombot, és megadja a csoporthívás felvételi kódszámot. Ebben az esetben a <b>Válaszol</b> gomb megnyomásával csatlakozhat a híváshoz.</p>
Válasz olyan hívásra, amely a csoportjának egy másik mellékén vagy egy társított csoportban cseng ki	<p>Az <b>EHFeLv</b> gomb megnyomásával csatlakozhat a híváshoz. (Lehetséges, hogy az <b>EHFeLv</b> gomb megnyomásához fel kell vennie a kagylót.)</p> <p>Ha a rendszergazda nem engedélyezte az automatikus hívásfelvételt, a hívás csak akkor fog kicsengeni az Ön telefonján, ha megnyomja az <b>EHFeLv</b> gombot. Ebben az esetben a <b>Válaszol</b> gomb megnyomásával csatlakozhat a híváshoz.</p>

### Tanácsok

- A **Felvesz** és a **CsHFeLv** gomb megnyomásakor ahhoz a híváshoz csatlakozik, amelyek a legrégebben cseng ki.
- Az **EHFeLv** funkció révén a rendszergazda több hívásfelvételi csoportot is társíthat az Ön csoportjához, és prioritást rendelhet a csoportokhoz. Az **EHFeLv** gomb megnyomásakor a legnagyobb prioritású hívásfelvételi csoport kicsengő hívásához fog csatlakozni.
- Ha az elsődleges vonaltól különböző melléken szeretné felvenni a hívást, előbb nyomja meg az egyik szabad vonalgombot, majd nyomja meg az egyik Hívás felvétele funkciógombot.

# Osztott vonal használata

Előfordulhat, hogy a rendszergazda „osztott” vonalat biztosít Önnek. Az osztott vonalak két fő felhasználási területe a következő:

- Egy személy több telefonkészüléket használ – Például az osztott vonal az asztali és a laboratóriumi készülékéhez is hozzá van rendelve. Az osztott vonalon keresztül beérkező hívások mindkét készüléken kicsengenek, így Ön bármelyik készülékről fogadhatja őket.
- Több személy osztozik egy vonalon – Például Ön tagja egy olyan csoportnak, amelynek bármely tagja fogadhatja az osztott vonalon beérkező hívásokat; vagy Ön vezető, aki az asszisztensével közös melléket használ.

## Az osztott vonalak működése

### Távoli használatban

Ha osztott vonallal rendelkezik, akkor előfordulhat, hogy telefonkészüléke kijelzőjén a távoli használatban ikon jelenik meg: . Az ikon azt jelzi, hogy éppen valamelyik munkatársa használja az osztott vonalat. Az osztott vonalon a szokásos módon kezdeményezhet és fogadhat hívásokat, akkor is, ha éppen látható a kijelzőn a távoli használatban ikon.

### Hívásinformációk megosztása és belépés

Ha munkatársa nem engedélyezte a Privát funkciót, akkor Ön saját telefonjának kijelzőjén megtekintheti a munkatársa által az osztott vonalon kezdeményezett és fogadott hívásokkal kapcsolatos adatokat. Az adatok között szerepelhet a hívó fél azonosítója és a hívás időtartama is. Fordítva is ugyanez igaz, amikor Ön osztott vonalat használ, hívásának adatai megjelenhetnek munkatársa telefonján.

A hívásadatok ilyen jellegű megjelenésekor mód nyílik arra, hogy Ön és munkatársai a Belép vagy a kBelép funkcióval belépjenek az osztott vonalon folyó hívásba. Azt a műveletet, amellyel hozzáadja önmagát egy osztott vonalon folyó híváshoz, *belépésnek* nevezzük. A belépéssel kapcsolatban bővebb tájékoztatást a következő részben talál: „Önmaga beléptetése egy osztott vonalon folyó hívásba” című fejezet, 33. oldal.

### Privát hívások



Ha nem akarja, hogy a vonalán Önnel osztozó munkatársai lássák a hívásaival kapcsolatos adatokat, engedélyezze a Privát funkciót. Ezzel egyben azt is megakadályozhatja, hogy munkatársai belépjenek az Ön hívásaiba. Bővebb tájékoztatást a következő részben talál: „Mások megakadályozása abban, hogy osztott vonalon folyó hívásba belépjenek, illetve megtekintsék a hívás adatait” című fejezet, 34. oldal.

### Osztott vonalon támogatott maximális hívásszám

Az osztott vonalakon folytatható hívások maximális száma telefonkészülékenként változhat. Így olykor előfordulhat, hogy nem tud új hívást kezdeményezni az osztott vonalon, miközben a munkatársai igen. Például lehet, hogy az Ön telefonja legfeljebb négy hívást támogat egy megosztott vonalon, miközben a munkatársa telefonja ugyanazon a vonalon öt hívást tesz lehetővé. Ha már folyamatban van négy hívás a vonalon, az ÚjHívás gomb Önnél elérhetetlen lesz, de elérhető marad munkatársa számára.

## Önmaga beléptetése egy osztott vonalon folyó hívásba

A telefon beállításaitól függően egy megosztott vonalon már létrejött híváshoz a Belép vagy a kBelép funkcióval adhatja hozzá önmagát. Általában a két funkció közül csak az *egyik* érhető el.







Művelet...	Teendő...
Annak ellenőrzése, hogy van-e valamelyik munkatársnak aktív hívása az osztott vonalon	<p>Tekintszen az osztott vonal számára. Ha a vonal egy másik készülékről használatban van, akkor a vonalgomb vörös színűre vált , illetve megjelenik a távoli használat ikon: .</p> <p>Ha munkatársa engedélyezte a Privát funkciót, a <b>Belép</b> és a <b>kBelép</b> gomb nem érhető el, így Ön nem léphet be a hívásba. Ebben az esetben a magánhívással kapcsolatos adatokat sem tekintheti meg az érintőképernyőn, ugyanakkor hívásokat kezdeményezni és fogadni továbbra is tud az osztott vonalon.</p>
Az osztott vonal aktív hívásainak megtekintése	<p>Nyomja meg a távoli használatban lévő vonal vörös színű  gombját. Az összes nem magánjellegű hívás megjelenik az érintőképernyő hívásaktivitás területén.</p>
Önmaga hozzáadása egy osztott vonalon folyó híváshoz a <b>Belép</b> gombbal	<p>Készüléke képernyőjén jelöljön ki egy távoli használatban levő hívást, majd nyomja meg a <b>Belép</b> gombot. (Ha a <b>Belép</b> gomb nem látható, akkor nyomja meg a <b>tovább</b> gombot.) A többi fél csipogó hangot hall, ez jelzi az Ön belépését.</p> <p>Amikor bontja a kapcsolatot, a beszélgetés többi résztvevője egy lecsatlakozási hangot hall, és az eredeti beszélgetés folytatódik.</p>
Önmaga hozzáadása egy osztott vonalon folyó híváshoz a <b>kBelép</b> gombbal	<p>Készüléke érintőképernyőjén jelöljön ki egy távoli használatban levő hívást, majd nyomja meg a <b>kBelép</b> gombot. (Ha a <b>kBelép</b> gomb nem látható, akkor nyomja meg a <b>tovább</b> gombot.) A többi fél hangjelzést hall, a beszélgetés egy pillanatra megszakad, a telefon kijelzőjén látható hívásadatok pedig megváltoznak.</p> <p>Megjegyezzük, hogy a Belép funkcióval ellentétben a kBelép funkció a hívást normál konferenciabeszélgetéssé alakítja, így Ön további résztvevőket is hozzáadhat a híváshoz. (A kBelép funkcióval használható konferenciabeszélgetési szolgáltatásokkal kapcsolatosan a következő részben talál további információkat: „Konferenciabeszélgetés létrehozása” című fejezet, 27. oldal.)</p> <p>A hívás akkor is konferenciahívásként folytatódik, ha Ön bontja a kapcsolatot (feltéve, hogy marad legalább három résztvevője).</p>

### Tanácsok

- A **Belép** és a **kBelép** gomb a privát hívásoknál nem érhető el.
- Titkosított hívásba nem léphet be, ha telefonján nincs engedélyezve a titkosítás támogatása. Ha belépési kísérlete ebből az okból hiúsul meg, telefonja gyors foglalt jelzést ad. Bővebb tájékoztatást a következő részben talál: „Biztonságos hívások kezdeményezése és fogadása” című fejezet, 35. oldal.
- Ha a **Belép** gomb használatával belépett egy hívásba, majd azt tartásba helyezik, átirányítják vagy konferenciahívássá alakítják, akkor az Ön kapcsolata megszakad.

## Mások megakadályozása abban, hogy osztott vonalon folyó hívásba belépjenek, illetve megtekintsék a hívás adatait

Ha osztott vonalat használ, a Privát funkcióval megakadályozhatja a többiek abban, hogy megtekintsék saját hívásainak adatait, illetve belépjenek az Ön hívásaiba (vagyis a Belép vagy a kBelép funkcióval hozzáadják magukat az osztott vonalakon folyó hívásokhoz).

Művelet...	Teendő...
Mások megakadályozása abban, hogy az osztott vonal bármelyik hívását megtekintsék, vagy belépjenek abba	A <b>Privát</b>  gomb megnyomásával engedélyezze a titkosítást. Ha a titkosítás be van kapcsolva, ez az ikon jelenik meg a Privát gomb mellett  , illetve a gomb színe borostyánra vált  .
Az osztott vonal bármely hívásával kapcsolatos adatok megtekintésének és a hívásokba való belépés engedélyezése mások számára	A <b>Privát</b>  gomb megnyomásával tiltsa le a Privát funkciót. Ha a Privát funkció ki van kapcsolva, ez az ikon jelenik meg a Privát gomb mellett  , illetve a gomb világítása kikapcsol  .

### Tanácsok

- Ha egy az Ön vonalával osztó telefonkészüléken engedélyezve van a Privát funkció, akkor Ön a szokásos módon kezdeményezhet és fogadhat hívásokat. Az osztott vonalon folyó hívásokba ugyanakkor nem léphet be, és a belépésre szolgáló programozott gombokat sem tudja használni.
- A Privát funkció a telefon összes osztott vonalára vonatkozik. Ebből az következik, hogy ha a telefonjához több osztott vonal is csatlakozik, és a Privát funkció engedélyezve van, akkor munkatársai egyik osztott vonalon sem tudnak belépni az Ön hívásaiba, illetve egyik hívás adatait sem tekinthetik meg.

## Gyanús hívások nyomon követése

Amennyiben gyanús vagy rosszakarátú hívásokat kap, a rendszergazda engedélyezheti az Ön telefonján a Rosszakarátú hívó azonosítása (RHAzn) funkciót. Ez a funkció lehetővé teszi, hogy egy aktív hívást gyanúsnak jelöljön meg, ezzel automatizált nyomkövetési és értesítő üzenetek sorozatát indítva el.



Művelet...	Teendő...
Jelezze a rendszergazdának, hogy gyanús vagy zaklató hívásokat kap.	Nyomja meg az <b>RHAzn</b> gombot. Egy speciális hangot hall, majd a „Sikeress zaklatóazonosítás” üzenetet látja a telefonján. A hívás aktív marad, míg be nem fejezi azt.

# Biztonságos hívások kezdeményezése és fogadása

Attól függően, hogy a rendszergazda hogyan konfigurálta a telefonrendszert, az Ön telefonja képes lehet biztonságos hívások kezdeményezésére és fogadására.

Telefonkészüléke a következő hívástípusok támogatására képes:

- *Hitelesített hívás* – A hívásban részt vevő telefonkészülékek azonosságának ellenőrzése megtörtént.
- *Titkosított hívás* – A Cisco IP hálózaton belül a telefon titkosított hangadatokat (beszélgetést) küld és fogad. A titkosított hívások egyben hitelesítettek is.
- *Nem biztonságos hívás* – A részt vevő telefonok közül legalább egy telefon vagy a kapcsolat nem támogatja ezeket a biztonsági funkciókat, vagy a telefonokat nem lehet ellenőrizni.

Művelet...	Teendő...
Hívás biztonsági szintjének ellenőrzése	<p>Tekintszen a hívásaktivitás terület jobb felső sarkában, a hívás időmérő mellett látható biztonsági ikonra:</p> <p> Hitelesített hívás</p> <p> Titkosított hívás</p> <p>Ha a hívás nem biztonságos, akkor egyik biztonsági ikon sem jelenik meg.</p>
Annak kiderítése, hogy kezdeményezhet-e biztonságos hívásokat a cégénél	Forduljon a rendszergazdához.



## Megjegyzés





Bizonyos párbeszédtek, korlátozások és megszorítások is befolyásolják azt, hogy a biztonsági funkciók pontosan hogyan működnek az Ön telefonján. Bővebb tájékoztatásért forduljon a rendszergazdához.

# Kritikus hívások fontossági rendezése

Bizonyos helyeken, például katonai vagy kormányhivatali irodákban szükség lehet sürgős vagy kritikus hívások kezdeményezésére vagy fogadására. Amennyiben szüksége van ilyen speciális híváskezelésre, a rendszergazda engedélyezheti a Többszintű precedencia és előjegyzés (Multilevel Precedence and Preemption = MLPP) funkciót a telefonján.

Jegyezze meg az alábbi fogalmakat:

- A *Precedencia* jelöli a híváshoz rendelt prioritási, vagyis fontossági vagy elsőbbségi szintet.
- Az *Előjegyzés* az a folyamat, mely egy folyamatban lévő, alacsonyabb elsőbbségi szintű hívást befejez, miközben fogad egy beérkező, fontosabb hívást.







Ha...	Teendő...
Prioritási szintet szeretne választani egy kimenő hívás számára	Kérdezze meg a rendszergazdától a hívásokhoz tartozó prioritási azonosítókat.
Elsőbbségi (nagy prioritású) hívást szeretne kezdeményezni	Adja meg a rendszergazdától kapott MLPP hozzáférési számot, majd a telefonszámot.
Különleges, a szokásosnál gyorsabb csengőhangot vagy különleges hívásvárakoztatási hangjelzést hall	Elsőbbségi (nagy prioritású) hívása érkezett. A telefonkészülék kijelzőjén megjelenő MLPP ikon jelzi a hívás prioritási szintjét.
Meg szeretné tekinteni egy hívás prioritási szintjét	Tekintszen a telefonkészülék kijelzőjén látható MLPP ikonra: <ul style="list-style-type: none"><li> Elsőbbségi hívás</li><li> Közepes prioritású (azonnali) hívás</li><li> Magas prioritású (fontos) hívás</li><li> Legmagasabb prioritású (legfontosabb) hívás vagy felsővezetői hívás</li></ul> A magasabb prioritású hívások a híváslista tetején jelennek meg. Ha a kijelzőn nem lát MLPP ikont, akkor a hívás fontossági szintje normál (szokásos).
Fogadni szeretne egy magasabb prioritású hívást	A hívást a megszokott módon fogadhatja. Szükség szerint a folyó hívást először szakítsa meg.
Hívását megszakító, folyamatos hangjelzést hall	Ön vagy partnere a folyó hívást előjegyző hívást kapott. Azonnal tegye le a telefont, így lehetővé teszi, hogy a nagyobb prioritású hívás kicsengjen.

## Tanácsok

- Amikor MLPP-engedélyezett hívást kezdeményez vagy fogad, a szabványos hangoktól eltérő, speciális csengő- és hívásvárakozási hangot hall.
- Ha érvénytelen MLPP hozzáférési kódot ad meg, a rendszer szóbeli figyelmeztetéssel hívja fel a figyelmét a hibára.

# Fejbeszélő, kihangosító és a kézibeszélő használata

Az említett eszközök használatáról az alábbi táblázatból tájékozódhat.

Művelet...	Teendő...
A kézibeszélő használata	Tárcsahangot a kézibeszélő felemelésével kérhet, a kapcsolatot pedig a kézibeszélő letételével bonthatja.
A fejbeszélő használata	<p>A fejbeszélő üzemmód be- vagy kikapcsolásához nyomja meg a  gombot. (Az Automatikus Válasz funkció használói a kivételt képező helyzetekről a következő részben olvashatnak: „Az Automatikus Válasz használata fejbeszélővel vagy kihangosítóval” című fejezet, 38. oldal.)</p> <p>A fejbeszélőt a telefon összes kezelőszervével együtt is használhatja, beleértve a  és a  gombot is.</p> <p>A fejbeszélő beszerzésével kapcsolatosan a következő részben talál bővebb információkat: „Fejbeszélő beszerzése” című fejezet, 38. oldal.</p>
A kihangosító használata	<p>A kihangosító üzemmód be- vagy kikapcsolásához nyomja meg a  gombot.</p> <p>Több olyan eljárás, amellyel számot tárcsázhat vagy hívást fogadhat, ha a kézibeszélő a helyén van és a  nem világít, automatikusan elindítja a kihangosító üzemmódot.</p>
Váltás fejbeszélő vagy kihangosító üzemmódra hívás közben (kézibeszélő üzemmódról)	Nyomja meg a  vagy a  gombot, majd tegye le a kézibeszélőt.
Váltás kézibeszélő üzemmódra hívás közben (fejbeszélő vagy kihangosító üzemmódról)	Emelje fel a kézibeszélőt (egyik gombot sem kell megnyomnia).

## Tanácsok





- A fejbeszélő csatlakozójának megkereséséhez tanulmányozza át a következő részt: „A telefon csatlakoztatása” című fejezet, 6. oldal.
- Részletes információkat arról, hogyan használja a kézibeszélőt, a fejbeszélőt és a kihangosítót hívások tárcsázásához, fogadásához, befejezéséhez vagy egyéb kezeléséhez, a következő részben talál: „Alapszintű híváskezelés” című fejezet, 19. oldal.

## Fejbeszélő beszerzése

A telefon a négy- vagy hateres fejbeszélő-csatlakozók használatát támogatja. A fejbeszélők beszerzésével kapcsolatban tanulmányozza át a következő részt: „A fejbeszélő használatával kapcsolatos tudnivalók” című fejezet, 8. oldal, illetve látogasson el a következő URL-re: : <http://vxicorp.com/cisco>

## Az Automatikus Válasz használata fejbeszélővel vagy kihangosítóval

Az Automatikus Válasz funkció akkor használható jól, amikor nagy mennyiségű bejövő hívása van, vagy mások hívásait is Ön kezeli. Az Automatikus Válasz funkció beállítása a kihangosítóval vagy a fejbeszélővel való együttműködésre a rendszergazda feladata. További részleteket az alábbi táblázatban talál.

Ha...	Teendő...
Az Automatikus Válasz szolgáltatás használata fejbeszélővel	<p>Tartsa a fejbeszélő üzemmódot aktívan (vagyis tartsa a  gombot kivilágítva), még akkor is, amikor éppen nem folytat hívást. A fejbeszélő üzemmódot úgy tarthatja aktívan, hogy a hívások befejezéséhez a <b>HívVége</b> gombot nyomja meg (és nem a  gombot), az új hívások elindításához pedig az <b>ÚjHívás</b> vagy a <b>Hív</b> gombot használja.</p> <p>Ha telefonja úgy van beállítva, hogy a fejbeszélő üzemmód használatakor az Automatikus Válasz funkció is működjön, akkor a hívások automatikus fogadásához a  gombnak világítania kell. Egyébként a hívások a megszokott módon csengenek ki, Önnek pedig kézzel kell fogadnia őket.</p>
Az Automatikus Válasz szolgáltatás használata kihangosítóval	<p>A kézibeszélőt hagyja a tartójában, a fejbeszélő üzemmódot pedig hagyja kikapcsolva (vagyis a  gomb maradjon kivilágítatlanul).</p> <p>Ha a telefon a kihangosító üzemmód és az Automatikus Válasz funkció együttes használatára van beállítva, akkor a hívások automatikus kihangosított fogadásához teljesülniük kell a fenti feltételeknek. Egyébként a hívások a megszokott módon csengenek ki, Önnek pedig kézzel kell fogadnia őket.</p>



# A telefon beállításainak testreszabása

Cisco IP telefonját a beállítások módosításával, az alábbi táblázatokban leírtak szerint szabhatja teste. Az alábbi szakaszok áttekintésekor vegye figyelembe a következőket:

- Bár a legtöbb beállítás elérhető a telefonon, néhányat csak online, a Felhasználói beállítások weboldaláról lehet megtalálni. További tudnivalók: „Bejelentkezés a Felhasználói beállítások weboldalakra” című fejezet, 46. oldal.
- Ha a  gomb nem reagál, akkor a rendszergazda valószínűleg kikapcsolta azt az Ön telefonján. További tájékoztatásért forduljon a rendszergazdához.

## A hangerő beállítása

Az alábbi táblázat ismerteti, hogyan állíthatja be és mentheti el a hangerő szintjét a telefonján.

Művelet...	Teendő...
Hívás hangerőszintjének beállítása	<p>Nyomja meg a  gombot hívás közben, vagy miután a tárcsahang megszólalt.</p> <p>A <b>Ment</b> gomb megnyomásával elmentheti a hangerő beállítását, így az a további hívásokra is érvényes lesz.</p> <p>Megjegyezzük, hogy a kézibeszélő, a kihangosító és a fejbeszélő hangerejének állítása külön-külön történik.</p>
A csengetés hangerőszintjének beállítása	<p>Nyomja meg a  gombot, miközben a kézibeszélő a helyén van, a fejbeszélő és a kihangosító gombok pedig ki vannak kapcsolva. A csengetés új hangereje automatikusan elmentésre kerül.</p>





## A csengőhangok és az üzenetjelzők testreszabása

Tetszése szerint testreszabhatja, hogy a telefon hogyan jelezze a bejövő hívásokat és az Ön egyes vonalainak új hangüzeneteit. A testreszabott csengőhangok és egyéb jelzések segíthetnek Önnek a több vonal közötti gyors eligazodásban. Például megteheti, hogy az 1. vonal bejövő hívásainak jelzésére egy ciripelő hangot, míg a 2. vonal bejövő hívásainak jelzésére dobhangot választ.

Művelet...	Teendő...
A csengőhang megváltoztatása	Válassza a  > <b>Felhasználói beállítások</b> > <b>Csengetési típus</b> parancsot. Válassza ki a megfelelő telefonvonalat vagy az alapértelmezett csengetési beállítást. A kívánt csengetési típus kiválasztása után meg is hallgathatja azt. Ha talált egy Önnek tetsző csengőhangot, nyomja meg a <b>Választ</b> , majd a <b>Ment</b> gombot. Ha a korábban elmentett beállításokat szeretné helyreállítani, nyomja meg a <b>Mégse</b> gombot. Az <b>Alapért.</b> gombbal az alapértelmezett csengetési beállításokat léptetheti életbe a kiválasztott vonalon.
A csengetési minta (csak villogás, egyszer csengés, csak csipogás, stb.) megváltoztatása	Lépjen be a Felhasználói beállítások weboldalra, válassza ki saját készülékét, majd válassza a főmenüből a <b>Csengetési beállítások módosítása</b> pontot. Lehetséges, hogy a rendszergazdának külön engedélyeznie kell ezt a pontot.
A kézibeszélőn lévő hangposta jelzőfény működési módjának megváltoztatása	Lépjen be a Felhasználói beállítások weboldalra, válassza ki saját készülékét, majd válassza a főmenüből a <b>A telefon üzenetjelző lámpájának beállítása...</b> pontot. A rendszer alapértelmezése általában a telefont „mindig világít”-ra állítja arra az esetre, ha Önnek új hangüzenete érkezik.

## Az érintőképernyő testreszabása

Az érintőképernyő beállításait igényei szerint módosíthatja. Lásd az alábbi táblázatot.

Művelet...	Teendő...
Az érintőképernyő fényerejének megváltoztatása	Válassza a  > <b>Felhasználói beállítások</b> > <b>Fényerő</b> parancsot. A beállítást a <b>fel</b> , a <b>le</b> vagy a  gombbal módosíthatja. Ez után nyomja meg a <b>Ment</b> gombot. Ha a korábban elmentett beállításokat szeretné helyreállítani, nyomja meg a <b>Mégse</b> gombot.
Az érintőképernyő látószögének megváltoztatása	Válassza a  > <b>Felhasználói beállítások</b> > <b>Látószög</b> parancsot. A beállítást a <b>fel</b> , a <b>le</b> vagy a  gombbal módosíthatja. Ez után nyomja meg a <b>Ment</b> gombot. Ha a korábban elmentett beállításokat szeretné helyreállítani, nyomja meg a <b>Mégse</b> gombot.

Művelet...	Teendő...
A háttérkép megváltoztatása	Válassza a  > <b>Felhasználói beállítások</b> > <b>Háttérképek</b> parancsot. A rendelkezésre álló képeket az érintőképernyő vagy a <b>Navigálás</b> gomb segítségével tekintheti meg. A kívánt képet a <b>Választ</b> gombbal választhatja ki. A <b>Megnéz</b> gombbal megnézheti, hogyan fog kinézni a háttérkép, a <b>Kilép</b> gombbal pedig visszaléphet a választási menübe. A képet a <b>Ment</b> gombbal fogadhatja el, a <b>Mégse</b> gombbal pedig visszaállíthatja a korábban elmentett beállításokat.
Az érintőképernyő nyelvének megváltoztatása	Lépjen be a Felhasználói beállítások weboldalra, válassza ki saját készülékét, majd a főmenüből válassza a <b>Nyelv megváltoztatása...</b> pontot.

## A gyorsívási funkciók beállítása

A gyorsívási funkciók segítségével egyetlen gombnyomással vagy egy indexkód megadásával kezdeményezhet hívást.

A gyorsívást kétféleképpen állíthatja be a telefonon:

- Gyorsívás egyetlen gombnyomással – Gyorsívószámot a telefon bármelyik programozható gombjához hozzárendelhet, amennyiben ahhoz még nem rendelt vonalat, funkciót vagy szolgáltatást.
- Gyorsívás indexkóddal – A Rövidített hívás funkció használatakor 1-99 közötti indexkódok alapján végezheti a tárcsázásokat, vagyis nem kell a teljes telefonszámokat beírnia.

A kétféle gyorsívó szolgáltatás beállításait a Felhasználói beállítások weboldalon, az alábbi táblázatban leírtak alapján adhatja meg. A Felhasználói beállítások oldalakkal kapcsolatban a következő részben talál további információkat: „Bejelentkezés a Felhasználói beállítások weboldalakra” című fejezet, 46. oldal.

Művelet...	Teendő...
Gyorsívó számok rendelése a telefon gombjaihoz	Lépjen be a Felhasználói beállítások weboldalra, válassza ki saját készülékét, majd a főmenüből válassza a <b>Gyorsívók hozzáadása/módosítása</b> pontot.  <b>Gyorsívók a telefonon</b> részben az összes rendelkezésre álló gyorsívó gombhoz adjon meg egy telefonszámot és egy címkét. A számokat pontosan úgy kell megadnia, mintha a telefonkészülékéről tárcsázná őket. Amennyiben szükséges, adja meg például a külső vonal eléréséhez szükséges előtagot (általában 0 vagy 9) és a körzetszámot is.  A megadott címke az érintőképernyőn, a gyorsívó gomb mellett jelenik meg.

Művelet...	Teendő...
Rövidített hívással használt gyorsívó számok megadása	<p>Lépjen be a Felhasználói beállítások weboldalra, válassza ki saját készülékét, majd a főmenüből válassza a <b>Gyorshívók hozzáadása/módosítása</b> pontot.</p> <p>A <b>Gombhoz nem rendelt gyorsívók</b> részben az összes rendelkezésre álló gyorsívó gombhoz adjon meg egy telefonszámot és egy címkét. A számokat pontosan úgy kell megadnia, mintha a telefonkészülékéről tárcsázná őket. Amennyiben szükséges, adja meg például a külső vonal eléréséhez szükséges előtagot (általában 0 vagy 9) és a körzetszámot is.</p>
Gyorshívó szám törlése	Valamelyik gyorsívási weboldalon törölje a telefonszámot és a címkét.

### Tanácsok



- A gyorsívási funkciókkal történő híváskezdeményezésről a következő részben talál további információkat: „Hívás kezdeményezése” című fejezet, 19. oldal
- A rendszergazdának lehetősége van gyorsívó gomboknak a telefonhoz rendelésére, valamint az Ön által konfigurálható gyorsívó számok számának korlátozására is.

# A hangposta, a hívásnaplók és a címtárak használata

Ebben a részben azt ismertetjük, hogy a funkciógombok segítségével hogyan érheti el hangpostaüzeneteit, a hívásnaplókat és a címtárakat.

## A hangpostaüzenetek elérése



Azt, hogy a telefonrendszer milyen hangposta-szolgáltatást biztosít, az Ön cége határozza meg. Pontos és részletes információkat a szolgáltatáshoz tartozó leírásban talál. A hangposta-szolgáltatások általános áttekintését az alábbi táblázat tartalmazza.

Művelet...	Teendő...
A hangposta-szolgáltatás beállítása és testreszabása	Nyomja meg a  gombot, majd kövesse a szóbeli utasításokat. Ha menü jelenik meg az érintőképernyőn, akkor válassza ki annak megfelelő elemét.
Annak ellenőrzése, hogy van-e új hangpostaüzenete	Keresse a telefonján a következő jelzéseket: <ul style="list-style-type: none"> <li>Folyamatosan világító piros lámpát a kézibeszélőn. (Ez a jelzés eltérő is lehet. További tudnivalók: „A csengőhangok és az üzenetjelzők testreszabása” című fejezet, 40. oldal.)</li> <li>Villogó boríték ikont  és szöveges üzenetet az érintőképernyőn.</li> </ul>
A hangpostaüzenetek meghallgatása vagy a hangposta menüjének elérése	Nyomja meg a  gombot. A hangposta-szolgáltatás jellemzőitől függően ezzel automatikusan megtörténik az üzenetkezelő szolgáltatás tárcsázása, vagy megjelenik egy menü az érintőképernyőn.
Hívás átirányítása a hangpostarendszerbe	Nyomja meg a <b>TovHP</b> gombot. A Továbbítás hangpostára (TovHP) funkció automatikusan továbbítja a hívást (a kicsengő és a tartásban lévő hívásokat is) a hangpostarendszerbe. A hívók az Ön üdvözlő szövegét fogják hallani, ami után üzenetet hagyhatnak Önnek.

## A hívásnaplók és a címtárak használata

A telefon listát vezet a nem fogadott, a kezdeményezett és a fogadott hívásokról. Ezeket a feljegyzéseket a Címtárak gombbal érheti el. A vállalati címtárat – amennyiben van ilyen – hasonló módon érheti el.

Művelet...	Teendő...
A hívásnaplók megtekintése	Nyomja meg a  > <b>Nem fogadott hívások</b> , a <b>Fogadott hívások</b> , vagy a <b>Tárcsázott hívások</b> gombot. Az egyes naplókban legfeljebb 100 bejegyzés szerepelhet.
Tárcsázás hívásnaplóból	<p>Válassza ki a kívánt tételt, majd indítsa el a hívást. Amennyiben módosítania kell a naplóban megjelenített számon (például előtagot kell hozzáadnia vagy eltávolítania), nyomja meg a <b>MódHív</b> gombot, majd a &lt;&lt; vagy a &gt;&gt; gombot, melyekkel törölni tudja a számjegyeket, illetve jobbra tudja mozgatni a kurzort.</p> <p>Ha hívásnaplóból szeretne tárcsázni, miközben aktív hívása van, léptessen a megfelelő hívásbejegyzésre, majd nyomja meg a <b>Hív</b> gombot. Az eredeti hívást a megfelelő menüelemmel tudja kezelni:</p> <ul style="list-style-type: none"><li>• <b>Tart</b> – Az első hívás tartásba helyezése és a második tárcsázása.</li><li>• <b>Átad</b> – Az első partner átadása a másikkak, majd kilépés a hívásból. (A tárcsázás után a művelet befejezéséhez másodszor is nyomja meg az <b>Átad</b> gombot.)</li><li>• <b>Konfer</b> – Konferenciabeszélgetés létrehozása az összes résztvevővel, Önt is beleértve. (A tárcsázás után a művelet befejezéséhez másodszor is nyomja meg a <b>Konfer</b> gombot.)</li><li>• <b>HívVége</b> – Az első hívás megszakítása és a második tárcsázása.</li></ul>

Művelet...	Teendő...
A hívásnaplók törlése	Nyomja meg a  , majd a <b>Kiürít</b> gombot. A művelettel a nem fogadott, a kezdeményezett és a fogadott hívások naplóját egyaránt törli.
Tárcsázás vállalati címtárból	<p>Válassza a  &gt; <b>Vállalati címtár</b> menüpontot (a pontos név ettől eltérő is lehet). A listában a billentyűzettel bevitt betűkkel kereshet. (Részleges név használatával is kereshet.) Ha valamelyik listából tárcsázni szeretne, akkor léptessen a számhoz, vagy érintse meg, majd indítsa el a hívást.</p> <p>Ha címtárból szeretne tárcsázni, miközben aktív hívása van, akkor léptessen a megfelelő elemre, majd nyomja meg a <b>Hív</b> gombot. Az eredeti hívást a megfelelő menüelemmel tudja kezelni:</p> <ul style="list-style-type: none"> <li>• <b>Tart</b> – Az első hívás tartásba helyezése és a második tárcsázása.</li> <li>• <b>Átad</b> – Az első partner átadása a másíknak, majd kilépés a hívásból. (A tárcsázás után a művelet befejezéséhez másodszor is nyomja meg az <b>Átad</b> gombot.)</li> <li>• <b>Konfer</b> – Konferenciabeszélgetés létrehozása az összes résztvevővel, Önt is beleértve. (A tárcsázás után a művelet befejezéséhez másodszor is nyomja meg a <b>Konfer</b> gombot.)</li> <li>• <b>HívVége</b> – Az első hívás megszakítása és a második tárcsázása.</li> </ul>



**Megjegyzés**

Ha a telefonhálózat leáll vagy újraindul, akkor előfordulhat, hogy a hívásnaplók elvesznek.

# A Felhasználói beállítások weboldalak elérése

---

Az Ön Cisco IP telefonja egy hálózati készülék, amely képes információkat megosztani a vállalat többi hálózati készülékével, ide értve az Ön számítógépét és olyan web alapú szolgáltatásokat is, amelyeket számítógépéről, webböngésző segítségével érhet el.

A Cisco CallManager Felhasználói beállítások weboldalak segítségével telefonos szolgáltatásokat vehet igénybe, továbbá lehetősége nyílik arra, hogy a különféle beállításokat és funkciókat a számítógépéről felügyelje. Miután a weboldalakról elvégezte a kívánt funkciók és szolgáltatások konfigurálását, a telefonkészülékéről is el tudja érni őket.

Megteheti például, hogy a weboldalak használatával állítja be a gyorsíró gombokat, majd a telefonkészülékről veszi használatba őket.

Ez a fejezet azt ismerteti, hogy hogyan érheti el a Felhasználói beállítások weboldalakat, valamint hogyan iratkozhat fel telefonos szolgáltatásokra. Az elérhető funkciókkal és telefonos szolgáltatásokkal kapcsolatban a *Cisco IP telefonjának testreszabása a weben* című dokumentumban talál további részleteket. A dokumentumot a következő URL-ről kiindulva érheti el:

[http://www.cisco.com/univercd/cc/td/doc/product/voice/c\\_ipphon/index.htm](http://www.cisco.com/univercd/cc/td/doc/product/voice/c_ipphon/index.htm)

## Bejelentkezés a Felhasználói beállítások weboldalakra

### A követendő eljárás

---

- 1. lépés** Kérjen rendszergazdájától egy Felhasználó beállítások URL-t, egy felhasználóazonosítót és egy kezdő jelszót.
  - 2. lépés** Indítson el egy webböngészőt a számítógépén, írja be a rendszergazdától kapott URL-t, majd jelentkezzen be.
  - 3. lépés** Az általános menü „Válasszon egy eszközt” legördülő listájából válassza ki saját készülékének típusát (modellszámát).  
Miután választott, egy környezetérzékeny menü jelenik meg, amely az Ön készülékének megfelelő pontokat tartalmazza.
-

## Tanácsok a Felhasználói beállítások oldalakon való navigáláshoz

- Az összes lehetőség megtekintéséhez a menü oldalon válassza ki saját készülékét.
- Változtatásainak alkalmazásához és elmentéséhez kattintson a **Frissít** gombra.
- Ha vissza szeretne lépni a környezetérzékeny menübe, kattintson a **Vissza a menühöz** pontra.
- A Felhasználói oldalakról való kilépéshez kattintson a **Kijelentkezés** gombra.

## Feliratkozás telefonos szolgáltatásokra



A feliratkozást igénylő szolgáltatásokat csak azt követően érheti el telefonjáról, hogy számítógépe segítségével ellátogatott a Felhasználói beállítások weboldalakra, és ezeken feliratkozott a kívánt szolgáltatásokra. (Ha a bejelentkezéssel kapcsolatban segítségre van szüksége, tanulmányozza át a következő részt: „Bejelentkezés a Felhasználói beállítások weboldalakra” című fejezet, 46. oldal.)

A telefonos szolgáltatások például a következők lehetnek:

- Web alapú információ, mint például tőzsdei hírek, moziműsor vagy időjárás-jelentés
- Hálózati adatok, mint például vállalati naptárak és kereshető címtárak
- Telefonos funkciók, mint például a Gyorshívóim vagy a Személyes címjegyzék

További információkat az alábbi táblázatban talál.

Művelet...	Miután belépett és kiválasztotta készüléke típusát, tegye a következőt
Feliratkozás adott szolgáltatásra	A főmenüben válassza a <b>Cisco IP telefonos szolgáltatások konfigurálása</b> pontot. Válasszon ki egy szolgáltatást az „Elérhető szolgáltatások” legördülő listából, majd kattintson a <b>Folytatás</b> gombra. Szükség szerint adja meg a kiegészítő információkat (például irányítószám vagy PIN-kód), majd kattintson a <b>Feliratkozás</b> gombra.
Feliratkozás módosítása vagy megszüntetése	A főmenüben válassza a <b>Cisco IP telefonos szolgáltatások konfigurálása</b> pontot. A „Használt szolgáltatások” panelen kattintson a megfelelő szolgáltatásra. Végezze el a szükséges módosításokat, majd kattintson a <b>Frissít</b> gombra, vagy kattintson a <b>Leiratkozás</b> gombra.
Szolgáltatás hozzárendelése programozható gombhoz 	Miután feliratkozott a kívánt szolgáltatásra, a főmenüben válassza a <b>Szolgáltatások-URL gombok felvétele, ill. módosítása</b> pontot. Az egyes rendelkezésre álló gombokhoz válasszon egy-egy szolgáltatást a legördülő listából, majd adjon hozzá egy szöveges leírást. A módosítások elvégzése után kattintson a <b>Frissít</b> gombra. Azt, hogy a szolgáltatások igénybe vételére hány programozható gombot használhat, a rendszergazda határozza meg, valamint a rendszergazda bizonyos szolgáltatásgombokat is beállíthat az Ön telefonján.

<b>Művelet...</b>	<b>Miután belépett és kiválasztotta készüléke típusát, tegye a következőt</b>
Telefonos szolgáltatás elérése	Nyomja meg a  gombot a telefonon. Ha a kívánt szolgáltatást hozzárendelte valamelyik programozható gombhoz  , akkor nyomja meg a megfelelő gombot.
A telefonos szolgáltatások működésének megismerése	Tanulmányozza át a <i>Cisco IP telefonja testreszabása a weben</i> című dokumentumot: <a href="http://www.cisco.com/univercd/cc/td/doc/product/voice/c_ipphon/index.htm">http://www.cisco.com/univercd/cc/td/doc/product/voice/c_ipphon/index.htm</a>

# További konfigurációs lehetőségek

A rendszergazda beállíthatja a telefont úgy, hogy amennyiben lehetséges, a készülék a speciális szolgáltatásokhoz és funkciókhoz speciális gombokat és programozott gombokat biztosítson. Az alábbi táblázat néhány konfigurációs lehetőség áttekintését tartalmazza. Ha szükséges, egyeztesse a rendszergazdával, hogy saját híváskezelési és munkavégzési szokásai alapján milyen szolgáltatásokra van szüksége.



## Megjegyzés



A táblázatban említett útmutatókat és egyéb dokumentumokat a következő URL-ről kiindulva találja meg:  
[http://www.cisco.com/univercd/cc/td/doc/product/voice/c\\_ipphon/index.htm](http://www.cisco.com/univercd/cc/td/doc/product/voice/c_ipphon/index.htm)

Ha...	Teendő...	További információ
Több hívás kezelése egy telefonvonalon	Kérje meg a rendszergazdáját, hogy állítsa be a vonalát több hívás támogatására.	Beszéljen a rendszergazdával vagy a telefonos támogató csoporttal.
Egynél több telefonvonalra van szükség	Kérje meg a rendszergazdáját, hogy állítson be Önnek egy vagy több további telefonszámot.	Beszéljen a rendszergazdával vagy a telefonos támogató csoporttal.
További gyors hívó gombokra van szükség	Először ellenőrizze, hogy használja-e az összes rendelkezésére álló gyors hívó gombot.  Amennyiben további gyors hívó gombokra van szüksége, vegye számításba a Rövidített hívás funkciót vagy a Gyorsszám szolgáltatásra való feliratkozást is.  Egy további lehetőség 7914-es Cisco IP telefon bővítőmodul csatlakoztatása a telefonhoz.	További tudnivalók: <ul style="list-style-type: none"> <li>„A gyors hívási funkciók beállítása” című fejezet, 41. oldal</li> <li>„Feliratkozás telefonos szolgáltatásokra” című fejezet, 47. oldal</li> <li><i>Cisco IP Phone 7914 Expansion Module Phone Guide (Bővítőmodul a 7914-es típusú Cisco IP telefonhoz – használati útmutató)</i></li> </ul>
Munka hivatali asszisztenssel (vagy asszisztensként)	Vegye számításba a következők használatát: <ul style="list-style-type: none"> <li>Cisco IP Manager Assistant szolgáltatás</li> <li>osztott vonal</li> </ul>	További tudnivalók: <ul style="list-style-type: none"> <li>„Osztott vonal használata” című fejezet, 32. oldal</li> <li><i>Cisco IP Manager Assistant User Guide (Cisco IP Manager Assistant – használati útmutató)</i></li> </ul>
Egy mellék használata több telefonon	Kérjen egy osztott vonalat. Így ugyanazt a mellékszámot használhatja például az asztali telefonján és a mobiltelefonján is.	Bővebb tájékoztatást a következő részben talál: „Osztott vonal használata” című fejezet, 32. oldal.

Ha...	Teendő...	További információ
Telefonok vagy iroda közös használata más munkatársakkal	<p>Vegye számításba a következők használatát:</p> <ul style="list-style-type: none"> <li>• Hívásparkoltatás a hívások az átadás funkció használata nélküli tárolására és felélesztésére</li> <li>• Hívásfelvétel a más telefonokon kicsengő hívások fogadására</li> <li>• Osztott vonal a munkatársak hívásainak megtekintésére és az azokba való belépésre</li> <li>• Cisco Mellékmobilitás szolgáltatás, amely lehetővé teszi saját telefonszámának és profiljának közös Cisco IP telefonkészüléken való használatát</li> </ul>	<p>A szolgáltatásokról a rendszergazda adhat bővebb tájékoztatást, továbbá tanulmányozza át a következőket:</p> <ul style="list-style-type: none"> <li>• „Különleges híváskezelési funkciók” című fejezet, 30. oldal</li> <li>• „Osztott vonal használata” című fejezet, 32. oldal</li> <li>• „A Mellékmobilitás szolgáltatás használata” című részt a <i>Cisco IP telefon testreszabása a weben</i> című dokumentumban</li> </ul>
Gyakran fogad hívásokat, vagy valaki más részére kezel hívásokat	Kérje meg a rendszergazdát, hogy állítsa be az Automatikus Válasz funkciót a telefonhoz.	Bővebb tájékoztatást a következő részben talál: „Az Automatikus Válasz használata fejbeszélővel vagy kihangosítóval” című fejezet, 38. oldal.
Videohívások lebonyolítása	Fontolja meg a Cisco VT Advantage használatát, amelynek segítségével Cisco IP telefonjáról, személyi számítógépéről és külső videokamera használatával egyaránt folytathat videohívásokat.	További segítségért forduljon a rendszergazdához, illetve tanulmányozza át a következő dokumentumokat: <i>Cisco VT Advantage Quick Start Guide</i> and <i>User Guide</i> .
Ideiglenesen egy közösen használt Cisco IP telefonkészüléken szeretné használni saját telefonszámát és beállításait	Tájékozódjon a rendszergazdánál a Cisco Mellékmobilitás szolgáltatásról.	Lásd „A Mellékmobilitás szolgáltatás használata” című részt a <i>Cisco IP telefon testreszabása a weben</i> című dokumentumban.

## A telefonkészülék hibáinak elhárítása

Ebben a fejezetben ismertetjük, hogyan érheti el azokat a Cisco IP telefonnal és a telefonhívásokkal kapcsolatos információkat, amelyekkel segítheti a rendszergazdát vagy a technikust a készülék hibáinak elhárításában.

Ha a következőre kérlek...	Teendő...
Érje el a hálózati konfigurációs adatokat	Válassza a  > <b>Hálózati konfiguráció</b> parancsot, majd válassza ki a megtekinteni kívánt konfigurációs elemet.
Érje el az állapotadatokat	Válassza az  > <b>Állapot</b> parancsot, majd válassza ki a megtekinteni kívánt állapotelemet.
Érje el a telefon modellinformációit	Válassza a  > <b>Modellinformációk</b> parancsot.



### Megjegyzés

Ha a  gomb nem reagál, akkor a rendszergazda valószínűleg kikapcsolta azt az Ön telefonján. További tájékoztatásért forduljon a rendszergazdához.

## A minőségjelentő eszköz használata

A teljesítménybeli problémák elhárítása céljából a rendszergazda ideiglenesen telepítheti az Ön Cisco IP telefonjára a minőségjelentő eszközt (Quality Reporting Tool, QRT). Ha a QRT engedélyezve van a telefonon, akkor a **QRT** gomb megnyomásával azonnal elküldheti a rendszergazdának a problémás telefonbeszélgetésekkel kapcsolatos adatokat. (Lehetséges, hogy a **tovább** programozható gombot is meg kell nyomnia a **QRT** parancs eléréséhez.)

Attól függően, hogy a rendszergazda hogyan állította be a minőségjelentő eszközt, a **QRT** programozható gomb a következőképpen működhet:

- Azonnali jelentés küldése az aktuális hívás hangproblémájáról
- Általános probléma kiválasztása kategórialistából, majd okkódok kiválasztása

# A Cisco által a készülékre vállalt egy éves korlátozott jótállás feltételei

---

Az Ön által megvásárolt hardvereszköz jótállására és a jótállási idő alatt igénybe vehető különböző szolgáltatásokra különleges feltételek vonatkoznak. A hivatalos Jótállási feltételek, beleértve a Cisco szoftverre vonatkozó jótállását és a licencszerződést is, megtalálhatók a Cisco.com webhelyen. A *Cisco információs csomag* és a jótállási és a licencszerződés eléréséhez és letöltéséhez kövesse az alábbi lépéseket.

1. Indítsa el a böngészőjét, majd látogasson el az alábbi URL-re:  
[http://www.cisco.com/univercd/cc/td/doc/es\\_inpcck/cetrans.htm](http://www.cisco.com/univercd/cc/td/doc/es_inpcck/cetrans.htm)  
Ekkor a Jótállási és licencmegállapodás (Warranties and License Agreements) oldal jelenik meg.
2. Ha tanulmányozni szeretné a *Cisco információs csomag* tartalmát, kövesse az alábbi lépéseket:
  - a. Kattintson az **Információs csomag száma** mezőre, majd válassza ki a 78-5235-03A0 cikkszámot.
  - b. Válassza ki azt a nyelvet, amelyen a dokumentumot meg kívánja tekinteni.
  - c. Kattintson az **Ugrás** (Go) gombra.
  - d. Megjelenik az Információs csomag Cisco korlátozott jótállás és szoftverlicenc (Cisco Limited Warranty and Software License) oldala.
  - e. A dokumentumot online is átolvashatja, vagy kattintson a **PDF** ikonra, ekkor a dokumentumot Adobe PDF formátumban is letöltheti, illetve szükség szerint kinyomtathatja.



## Megjegyzés

A PDF állományok megtekintéséhez és kinyomtatásához előzetesen telepítenie kell az Adobe Acrobat Reader alkalmazást. A programot az Adobe webhelyéről töltheti le: <http://www.adobe.com>

3. Ha a készülékkel kapcsolatos jótállási információkat lefordítva szeretné elolvasni, akkor kövesse az alábbi lépéseket:
  - a. Írja be a következő cikkszámot a Jótállási dokumentum száma mezőbe:  
78-10747-01C0
  - b. Válassza ki azt a nyelvet, amelyen a dokumentumot meg szeretné tekinteni.
  - c. Kattintson az **Ugrás** (Go) gombra.  
Megjelenik a Cisco jótállási oldala.
  - d. A dokumentumot online is átolvashatja, vagy kattintson a **PDF** ikonra, ekkor a dokumentumot Adobe PDF formátumban is letöltheti, illetve szükség szerint kinyomtathatja.

További segítséget a Cisco szerviz és támogatás webhelyen találhat:

[http://www.cisco.com/public/Support\\_root.shtml](http://www.cisco.com/public/Support_root.shtml)

## A készülék jótállásának időtartama

Egy (1) év

## A készülék cseréjének, javításának és visszavásárlásának menete

A Cisco vagy annak szervizközpontja minden üzletileg ésszerű erőfeszítést megtesz annak érdekében, hogy a cserealkatrész tíz (10) munkanapon belül megérkezzen azt követően, hogy megkapta a Visszaküldött alkatrész jóváhagyását (Return Materials Authorization, RMA). A tényleges szállítási idő a vevő tartózkodási helyétől függően változhat.

A Cisco fenntartja a jogot, hogy a termék árának visszatérítésével teljesítse a jótállást.

## Visszaküldött alkatrészhez jóváhagyási szám (Return Materials Authorization, RMA) igénylése

Lépjen kapcsolatba azzal a vállalattal, amelytől a terméket beszerezte. Amennyiben közvetlenül a Ciscótól szerezte be a terméket, lépjen kapcsolatba a Cisco értékesítési és szerviz képviselőjével.

Töltse ki az alábbi mezőket, és őrizze meg a feljegyzést.

A vállalat, amelytől a terméket beszerezte	
A vállalat telefonszáma	
A termék modellszáma	
A termék sorozatszám	
Karbantartási szerződés száma	





# Tárgymutató

---

## A

Automatikus Válasz **38**

AutoTárcsázás **19**

## Á

állapotadatok megkeresése **51**

állapotsor megtekintése **12**

átadási lehetőségek **25**

átirányítás, hívások, lehetőségek **26**

## B

beállítások gomb **11**

beállítások testreszabása **39**

befejezés, hívás, lehetőségek **24**

befejezési lehetőségek **24**

belépés

és osztott vonalak **32**

és privát **34**

használata **33**

billentyűzet

beírás, szöveg **17**

leírása **11**

biztonsági figyelmeztetések **3**

biztonságos hívások **35**

## C

címtár

használata a telefonkészüléken **21, 44**

tárcsázás weboldalról **21**

címtárak gomb **11**

Cisco IP telefon

ábra **9**

beállítás, magasság **7**

biztonságos beállítás, kézibeszélő tartója **7**

csatlakoztatás **6**

dokumentáció **3**

funkciók konfigurálása **18, 49**

leírása **9**

online súgó **18**

regisztrálás **7**

web alapú szolgáltatások **46**

csengő

hangerő **39**

jelző **12**

testreszabás **40**

csoporthívás felvétele **31**

## D

dokumentáció elérhetősége **3**

## E

előtárcsázás **14, 19**

## É

érintőképernyő

- beállítás, kontraszt **40**
- elemek kiválasztása **2, 16**
- felébredés **2**
- funkciói **12**
- letiltás/engedélyezés **2**
- megváltoztatás, nyelv **40**
- tisztítás **2**

## F

fejbeszélő

- befejezés **24**
- gombja **11**
- hívás fogadása **23**
- hívások kezdeményezése **21**
- hangerő **39**
- mód **37**
- fejbeszélő teljesítménye, általános **8**
- Felhasználói beállítások weboldalak elérés **46**
- és telefonos szolgáltatások **47**
- figyelmeztetések, biztonság **3**
- fogadott hívások naplója **44**
- fontossági rendezés, hívások **36**
- funkciófülek **12**

funkciógombok

- beállítások **11**
- címtárak **11**
- súgó **11**
- szolgáltatások **11**
- üzenetek **11**
- funkciók elérhetősége **18, 49**
- funkciómenük **17**

## G

gombok azonosítása **9**

- gyanús hívások nyomon követése **34**
- gyorshívás
  - beállítás **41**
  - címkék **12**
  - gombjai **10**
  - használata **20**
- Gyorsszám szolgáltatás
  - feliratkozás **47**
  - tárcsázás **22**

## H

- hívás felvétele **31**
- hívásaktivitási terület megtekintése **12**
- hívásátirányítás **26**
- híváskezelés, alapszintű **19**
- híváskezelés, különleges **30**
- hívásnaplók
  - megtekintés és tárcsázás **44**
  - törlés **44**
  - tárcsázás **19**

## **hívások**

- összehasonlítva a vonalakkal **13**
- átadás **25**
- átírányítás **26**
- átírányítás kicsengés közben **23, 31**
- befejezés **24**
- biztonságos **35**
- fogadás **23**
- fontossági rendezés **36**
- ikonok **14**
- jelentés, hibák **51**
- kezdemenyezés **19**
- kezelés, több **15**
- kiválasztás **15**
- konferenciabeszélgetési funkciók **27**
- maximum, vonalanként **13, 32**
- megtekintés **12, 15**
- némítás **25**
- parkoltatás **30**
- több résztvevő **27**
- tartás és visszavétel **24**
- tárolás és felélesztés **30**
- hívások fogadása **23**
- hívásparkoltatás **30**
- hívásvárakoztatás **23**
- hangerő beállítása **39**
- hangerő gomb **11**
- hangposta-szolgáltatás **43**
- hangpostaüzenet jelző **43**
- hangproblémák **51**
- hálózati konfigurációs adatok megkeresése **51**
- hibaelhárítás **51**
- hitelesített hívások **35**

## **I**

- ikonok hívásállapotokhoz **14**

## **K**

- kBelép, lásd belépés
- kezdemenyezett hívások naplója **44**
- kezdemenyezés, hívások, lehetőségek **19**
- kézi beszélő
  - biztonságos elhelyezés a tartóban **7**
  - fénycsík **12**
  - hangerő **39**
  - használata **37**
- kézi beszélő felvéve
  - leírása **14**
  - tárcsázás **19**
- kézi beszélő letéve
  - leírása **14**
  - tárcsázás **19**
- kihangosító
  - befejezés **24**
  - gombja **11**
  - hívás fogadása **23**
  - hívások kezdemenyezése **19**
  - hangerő **39**
  - mód **37**
- kijelző gomb **2, 11**
- kiválasztás, hívások **15**
- konferenciabeszélgetések
  - konferenciahíd **27, 29**
  - normál **27, 28**
- konferenciahíd konferenciabeszélgetés **27, 29**

## L

lábtámasz

- beállítás **7**
- gombja **10**

## M

- mellékek megtekintése **12**
- menük használata **17**
- MLPP használata **36**

## N

- navigálás gomb **11**
- nem fogadott hívások naplója **44**
- némít gomb **11**
- némítés használata **25**

## O

- online sűgó használata **18**
- osztott vonalak
  - belépés **33**
  - és a távoli használatban ikon **32**
  - leírása **32**
  - maximális hívásszám **32**
  - privát használattal **34**

## P

- privát
  - és osztott vonalak **32**
  - használata **34**

- programozható gombok
  - címkék **12**
  - leírása **10, 12**
- QRT (minőségjelentő) használata **51**

## R

- rövidített hívás **41**
- Rosszakaratú hívó azonosítása (RHAzn),  
használat **34**

## S

- sűgó gomb **11**
- sűgó használata **18**
- szöveg bevitele a telefon segítségével **17**
- Személyes címjegyzék
  - feliratkozás **47**
  - tárcsázás **22**
- szolgáltatások gomb **11**
- szolgáltatások, feliratkozás **47**

## T

- több hívás kezelése **15**
- TAPS **7**
- tartás
  - és átadás **25**
  - és váltás, hívások **15**
  - használata **24**
- tárcsázási lehetőségek **19**
- távoli használatban ikon osztott vonalakhoz **32**
- telefon fűl **12**

telefonvonalak  
  gombjai **10**  
  leírása **13**  
  megtekintés **12**  
telepítés, Cisco IP telefon **6**  
titkosított hívások **35**

## Ú

újratarcsázás **19**

## Ü

üzenet gomb **11**  
üzenetek  
  jelző **40, 43**  
  meghallgatás **43**

## V

vállalati címtár  
  használata a telefonkészüléken **21**  
  tárcsázás weboldalról **21**  
váltás, hívások **15**  
visszavétel használata **24**  
Visszhív **21**  
vonalak  
  leírása **13**  
  megtekintés **12**  
vonalgombok **10**

## W

WebDialer **21**











**Vállalati központ**  
Cisco Systems, Inc.  
170 West Tasman Drive  
San Jose, CA 95134-1706  
USA  
www.cisco.com  
Tel: +1 408 526-4000  
+1 800 553-NETS (6387)  
Fax: +1 408 526-4100

**Európai központ**  
Cisco Systems International BV  
Haarlerbergpark  
Haarlerbergweg 13-19  
1101 CH Amsterdam  
Hollandia  
www-europe.cisco.com  
Tel: +31 0 20 357 1000  
Fax: +31 0 20 357 1100

**Amerikai központ**  
Cisco Systems, Inc.  
170 West Tasman Drive  
San Jose, CA 95134-1706  
USA  
www.cisco.com  
Tel: +1 408 526-7660  
Fax: +1 408 527-0883

**Csendes-óceáni ázsiai központ**  
Cisco Systems, Inc.  
168 Robinson Road  
#28-01 Capital Tower  
Singapore 068912  
www.cisco.com  
Tel: +65 6317 7777  
Fax: +65 6317 7799

**A Cisco Systemsnek több mint 200 irodája van az alábbi országokban. A címek, telefonszámok és fax számok listája a Cisco webhelyén, a [www.cisco.com/go/offices](http://www.cisco.com/go/offices) címen érhető el.**

Argentína • Ausztrália • Ausztria • Belgium • Brazília • Bulgária • Chile • Ciprus • Costa Rica • Cseh Köztársaság • Dánia • Dél-Afrika • Dubai, EAE • Egyesült Királyság • Finnország • Franciaország • Egyesült Államok • Fülöp-szigetek • Görögország • Hollandia • Hongkong • Horvátország • India • Indonézia • Írország • Izrael • Japán • Kanada • Kína • Kolumbia • Korea • Lengyelország • Luxemburg • Magyarország • Malajzia • Mexikó • Németország • Norvégia • Olaszország • Oroszország • Peru • Portugália • Puerto Rico • Románia • Skócia • Svájc • Svédország • Spanyolország • Szaharai-Arábia • Szingapúr • Szlovákia • Szlovénia • Tajvan • Thaiföld • Törökország • Ukrajna • Új-Zéland • Venezuela • Vietnám • Zimbabwe

A CCSP, a CCVP, a Cisco Square Bridge logó, a Follow Me Browsing és a StackWise a Cisco Systems, Inc. védjegye; a Changing the Way We Work, Live, Play, and Learn és az iQuick Study a Cisco Systems, Inc. szolgáltatásvédjegye; az Access Registrar, az Aironet, az ASIST, a BPX, a Catalyst, a CCDA, a CCDP, a CCIE, a CCIP, a CCNA, a CCNP, a Cisco, a Cisco Certified Internetwork Expert logó, a Cisco IOS, a Cisco Press, a Cisco Systems, a Cisco Systems Capital, a Cisco Systems logó, a Cisco Unity, az Empowering the Internet Generation, az Enterprise/Solver, az EtherChannel, az EtherFast, az EtherSwitch, a Fast Step, a FormShare, a GigaDrive, a GigaStack, a HomeLink, az Internet Quotient, az IOS, az IP/TV, az iQ Expertise, az iQ logó, az iQ Net Readiness Scorecard, a LightStream, a Linksys, a MeetingPlace, az MGX, a Networkers logó, a Networking Academy, a Network Registrar, a *Packet*, a PIX, a Post-Routing, a Pre-Routing, a ProConnect, a RateMUX, a ScriptShare, a SlideCast, a SMARTnet, a StrataView Plus, a TeleRouter, a The Fastest Way to Increase Your Internet Quotient és a TransPath a Cisco Systems, Inc. és/vagy leányvállalatai bejegyzett védjegye az Amerikai Egyesült Államokban és számos más országban.

A dokumentumban vagy a webhelyen említett összes többi védjegy a megfelelő tulajdonosok tulajdonát képezi. A „partner” szó használata nem feltétlenül jelenti azt, hogy a Cisco és bármely más szervezet között üzleti kapcsolat állna fenn. (0502R)

© 2005 Cisco Systems, Inc. Minden jog fenntartva.



A Java logó a Sun Microsystems, Inc. védjegye vagy bejegyzett védjegye az Amerikai Egyesült Államokban vagy más országokban.