

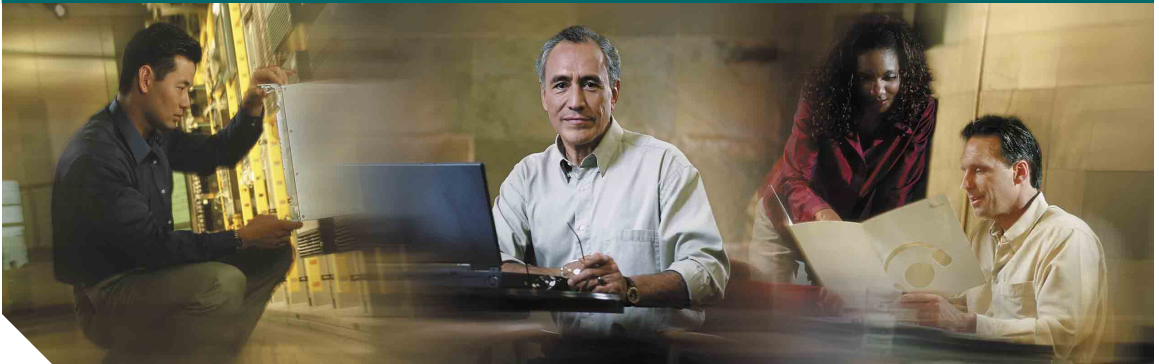

Εγχειρίδιο χρήσης τηλεφώνου



Τηλέφωνο IP 7970 της Cisco για το Cisco CallManager 4.1(3)



**ΣΥΜΠΕΡΙΛΑΜΒΑΝΕΤΑΙ Η ΑΔΕΙΑ ΧΡΗΣΗΣ
ΚΑΙ Η ΕΓΓΥΗΣΗ**

Κεντρικά γραφεία
Cisco Systems, Inc.
170 West Tasman Drive
San Jose, CA 95134-1706
USA
<http://www.cisco.com>
Τηλ: +1 408 526-4000
+1 800 553-NETS (6387)
Fax: +1 408 526-4100

Κωδικός προϊόντος κειμένου: OL-7794-01



Απλές εργασίες με το τηλέφωνο

Εργασία	Ενέργεια
Προβολή των αρχείων καταγραφής κλήσεων	Πατήστε  και επιλέξτε ένα αρχείο καταγραφής κλήσεων. Για να επιλέξετε έναν αριθμό, μεταβείτε σε αυτόν και ανοίξτε τη γραμμή.
Επεξεργασία ενός αριθμού σε ένα αρχείο καταγραφής κλήσεων	Πατήστε Επεξ.Αρ. Χρησιμοποιήστε το << ή το >> για να διαγράψετε ή να παραλείψετε ψηφία.
Επιλογή αριθμού από έναν εταιρικό κατάλογο	Επιλέξτε  > Εταιρικός κατάλογος . Εισαγάγετε μερικά γράμματα και πατήστε Αναζήτ. . Για να καλέσετε τον αριθμό, ανοίξτε τη γραμμή.
Πραγματοποίηση ή απάντηση κλήσης όταν υπάρχει ήδη μια ενεργός κλήση	Πατήστε ΝέαΚλήση ή Απάντ. Η πρώτη κλήση τίθεται αυτόματα σε κράτηση.
Κράτηση και συνέχιση μιας κλήσης	Πατήστε το προγραμματιζόμενο πλήκτρο Κράτηση ή Συνέχ.
Μεταβίβαση μιας κλήσης σε νέο αριθμό	Πατήστε Μεταβιβ. πληκτρολογήστε τον αριθμό και κλείστε τη γραμμή (ή πατήστε ξανά Μεταβιβ αν το τηλέφωνό σας δεν υποστηρίζει τη δυνατότητα μεταβίβασης με κατεβασμένο το ακουστικό).
Μεταβίβαση δύο κλήσεων (στην ίδια γραμμή), τη μία στην άλλη	Μεταβείτε σε κάθε κλήση και πατήστε Επιλογή . Στη συνέχεια, πατήστε Άλλα > Αμ.Μεταβ. Η, αν θέλετε να παραμείνετε στη γραμμή μαζί με τους συνομιλητές, πατήστε Συμμετ.
Έναρξη μιας τυπικής κλήσης συνδιάσκεψης	Πατήστε Άλλα > Συνδιάσ και καλέστε τον συμμετέχοντα. Στη συνέχεια, πατήστε ξανά Συνδιάσ.



Οι επωνυμίες Cisco, Cisco IOS, Cisco Systems και το λογότυπο Cisco Systems είναι σήματα κατατεθέντα της Cisco Systems, Inc. ή των θυγατρικών της στις Ηνωμένες Πολιτείες και σε ορισμένες άλλες χώρες. Όλες οι άλλες εμπορικές ονομασίες, τα ονόματα ή τα εμπορικά σήματα που αναφέρονται στο παρόν έγγραφο ή την παρούσα τοποθεσία Web αποτελούν ιδιοκτησία των αντίστοιχων κατόχων τους. Η χρήση της λέξης "συνεργάτης" δεν υποδηλώνει σχέση συνεταιρισμού μεταξύ της Cisco και οποιουδήποτε άλλης εταιρείας. (0501R)

© 2005 Cisco Systems, Inc. Με την επιφύλαξη παντός δικαιώματος.

OL-7794-01



Τηλέφωνο IP 7970 Series της Cisco

Ορισμοί προγραμματιζόμενων πλήκτρων

Περιγραφή εικονιδίων

Ορισμοί εικονιδίων κουμπιών

Απλές εργασίες με το τηλέφωνο

Ορισμοί προγραμματιζόμενων πλήκτρων

Άλλα	Εμφάνιση πρόσθετων προγραμματιζόμενων πλήκτρων
Άκυρο	Ακύρωση μιας ενέργειας ή έξοδος από μια οθόνη χωρίς την εφαρμογή αλλαγών
Αμ.Μεταβ	Μεταβίβαση δύο κλήσεων, τη μία στην άλλη
Αποθήκ.	Αποθήκευση των επιλεγμένων ρυθμίσεων
Απάλειψη	Διαγραφή αρχείων ή ρυθμίσεων
Απάντ.	Απάντηση μιας κλήσης
Αμ.Εκτρ.	Προώθηση μιας κλήσης στο σύστημα φωνητικών μηνυμάτων
Αναζήτ.	Αναζήτηση στοιχείων καταλόγου
Βασικό	Εμφάνιση του βασικού μενού της Βοήθειας
Διαγραφή	Διαγραφή χαρακτηρισμών προς τα δεξιά του δρομέα κατά τη χρήση του προγραμματιζόμενου πλήκτρου "Επεξ.Αρ".
Διαγραφή	Επαναφορά ρυθμίσεων στις προεπιλεγμένες τιμές
Διαθεσ.	Λήψη ειδοποίησης όταν ένα κατειλημμένο εσωτερικό καταστεί διαθέσιμο
Έξοδος	Επιστροφή στην προηγούμενη οθόνη
Επεξ.Αρ	Επεξεργασία ενός αριθμού σε ένα αρχείο καταγραφής κλήσεων
Επανάκλ.	Επανάκληση του τελευταίου αριθμού που καλέσατε
Επιλογή	Επιλογή (κλήση) ενός καταχωρημένου αριθμού τηλεφώνου
Επιλογή	Επιλογή ενός στοιχείου στην οθόνη
Ενημ/ψη	Ανανέωση του περιεχομένου και λήψη των πιο πρόσφατων πληροφοριών
Ιδιωτική	Αποτροπή της προβολής στοιχείων από τρίτους ή της συμμετοχής τρίτων σε κλήσεις σε μια κοινόχρηστη γραμμή
Κατάργηση	Κατάργηση ενός συμμετέχοντα από τη συνδιάσκεψη
Κλείσιμο	Κλείσιμο του ανοικτού παραθύρου
Λειτουργία Βίντεο	Επιλογή μιας λειτουργίας οθόνης για βιντεοδιασκέψεις

Λίστ.Συν.	Προβολή των συμμετεχόντων σε μια συνδιάσκεψη
Λήψη	Απάντηση σε μια κλήση που κουδουνίζει σε κάποιο τηλέφωνο της ομάδας σας
ΛήψηΑλλ.	Απάντηση σε μια κλήση που κουδουνίζει σε μια άλλη ομάδα που σχετίζεται με τη δική σας ομάδα
ΛήψηΟμ	Απάντηση σε μια κλήση που κουδουνίζει σε άλλο τηλέφωνο
Μεταβίβ	Μεταβίβαση μιας κλήσης
MeetMe	Πραγματοποίηση μιας κλήσης συνδιάσκεψης Meet-Me
ΝέαΚλ.	Πραγματοποίηση νέας κλήσης
Παρ.Συν.	Προσθήκη του εαυτού σας σε μια κλήση σε κοινόχρηστη γραμμή και πραγματοποίηση μιας κλήσης συνδιάσκεψης
Παρέμβ.	Προσθήκη του εαυτού σας σε μια κλήση σε κοινόχρηστη γραμμή
ΠρΌλων	Ρύθμιση/ακύρωση της δυνατότητας προώθησης κλήσεων
Πίσω	Επιστροφή στο προηγούμενο θέμα της Βοήθειας
Συνδιάσ	Δημιουργία μιας κλήσης συνδιάσκεψης
Συνδέσεις	Πρόσβαση σε σχετιζόμενα θέματα στη Βοήθεια
Συμμετ.	Επιλογή με την οποία γίνεται συμμετοχή πολλών κλήσεων (που βρίσκονται στην ίδια γραμμή) για τη δημιουργία κλήσης συνδιάσκεψης
ΣυντομΚλ	Επιλογή αριθμού με χρήση ενός αριθμού από το ευρετήριο μηνιμών
Συνέχ.	Συνέχιση μιας κλήσης που έχει τεθεί σε κράτηση
Στάθμευ	Αποθήκευση μιας κλήσης χρησιμοποιώντας τη δυνατότητα στάθμευσης κλήσεων
Τερ.Τελ	Κατάργηση του συνομιλητή που προστέθηκε τελευταίος σε μια κλήση συνδιάσκεψης
ΤέΛΚλ.	Αποσύνδεση της τρέχουσας κλήσης
QRT	Υποβολή προβλημάτων σχετικά με τις κλήσεις στο διαχειριστή του συστήματος
<<	Διαγραφή καταχωρημένων χαρακτήρων
>>	Μετακίνηση μεταξύ των καταχωρημένων χαρακτήρων

Περιγραφή εικονιδίων

Κατάσταση κλήσης

	Η δυνατότητα προώθησης κλήσεων είναι ενεργοποιημένη
	Κλήση σε κράτηση
	Συνδεδεμένη κλήση
	Ακουστικό σηκωμένο (γραμμή ανοικτή)
	Ακουστικό στη βάση (γραμμή κλειστή)
	Εισερχόμενη κλήση
	Η κοινόχρηστη γραμμή χρησιμοποιείται

Ασφαλείς κλήσεις

	Κλήση με έλεγχο ταυτότητας
	Ασφαλής κλήση

Επιλεγμένη συσκευή εισόδου

	Χρησιμοποιείται το ακουστικό
	Χρησιμοποιούνται ακουστικά-μικρόφωνο
	Χρησιμοποιείται το μεγάφωνο ανοικτής ακρόασης

Σημαντικές κλήσεις

	Κλήση προτεραιότητας
	Κλήση μεσαίας προτεραιότητας
	Κλήση υψηλής προτεραιότητας
	Κλήση μέγιστης προτεραιότητας

Άλλες δυνατότητες

	Ρυθμισμένο κουμπί μηνίμης
	Μηνύματα σε αναμονή
	Βίντεο ενεργοποιημένο
	Επιλογή ενεργοποιημένη
	Δυνατότητα ενεργοποιημένη

Ορισμοί εικονιδίων κουμπιών

	Μηνύματα
	Υπηρεσίες
	Βοήθεια
	Κατάλογοι
	Ρυθμίσεις
	Μεγάφωνο
	Σίγαση
	Σετ ακουστικών-μικροφώνου



Περιεχόμενα

Έναρξη χρήσης 1

Πώς να χρησιμοποιήσετε αυτό τον οδηγό 1

Χρήση και καθαρισμός της οθόνης αφής 2

Πού θα βρείτε πρόσθετες πληροφορίες 3

Περισσότερες πληροφορίες σχετικά με την προσαρμογή του τηλεφώνου σας στο Web 3

Πληροφορίες ασφαλείας και επιδόσεων 3

Σύνδεση του τηλεφώνου 6

Επισκόπηση του τηλεφώνου σας 9

Κουμπιά και υλικό 9

Δυνατότητες οθόνης αφής 12

Συμβουλές διεκπεραίωσης κλήσεων και περιήγησης 14

Γραμμές και κλήσεις 14

Εικονίδια κλήσης και γραμμής 14

Ακουστικό κατεβασμένο και ανοικτή γραμμή 15

Επιλογή κλήσεων 16

Προβολή κλήσεων και εναλλαγή μεταξύ κλήσεων 16

Επιλογή στοιχείων στην οθόνη αφής 17

Χρήση των μενού δυνατοτήτων 18

Εισαγωγή και επεξεργασία κειμένου 18

Λήψη βοήθειας στο τηλέφωνό σας 19

Λειτουργία και διαθεσιμότητα των δυνατοτήτων 19

Βασικές εργασίες διεκπεραίωσης κλήσεων	20
Πραγματοποίηση κλήσης	20
Απάντηση μιας κλήσης	24
Τερματισμός μιας κλήσης	25
Χρήση των δυνατοτήτων κράτησης και συνέχισης	26
Χρήση της δυνατότητας σίγασης	26
Μεταβίβαση μιας συνδεόμενης κλήσης	27
Προώθηση των κλήσεών σας σε άλλον αριθμό	28
Πραγματοποίηση κλήσεων συνδιάσκεψης	29
Τύποι κλήσεων συνδιάσκεψης που υποστηρίζονται	29
Έναρξη και συμμετοχή σε μια τυπική συνδιάσκεψη	30
Έναρξη ή συμμετοχή σε μια κλήση συνδιάσκεψης Meet-Me	32
Εργασίες διεκπεραίωσης κλήσεων για προχωρημένους	33
Αποθήκευση και ανάκτηση σταθμευμένων κλήσεων	33
Λήψη μιας κλήσης από επαναπροώθηση στο τηλέφωνό σας	34
Χρήση κοινόχρηστης γραμμής	35
Κοινόχρηστες γραμμές	35
Συμμετοχή σε κλήση κοινόχρηστης γραμμής	37
Αποτροπή της προβολής στοιχείων από τρίτους ή της συμμετοχής τρίτων σε μια κλήση σε κοινόχρηστη γραμμή	38
Εντοπισμός ύποπτων κλήσεων	39
Πραγματοποίηση και λήψη ασφαλών κλήσεων	39
Προτεραιότητα σημαντικών κλήσεων	40
Χρήση ακουστικού, ακουστικών-μικροφώνου και μεγαφώνου	42
Αγορά σετ ακουστικών-μικροφώνου	43
Χρήση της δυνατότητας αυτόματης απάντησης με ένα σετ ακουστικών-μικροφώνου ή το μεγάφωνο ανοικτής ακρόασης	44

Προσαρμογή των ρυθμίσεων του τηλεφώνου	45
Ρύθμιση της έντασης	45
Προσαρμογή των κωδωνισμών και των ενδείξεων μηνυμάτων	46
Προσαρμογή της οθόνης αφής	46
Ρύθμιση των δυνατοτήτων κλήσης με κουμπιά μνήμης	47
Χρήση των φωνητικών μηνυμάτων, αρχείων καταγραφής κλήσεων και καταλόγων	49
Πρόσβαση στα φωνητικά μηνύματα	49
Χρήση των αρχείων καταγραφής κλήσεων και των καταλόγων	50
Πρόσβαση στις ιστοσελίδες επιλογών χρήστη	52
Σύνδεση στις ιστοσελίδες επιλογών χρήστη	52
Εγγραφή σε τηλεφωνικές υπηρεσίες	53
Πρόσθετες επιλογές διαμόρφωσης	55
Αντιμετώπιση προβλημάτων του τηλεφώνου	58
Χρήση του εργαλείου δημιουργίας αναφορών ποιότητας	58
Όροι της ετήσιας περιορισμένης εγγύησης υλικού της Cisco	59
Ευρετήριο	61



Έναρξη χρήσης

Πώς να χρησιμοποιήσετε αυτό τον οδηγό

Αυτός ο οδηγός σας παρέχει μια επισκόπηση των διαθέσιμων δυνατοτήτων του τηλεφώνου σας. Μπορείτε να τον διαβάσετε ολόκληρο για να γνωρίσετε όλες τις δυνατότητες του τηλεφώνου σας ή να ανατρέξετε στον παρακάτω πίνακα όπου παρουσιάζονται οι ενότητες που χρησιμοποιούνται περισσότερο.

Εργασία	Ενέργεια
Εξερεύνηση του τηλεφώνου σας	Πατήστε  στο τηλέφωνο όταν χρειάζεστε βοήθεια.
Καθαρισμός της οθόνης αφής	Ανατρέξτε στην ενότητα "Χρήση και καθαρισμός της οθόνης αφής" στη σελίδα 2.
Προβολή πληροφοριών ασφαλείας	Ανατρέξτε στην ενότητα "Πληροφορίες ασφαλείας και επιδόσεων" στη σελίδα 3.
Σύνδεση του τηλεφώνου σας	Ανατρέξτε στην ενότητα "Σύνδεση του τηλεφώνου" στη σελίδα 6.
Χρήση του τηλεφώνου μετά την εγκατάστασή του	Ξεκινήστε από την "Επισκόπηση του τηλεφώνου σας" στη σελίδα 9.
Εύρεση πληροφοριών για τις φωτεινές ενδείξεις των κουμπιών	Ανατρέξτε στην ενότητα "Κουμπιά και υλικό" στη σελίδα 9.
Εύρεση πληροφοριών σχετικά με την οθόνη αφής	Ανατρέξτε στην ενότητα "Δυνατότητες οθόνης αφής" στη σελίδα 12.
Πραγματοποίηση κλήσεων	Ανατρέξτε στην ενότητα "Πραγματοποίηση κλήσης" στη σελίδα 20.
Θέση κλήσεων σε κράτηση	Ανατρέξτε στην ενότητα "Πραγματοποίηση κλήσης" στη σελίδα 20.
Σίγαση κλήσεων	Ανατρέξτε στην ενότητα "Χρήση της δυνατότητας σίγασης" στη σελίδα 26.
Μεταβίβαση κλήσεων	Ανατρέξτε στην ενότητα "Μεταβίβαση μιας συνδεδεμένης κλήσης" στη σελίδα 27.
Πραγματοποίηση κλήσεων συνδιάσκεψης	Ανατρέξτε στην ενότητα "Πραγματοποίηση κλήσεων συνδιάσκεψης" στη σελίδα 29.
Κοινή χρήση ενός αριθμού τηλεφώνου	Ανατρέξτε στην ενότητα "Χρήση κοινόχρηστης γραμμής" στη σελίδα 35.
Χρήση του τηλεφώνου για ανοικτή ακρόαση	Ανατρέξτε στην ενότητα "Χρήση ακουστικού, ακουστικών-μικροφώνου και μεγαφώνου" στη σελίδα 42.

Εργασία	Ενέργεια
Αλλαγή του επιπέδου της έντασης ήχου ή τον ήχο κωδωνισμού	Ανατρέξτε στην ενότητα "Προσαρμογή των ρυθμίσεων του τηλεφώνου" στη σελίδα 45.
Ρύθμιση των κουμπιών μνημών	Ανατρέξτε στην ενότητα "Ρύθμιση των δυνατοτήτων κλήσης με κουμπιά μνήμης" στη σελίδα 47.
Προβολή των αναπάντητων κλήσεων	Ανατρέξτε στην ενότητα "Χρήση των αρχείων καταγραφής κλήσεων και των καταλόγων" στη σελίδα 50.

Χρήση και καθαρισμός της οθόνης αφής

Το τηλέφωνο IP 7970G της Cisco διαθέτει έγχρωμη οθόνη αφής, υψηλής ανάλυσης. Στον παρακάτω πίνακα θα βρείτε συμβουλές για τις μεθόδους προστασίας και συντήρησης της οθόνης αφής.

Εργασία	Ενέργεια
Επιλογή στοιχείων στην οθόνη αφής	Αγγίξτε ένα στοιχείο στην οθόνη αφής, με το δάκτυλό σας. Μην πατάτε στην οθόνη με ο,τιδήποτε άλλο εκτός από το δάκτυλό σας (μην χρησιμοποιείτε αντικείμενα). Η οθόνη αφής του τηλεφώνου σας έχει σχεδιαστεί για καλύτερη απόκριση όταν για τις διάφορες επιλογές χρησιμοποιείτε το δάκτυλό σας. Η χρήση αντικειμένων μπορεί να προκαλέσει βλάβη.
Απενεργοποίηση της οθόνης αφής	Πατήστε το κουμπί της οθόνης και κρατήστε το πατημένο για περισσότερο από ένα δευτερόλεπτο. Το κουμπί της οθόνης αρχίζει να αναβοσβήνει με πράσινο χρώμα και στην οθόνη εμφανίζεται το μήνυμα "Οθόνη αφής ανενεργός". Η οθόνη αφής θα παραμείνει απενεργοποιημένη για περίπου ένα λεπτό, εκτός αν την ενεργοποιήσετε νωρίτερα.
Ενεργοποίηση της οθόνης αφής	Πατήστε το κουμπί της οθόνης και κρατήστε το πατημένο για περισσότερο από ένα δευτερόλεπτο. Το κουμπί της οθόνης σταματάει να αναβοσβήνει και στην οθόνη εμφανίζεται το μήνυμα "Οθόνη αφής ενεργός".
Καθαρισμός της οθόνης αφής	Πριν από τον καθαρισμό, πρέπει να απενεργοποιήσετε την οθόνη αφής. Αφού απενεργοποιήσετε την οθόνη αφής, σκουπίστε την με ένα μαλακό και στεγνό ύφασμα. Μην χρησιμοποιείτε υγρά ή σκόνες καθαρισμού για να καθαρίσετε το τηλέφωνο. Η χρήση οποιουδήποτε άλλου μέσου μπορεί να προκαλέσει ζημιά στα μέρη του τηλεφώνου και να έχει ως αποτέλεσμα το τηλέφωνο να μη λειτουργεί σωστά.
Επαναφορά του φωτισμού της οθόνης αφής	Όταν χρησιμοποιείτε το τηλέφωνό σας για πρώτη φορά τη συγκεκριμένη μέρα ή μετά από μια μεγάλη χρονική περίοδο (καθορίζεται από το διαχειριστή του συστήματός σας), ο φωτισμός της οθόνης αφής ενδέχεται να είναι απενεργοποιημένος. Αυτή είναι μια λειτουργία αδράνειας, ανάλογη με αυτή του προγράμματος προφύλαξης της οθόνης του υπολογιστή σας. Για να επαναφέρετε το φωτισμό της οθόνης αφής, πατήστε οποιοδήποτε κουμπί ή σηκώστε το ακουστικό.

Πού θα βρείτε πρόσθετες πληροφορίες

Μπορείτε να ανατρέξετε στην πιο πρόσφατη τεκμηρίωση για το τηλέφωνο IP της Cisco στο Web, στη διεύθυνση:

http://www.cisco.com/univercd/cc/td/doc/product/voice/c_ipphon/index.htm

Επισκεφθείτε την τοποθεσία της Cisco στο Web, στη διεύθυνση:

<http://www.cisco.com/>

Η πρόσβαση στις διεθνείς τοποθεσίες της Cisco στο Web είναι δυνατή από τη διεύθυνση:

http://www.cisco.com/public/countries_languages.shtml

Περισσότερες πληροφορίες σχετικά με την προσαρμογή του τηλεφώνου σας στο Web

Το τηλέφωνο IP της Cisco είναι μια συσκευή δικτύου η οποία μπορεί να χρησιμοποιεί πληροφορίες από κοινού με άλλες συσκευές δικτύου στην εταιρεία σας, συμπεριλαμβανομένου του υπολογιστή σας. Μπορείτε να χρησιμοποιήσετε τις ιστοσελίδες επιλογών χρήστη του συστήματος Cisco CallManager για να αποκτήσετε πρόσβαση σε υπηρεσίες τηλεφώνου και να τις προσαρμόσετε, καθώς και να διαμορφώσετε τις δυνατότητες και τις ρυθμίσεις του τηλεφώνου από τον υπολογιστή σας. Ο οδηγός αυτός σας παρέχει μια σύντομη επισκόπηση αυτών των δυνατοτήτων. Για πλήρεις οδηγίες, ανατρέξτε στον οδηγό *Customizing Your Cisco IP Phone on the Web* (Προσαρμογή του τηλεφώνου IP της Cisco στο Web), στην παρακάτω διεύθυνση URL:

http://www.cisco.com/univercd/cc/td/doc/product/voice/c_ipphon/index.htm

Πληροφορίες ασφαλείας και επιδόσεων

Εγκατάσταση και χρήση του τηλεφώνου

Διαβάστε τις ακόλουθες πληροφορίες σχετικά με την ασφάλεια, πριν εγκαταστήσετε ή χρησιμοποιήσετε το τηλέφωνο IP της Cisco.



Προειδοποίηση ΣΗΜΑΝΤΙΚΕΣ ΟΔΗΓΙΕΣ ΑΣΦΑΛΕΙΑΣ

Αυτό το σύμβολο προειδοποίησης σημαίνει κίνδυνο. Πρόκειται για περιπτώσεις, στις οποίες κάποια ενέργειά σας μπορεί να οδηγήσει σε τραυματισμό. Πριν χρησιμοποιήσετε οποιονδήποτε εξοπλισμό, πρέπει να λάβετε υπόψη σας τους κινδύνους σχετικά με τα ηλεκτρικά κυκλώματα και να γνωρίζετε τις συνήθεις πρακτικές για την αποφυγή ατυχημάτων.

ΦΥΛΑΞΤΕ ΑΥΤΕΣ ΤΙΣ ΟΔΗΓΙΕΣ



Προειδοποίηση Διαβάστε τις οδηγίες εγκατάστασης πριν συνδέσετε το σύστημα με την πηγή τροφοδοσίας.



Προειδοποίηση Η διάθεση του προϊόντος στο τέλος της ωφέλιμης διάρκειας ζωής του πρέπει να γίνεται σύμφωνα με την ισχύουσα νομοθεσία και τους κανονισμούς κάθε χώρας.



Προειδοποίηση Μη χρησιμοποιείτε το σύστημα, μη συνδέετε ή αποσυνδέετε καλώδια κατά τη διάρκεια ηλεκτρικής καταιγίδας.



Προειδοποίηση Για να αποφύγετε τον κίνδυνο ηλεκτροπληξίας, μη συνδέετε κυκλώματα ασφαλείας υπερβολικά χαμηλής τάσης (SELV) με κυκλώματα τάσης τηλεφωνικού δικτύου (TNV). Οι θύρες LAN περιλαμβάνουν κυκλώματα τύπου SELV και οι θύρες WAN κυκλώματα τύπου TNV. Σε ορισμένες θύρες LAN και WAN χρησιμοποιούνται σύνδεσμοι τύπου RJ-45. Συνδέστε τα καλώδια με προσοχή.



Προφύλαξη Τα ενσωματωμένα κυκλώματα παρέχουν ρεύμα μέσω του καλωδίου επικοινωνίας. Χρησιμοποιήστε το καλώδιο που σας παρέχει η Cisco ή ένα καλώδιο επικοινωνίας προδιαγραφής τουλάχιστον 24 AWG.



Προειδοποίηση Το τροφοδοτικό πρέπει να τοποθετηθεί σε εσωτερικό χώρο.

Χρήση εξωτερικού τροφοδοτικού

Οι ακόλουθες προειδοποιήσεις ισχύουν μόνο όταν χρησιμοποιείτε εξωτερικό τροφοδοτικό με το τηλέφωνο IP της Cisco:



Προειδοποίηση Αυτό το προϊόν βασίζεται στην προστασία που παρέχεται από την κτιριακή εγκατάσταση έναντι βραχυκυκλωμάτων. Βεβαιωθείτε ότι στους αγωγούς φάσης (σε όλους τους ηλεκτροφόρους αγωγούς) χρησιμοποιείται ασφάλεια ή διακόπτης κυκλώματος με ανώτατη προδιαγραφή τα 120 VAC, 15A για τις Η.Π.Α. (240 VAC, 10A διεθνώς).



Προειδοποίηση Η συσκευή έχει σχεδιαστεί ώστε να συνεργάζεται με συστήματα τροφοδοσίας TN.



Προειδοποίηση Ο συνδυασμός φισ-πρίζας πρέπει να είναι προσπελάσιμος ανά πάσα στιγμή, επειδή αποτελεί το κύριο μέσο αποσύνδεσης από το ρεύμα.



Προφύλαξη Χρησιμοποιείτε μόνο το τροφοδοτικό που ορίζει η Cisco για αυτό το προϊόν.

Χρήση εξωτερικών συσκευών με το τηλέφωνο IP της Cisco

Οι παρακάτω πληροφορίες ισχύουν στην περίπτωση που χρησιμοποιείτε εξωτερικές συσκευές με το τηλέφωνο IP της Cisco:

Η Cisco συνιστά τη χρήση εξωτερικών συσκευών (ηχεία, μικρόφωνα και σετ ακουστικών-μικροφώνου) καλής ποιότητας που να έχουν προστασία από μη επιθυμητά σήματα ραδιοσυχνότητας (RF) και ακουστικής συχνότητας (AF).

Ανάλογα με την ποιότητα αυτών των συσκευών και την εγγύτητά τους σε άλλες συσκευές όπως κινητά τηλέφωνα ή συσκευές αμφίπλευρων ραδιοεπικοινωνιών, ενδεχομένως να εξακολουθεί να ακούγεται κάποιος θόρυβος. Σε αυτές τις περιπτώσεις, η Cisco συνιστά να κάνετε μία ή περισσότερες από τις παρακάτω ενέργειες:

- Απομακρύνετε την εξωτερική συσκευή από την πηγή εκπομπής σημάτων ραδιοσυχνότητας ή ακουστικής συχνότητας.
- Τοποθετήστε τα καλώδια της εξωτερικής συσκευής μακριά από την πηγή εκπομπής σημάτων ραδιοσυχνότητας ή ακουστικής συχνότητας.
- Χρησιμοποιήστε θωρακισμένα καλώδια για την εξωτερική συσκευή ή χρησιμοποιήστε καλώδια με καλύτερη θωράκιση ή σύνδεσμο.
- Μειώστε το μήκος του καλωδίου της εξωτερικής συσκευής.
- Τοποθετήστε φερρίτες ή άλλο παρόμοιο υλικό στα καλώδια της εξωτερικής συσκευής.

Η Cisco δεν μπορεί να εγγυηθεί την απόδοση του συστήματος επειδή δεν είναι σε θέση να ελέγξει την ποιότητα των εξωτερικών συσκευών, των καλωδίων και των συνδέσμων. Το σύστημα θα λειτουργεί ικανοποιητικά εφόσον συνδέσετε κατάλληλες συσκευές χρησιμοποιώντας καλώδια και συνδέσμους καλής ποιότητας.



Προφύλαξη Στις χώρες της Ευρωπαϊκής Ένωσης, χρησιμοποιείτε μόνο εξωτερικά ηχεία, μικρόφωνα και σετ ακουστικών-μικροφώνου που είναι πλήρως συμβατά με την οδηγία περί ηλεκτρομαγνητικής συμβατότητας (EMC) [89/336/EE].

Σύνδεση του τηλεφώνου

Η σύνδεση του νέου σας τηλεφώνου IP της Cisco στο εταιρικό τηλεφωνικό δίκτυο IP θα γίνει πιθανότατα από το διαχειριστή του συστήματος. Σε αντίθετη περίπτωση, ανατρέξτε στην εικόνα και τον πίνακα παρακάτω για να συνδέσετε το τηλέφωνό σας.

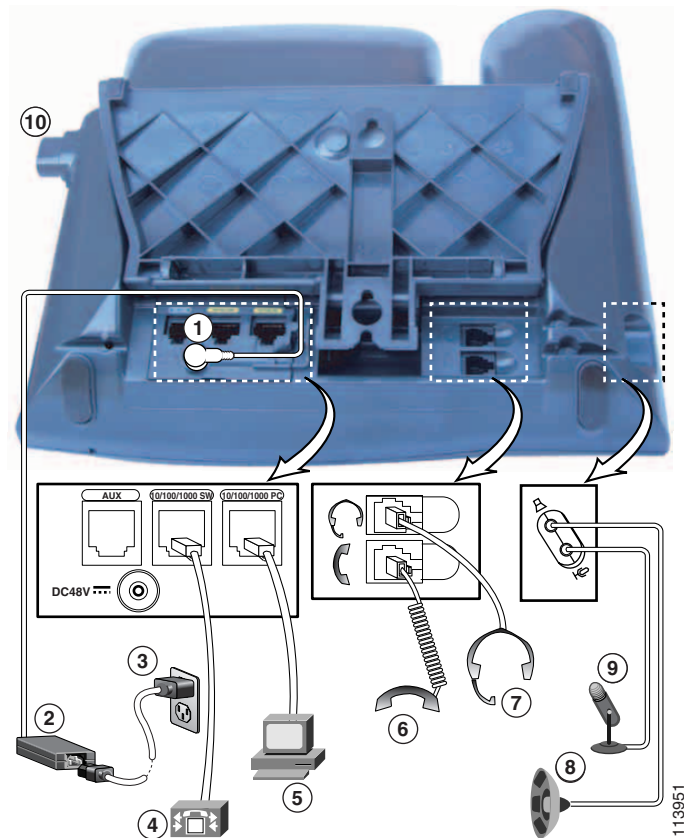

1	Υποδοχή βύσματος DC (DC48V)	6	Υποδοχή σύνδεσης ακουστικού
2	Τροφοδοτικό με σύνδεσμο DC για το τηλέφωνο	7	Υποδοχή σύνδεσης ακουστικών-μικροφώνου
3	Καλώδιο τροφοδοσίας AC με φις για σύνδεση σε πρίζα τοίχου	8	Υποδοχή σύνδεσης εξωτερικών ηχείων
4	Θύρα δικτύου (10/100/1000 ¹ SW)	9	Υποδοχή σύνδεσης εξωτερικού μικροφώνου
5	Θύρα πρόσβασης (10/100/1000 ¹ PC)	10	Κουμπί βάσης

1. Δεν είναι διαθέσιμη για όλα τα μοντέλα τηλεφώνων. Απευθυνθείτε στο διαχειριστή του συστήματος για οδηγίες.

Προσαρμογή της βάσης

Για να αλλάξετε τη γωνία κλίσης του τηλεφώνου στο γραφείο σας, προσαρμόστε τη βάση πατώντας ταυτόχρονα το κουμπί της βάσης.

Ρύθμιση του άγκιστρου του ακουστικού

Όταν συνδέσετε το τηλέφωνό σας, μπορείτε να ρυθμίσετε το άγκιστρο του ακουστικού (ανάλογα με την κλίση που δώσατε στη βάση), έτσι ώστε το ακουστικό να μην μπορεί να γλιστρίσει από τη θέση του. Για οδηγίες, ανατρέξτε στον πίνακα παρακάτω.

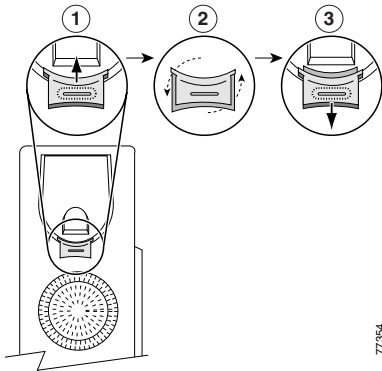

77354

1	Σηκώστε το ακουστικό και ακουμπήστε το στην άκρη. Πιάστε την τετράγωνη πλαστική προεξοχή και τραβήξτε την.
2	Περιστρέψτε την κατά 180 μοίρες.
3	Τοποθετήστε πάλι την προεξοχή στη σχισμή που υπάρχει στο άγκιστρο. Τώρα, πάνω από την προεξοχή εξέχει μια προέκταση. Τοποθετήστε ξανά το ακουστικό στο άγκιστρο.

Καταχώρηση με το εργαλείο TAPS

Αφού το τηλέφωνό σας συνδεθεί στο δίκτυο, ο διαχειριστής του συστήματος ενδεχομένως να σας ζητήσει να καταχωρήσετε αυτόματα το τηλέφωνό σας χρησιμοποιώντας το TAPS (Εργαλείο υποστήριξης για την αυτόματη καταχώρηση τηλεφώνων). Το εργαλείο TAPS μπορεί να χρησιμοποιηθεί είτε για ένα καινούργιο τηλέφωνο είτε για την αντικατάσταση ενός από τα ήδη υπάρχοντα τηλέφωνα.

Για να καταχωρήσετε το τηλέφωνό σας χρησιμοποιώντας το TAPS, σηκώστε το ακουστικό, εισαγάγετε το εσωτερικό TAPS που σας έχει δώσει ο διαχειριστής του συστήματος και ακολουθήστε τα φωνητικά μηνύματα. Ενδεχομένως να πρέπει να πληκτρολογήσετε όλο το εσωτερικό συμπεριλαμβανομένου του κωδικού περιοχής. Όταν εμφανιστεί ένα μήνυμα επιβεβαίωσης στο τηλέφωνό σας, κατεβάστε το ακουστικό. Το τηλέφωνο θα επανεκκινηθεί.

Πληροφορίες για το σετ ακουστικών-μικροφώνου

Για να χρησιμοποιήσετε ένα σετ ακουστικών-μικροφώνου, συνδέστε το στην υποδοχή σύνδεσης ακουστικών-μικροφώνου στο πίσω μέρος του τηλεφώνου.

Η Cisco Systems, αν και πραγματοποιεί κάποιες εσωτερικές δοκιμές σε σετ ακουστικών-μικροφώνου άλλων κατασκευαστών για χρήση με τα τηλέφωνα IP της Cisco, δεν πιστοποιεί ούτε υποστηρίζει προϊόντα τρίτων κατασκευαστών σετ ακουστικών-μικροφώνου ή ακουστικών. Επειδή τα τηλέφωνα IP της Cisco χρησιμοποιούνται σε πολλά και διαφορετικά ως προς τον υλικό εξοπλισμό περιβάλλοντα, δεν υπάρχει μία μόνο "βέλτιστη" λύση που να είναι κατάλληλη για όλα τα περιβάλλοντα. Η Cisco συνιστά οι πελάτες της να δοκιμάζουν τα σετ ακουστικών-μικροφώνου για να βρουν αυτό που λειτουργεί καλύτερα στο περιβάλλον τους προτού αποφασίσουν να χρησιμοποιήσουν ένα μεγάλο αριθμό μονάδων στο δίκτυό τους.

Σε ορισμένες περιπτώσεις, τα μηχανικά ή ηλεκτρονικά στοιχεία διάφορων σετ ακουστικών-μικροφώνου μπορεί να αποτελούν την αιτία που οι συνομιλητές ακούν την ηχώ της φωνής τους όταν μιλούν με χρήστες τηλεφώνων IP της Cisco.

Η Cisco Systems συνιστά τη χρήση εξωτερικών συσκευών καλής ποιότητας, όπως τα σετ ακουστικών-μικροφώνου που έχουν ελεγχθεί για εκπομπή μη επιθυμητών σημάτων ραδιοσυχνότητας (RF) και ακουστικής συχνότητας (AF). Ανάλογα με την ποιότητα αυτών των συσκευών και την εγγύτητά τους σε άλλες συσκευές όπως κινητά τηλέφωνα και συσκευές αμφίπλευρων ραδιοεπικοινωνιών, ενδεχομένως να εξακολουθεί να ακούγεται κάποιος θόρυβος. Για περισσότερες πληροφορίες, ανατρέξτε στην ενότητα "Χρήση εξωτερικών συσκευών με το τηλέφωνο IP της Cisco" στη σελίδα 5.

Ο κύριος λόγος για τον οποίο η υποστήριξη ενός συγκεκριμένου σετ ακουστικών-μικροφώνου δεν αποτελεί ενδεδειγμένη κίνηση για τα τηλέφωνα IP της Cisco είναι η πιθανότητα να ακούγεται ένα βουητό. Το βουητό αυτό μπορεί να ακούγεται είτε μόνο από το συνομιλητή ή και από το συνομιλητή και από εσάς, το χρήστη του τηλεφώνου IP της Cisco. Ορισμένα βουητά μπορεί να προκαλούνται από διάφορες εξωτερικές πηγές όπως, για παράδειγμα, τα ηλεκτρικά φώτα και η μικρή απόσταση από ηλεκτρικούς κινητήρες ή μεγάλες οθόνες υπολογιστών. Σε ορισμένες περιπτώσεις, το βουητό που ακούει ένας χρήστης μπορεί να μειωθεί ή να εξαφανιστεί χρησιμοποιώντας έναν τοπικό μετασχηματιστή (CP-PWR-CUBE-2). Για περισσότερες πληροφορίες, ανατρέξτε στην ενότητα "Χρήση εξωτερικού τροφοδοτικού" στη σελίδα 4.

Υποκειμενική αξιολόγηση από το χρήστη

Εκτός από τη φυσική, μηχανική και τεχνική απόδοση, ο ήχος του σετ ακουστικών-μικροφώνου πρέπει να ακούγεται καλός σε εσάς (το χρήστη) και στο συνομιλητή σας. Η ποιότητα του ήχου είναι υποκειμενικό θέμα και η Cisco δεν μπορεί να εγγυηθεί την απόδοση των σετ ακουστικών-μικροφώνου ή των ακουστικών. Ωστόσο, για ορισμένα από τα σετ ακουστικών-μικροφώνου και τα ακουστικά που αναφέρονται στις παρακάτω διαδικτυακές τοποθεσίες έχει αναφερθεί ότι αποδίδουν καλά με τα τηλέφωνα IP της Cisco.

Ωστόσο, παραμένει ευθύνη του πελάτη να δοκιμάσει αυτόν τον εξοπλισμό στο δικό του περιβάλλον για να προσδιορίσει αν η απόδοση είναι η επιθυμητή.

Για πληροφορίες σχετικά με τα σετ ακουστικών-μικροφώνου, ανατρέξτε στις τοποθεσίες:

<http://vxicorp.com/cisco>

<http://plantronics.com>

Επισκόπηση του τηλεφώνου σας

Τα τηλέφωνα IP 7970 Series της Cisco είναι εξελιγμένες τηλεφωνικές συσκευές, που παρέχουν τη δυνατότητα φωνητικής επικοινωνίας μέσω του ίδιου δικτύου δεδομένων που χρησιμοποιεί ο υπολογιστής σας, επιτρέποντάς σας να πραγματοποιείτε και να λαμβάνετε κλήσεις, να θέτετε κλήσεις σε κράτηση, να χρησιμοποιείτε πλήκτρα μνήμης, να μεταβιβάζετε κλήσεις, να πραγματοποιείτε κλήσεις συνδιάσκεψης και πολλές άλλες δυνατότητες.

Εκτός από τις βασικές δυνατότητες διεκπεραίωσης κλήσεων, το τηλέφωνό σας υποστηρίζει εξειδικευμένες ή προηγμένες δυνατότητες τηλεφωνίας οι οποίες μπορούν να διευρύνουν και να προσαρμόσουν τις δυνατότητες διεκπεραίωσης κλήσεων.

Το τηλέφωνο IP της Cisco σας παρέχει επίσης:

- Δυνατότητα πρόσβασης σε δεδομένα και υπηρεσίες δικτύου—Μπορείτε να έχετε πρόσβαση σε εξειδικευμένες υπηρεσίες που βασίζονται στο Web από το τηλέφωνό σας
- Δυνατότητα ηλεκτρονικού ελέγχου από τις ιστοσελίδες επιλογών χρήστη—Μπορείτε να προσαρμόστε τις δυνατότητες του τηλεφώνου σας χρησιμοποιώντας ένα πρόγραμμα ανάγνωσης ιστοσελίδων στον υπολογιστή σας
- Πλήρες σύστημα ηλεκτρονικής βοήθειας—Μπορείτε να βρείτε χρήσιμες συμβουλές, περιγραφές και διαδικασίες χρησιμοποιώντας το ίδιο το τηλέφωνό σας

Κουμπιά και υλικό







Το υλικό του τηλεφώνου σας περιλαμβάνει:













- Έγχρωμη οθόνη αφής
- Οκτώ φωτιζόμενα κουμπιά για τις γραμμές, για δυναμική πληροφόρηση σχετικά με την κατάσταση των κλήσεων
- Υποστήριξη λειτουργίας με μεγάφωνο ανοικτής ακρόασης ή με σετ ακουστικών-μικροφώνου
- Πέντε προγραμματιζόμενα πλήκτρα για πρόσβαση στις δυνατότητες τηλεφωνίας
- Τέσσερα κουμπιά δυνατοτήτων για πρόσβαση σε μηνύματα, καταλόγους, υπηρεσίες και ρυθμίσεις
- Δυνατότητα πρόσβασης στην ηλεκτρονική βοήθεια με το πάτημα ενός μόνο πλήκτρου
- Κουμπί προσωρινής απενεργοποίησης της οθόνης αφής και επαναφοράς της από την κατάσταση εξοικονόμησης ενέργειας



Για λεπτομέρειες, ανατρέξτε στην εικόνα και τον πίνακα που ακολουθούν.



98454

<p>1 Προγραμματιζόμενα κουμπιά</p> 	<p>Ανάλογα με τη διαμόρφωση, τα προγραμματιζόμενα κουμπιά παρέχουν πρόσβαση στα εξής:</p> <ul style="list-style-type: none"> • Τηλεφωνικές γραμμές (κουμπιά γραμμής) • Αριθμοί μνημών (κουμπιά μνήμης) • Υπηρεσίες μέσω Web (για παράδειγμα, κουμπί προσωπικού ευρετηρίου διευθύνσεων) • Δυνατότητες τηλεφώνου (για παράδειγμα, κουμπί ιδιωτικής κλήσης) <p>Τα κουμπιά ανάβουν για να δηλώσουν την κατάσταση, ως εξής:</p> <ul style="list-style-type: none">  Πράσινο, σταθερό—Υπάρχει μια ενεργός κλήση σε αυτή τη γραμμή (η γραμμή έχει ανοίξει)  Πράσινο, αναβοσβήνει—Υπάρχει μια κλήση σε κράτηση σε αυτή τη γραμμή  Πορτοκαλί, σταθερό—Έχει ενεργοποιηθεί η δυνατότητα ιδιωτικής κλήσης  Πορτοκαλί, αναβοσβήνει—Υπάρχει ήχος μιας εισερχόμενης κλήσης σε αυτή τη γραμμή  Κόκκινο—Κοινόχρηστη γραμμή, αυτή τη στιγμή χρησιμοποιείται  Χωρίς χρώμα—Καμία δραστηριότητα κλήσης σε αυτή τη γραμμή (η γραμμή δεν έχει ανοίξει)
---	---

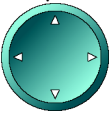



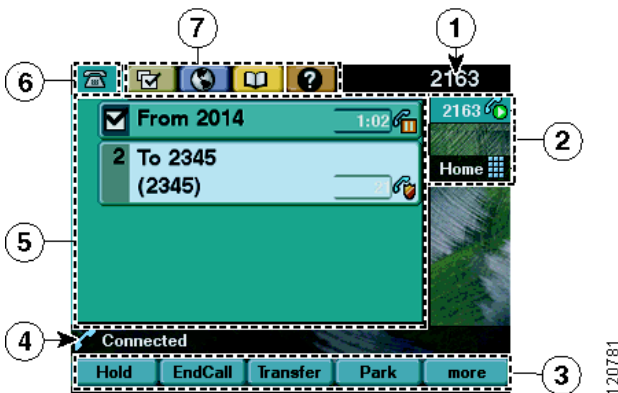

2	Κουμπί βάσης	Σας επιτρέπει να ρυθμίσετε τη γωνία κλίσης της βάσης του τηλεφώνου.
3	Κουμπί οθόνης 	Επαναφέρει την οθόνη αφής από την κατάσταση εξοικονόμησης ενέργειας ή την απενεργοποιεί για καθαρισμό.  Χωρίς χρώμα—Η οθόνη αφής είναι διαθέσιμη και μπορείτε να κάνετε επιλογές  Πράσινο και αναβοσβήνει—Η οθόνη αφής έχει απενεργοποιηθεί Πράσινο σταθερό—Η οθόνη αφής και ο φωτισμός έχουν απενεργοποιηθεί Ανατρέξτε στην ενότητα "Χρήση και καθαρισμός της οθόνης αφής" στη σελίδα 2.
4	Κουμπί μηνυμάτων 	Η τυπική του λειτουργία είναι να καλεί αυτόματα την υπηρεσία φωνητικών μηνυμάτων (η λειτουργία μπορεί να διαφέρει ανάλογα με την υπηρεσία). Ανατρέξτε στην ενότητα "Πρόσβαση στα φωνητικά μηνύματα" στη σελίδα 49.
5	Κουμπί καταλόγων 	Ανοίγει/κλείνει το μενού καταλόγων. Χρησιμοποιήστε το για να μεταβείτε στα αρχεία καταγραφής κλήσεων και στους εταιρικούς καταλόγους. Ανατρέξτε στην ενότητα "Χρήση των αρχείων καταγραφής κλήσεων και των καταλόγων" στη σελίδα 50.
6	Κουμπί βοήθειας 	Ενεργοποιεί το μενού Βοήθειας. Ανατρέξτε στην ενότητα "Λήψη βοήθειας στο τηλέφωνό σας" στη σελίδα 19.
7	Κουμπί ρυθμίσεων 	Ανοίγει/κλείνει το μενού ρυθμίσεων. Χρησιμοποιήστε αυτό το κουμπί για να ρυθμίσετε την εμφάνιση της οθόνης αφής και τους ήχους κλήσης. Ανατρέξτε στην ενότητα "Προσαρμογή των ρυθμίσεων του τηλεφώνου" στη σελίδα 45.
8	Κουμπί υπηρεσιών 	Ανοίγει/κλείνει το μενού υπηρεσιών. Ανατρέξτε στην ενότητα "Πρόσβαση στις ιστοσελίδες επιλογών χρήστη" στη σελίδα 52.
9	Κουμπί έντασης ήχου 	Ελέγχει την ένταση και άλλες ρυθμίσεις. Ανατρέξτε στην ενότητα "Προσαρμογή των ρυθμίσεων του τηλεφώνου" στη σελίδα 45.
10	Κουμπί μεγαφώνου 	Ενεργοποιεί και απενεργοποιεί τη λειτουργία της ανοικτής ακρόασης.
11	Κουμπί σίγασης 	Ενεργοποιεί και απενεργοποιεί τη λειτουργία σίγασης.
12	Κουμπί ακουστικών-μικροφώνου 	Ενεργοποιεί και απενεργοποιεί τη λειτουργία των ακουστικών-μικροφώνου.

13	Κουμπί περιήγησης 	Σας επιτρέπει να μετακινηθείτε στα μενού και να επιλέξετε στοιχεία. Χρησιμοποιήστε αυτό το πλήκτρο σε συνδυασμό με τα προγραμματιζόμενα πλήκτρα για να ενεργοποιήσετε τα επιλεγμένα στοιχεία. Επίσης, όταν το ακουστικό είναι στη βάση του, πατώντας το κουμπί περιήγησης έχετε πρόσβαση σε αριθμούς τηλεφώνου από το αρχείο καταγραφής των εξερχόμενων κλήσεων.
14	Πληκτρολόγιο	Σας επιτρέπει να καλείτε αριθμούς τηλεφώνου, να πληκτρολογείτε γράμματα και να επιλέγετε στοιχεία μενού.
15	Προγραμματιζόμενα πλήκτρα 	Το καθένα ενεργοποιεί μια επιλογή προγραμματιζόμενου πλήκτρου (εμφανίζεται στην οθόνη αφής).
16	Ενδεικτική λυχνία ακουστικού	Δηλώνει μια εισερχόμενη κλήση ή την ύπαρξη νέου φωνητικού μηνύματος.
17	Οθόνη αφής	Σε αυτήν εμφανίζονται οι δυνατότητες του τηλεφώνου. Ανατρέξτε στην ενότητα "Δυνατότητες οθόνης αφής" στη σελίδα 12.

Δυνατότητες οθόνης αφής

Η κύρια οθόνη αφής του τηλεφώνου σας μπορεί να έχει την εξής μορφή όταν υπάρχουν ενεργοί κλήσεις και έχετε ανοίξει μερικά μενού δυνατοτήτων. Η ενεργοποίηση των στοιχείων που εμφανίζονται στην οθόνη αφής γίνεται αγγίζοντάς τα με το δάκτυλό σας.



1	Κύρια τηλεφωνική γραμμή	Εμφανίζεται ο αριθμός τηλεφώνου (εσωτερικό) της κύριας τηλεφωνικής γραμμής. Αν έχετε ανοίξει διάφορες καρτέλες, εδώ εμφανίζεται επίσης η ώρα και η ημερομηνία.
2	Εικονίδια για τα προγραμματιζόμενα κουμπιά	<p>Τα εικονίδια δείχνουν τον τρόπο με τον οποίο έχουν ρυθμιστεί τα προγραμματιζόμενα κουμπιά  στο τηλέφωνό σας:</p> <ul style="list-style-type: none">  Εικονίδιο τηλεφωνικής γραμμής—Αντιστοιχεί σε μία τηλεφωνική γραμμή και εμφανίζει την κατάσταση της κλήσης ή της γραμμής. Το τηλέφωνό σας μπορεί να έχει περισσότερες από μία τηλεφωνικές γραμμές.  Εικονίδιο μηνύων—Αν είναι διαθέσιμο, αντιστοιχεί σε ένα κουμπί μήμης. Ανατρέξτε στην ενότητα "Ρύθμιση των δυνατοτήτων κλήσης με κουμπιά μήμης" στη σελίδα 47.  Εικονίδιο υπηρεσιών τηλεφώνου—Αν είναι διαθέσιμο, αντιστοιχεί σε μια υπηρεσία τηλεφώνου που βασίζεται στο web, όπως το προσωπικό ευρετήριο διευθύνσεων.  Εικονίδιο δυνατοτήτων—Αν είναι διαθέσιμο, αντιστοιχεί σε μια δυνατότητα, π.χ. ιδιωτική κλήση.
3	Ετικέτες προγραμματιζόμενων πλήκτρων	Κάθε ετικέτα εμφανίζει τη λειτουργία ενός προγραμματιζόμενου πλήκτρου. Για να ενεργοποιήσετε ένα προγραμματιζόμενο πλήκτρο, πατήστε το κουμπί προγραμματιζόμενου πλήκτρου  ή την ετικέτα προγραμματιζόμενου πλήκτρου στην οθόνη αφής.
4	Γραμμή κατάστασης	Εμφανίζει τα εικονίδια της λειτουργίας ήχου, πληροφορίες κατάστασης και μηνύματα.
5	Περιοχή δραστηριότητας κλήσεων	Εμφανίζει τις τρέχουσες κλήσεις για κάθε γραμμή και περιλαμβάνει πληροφορίες όπως τον αριθμό του καλούντος, τη διάρκεια της κλήσης και την κατάσταση της κλήσης. Ανατρέξτε στην ενότητα "Προβολή κλήσεων και εναλλαγή μεταξύ κλήσεων" στη σελίδα 16.
6	Καρτέλα τηλεφώνου	Δηλώνει ότι υπάρχει δραστηριότητα κλήσεων. Πατώντας αυτήν την καρτέλα, επιστρέφετε στην περιοχή δραστηριότητας κλήσεων, αν χρειάζεται.
7	Καρτέλες δυνατοτήτων	Καθεμία δηλώνει ένα ανοικτό μενού δυνατοτήτων. Για να περάσετε από το ένα μενού στο άλλο, πατήστε την αντίστοιχη καρτέλα. Ανατρέξτε στην ενότητα "Χρήση των μενού δυνατοτήτων" στη σελίδα 18.

Συμβουλές διεκπεραίωσης κλήσεων και περιήγησης

Αυτές οι οδηγίες σας βοηθούν στη διεκπεραίωση των κλήσεων και στην περιήγηση στα μενού του τηλεφώνου IP της Cisco.

Γραμμές και κλήσεις

Συχνά δημιουργείται σύγχυση όσον αφορά στις *γραμμές* και τις *κλήσεις* στο τηλέφωνό σας. Χρησιμοποιήστε αυτές τις συμβουλές για να αποφύγετε τη σύγχυση:

Γραμμές



Τα μοντέλα τηλεφώνων IP της Cisco της σειράς 7970 υποστηρίζουν μέχρι οκτώ γραμμές. Κάθε γραμμή αντιστοιχεί σε έναν αριθμό τηλεφώνου (ή σε ένα εσωτερικό) στον οποίο μπορείτε να δεχτείτε κλήσεις. Ο αριθμός των γραμμών που έχουν εκχωρηθεί στο τηλέφωνό σας εξαρτάται από τον τρόπο με τον οποίο έχει διαμορφώσει ο διαχειριστής του συστήματος τα προγραμματιζόμενα κουμπιά του τηλεφώνου σας. Για να δείτε πόσες γραμμές διαθέτετε, δείτε τα εικονίδια και τις ετικέτες προγραμματιζόμενων κουμπιών στην οθόνη αφής. Έχετε τόσες γραμμές όσα και τα εικονίδια τηλεφωνικών γραμμών και αριθμών τηλεφώνου: 







Κλήσεις

Κάθε γραμμή μπορεί να υποστηρίξει πολλές κλήσεις. Επομένως, ενδεχομένως να διεκπεραιώνετε διάφορες κλήσεις σε μία τηλεφωνική γραμμή. Η προεπιλεγμένη διαμόρφωση είναι τέσσερις κλήσεις ανά γραμμή, αλλά ο διαχειριστής του συστήματος μπορεί να προσαρμόσει αυτόν τον αριθμό ανάλογα με τις ανάγκες σας. Ανεξάρτητα από τον αριθμό γραμμών, το τηλέφωνό σας υποστηρίζει έως 200 κλήσεις ταυτόχρονα.

Εικονίδια κλήσης και γραμμής





Το τηλέφωνό σας εμφανίζει εικονίδια για να σας διευκολύνει να καθορίσετε την κατάσταση των κλήσεων και των γραμμών (ακουστικό στη βάση του, κλήση/γραμμή σε κράτηση, κουδουνίζει, έχει συνδεθεί, κτλ.).

Εικονίδιο	Κατάσταση κλήσης ή γραμμής	Περιγραφή
	Ακουστικό στη βάση	Δεν υπάρχει δραστηριότητα κλήσης σε αυτή τη γραμμή. Αν κάνετε επιλογή αριθμού με κατεβασμένο ακουστικό, η κλήση δεν πραγματοποιείται μέχρι να σηκώσετε το ακουστικό.
	Ακουστικό σηκωμένο	Είστε στη διαδικασία επιλογής ενός αριθμού ή κουδουνίζει μια εξερχόμενη κλήση. Για λεπτομέρειες σχετικά με την επιλογή αριθμών, ανατρέξτε στην ενότητα "Πραγματοποίηση κλήσης" στη σελίδα 20.

Εικονίδιο	Κατάσταση κλήσης ή γραμμής	Περιγραφή
	Συνδεδεμένη κλήση	Είστε συνδεδεμένοι με έναν συνομιλητή.
	Κουδούνισμα κλήσης	Μια κλήση κουδουνίζει σε μία από τις γραμμές. Για περισσότερες πληροφορίες, ανατρέξτε στην ενότητα "Απάντηση μιας κλήσης" στη σελίδα 24.
	Κλήση σε κράτηση	Έχετε θέσει αυτήν την κλήση σε κράτηση. Για λεπτομέρειες, ανατρέξτε στην ενότητα "Χρήση των δυνατοτήτων κράτησης και συνέχισης" στη σελίδα 26.
	Απομακρυσμένη χρήση	Ένα άλλο τηλέφωνο που χρησιμοποιεί από κοινού τη γραμμή σας έχει μια συνδεδεμένη κλήση. Για λεπτομέρειες, ανατρέξτε στην ενότητα "Χρήση κοινόχρηστης γραμμής" στη σελίδα 35.
	Κλήση με έλεγχο ταυτότητας	Ανατρέξτε στην ενότητα "Πραγματοποίηση και λήψη ασφαλών κλήσεων" στη σελίδα 39.
	Κρυπτογραφημένη κλήση	Ανατρέξτε στην ενότητα "Πραγματοποίηση και λήψη ασφαλών κλήσεων" στη σελίδα 39.

Ακουστικό κατεβασμένο και ανοικτή γραμμή

Ορισμένες τηλεφωνικές εργασίες και οδηγίες διαφέρουν ανάλογα με τη θέση του ακουστικού, εάν είναι κατεβασμένο ή αν έχει ανοίξει η γραμμή.

- Κατεβασμένο ακουστικό—Το ακουστικό του τηλεφώνου βρίσκεται στη βάση του, δεν υπάρχουν ενεργές κλήσεις και δεν ακούγεται ο ήχος κλήσης. Το τηλέφωνό σας παρέχει τη *δυνατότητα κλήσης με κατεβασμένο ακουστικό*, η οποία σας επιτρέπει να πληκτρολογείτε ή να επιλέγετε τηλεφωνικούς αριθμούς πριν ενεργοποιήσετε την κλήση. Όταν το τηλέφωνο είναι κατεβασμένο, δίπλα σε κάθε αριθμό τηλεφώνου εμφανίζεται αυτό το εικονίδιο: 
- Ανοικτή γραμμή—Το ακουστικό δεν βρίσκεται στη βάση του, το μεγάφωνο ανοικτής ακρόασης είναι ενεργό ή χρησιμοποιείται μια οποιαδήποτε μέθοδος για τη λήψη ήχου κλήσης (προκειμένου να πραγματοποιήσετε μια κλήση) ή για την απάντηση μιας εισερχόμενης κλήσης. Όταν η γραμμή έχει ανοίξει, εμφανίζεται ένα από αυτά τα εικονίδια, ανάλογα με την κατάσταση της γραμμής ή της κλήσης:   ή . Για σχετικές πληροφορίες, ανατρέξτε στην ενότητα "Εικονίδια κλήσης και γραμμής" στη σελίδα 14.



Επιλογή κλήσεων



Υπάρχουν πολλές δυνατότητες του τηλεφώνου για τις οποίες απαιτείται να επιλέξετε τις κλήσεις που θέλετε να χρησιμοποιήσετε. Για παράδειγμα, αν έχετε θέσει σε κράτηση τέσσερις κλήσεις, αλλά θέλετε να συνδέσετε μόνο τις δύο από αυτές σε μια κλήση συνδιάσκεψης, μπορείτε να επιλέξετε τις κλήσεις που θέλετε να προσθέσετε στη συνδιάσκεψη πριν ενεργοποιήσετε τη δυνατότητα.

Εργασία	Ενέργεια
Επισήμανση μιας κλήσης	Χρησιμοποιήστε το κουμπί περιήγησης για να μετακινηθείτε στη λίστα κλήσεων. Όταν επισημάνετε μια κλήση, αυτή εμφανίζεται με πιο ανοιχτόχρωμο και πιο φωτεινό φόντο.
Επιλογή μιας κλήσης	Επισημάνετε μια συνδεδεμένη κλήση ή μια κλήση σε κράτηση και πατήστε Επιλογή . Οι επιλεγμένες κλήσεις επισημαίνονται με το σύμβολο <input checked="" type="checkbox"/> .
Επαλήθευση των επιλεγμένων κλήσεων	Χρησιμοποιήστε το κουμπί περιήγησης για να μετακινηθείτε στη λίστα κλήσεων. Οι επιλεγμένες κλήσεις επισημαίνονται με το σύμβολο <input checked="" type="checkbox"/> και ομαδοποιούνται στη λίστα κλήσεων.

Προβολή κλήσεων και εναλλαγή μεταξύ κλήσεων

Αυτές οι συμβουλές μπορούν να σας βοηθήσουν να κάνετε εναλλαγή μεταξύ κλήσεων σε μία ή περισσότερες γραμμές. Αν η κλήση στην οποία θέλετε να μεταβείτε δεν επισημανθεί αυτόματα, πατήστε στην εμφανιζόμενη κλήση στην οθόνη αφής για να μετακινηθείτε σε αυτήν.

Εργασία	Ενέργεια
Εναλλαγή μεταξύ κλήσεων σε μία γραμμή	Επισημάνετε την κλήση στην οποία θέλετε να μεταβείτε και πατήστε Συνέχ. Η άλλη κλήση τίθεται αυτόματα σε κράτηση.
Απάντηση σε μια εισερχόμενη κλήση ενώ συμμετέχετε σε μια συνδεδεμένη κλήση	Πατήστε Απάντ. ή πατήστε το πορτοκαλί κουμπί που αναβοσβήνει  . Με τον τρόπο αυτό, η πρώτη κλήση τίθεται αυτόματα σε κράτηση.
Εναλλαγή μεταξύ κλήσεων σε διαφορετικές γραμμές	Πατήστε το πράσινο κουμπί που αναβοσβήνει  για τη γραμμή στην οποία θέλετε να περάσετε. Αν υπάρχει μόνο μία κλήση σε κράτηση στη γραμμή, η κλήση θα συνεχιστεί αυτόματα. Αν υπάρχουν πολλές κλήσεις σε κράτηση στη γραμμή, επισημάνετε τη συγκεκριμένη κλήση (αν είναι απαραίτητο) και πατήστε Συνέχ.
Προβολή όλων των κλήσεων σε μια συγκεκριμένη γραμμή	Πατήστε  και στη συνέχεια πατήστε αμέσως το κουμπί της γραμμής. Θα εμφανιστούν τα στοιχεία των κλήσεων αλλά δε θα επηρεαστεί η κατάσταση των κλήσεων. Επομένως, αυτό είναι χρήσιμο αν μιλάτε σε μία γραμμή και θέλετε να δείτε τις κλήσεις σε κράτηση σε κάποια άλλη γραμμή.

Εργασία	Ενέργεια
Προβολή μιας επισκόπησης της δραστηριότητας των γραμμών (μία κλήση ανά γραμμή)	<p>Πατήστε  για την επισημασμένη γραμμή. (Μια γραμμή επισημαίνεται όταν στην οθόνη του τηλεφώνου εμφανίζονται οι κλήσεις που σχετίζονται με αυτήν.)</p> <p>Το τηλέφωνο θα μεταβεί στη <i>λειτουργία επισκόπησης κλήσης</i> και θα εμφανίζει μία κλήση ανά γραμμή. Η κλήση αυτή είναι είτε η ενεργός κλήση ή, αν όλες οι κλήσεις είναι σε κράτηση, η κλήση που είναι σε κράτηση το μεγαλύτερο χρονικό διάστημα.</p> <p>Για να επιστρέψετε στην κανονική προβολή, πατήστε  και αμέσως πατήστε το κουμπί της γραμμής.</p>





Συμβουλές

- Μόνο μία κλήση μπορεί να είναι ενεργή. Οι υπόλοιπες κλήσεις τίθενται αυτόματα σε κράτηση.
- Όταν έχετε πολλές κλήσεις σε μία γραμμή, οι κλήσεις με την υψηλότερη προτεραιότητα και τη μεγαλύτερη διάρκεια εμφανίζονται στην κορυφή της λίστας κλήσεων. Ανατρέξτε στην ενότητα "Προτεραιότητα σημαντικών κλήσεων" στη σελίδα 40.
- Οι κλήσεις παρόμοιου τύπου εμφανίζονται ομαδοποιημένες στη λίστα κλήσεων. Για παράδειγμα, οι κλήσεις στις οποίες συμμετείχατε ομαδοποιούνται κοντά στην κορυφή, οι επιλεγμένες κλήσεις ομαδοποιούνται μετά από αυτές και οι κλήσεις στις οποίες δεν έχετε απαντήσει ακόμα ομαδοποιούνται στο τέλος της λίστας.

Επιλογή στοιχείων στην οθόνη αφής

Τρόπος επιλογής ενός στοιχείου από την οθόνη αφής	Ενέργεια
Με την αφή	Αγγίξτε ένα στοιχείο στην οθόνη αφής, με το δάκτυλό σας. Επισημαίνεται ότι πιέζοντας έναν αριθμό τηλεφώνου στην οθόνη αφής, ενδέχεται το τηλέφωνο να τον καλέσει.
Με βάση τον αριθμό στοιχείου	Πατήστε τον αντίστοιχο αριθμό στο πληκτρολόγιό σας. Για παράδειγμα, πατήστε 4 για να επιλέξετε το τέταρτο στοιχείο σε ένα μενού.
Κάνοντας κύλιση	Πατήστε το κουμπί περιήγησης για να μετακινηθείτε σε μια λίστα και να επισημάνετε ένα στοιχείο. Πατήστε ένα σχετικό προγραμματιζόμενο πλήκτρο, όπως το πλήκτρο Επιλογή ή Κλήση για να ολοκληρώσετε την ενέργεια.

Χρήση των μενού δυνατοτήτων







Εργασία	Ενέργεια
Ανοιγμα ή κλείσιμο ενός μενού δυνατοτήτων	Πατήστε ένα κουμπί δυνατότητας:  Μηνύματα  Υπηρεσίες  Βοήθεια  Κατάλογοι  Ρυθμίσεις
Μετακίνηση μέσα σε μια λίστα ή ένα μενού	Πατήστε το κουμπί περιήγησης.
Μετάβαση στο προηγούμενο επίπεδο ενός μενού δυνατοτήτων	Πατήστε το πλήκτρο Έξοδος . (Σημειώστε ότι εάν πατήσετε το πλήκτρο "Έξοδος" από το ανώτερο επίπεδο ενός μενού, το μενού θα κλείσει.)
Εναλλαγή μεταξύ των ανοικτών μενού δυνατοτήτων	Πατήστε στην καρτέλα μιας δυνατότητας στην οθόνη αφής. (Για κάθε μενού δυνατοτήτων υπάρχει μία αντίστοιχη καρτέλα. Η καρτέλα εμφανίζεται όταν το μενού είναι ανοικτό.)

Εισαγωγή και επεξεργασία κειμένου

Εργασία	Ενέργεια
Εισαγωγή ενός γράμματος στην οθόνη αφής	Πατήστε τον κατάλληλο αριθμό στο πληκτρολόγιο μία ή περισσότερες φορές για να επιλέξετε ένα γράμμα (κεφαλαίο ή πεζό) από το αναδυόμενο μενού. Μόλις σταματήσετε, ο δρομέας θα προχωρήσει αυτόματα, προκειμένου να εισαγάγετε το επόμενο γράμμα.
Διαγραφή χαρακτήρων σε μια καταχώρηση ή μετακίνηση του δρομέα	Πατήστε << ή Διαγραφή για να διαγράψετε ένα γράμμα ή ένα ψηφίο. Πατήστε >> για να μετακινήσετε το δρομέα προς τα δεξιά.

Λήψη βοήθειας στο τηλέφωνό σας

Το τηλέφωνο IP της Cisco διαθέτει ένα πλήρες σύστημα ηλεκτρονικής βοήθειας. Τα θέματα της βοήθειας εμφανίζονται στην οθόνη. Για λεπτομέρειες, ανατρέξτε στον πίνακα παρακάτω.

Εργασία	Ενέργεια
Προβολή του βασικού μενού	<p>Πατήστε  στο τηλέφωνο και περιμένετε μερικά δευτερόλεπτα έως ότου εμφανιστεί το μενού. Αν βρίσκεστε ήδη στη Βοήθεια, πατήστε Βασικό.</p> <p>Τα θέματα του βασικού μενού περιλαμβάνουν:</p> <ul style="list-style-type: none"> • Πληροφορίες για το τηλέφωνο IP της Cisco—Λεπτομέρειες και περιγραφές στοιχείων του τηλεφώνου σας • Τρόπος εκτέλεσης ενεργειών—Διαδικασίες και πληροφορίες σχετικά με τις απλές εργασίες με το τηλέφωνό σας • Δυνατότητες κλήσεων—Περιγραφές και διαδικασίες για τις δυνατότητες σχετικά με τις κλήσεις • Βοήθεια—Συμβουλές σχετικά με την πρόσβαση στη Βοήθεια και τη χρήση των θεμάτων της
Εύρεση πληροφοριών σχετικά με ένα κουμπί ή προγραμματιζόμενο πλήκτρο	<p>Πατήστε  και στη συνέχεια πατήστε αμέσως ένα κουμπί ή ένα προγραμματιζόμενο πλήκτρο.</p>
Εύρεση πληροφοριών σχετικά με ένα στοιχείο μενού	<p>Πατήστε  και στη συνέχεια πατήστε αμέσως το συγκεκριμένο στοιχείο του μενού στην οθόνη αφής.</p> <p>Ή πατήστε δύο φορές γρήγορα το  έχοντας επισημάνει το στοιχείο μενού.</p>
Λήψη βοήθειας σχετικά με τη Βοήθεια	<p>Πατήστε . Μετά από ένα ή δύο δευτερόλεπτα, πατήστε πάλι  ή επιλέξτε "Βοήθεια" από το βασικό μενού.</p>

Λειτουργία και διαθεσιμότητα των δυνατοτήτων





Η λειτουργία του τηλεφώνου IP της Cisco και των δυνατοτήτων που είναι διαθέσιμες στο τηλέφωνό σας ενδέχεται να ποικίλλει, ανάλογα με την υπηρεσία διεκπεραίωσης κλήσεων που χρησιμοποιείται από την εταιρεία σας, καθώς και από τον τρόπο με τον οποίο η ομάδα υποστήριξης έχει διαμορφώσει το τηλεφωνικό σας σύστημα. Έτσι, ορισμένες δυνατότητες που περιέχονται σε αυτό το εγχειρίδιο ίσως να μην είναι διαθέσιμες ή να λειτουργούν διαφορετικά στο δικό σας τηλεφωνικό σύστημα. Επικοινωνήστε με το γραφείο υποστήριξης ή το διαχειριστή του συστήματος εάν έχετε ερωτήσεις σχετικά με τη λειτουργία ή τη διαθεσιμότητα των δυνατοτήτων.





Βασικές εργασίες διεκπεραίωσης κλήσεων





Αυτή η ενότητα καλύπτει τις βασικές εργασίες διεκπεραίωσης κλήσεων όπως την πραγματοποίηση, την απάντηση και τη μεταβίβαση κλήσεων, καθώς και τη μετατροπή κλήσεων σε κλήσεις συνδιάσκεψης. Οι δυνατότητες που χρησιμοποιείτε για να εκτελέσετε αυτές τις ενέργειες είναι οι τυπικές, που είναι διαθέσιμες στα περισσότερα τηλεφωνικά συστήματα.



Πραγματοποίηση κλήσης

Για να πραγματοποιήσετε μια κλήση, σηκώστε το ακουστικό και σχηματίστε τον αριθμό. Ή χρησιμοποιήστε μία από τις άλλες επιλογές που αναφέρονται στον παρακάτω πίνακα.

Εργασία	Ενέργεια
Επιλογή αριθμού με κατεβασμένο ακουστικό (χωρίς ήχο κλήσης)	<p>Εκτελέστε μία από τις παρακάτω ενέργειες:</p> <ul style="list-style-type: none">• Εισαγάγετε έναν αριθμό τηλεφώνου. (Ενδέχεται να ενεργοποιηθεί η δυνατότητα αυτόματης επιλογής, με την οποία γίνεται αυτόματα ανάκτηση από το αρχείο καταγραφής των εξερχόμενων κλήσεων και εμφάνιση των αριθμών που ταιριάζουν με αυτόν που εισάγετε τώρα.)• Πατήστε το κουμπί περιήγησης, για να εμφανίσετε αριθμούς τηλεφώνου από το αρχείο καταγραφής των εξερχόμενων κλήσεων. <p>Στη συνέχεια, πατήστε τον εμφανιζόμενο αριθμό τηλεφώνου για να τον καλέσετε. Ή, πραγματοποιήστε μια από τις παρακάτω ενέργειες για να ανοίξετε τη γραμμή και να καλέσετε τον αριθμό που έχει επισημανθεί:</p> <ul style="list-style-type: none">• Σηκώστε το ακουστικό• Πατήστε  ή .• Πατήστε Επιλογή.• Πατήστε  (ένα κουμπί γραμμής).
Επιλογή αριθμού χρησιμοποιώντας το μεγάφωνο ανοικτής ακρόασης	<p>Πατήστε Νέα κλήση και εισαγάγετε έναν αριθμό τηλεφώνου. Διαφορετικά, μπορείτε να πατήσετε  πριν ή μετά την επιλογή ή την επανάκληση ενός αριθμού ή πριν την κλήση ενός αριθμού με τη χρήση ενός κουμπιού μνήμης.</p> <p>Πολλές από τις ενέργειες που μπορείτε να κάνετε για να επιλέξετε έναν αριθμό θα έχουν ως αποτέλεσμα την αυτόματη εκκίνηση της λειτουργίας ανοικτής ακρόασης, εφόσον το ακουστικό βρίσκεται στη βάση του και το  δεν είναι αναμμένο. Οι ενέργειες αυτές περιλαμβάνουν το πάτημα του κουμπιού Επανάκλ., ενός κουμπιού μνήμης ή ενός αριθμού τηλεφώνου στην οθόνη αφής.</p>

Εργασία	Ενέργεια
Επανάληψη κλήσης του τελευταίου αριθμού	Πατήστε Επανάκλ. Από προεπιλογή, η λειτουργία επανάκλησης χρησιμοποιεί την κύρια γραμμή σας. Ωστόσο, μπορείτε να ανοίξετε μια δευτερεύουσα γραμμή και στη συνέχεια να πατήσετε Επανάκλ. Για να ανοίξετε μια γραμμή, πατήστε  .
Επιλογή αριθμού χρησιμοποιώντας μια μνήμη	<p>Εκτελέστε μία από τις παρακάτω ενέργειες:</p> <ul style="list-style-type: none"> • Πατήστε  (ένα κουμπί μνήμης) πριν ή αφού ανοίξετε τη γραμμή. • Εισαγάγετε έναν αριθμό από το ευρετήριο μνημών (1-99 στο πληκτρολόγιο) ενώ το ακουστικό είναι κατεβασμένο και πατήστε ΣυντομΚλ. <p>Για λεπτομέρειες, ανατρέξτε στην ενότητα "Ρύθμιση των δυνατοτήτων κλήσης με κουμπιά μνήμης" στη σελίδα 47.</p>
Πραγματοποίηση κλήσης όταν μια άλλη κλήση είναι ενεργός (χρησιμοποιώντας διαφορετική γραμμή)	Πατήστε  για τη νέα γραμμή. Η κλήση που έχετε στην πρώτη γραμμή τίθεται αυτόματα σε κράτηση.
Πραγματοποίηση κλήσης όταν μια άλλη κλήση είναι ενεργός (χρησιμοποιώντας την ίδια γραμμή)	Πατήστε το κουμπί Κράτηση και στη συνέχεια πατήστε Νέα Κλήση . Τώρα μπορείτε να επιλέξετε έναν αριθμό, να επανακαλέσετε έναν αριθμό ή να καλέσετε έναν αριθμό χρησιμοποιώντας ένα κουμπί μνήμης. Επίσης, μπορείτε να συνεχίσετε να μιλάτε στην ενεργό κλήση ενώ προετοιμάζετε να επιλέξετε έναν αριθμό από ένα αρχείο καταγραφής κλήσεων ή έναν κατάλογο. (Δείτε τις επόμενες δύο σειρές σε αυτόν τον πίνακα για λεπτομέρειες.)
Πραγματοποίηση κλήσης από ένα αρχείο καταγραφής κλήσεων	<p>Επιλέξτε  > Αναπάντητες κλήσεις, Εισερχόμενες κλήσεις, ή Εξερχόμενες κλήσεις. Για να καλέσετε έναν αριθμό, πατήστε στον κατάλογο ή μεταβείτε σε αυτόν και ανοίξτε τη γραμμή.</p> <p>Αν θέλετε να καλέσετε έναν αριθμό από ένα αρχείο καταγραφής κλήσεων ενώ μιλάτε σε μια ενεργό κλήση, μεταβείτε στο αρχείο καταγραφής και πατήστε Επιλογή. Στη συνέχεια, επιλέξτε ένα στοιχείο από το μενού για να χειριστείτε την αρχική κλήση:</p> <ul style="list-style-type: none"> • Κράτηση—Θέτει την πρώτη κλήση σε κράτηση και καλεί τη δεύτερη. • Μεταβίβ—Μεταβιβάζει τον πρώτο συνομιλητή στο δεύτερο. (Στη συνέχεια, πατήστε ξανά Μεταβίβ για να ολοκληρωθεί η ενέργεια.) • Συνδιάσ—Δημιουργεί μια κλήση συνδιάσκεψης με όλους τους συνομιλητές. (Στη συνέχεια, πατήστε Συνδιάσ. για να ολοκληρωθεί η ενέργεια.) • Τερματισμός κλήσης—Αποσυνδέει την πρώτη κλήση και καλεί τη δεύτερη.

Εργασία	Ενέργεια
<p>Επιλογή αριθμού από έναν εταιρικό κατάλογο στο τηλέφωνο</p>	<p>Επιλέξτε  > Εταιρικός κατάλογος (το όνομα μπορεί να διαφέρει). Χρησιμοποιήστε το πληκτρολόγιο για να εισαγάγετε γράμματα και πατήστε Αναζήτ. Για να καλέσετε έναν αριθμό, πατήστε στον κατάλογο ή μεταβείτε σε αυτόν και ανοίξτε τη γραμμή.</p> <p>Αν θέλετε να επιλέξετε έναν αριθμό από έναν κατάλογο ενώ μιλάτε σε μια ενεργό κλήση, μεταβείτε στον αριθμό και πατήστε Επιλογή. Στη συνέχεια, επιλέξτε ένα στοιχείο από το μενού για να χειριστείτε την αρχική κλήση:</p> <ul style="list-style-type: none"> • Κράτηση—Θέτει την πρώτη κλήση σε κράτηση και καλεί τη δεύτερη. • Μεταβίβ—Μεταβιβάζει τον πρώτο συνομιλητή στο δεύτερο. (Στη συνέχεια, πατήστε ξανά Μεταβίβ για να ολοκληρωθεί η ενέργεια.) • Συνδιάσ—Δημιουργεί μια κλήση συνδιάσκεψης με όλους τους συνομιλητές. (Στη συνέχεια, πατήστε Συνδιάσ. για να ολοκληρωθεί η ενέργεια.) • Τερματισμός κλήσης—Αποσυνδέει την πρώτη κλήση και καλεί τη δεύτερη.
<p>Επιλογή αριθμού από μια ιστοσελίδα εταιρικού καταλόγου</p>	<p>Χρησιμοποιήστε τη δυνατότητα Cisco WebDialer. Ανοίξτε ένα πρόγραμμα ανάγνωσης ιστοσελίδων και μεταβείτε στον κατάλογο της εταιρείας σας. Κάντε κλικ σε έναν αριθμό τηλεφώνου στον κατάλογο. Κάντε κλικ στο στοιχείο Επιλογή για να πραγματοποιήσετε την κλήση. Επιλέξτε Κλ.γραμ. για να τερματίσετε την κλήση. Για περισσότερες λεπτομέρειες, ανατρέξτε στον οδηγό <i>Customizing Your Cisco IP Phone on the Web</i> (Προσαρμογή του τηλεφώνου IP της Cisco στο Web): http://www.cisco.com/univercd/cc/td/doc/product/voice/c_ipphn/index.htm</p>
<p>Επιλογή αριθμού χρησιμοποιώντας ένα σετ ακουστικών-μικροφώνου</p>	<p>Εκτελέστε μία από τις παρακάτω ενέργειες:</p> <ul style="list-style-type: none"> • Εάν το κουμπί  δεν ανάβει, πατήστε το πριν ή μετά την επιλογή, την επανάκληση ή την κλήση ενός αριθμού με κουμπί μνήμης. • Εάν το κουμπί  είναι αναμμένο, πατήστε Νέα Κλήση, Επανάκλ. ένα κουμπί αριθμού μνήμης ή  (ένα κουμπί γραμμής). Αν είναι απαραίτητο, εισαγάγετε έναν αριθμό τηλεφώνου και πατήστε Επιλογή.
<p>Λήψη ειδοποίησης όταν ένα εσωτερικό που είναι κατειλημμένο ή κουδουνίζει, καταστεί διαθέσιμο</p>	<p>Καλέστε τον αριθμό και πατήστε Διαθες. ενώ ακούτε το σήμα κατειλημμένου ή τον ήχο κλήσης. Κατεβάστε το ακουστικό. Όταν το εσωτερικό καταστεί διαθέσιμο, το τηλέφωνο σας παρέχει μια ηχητική και οπτική ειδοποίηση. (Η επανάκληση αυτού του αριθμού δεν είναι αυτόματη και πρέπει να πραγματοποιήσετε την κλήση.) Η λειτουργία διαθεσιμότητας είναι μια ειδική δυνατότητα την οποία μπορεί να ρυθμίσει για το τηλέφωνό σας ο διαχειριστής του συστήματος. Επισημαίνεται ότι η λειτουργία διαθεσιμότητας δε θα λειτουργήσει σωστά αν το άλλο άτομο έχει ενεργοποιήσει τη λειτουργία προώθησης κλήσεων.</p>
<p>Πραγματοποίηση κλήσης σε μια δευτερεύουσα γραμμή</p>	<p>Πατήστε  για τη γραμμή που θέλετε να χρησιμοποιήσετε.</p>







Εργασία	Ενέργεια
Πραγματοποίηση μιας κλήσης προτεραιότητας	Εισαγάγετε τον αριθμό πρόσβασης για τη δυνατότητα προτεραιότητας και προτίμησης κλήσης πολλών επιπέδων (MLPP), ο οποίος παρέχεται από τον διαχειριστή του συστήματος και, στη συνέχεια, τον αριθμό τηλεφώνου. Για περισσότερες λεπτομέρειες, ανατρέξτε στην ενότητα "Προτεραιότητα σημαντικών κλήσεων" στη σελίδα 40.
Επιλογή αριθμού από μια καταχώρηση του προσωπικού ευρετηρίου διευθύνσεων (PAB) ή με έναν κωδικό ταχείας κλήσης	Επιλέξτε  > Υπηρεσία προσωπικού ευρετηρίου διευθύνσεων ή Υπηρεσία ταχείας κλήσης (τα ονόματα μπορεί να διαφέρουν). Για να καλέσετε έναν αριθμό από έναν κατάλογο, πατήστε σε αυτόν ή μεταβείτε σε αυτόν και ανοίξτε τη γραμμή. Για βοήθεια σχετικά με την εγγραφή στις υπηρεσίες προσωπικού ευρετηρίου διευθύνσεων ή ταχείας κλήσης, ανατρέξτε στην ενότητα "Πρόσβαση στις ιστοσελίδες επιλογών χρήστη" στη σελίδα 52.
Πραγματοποίηση κλήσης χρησιμοποιώντας έναν κωδικό χρέωσης ή παρακολούθησης	Επιλέξτε έναν αριθμό και εισαγάγετε έναν κωδικό πελάτη/υπόθεσης ή έναν κωδικό υποχρεωτικού ελέγχου ταυτότητας όταν σας ζητηθεί από ένα χαρακτηριστικό ήχο. Ο διαχειριστής του συστήματος θα σας πει αν χρειάζεται να εισαγάγετε αυτούς τους κωδικούς και μπορεί να σας παράσχει λεπτομερείς οδηγίες.
Πραγματοποίηση κλήσης χρησιμοποιώντας το προφίλ της υπηρεσίας "Φορητότητα εσωτερικού" της Cisco	Βεβαιωθείτε ότι είστε συνδεδεμένοι στη Φορητότητα Εσωτερικού. Επιλέξτε  > Υπηρεσία EM (το όνομα μπορεί να διαφέρει) και χρησιμοποιήστε το πληκτρολόγιο για να εισαγάγετε τις πληροφορίες σύνδεσης. Αν χρησιμοποιείτε ένα κοινόχρηστο τηλέφωνο, μπορεί να απαιτείται να συνδεθείτε στην υπηρεσία EM για να έχετε πρόσβαση σε ορισμένες δυνατότητες ή για να ολοκληρώσετε μια κλήση. Η υπηρεσία EM είναι μια ειδική, μη προεπιλεγμένη δυνατότητα που μπορεί να αντιστοιχίσει ο διαχειριστής του συστήματος σε συγκεκριμένα τηλέφωνα και χρήστες. Ανατρέξτε στον οδηγό <i>Customizing Your Cisco IP Phone on the Web</i> (<i>Προσαρμογή του τηλεφώνου IP της Cisco στο Web</i>): http://www.cisco.com/univercd/cc/td/doc/product/voice/c_ipphon/index.htm
Πραγματοποίηση κλήσης βίντεο	Βεβαιωθείτε ότι στην οθόνη αφής εμφανίζεται αυτό το εικονίδιο:  Αν υπάρχει, σημαίνει ότι το τηλέφωνό σας διαθέτει δυνατότητα βίντεο και υποστηρίζει τη λύση VT Advantage της Cisco. Αυτή σας επιτρέπει να πραγματοποιείτε κλήσεις βίντεο χρησιμοποιώντας το τηλέφωνο IP της Cisco, τον υπολογιστή σας και μια εξωτερική βιντεοκάμερα. Επικοινωνήστε με το διαχειριστή του συστήματος για βοήθεια και ανατρέξτε στους οδηγούς <i>Cisco VT Advantage Quick Start Guide</i> και <i>Cisco VT Advantage User Guide</i> (Συνοπτικές οδηγίες εκκίνησης της λύσης VT Advantage της Cisco και Εγχειρίδιο χρήσης): http://www.cisco.com/univercd/cc/td/doc/product/voice/c_ipphon/index.htm

Συμβουλές

- Εάν κάνετε λάθος κατά την εισαγωγή ενός αριθμού τηλεφώνου, πατήστε << για να διαγράψετε ένα ή περισσότερα ψηφία. Πατήστε **Άκυρο** για να τερματίσετε την προσπάθεια κλήσης.
- Αν δεν μπορείτε να ακούσετε τον ήχο κλήσης ή να ολοκληρώσετε μια κλήση, μπορεί να οφείλεται σε έναν από τους παρακάτω παράγοντες. Αν είναι απαραίτητο, απευθυνθείτε στο διαχειριστή του συστήματος για περισσότερες πληροφορίες.
 - Πρέπει να συνδεθείτε στην υπηρεσία Φορητότητα εσωτερικού (EM) από το κουμπί  στο τηλέφωνό σας.
 - Πρέπει να εισαγάγετε έναν κωδικό πελάτη/υπόθεσης ή έναν κωδικό υποχρεωτικού ελέγχου ταυτότητας αφού επιλέξετε έναν αριθμό.
 - Το τηλέφωνό σας έχει περιορισμούς που σας εμποδίζουν να χρησιμοποιήσετε ορισμένες λειτουργίες του τηλεφώνου ορισμένες ώρες της ημέρας.

Απάντηση μιας κλήσης



Για να απαντήσετε σε μια κλήση, ανοίξτε τη γραμμή σηκώνοντας το ακουστικό. Ή ανατρέξτε στον πίνακα παρακάτω για περισσότερες επιλογές.

Εργασία	Ενέργεια
Απάντηση χρησιμοποιώντας ένα σετ ακουστικών-μικροφώνου	Πατήστε το  , εάν δεν είναι αναμμένο. Ή, αν το  είναι ήδη αναμμένο, πατήστε Απάντ. ή  (το κουμπί γραμμής που αναβοσβήνει).
Απάντηση χρησιμοποιώντας το μεγάφωνο της ανοικτής ακρόασης	Πατήστε  , Απάντ. ή  .
Απάντηση σε μια εισερχόμενη κλήση ενώ συμμετέχετε σε μια συνδεδεμένη κλήση	Πατήστε Απάντ. ή, αν η εισερχόμενη κλήση είναι σε διαφορετική γραμμή, πατήστε το κουμπί  που αναβοσβήνει με πορτοκαλί χρώμα. Με οποιαδήποτε από τις παραπάνω ενέργειες, απαντάτε στη νέα κλήση ενώ η πρώτη κλήση τίθεται αυτόματα σε κράτηση. Για περισσότερες πληροφορίες, ανατρέξτε στην ενότητα "Χρήση των δυνατοτήτων κράτησης και συνέχισης" στη σελίδα 26.
Απάντηση σε μια κλήση χρησιμοποιώντας τη δυνατότητα αναμονής κλήσεων	Ζητήστε από τον διαχειριστή του συστήματός σας να ρυθμίσει τη δυνατότητα αναμονής κλήσεων για το τηλέφωνό σας. Όταν αυτή η δυνατότητα είναι ενεργοποιημένη, τότε εάν λάβετε μια νέα κλήση ενώ συνομιλείτε ήδη σε μια άλλη, θα ακούσετε έναν ήχο αναμονής κλήσεων και θα δείτε τα στοιχεία αναγνώρισης του καλούντα. Για να απαντήσετε στην κλήση, πατήστε Απάντ. Για να επιστρέψετε στην αρχική κλήση, πρέπει να θέσετε αυτήν την κλήση σε κράτηση. Ανατρέξτε στην ενότητα "Χρήση των δυνατοτήτων κράτησης και συνέχισης" στη σελίδα 26.

Εργασία	Ενέργεια
Αυτόματη σύνδεση μιας εισερχόμενης κλήσης μετά από έναν ή δύο κωδωνισμούς	Ζητήστε από το χειριστή του συστήματός σας να ρυθμίσει τη δυνατότητα αυτόματης απάντησης. Για περισσότερες πληροφορίες, ανατρέξτε στην ενότητα "Χρήση της δυνατότητας αυτόματης απάντησης με ένα σετ ακουστικών-μικροφώνου ή το μεγάφωνο ανοικτής ακρόασης" στη σελίδα 44.
Ανάκτηση μιας κλήσης, που έχει τεθεί σε κράτηση, σε ένα άλλο τηλέφωνο (για παράδειγμα ένα τηλέφωνο σε μια αίθουσα συσκέψεων)	Χρησιμοποιήστε τη δυνατότητα στάθμευσης κλήσεων. Ανατρέξτε στην ενότητα "Αποθήκευση και ανάκτηση σταθμευμένων κλήσεων" στη σελίδα 33.
Χρήση του τηλεφώνου σας για να απαντήσετε σε μια κλήση που κουδουνίζει σε άλλο τηλέφωνο	Χρησιμοποιήστε τη δυνατότητα λήψης κλήσεων. Ανατρέξτε στην ενότητα "Λήψη μιας κλήσης από επαναπροώθηση στο τηλέφωνό σας" στη σελίδα 34.
Απάντηση σε μια κλήση προτεραιότητας	Τερματίστε την τρέχουσα κλήση και πατήστε Απάντ. Ανατρέξτε στην ενότητα "Προτεραιότητα σημαντικών κλήσεων" στη σελίδα 40.
Αποστολή μιας εισερχόμενης κλήσης απευθείας στο σύστημα φωνητικών μηνυμάτων	Πατήστε Αμ.Εκτρ. Η εισερχόμενη κλήση μεταβιβάζεται αυτόματα στον χαιρετισμό του τηλεφωνητή σας.



Τερματισμός μιας κλήσης

Για να τερματίσετε μια κλήση, κατεβάστε το ακουστικό. Για λεπτομέρειες, ανατρέξτε στον πίνακα παρακάτω.

Εργασία	Ενέργεια
Τερματισμός μιας κλήσης ενώ χρησιμοποιείτε το ακουστικό	Τοποθετήστε πάλι το ακουστικό στη βάση του. Ή πατήστε Τέλ.Κλ.
Τερματισμός μιας κλήσης ενώ χρησιμοποιείτε το σετ ακουστικών-μικροφώνου	Πατήστε  . Εάν δεν θέλετε να απενεργοποιήσετε τη λειτουργία ακουστικών-μικροφώνου (για να διατηρήσετε το κουμπί αναμμένο αφού τερματίσετε την κλήση), πατήστε Τέλ.Κλ.
Τερματισμός μιας κλήσης ενώ χρησιμοποιείτε το μεγάφωνο ανοικτής ακρόασης	Πατήστε  ή Τέλ.Κλ.
Τερματισμός μιας κλήσης και διατήρηση μιας άλλης, στην ίδια γραμμή	Πατήστε Τέλ.Κλ. Εάν είναι απαραίτητο, πρώτα ανακτήστε την κλήση που έχετε θέσει σε κράτηση.

Χρήση των δυνατοτήτων κράτησης και συνέχισης

Μπορείτε να έχετε μόνο μία ενεργό κλήση κάθε φορά. Όλες οι άλλες κλήσεις θα τεθούν σε κράτηση.

Εργασία	Ενέργεια
Κράτηση μιας κλήσης	Βεβαιωθείτε ότι έχετε επισημάνει την κλήση που θέλετε να θέσετε σε κράτηση και πατήστε Κράτηση .
Ανάκτηση μιας κλήσης που έχετε θέσει σε κράτηση στην τρέχουσα γραμμή	Επισημάνετε την κατάλληλη κλήση και πατήστε Συνέχ .
Ανάκτηση μιας κλήσης που έχετε θέσει σε κράτηση σε διαφορετική γραμμή	Πατήστε  (ένα κουμπί γραμμής που αναβοσβήνει). Αν υπάρχει μόνο μία κλήση σε κράτηση στη γραμμή, η κλήση θα συνεχιστεί αυτόματα. Αν υπάρχουν περισσότερες από μία κλήσεις σε κράτηση, επισημάνετε την κατάλληλη κλήση και πατήστε Συνέχ . Οι κλήσεις που βρίσκονται σε κράτηση επισημαίνονται με το εικονίδιο κλήσης σε κράτηση: 

Συμβουλές

- Όταν είναι ενεργοποιημένη η δυνατότητα κράτησης, συνήθως ακούγεται μουσική ή βόμβος. Γι' αυτόν το λόγο, δεν συνιστάται να θέτετε σε κράτηση μια κλήση συνδιάσκεψης.

Χρήση της δυνατότητας σίγασης

Η δυνατότητα σίγασης απενεργοποιεί την είσοδο ήχου για το τηλέφωνό σας. Όταν η δυνατότητα σίγασης είναι ενεργοποιημένη, μπορείτε να ακούτε τους άλλους συμμετέχοντες μιας κλήσης όμως εκείνοι δεν μπορούν να σας ακούσουν.

Εργασία	Ενέργεια
Ενεργοποίηση της δυνατότητας σίγασης	Πατήστε  .
Απενεργοποίηση της δυνατότητας σίγασης	Πατήστε  .

Μεταβίβαση μιας συνδεδεμένης κλήσης

Με τη δυνατότητα μεταβίβασης μπορείτε να επαναπροωθήσετε μια ενεργό κλήση. *Προορισμός* είναι ο αριθμός στον οποίο θέλετε να μεταβιβάσετε την κλήση.

Εργασία	Ενέργεια
Μεταβίβαση μιας κλήσης χωρίς να συνομιλήσετε με τον αποδέκτη της μεταβίβασης	<p>Πατήστε Μεταβίβ και εισαγάγετε τον αριθμό προορισμού. Όταν ακούσετε το κουδούνισμα της κλήσης, κατεβάστε το ακουστικό.</p> <p>Αν ο διαχειριστής του συστήματός σας δεν έχει ενεργοποιήσει τη δυνατότητα μεταβίβασης με κατεβασμένο το ακουστικό, πρέπει να πατήσετε πάλι Μεταβίβ για να ολοκληρωθεί η μεταβίβαση. Για να ακυρώσετε τη μεταβίβαση, πατήστε Τέλ.Κλ.</p>
Συνομιλία με τον αποδέκτη της μεταβίβασης πριν μεταβιβάσετε την κλήση (συμβουλευτική μεταβίβαση)	<p>Πατήστε Μεταβίβ και εισαγάγετε τον αριθμό προορισμού. Περιμένετε έως ότου ο αποδέκτης της μεταβίβασης απαντήσει. Εάν δεχτεί την μεταβιβαζόμενη κλήση, κατεβάστε το ακουστικό. (Αν ο διαχειριστής του συστήματός σας δεν έχει ενεργοποιήσει τη δυνατότητα μεταβίβασης με κατεβασμένο το ακουστικό, πρέπει να πατήσετε πάλι Μεταβίβ για να ολοκληρωθεί η μεταβίβαση.)</p> <p>Για να ακυρώσετε τη μεταβίβαση, πατήστε Τέλ.Κλ.</p>
Μεταβίβαση μιας τρέχουσας κλήσης σε μια άλλη τρέχουσα κλήση (άμεση μεταβίβαση)	<p>Επισημάνετε μια οποιαδήποτε κλήση στη γραμμή και πατήστε Επιλογή. Επαναλάβετε αυτή τη διαδικασία για τη δεύτερη κλήση. Αφού επισημάνετε μία από τις επιλεγμένες κλήσεις, πατήστε Άμ.Μεταβ. (Ενδεχομένως πρώτα να χρειάζεται να πατήσετε το προγραμματιζόμενο πλήκτρο Άλλα για να δείτε το Άμ.Μεταβ.) Οι δύο κλήσεις συνδέονται μεταξύ τους και τερματίζουν τη δική σας συμμετοχή στην κλήση.</p> <p>Εάν θέλετε να παραμείνετε στη γραμμή με τους άλλους συμμετέχοντες, χρησιμοποιήστε το προγραμματιζόμενο πλήκτρο Συμμετ. για να δημιουργήσετε μια συνδιάσκεψη. Για λεπτομέρειες, ανατρέξτε στην ενότητα "Πραγματοποίηση κλήσεων συνδιάσκεψης" στη σελίδα 29.</p>
Προώθηση μιας κλήσης στο σύστημα φωνητικών μηνυμάτων	<p>Πατήστε Άμ.Εκτρ. Η κλήση μεταβιβάζεται αυτόματα στον χαιρετισμό του τηλεφωνητή σας. Μπορείτε να χρησιμοποιήσετε τη δυνατότητα Άμ.Εκτρ. με κλήσεις που είναι ενεργές, που κουδουνίζουν ή που έχουν τεθεί σε κράτηση.</p>

Συμβουλές

- Όταν είναι ενεργοποιημένη η δυνατότητα μεταβίβασης με κατεβασμένο το ακουστικό, μπορείτε είτε να κατεβάσετε το ακουστικό ή να πατήσετε **Μεταβίβ** και να κατεβάσετε το ακουστικό.
- Εάν η δυνατότητα μεταβίβασης με κατεβασμένο το ακουστικό δεν είναι ενεργοποιημένη στο τηλέφωνό σας, θα πρέπει να γνωρίζετε ότι κατεβάζοντας το ακουστικό αντί να πατήσετε **Μεταβίβ**, η ενέργεια μεταβίβασης ακυρώνεται και το πρόσωπο στο οποίο θα γινόταν η μεταβίβαση τίθεται σε κράτηση.
- Δεν μπορείτε να χρησιμοποιήσετε το προγραμματιζόμενο πλήκτρο **Μεταβίβ** για να επαναπροωθήσετε μια κλήση σε κράτηση. Πατήστε **Συνέχ.** για να ανακτήσετε πρώτα την κλήση που έχετε θέσει σε κράτηση, πριν την επαναπροωθήσετε.

Πρώθηση των κλήσεων σας σε άλλον αριθμό

Μπορείτε να χρησιμοποιήσετε τη δυνατότητα πρώθησης όλων των κλήσεων, για να επαναπροωθείτε τις εισερχόμενες κλήσεις σας από το τηλέφωνο IP της Cisco σε ένα άλλο τηλέφωνο.



Συμβουλή Εισαγάγετε τον αριθμό τηλεφώνου στο οποίο θα προωθούνται όλες οι κλήσεις ακριβώς όπως θα κάνατε εάν θα τον καλούσατε από το τηλέφωνό σας. Για παράδειγμα, συμπεριλάβετε τον κωδικό πρόσβασης ή τον κωδικό περιοχής, εάν χρειάζεται.

Εργασία	Ενέργεια
Ρύθμιση της επιλογής πρώθησης κλήσεων στην κύρια γραμμή σας	Πατήστε ΠρΌλων και εισαγάγετε τον αριθμό τηλεφώνου στο οποίο θα προωθούνται όλες οι κλήσεις.
Ακύρωση της επιλογής πρώθησης κλήσεων στην κύρια γραμμή σας	Πατήστε ΠρΌλων .
Επαλήθευση της ενεργοποίησης της επιλογής πρώθησης κλήσεων στην κύρια γραμμή σας	Αναζητήστε αυτό το εικονίδιο πάνω από τον αριθμό τηλεφώνου της κύριας γραμμής:  . Επίσης, ελέγξτε αν στο κείμενο κατάστασης, στο κάτω μέρος της οθόνης αφής, εμφανίζεται ο αριθμός στον οποίο προωθούνται οι κλήσεις.
Ρύθμιση ή ακύρωση της επιλογής πρώθησης κλήσεων για οποιαδήποτε γραμμή	Συνδεθείτε στις ιστοσελίδες επιλογών χρήστη, επιλέξτε τη συσκευή σας και στη συνέχεια επιλέξτε Πρώθηση όλων των κλήσεων... από το κύριο μενού. Μπορείτε να ρυθμίσετε ή να ακυρώσετε την επιλογή πρώθησης κλήσεων για κάθε γραμμή στο τηλέφωνό σας. Για οδηγίες σύνδεσης, ανατρέξτε στην ενότητα "Σύνδεση στις ιστοσελίδες επιλογών χρήστη" στη σελίδα 52. Όταν η επιλογή πρώθησης κλήσεων είναι ενεργοποιημένη για οποιαδήποτε γραμμή εκτός της κύριας γραμμής, το τηλέφωνο δεν σας παρέχει καμία επιβεβαίωση ότι οι κλήσεις σας προωθούνται. Αντιθέτως, πρέπει να επιβεβαιώσετε τις ρυθμίσεις σας στις ιστοσελίδες επιλογών χρήστη.

Συμβουλές

- Μπορείτε να προωθήσετε τις κλήσεις σας σε ένα συμβατικό, αναλογικό τηλέφωνο ή σε ένα άλλο τηλέφωνο IP, αν και ο διαχειριστής του συστήματος μπορεί να περιορίσει τη δυνατότητα πρώθησης κλήσεων μόνο στους αριθμούς της εταιρείας.
- Μπορείτε να διαμορφώσετε αυτή τη δυνατότητα για κάθε γραμμή. Ωστόσο, εάν λάβετε μια κλήση σε μια γραμμή στην οποία δεν είναι ενεργοποιημένη η επιλογή πρώθησης κλήσεων, η κλήση θα κωδονύσει όπως συνήθως.

Πραγματοποίηση κλήσεων συνδιάσκεψης

Το τηλέφωνο IP της Cisco σας επιτρέπει να συνδέσετε τρία ή περισσότερα άτομα σε μια τηλεφωνική συνομιλία, δημιουργώντας μια κλήση συνδιάσκεψης

Τύποι κλήσεων συνδιάσκεψης που υποστηρίζονται

Υπάρχουν δύο τύποι κλήσεων συνδιάσκεψης: Τυπική και Meet-Me.

Τυπικές κλήσεις συνδιάσκεψης

Στις τυπικές (ή "ad hoc") κλήσεις συνδιάσκεψης, ο διοργανωτής της συνδιάσκεψης πρέπει να καλέσει τους συμμετέχοντες για να τους προσθέσει στη συνδιάσκεψη. Χρησιμοποιώντας το τηλέφωνο IP της Cisco μπορείτε να δημιουργήσετε τυπικές κλήσεις συνδιάσκεψης με διάφορους τρόπους, ανάλογα με τις ανάγκες σας και τη διαμόρφωση του τηλεφώνου σας:

- **Συνδιάσ.**—χρησιμοποιήστε αυτό το προγραμματιζόμενο πλήκτρο για να πραγματοποιήσετε τυπικές συνδιασκέψεις καλώντας κάθε συμμετέχοντα. Η τυπική δυνατότητα πραγματοποίησης κλήσεων συνδιάσκεψης είναι μια προεπιλεγμένη δυνατότητα, η οποία είναι διαθέσιμη στα περισσότερα τηλέφωνα.
- **Συμμετ.**—χρησιμοποιήστε αυτό το προγραμματιζόμενο πλήκτρο για να πραγματοποιήσετε μια τυπική συνδιάσκεψη μεταξύ πολλών κλήσεων που βρίσκονται ήδη σε μια γραμμή.
- **Παρ.Συν.**—χρησιμοποιήστε αυτό το προγραμματιζόμενο πλήκτρο για να προστεθείτε σε μια υπάρχουσα κλήση σε κοινόχρηστη γραμμή και να μετατρέψετε την κλήση σε μια τυπική κλήση συνδιάσκεψης. Αυτή η δυνατότητα είναι προαιρετική και είναι διαθέσιμη μόνο για κοινόχρηστες γραμμές. Ο διαχειριστής του συστήματός σας θα πρέπει να τη ρυθμίσει για το τηλέφωνό σας. Για λεπτομέρειες, ανατρέξτε στην ενότητα "Χρήση κοινόχρηστης γραμμής" στη σελίδα 35.

Για επιπλέον πληροφορίες, ανατρέξτε στην ενότητα "Έναρξη και συμμετοχή σε μια τυπική συνδιάσκεψη" στη σελίδα 30.

Κλήσεις συνδιάσκεψης Meet-Me

Στη συνδιάσκεψη Meet-Me οι συμμετέχοντες μπορούν να συμμετάσχουν σε μια συνδιάσκεψη καλώντας απευθείας τον αριθμό συνδιάσκεψης, αντί να περιμένουν τον υπεύθυνο έναρξης της συνδιάσκεψης να τους καλέσει.

Για να ξεκινήσετε μια συνδιάσκεψη Meet-Me, χρησιμοποιήστε το προγραμματιζόμενο πλήκτρο **Συνάντ.** στο τηλέφωνό σας και στη συνέχεια καλέστε τον αριθμό Meet-Me που σας έχει παράσχει ο διαχειριστής του συστήματός σας.

Για να συμμετάσχετε σε μια συνδιάσκεψη Meet-Me, πρέπει να καλέσετε τον αριθμό τηλεφώνου Meet-Me σε μια προκαθορισμένη ώρα. Αν οι συμμετέχοντες καλέσουν τη συνδιάσκεψη πριν επιλέξει τον σχετικό αριθμό ο υπεύθυνος έναρξης της συνδιάσκεψης, ακούν σήμα κατελημμένου. Μόλις ο υπεύθυνος έναρξης της συνδιάσκεψης επιλέξει το σχετικό αριθμό, η συνδιάσκεψη Meet-Me πραγματοποιείται και μπορεί να συνεχιστεί ακόμα και αν ο υπεύθυνος έναρξης απουσυνδεθεί.

Η συνδιάσκεψη Meet-Me είναι μια ειδική δυνατότητα που πρέπει να διαμορφώσει ο διαχειριστής του συστήματος.

Για επιπλέον πληροφορίες, ανατρέξτε στην ενότητα "Έναρξη ή συμμετοχή σε μια κλήση συνδιάσκεψης Meet-Me" στη σελίδα 32.

Έναρξη και συμμετοχή σε μια τυπική συνδιάσκεψη

Μια τυπική συνδιάσκεψη επιτρέπει σε τρία τουλάχιστον άτομα να συμμετέχουν σε μία κλήση. Για λεπτομέρειες, ανατρέξτε στον πίνακα παρακάτω.

Εργασία	Ενέργεια
Πραγματοποίηση μιας τυπικής κλήσης συνδιάσκεψης καλώντας συμμετέχοντες	Κατά τη διάρκεια μιας συνδεδεμένης κλήσης, πατήστε Συνδιάσ. για να προσθέσετε άλλον ένα συνομιλητή στην κλήση. (Ενδεχομένως να χρειάζεται να πατήσετε πρώτα το προγραμματιζόμενο πλήκτρο Άλλα για να δείτε το Συνδιάσ.) Εισαγάγετε τον αριθμό τηλεφώνου του συμμετέχοντα στη συνδιάσκεψη. Αφού συνδεθεί η κλήση και μιλήσετε στον συμμετέχοντα της συνδιάσκεψης, πατήστε ξανά Συνδιάσ. για να προσθέσετε αυτόν το συνομιλητή στην κλήση σας. Επαναλάβετε αυτά τα βήματα για να προσθέσετε και άλλους συμμετέχοντες.
Πρόσκληση σε άλλους καλούντες να συμμετάσχουν σε μια τυπική συνδιάσκεψη	Έχοντας δύο ή περισσότερες κλήσεις στην ίδια γραμμή, επισημάνετε μία από αυτές και πατήστε Επιλογή . Επαναλάβετε αυτή τη διαδικασία για κάθε κλήση που θέλετε να προσθέσετε στη συνδιάσκεψη. Από μία επιλεγμένη κλήση, πατήστε Συμμετ. (Ενδεχομένως να χρειάζεται να πατήσετε πρώτα το προγραμματιζόμενο πλήκτρο Άλλα για να δείτε το Συμμετ.) Επισημαίνεται ότι η ενεργός κλήση επιλέγεται και προστίθεται στη συνδιάσκεψη αυτόματα.
Συμμετοχή σε μια τυπική συνδιάσκεψη	Απαντήστε στο τηλέφωνο όταν κουδουνίσει. Δε χρειάζεται να κάνετε κάτι ιδιαίτερο για να συμμετάσχετε σε μια τυπική κλήση συνδιάσκεψης.
Παρέμβαση (προσθήκη του εαυτού σας) σε μια κλήση σε μια κοινόχρηστη γραμμή και μετατροπή της κλήσης σε μια τυπική κλήση συνδιάσκεψης.	Επισημάνετε μια απομακρυσμένη κλήση σε μια κοινόχρηστη γραμμή και πατήστε Παρ.Συν. (Ενδεχομένως να χρειάζεται να πατήσετε πρώτα το προγραμματιζόμενο πλήκτρο Άλλα για να δείτε το Παρ.Συν.) Οι άλλοι συμμετέχοντες στην κλήση θα ακούσουν έναν ήχο παρέμβασης. Για λεπτομέρειες, ανατρέξτε στην ενότητα "Χρήση κοινόχρηστης γραμμής" στη σελίδα 35.
Προβολή μιας λίστας των συμμετεχόντων σε μια συνδιάσκεψη	Επισημάνετε μια ενεργό συνδιάσκεψη και πατήστε ΛίστΣυν. Οι συμμετέχοντες εμφανίζονται στη λίστα με τη σειρά που προστέθηκαν στη συνδιάσκεψη (πρώτοι στη λίστα εμφανίζονται οι συνομιλητές που προστέθηκαν τελευταίοι στη συνδιάσκεψη).
Λήψη μιας ενημερωμένης λίστας των συμμετεχόντων στη συνδιάσκεψη	Ενώ προβάλετε τη λίστα συνδιάσκεψης, πατήστε Ενημ/ση .
Εμφάνιση του συμμετέχοντα που ξεκίνησε τη συνδιάσκεψη	Ενώ βλέπετε τη λίστα της συνδιάσκεψης, εντοπίστε το άτομο που εμφανίζεται τελευταίο στη λίστα με έναν αστερίσκο (*) δίπλα στο όνομά του.

Εργασία	Ενέργεια
Κατάργηση του συνομιλητή που προστέθηκε τελευταίος στη συνδιάσκεψη	Επισημάνετε το όνομα του συμμετέχοντα στο πάνω μέρος της λίστας συνδιάσκεψης και πατήστε Κατάργηση . (Το άτομο που προστέθηκε τελευταίο στη συνδιάσκεψη, εμφανίζεται πάντοτε πρώτο στη λίστα.) Διαφορετικά, όταν δεν έχετε εμφανίσει τη λίστα συνδιάσκεψης, απλώς πατήστε Τερ.Τελ. Μπορείτε να καταργήσετε συμμετέχοντες από μια συνδιάσκεψη μόνο εφόσον ξεκινήσατε εσείς την κλήση συνδιάσκεψης.
Κατάργηση οποιουδήποτε συμμετέχοντα από τη συνδιάσκεψη	Επισημάνετε το όνομα του συμμετέχοντα και πατήστε Κατάργηση . Μπορείτε να καταργήσετε συμμετέχοντες από μια συνδιάσκεψη μόνο εφόσον ξεκινήσατε εσείς την κλήση συνδιάσκεψης.
Τερματισμός της συμμετοχής σας σε μια τυπική συνδιάσκεψη	Κατεβάστε το ακουστικό ή πατήστε Τέλ.Κλ. Αν δεν ξεκινήσατε εσείς την κλήση συνδιάσκεψης, τότε κατεβάζοντας το ακουστικό δε θα διακοπεί η σύνδεση των υπόλοιπων συμμετεχόντων. Αν ξεκινήσατε εσείς την κλήση συνδιάσκεψης, τότε κατεβάζοντας το ακουστικό ενδέχεται να τερματιστεί η συνδιάσκεψη (ανάλογα με τον τρόπο με τον οποίο έχει διαμορφώσει το τηλέφωνό σας ο διαχειριστής του συστήματος). Για να μη γίνει αυτό, μπορείτε να μεταβιβάσετε τη συνδιάσκεψη σε κάποιον άλλο συνομιλητή πριν κατεβάσετε το ακουστικό. Ο συνομιλητής θα ενεργεί ως "εικονικός ρυθμιστής" της συνδιάσκεψης. Ο εικονικός ρυθμιστής δεν μπορεί να προσθέτει ή να αφαιρεί συμμετέχοντες. Ωστόσο, η συνδιάσκεψη συνεχίζεται με τους ήδη υπάρχοντες συμμετέχοντες.

Συμβουλές

- Οι κλήσεις πρέπει να είναι στην ίδια γραμμή προκειμένου να μπορείτε να τις προσθέσετε σε μια τυπική κλήση συνδιάσκεψης. Αν οι κλήσεις είναι σε διαφορετικές γραμμές, μεταβιβάστε τις στην ίδια γραμμή πριν επιλέξετε **Συνδιάσ.** ή **Συμμετ.**
- Εάν όταν επιχειρείτε να χρησιμοποιήσετε την επιλογή **Συμμετ.**, εμφανιστεί το μήνυμα σφάλματος "Χωρίς στοιχεία συμμετεχόντων", βεβαιωθείτε ότι έχετε επιλέξει τουλάχιστον μία ακόμη κλήση εκτός από την ενεργό κλήση, η οποία επιλέγεται αυτόματα.
- Ανάλογα με τη διαμόρφωση του τηλεφώνου σας, αν αποχωρήσετε από μια συνδιάσκεψη που έχετε δημιουργήσει εσείς, μπορεί να τερματιστεί. Ανατρέξτε στην τελευταία σειρά του παραπάνω πίνακα για περισσότερες πληροφορίες.

Έναρξη ή συμμετοχή σε μια κλήση συνδιάσκεψης Meet-Me

Στη συνδιάσκεψη Meet-Me οι συμμετέχοντες μπορούν να συμμετάσχουν σε μια συνδιάσκεψη καλώντας απευθείας τον αριθμό συνδιάσκεψης, αντί να περιμένουν τον υπεύθυνο έναρξης της συνδιάσκεψης να τους καλέσει. Για λεπτομέρειες, ανατρέξτε στον παρακάτω πίνακα.

Εργασία	Ενέργεια
Πραγματοποίηση μιας συνδιάσκεψης Meet-Me	<p>Πατήστε ΝέαΚλήσ ή σηκώστε το ακουστικό για να ανοίξετε τη γραμμή. Στη συνέχεια, πατήστε Συνάντ. και επιλέξτε τον αριθμό συνδιάσκεψης Meet-Me. (Απευθυνθείτε στο διαχειριστή για να λάβετε μια λίστα με έγκυρους αριθμούς.)</p> <p>Θυμηθείτε να ενημερώσετε τους συμμετέχοντες για τον αριθμό της συνδιάσκεψης, ώστε να μπορούν να τον επιλέξουν. Αν οι συμμετέχοντες καλέσουν τον αριθμό της συνδιάσκεψης πριν τον επιλέξετε εσείς, θα ακούσουν σήμα κατειλημμένου.</p>
Συμμετοχή σε μια συνδιάσκεψη Meet-Me	Επιλέξτε τον αριθμό της συνδιάσκεψης Meet-Me (παρέχεται από τον υπεύθυνο έναρξης της συνδιάσκεψης). Θα συνδεθείτε στη συνδιάσκεψη μόνο αφού ο υπεύθυνος έναρξης της συνδιάσκεψης επιλέξει τον σχετικό αριθμό.
Τερματισμός μιας συνδιάσκεψης Meet-Me	Κατεβάστε το ακουστικό ή πατήστε ΤέλΚλ.

Εργασίες διεκπεραίωσης κλήσεων για προχωρημένους

Οι εργασίες διεκπεραίωσης κλήσεων για προχωρημένους αφορούν ειδικές (μη συνηθισμένες) δυνατότητες του τηλεφώνου, τις οποίες μπορεί να διαμορφώσει ο διαχειριστής του συστήματός σας ανάλογα με τις ανάγκες διεκπεραίωσης κλήσεων που έχετε και το εργασιακό περιβάλλον σας. Δεν μπορείτε να έχετε πρόσβαση σε αυτές τις δυνατότητες αν ο διαχειριστής του συστήματός σας δεν τις ενεργοποιήσει.

Αποθήκευση και ανάκτηση σταθμευμένων κλήσεων

Μπορείτε να "σταθμεύσετε" μια κλήση αν θέλετε να την αποθηκεύσετε ώστε να μπορέσει κάποιος να την ανακτήσει από ένα άλλο τηλέφωνο στο σύστημα Cisco CallManager (για παράδειγμα, ένα τηλέφωνο από το γραφείο ενός συναδέλφου ή από την αίθουσα συνεδριάσεων). Η στάθμευση κλήσεων είναι μια δυνατότητα την οποία θα πρέπει να ενεργοποιήσει ο διαχειριστής του συστήματός σας.

Εργασία	Ενέργεια
Αποθήκευση μιας ενεργού κλήσης χρησιμοποιώντας τη δυνατότητα στάθμευσης κλήσεων	Κατά τη διάρκεια μιας κλήσης, πατήστε Στάθμευ. (Ενδεχομένως πρώτα να χρειάζεται να πατήσετε το προγραμματιζόμενο πλήκτρο Άλλα για να δείτε το Στάθμευ.) Με αυτό τον τρόπο ζητείται από το τηλέφωνό σας να αποθηκεύσει την κλήση. Σημειώστε τον αριθμό στάθμευσης κλήσεων που εμφανίζεται στην οθόνη και κατεβάστε το ακουστικό.
Ανάκτηση μιας σταθμευμένης κλήσης	Εισαγάγετε τον αριθμό στάθμευσης κλήσης από οποιοδήποτε τηλέφωνο IP της Cisco στο δίκτυο για να συνδεθείτε στην κλήση. Ο χρόνος που έχετε στη διάθεσή σας για να ανακτήσετε τη σταθμευμένη κλήση, πριν αυτή δρομολογηθεί στον αρχικό της προορισμό, είναι περιορισμένος. Για να μάθετε το χρονικό όριο, απευθυνθείτε στο διαχειριστή του συστήματος.

Λήψη μιας κλήσης από επαναπροώθηση στο τηλέφωνό σας

Ο διαχειριστής του συστήματός σας μπορεί να ενεργοποιήσει τη δυνατότητα λήψης κλήσεων για το τηλέφωνό σας αν διεκπεραιώνετε τις κλήσεις από κοινού με τους συναδέλφους σας. Η δυνατότητα λήψης κλήσεων σας επιτρέπει να απαντάτε σε μια κλήση που κουδουνίζει στο τηλέφωνο ενός συναδέλφου σας, επαναπροωθώντας την στο δικό σας τηλέφωνο. Μπορείτε να χρησιμοποιήσετε τις δυνατότητες λήψης κλήσεων για να διεκπεραιώνετε κλήσεις για συναδέλφους που ανήκουν στη δική σας ομάδα λήψης κλήσεων (**Λήψη**), που ανήκουν σε διαφορετική ομάδα λήψης (**ΛήψηΟμ**) ή που ανήκουν σε ομάδα που σχετίζεται με τη δική σας ομάδα (**ΛήψηΑλλ**).

Εργασία	Ενέργεια
Απάντηση σε μια κλήση που κουδουνίζει σε ένα άλλο εσωτερικό το οποίο ανήκει στη δική σας ομάδα λήψης κλήσεων	Πατήστε Λήψη για να συνδεθείτε στην κλήση. (Ενδεχομένως να πρέπει να ανοίξετε τη γραμμή για να πατήσετε Λήψη .) Αν ο διαχειριστής του συστήματός σας δεν έχει ενεργοποιήσει τη δυνατότητα αυτόματης λήψης, η κλήση θα κουδουνίσει στο δικό σας τηλέφωνο όταν πατήσετε Λήψη . Σε αυτήν την περίπτωση, πατήστε Απάντ. για να συνδεθείτε στην κλήση.
Απάντηση σε μια κλήση που κουδουνίζει σε ένα άλλο εσωτερικό το οποίο δεν ανήκει στην ομάδα σας	Πατήστε ΛήψηΟμ . (Ενδεχομένως να πρέπει να ανοίξετε τη γραμμή για να πατήσετε ΛήψηΟμ .) Για να συνδεθείτε στην κλήση, εισαγάγετε τον κωδικό για τη λήψη κλήσεων ομάδας που σας έχει δώσει ο διαχειριστής του συστήματός σας. Αν ο διαχειριστής του συστήματός σας δεν έχει ενεργοποιήσει τη δυνατότητα αυτόματης λήψης, η κλήση θα κουδουνίσει στο δικό σας τηλέφωνο όταν πατήσετε ΛήψηΟμ και εισάγετε τον κωδικό για τη λήψη κλήσεων ομάδας. Σε αυτήν την περίπτωση, πατήστε Απάντ. για να συνδεθείτε στην κλήση.
Απάντηση σε μια κλήση που κουδουνίζει σε ένα άλλο εσωτερικό της ομάδας σας ή συσχετισμένης ομάδας	Πατήστε ΛήψηΑλλ για να συνδεθείτε στην κλήση. (Ενδεχομένως να πρέπει να ανοίξετε τη γραμμή για να πατήσετε ΛήψηΑλλ .) Αν ο διαχειριστής του συστήματός σας δεν έχει ενεργοποιήσει τη δυνατότητα αυτόματης λήψης, η κλήση θα κουδουνίσει στο δικό σας τηλέφωνο όταν πατήσετε ΛήψηΑλλ . Σε αυτήν την περίπτωση, πατήστε Απάντ. για να συνδεθείτε στην κλήση.

Συμβουλές

- Όταν πατάτε **Λήψη** και **ΛήψηΟμ**, συνδέεστε στην κλήση που κουδούνιζε για το μεγαλύτερο χρονικό διάστημα.
- Με την επιλογή **ΛήψηΑλλ**, ο διαχειριστής του συστήματός σας μπορεί να συσχετίσει πολλαπλές ομάδες λήψης κλήσεων με τη δική σας ομάδα και να αντιστοιχίσει μια προτεραιότητα στις ομάδες. Όταν πατάτε **ΛήψηΑλλ**, συνδέεστε με την κλήση που κουδουνίζει στην ομάδα λήψης με την υψηλότερη προτεραιότητα.
- Αν θέλετε να λάβετε την κλήση σε κάποιο άλλο εσωτερικό εκτός της κύριας γραμμής, πατήστε πρώτα ένα διαθέσιμο κουμπί γραμμής και στη συνέχεια πατήστε το προγραμματιζόμενο πλήκτρο της δυνατότητας λήψης κλήσεων.

Χρήση κοινόχρηστης γραμμής

Ο διαχειριστής συστήματος ενδέχεται να σας δώσει μια "κοινόχρηστη" γραμμή. Μια κοινόχρηστη γραμμή έχει δύο βασικές χρήσεις:

- Ένα άτομο χρησιμοποιεί πολλά τηλέφωνα—Για παράδειγμα, η κοινόχρηστη γραμμή έχει αντιστοιχιστεί στο τηλέφωνο του γραφείου σας και στο τηλέφωνο του εργαστηρίου. Μια εισερχόμενη κλήση στην κοινόχρηστη γραμμή κουδουνίζει και στα δύο τηλέφωνα και μπορείτε να χρησιμοποιήσετε οποιοδήποτε από τα δύο τηλέφωνα για να απαντήσετε στην κλήση.
- Πολλά άτομα μοιράζονται μία γραμμή—Για παράδειγμα, αν είστε μεταξύ των προσώπων που μπορούν να διεκπεραιώνουν εισερχόμενες κλήσεις σε μια κοινόχρηστη γραμμή ή αν μοιράζεστε ένα εσωτερικό τηλέφωνο με το βοηθό σας.

Κοινόχρηστες γραμμές

Απομακρυσμένη χρήση

Αν έχετε ήδη μια κοινόχρηστη γραμμή, μπορεί να δείτε το εικονίδιο απομακρυσμένης χρήσης στην οθόνη του τηλεφώνου σας: . Το εικονίδιο δηλώνει ότι αυτή τη στιγμή κάποιος συνάδελφος χρησιμοποιεί την κοινόχρηστη γραμμή. Μπορείτε να πραγματοποιείτε και να λαμβάνετε κλήσεις ως συνήθως σε μια κοινόχρηστη γραμμή, ακόμα και όταν εμφανίζεται το εικονίδιο απομακρυσμένης χρήσης.

Κοινή χρήση στοιχείων κλήσης και παρέμβαση

Αν ο συνάδελφος με τον οποίο χρησιμοποιείτε από κοινού τη γραμμή δεν έχει ενεργοποιήσει τη δυνατότητα ιδιωτικής κλήσης, μπορείτε να δείτε στην οθόνη του τηλεφώνου πληροφορίες σχετικά με τις κλήσεις που πραγματοποιεί και λαμβάνει ο συνάδελφός σας στην κοινόχρηστη γραμμή. Οι πληροφορίες αυτές μπορεί να περιλαμβάνουν τον αριθμό του καλούντος και τη διάρκεια των κλήσεων. Αντίστοιχα, όταν χρησιμοποιείτε εσείς μια κοινόχρηστη γραμμή, οι πληροφορίες που αφορούν την κλήση σας εμφανίζονται στο τηλέφωνο του συναδέλφου σας.

Όταν τα στοιχεία των κλήσεων είναι εμφανή, εσείς και οι συνάδελφοί σας μπορείτε να συμμετέχετε σε κλήσεις που είναι ήδη σε εξέλιξη στην κοινόχρηστη γραμμή, χρησιμοποιώντας τη δυνατότητα παρέμβασης ή παρέμβασης σε συνδιάσκεψη. Η συμμετοχή σας σε μια κλήση σε κοινόχρηστη γραμμή ονομάζεται *παρέμβαση*. Για περισσότερες πληροφορίες σχετικά με την παρέμβαση, ανατρέξτε στην ενότητα "Συμμετοχή σε κλήση κοινόχρηστης γραμμής" στη σελίδα 37.

Ιδιωτική κλήση



Αν δε θέλετε οι συνάδελφοί σας με τους οποίους χρησιμοποιείτε από κοινού μια γραμμή να βλέπουν τα στοιχεία των κλήσεών σας, ενεργοποιήστε τη δυνατότητα ιδιωτικής κλήσης. Με αυτόν τον τρόπο, οι συνάδελφοί σας δε θα μπορούν επίσης να παρεμβαίνουν στις κλήσεις σας. Ανατρέξτε στην ενότητα "Αποτροπή της προβολής στοιχείων από τρίτους ή της συμμετοχής τρίτων σε μια κλήση σε κοινόχρηστη γραμμή" στη σελίδα 38.

Μέγιστος αριθμός υποστηριζόμενων κλήσεων σε μια κοινόχρηστη γραμμή

Ο μέγιστος αριθμός κλήσεων που μπορεί να υποστηρίξει μια κοινόχρηστη γραμμή διαφέρει ανάλογα με το τηλέφωνο. Επομένως, κάποιες φορές ενδέχεται να μην μπορείτε να πραγματοποιήσετε μια νέα κλήση στην κοινόχρηστη γραμμή, ενώ ο συνάδελφός σας μπορεί. Αυτό μπορεί να συμβεί αν, για παράδειγμα, το τηλέφωνό σας υποστηρίζει μέχρι τέσσερις κλήσεις σε κοινόχρηστη γραμμή, ενώ το τηλέφωνο του συναδέλφου υποστηρίζει πέντε κλήσεις στην ίδια γραμμή. Αν υπάρχουν τέσσερις κλήσεις στη γραμμή, το προγραμματιζόμενο πλήκτρο **ΝέαΚλ** δεν θα είναι διαθέσιμο σε εσάς, ωστόσο θα είναι διαθέσιμο στο συνάδελφό σας.

Συμμετοχή σε κλήση κοινόχρηστης γραμμής

Ανάλογα με τη διαμόρφωση του τηλεφώνου σας, έχετε τη δυνατότητα να συμμετάσχετε σε μια κλήση που βρίσκεται ήδη σε εξέλιξη σε μια κοινόχρηστη γραμμή, χρησιμοποιώντας τη δυνατότητα παρέμβασης ή παρέμβασης σε συνδιάσκεψη. Συνήθως, μόνο *μία* από αυτές τις δυνατότητες θα είναι διαθέσιμη.







Εργασία	Ενέργεια
Πληροφόρηση για το εάν ένας συνάδελφός σας έχει κάποια ενεργό κλήση στην κοινόχρηστη γραμμή	<p>Ελέγξτε τον αριθμό της κοινόχρηστης γραμμής. Όταν η γραμμή χρησιμοποιείται από άλλο τηλέφωνο, το κουμπί γραμμής θα είναι κόκκινο  και θα εμφανίζεται το εικονίδιο απομακρυσμένης χρήσης: .</p> <p>Αν ο συνάδελφός σας έχει ενεργοποιήσει τη δυνατότητα ιδιωτικής κλήσης, τα προγραμματιζόμενα πλήκτρα Παρέμβ. και Παρ.Συν. δεν είναι διαθέσιμα και δεν μπορείτε να συμμετάσχετε στην κλήση. Σε αυτήν την περίπτωση, δεν μπορείτε να δείτε στην οθόνη αφής τα στοιχεία της ιδιωτικής κλήσης. Ωστόσο, μπορείτε να χρησιμοποιήσετε την κοινόχρηστη γραμμή για να πραγματοποιήσετε και να λάβετε νέες κλήσεις.</p>
Εμφάνιση των κλήσεων που βρίσκονται σε εξέλιξη στην κοινόχρηστη γραμμή	<p>Πατήστε το κόκκινο κουμπί γραμμής  για τη γραμμή απομακρυσμένης χρήσης. Όλες οι μη ιδιωτικές κλήσεις εμφανίζονται στην περιοχή δραστηριότητας κλήσεων της οθόνης αφής.</p>
Συμμετοχή σε μια κλήση σε μια κοινόχρηστη γραμμή χρησιμοποιώντας το προγραμματιζόμενο πλήκτρο Παρέμβ.	<p>Στην οθόνη του τηλεφώνου σας, επισημάνετε μια απομακρυσμένη κλήση και πατήστε Παρέμβ. (Ενδεχομένως να χρειάζεται να πατήσετε πρώτα το προγραμματιζόμενο πλήκτρο Άλλα για να δείτε το Παρέμβ.) Οι άλλοι συνομιλητές ακούν έναν ήχο που αναγγέλλει την παρουσία σας.</p> <p>Μόλις κατεβάσετε το ακουστικό, οι υπόλοιποι συνομιλητές ακούν τον ήχο αποσύνδεσης και συνεχίζεται η αρχική κλήση.</p>
Συμμετοχή σε μια κλήση σε μια κοινόχρηστη γραμμή χρησιμοποιώντας το προγραμματιζόμενο πλήκτρο Παρ.Συν.	<p>Στην οθόνη αφής, επισημάνετε μια απομακρυσμένη κλήση και πατήστε Παρ.Συν. (Ενδεχομένως να χρειάζεται να πατήσετε πρώτα το προγραμματιζόμενο πλήκτρο Άλλα για να δείτε το Παρ.Συν.) Οι άλλοι συνομιλητές ακούν έναν ήχο και η κλήση διακόπτεται στιγμιαία, ενώ οι πληροφορίες της κλήσης στην οθόνη αλλάζουν.</p> <p>Επισημαίνεται ότι, σε αντίθεση με τη δυνατότητα παρέμβασης, η δυνατότητα παρέμβασης σε συνδιάσκεψη μετατρέπει την κλήση σε τυπική κλήση συνδιάσκεψης, επιτρέποντάς σας να προσθέσετε νέους συμμετέχοντες στην κλήση. (Για περισσότερες πληροφορίες σχετικά με τις δυνατότητες συνδιάσκεψης που μπορείτε να χρησιμοποιήσετε με την παρέμβαση σε συνδιάσκεψη, ανατρέξτε στην ενότητα "Πραγματοποίηση κλήσεων συνδιάσκεψης" στη σελίδα 29.)</p> <p>Όταν κλείσετε τη γραμμή, η κλήση διατηρείται ως κλήση συνδιάσκεψης (με την προϋπόθεση ότι έχουν παραμείνει τουλάχιστον τρεις συμμετέχοντες στη γραμμή).</p>

Συμβουλές

- Τα προγραμματιζόμενα πλήκτρα **Παρέμβ.** και **Παρ.Συν.** δεν είναι διαθέσιμα για ιδιωτικές κλήσεις.
- Δεν μπορείτε να παρέμβετε σε μια κρυπτογραφημένη κλήση αν το τηλέφωνο που χρησιμοποιείτε δεν έχει διαμορφωθεί για κρυπτογράφηση. Όταν η προσπάθεια παρέμβασής σας αποτύχει για αυτόν το λόγο, το τηλέφωνό σας αναπαράγει ένα γρήγορο σήμα κατειλημμένου. Ανατρέξτε στην ενότητα "Πραγματοποίηση και λήψη ασφαλών κλήσεων" στη σελίδα 39.
- Εάν έχετε συμμετάσχει σε μια κλήση χρησιμοποιώντας το προγραμματιζόμενο πλήκτρο **Παρέμβ.** και αυτή η κλήση τεθεί σε κράτηση, μεταβιβαστεί ή μετατραπεί σε κλήση συνδιάσκεψης, θα αποσυνδεθείτε από την κλήση.

Αποτροπή της προβολής στοιχείων από τρίτους ή της συμμετοχής τρίτων σε μια κλήση σε κοινόχρηστη γραμμή

Αν χρησιμοποιείτε από κοινού μια τηλεφωνική γραμμή, μπορείτε να χρησιμοποιήσετε τη δυνατότητα ιδιωτικής κλήσης για να αποτρέψετε τα άλλα άτομα που χρησιμοποιούν από κοινού τη γραμμή να δουν τις κλήσεις σας ή να παρέμβουν σε αυτές (να συμμετάσχουν στις κλήσεις της κοινόχρηστης γραμμής χρησιμοποιώντας τη δυνατότητα παρέμβασης ή παρέμβασης σε συνδιάσκεψη).

Εργασία	Ενέργεια
Αποτροπή της προβολής στοιχείων από τρίτους ή της συμμετοχής τρίτων σε μια κλήση σε κοινόχρηστη γραμμή	Ενεργοποιήστε τη δυνατότητα ιδιωτικής κλήσης πατώντας Ιδιωτική  . Όταν είναι ενεργοποιημένη η δυνατότητα ιδιωτικής κλήσης, το εικονίδιο αυτό εμφανίζεται δίπλα στο κουμπί της δυνατότητας ιδιωτικής κλήσης  και το κουμπί ανάβει με πορτοκαλί χρώμα  .
Παροχή σε τρίτους της δυνατότητας προβολής στοιχείων ή συμμετοχής σε μια κλήση σε κοινόχρηστη γραμμή.	Απενεργοποιήστε τη δυνατότητα ιδιωτικής κλήσης πατώντας Ιδιωτική  . Όταν είναι απενεργοποιημένη η δυνατότητα ιδιωτικής κλήσης, το εικονίδιο αυτό εμφανίζεται δίπλα στο κουμπί της δυνατότητας ιδιωτικής κλήσης  και το κουμπί είναι σβηστό  .

Συμβουλές

- Αν στο τηλέφωνο το οποίο χρησιμοποιεί από κοινού τη γραμμή σας έχει ενεργοποιηθεί η δυνατότητα ιδιωτικής κλήσης, μπορείτε να πραγματοποιείτε και να λαμβάνετε κλήσεις χρησιμοποιώντας τη γραμμή ως συνήθως. Ωστόσο, δεν μπορείτε να συμμετάσχετε σε ενεργές κλήσεις στην κοινόχρηστη γραμμή και τα προγραμματιζόμενα πλήκτρα παρέμβασης δε θα είναι διαθέσιμα.
- Η δυνατότητα ιδιωτικής κλήσης ισχύει σε όλες τις κοινόχρηστες γραμμές στο τηλέφωνό σας. Συνεπώς, αν έχετε πολλές κοινόχρηστες γραμμές στο τηλέφωνό σας και η δυνατότητα ιδιωτικής κλήσης είναι ενεργοποιημένη, οι συνάδελφοί σας δε θα μπορούν να δουν ή να παρέμβουν σε καμία κλήση των κοινόχρηστων γραμμών.

Εντοπισμός ύποπτων κλήσεων

Εάν λαμβάνετε ύποπτες ή ενοχλητικές κλήσεις, ο διαχειριστής του συστήματός σας μπορεί να προσθέσει τη δυνατότητα αναγνώρισης κακόβουλων κλήσεων (MCID) στο τηλέφωνό σας. Αυτή η δυνατότητα σας επιτρέπει να αναγνωρίζετε μια ενεργό κλήση ως ύποπτη και να λαμβάνετε μια σειρά αυτοματοποιημένων μηνυμάτων εντοπισμού κακόβουλων κλήσεων και ειδοποιήσεων.



Εργασία	Ενέργεια
Ενημέρωση του διαχειριστή του συστήματός σας σχετικά με μια ύποπτη ή ενοχλητική κλήση	Πατήστε Κακ.Κλ. Θα ακούσετε έναν χαρακτηριστικό ήχο και θα δείτε το μήνυμα, "Επιτυχημένο αναγν. κακόβ. κλήσης" στο τηλέφωνό σας. Η κλήση παραμένει ενεργός έως ότου την τερματίσετε.

Πραγματοποίηση και λήψη ασφαλών κλήσεων

Ανάλογα με τη διαμόρφωση του τηλεφωνικού σας συστήματος από το διαχειριστή, το τηλέφωνό σας ενδέχεται να υποστηρίζει την πραγματοποίηση και λήψη ασφαλών κλήσεων.

Το τηλέφωνό σας μπορεί να υποστηρίζει τους παρακάτω τύπους κλήσεων:

- Κλήση με *έλεγχο ταυτότητας*—Επαληθεύεται η ταυτότητα όλων των τηλεφώνων που συμμετέχουν στην κλήση.
- *Κρυπτογραφημένη* κλήση—Το τηλέφωνο λαμβάνει και μεταδίδει κρυπτογραφημένο ήχο (τη συνομιλία σας) στο δίκτυο Cisco IP. Στις κρυπτογραφημένες κλήσεις γίνεται επίσης έλεγχος της ταυτότητας.
- *Μη ασφαλής* κλήση—Η σύνδεση ή τουλάχιστον ένα από τα τηλέφωνα που συμμετέχουν στην κλήση δεν υποστηρίζει αυτές τις δυνατότητες ασφαλείας ή δεν είναι δυνατό να γίνει επαλήθευση των τηλεφώνων.

Εργασία	Ενέργεια
Έλεγχος του επιπέδου ασφαλείας μιας κλήσης	<p>Δείτε αν εμφανίζεται κάποιο εικονίδιο ασφαλείας στην επάνω δεξιά γωνία της περιοχής δραστηριότητας κλήσεων, δίπλα στο χρονόμετρο διάρκειας της κλήσης:</p> <p> Κλήση με έλεγχο ταυτότητας</p> <p> Κρυπτογραφημένη κλήση</p> <p>Εάν η κλήση είναι μη ασφαλής, δεν εμφανίζεται κανένα από τα παραπάνω εικονίδια ασφαλείας.</p>
Πληροφόρηση για το εάν μπορούν να γίνουν ασφαλείς κλήσεις στην εταιρεία σας	Απευθυνθείτε στο διαχειριστή του συστήματος.



Σημείωση





Υπάρχουν αλληλεπιδράσεις, περιορισμοί και όρια που επηρεάζουν τον τρόπο με τον οποίο λειτουργούν οι δυνατότητες ασφαλείας στο τηλέφωνό σας. Για περισσότερες πληροφορίες, απευθυνθείτε στο διαχειριστή του συστήματος.

Προτεραιότητα σημαντικών κλήσεων

Σε ορισμένες ειδικές περιπτώσεις, για παράδειγμα σε γραφεία στρατιωτικών ή κρατικών υπηρεσιών, ενδεχομένως να χρειάζεται να πραγματοποιείτε και να λαμβάνετε επείγουσες ή εξαιρετικά σημαντικές κλήσεις. Εάν χρειάζεστε αυτήν την ειδική επιλογή διεκπεραίωσης κλήσεων, ο διαχειριστής του συστήματός σας μπορεί να προσθέσει τη δυνατότητα προτεραιότητας και προτίμησης κλήσης πολλών επιπέδων (MLPP) στη διαμόρφωση του τηλεφώνου σας.

Έχετε υπόψη σας τους παρακάτω όρους:

- *Προτεραιότητα* - δηλώνει την προτεραιότητα της κλήσης.
- *Προτίμηση* - δηλώνει τον τερματισμό μιας υπάρχουσας κλήσης κατώτερης προτεραιότητας και την αποδοχή μιας κλήσης υψηλότερης προτεραιότητας η οποία αποστέλλεται στο τηλέφωνό σας.

Εργασία	Ενέργεια
Επιλογή επιπέδου προτεραιότητας για μια εξερχόμενη κλήση	Απευθυνθείτε στο διαχειριστή του συστήματός σας για να σας δώσει μια λίστα με τους αντίστοιχους βαθμούς προτεραιότητας για τις κλήσεις.
Πραγματοποίηση μιας κλήσης προτεραιότητας	Εισαγάγετε τον αριθμό πρόσβασης για τη δυνατότητα προτεραιότητας και προτίμησης κλήσης πολλών επιπέδων (MLPP), ο οποίος παρέχεται από τον διαχειριστή του συστήματος και, στη συνέχεια, τον αριθμό τηλεφώνου.
Ακούγεται ένας ειδικός ήχος (πιο γρήγορος από ό,τι συνήθως) ή ένας ειδικός ήχος αναμονής κλήσης	Λαμβάνετε μια κλήση προτεραιότητας. Το εικονίδιο της δυνατότητας προτεραιότητας και προτίμησης κλήσης πολλών επιπέδων (MLPP) δηλώνει το επίπεδο προτεραιότητας της κλήσης.
Εμφάνιση του επιπέδου προτεραιότητας μιας κλήσης	<p>Αναζητήστε το εικονίδιο MLPP στην οθόνη του τηλεφώνου:</p> <ul style="list-style-type: none"> Κλήση προτεραιότητας Κλήση μεσαίας προτεραιότητας (άμεση) Κλήση υψηλής προτεραιότητας (φλας) Κλήση μέγιστης προτεραιότητας (παράκαμψη φλας) ή κλήση Εκτελεστικής παράκαμψης <p>Οι κλήσεις υψηλότερης προτεραιότητας εμφανίζονται στο επάνω μέρος της λίστας κλήσεων. Αν δεν εμφανίζεται κανένα εικονίδιο MLPP, το επίπεδο προτεραιότητας της κλήσης είναι κανονικό (συνήθης).</p>







Εργασία	Ενέργεια
Αποδοχή μιας κλήσης υψηλότερης προτεραιότητας	Απαντήστε την κλήση ως συνήθως. Αν είναι απαραίτητο, τερματίστε πρώτα την ενεργό κλήση.
Ακούγεται ένας συνεχής ήχος που διακόπτει την κλήση σας	Εσείς ή ο συνομιλητής σας λαμβάνετε μια κλήση που πρέπει να αντικαταστήσει την τρέχουσα κλήση. Τερματίστε την τρέχουσα κλήση αμέσως για να επιτρέψετε την κλήση υψηλότερης προτεραιότητας.

Συμβουλές

- Όταν πραγματοποιείτε ή λαμβάνετε μια κλήση με δυνατότητα προτεραιότητας και προτίμησης κλήσης πολλών επιπέδων (MLPP), θα ακούσετε ειδικούς ήχους κλήσης και ήχους αναμονής κλήσεων που διαφέρουν από τους συνήθεις ήχους.
- Εάν εισαγάγετε μη έγκυρο αριθμό πρόσβασης MLPP, θα λάβετε φωνητική ειδοποίηση για το λάθος.

Χρήση ακουστικού, ακουστικών-μικροφώνου και μεγαφώνου

Ο παρακάτω πίνακας δείχνει πώς χρησιμοποιούνται αυτές οι συσκευές.

Εργασία	Ενέργεια
Χρήση του ακουστικού	Σηκώστε το για να ανοίξετε τη γραμμή και τοποθετήστε το πάλι στη βάση του για να την κλείσετε.
Χρήση του σετ ακουστικών-μικροφώνου	<p>Πατήστε  για να ενεργοποιήσετε ή να απενεργοποιήσετε τη λειτουργία του σετ ακουστικών-μικροφώνου. (Οι χρήστες της δυνατότητας αυτόματης απάντησης κλήσεων θα πρέπει να ανατρέξουν στην ενότητα "Χρήση της δυνατότητας αυτόματης απάντησης με ένα σετ ακουστικών-μικροφώνου ή το μεγάφωνο ανοικτής ακρόασης" στη σελίδα 44 για τυχόν εξαιρέσεις που μπορεί να ισχύουν.)</p> <p>Μπορείτε να χρησιμοποιήσετε το σετ ακουστικών-μικροφώνου σε συνδυασμό με άλλα στοιχεία ελέγχου στο τηλέφωνό σας, συμπεριλαμβανομένων των κουμπιών  και .</p> <p>Ανατρέξτε στην ενότητα "Αγορά σετ ακουστικών-μικροφώνου" στη σελίδα 43 για πληροφορίες σχετικά με την αγορά ενός σετ ακουστικών-μικροφώνου.</p>
Χρήση του μεγαφώνου ανοικτής ακρόασης	<p>Πατήστε  για να ενεργοποιήσετε ή να απενεργοποιήσετε τη λειτουργία ανοικτής ακρόασης.</p> <p>Πολλές από τις ενέργειες που μπορείτε να κάνετε για να επιλέξετε έναν αριθμό ή να απαντήσετε σε μια κλήση θα έχουν ως αποτέλεσμα την αυτόματη εκκίνηση της λειτουργίας ανοικτής ακρόασης, εφόσον το ακουστικό βρίσκεται στη βάση του και το  δεν είναι αναμμένο.</p>
Μετάβαση στη λειτουργία ακουστικών-μικροφώνου ή στη λειτουργία ανοικτής ακρόασης (από τη λειτουργία με χρήση ακουστικού) κατά τη διάρκεια μιας κλήσης	Πατήστε  ή  και στη συνέχεια κατεβάστε το ακουστικό.
Μετάβαση στη λειτουργία με χρήση ακουστικού (από τη λειτουργία ακουστικών-μικροφώνου ή τη λειτουργία ανοικτής ακρόασης) κατά τη διάρκεια μιας κλήσης	Σηκώστε το ακουστικό (χωρίς να πατήσετε κανένα κουμπί).

Συμβουλές





- Για πληροφορίες σχετικά με τη θέση της υποδοχής σύνδεσης του σετ ακουστικών-μικροφώνου, ανατρέξτε στην ενότητα "Σύνδεση του τηλεφώνου" στη σελίδα 6.
- Για αναλυτικές οδηγίες σχετικά με τη χρήση του ακουστικού, του σετ ακουστικών-μικροφώνου και του μεγαφώνου ανοικτής ακρόασης για την πραγματοποίηση, την απάντηση, τον τερματισμό και οποιαδήποτε άλλη διεκπεραίωση κλήσεων, ανατρέξτε στην ενότητα "Βασικές εργασίες διεκπεραίωσης κλήσεων" στη σελίδα 20.

Αγορά σετ ακουστικών-μικροφώνου

Το τηλέφωνο υποστηρίζει βύσματα με τέσσερις ή έξι ακίδες. Για πληροφορίες σχετικά με την αγορά σετ ακουστικών-μικροφώνου, ανατρέξτε στην ενότητα "Πληροφορίες για το σετ ακουστικών-μικροφώνου" στη σελίδα 8 και μεταβείτε στην παρακάτω διεύθυνση URL: <http://vxicorp.com/cisco>

Χρήση της δυνατότητας αυτόματης απάντησης με ένα σετ ακουστικών-μικροφώνου ή το μεγάφωνο ανοικτής ακρόασης

Η δυνατότητα αυτόματης απάντησης θα σας φανεί χρήσιμη εάν λαμβάνετε πολλές εισερχόμενες κλήσεις ή διεκπεραιώνετε κλήσεις για λογαριασμό άλλων. Ο διαχειριστής του συστήματός σας διαμορφώνει τη δυνατότητα αυτόματης απάντησης ώστε να λειτουργεί είτε με το μεγάφωνο ανοικτής ακρόασης είτε με ένα σετ ακουστικών-μικροφώνου. Για λεπτομέρειες, ανατρέξτε στον πίνακα παρακάτω.

Εργασία	Ενέργεια
Χρήση της δυνατότητας αυτόματης απάντησης με ένα σετ ακουστικών-μικροφώνου	<p>Αφήστε ενεργοποιημένη τη λειτουργία ακουστικών-μικροφώνου (δηλαδή, αφήστε αναμμένο το ) ακόμα και όταν δε συνομιλείτε με κάποιον στο τηλέφωνο. Για να παραμείνει ενεργοποιημένη η λειτουργία ακουστικών-μικροφώνου, πατήστε Τέλ.Κλ. για να κλείσετε τη γραμμή (αντί να πατήσετε  για να τερματίσετε την κλήση) και στη συνέχεια πατήστε ΝέαΚλ. ή Επιλογή όταν πραγματοποιείτε νέες κλήσεις.</p> <p>Αν το τηλέφωνό σας έχει ρυθμιστεί για να χρησιμοποιεί τη δυνατότητα αυτόματης απάντησης στη λειτουργία ακουστικών-μικροφώνου, οι κλήσεις θα απαντώνται αυτόματα μόνο αν το  είναι αναμμένο. Διαφορετικά, οι κλήσεις θα κουδουνίζουν κανονικά και εσείς θα πρέπει να τις απαντήσετε με μη αυτόματο τρόπο.</p>
Χρήση της δυνατότητας αυτόματης απάντησης με το μεγάφωνο	<p>Αφήστε το ακουστικό στη βάση και τη λειτουργία ακουστικών-μικροφώνου απενεργοποιημένη (δηλαδή, το  να μην είναι αναμμένο).</p> <p>Αν το τηλέφωνό σας έχει ρυθμιστεί να χρησιμοποιεί τη λειτουργία αυτόματης απάντησης στη λειτουργία ανοικτής ακρόασης, οι κλήσεις θα απαντώνται αυτόματα χρησιμοποιώντας το μεγάφωνο μόνο αν πληρούνται τα παραπάνω κριτήρια. Διαφορετικά, οι κλήσεις θα κουδουνίζουν κανονικά και εσείς θα πρέπει να τις απαντήσετε με μη αυτόματο τρόπο.</p>



Προσαρμογή των ρυθμίσεων του τηλεφώνου

Μπορείτε να εξατομικεύσετε το τηλέφωνο IP της Cisco προσαρμόζοντας τις ρυθμίσεις του, όπως περιγράφεται στους παρακάτω πίνακες. Ακολουθούν μερικές συμβουλές που θα σας φανούν χρήσιμες κατά την ανάγνωση των πληροφοριών που ακολουθούν:

- Μπορείτε να έχετε πρόσβαση στις περισσότερες ρυθμίσεις από το τηλέφωνό σας, ωστόσο, κάποιες ρυθμίσεις είναι προσπελάσιμες από τις ιστοσελίδες επιλογών χρήστη. Για περισσότερες πληροφορίες, ανατρέξτε στην ενότητα "Σύνδεση στις ιστοσελίδες επιλογών χρήστη" στη σελίδα 52.
- Εάν το  δεν αποκρίνεται, σημαίνει ότι ο διαχειριστής του συστήματός σας ενδέχεται να έχει απενεργοποιήσει αυτό το κουμπί στο τηλέφωνό σας. Για περισσότερες πληροφορίες, απευθυνθείτε στο διαχειριστή του συστήματος.

Ρύθμιση της έντασης

Ο παρακάτω πίνακας περιγράφει τον τρόπο ρύθμισης και αποθήκευσης των επιπέδων έντασης στο τηλέφωνό σας.

Εργασία	Ενέργεια
Ρύθμιση του επιπέδου έντασης για μια κλήση	<p>Πατήστε  κατά τη διάρκεια μιας κλήσης ή αφού ακουστεί ο ήχος κλήσης.</p> <p>Μπορείτε να πατήσετε Αποθήκ. για να αποθηκεύσετε αυτή τη ρύθμιση έντασης ήχου για μελλοντικές κλήσεις.</p> <p>Επισημαίνεται ότι η ένταση για το ακουστικό, το μεγάφωνο και το σετ ακουστικών-μικροφώνου πρέπει να ρυθμιστεί ξεχωριστά.</p>
Ρύθμιση του επιπέδου έντασης για τον ήχο του κωδωνισμού	<p>Πατήστε  ενώ το ακουστικό βρίσκεται στη βάση του και τα κουμπιά του σετ ακουστικών-μικροφώνου και του μεγαφώνου είναι απενεργοποιημένα.</p> <p>Η νέα ρύθμιση της έντασης του ήχου κωδωνισμού αποθηκεύεται αυτόματα.</p>





Προσαρμογή των κωδωνισμών και των ενδείξεων μηνυμάτων

Μπορείτε να προσαρμόσετε τον τρόπο με τον οποίο το τηλέφωνό σας δηλώνει μια εισερχόμενη κλήση ή ένα νέο φωνητικό μήνυμα, για κάθε γραμμή. Οι προσαρμοσμένοι ήχοι κουδουνισμού και άλλες ενδείξεις μπορούν να σας βοηθήσουν να ξεχωρίζετε τις γραμμές, όταν έχετε περισσότερες από μία. Για παράδειγμα, μπορείτε να επιλέξετε έναν ήχο τιτιβίσματος για να δηλώσετε μια εισερχόμενη κλήση στη γραμμή 1 και τον ήχο ενός τυμπανισμού για να δηλώσετε μια εισερχόμενη κλήση στη γραμμή 2.

Εργασία	Ενέργεια
Αλλαγή του ήχου κωδωνισμού	Επιλέξτε  > Προτιμήσεις χρήστη > Κωδωνισμοί . Επιλέξτε μια τηλεφωνική γραμμή ή την προεπιλεγμένη ρύθμιση κωδωνισμού. Στη συνέχεια επιλέξτε έναν τύπο κωδωνισμού για να ακούσετε ένα δείγμα του ήχου. Όταν βρείτε τον κωδωνισμό που θέλετε, πατήστε Επιλογή και Αποθήκ. Πατήστε Άκυρο για να επαναφέρετε την προηγούμενη ρύθμιση. Πατήστε Προεπιλογή για να εφαρμόσετε την προεπιλεγμένη ρύθμιση κωδωνισμού σε μια επιλεγμένη τηλεφωνική γραμμή.
Αλλαγή του συνδυασμού κωδωνισμού (μόνο στιγμιαία, ένας κωδωνισμός, μόνο βόμβος, κλπ.)	Συνδεθείτε στις ιστοσελίδες επιλογών χρήστη, επιλέξτε τη συσκευή σας και στη συνέχεια επιλέξτε Αλλαγή των ρυθμίσεων κωδωνισμού του τηλεφώνου σας από το κύριο μενού. Επισημαίνεται ότι ίσως χρειαστεί να ενεργοποιηθεί αυτή η επιλογή από το διαχειριστή του συστήματός σας.
Αλλαγή του τρόπου λειτουργίας της ενδεικτικής λυχνίας φωνητικών μηνυμάτων στο ακουστικό σας	Συνδεθείτε στις ιστοσελίδες επιλογών χρήστη, επιλέξτε τη συσκευή σας και στη συνέχεια, επιλέξτε Αλλαγή της πολιτικής της ενδ. λυχνίας αναμονής μηνύματος από το κύριο μενού. Συνήθως, η προεπιλεγμένη πολιτική του συστήματος υποδεικνύει στο τηλέφωνό σας η λυχνία να είναι "πάντα αναμμένη" όταν λαμβάνετε ένα νέο φωνητικό μήνυμα.

Προσαρμογή της οθόνης αφής

Μπορείτε να προσαρμόσετε την οθόνη αφής στις ανάγκες σας. Ανατρέξτε στον πίνακα παρακάτω.

Εργασία	Ενέργεια
Αλλαγή της φωτεινότητας της οθόνης αφής	Επιλέξτε  > Προτιμήσεις χρήστη > Φωτεινότητα . Για να κάνετε αλλαγές, πατήστε Πάνω , Κάτω ή  . Στη συνέχεια πατήστε Αποθήκ. Πατήστε Άκυρο για να επαναφέρετε την προηγούμενη ρύθμιση.
Προσαρμογή της γωνίας προβολής της οθόνης αφής	Επιλέξτε  > Προτιμήσεις χρήστη > Γωνία προβολής . Για να κάνετε αλλαγές, πατήστε Πάνω , Κάτω ή  . Στη συνέχεια πατήστε Αποθήκ. Πατήστε Άκυρο για να επαναφέρετε την προηγούμενη ρύθμιση.

Εργασία	Ενέργεια
Αλλαγή της εικόνας φόντου	Επιλέξτε  > Προτιμήσεις χρήστη > Εικόνες φόντου . Χρησιμοποιήστε την οθόνη αφής ή το κουμπί περιήγησης για να δείτε τις διαθέσιμες εικόνες. Πατήστε Επιλογή για να επιλέξετε μια εικόνα. Πατήστε Προεπισκόπηση αν θέλετε να δείτε πώς θα είναι η οθόνη με αυτήν την εικόνα και Έξοδος για να επιστρέψετε στο μενού επιλογών. Πατήστε Αποθήκ. για να αποδεχτείτε την εικόνα ή πατήστε Ακυρο για να επαναφέρετε την προηγούμενη ρύθμιση.
Αλλαγή της γλώσσας στην οθόνη αφής	Συνδεθείτε στις ιστοσελίδες επιλογών χρήστη, επιλέξτε τη συσκευή σας και στη συνέχεια επιλέξτε Αλλαγή των τοπικών ρυθμίσεων... από το κύριο μενού.

Ρύθμιση των δυνατοτήτων κλήσης με κουμπιά μνήμης

Οι δυνατότητες κλήσης με κουμπιά μνήμης σας επιτρέπουν να πατάτε ένα κουμπί ή να εισάγετε έναν κωδικό ευρετηρίου για να πραγματοποιήσετε μια κλήση.

Μπορείτε να ρυθμίσετε τις μνήμες του τηλεφώνου σας με δύο τρόπους:

- Κλήση με κουμπί μνήμης—Μπορείτε να αντιστοιχίσετε έναν αριθμό μνήμης σε οποιοδήποτε διαθέσιμο προγραμματιζόμενο κουμπί στο τηλέφωνό σας αρκεί να μην έχει διαμορφωθεί ακόμα ως κουμπί γραμμής, μνήμης ή υπηρεσίας.
- Κλήση με κωδικό ευρετηρίου—Χρησιμοποιώντας τη δυνατότητα επιλογής συντομογραφίας αριθμού μπορείτε να εισάγετε έναν αντιστοιχισμένο αριθμό ευρετηρίου (1 έως 99) αντί να καλέσετε ολόκληρο τον αριθμό τηλεφώνου.

Μπορείτε να ρυθμίσετε και τους δύο τύπους δυνατοτήτων μνήμης από τις ιστοσελίδες επιλογών χρήστη, όπως περιγράφεται στον παρακάτω πίνακα. (Για περισσότερες πληροφορίες σχετικά με τις ιστοσελίδες επιλογών χρήστη, ανατρέξτε στην ενότητα "Σύνδεση στις ιστοσελίδες επιλογών χρήστη" στη σελίδα 52.)

Εργασία	Ενέργεια
Προσθήκη αριθμών μνημών σε πλήκτρα του τηλεφώνου	<p>Συνδεθείτε στις ιστοσελίδες επιλογών χρήστη, επιλέξτε τη συσκευή σας και στη συνέχεια επιλέξτε Προσθήκη/ενημέρωση των "Μνημών" σας, από το κύριο μενού.</p> <p>Στην ενότητα Ρυθμίσεις μνημών στο τηλέφωνο, εισαγάγετε έναν αριθμό τηλεφώνου και αντιστοιχίστε μια ετικέτα σε κάθε διαθέσιμο κουμπί μνήμης. Εισαγάγετε τον αριθμό ακριβώς όπως θα τον καλούσατε από το τηλέφωνο του γραφείου σας. Εάν χρειάζεται, για παράδειγμα, μπορείτε να συμπεριλάβετε τον κωδικό πρόσβασης, π.χ. 9, ή τον κωδικό περιοχής.</p> <p>Η ετικέτα που εισάγετε εμφανίζεται δίπλα στο κουμπί μνήμης στην οθόνη αφής.</p>

Εργασία	Ενέργεια
<p>Προσθήκη αριθμών μνημών για χρήση με τη δυνατότητα κλήσης με επιλογή μιας συντομογραφίας αριθμού</p>	<p>Συνδεθείτε στις ιστοσελίδες επιλογών χρήστη, επιλέξτε τη συσκευή σας και στη συνέχεια επιλέξτε Προσθήκη/ενημέρωση των "Μνημών" σας, από το κύριο μενού.</p> <p>Στην ενότητα Ρυθμίσεις μνημών που δεν έχουν αντιστοιχιστεί σε πλήκτρο του τηλεφώνου, εισαγάγετε έναν αριθμό τηλεφώνου και αντιστοιχίστε μια ετικέτα σε κάθε διαθέσιμο κουμπί μνήμης. Εισαγάγετε τον αριθμό ακριβώς όπως θα τον καλούσατε από το τηλέφωνο του γραφείου σας. Εάν χρειάζεται, για παράδειγμα, μπορείτε να συμπεριλάβετε τον κωδικό πρόσβασης, π.χ. 9, ή τον κωδικό περιοχής.</p>
<p>Κατάργηση ενός αριθμού από τη μνήμη</p>	<p>Διαγράψτε τον αριθμό τηλεφώνου και την ετικέτα από μία από τις ιστοσελίδες διαμόρφωσης των μνημών.</p>

Συμβουλές



- Για λεπτομέρειες σχετικά με την πραγματοποίηση κλήσεων χρησιμοποιώντας μία από τις δύο δυνατότητες κλήσης με κουμπιά μνήμης, ανατρέξτε στην ενότητα "Πραγματοποίηση κλήσης" στη σελίδα 20
- Ο διαχειριστής του συστήματός σας μπορεί να αντιστοιχίσει κουμπιά μνήμης στο τηλέφωνό σας. Επίσης μπορεί να περιορίσει τον αριθμό των κουμπιών μνήμης που μπορείτε να διαμορφώσετε.

Χρήση των φωνητικών μηνυμάτων, αρχείων καταγραφής κλήσεων και καταλόγων

Στην ενότητα αυτή περιγράφεται ο τρόπος με τον οποίο μπορείτε να χρησιμοποιήσετε τα κουμπιά δυνατοτήτων για πρόσβαση στα φωνητικά μηνύματα, τα αρχεία καταγραφής κλήσεων και τους καταλόγους.

Πρόσβαση στα φωνητικά μηνύματα



Η εταιρεία σας καθορίζει την υπηρεσία φωνητικών μηνυμάτων που θα χρησιμοποιείται στο τηλεφωνικό σας σύστημα. Για πιο ακριβείς και αναλυτικές πληροφορίες σχετικά με τη χρήση αυτής της υπηρεσίας, ανατρέξτε στη σχετική τεκμηρίωση. Για μια γενική επισκόπηση των δυνατοτήτων της υπηρεσίας φωνητικών μηνυμάτων, ανατρέξτε στον παρακάτω πίνακα.

Εργασία	Ενέργεια
Ρύθμιση και προσαρμογή της υπηρεσίας φωνητικών μηνυμάτων που χρησιμοποιείτε	Πατήστε  και ακολουθήστε τις φωνητικές οδηγίες. Εάν εμφανιστεί ένα μενού στην οθόνη αφής, επιλέξτε ένα κατάλληλο στοιχείο από αυτό.
Έλεγχος για την ύπαρξη νέων φωνητικών μηνυμάτων	Ελέγξτε εάν οι παρακάτω ενδείξεις εμφανίζονται στο τηλέφωνό σας: <ul style="list-style-type: none"> • Η κόκκινη λυχνία του ακουστικού παραμένει αναμμένη. (Η ένδειξη μπορεί να διαφέρει. Ανατρέξτε στην ενότητα "Προσαρμογή των κωδωνισμών και των ενδείξεων μηνυμάτων" στη σελίδα 46.) • Στην οθόνη αφής εμφανίζεται το εικονίδιο ενός φακέλου που αναβοσβήνει  και ένα μήνυμα κειμένου.
Ακρόαση των φωνητικών μηνυμάτων σας ή πρόσβαση στο μενού των φωνητικών μηνυμάτων	Πατήστε  . Ανάλογα με την υπηρεσία φωνητικών μηνυμάτων που χρησιμοποιείτε, με αυτόν τον τρόπο είτε καλείτε αυτόματα την υπηρεσία είτε εμφανίζεται ένα μενού στην οθόνη αφής.
Προώθηση μιας κλήσης στο σύστημα φωνητικών μηνυμάτων	Πατήστε Αμ.Εκτρ. Η δυνατότητα άμεσης εκτροπής μεταβιβάζει αυτόματα μια κλήση (συμπεριλαμβανομένης μιας κλήσης που κουδουνίζει ή έχει τεθεί σε κράτηση) στο σύστημα φωνητικών μηνυμάτων σας. Οι καλούντες ακούν το χαιρετισμό του τηλεφωνητή σας και μπορούν να σας αφήσουν ένα μήνυμα.

Χρήση των αρχείων καταγραφής κλήσεων και των καταλόγων

Το τηλέφωνό σας τηρεί αρχεία με τις αναπάντητες, εξερχόμενες και εισερχόμενες κλήσεις σας. Μπορείτε να χρησιμοποιήσετε το κουμπί "Κατάλογοι" για πρόσβαση σε αυτά τα αρχεία. Μπορείτε επίσης να έχετε πρόσβαση σε έναν εταιρικό κατάλογο (αν υπάρχει).

Εργασία	Ενέργεια
Προβολή των αρχείων καταγραφής κλήσεων	Επιλέξτε  > Αναπάντητες κλήσεις, Εξερχόμενες κλήσεις, ή Εισερχόμενες κλήσεις. Κάθε αρχείο μπορεί να έχει μέχρι 100 εγγραφές.
Πραγματοποίηση κλήσης από ένα αρχείο καταγραφής κλήσεων	<p>Επιλέξτε μια καταχώρηση και ανοίξτε τη γραμμή. Εάν πρέπει να επεξεργαστείτε τον αριθμό που εμφανίζεται στην καταχώρηση (για παράδειγμα, για να προσθέσετε ή να διαγράψετε ένα πρόθεμα), πατήστε Επεξ.Αρ και στη συνέχεια << ή >> για να διαγράψετε ψηφία ή για να μετακινήσετε το δρομέα.</p> <p>Αν θέλετε να καλέσετε έναν αριθμό από ένα αρχείο καταγραφής κλήσεων ενώ μιλάτε σε μια ενεργό κλήση, μεταβείτε στο αρχείο καταγραφής και πατήστε Επιλογή. Στη συνέχεια, επιλέξτε ένα στοιχείο από το μενού για να χειριστείτε την αρχική κλήση:</p> <ul style="list-style-type: none">• Κράτηση—Θέτει την πρώτη κλήση σε κράτηση και καλεί τη δεύτερη.• Μεταβίβ—Μεταβιβάζει τον πρώτο συνομιλητή στο δεύτερο και τερματίζει τη δική σας συμμετοχή στην κλήση. (Πατήστε ξανά Μεταβίβ μετά την κλήση, για να ολοκληρωθεί η ενέργεια.)• Συνδιάσ—Δημιουργεί μια κλήση συνδιάσκεψης με εσάς και όλους τους άλλους συνομιλητές. (Πατήστε Συνδιάσ μετά την κλήση, για να ολοκληρωθεί η ενέργεια.)• Τερματισμός κλήσης—Αποσυνδέει την πρώτη κλήση και καλεί τη δεύτερη.

Εργασία	Ενέργεια
Διαγραφή των αρχείων καταγραφής κλήσεων	Πατήστε  και μετά Απάλειψη . Με αυτόν τον τρόπο διαγράφετε τα αρχεία καταγραφής των Αναπάντητων, Εξερχόμενων και Εισερχόμενων κλήσεων.
Επιλογή αριθμού από έναν εταιρικό κατάλογο	<p>Επιλέξτε  > Εταιρικός κατάλογος (το όνομα μπορεί να διαφέρει). Αναζητήστε έναν κατάλογο εισάγοντας γράμματα με το πληκτρολόγιό σας. (Μπορείτε να κάνετε αναζήτηση χρησιμοποιώντας ένα μέρος του ονόματος.) Για να καλέσετε έναν αριθμό από έναν κατάλογο, πατήστε σε αυτόν ή μεταβείτε σε αυτόν και ανοίξτε τη γραμμή.</p> <p>Αν θέλετε να επιλέξετε έναν αριθμό από έναν κατάλογο ενώ μιλάτε σε μια ενεργό κλήση, μεταβείτε στον αριθμό και πατήστε Επιλογή. Στη συνέχεια, επιλέξτε ένα στοιχείο από το μενού για να χειριστείτε την αρχική κλήση:</p> <ul style="list-style-type: none"> • Κράτηση—Θέτει την πρώτη κλήση σε κράτηση και καλεί τη δεύτερη. • Μεταβίβ—Μεταβιβάζει τον πρώτο συνομιλητή στο δεύτερο και τερματίζει τη δική σας συμμετοχή στην κλήση. (Πατήστε ξανά Μεταβίβ μετά την κλήση, για να ολοκληρωθεί η ενέργεια.) • Συνδιάσ—Δημιουργεί μια κλήση συνδιάσκεψης με εσάς και όλους τους άλλους συνομιλητές. (Πατήστε Συνδιάσ μετά την κλήση, για να ολοκληρωθεί η ενέργεια.) • Τερματισμός κλήσης—Αποσυνδέει την πρώτη κλήση και καλεί τη δεύτερη.



Σημείωση

Εάν η λειτουργία του δικτύου σας τερματιστεί ή γίνει επανεκκίνηση των συσκευών του δικτύου, μπορεί να χαθούν οι πληροφορίες των αρχείων καταγραφής κλήσεων.

Πρόσβαση στις ιστοσελίδες επιλογών χρήστη

Επειδή ότι το τηλέφωνο IP της Cisco είναι συσκευή δικτύου, έχει τη δυνατότητα να χρησιμοποιεί πληροφορίες από κοινού με άλλες συσκευές δικτύου της εταιρείας σας, συμπεριλαμβανομένων υπηρεσιών υπολογιστή και υπηρεσιών που βασίζονται στο Web, στις οποίες μπορείτε να έχετε πρόσβαση χρησιμοποιώντας τον υπολογιστή σας και ένα πρόγραμμα ανάγνωσης ιστοσελίδων.

Μπορείτε να χρησιμοποιήσετε τηλεφωνικές υπηρεσίες καθώς και να ελέγξετε ρυθμίσεις και δυνατότητες από τον υπολογιστή σας, χρησιμοποιώντας τις ιστοσελίδες επιλογών χρήστη της εφαρμογής Cisco CallManager. Μόλις διαμορφώσετε αυτές τις δυνατότητες και υπηρεσίες στις ιστοσελίδες, μπορείτε να τις χρησιμοποιήσετε από το τηλέφωνό σας.

Για παράδειγμα, μπορείτε να ρυθμίσετε τα κουμπιά μνημών από τις ιστοσελίδες και στη συνέχεια να τα χρησιμοποιείτε από το τηλέφωνό σας.

Αυτή η ενότητα περιγράφει τον τρόπο με τον οποίο μπορείτε να μεταβείτε στις ιστοσελίδες επιλογών χρήστη και τον τρόπο με τον οποίο μπορείτε να εγγραφείτε σε τηλεφωνικές υπηρεσίες. Για περισσότερες πληροφορίες σχετικά με τις δυνατότητες που μπορείτε να διαμορφώσετε και τις τηλεφωνικές υπηρεσίες στις οποίες μπορείτε να εγγραφείτε, ανατρέξτε στον οδηγό *Customizing Your Cisco IP Phone on the Web* (Προσαρμογή του τηλεφώνου IP της Cisco στο Web), στην παρακάτω διεύθυνση URL:
http://www.cisco.com/univercd/cc/td/doc/product/voice/c_ipphon/index.htm

Σύνδεση στις ιστοσελίδες επιλογών χρήστη

Διαδικασία

- Βήμα 1** Ο διαχειριστής του συστήματος θα σας δώσει μια διεύθυνση URL επιλογών χρήστη, ένα όνομα χρήστη και έναν προεπιλεγμένο κωδικό πρόσβασης.
 - Βήμα 2** Ανοίξτε το πρόγραμμα ανάγνωσης ιστοσελίδων στον υπολογιστή σας, πληκτρολογήστε τη διεύθυνση URL (παρέχεται από το διαχειριστή του συστήματος) και συνδεθείτε.
 - Βήμα 3** Από το γενικό μενού, επιλέξτε τον τύπο της συσκευής (μοντέλο τηλεφώνου) στην αναπτυσσόμενη λίστα "Επιλέξτε μια συσκευή".
Αφού κάνετε την επιλογή σας, εμφανίζεται ένα μενού περιβάλλοντος με επιλογές ανάλογα με τον τύπο της συσκευής σας.
-

Συμβουλές για την περιήγηση στις ιστοσελίδες επιλογών χρήστη

- Επιλέξτε τη συσκευή σας από το μενού για να δείτε όλες τις επιλογές σας.
- Επιλέξτε **Ενημ/ση** για να εφαρμόσετε και να αποθηκεύσετε τις αλλαγές σας.
- Επιλέξτε **Επιστροφή στο μενού** για να επανέλθετε στο μενού περιβάλλοντος.
- Επιλέξτε **Τερματισμός σύνδεσης** για να εξέλθετε από τις σελίδες χρήστη.

Εγγραφή σε τηλεφωνικές υπηρεσίες



Για να έχετε πρόσβαση στις συνδρομητικές τηλεφωνικές υπηρεσίες από το τηλέφωνό σας πρέπει να εγγραφείτε σε αυτές, μέσα από τις ιστοσελίδες επιλογών χρήστη, χρησιμοποιώντας τον υπολογιστή σας. (Ανατρέξτε στην ενότητα "Σύνδεση στις ιστοσελίδες επιλογών χρήστη" στη σελίδα 52 για βοήθεια σχετικά με τη σύνδεση.)

Οι τηλεφωνικές υπηρεσίες περιλαμβάνουν:

- Πληροφορίες που βασίζονται στο Web, όπως τιμές χρηματιστηρίου, κατάλογο ταινιών και δελτία καιρού
- Δεδομένα δικτύου, για παράδειγμα εταιρικά ημερολόγια και καταλόγους με δυνατότητα αναζήτησης
- Τηλεφωνικές δυνατότητες, όπως προσωπικές ταχείες κλήσεις και προσωπικό ευρετήριο διευθύνσεων

Ανατρέξτε στον παρακάτω πίνακα για περισσότερες πληροφορίες.

Εργασία	Ενέργεια (αφού συνδεθείτε και επιλέξετε τον τύπο της συσκευής σας)
Εγγραφή σε μια υπηρεσία	Στο βασικό μενού, επιλέξτε Διαμόρφωση των υπηρεσιών τηλεφώνου IP της Cisco . Επιλέξτε μια υπηρεσία από την αναπτυσσόμενη λίστα "Διαθέσιμες υπηρεσίες" και επιλέξτε Συνέχεια . Εισαγάγετε περισσότερες πληροφορίες εάν σας ζητηθούν (για παράδειγμα ταχυδρομικό κώδικα ή κωδικό PIN) και στη συνέχεια επιλέξτε Εγγραφή συνδρομητή(-τριας) .
Αλλαγή ή διακοπή συνδρομής	Στο βασικό μενού, επιλέξτε Διαμόρφωση των υπηρεσιών τηλεφώνου IP της Cisco . Επιλέξτε μια υπηρεσία στο πεδίο "Υπηρεσίες στις οποίες είστε συνδρομητής(-τρια)". Επιλέξτε Ενημ/ση αφού κάνετε τις αλλαγές ή κάντε κλικ στην επιλογή Κατάργηση εγγραφής συνδρομητή .
Προσθήκη μιας υπηρεσίας σε ένα προγραμματιζόμενο κουμπί 	Αφού εγγραφείτε σε μια υπηρεσία, επιλέξτε Προσθήκη/Ενημέρωση πλήκτρων URL υπηρεσίας από το βασικό μενού. Για κάθε διαθέσιμο κουμπί, επιλέξτε μια υπηρεσία από την αναπτυσσόμενη λίστα και πληκτρολογήστε μια περιγραφή. Αφού κάνετε τις αλλαγές, επιλέξτε Ενημ/ση . Ο διαχειριστής του συστήματος καθορίζει πόσα προγραμματιζόμενα κουμπιά είναι διαθέσιμα για υπηρεσίες και μπορεί να ορίσει κουμπιά υπηρεσίας στο τηλέφωνό σας.

Εργασία	Ενέργεια (αφού συνδεθείτε και επιλέξετε τον τύπο της συσκευής σας)
Πρόσβαση σε μια υπηρεσία στο τηλέφωνό σας	Πατήστε  στο τηλέφωνό σας. Διαφορετικά, εάν έχετε προσθέσει μια υπηρεσία σε ένα προγραμματιζόμενο κουμπί  , πατήστε αυτό το κουμπί.
Εύρεση πληροφοριών σχετικά με τον τρόπο χρήσης των τηλεφωνικών υπηρεσιών	Ανατρέξτε στον οδηγό <i>Customizing Your Cisco IP Phone on the Web</i> (Προσαρμογή του τηλεφώνου IP της Cisco στο Web): http://www.cisco.com/univercd/cc/td/doc/product/voice/c_ipphon/index.htm

Πρόσθετες επιλογές διαμόρφωσης

Ο διαχειριστής του συστήματος μπορεί να διαμορφώσει το τηλέφωνό σας έτσι ώστε να χρησιμοποιείτε συγκεκριμένα κουμπιά και πρότυπα προγραμματιζόμενων πλήκτρων σε συνδυασμό με ειδικές υπηρεσίες και δυνατότητες. Ο παρακάτω πίνακας παρέχει μια επισκόπηση ορισμένων επιλογών διαμόρφωσης τις οποίες μπορείτε να αναλύσετε με το διαχειριστή του τηλεφωνικού σας συστήματος, με βάση τις ανάγκες σας και το εργασιακό σας περιβάλλον.



Σημείωση Μπορείτε να βρείτε τα εγχειρίδια του τηλεφώνου και τα άλλα έγγραφα που αναφέρονται σε αυτόν τον πίνακα, στην παρακάτω διεύθυνση URL:
http://www.cisco.com/univercd/cc/td/doc/product/voice/c_ipphon/index.htm



Εργασία	Ενέργεια	Για περισσότερες πληροφορίες...
Ανάγκη διεκπεραίωσης περισσότερων κλήσεων στη γραμμή του τηλεφώνου σας	Ζητήστε από το διαχειριστή του συστήματός σας να διαμορφώσει τη γραμμή σας ώστε να υποστηρίζει περισσότερες κλήσεις.	Απευθυνθείτε στο διαχειριστή του συστήματός σας ή στην ομάδα υποστήριξης.
Ανάγκη για περισσότερες από μία τηλεφωνικές γραμμές	Απευθυνθείτε στο διαχειριστή του συστήματός σας για να διαμορφώσει έναν ή περισσότερους επιπλέον αριθμούς καταλόγων.	Απευθυνθείτε στο διαχειριστή του συστήματός σας ή στην ομάδα υποστήριξης.
Ανάγκη για περισσότερα κουμπιά μηνυμών	<p>Πρώτα βεβαιωθείτε ότι χρησιμοποιείτε όλα τα ήδη διαθέσιμα κουμπιά μηνυμών.</p> <p>Εάν θέλετε επιπλέον κουμπιά μηνυμών, χρησιμοποιήστε τη δυνατότητα επιλογής συντομογραφίας αριθμών ή εγγραφείτε στην υπηρεσία "Ταχείες κλήσεις".</p> <p>Μια άλλη επιλογή είναι να συνδέσετε στο τηλέφωνό σας τη μονάδα επέκτασης του μοντέλου 7914 του τηλεφώνου IP της Cisco.</p>	<p>Δείτε:</p> <ul style="list-style-type: none"> "Ρύθμιση των δυνατοτήτων κλήσης με κουμπιά μνήμης" στη σελίδα 47 "Εγγραφή σε τηλεφωνικές υπηρεσίες" στη σελίδα 53 <i>Cisco IP Phone 7914 Expansion Module Phone Guide (Οδηγός για τη μονάδα επέκτασης του μοντέλου 7914 του τηλεφώνου IP της Cisco)</i>

Εργασία	Ενέργεια	Για περισσότερες πληροφορίες...
Συνεργασία με έναν βοηθό (ή εργασία ως βοηθός)	<p>Θα πρέπει να χρησιμοποιήσετε:</p> <ul style="list-style-type: none"> • την υπηρεσία Cisco IP Manager Assistant • μια κοινόχρηστη γραμμή 	<p>Δείτε:</p> <ul style="list-style-type: none"> • "Χρήση κοινόχρηστης γραμμής" στη σελίδα 35 • <i>Cisco IP Manager Assistant User Guide (Εγχειρίδιο χρήσης Cisco IP Manager Assistant)</i>
Χρήση ενός εσωτερικού για πολλά τηλέφωνα	<p>Ζητήστε μια κοινόχρηστη γραμμή. Έτσι, θα μπορείτε -για παράδειγμα- να χρησιμοποιείτε ένα εσωτερικό για το τηλέφωνο του γραφείου και για το τηλέφωνο του εργαστηρίου.</p>	<p>Ανατρέξτε στην ενότητα "Χρήση κοινόχρηστης γραμμής" στη σελίδα 35.</p>
Κοινή χρήση τηλεφώνων ή ενός γραφείου με άλλους συναδέλφους	<p>Θα πρέπει να χρησιμοποιήσετε:</p> <ul style="list-style-type: none"> • τη δυνατότητα στάθμευσης κλήσεων για να θέτετε κλήσεις σε αναμονή και να τις ανακτάτε από άλλη συσκευή χωρίς να χρησιμοποιείτε τη δυνατότητα μεταβίβασης • τη δυνατότητα λήψης κλήσεων για να απαντάτε σε εισερχόμενες κλήσεις που γίνονται προς άλλη τηλεφωνική συσκευή • μια κοινόχρηστη γραμμή για να βλέπετε τις κλήσεις των συναδέλφων σας ή να συμμετέχετε σε αυτές • τη δυνατότητα φορητότητας εσωτερικού της Cisco για να χρησιμοποιείτε τον αριθμό τηλεφώνου σας και το προφίλ χρήστη σε κοινόχρηστο τηλέφωνο IP της Cisco 	<p>Απευθυνθείτε στο διαχειριστή του συστήματος για αυτές τις δυνατότητες. Επίσης, δείτε:</p> <ul style="list-style-type: none"> • "Εργασίες διεκπεραίωσης κλήσεων για προχωρημένους" στη σελίδα 33 • "Χρήση κοινόχρηστης γραμμής" στη σελίδα 35 • την ενότητα "Using the Extension Mobility Service" (Χρήση της υπηρεσίας Φορητότητας Εσωτερικού) στο έγγραφο <i>Customizing Your Cisco IP Phone on the Web</i> (Προσαρμογή του τηλεφώνου IP της Cisco στο Web)
Απάντηση σε μεγάλο αριθμό κλήσεων ή διεκπεραίωση κλήσεων για λογαριασμό κάποιου άλλου	<p>Ζητήστε από το διαχειριστή του συστήματός σας να ρυθμίσει τη δυνατότητα αυτόματης απάντησης για το τηλέφωνό σας.</p>	<p>Ανατρέξτε στην ενότητα "Χρήση της δυνατότητας αυτόματης απάντησης με ένα σετ ακουστικών-μικροφώνου ή το μεγάφωνο ανοικτής ακρόασης" στη σελίδα 44.</p>

Εργασία	Ενέργεια	Για περισσότερες πληροφορίες...
<p>Ανάγκη πραγματοποίησης κλήσεων βίντεο</p>	<p>Χρησιμοποιήστε τη λύση VT Advantage της Cisco που σας επιτρέπει να πραγματοποιείτε κλήσεις βίντεο χρησιμοποιώντας το τηλέφωνο IP της Cisco, τον υπολογιστή σας και μια εξωτερική βιντεοκάμερα.</p>	<p>Επικοινωνήστε με το διαχειριστή του συστήματος για βοήθεια και ανατρέξτε στους οδηγούς <i>Cisco VT Advantage Quick Start Guide</i> (Συνοπτικές οδηγίες εκκίνησης της λύσης VT Advantage της Cisco) και <i>Cisco VT Advantage User Guide</i> (Εγχειρίδιο χρήσης της λύσης VT Advantage της Cisco).</p>
<p>Ανάγκη προσωρινής χρήσης του αριθμού του τηλεφώνου σας και των ρυθμίσεων σε ένα κοινόχρηστο τηλέφωνο IP της Cisco.</p>	<p>Απευθυνθείτε στο διαχειριστή του συστήματος για την υπηρεσία φορητότητας εσωτερικού της Cisco.</p>	<p>Ανατρέξτε στην ενότητα "Using the Extension Mobility Service" (Χρήση της υπηρεσίας Φορητότητας Εσωτερικού) στο έγγραφο <i>Customizing Your Cisco IP Phone on the Web</i> (Προσαρμογή του τηλεφώνου IP της Cisco στο Web).</p>

Αντιμετώπιση προβλημάτων του τηλεφώνου

Σε αυτήν την ενότητα περιγράφεται ο τρόπος πρόσβασης σε πληροφορίες σχετικά με το τηλέφωνο IP της Cisco και οι τηλεφωνικές κλήσεις για να μπορεί ο διαχειριστής του συστήματός σας ή ο τεχνικός να διαγνώσει τυχόν προβλήματα που παρουσιάζει το τηλέφωνό σας.

Εάν σας ζητηθεί...	Ενέργεια
Να αποκτήσετε πρόσβαση σε δεδομένα διαμόρφωσης δικτύου	Επιλέξτε  > Διαμόρφωση δικτύου και επιλέξτε το στοιχείο διαμόρφωσης δικτύου που θέλετε να δείτε.
Να αποκτήσετε πρόσβαση σε δεδομένα κατάστασης	Επιλέξτε  > Κατάσταση και επιλέξτε το στοιχείο κατάστασης που θέλετε να δείτε.
Να αποκτήσετε πρόσβαση σε στοιχεία του μοντέλου του τηλεφώνου	Επιλέξτε  > Στοιχεία μοντέλου .



Σημείωση

Εάν το  δεν αποκρίνεται, σημαίνει ότι ο διαχειριστής του συστήματός σας ενδέχεται να έχει απενεργοποιήσει αυτό το κουμπί στο τηλέφωνό σας. Για περισσότερες πληροφορίες, απευθυνθείτε στο διαχειριστή του συστήματος.

Χρήση του εργαλείου δημιουργίας αναφορών ποιότητας

Ο διαχειριστής του συστήματος μπορεί να διαμορφώσει προσωρινά το τηλέφωνο IP της Cisco, ώστε να είναι δυνατή η χρήση του εργαλείου δημιουργίας αναφορών ποιότητας (QRT) για την αντιμετώπιση των προβλημάτων απόδοσης. Όταν ενεργοποιηθεί το εργαλείο QRT στο τηλέφωνό σας, μπορείτε να χρησιμοποιήσετε το προγραμματιζόμενο πλήκτρο **QRT** για να υποβάλετε στο διαχειριστή του συστήματος πληροφορίες σχετικά με προβλήματα των κλήσεων. (Ενδεχομένως να χρειαστεί να πατήσετε το προγραμματιζόμενο πλήκτρο **Άλλα** για να εμφανιστεί το **QRT**.)

Ανάλογα με τη διαμόρφωση που έχει ορίσει ο διαχειριστής του συστήματος για το εργαλείο δημιουργίας αναφορών ποιότητας στο τηλέφωνό σας, μπορείτε να χρησιμοποιήσετε το προγραμματιζόμενο πλήκτρο **QRT** για να κάνετε τα εξής:

- Να δημιουργήσετε αμέσως μια αναφορά σχετικά με κάποιο πρόβλημα ήχου που παρουσιάζεται στην τρέχουσα κλήση
- Να επιλέξετε ένα γενικό πρόβλημα από μια λίστα κατηγοριών και να επιλέξετε κωδικούς αιτιών

Όροι της ετήσιας περιορισμένης εγγύησης υλικού της Cisco

Υπάρχουν ειδικοί όροι που ισχύουν για την εγγύηση του υλικού και διάφορες υπηρεσίες που μπορείτε να χρησιμοποιήσετε κατά την περίοδο ισχύος της εγγύησης. Η επίσημη δήλωση εγγύησης, συμπεριλαμβανομένων των εγγυήσεων και των αδειών χρήσης που ισχύουν για το λογισμικό της Cisco, διατίθεται στην τοποθεσία Cisco.com. Ακολουθήστε τα παρακάτω βήματα για να αποκτήσετε πρόσβαση στην τοποθεσία Cisco.com και να λάβετε το *Cisco Information Packet* (Πακέτο πληροφοριών της Cisco), την εγγύηση και τις άδειες χρήσης.

1. Εκκινήστε το πρόγραμμα ανάγνωσης ιστοσελίδων και μεταβείτε στην παρακάτω διεύθυνση URL:
http://www.cisco.com/univercd/cc/td/doc/es_inpkc/cetrans.htm
Εμφανίζεται η σελίδα Warranties and License Agreements (Εγγυήσεις και άδειες χρήσης).
2. Για να διαβάσετε το *Cisco Information Packet* (Πακέτο πληροφοριών της Cisco), ακολουθήστε τα παρακάτω βήματα:
 - α. Κάντε κλικ στο πεδίο **Information Packet Number** (Αριθμός πακέτου πληροφοριών) και βεβαιωθείτε ότι έχετε επισημάνει τον κωδικό 78-5235-03A0.
 - β. Επιλέξτε τη γλώσσα στην οποία θέλετε να διαβάσετε το έγγραφο.
 - γ. Κάντε κλικ στο κουμπί **Go** (Μετάβαση).
 - δ. Εμφανίζεται η σελίδα της άδειας χρήσης λογισμικού και της εγγύησης περιορισμένης ευθύνης της Cisco από το πακέτο πληροφοριών.
 - ε. Διαβάστε το έγγραφο ηλεκτρονικά ή κάντε κλικ στο εικονίδιο **PDF** για να αντιγράψετε το έγγραφο PDF στο δίσκο σας και να το εκτυπώσετε.



Σημείωση

Για να δείτε και να εκτυπώσετε αρχεία PDF, πρέπει να έχετε εγκατεστημένο το πρόγραμμα Adobe Acrobat Reader. Μπορείτε να κάνετε λήψη του προγράμματος από την τοποθεσία της Adobe στο Web: <http://www.adobe.com>

3. Για να διαβάσετε μεταφρασμένες τις πληροφορίες εγγύησης που αφορούν το προϊόν σας, ακολουθήστε τα εξής βήματα:
 - α. Εισαγάγετε τον παρακάτω αριθμό στο πεδίο "Warranty Document Number" (Αριθμός εγγράφου εγγύησης): 78-10747-01C0
 - β. Επιλέξτε τη γλώσσα στην οποία θέλετε να προβάλετε το έγγραφο.
 - γ. Κάντε κλικ στο κουμπί **Go** (Μετάβαση).
Εμφανίζεται η σελίδα εγγύησης της Cisco.
 - δ. Διαβάστε το έγγραφο ηλεκτρονικά ή κάντε κλικ στο εικονίδιο **PDF** για να αντιγράψετε το έγγραφο PDF στο δίσκο σας και να το εκτυπώσετε.

Μπορείτε επίσης να επικοινωνήσετε με την τεχνική υπηρεσία της Cisco και να μεταβείτε στην τοποθεσία υποστήριξης της Cisco στο Web για βοήθεια:

http://www.cisco.com/public/Support_root.shtml.

Διάρκεια εγγύησης υλικού

Ένα (1) έτος

Πολιτική αντικατάστασης, επιδιόρθωσης ή αποζημίωσης για υλικό

Η Cisco ή το κέντρο υποστήριξης θα κάνει κάθε εύλογα δυνατή προσπάθεια, ώστε να αποστείλει ένα προϊόν αντικατάστασης εντός δέκα (10) εργάσιμων ημερών μετά από τη λήψη της αίτησης για εξουσιοδότηση επιστροφής υλικού (RMA). Ο πραγματικός χρόνος παράδοσης μπορεί να ποικίλλει, ανάλογα με την τοποθεσία του πελάτη.

Η Cisco διατηρεί το δικαίωμα να επιστρέψει το ποσό της τιμής αγοράς του προϊόντος ως αποκλειστική αποζημίωση.

Λήψη αριθμού εξουσιοδότησης επιστροφής υλικού (RMA)

Επικοινωνήστε με την εταιρεία από την οποία αγοράσατε το προϊόν. Εάν αγοράσατε το προϊόν απευθείας από τη Cisco, επικοινωνήστε με τον αντιπρόσωπο πωλήσεων και τεχνικής υποστήριξης της Cisco.

Συμπληρώστε τις παρακάτω πληροφορίες και κρατήστε τις για αναφορά.

Εταιρεία από την οποία αγοράσατε το προϊόν	
Αριθμός τηλεφώνου της εταιρείας	
Αριθμός μοντέλου του προϊόντος	
Αριθμός σειράς του προϊόντος	
Αριθμός σύμβασης συντήρησης	



Ευρετήριο

M

MLPP, χρήση **40**

Q

QRT, χρήση **58**

T

TAPS **7**

W

WebDialer **22**

A

ακουστικά-μικρόφωνο

απάντηση κλήσεων με **24**

ένταση ήχου **45**

κουμπί **11**

λειτουργία **42**

πραγματοποίηση κλήσεων με **22**

τερματισμός κλήσης με **25**

ακουστικό

ασφάλιση στη βάση **7**

ενδεικτική λυχνία **12**

ένταση ήχου **45**

χρήση **42**

αναγνώριση κακόβουλων κλήσεων (MCID),
χρήση **39**

αναμονή κλήσεων **24**

αναπάντητες κλήσεις, αρχεία **50**

άνοιγμα γραμμής

επιλογή αριθμού **20**

περιγραφή **15**

αντιμετώπιση προβλημάτων **58**

απάντηση κλήσεων **24**

απόδοση σετ ακουστικών-μικροφώνου, γενικά **8**

αρχεία καταγραφής κλήσεων

διαγραφή **50**

επιλογή αριθμού από **20**

προβολή και επιλογή από **50**

ασφαλείς κλήσεις **39**

αυτόματη απάντηση **44**

αυτόματη επιλογή αριθμού **20**

B

βάση

κουμπί **11**

προσαρμογή **7**

βοήθεια, χρήση **19**

Γ

γραμμές

περιγραφή **14**

γραμμή κατάστασης, προβολή **12**

Δ

δεδομένα διαμόρφωσης δικτύου, εντοπισμός **58**

δεδομένα κατάστασης, εντοπισμός **58**

διεκπεραίωση κλήσεων, για προχωρημένους **33**

δυνατότητες, διαθεσιμότητα **19, 55**

E

εγκατάσταση, τηλέφωνο IP της Cisco **6**

εικονίδια, για καταστάσεις κλήσεων **14**

εικονίδιο απομακρυσμένης χρήσης για
κοινόχρηστες γραμμές **35**

εισερχόμενες κλήσεις, αρχεία **50**

εναλλαγή κλήσεων **16**

ένδειξη φωνητικών μηνυμάτων **49**

ένταση ήχου, ρύθμιση **45**

εξερχόμενες κλήσεις, αρχεία **50**

Επανάκλ **21**

επιλογή αριθμού με κατεβασμένο
ακουστικό **15, 20**

επιλογή αριθμού, επιλογές για **20**

επιλογή κλήσεων **16**

επιλογής συντομογραφίας αριθμού **47**

Εργαλείο υποστήριξης για την αυτόματη
καταχώρηση τηλεφώνων (TAPS) **7**

εργασία διεκπεραίωσης κλήσεων, βασική **20**

εσωτερικοί αριθμοί, προβολή **12**

εταιρικός κατάλογος

επιλογή αριθμού από ιστοσελίδα **22**

χρήση στο τηλέφωνο **22**

H

ηλεκτρονική βοήθεια, χρήση **19**

I

ιδιωτική κλήση

και κοινόχρηστες γραμμές **35**

χρήση **38**

ιστοσελίδες επιλογών χρήστη

και τηλεφωνικές υπηρεσίες **53**

πρόσβαση **52**

K

καρτέλα τηλεφώνου **12**

καρτέλες δυνατοτήτων **12**

κατάλογος
επιλογή αριθμού από ιστοσελίδα **22**
χρήση στο τηλέφωνο **22, 50**

κατέβασμα ακουστικού, επιλογές για **25**

κατεβασμένο ακουστικό
επιλογή αριθμού **20**
περιγραφή **15**

κείμενο, εισαγωγή στο τηλέφωνο **18**

κλήσεις
απάντηση **24**
αποθήκευση και ανάκτηση **33**
ασφαλείς **39**
δημιουργία αναφορών προβλημάτων με **58**
δυνατότητες κράτησης και συνέχισης **26**
δυνατότητες συνδιάσκεψης για **29**
εικονίδια για **14**
επαναπροώθηση ενώ κουδουνίζει **25, 34**
επιλογή **16**
μέγιστος αριθμός ανά γραμμή **14, 36**
μεταβίβαση **27**
πολλοί συνομιλητές σε **29**
πραγματοποίηση **20**
προβολή **12, 16**
προτεραιότητα **40**
προώθηση **28**
σίγαση **26**
στάθμευση **33**
σύγκριση με γραμμές **14**
τερματισμός **25**
χειρισμός πολλών **16**

κλήσεις με έλεγχο ταυτότητας **39**

κλήσεις συνδιάσκεψης
τυπικές **29, 30**
Meet-Me **29, 32**

κοινόχρηστες γραμμές
και εικονίδιο απομακρυσμένης χρήσης **35**
με ιδιωτική κλήση **38**
με παρέμβαση **37**
μέγιστος αριθμός κλήσεων σε **36**
περιγραφή **35**

κουμπί βοήθειας **11**
κουμπί έντασης ήχου **11**
κουμπί καταλόγων **11**
κουμπί μηνυμάτων **11**
κουμπί οθόνης **2, 11**
κουμπί περιήγησης **12**
κουμπί ρυθμίσεων **11**
κουμπί σίγασης **11**
κουμπί υπηρεσιών **11**
κουμπιά γραμμών **10**
κουμπιά δυνατοτήτων
βοήθεια **11**
κατάλογοι **11**
μηνύματα **11**
ρυθμίσεις **11**
υπηρεσίες **11**

κουμπιά, προσδιορισμός **9**

κράτηση
και εναλλαγή κλήσεων **16**
και μεταβίβαση **27**
χρήση **26**

κρυπτογραφημένες κλήσεις **39**

κωδωνισμός

ένδειξη για **12**

ένταση ήχου **45**

προσαρμογή **46**

Λ

λήψη κλήσεων **34**

λήψη κλήσεων ομάδας **34**

Μ

μεγάφωνο

απάντηση κλήσεων με **24**

ένταση ήχου **45**

κουμπί **11**

λειτουργία **42**

πραγματοποίηση κλήσεων με **20**

τερματισμός κλήσης με **25**

μενού δυνατοτήτων **18**

μενού, χρήση **18**

μεταβίβαση, επιλογές για **27**

μηνύματα

ακρόαση **49**

ένδειξη για **46, 49**

μνήμη

διαμόρφωση **47**

κουμπιά για **10**

χρήση **21**

Ο

οθόνη αφής

αλλαγή γλώσσας **46**

απενεργοποίηση/ενεργοποίηση **2**

δυνατότητες **12**

επαναφορά φωτισμού **2**

επιλογή στοιχείων **2, 17**

καθαρισμός **2**

ρύθμιση αντίθεσης **46**

Π

παρέμβαση

και ιδιωτική κλήση **38**

και κοινόχρηστες γραμμές **35**

χρήση **37**

παρέμβαση σε συνδιάσκεψη, Βλέπε παρέμβαση

περιοχή δραστ/τας κλήσεων, π **12**

πλήκτρο "Διαθεσ." **22**

πληκτρολόγιο

εισαγωγή κειμένου με **18**

περιγραφή **12**

πολλές κλήσεις, χειρισμός **16**

πραγματοποίηση κλήσεων, επιλογές για **20**

προβλήματα ήχου **58**

προγραμματιζόμενα πλήκτρα

ετικέτες για **12**

περιγραφή **10, 12**

προειδοποιήσεις ασφαλείας **3**

προσωπικό ευρετήριο διευθύνσεων (PAB)
εγγραφή σε **53**
επιλογή αριθμού από **23**
προτεραιότητα κλήσεων **40**
προώθηση κλήσεων **28**
προώθηση κλήσεων, επιλογές για **28**

P

ρυθμίσεις, προσαρμογή **45**

Σ

σίγαση, χρήση **26**
στάθμευση κλήσεων **33**
συνδιασκέψεις Meet-Me **29, 32**
συνέχιση, χρήση **26**

T

τεκμηρίωση, πρόσβαση **3**
τερματισμός κλήσης, επιλογές για **25**
τηλεφωνικές γραμμές
κουμπιά για **10**
περιγραφή **14**
προβολή **12**
τηλέφωνο IP της Cisco
ασφάλιση του άγκιστρου του ακουστικού **7**
διαμόρφωση δυνατοτήτων για **19, 55**
εικόνα **9**
ηλεκτρονική βοήθεια για **19**

καταχώρηση **7**
περιγραφή **9**
προσαρμογή του ύψους **7**
σύνδεση **6**
τεκμηρίωση για **3**
υπηρεσίες που βασίζονται στο Web για **52**

Υ

υπηρεσία ταξέων κλήσεων
εγγραφή σε **53**
επιλογή αριθμού με **23**
υπηρεσία φωνητικών μηνυμάτων **49**
υπηρεσίες, εγγραφή σε **53**
ύποπτες κλήσεις, εντοπισμός **39**

**Κεντρικά γραφεία**

Cisco Systems, Inc.
170 West Tasman Drive
San Jose, CA 95134-1706
USA
www.cisco.com
Τηλ.: +1 408 526-4000
+1 800 553-NETS (6387)
Fax: +1 408 526-4100

Γραφεία Ευρώπης

Cisco Systems International BV
Haarlerbergpark
Haarlerbergweg 13-19
1101 CH Amsterdam
The Netherlands
www-europe.cisco.com
Τηλ.: +31 0 20 357 1000
Fax: +31 0 20 357 1100

**Γραφεία Βορείου και Νοτίου
Αμερικής**

Cisco Systems, Inc.
170 West Tasman Drive
San Jose, CA 95134-1706
USA
www.cisco.com
Τηλ.: +1 408 526-7660
Fax: +1 408 527-0883

Γραφεία Ασίας / Ειρηνικού

Cisco Systems, Inc.
168 Robinson Road
#28-01 Capital Tower
Singapore 068912
www.cisco.com
Τηλ.: +65 6317 7777
Fax: +65 6317 7799

Η Cisco Systems διαθέτει περισσότερα από 200 γραφεία στις παρακάτω χώρες. Μπορείτε να βρείτε τις διευθύνσεις, τους αριθμούς τηλεφώνου και τους αριθμούς fax στην τοποθεσία της Cisco στο Web, στη διεύθυνση www.cisco.com/go/offices

Αργεντινή • Αυστραλία • Αυστρία • Βέλγιο • Βενεζουέλα • Βιετνάμ • Βουλγαρία • Βραζιλία • Γαλλία • Γερμανία • Δανία • Δημοκρατία της Τσεχίας • Ελβετία • Ελλάδα • Ζιμπάμπου • Ηνωμένες Πολιτείες • Ηνωμένο Βασίλειο • Ηνωμένα Αραβικά Εμιράτα • Ιαπωνία • Ινδία • Ινδονησία • Ιρλανδία • Ισπανία • Ισραήλ • Ιταλία • Καναδά • Κολομβία • Κορέα • Κόστα Ρίκα • Κροατία • Κύπρος • Λαϊκή Δημοκρατία της Κίνας • Λουξεμβούργο • Μάλαισία • Μεξικό • Νέα Ζηλανδία • Νορβηγία • Νότιος Αφρική • Ντουμπαί • Ολλανδία • Ουγγαρία • Ουκρανία • Περού • Πολωνία • Πορτογαλία • Πουέρτο Ρίκο • Ρουμανία • Ρωσία • Σαουδική Αραβία • Σιγκαπούρη • Σκωτία • Σλοβακία • Σλοβενία • Σουηδία • Ταϊβάν • Ταϊλάνδη • Τουρκία • Φιλιππίνες • Φινλανδία • Χάι • Χονγκ Κονγκ Ε.Δ.Π.

Τα αρχικά CCSP, το λογότυπο Cisco Square Bridge, οι ονομασίες Follow Me Browsing και StackWise είναι εμπορικά σήματα της Cisco Systems, Inc. Οι φράσεις Changing the Way We Work, Live, Play, and Learn και iQuick Study είναι σήματα υπηρεσιών της Cisco Systems, Inc. Και, οι ονομασίες Access Registrar, Aironet, ASIST, BPX, Catalyst, CCDA, CCDP, CCIE, CCIP, CCNA, CCNP, Cisco, το λογότυπο Cisco Certified Internetwork Expert, οι ονομασίες Cisco IOS, Cisco Press, Cisco Systems, Cisco Systems Capital, το λογότυπο Cisco Systems, οι ονομασίες Cisco Unity, Empowering the Internet Generation, Enterprise/Solver, EtherChannel, EtherFast, EtherSwitch, Fast Step, FormShare, GigaDrive, GigaStack, HomeLink, Internet Quotient, IOS, IP/TV, iQ Expertise, το λογότυπο iQ, οι ονομασίες iQ Net Readiness Scorecard, LightStream, Linksys, MeetingPlace, MGX, το λογότυπο Networkers, οι ονομασίες Networking Academy, Network Registrar, Packet, PIX, Post-Routing, Pre-Routing, ProConnect, RateMUX, ScriptShare, SlideCast, SMARTnet, StrataView Plus, TeleRouter, The Fastest Way to Increase Your Internet Quotient και TransPath είναι σήματα κατατεθέντα της Cisco Systems, Inc. ή/και των θυγατρικών της στις Η.Π.Α. και σε ορισμένες άλλες χώρες.

Όλα τα άλλα σήματα κατατεθέντα που αναφέρονται στο παρόν έγγραφο ή την παρούσα τοποθεσία Web αποτελούν ιδιοκτησία των αντίστοιχων κατόχων τους. Η χρήση της λέξης "συνεργάτης" δεν υποδηλώνει σχέση συνεταιρισμού μεταξύ της Cisco και οποιασδήποτε άλλης εταιρείας. (0502R)



© 2005 Cisco Systems, Inc. Με την επιφύλαξη παντός δικαιώματος.

Το λογότυπο Java είναι εμπορικό σήμα ή σήμα κατατεθέν της Sun Microsystems, Inc. στις Η.Π.Α. ή και σε άλλες χώρες.