

## **Cisco IP -puhelin 7970-sarja Cisco CallManager 4.1(3) -järjestelmään**

**SISÄLTÄÄ KÄYTTÖOIKEUSSOPIMUKSEN JA TAKUUN**

### **Pääkonttorin osoite**

Cisco Systems, Inc.  
170 West Tasman Drive  
San Jose, CA 95134-1706  
USA

<http://www.cisco.com>

Puhelin: +1 408 526-4000  
          +1 800 553-NETS (6387)



Faksi:     +1 408 526-4100

Tekstin osanumero: OL-7786-01





## Yleiset puhelintehtävät

Jos haluat...	Tee näin...
Tuoda puhelulokit näyttöön	Valitse  ja valitse sitten puheluloki. Soita puhelu siirtymällä haluamasi numeron kohdalle ja avaamalla linja.
Muokata puhelulokissa olevaa numeroa	Valitse <b>Muokkaa</b> . Poista tai ohita numeroita käyttämällä <<- tai >>-painiketta.
Soittaa yrityksen puhelinluettelosta	Valitse  > <b>Puhelinluettelo</b> . Kirjoita kirjaimet ja valitse <b>Hae</b> . Soita avaamalla linja.
Soita tai vastaa uuteen puheluun, kun puhelu on aktiivinen	Valitse <b>Soita tai Vastaa</b> . Ensimmäinen puhelu asetetaan automaattisesti pitoon.
Asettaa puhelun pitoon ja palata siihen	Paina <b>Pito-</b> tai <b>Palaa</b> -toimintonäppäintä.
Siirtää puhelun uuteen numeroon	Valitse <b>Siirrä</b> , kirjoita numero ja katkaise yhteys (tai valitse uudelleen <b>Siirrä</b> , jos puhelimesiasi ei voi käyttää linja vapaana -siirtoa).
Yhdistää kaksi puhelua (samalla linjalla) toisiinsa	Siirry vierittämällä puheluiden kohdalle ja valitse <b>Valitse</b> . Valitse sitten <b>lisää</b> > <b>SuurSiir</b> . Voit myös jäädä soittajien kanssa linjalle valitsemalla <b>Liitä</b> .
Aloittaa vakioneuvottelupuhelun	Valitse <b>lisää</b> > <b>Neuvot</b> ja valitse osallistujan puhelinnumero. Valitse uudelleen <b>Neuvot</b> .



Cisco, Cisco IOS, Cisco Systems ja Cisco Systems -logo ovat Cisco Systems, Inc:n tai sen tytäryhtiöiden rekisteröityjä tavaramerkkejä Yhdysvalloissa ja eräissä muissa maissa. Kaikki muut tässä asiakirjassa tai Web-sivulla mainitut brändit, nimet tai tavaramerkit ovat haltijoidensa omaisuutta. Kumppani-sanan käyttö ei tarkoita Ciscon ja muiden yhtiöiden välistä kumppanuussuhdetta. (0501R)

© 2005 Cisco Systems, Inc. Kaikki oikeudet pidätetään.

OL-7786-01

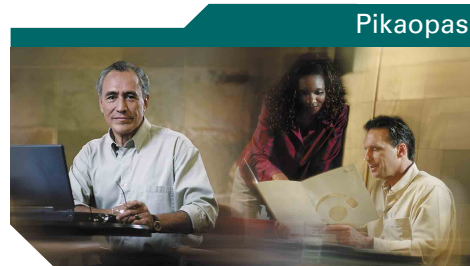

## Cisco IP -puhelin 7970-sarja

Toimintonäppäinten määritelmät  
Kuvakeviittaus  
Painikekuvakkeiden määritelmät  
Yleiset puhelintehtävät







## Toimintonäppäinten määritelmät

<b>Hae</b>	Tällä voit hakea luettelotietuetta.
<b>Jonotus</b>	Tällä voit saada ilmoituksen, kun varattuna oleva tai soiva alanumero vapautuu.
<b>Liitä</b>	Tällä voit liittää useita samalla linjalla olevia puheluita neuvottelupuheluksi.
<b>Linkit</b>	Tällä voit käyttää ohjeaiheita.
<b>Iisää</b>	Tällä saat näkyviin lisää toimintonäppäimiä.
<b>Lopeta</b>	Tällä voit lopettaa nykyisen puhelun.
<b>LyhSoit</b>	Tällä voit soittaa käyttämällä lyhytvalinnan hakemistonumeroa.
<b>MPoimin</b>	Tällä voit vastata toisessa, omaan ryhmääsi liittyvässä ryhmässä soivaan puheluun.
<b>Muokkaa</b>	Tällä voit muokata puhelulokissa olevaa numeroa
<b>NeuvLue</b>	Tällä voit katsella neuvottelun osallistujia.
<b>Neuvot</b>	Tällä voit luoda neuvottelupuhelun.
<b>Neuvott</b>	Tällä voit luoda avoimen neuvottelupuhelun.
<b>nVäliint</b>	Tällä voit liittyä jaetulla linjalla olevaan puheluun ja muodostaa neuvottelupuhelun.
<b>Pääsivu</b>	Tällä voit tuoda näkyviin Ohjeen päävalikon.
<b>Päivitä</b>	Tällä voit päivittää sisällön ja hakea uusimmat tiedot.
<b>Palaa</b>	Tällä voit palata pidossa olevaan puheluun.
<b>Paluu</b>	Tällä voit palata edelliseen ohjeaiheeseen.
<b>Parkki</b>	Tällä voit asettaa puhelun parkkiin, kun käytät Parkissa-toimintoa.
<b>Peruuta</b>	Tällä voit peruuttaa tekemäsi toiminnon tai poistua näytöstä ottamatta muutoksia käyttöön.



<b>Poimi</b>	Tällä voit vastata ryhmässäsi olevaan puheluun.
<b>Poista</b>	Tällä voit poistaa tietueita tai asetuksia.
<b>Poista</b>	Tällä voit poistaa kohdistimen oikealla puolella olevia merkkejä käyttäessäsi Muokkaa-näppäintä.
<b>Poista</b>	Tällä voit poistaa osallistujan neuvottelusta.
<b>Poistu</b>	Tällä voit palata edelliseen näkymään.
<b>Pois Viim</b>	Tällä voit poistaa uusimman osallistujan neuvottelusta.
<b>QRT</b>	Tällä voit ilmoittaa puheluongelmista järjestelmänvalvojalle.
<b>RPoimin</b>	Tällä voit vastata toisessa ryhmässä soivaan puheluun.
<b>Siirrä</b>	Tällä voit siirtää puhelun.
<b>Siirto</b>	Tällä voit asettaa tai peruuttaa soitonsiirron.
<b>Soita</b>	Tällä voit soittaa valitsemaasi puhelinnumeroon.
<b>Soita</b>	Tällä voit soittaa uuden puhelun.
<b>Sulje</b>	Tällä voit sulkea nykyisen ikkunan.
<b>SuorSiir</b>	Tällä voit yhdistää kaksi puhelua.
<b>Tallenna</b>	Tällä voit tallentaa valitsemasi asetukset.
<b>Toista</b>	Tällä voit toistaa edellisen numeron.
<b>Tyhjennä</b>	Tällä voit palauttaa oletusasetukset.
<b>Väliint</b>	Tällä voit liittyä jaetulla linjalla olevaan puheluun.
<b>Valitse</b>	Tällä voit valita näytöstä kohteita.
<b>Vastaa</b>	Tällä voit vastata puheluun.
<b>Videotila</b>	Tällä voit valita videoneuvottelun videonäyttötilan.
<b>vKääntö</b>	Tällä voit lähettää puhelun puheviestijärjestelmään.
<b>Yksityinen</b>	Tämä estää muita katselemasta jaetun linjan puheluita tai liittymästä niihin välintuloa käyttämällä.
<<	Tällä voit poistaa syöttämiäsi merkkejä.
>>	Tällä voit siirtyä syöttämiesi merkkien ohi.

## Kuvakeviittaus



### Puhelun tila

	Soitonsiirto käytössä
	Puhelu pidossa
	Yhdistetty puhelu
	Linja auki
	Linja vapaa
	Saapuva puhelu
	Jaettu linja käytössä





### Turvalliset puhelut

	Tarkistettu puhelu
	Turvallinen puhelu





### Valitse syöttölaite

	Kuuloke käytössä
	Korvakuuloke käytössä
	Kaiutinpuhelin käytössä









### Tärkeät puhelut

	Ensisijainen puhelu
	Kohtalaisen tärkeysasteen puhelu
	Korkeamman tärkeysasteen puhelu
	Korkeimman tärkeysasteen puhelu

### Muut toiminnot

	Lyhytvalintapainike määritetty
	Viestejä odottamassa
	Video käytössä
	Asetus valittu
	Toiminto käytössä

## Painikekuvakkeiden määritelmät

	Viestit
	Palvelut
	Ohje
	Luettelot
	Asetukset
	Kaiutin
	Vaimennus
	Kuulokkeet



# Sisällys

---

## **Näin pääset alkuun 1**

- Oppaan käyttäminen 1
- Kosketusnäytön käyttäminen ja puhdistaminen 2
- Lisätietojen hankkiminen 2
  - Lisätietoja puhelimen mukauttamisesta Internetissä 3
- Suojaus- ja käyttötietoja 3

## **Puhelimen kytkeminen 6**

### **Yhteenveto puhelimesta 9**

- Painikkeet ja laitteisto 9
- Kosketusnäytön toiminnot 12
- Puhelunkäsittely- ja navigointivinkkejä 13
  - Tietoja linjoista ja puheluista 13
  - Tietoja puhelu- ja linjakuvakkeista 14
  - Linjan vapauttaminen ja avaaminen 14
  - Puhelujen valitseminen 15
  - Puheluiden katseleminen ja puhelusta toiseen siirtyminen 15
  - Kosketusnäytön kohteiden valitseminen 16
  - Toimintovalikkojen käyttäminen 17
  - Tekstin syöttäminen ja muokkaaminen 17
- Puhelimen ohjeiden käyttäminen 18
- Tietoja toimintojen käytettävyydestä 18

### **Puhelujen peruskäsittely 19**

- Puhelun soittaminen 19
- Puheluun vastaaminen 23
- Puhelun lopettaminen 24

Pito- ja Palaa-toimintojen käyttäminen	24
Vaimennus-toiminnon käyttäminen	24
Yhdistyneen puhelun siirtäminen	25
Soitonsiirto toiseen numeroon	26
Neuvottelupuheluiden soittaminen	27
Tuetut neuvottelupuhelutyypit	27
Vakioneuvottelun aloittaminen ja siihen liittyminen	28
Avoimen neuvottelupuhelun luominen tai siihen liittyminen	29

### **Laajennettu puhelujen käsittely 30**

Parkkiin asetettujen puhelujen tallentaminen ja noutaminen	30
Omaan puhelimeen ohjattujen puhelujen poimiminen	31
Jaetun linjan käyttäminen	32
Tietoja jaetuista linjoista	32
Liittyminen jaetun linjan puheluun	33
Jaetun linjan puhelun katselemisen tai siihen liittymisen estäminen	34
Epäilyttävien puhelujen jäljittäminen	34
Turvallisten puhelujen soittaminen ja niihin vastaaminen	35
Tärkeiden puhelujen priorisointi	36

### **Kuulokkeen, korvakuulokkeiden ja kaiutinpuhelimen käyttäminen 37**

Kuulokkeiden hankkiminen	38
Automaattisen vastaustoiminnon käyttäminen korvakuulokkeiden tai kaiutinpuhelimen kanssa	38

### **Puhelinasetusten mukauttaminen 39**

Äänenvoimakkuuden säätäminen	39
Soitto- ja merkkiäänten mukauttaminen	40
Kosketusnäytön mukauttaminen	40
Lyhytvalintatoimintojen määrittäminen	41

### **Puheviestien, puhelulokien ja luetteloiden käyttäminen 42**

Puheviestien kuunteleminen	42
Puhelulokien ja luetteloiden käyttäminen	43

**Käyttäjän asetukset -Web-sivujen käyttäminen 44**

Kirjautuminen Käyttäjän asetukset -Web-sivuille 44

Puhelinpalvelujen tilaaminen 45

**Tietoja määritysten lisävaihtoehdoista 46**

**Puhelimen vianmääritys 48**

Laaturaportointityökalun käyttäminen 48

**Ciscon laitteiden rajoitetun vuoden takuun ehdot 49**

**Hakemisto 51**





# Näin pääset alkuun

## Oppaan käyttäminen

Tässä oppaassa on yleiskatsaus puhelimen toiminnoista. Oppaan avulla voit perehtyä puhelimesi ominaisuuksiin. Alla olevasta taulukosta löydät linkit yksittäisiin osioihin.

Jos haluat...	Tee näin
Opetella puhelimen toimintoja omin päin	Kun tarvitset apua, paina puhelimen näppäintä  .
Puhdistaa kosketusnäytön	Lisätietoja: "Kosketusnäytön käyttäminen ja puhdistaminen" sivulla 2.
Tarkistaa suojaustiedot	Lisätietoja: "Suojaus- ja käyttötietoja" sivulla 3.
Kytkeä puhelimen	Lisätietoja: "Puhelimen kytkeminen" sivulla 6.
Käyttää puhelinta asentamisen jälkeen	Aloita tutustumalla yleiskatsaukseen, joka on luvussa "Yhteenveto puhelimesta" sivulla 9.
Ymmärtää, mitä painikkeiden valot tarkoittavat	Lisätietoja: "Painikkeet ja laitteisto" sivulla 9.
Saada tietoja kosketusnäytöstä	Lisätietoja: "Kosketusnäytön toiminnot" sivulla 12.
Soittaa puheluja	Lisätietoja: "Puhelun soittaminen" sivulla 19.
Asettaa puheluja pitoon	Lisätietoja: "Puhelun soittaminen" sivulla 19.
Vaimentaa puheluja	Lisätietoja: "Vaimennus-toiminnon käyttäminen" sivulla 24.
Siirtää puheluja	Lisätietoja: "Yhdistyneen puhelun siirtäminen" sivulla 25.
Soittaa neuvottelupuheluja	Lisätietoja: "Neuvottelupuheluiden soittaminen" sivulla 27.
Käyttää samaa puhelinnumeroa muiden kanssa	Lisätietoja: "Jaetun linjan käyttäminen" sivulla 32.
Käyttää puhelinta kaiutinpuhelimenä	Lisätietoja: "Kuulokkeen, korvakuulokkeiden ja kaiutinpuhelimen käyttäminen" sivulla 37.
Muuttaa äänenvoimakkuuden tasoa tai soittoaäntä	Lisätietoja: "Puhelinasetusten mukauttaminen" sivulla 39.
Otaa lyhytvalintatoiminnon käyttöön	Lisätietoja: "Lyhytvalintatoimintojen määrittäminen" sivulla 41.
Katsella ei-vastattuja puheluita	Lisätietoja: "Puhelulukien ja luetteloiden käyttäminen" sivulla 43.

# Kosketusnäytön käyttäminen ja puhdistaminen

Cisco IP -puhelimessa 7970G on korkearesoluutioinen värillinen kosketusnäyttö. Seuraavassa taulukossa on suosituksia siitä, kuinka suojaat ja huollat kosketusnäyttöä parhaiten.

<b>Jos haluat...</b>	<b>Tee näin</b>
Valita kosketusnäytön kohteita	Paina (tai kosketa) kosketusnäytön kohdetta sormenpäälläsi. Älä paina kosketusnäyttöä muulla kuin sormenpäälläsi. Puhelimen kosketusnäyttö on suunniteltu niin, että sitä kosketetaan sormenpäällä. Muiden esineiden käyttäminen voi vahingoittaa näyttöä.
Otaa kosketusnäytön pois käytöstä	Paina Näyttö-painiketta ja pidä se painettuna yli sekunnin ajan. Näyttö-painike alkaa vilkkua vihreänä, ja näyttöön tulee viesti, jossa ilmoitetaan, että kosketusnäyttö on poistettu käytöstä. Kosketusnäyttö on pois käytöstä noin minuutin ajan, jollei sitä oteta käyttöön aikaisemmin.
Otaa kosketusnäytön käyttöön	Paina Näyttö-painiketta ja pidä se painettuna yli sekunnin ajan. Näyttö-painikkeen vilkkuminen lakkaa, ja näyttöön tulee viesti, jossa ilmoitetaan, että kosketusnäyttö on käytössä.
Puhdistaa kosketusnäytön	Poista kosketusnäyttö käytöstä, ennen kuin alat puhdistaa sitä. Kun kosketusnäyttö on poistettu käytöstä, pyyhi kosketusnäyttö pehmeällä, kuivalla liinalla. Älä käytä puhdistusnesteitä tai -jauheita. Muun kuin pehmeän ja kuivan liinan käyttäminen voi pilata puhelimen komponentteja ja aiheuttaa vikoja.
Aktivoida kosketusnäytön	Kun käytät puhelinta ensimmäisen kerran aamulla tai ei-aktiivisen ajan jälkeen (jonka järjestelmänvalvoja on määrittänyt), kosketusnäytön taustavalo voi olla poissa käytöstä. Tämä valmiustila vastaa tietokoneen näyttösäästötilaa. Aktivoi kosketusnäyttö painamalla jotakin näppäintä tai kosketusnäyttöä. Voit myös aktivoida näytön nostamalla kuulokkeen.

## Lisätietojen hankkiminen

Uusin Cisco IP -puhelimien dokumentaatio on Internetissä osoitteessa

[http://www.cisco.com/univercd/cc/td/doc/product/voice/c\\_ipphon/index.htm](http://www.cisco.com/univercd/cc/td/doc/product/voice/c_ipphon/index.htm).

Ciscon Web-sivut ovat osoitteessa

<http://www.cisco.com/>.

Ciscon kansainväliset Web-sivut ovat osoitteessa

[http://www.cisco.com/public/countries\\_languages.shtml](http://www.cisco.com/public/countries_languages.shtml).

## Lisätietoja puhelimen mukauttamisesta Internetissä

Cisco IP -puhelin on verkossa toimiva laite, joka pystyy käyttämään samoja tietoja yrityksen muiden verkkolaitteiden, esimerkiksi tietokoneen, kanssa. Cisco CallManagerin Käyttäjän asetukset -Web-sivuilla voit tilata ja mukauttaa puhelinpalveluja sekä määrittää puhelimen toimintoja ja asetuksia tietokoneella. Tässä oppaassa on lyhyt katsaus näistä mahdollisuuksista. Täydelliset ohjeet ovat *Cisco IP -puhelimen mukauttaminen Internetissä* -oppaassa osoitteessa

[http://www.cisco.com/univercd/cc/td/doc/product/voice/c\\_ipphon/index.htm](http://www.cisco.com/univercd/cc/td/doc/product/voice/c_ipphon/index.htm).

## Suojaus- ja käyttötietoja

### Puhelimen asentaminen ja käyttäminen

Lue seuraavat turvaohjeet ennen Cisco IP -puhelimen asentamista tai käyttöä.



**Varoitus**

#### TÄRKEITÄ TURVAOHJEITA

**Tämä varoitussymboli merkitsee vaaraa. Tilanne voi aiheuttaa ruumiinvamman. Tutustu ennen sähkölaitteiden käyttöä sähkökytkentöihin liittyviin vaaroihin sekä tapaturmien ehkäisemiskäytäntöihin.**

#### SÄILYTÄ OHJEET MYÖHEMPÄÄ TARVETTA VARTEN



**Varoitus**

**Lue asennusohjeet, ennen kuin kytket järjestelmän virtalähteeseen.**



**Varoitus**

**Laite tulee hävittää paikallisten lakien ja säädösten mukaisesti.**



**Varoitus**

**Älä käytä järjestelmää äläkä kytke tai irrota kaapeleita ukonilmalla.**



**Varoitus**

**Sähköiskun välttämiseksi älä kytke SELV-suojajännitepiirejä TNV-puhelinverkkojännitepiireihin. LAN-portit sisältävät SELV-piirejä ja WAN-portit TNV-piirejä. Joissakin LAN- ja WAN-porteissa käytetään RJ-45-liittimiä. Ole varovainen, kun kytket kaapeleita.**

**Varo**

---

Inline power -syöttöpiirit syöttävät jännitettä yhteyskaapelin kautta. Käytä Ciscon kaapelia tai vähintään 24 AWG -yhteyskaapelia.

---

**Varoitus**

---

**Virtalähteen on oltava sisätiloissa.**

---

**Ulkoisen virtalähteen käyttäminen**

Seuraavat varoitukset koskevat ulkoisen virtalähteen käyttöä Cisco IP -puhelimien kanssa:

**Varoitus**

---

**Tuote on suunniteltu käytettäväksi rakennuksen oikosulkusuojauksen (ylijännitesuojan) mukaisesti. Varmista, että vaihejohtimissa (kaikissa virtajohtimissa) on käytetty enintään 240 VAC, 10 A (120 VAC, 15 A USA) -kokoista sulaketta tai virrankatkaisinta.**

---

**Varoitus**

---

**Laite on suunniteltu toimimaan TN-virtajärjestelmissä.**

---

**Varoitus**

---

**Pistoke-pistorasiayhdistelmän on oltava aina käyttäjän ulottuvilla, koska se toimii pääasiallisena katkaisulaitteena.**

---

**Varo**

---

Käytä tämän tuotteen kanssa vain Ciscon määrittämää virtalähdettä.

---

## Ulkoisten laitteiden käyttäminen Cisco IP -puhelimien kanssa

Seuraavat tiedot koskevat ulkoisten laitteiden käyttämistä Cisco IP -puhelimien kanssa:

Cisco suosittelee sellaisten laadukkaiden ulkoisten laitteiden (kaiuttimien, mikrofonien ja kuulokkeiden) käyttöä, jotka on suojattu ei-toivotuilta radio- ja äänitaajuussignaaleilta.

Häiriöitä voi silti aiheutua jonkin verran sen mukaan, minkä laatuista laitteita käytetään ja miten kaukana nämä laitteet ovat muista laitteista, esimerkiksi matkapuhelimista tai kaksisuuntaisista radioista. Tällaisissa tapauksissa Cisco suosittelee seuraavia toimenpiteitä:

- Siirrä ulkoinen laite kauemmas radio- ja äänitaajuussignaalien lähteestä.
- Sijoita ulkoisen laitteen kaapelit kauas radio- ja äänitaajuussignaalien lähteestä.
- Käytä ulkoisessa laitteessa suojattuja kaapeleita tai kaapeleita, joiden liitin on kunnossa.
- Lyhennä ulkoisen laitteen kaapelia.
- Käytä ulkoisen laitteen kaapeleissa ferriittejä tai muita vastaavia laitteita.

Cisco ei takaa järjestelmän toimivuutta, koska Cisco ei pysty vaikuttamaan ulkoisten laitteiden, kaapelien ja liittimien laatuun. Järjestelmä toimii asianmukaisesti, kun sopivat laitteet kytketään siihen laadukkailla kaapeleilla ja liittimillä.



### Varo

---

Euroopan unionin maissa tulee käyttää vain EMC-direktiivin [89/336/EY] mukaisia ulkoisia kaiuttimia, mikrofoneja ja kuulokkeita.

---

# Puhelimen kytkeminen

Järjestelmänvalvoja kytkee uuden Cisco IP -puhelimesi todennäköisesti yrityksen IP-puhelinverkkoon. Muussa tapauksessa kytke puhelin alla olevan kaavion ja taulukon ohjeiden mukaisesti.

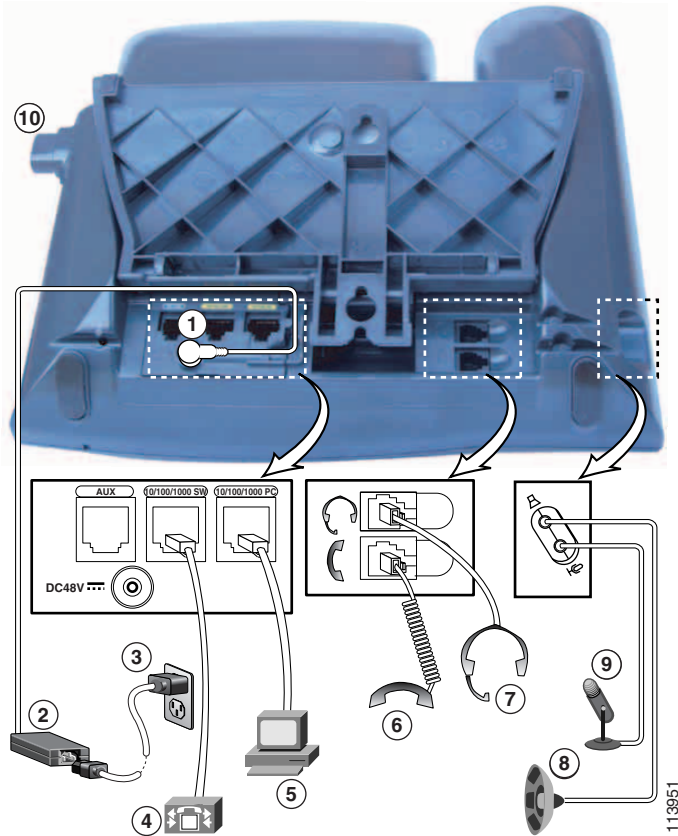

1	Tasavirtasovittimen portti (DC48V)	6	Kuulokkeen portti
2	Virtalähde ja puhelimen tasavirtaliitin	7	Kuulokkeiden portti
3	Vaihtovirtakaapeli ja seinäpistoke	8	Ulkoisten kaiuttimien portti
4	Verkkoportti (10/100/1000 <sup>1</sup> SW)	9	Ulkoisen mikrofonin portti
5	Yhteysportti (10/100/1000 <sup>1</sup> PC)	10	Jalan painike

1. Ei käytettävissä kaikissa puhelinmalleissa. Ota yhteys järjestelmänvalvojaan.

## Jalan säätäminen

Jos haluat muuttaa puhelimen katselukulmaa, säädä puhelimen jalkaa ja paina samalla jalan painiketta.

## Kuulokepidikkeen säätäminen

Puhelinta kytkiessäsi voit säätää kuulokkeen pidikettä niin, ettei se pääse putoamaan. Ohjeita on seuraavassa taulukossa.

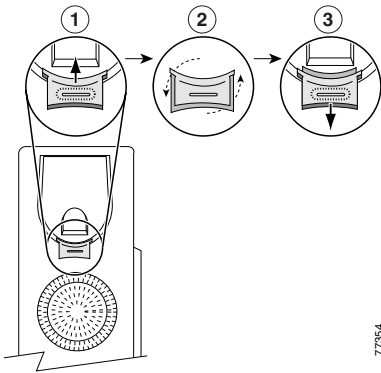

77354

1	Pane kuuloke pöydälle ja irrota neliömuotoinen muovikaitale pidikkeestä.
2	Kierrä kaitaletta 180 astetta.
3	Työnnä kaitale takaisin pidikkeeseen. Kierretyn kaitaleen yläpäästä pistää esiin uloke. Pane kuuloke takaisin pidikkeeseen.

## TAPS-rekisteröityminen

Kun puhelimesi on kytketty verkkoon, järjestelmänvalvoja voi pyytää sinua rekisteröimään puhelimen automaattisesti TAPS-työkalua (Tool for Auto-Registered Phones Support) käyttämällä. TAPS-työkalua voidaan käyttää uudessa puhelimesta, tai sillä voidaan korvata vanha puhelin.

Rekisteröidy TAPS-työkalun avulla nostamalla kuuloke, syöttämällä järjestelmänvalvojalta saamasi TAPS-alanumero ja noudattamalla äänikehoitteita. Sinun täytyy ehkä syöttää koko alanumerosi suuntaumeroineen. Kun puhelimesta näkyy vahvistussanoma, katkaise puhelu. Puhelin käynnistyy uudelleen.

## **Tietoja korvakuulokkeista**

Jos haluat käyttää kuulokkeita, kytke ne puhelimen takaosassa olevaan korvakuulokeporttiin.

Cisco Systems testaa Cisco IP -puhelinten kanssa käytettäviä muiden valmistajien korvakuulokkeita sisäisesti jonkin verran, mutta yhtiö ei silti vastaa korvakuuloke- tai kuuloketoimittajien tuotteista eikä tue niitä.

Cisco IP -puhelimia käytetään erilaisissa ympäristöissä ja erilaisten laitteiden kanssa, joten yhtä yleispätevää, kaikkiiin ympäristöihin sopivaa kuulokeratkaisua ei ole olemassa. Cisco suosittelee, että asiakkaat kokeilevat itse, mitkä kuulokkeet sopivat heidän käyttöönsä parhaiten, ja ostavat vasta sen jälkeen suuria kuuloke-eriä.

Joskus erilaisten korvakuulokkeiden mekaniikka tai elektroniikka voi aiheuttaa sen, että toinen puhuja kuulee oman äänensä kaikuna puhuessaan Cisco IP -puhelimen käyttäjän kanssa.

Cisco Systems suosittelee laadukkaiden ulkoisten laitteiden käyttöä, esimerkiksi sellaisten kuulokkeiden, jotka on suojattu ei-toivotuilta radio- ja äänitaajuussignaaleilta. Häiriöitä voi silti aiheutua jonkin verran sen mukaan, minkä laatuista laitteita käytetään ja miten kaukana nämä laitteet ovat muista laitteista, esimerkiksi matkapuhelimista tai kaksisuuntaisista radioista. Lisätietoja on kohdassa "Ulkoisten laitteiden käyttäminen Cisco IP -puhelimen kanssa" sivulla 5.

Useimmiten kuulokkeiden ja Cisco IP -puhelimen yhteensopimattomuuden tärkeimpänä syynä on korvin kuultava humina, jonka voi kuulla joko toinen puhuja tai sekä toinen puhuja että Cisco IP -puhelimen käyttäjä. Monet ulkoiset lähteet, kuten sähkövalot, sähkömoottorit tai isot tietokonenäytöt, voivat aiheuttaa huminaa tai surinaa. Joskus huminaa voidaan vähentää tai se voidaan poistaa kokonaan käyttämällä paikallista virtakotelo (CP-PWR-CUBE-2). Lisätietoja on kohdassa "Ulkoisen virtalähteen käyttäminen" sivulla 4.

### **Käyttäjän mieltymykset ratkaisevat**

Kuulokkeiden fyysisestä, mekaanisesta ja teknisestä laadusta huolimatta tärkeintä on se, että kuulokeääni kuulostaa käyttäjän ja toisen puhujan korvissa miellyttävältä. Kullakin on omat mieltymyksensä äänen laadun suhteen. Cisco ei voi näin ollen mennä takuuseen korvakuulokkeiden eikä kuulokkeiden toiminnasta, mutta joidenkin alla lueteltujen kuulokkeiden on raportoitu sopivan hyvin yhteen Cisco IP -puhelinten kanssa.

Asiakas vastaa kuitenkin itse käyttöönsä sopivien laitteiden testaamisesta.

Lisätietoja korvakuulokkeista on osoitteissa

<http://vxicorp.com/cisco>

<http://plantronics.com>.

# Yhteenveto puhelimesta

---

Cisco IP -puhelin 7970 on varustettu täydellisillä toiminnoilla, ja sitä voi käyttää samassa dataverkossa tietokoneen kanssa. Voit esimerkiksi soittaa puhelimesta puheluita ja vastata niihin, asettaa puheluita pittoon, käyttää numeroiden lyhytvalintatoimintoa, siirtää puheluita ja soittaa neuvottelupuheluita.

Puhelujen peruskäsittelytoimintojen lisäksi puhelin tukee erityis- ja lisätoimintoja, joilla voit tehostaa ja mukauttaa puhelunkäsittelyä.

Cisco IP -puhelimessa on myös seuraavat ominaisuudet:

- Verkkodatan ja -palvelujen käyttäminen — Voit käyttää puhelimesta erityisiä Web-pohjaisia palveluita.
- Online-asetukset Käyttäjän asetukset -Web-sivuilla — Voit mukauttaa puhelimen toimintoja tietokoneesi Web-selainta käyttämällä.
- Kattava käytönaikainen ohjejärjestelmä — Saat hyödyllisiä vihjeitä, kuvauksia ja toimintaohjeita suoraan puhelimestasi.

## Painikkeet ja laitteisto







Puhelimessa on muun muassa seuraavat ominaisuudet:















- monivärinen kosketusnäyttö
- kahdeksan taustavalaistua linjapainiketta, jotka antavat dynaamista tietoa puhelun tilasta
- kaiutinpuhelimien tai korvakuuloketilan tuki
- viisi toimintonäppäintä puhelujen käsittelytoimintoja varten
- neljä toimintopainiketta viestien, luetteloiden, palvelujen ja asetusten käsittelyä ja käyttämistä varten
- mahdollisuus käyttää käytönaikaista ohjetta yhdellä painikkeen painalluksella
- painike, jolla kosketusnäytön voi poistaa käytöstä väliaikaisesti ja jolla kosketusnäytön voi aktivoida virransäästötilasta.

Tarkka kuvaus on seuraavassa kuvassa ja taulukossa.



98454

<p><b>1</b></p>	<p>Ohjelmoitavat painikkeet</p> 	<p>Puhelimen määritysten mukaisesti ohjelmoitavilla painikkeilla voi käyttää seuraavia kohteita:</p> <ul style="list-style-type: none"> <li>• puhelinlinjat (linjapainikkeet)</li> <li>• lyhytvalintanumerot (lyhytvalintapainikkeet)</li> <li>• Web-pohjaiset palvelut (esimerkiksi oman luettelon painike)</li> <li>• puhelimen toiminnot (esimerkiksi Yksityisyys-painike).</li> </ul> <p>Painikkeiden värit tarkoittavat seuraavia tiloja:</p> <ul style="list-style-type: none"> <li> vihreä, palaa tasaisesti — Aktiivinen puhelu tällä linjalla (linja avattu)</li> <li> vihreä, vilkkuu — Puhelu pidossa tällä linjalla</li> <li> keltainen, palaa tasaisesti — Yksityisyysasetus käytössä</li> <li> keltainen, vilkkuu — Tuleva puhelu soi tällä linjalla</li> <li> punainen — jaettu linja, parhaillaan käytössä</li> <li> ei väriä — Ei puheluita tällä linjalla (linja vapaa)</li> </ul>
<p><b>2</b></p>	<p>Jalan painike</p>	<p>Jalkapainikkeella voit säätää puhelimen alustan kulmaa.</p>





3	<p>Näyttö-painike</p> 	<p>Tällä voit aktivoida kosketusnäytön virransäästötilasta tai poistaa sen käytöstä puhdistamista varten.</p> <p> Ei väriä — Kosketusnäyttö käytettävissä, valmis</p> <p> Vihreä, vilkkuu — Kosketusnäyttö ei käytössä</p> <p> Vihreä, palaa tasaisesti — Kosketusnäyttö ja taustavalo eivät käytössä</p> <p>Lisätietoja: "Kosketusnäytön käyttäminen ja puhdistaminen" sivulla 2.</p>
4	<p>Viestit-painike</p> 	<p>Tällä voit yleensä soittaa automaattisesti puheviestipalveluun (vaihtelee palvelun mukaisesti). Lisätietoja: "Puheviestien kuunteleminen" sivulla 42.</p>
5	<p>Luettelot-painike</p> 	<p>Avaa tai sulkee Luettelot-valikon. Painikkeella voit avata puhelulokeja ja puhelinluetteloita. Lisätietoja: "Puhelulokien ja luetteloiden käyttäminen" sivulla 43.</p>
6	<p>Ohje-painike</p> 	<p>Aktivoi Ohje-valikon. Lisätietoja: "Puhelimen ohjeiden käyttäminen" sivulla 18.</p>
7	<p>Asetukset-painike</p> 	<p>Avaa tai sulkee Asetukset-valikon. Painikkeen avulla voit määrittää kosketusnäytön ulkoasun ja soittoäänät. Lisätietoja: "Puhelinasetusten mukauttaminen" sivulla 39.</p>
8	<p>Palvelut-painike</p> 	<p>Painikkeella voit avata tai sulkea Palvelut-valikon. Lisätietoja: "Käyttäjän asetukset -Web-sivujen käyttäminen" sivulla 44.</p>
9	<p>Äänenvoimakkuus-painike</p> 	<p>Painikkeella voit säätää äänenvoimakkuutta ja muita asetuksia. Lisätietoja: "Puhelinasetusten mukauttaminen" sivulla 39.</p>
10	<p>Kaiutin-painike</p> 	<p>Painikkeella voit ottaa kaiutinpuhelimen käyttöön tai poistaa sen käytöstä.</p>
11	<p>Vaimennus-painike</p> 	<p>Painikkeella voit ottaa vaimennuksen käyttöön tai poistaa sen käytöstä.</p>
12	<p>Kuulokkeet-painike</p> 	<p>Painikkeella voit ottaa kuulokkeet käyttöön tai poistaa ne käytöstä.</p>
13	<p>Navigointipainike</p> 	<p>Painikkeella voit vierittää valikoita ja korostaa vaihtoehtoja. Käytä tätä toimintonäppäinten kanssa korostettujen kohteiden aktivoimiseen. Kun linja on vapaana, käytä Soitetut puhelut -lokin puhelinnumeroita painamalla navigointipainiketta.</p>
14	<p>Näppäimistö</p>	<p>Näppäimistöllä voit valita puhelinnumeroita, syöttää kirjaimia ja valita valikkoasetuksia.</p>

15	Toimintonnäppäimet 	Jokainen näppäin aktivoi näppäintoiminnon (näkyvyydessä).
16	Kuulokkeen merkkivalo	Ilmoittaa saapuvasta puhelusta ja uudesta puheviestistä.
17	Kosketusnäyttö	Näyttää puhelimen toiminnot. Lisätietoja: "Kosketusnäytön toiminnot" sivulla 12.

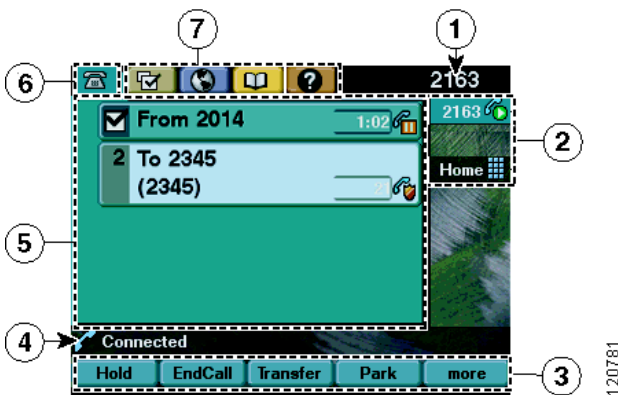
## Kosketusnäytön toiminnot

Tältä näyttää kosketusnäytön päänäyttö, kun aktiivisia puheluita ja useita toimintovalikoita on käytössä. Aktivoi kosketusnäytön kohteita painamalla (tai koskettamalla) niitä sormenpäälläsi.



1	Ensisijainen puhelinlinja	Näyttää ensisijaisen linjan puhelinnumeron (alanumeron). Jos useita välilehtiä on auki, tässä näkyvät myös kellonaika- ja päivämäärätiedot.
2	Ohjelmoitavien painikkeiden kuvakkeet	Kuvakkeista näkyy, kuinka ohjelmoitavat painikkeet  määritetään puhelimeen: <ul style="list-style-type: none"> <li> Puhelinlinjan kuvake — Tarkoittaa puhelinlinjaa ja ilmaisee puhelun tilan. Puhelimessa voi olla useita puhelinlinjoja.</li> <li> Lyhytvalinnan kuvake — Tarkoittaa lyhytvalintapainiketta, jos se on käytettävissä. Lisätietoja: "Lyhytvalintatoimintojen määrittäminen" sivulla 41.</li> <li> Puhelinpalvelun kuvake — Tarkoittaa Internet-pohjaista puhelinpalvelua, esimerkiksi henkilökohtaista osoitekirjaa, jos tällainen palvelu on käytettävissä.</li> <li> Toiminnon kuvake — Tarkoittaa toimintoa, esimerkiksi Yksityisyys-toimintoa, jos tällainen toiminto on käytettävissä.</li> </ul>

3	Toimintonäppäinten nimet	Jokainen näistä näyttää toimintonäppäimen toiminnon. Aktivoi toimintonäppäin painamalla toimintonäppäintä  tai kosketusnäytön toimintonäppäimen nimeä.
4	Tilarivi	Näyttää äänitilan kuvakkeet, tilatiedot ja kehoitteet.
5	Puhelutoimintoalue	Näyttää linjoilla olevat nykyiset puhelut sekä soittajan tunnuksen, soiton keston ja soiton tilan. Lisätietoja: "Puheluiden katseleminen ja puhelusta toiseen siirtyminen" sivulla 15.
6	Puhelimen välilehti	Ilmoittaa puhelutoiminnoista. Voit palata tarvittaessa puhelutoimintoalueeseen painamalla tätä välilehteä.
7	Toimintovälilehdet	Kukin välilehti tarkoittaa avoimena olevaa toimintovalikkoa. Voit siirtyä avoimesta valikosta toiseen painamalla välilehteä. Lisätietoja: "Toimintovalikkojen käyttäminen" sivulla 17.

## Puhelunkäsittely- ja navigointivinkkejä

Näistä ohjeista voi olla apua, kun käsittelet puheluja Cisco IP -puhelimella ja siirryt valikosta toiseen.

### Tietoja linjoista ja puheluista

Joskus *linjat* ja *puhelut* menevät sekaisin. Näiden vinkkien avulla erotat ne toisistaan:

#### Linjat









Cisco IP -puhelinten 7970-sarjan puhelinmallit tukevat kahdeksaa linjaa. Kukin linja vastaa puhelinnumeroa (tai alanumeroa), joihin toiset voivat soittaa sinulle. Puhelimessa käytettävissä olevien linjojen määrä vaihtelee sen mukaan, miten järjestelmänvalvoja määrittää puhelimen ohjelmoitavat painikkeet. Tarkista linjojen määrä ohjelmoitavien painikkeiden kuvakkeista ja kosketusnäytöstä. Käytössäsi on niin monta linjaa kuin on puhelinnumeroita ja puhelinlinjan kuvakkeita: 

#### Puhelut

Jokainen linja tukee useita puheluita. Voit siis joutua käsittelemään useita puheluita samalla linjalla. Oletusasetuksena on neljä puhelua linjaa kohti, mutta järjestelmänvalvoja voi muuttaa määrää tarpeittesi mukaisesti. Linjojen määrästä huolimatta puhelin tukee enintään 200:aa puhelua kerrallaan.





## Tietoja puhelu- ja linjakuvakkeista

Puhelimessa näkyvien kuvakkeiden avulla voit tarkistaa puhelun tilan (esimerkiksi varattu, pidossa, soi, yhdistetty).

Kuvake	Puhelu- tai linjatila	Kuvaus
	Linja vapaa	Linjalla ei ole puhelutoimintoja. Jos soitat, kun linja on vapaa (esivalinta), puhelua ei käsitellä, ennen kuin linja on avattu.
	Linja auki	Valitset numeroa tai lähtevä puhelu soi. Lisätietoja valinta-asetuksista: "Puhelun soittaminen" sivulla 19.
	Yhdistetty puhelu	Puhut toisen henkilön kanssa.
	Soiva puhelu	Puhelu soi yhdellä linjoistasi. Lisätietoja: "Puheluun vastaaminen" sivulla 23.
	Puhelu pidossa	Olet asettanut puhelun pitoon. Lisätietoja: "Pito- ja Palaa-toimintojen käyttäminen" sivulla 24.
	Käytössä	Toisessa samaa linjaa käyttävässä puhelimessa on yhdistetty puhelu. Lisätietoja: "Jaetun linjan käyttäminen" sivulla 32.
	Tarkistettu puhelu	Lisätietoja: "Turvallisten puhelujen soittaminen ja niihin vastaaminen" sivulla 35.
	Salattu puhelu	Lisätietoja: "Turvallisten puhelujen soittaminen ja niihin vastaaminen" sivulla 35.

## Linjan vapauttaminen ja avaaminen

Jotkin puhelintehtävät ja ohjeet vaihtelevat sen mukaan, onko puhelimen linja *vapaana* vai *auki*.

- Linja vapaa — Puhelimen kuuloke on pidikkeessään, yhtään puhelua ei ole aktiivisena eikä valintaääntä kuulu. Puhelimesi tukee numeron valintaa linja vapaana (*esivalinta*), eli voit syöttää tai valita puhelinnumeroita ennen puhelun aktivointia. Kun linja on vapaana, jokaisen puhelinnumeron vieressä näkyy tämä kuvake: 
- Linja auki — Puhelimen kuuloke on nostettu pidikkeestä, kaiutinpuhelin on käytössä tai käyttäjä tuo valintaäänänen kuuluviin tai vastaa puheluun jollakin muulla tavalla. Kun linja on auki, näkyviin tulee jokin näistä kuvakkeista puhelu- tai linjatilan mukaan:   tai . Lisätietoja on luvussa "Tietoja puhelu- ja linjakuvakkeista" sivulla 14.



## Puhelujen valitseminen



Monet puhelimen toiminnoista vaativat, että valitset käytettävät puhelut jollakin erikoistoiminnolla. Jos sinulla on esimerkiksi neljä puhelua pidossa, mutta haluat liittää vain kaksi niistä neuvottelupuheluun, voit valita liitettävät puhelut ennen liittämistoiminnon käyttämistä.

Jos haluat...	Tee näin...
Korostaa puhelun	Siirry puheluluettelossa eteenpäin navigointipainikkeella. Korostetut puhelut näkyvät vaaleammalla ja kirkkaammalla taustalla.
Valita puhelun	Korosta yhdistetty tai pidossa oleva puhelu ja valitse <b>Valitse</b> . Valittujen puheluiden vieressä on merkki <input checked="" type="checkbox"/> .
Tarkistaa valitut puhelut	Siirry puheluluettelossa eteenpäin navigointipainikkeella. <input checked="" type="checkbox"/> osoittaa valitut puhelut, jotka on ryhmitelty yhteen puheluluettelossa.

## Puheluiden katseleminen ja puhelusta toiseen siirtyminen

Näiden vinkkien avulla sinun on helppo siirtyä puhelusta toiseen yhdellä tai usealla linjalla. Jos puhelu, johon haluat siirtyä, ei korostu automaattisesti, paina kosketusnäytön puhelukuvaketta tai siirry sen kohdalle vierittämällä.

Jos haluat...	Tee näin...
Siirryä puhelusta toiseen samalla linjalla	Korosta puhelu, johon haluat siirtyä, ja valitse <b>Palaa</b> . Toinen puhelu asetetaan automaattisesti pitoon.
Siirryä yhdistetystä puhelusta vastaamaan soivaan puheluun	Valitse <b>Vastaa</b> tai paina vilkkuvaa keltaista painiketta  . Näin ensimmäinen puhelu asetetaan automaattisesti pitoon.
Siirryä puhelusta toiseen eri linjoilla	Paina sen linjan vilkkuvaa vihreää painiketta  , johon siirryt. Jos linjalla on vain yksi puhelu pidossa, puhelu palautuu automaattisesti. Jos linjalla on useita puheluita pidossa, korosta haluamasi puhelu (tarvittaessa) ja valitse <b>Palaa</b> .
Nähdä kaikki tietyn linjan puhelut	Valitse  ja paina sen jälkeen heti linjapainiketta. Näin saat näkyviin puhelutiedot, mutta toiminto ei vaikuta puhelun tilaan. Toiminto on siksi hyödyllinen, jos puhut puhelua yhdellä linjalla ja haluat tarkastella toisella linjalla pidossa olevia puheluita.

Jos haluat...	Tee näin...
Nähdä yhteenvedon linjojen toiminnasta (yksi puhelu linjaa kohti)	<p>Paina -näppäintä, joka vastaa korostettua linjaa. (Linja näkyy korostettuna, kun siihen liittyvät puhelut näkyvät näytössä.)</p> <p>Tämä antaa puhelimelle käskyn siirtyä <i>puheluyhteenvetotilaan</i> ja näyttää yhden puhelun linjaa kohti. Kyseinen puhelu on joko aktiivinen puhelu tai, jos kaikki puhelut ovat pidossa, kauimmin pidossa ollut puhelu.</p> <p>Paina normaaliin näkymään valitsemalla  ja painamalla heti sen jälkeen linjapainiketta.</p>





## Vinkkejä

- Vain yksi puhelu voi olla aktiivisena. Muut puhelut asetetaan automaattisesti pitoon.
- Kun sinulla on useita puheluja samalla linjalla, ne puhelut, joiden tärkeysaste on korkein ja jotka ovat kestäneet kauimmin, näkyvät puheluluettelossa ylimpänä. Lisätietoja: "Tärkeiden puhelujen priorisointi" sivulla 36.
- Samantyyppiset puhelut on ryhmitelty yhteen puheluluettelossa. Esimerkiksi ne puhelut, joita olet käsitellyt, on ryhmitelty luettelossa ylös, valitut puhelut niiden jälkeen ja ne puhelut, joihin et ole vielä vastannut, näkyvät alimpana.

## Kosketusnäytön kohteiden valitseminen

Jos haluat valita kosketusnäytön kohteen...	Tee näin...
Koskettamalla	Paina (tai kosketa) kosketusnäytön kohdetta sormenpäälläsi. Huomaa, että kun painat kosketusnäytön puhelinnumeroa, puhelin soittaa tähän numeroon.
Kohteen numeron perusteella	Paina vastaavaa numeronäppäintä. Jos haluat esimerkiksi valita valikon neljännen kohteen, paina näppäintä <b>4</b> .
Vierittämällä	Selaa luetteloa painamalla navigointipainiketta ja korosta kohde. Paina sopivaa toimintonäppäintä, esimerkiksi <b>Valitse</b> - tai <b>Soita</b> -näppäintä, tai kosketa kosketusnäytön kohdetta sormenpäälläsi.

## Toimintovalikkojen käyttäminen







Jos haluat...	Tee näin...
Avata tai sulkea toimintovalikon	<p>Paina haluamaasi toimintopainiketta:</p> <ul style="list-style-type: none"> <li> Viestit</li> <li> Palvelut</li> <li> Ohje</li> <li> Luettelot</li> <li> Asetukset</li> </ul>
Siirtyä eteenpäin luettelossa tai valikossa	Paina navigointipainiketta.
Siirtyä toimintovalikossa edelliselle tasolle	Valitse <b>Poistu</b> . (Huomaa, että jos painat Poistu-näppäintä valikon ylätasolla, valikko sulkeutuu.)
Siirtyä auki olevasta toimintovalikosta toiseen	Paina kosketusnäytön toimintovälilehteä. (Kullakin toimintovalikolla on vastaava välilehti. Tämä välilehti on näkyvässä, kun toimintovalikko on auki.)

## Tekstin syöttäminen ja muokkaaminen

Jos haluat...	Tee näin...
Kirjoittaa kirjaimen kosketusnäytössä	Valitse kirjain (iso tai pieni) pikavalikosta painamalla vastaavaa numeronäppäintä kerran tai useasti. Kun keskeytät painelun hetkeksi, kohdistin siirtyy automaattisesti eteenpäin ja voit syöttää seuraavan kirjaimen.
Poistaa tietueesta merkkejä tai siirtää kohdistinta	Poista kirjain tai numero valitsemalla << tai <b>Poista</b> . Siirrä kohdistinta oikealle painamalla >>-näppäintä.

# Puhelimen ohjeiden käyttäminen

Cisco IP -puhelimessa on kattava käytönaikainen ohjejärjestelmä. Ohjeen aiheet näkyvät kosketusnäytössä. Lisätietoja on alla olevassa taulukossa.

Jos haluat...	Tee näin...
Katsoa päävalikkoa	Valitse puhelimesta  ja odota muutama sekunti, niin valikko tulee näkyviin. Jos Ohje on jo auki, valitse <b>Pääsivu</b> . Päävalikon aiheita ovat seuraavat: <ul style="list-style-type: none"><li>• Tietoja Cisco IP -puhelimesta — Puhelimen yksityiskohtainen kuvaus</li><li>• Tee näin — Puhelimen yleisiä toimintoja koskevia ohjeita ja tietoja</li><li>• Puhelutoiminnot — Puhelutoimintojen kuvauksia ja ohjeita</li><li>• Ohje — Ohjeen käyttöön ja avaamiseen liittyviä vihjeitä</li></ul>
Tietoja painikkeesta tai toimintonäppäimestä	Valitse  ja paina sitten nopeasti painiketta tai toimintonäppäintä.
Tietoja valikon kohteesta	Valitse  ja paina sitten nopeasti kosketusnäytössä olevaa valikkokohdetta. Voit myös painaa  -painiketta kaksi kertaa nopeasti, kun valikkokohde on korostettuna.
Saada apua Ohjeen käytössä	Valitse  . Paina  -painiketta hetken kuluttua uudelleen tai valitse päävalikosta Ohje.

## Tietoja toimintojen käytettävyydestä







Cisco IP -puhelimien käytettävissä olevat toiminnot ja ominaisuudet voivat vaihdella yrityksen käyttämän puhelunkäsittelysovelluksen sekä puhelintukitiimin tekemien puhelinjärjestelmämäärittysten mukaan. Siksi jotkin tämän oppaan toiminnoista eivät ole välttämättä käytettävissäsi tai ne voivat toimia puhelinjärjestelmässäsi eri tavalla. Jos sinulla on kysyttävää toimintojen käyttämisestä tai käytettävyydestä, ota yhteys käyttäjätukeen tai järjestelmänvalvojaan.



# Puhelujen peruskäsittely





Tässä osassa kerrotaan puhelunkäsittelyn perustehtävistä, esimerkiksi soittamisesta, vastaamisesta ja siirtämisestä sekä neuvottelupuheluista. Nämä vakiotoiminnot ovat käytettävissä useimmissa puhelinjärjestelmissä.



## Puhelun soittaminen

Soita puhelu nostamalla kuuloke ja valitsemalla numero. Voit myös käyttää alla olevassa taulukossa olevia toimintoja.

Jos haluat...	Tee näin...
Esivalinta (soittaa, kun linja on vapaana ilman, että valintääntä kuuluu ensin)	<p>Tee jokin seuraavista:</p> <ul style="list-style-type: none"> <li>Valitse puhelinnumero. (Näkyviin saattaa tulla automaattinen soittotoiminto, joka ehdottaa puhelinnumeroita Soitetut puhelut -lokista.)</li> <li>Paina <b>navigointipainiketta</b>, jos haluat tuoda näkyviin puhelinnumeroita Soitetut puhelut -lokista.</li> </ul> <p>Valitse sitten numero painamalla kosketusnäytössä olevaa puhelinnumeroa. Voit myös avata linjan ja valita korostetun puhelinnumeron tekemällä jonkin seuraavista:</p> <ul style="list-style-type: none"> <li>Nosta kuuloke.</li> <li>Valitse  tai .</li> <li>Valitse <b>Soita</b>.</li> <li>Valitse  (linjapainike).</li> </ul>
Soittaa kaiutinpuhelimella	<p>Valitse <b>Soita</b> ja syötä puhelinnumero. Voit myös painaa  ennen numeron valintaa, toistoa tai lyhytvalintaa tai näiden jälkeen.</p> <p>Monet numeron valintaan käytettävistä toiminnoista käynnistävät automaattisesti kaiutinpuhelin-tilan, jos puhelimen kuuloke on paikoillaan ja  ei pala. Näitä toimintoja ovat esimerkiksi <b>Toista</b>, lyhytvalintapainikkeen painaminen tai puhelinnumeron valitseminen kosketusnäytöstä.</p>
Toistaa edellisen numeron	<p>Valitse <b>Toista</b>. Toista-toiminto käyttää oletusarvoisesti ensisijaista linjaa. Voit kuitenkin avata jonkin toisen linjan ja painaa <b>Toista</b>-näppäintä. Avaa linja valitsemalla .</p>

Jos haluat...	Tee näin...
Soittaa käyttämällä lyhytvalintaa	<p>Tee jokin seuraavista:</p> <ul style="list-style-type: none"> <li>• Paina -painiketta (lyhytvalintapainiketta) ennen linjan avaamista tai sen jälkeen.</li> <li>• Syötä lyhytvalinnan hakemistonumero (näppäimistöllä 1–99), kun linja on vapaana, ja valitse <b>LyhSoit</b>.</li> </ul> <p>Lisätietoja: "Lyhytvalintatoimintojen määrittäminen" sivulla 41.</p>
Soittaa puhelun, kun toinen puhelu on meneillään (toista linjaa käyttämällä)	<p>Valitse uuden linjan . Ensimmäisellä linjalla oleva puhelu asetetaan automaattisesti pitoon.</p>
Soittaa puhelun, kun toinen puhelu on meneillään (samaa linjaa käyttämällä)	<p>Valitse <b>Pito</b> ja sen jälkeen <b>Soita</b>. Voit nyt valita tai toistaa numeron tai käyttää lyhytvalintaa. Voit myös jatkaa meneillään olevaa puhelua ja valmistautua soittamaan toista puhelua puhelulokista tai puhelinluettelosta. (Lisätietoja on tämän taulukon seuraavilla kahdella rivillä.)</p>
Soittaa puhelulokista	<p>Valitse  &gt; <b>Ei-vastatut puhelut, Vastatut puhelut tai Soitetut puhelut</b>.</p> <p>Jos haluat soittaa puhelun, paina haluamaasi tietuetta tai siirry sen kohdalle vierittämällä ja avaa linja.</p> <p>Jos haluat soittaa puhelulokista puhuessasi toista puhelua, siirry haluamasi puhelutietueen kohdalle vierittämällä ja valitse <b>Soita</b>. Valitse sitten valikkonäppäin, jolla haluat käsitellä ensimmäistä puhelua:</p> <ul style="list-style-type: none"> <li>• <b>Pito</b> — Tällä voit asettaa ensimmäisen puhelun pitoon ja soittaa toisen puhelun.</li> <li>• <b>Siirrä</b> — Tällä voit siirtää ensimmäisen puhujan toiselle. (Suorita toiminto loppuun valitsemalla uudelleen <b>Siirrä</b>.)</li> <li>• <b>Neuvottelu</b> — Tällä voit luoda neuvottelupuhelun kaikista puhujista. (Suorita toiminto loppuun valitsemalla <b>Neuvot</b>.)</li> <li>• <b>Lopeta puhelu</b> — Tällä voit lopettaa ensimmäisen puhelun ja soittaa toisen.</li> </ul>

Jos haluat...	Tee näin...
Soittaa yrityksen puhelinluettelosta	<p>Valitse  &gt; <b>Puhelinluettelo</b> (nimi voi vaihdella). Syötä haluamasi kirjaimet näppäimistöä käyttämällä ja paina <b>Hae</b>-toimintonäppäintä. Jos haluat soittaa puhelun, paina haluamaasi tietuetta tai siirry sen kohdalle vierittämällä ja avaa linja.</p> <p>Jos haluat soittaa luettelosta puhuessasi puhelua, siirry haluamasi numeron kohdalle vierittämällä ja valitse <b>Soita</b>. Valitse sitten valikkonäppäin, jolla haluat käsitellä ensimmäistä puhelua:</p> <ul style="list-style-type: none"> <li>• <b>Pito</b> — Tällä voit asettaa ensimmäisen puhelun pitoon ja soittaa toisen puhelun.</li> <li>• <b>Siirrä</b> — Tällä voit siirtää ensimmäisen puhujan toiselle. (Suorita toiminto loppuun valitsemalla uudelleen <b>Siirrä</b>.)</li> <li>• <b>Neuvottelu</b> — Tällä voit luoda neuvottelupuhelun kaikista puhujista. (Suorita toiminto loppuun valitsemalla <b>Neuvot</b>.)</li> <li>• <b>Lopeta puhelu</b> — Tällä voit lopettaa ensimmäisen puhelun ja soittaa toisen.</li> </ul>
Soittaa puhelinluettelon Web-sivulta	<p>Käytä Cisco WebDialer -toimintoa. Avaa Web-selain ja siirry yrityksesi puhelinluetteloon. Napsauta jotakin luettelossa olevaa puhelinnumeroa. Soita puhelu valitsemalla <b>Soita</b>. Lopeta puhelu valitsemalla <b>Katkaise</b>. Lisätietoja on <i>Cisco IP -puhelimen mukauttaminen Internetissä</i> -oppaassa: <a href="http://www.cisco.com/univercd/cc/td/doc/product/voice/c_ipphon/index.htm">http://www.cisco.com/univercd/cc/td/doc/product/voice/c_ipphon/index.htm</a>.</p>
Soittaa kuulokkeita käyttämällä	<p>Tee jokin seuraavista:</p> <ul style="list-style-type: none"> <li>• Jos  -painikkeessa ei pala valo, paina sitä ennen numeron valintaa, toistamista tai lyhytvalintaa tai näiden jälkeen.</li> <li>• Jos  -painikkeessa palaa valo, valitse <b>Soita</b>, <b>Toista</b>, lyhytvalintapainike tai  (linjapainike). Voit myös tarvittaessa syöttää puhelinnumeron ja valita sitten <b>Soita</b>-toimintonäppäimen.</li> </ul>
Saada ilmoituksen, kun varattuna oleva tai soiva alanumero vapautuu	<p>Soita numeroon ja valitse <b>Jonotus</b>, jos kuulet varattu-äänen tai soittoäänän. Katkaise puhelu. Kun alanumero vapautuu, puhelimesi ilmoittaa siitä ääni- ja valomerkillä. (Jonotus kyseiseen numeroon ei ole automaattinen; sinun täytyy soittaa puhelu.) Jonotus on erikoistoiminto, jonka järjestelmänvalvoja voi määrittää puhelimeesi. Huomaa, että Jonotus-toiminto ei onnistu, jos puhelun vastaanottajalla on käytössä soitonsiirto.</p>
Soittaa toiseen linjaan	<p>Valitse  sen linjan kohdalla, jota haluat käyttää.</p>
Soittaa tärkeän puhelun (etusijapuhelun)	<p>Valitse MLPP-yhteysnumero (saat sen järjestelmänvalvojalta) ja puhelinnumero. Lisätietoja on luvussa "Tärkeiden puhelujen priorisointi" sivulla 36.</p>







Jos haluat...	Tee näin...
Soittaa omassa luettelossa (PAB) olevasta numerosta tai pikavalintakoodia käyttämällä	Valitse  > <b>PAB-palvelu</b> tai <b>Pikavalintapalvelu</b> (nimet voivat vaihdella). Jos haluat soittaa puhelun suoraan tietueesta, paina tietuetta tai siirry sen kohdalle vierittämällä ja avaa linja. Lisätietoja PAB- tai pikavalintapalvelun tilaamisesta on luvussa "Käyttäjän asetukset -Web-sivujen käyttäminen" sivulla 44.
Soittaa puhelun käyttämällä laskutus- tai jäljityskoodia	Valitse numero. Kun kuulet erityisen merkkiään, syötä asiakasasiakoodi (CMC) tai pakollinen tarkistuskoodi (FAC). Kysy järjestelmänvalvojalta, pitääkö sinun syöttää CMC- tai FAC-koodi. Järjestelmänvalvojalta saat myös yksityiskohtaiset ohjeet.
Soittaa puhelun käyttämällä Cison Alanumeron liikkuvuus -profiilia	Varmista, että olet kirjautunut sisään Alanumeron liikkuvuus (EM) -toimintoon. Valitse  > <b>EM-palvelu</b> (nimi voi vaihdella) ja määritä kirjautumistiedot näppäimistön avulla. Jos käytät samaa puhelinta muiden kanssa, voit joutua kirjautumaan EM-palveluun, ennen kuin voit käyttää tiettyjä toimintoja tai soittaa puhelun.  EM on erityistoiminto, jonka määrittää järjestelmänvalvoja. Toiminto ei siis ole puhelimesi oletuksena. Lisätietoja on <i>Cisco IP -puhelimen mukauttaminen Internetissä -oppaassa osoitteessa</i> <a href="http://www.cisco.com/univercd/cc/td/doc/product/voice/c_ipphon/index.htm">http://www.cisco.com/univercd/cc/td/doc/product/voice/c_ipphon/index.htm</a> .
Soittaa videopuhelun	Katso, näkyykö kosketusnäytössä seuraava kuvake:   Jos kuvake näkyy, puhelimesi tukee videopuheluita ja Cisco VT Advantage -sovellusta. Voit siis soittaa videopuheluita käyttämällä Cisco IP -puhelinta, tietokonetta ja ulkoista videokameraa. Kysy neuvoa järjestelmänvalvojalta. Lisätietoja on myös <i>Cisco VT Advantage Quick Start Guide -pikaoppaassa ja Cisco VT Advantage User Guide -käyttöoppaassa</i> osoitteessa <a href="http://www.cisco.com/univercd/cc/td/doc/product/voice/c_ipphon/index.htm">http://www.cisco.com/univercd/cc/td/doc/product/voice/c_ipphon/index.htm</a> .

## Vinkkejä

- Jos syötät numeron väärin, voit poistaa numeroita <<-näppäimellä. Lopeta numeron valinta valitsemalla **Peruuta**.
- Jos et kuule valintaääntä tai et pysty soittamaan puhelua, syy voi olla jokin seuraavista. Pyydä tarvittaessa lisätietoja järjestelmänvalvojalta.
  - Sinun täytyy kirjautua Alanumeron liikkuvuus -palveluun käyttämällä puhelimen  -painiketta.
  - Sinun täytyy syöttää asiakasasiakoodi tai pakollinen tarkistuskoodi valittuasi numeron.
  - Puhelimesi voi olla aikarajoituksia, joiden takia et pysty käyttämään joitakin toimintoja tiettyinä kellonaikoina.



## Puheluun vastaaminen

Vastaa puheluun nostamalla kuuloke, jolloin linja aukeaa. Lisää vaihtoehtoja on alla olevassa taulukossa.

Jos haluat...	Tee näin...
Vastata kuulokkeita käyttämällä	Paina  -painiketta, jos siinä ei pala valo. Jos  -painikkeessa palaa valo, paina <b>Vastaa</b> - tai  -painiketta (vilkkuva linjapainike).
Vastata kaiutinpuhelimella	Valitse  , <b>Vastaa</b> tai  .
Siirtyä yhdistetystä puhelusta vastaamaan soivaan puheluun	Valitse <b>Vastaa</b> , tai jos puhelin hälyttää toisella linjalla, paina vilkkuvaa keltaista painiketta  . Näin voit vastata uuteen puheluun, ja ensimmäinen puhelu asetetaan automaattisesti pitoon. Lisätietoja: "Pito- ja Palaa-toimintojen käyttäminen" sivulla 24.
Vastata puheluun Puhelu odottaa -toimintoa käyttämällä	Pyydä järjestelmänvalvojaa määrittämään puhelimeesi Puhelu odottaa -toiminto.  Kun toiminto on käytössä, kuulet Puhelu odottaa -merkkiäänän ja näet soittajan tunnistetiedot, jos saat uuden puhelun puhuessasi toista puhelua. Vastaa puheluun valitsemalla <b>Vastaa</b> . Jos haluat palata ensimmäiseen puheluun, sinun täytyy asettaa uusi puhelu pitoon. Lisätietoja: "Pito- ja Palaa-toimintojen käyttäminen" sivulla 24.
Vastata saapuvaan puheluun automaattisesti yhden tai kahden soittoaänen jälkeen	Pyydä järjestelmänvalvojaa ottamaan automaattinen vastaustoiminto käyttöön. Lisätietoja: "Automaattisen vastaustoiminnon käyttäminen korvakuulokkeiden tai kaiutinpuhelimen kanssa" sivulla 38.
Noutaa pidossa olevan puhelun toisella puhelimella (esimerkiksi kokoushuoneessa)	Käytä Parkissa-toimintoa. Lisätietoja: "Parkkiin asetettujen puhelujen tallentaminen ja noutaminen" sivulla 30.
Vastata omalla puhelimella toisessa puhelimessa soivaan puheluun	Käytä puhelujen poimintatoimintoa. Lisätietoja: "Omaan puhelimeen ohjattujen puhelujen poimiminen" sivulla 31.
Vastata etusijapuheluun	Katkaise nykyinen puhelu ja valitse <b>Vastaa</b> . Lisätietoja: "Tärkeiden puhelujen priorisointi" sivulla 36.
Läheittää saapuvan puhelun suoraan puheviestijärjestelmään	Valitse <b>vKääntö</b> . Saapuva puhelu siirtyy automaattisesti puheviestitervehdykseen.



## Puhelun lopettaminen

Lopeta puhelu katkaisemalla yhteys. Lisätietoja on alla olevassa taulukossa.

Jos haluat...	Tee näin...
Katkaista puhelun, kun käytät kuuloketta	Pane kuuloke takaisin pidikkeeseen. Voit myös valita <b>Lopeta</b> -painikkeen.
Katkaista puhelun, kun käytät korvakuulokkeita	Valitse  . Jos haluat pysyä korvakuulokettilassa (painikkeen valo palaa puhelun katkaisemisen jälkeen), valitse <b>Lopeta</b> .
Katkaista puhelun, kun käytät kaiutinpuhelinta	Valitse  tai <b>Lopeta</b> .
Katkaista puhelun ja jatkaa toista puhelua samalla linjalla	Valitse <b>Lopeta</b> . Palaa ensin pidossa olevaan puheluun tarpeen mukaan.

## Pito- ja Palaa-toimintojen käyttäminen

Vain yksi puhelu kerrallaan voi olla meneillään. Muut puhelut asetetaan pitoon.



Jos haluat...	Tee näin...
Asettaa puhelun pitoon	Tarkista, että pitoon asetettava puhelu on korostettuna, ja valitse <b>Pito</b> .
Poistaa puhelun pidosta nykyisellä linjalla	Varmista, että haluttu puhelu on korostettuna ja valitse <b>Palaa</b> .
Poistaa puhelun pidosta toisella linjalla	Valitse  (vilkkuva linjapainike). Jos linjalla on vain yksi puhelu pidossa, puhelu palautuu automaattisesti. Jos pidossa on useita puheluita, varmista, että haluttu puhelu on korostettuna, ja valitse <b>Palaa</b> . Huomaa, että pidossa olevaa puhelua vastaa pidossa-kuvake: 

### Vinkkejä

- Pito-toiminnon käyttäminen aiheuttaa yleensä merkkiäänän, joka voi olla musiikkia tai piipittävä ääni. Tästä syystä neuvottelupuhelua ei kannata asettaa pitoon.

## Vaimennus-toiminnon käyttäminen

Vaimennus estää äänen kuulumisen puhelimeen. Kun vaimennus on käytössä, voit kuulla muiden puhujien äänen, mutta he eivät kuule sinua.

Jos haluat...	Tee näin...
Ottaa vaimennuksen käyttöön	Valitse  .
Poistaa vaimennuksen käytöstä	Valitse  .

## Yhdistyneen puhelun siirtäminen

Siirto ohjaa yhdistetyn puhelun muualle. Siirron *kohde* on numero, johon haluat siirtää puhelun.

Jos haluat...	Tee näin...
Siirtää puhelun ilmoittamatta siirron vastaanottajalle	Valitse <b>Siirrä</b> ja syötä kohdepuhelinnumero. Kun puhelu soi, katkaise yhteys. Jos järjestelmänvalvoja ei ole ottanut käyttöön puhelun siirtotoimintoa linja vapaana, suorita siirto painamalla uudelleen <b>Siirrä</b> -näppäintä. Peruuta siirto valitsemalla <b>Lopeta</b> .
Ilmoittaa siirron vastaanottajalle ennen puhelun siirtoa (tutkia siirron)	Valitse <b>Siirrä</b> ja syötä kohdepuhelinnumero. Odota, että vastaanottaja vastaa. Jos vastaanottaja ottaa siirretyn puhelun vastaan, katkaise puhelu. (Jos järjestelmänvalvoja ei ole ottanut käyttöön puhelun siirtotoimintoa linja vapaana puhelimesiasi, suorita siirto painamalla uudelleen <b>Siirrä</b> -näppäintä.) Peruuta siirto valitsemalla <b>Lopeta</b> .
Yhdistää kaksi meneillään olevaa puhelua (suora siirto)	Korosta linjalla oleva puhelu siirtymällä sen kohdalle ja valitse <b>Valitse</b> . Tee sama toiselle puhelulle. Kun toinen valituista puheluidista on korostettuna, valitse <b>SuorSiir</b> . (Sinun täytyy ehkä painaa <b>Lisää</b> -toimintonäppäintä, jotta <b>SuorSiir</b> -näppäin tulee näkyviin.) Puhelut yhdistyvät toisiinsa, ja yhteytesi niihin katkeaa. Jos haluat pysyä linjalla soittajien kanssa, luo sen sijaan neuvottelu valitsemalla <b>Liitä</b> . Lisätietoja: "Neuvottelupuheluiden soittaminen" sivulla 27.
Lähetää puhelun puheviestijärjestelmään	Valitse <b>vKääntö</b> . Puhelu siirtyy automaattisesti puheviestitervehdykseen. Voit käyttää vKääntö-toimintoa puhelussa, joka on aktiivinen tai joka soi tai on pidossa.

### Vinkkejä

- Kun siirto linja vapaana on käytössä, voit joko katkaista puhelun tai valita **Siirrä** ja katkaista sitten puhelun.
- Jos puhelimesiasi ei ole käytössä siirtoa linja vapaana, huomaa, että puhelun katkaiseminen tai **Siirrä**-näppäimen valitseminen peruuttaa siirron ja asettaa siirron vastaanottajan pitoon.
- **Siirrä**-näppäimellä ei voi siirtää pidossa olevaa puhelua. Poista puhelu pidosta ennen sen siirtämistä valitsemalla **Palaa**.

# Soitonsiirto toiseen numeroon

Siirrä kaikki puhelut -toiminnon avulla voit siirtää saapuvat puhelut Cisco IP -puhelimesta toiseen numeroon.



**Vinkki** Syötä siirron kohdenumero samoin kuin soittaisit numeroon työpöydän puhelimesta. Valitse esimerkiksi yhteyskoodi tai tarvittaessa suuntanumero.

Jos haluat...	Tee näin...
Asettaa soitonsiirron ensisijaiselle linjalle	Valitse <b>Siirto</b> ja syötä kohdepuhelinnumero.
Peruuttaa soitonsiirron ensisijaisella linjalla	Valitse <b>Siirto</b> .
Tarkistaa soitonsiirron käyttöasetuksen ensisijaisella linjalla	Katso, näkyykö ensisijaisen puhelinlinjan yläpuolella seuraava kuvake:  . Tarkista myös kosketusnäytön alareunassa oleva tilarivi. Rivillä näkyy soitonsiirron kohdenumero.
Asettaa tai peruuttaa soitonsiirron linjalla	Kirjaudu Käyttäjän asetukset -Web-sivuille, valitse laite ja valitse päävalikosta <b>Siirrä kaikki puhelut...</b> Voit asettaa soitonsiirron puhelimen jokaiselle linjalle tai peruuttaa sen. Kirjautumisohjeet ovat kohdassa "Kirjautuminen Käyttäjän asetukset -Web-sivuille" sivulla 44.  Kun soitonsiirto on käytössä jollakin muulla kuin ensisijaisella linjalla, puhelin ei anna vahvistussanomaa soitonsiirrosta. Asetukset on vahvistettava Käyttäjän asetukset -sivuilla.

## Vinkkejä

- Voit siirtää puhelut perinteiseen analogiseen puhelimeen tai toiseen IP-puhelimeen. Järjestelmänvalvoja voi kuitenkin rajoittaa soitonsiirtotoiminnon yrityksen sisäisiin numeroihin.
- Tämä toiminto on määritettävä linjakohtaisesti. Jos saat puhelun linjalle, jolla soitonsiirto ei ole käytössä, puhelu soi normaalisti.

# Neuvottelupuheluiden soittaminen

Cisco IP -puhelimella voit liittää puhelinkeskusteluun vähintään kolme puhujaa ja luoda neuvottelupuhelun.

## Tuetut neuvottelupuhelutyypit

Neuvottelupuheluita on kahdenlaisia: vakioneuvottelupuhelut ja avoimet neuvottelupuhelut.

### Vakioneuvottelupuhelut

Vakioneuvottelupuheluissa (tai tilapäisissä neuvottelupuheluissa) neuvottelun järjestäjä liittää osallistujia puheluun soittamalla heille. Cisco IP -puhelimella voit luoda vakioneuvottelupuhelun eri tavoin omien tarpeidesi ja puhelimen määritysten mukaisesti:

- **Neuvot** — Tällä toimintonäppäimellä voit luoda vakioneuvottelun soittamalla jokaiselle osallistujalle erikseen. Vakioneuvottelupuhelu on oletustoiminto, joka on käytettävissä useimmissa puhelimissa.
- **Liitä** — Tällä toimintonäppäimellä voit luoda vakioneuvottelun yhdellä linjalla meneillään olevista useista puheluista.
- **nVäliint** — Tällä toimintonäppäimellä voit liittyä jaetulla linjalla meneillään olevaan puheluun ja muuttaa sen vakioneuvottelupuheluksi. Tämä valinnainen toiminto on käytettävissä vain jaetuilla linjoilla, ja sen voi määrittää vain järjestelmänvalvoja. Lisätietoja on kohdassa "Jaetun linjan käyttäminen" sivulla 32.

Lisäohjeita on luvussa "Vakioneuvottelun aloittaminen ja siihen liittyminen" sivulla 28.

### Avoimet neuvottelupuhelut

Avoimiin neuvottelupuheluihin soittajat voivat liittyä soittamalla suoraan neuvottelun puhelinnumeroon. Neuvottelun aloittajan ei siis tarvitse soittaa osallistujille.

Aloita avoin neuvottelupuhelu painamalla puhelimen **Neuvott**-toimintonäppäintä ja valitsemalla järjestelmänvalvojalta saamasi avoimen neuvottelupuhelun numero.

Jos haluat osallistua avoimeen neuvottelupuheluun, valitse sen numero sovittuna ajankohtana. Jos osallistujat soittavat neuvottelupuhelun numeroon ennen kuin neuvottelun aloittaja on aloittanut puhelun, he kuulevat varattu-äänen. Kun neuvottelun aloittaja on aloittanut puhelun, avoin neuvottelupuhelu käynnistyy ja voi jatkua, vaikka aloittaja itse katkaisisi puhelun.

Avoimien neuvottelupuhelujen on erityistoiminto, jonka voi määrittää vain järjestelmänvalvoja.

Lisäohjeita on luvussa "Avoimen neuvottelupuhelun luominen tai siihen liittyminen" sivulla 29.

## Vakioneuvottelun aloittaminen ja siihen liittyminen

Vakioneuvotteluun voi osallistua vähintään kolme henkilöä kerrallaan. Lisätietoja on alla olevassa taulukossa.

Jos haluat...	Tee näin...
Aloittaa vakioneuvottelupuhelun soittamalla osallistujille	Lisää neuvottelupuheluun uusi osallistuja valitsemalla yhdistetyn puhelun aikana <b>Neuvot</b> . (Sinun täytyy ehkä painaa <b>Lisää</b> -toimintonäppäintä, jotta <b>Neuvot</b> -näppäin tulee näkyviin.) Valitse osallistujan puhelinnumero. Kun puhelu yhdistyy ja olet puhunut osallistujan kanssa, lisää osallistuja puheluun valitsemalla <b>Neuvot</b> uudelleen. Lisää osallistujia toistamalla näitä vaiheita.
Kutsua soittajia vakioneuvotteluun	Kun yhdellä linjalla on meneillään vähintään kaksi puhelua, siirry jonkin linjalla olevan puhelun kohdalle vierittämällä ja valitse <b>Valitse</b> . Tee samoin kaikille puheluille, jotka haluat lisätä neuvotteluun. Valitse yhden valittuna olevan puhelun kohdalla <b>Liitä</b> . (Sinun täytyy ehkä painaa <b>Lisää</b> -toimintonäppäintä, jotta <b>Liitä</b> -näppäin tulee näkyviin.) Huomaa, että meneillään oleva puhelu on automaattisesti valittuna ja se lisätään neuvotteluun.
Osallistua vakioneuvotteluun	Vastaa soivaan puhelimeen. Vakioneuvottelupuheluun osallistumiseen et tarvitse mitään erikoistoimintoja.
Liittyä jaetulla linjalla olevaan puheluun väliintuloa käyttämällä ja muuttaa puhelun vakioneuvottelupuheluksi	Korosta jaetulta linjalta puhelu, josta näkyy käytössä-asetus, ja valitse <b>nVäliint</b> . (Sinun täytyy ehkä painaa <b>Lisää</b> -toimintonäppäintä, jotta <b>nVäliint</b> -näppäin tulee näkyviin.) Muut puhujat kuulevat väliintulosta ilmoittavan merkkiäänänen. Lisätietoja: "Jaetun linjan käyttäminen" sivulla 32.
Tuoda neuvottelun osallistujaluettelon näyttöön	Korosta aktiivinen neuvottelu ja valitse <b>NeuvLue</b> . Osallistujat näkyvät liittymisjärjestyksessä, uusin ylimmäisenä.
Tuoda päivitetyn osallistujaluettelon näyttöön	Valitse <b>Päivitä</b> neuvotteluluetteloa katsellessasi.
Tarkistaa neuvottelun aloittajan	Etsi neuvotteluluettelosta alimmaisena oleva henkilö, jonka nimen vieressä on tähti (*).
Pudottaa uusimman osallistujan neuvottelusta	Korosta neuvotteluluettelossa ylinnä olevan osallistujan nimi ja valitse <b>Poista</b> . (Neuvottelun uusin osallistuja näkyy aina luettelossa ylimmäisenä.) Jos neuvotteluluettelo ei ole auki, valitse <b>PoisViim</b> . Vain neuvottelupuhelun aloittaja voi poistaa osallistujia.

Jos haluat...	Tee näin...
Poistaa osallistujan neuvottelusta	Korosta haluamasi osallistujan nimi ja valitse <b>Poista</b> . Vain neuvottelupuhelun aloittaja voi poistaa osallistujia.
Poistua vakioneuvottelusta	Katkaise puhelu tai valitse <b>Lopeta</b> . Jos et ole neuvottelupuhelun aloittaja, puhelun katkaiseminen ei vaikuta jäljelle jäävien puhujien yhteyteen.  Jos olet neuvottelupuhelun aloittaja, puhelun katkaiseminen voi päättää neuvottelun (sen mukaan, miten järjestelmänvalvoja on määrittänyt puhelimesi asetukset). Jotta näin ei kävisi, voit siirtää neuvottelun toiselle puhujalle, ennen kuin katkaiset puhelun. Kyseinen puhuja toimii tämän jälkeen neuvottelun "virtuaalisena ohjaajana". Virtuaalinen ohjaaja ei voi lisätä eikä poistaa puhujia. Neuvotteluun liittyneet osallistujat voivat kuitenkin jatkaa neuvottelupuhelua.

## Vinkkejä

- Voit liittää vakioneuvottelupuheluun vain samalla linjalla olevia puheluita. Jos puhelut ovat eri linjoilla, siirrä ne samalle linjalle, ennen kuin valitset **Neuvot** tai **Liitä**.
- Jos saat Tunteimatonta osanottaja -virhesanomaa, kun yrität käyttää **Liitä**-toimintoa, varmista, että olet valinnut vähintään yhden puhelun aktiivisena olevan puhelun lisäksi, joka tulee valituksi automaattisesti.
- Puhelimesi määrittysten mukaisesti neuvottelu saattaa päättyä, jos poistut siitä luotuaasi sen. Lisätietoja on yllä olevan taulukon viimeisellä rivillä.

## Avoimen neuvottelupuhelun luominen tai siihen liittyminen

Avoimiin neuvottelupuheluihin soittajat voivat liittyä soittamalla suoraan neuvottelun puhelinnumeroon. Neuvottelun aloittajan ei siis tarvitse soittaa osallistujille. Lisätietoja on seuraavassa taulukossa.

Jos haluat...	Tee näin...
Luoda avoimen neuvottelupuhelun	Avaa linja valitsemalla <b>Soita</b> tai nostamalla kuuloke. Valitse sitten <b>Neuvot</b> ja valitse avoimen neuvottelupuhelun numero. (Järjestelmänvalvojalta saat luettelon käytettävissä olevista numeroista.)  Muista ilmoittaa neuvottelun numero osallistujille, jotta he voivat soittaa siihen. Osallistujat kuulevat varattu-äänen, jos he soittavat neuvottelupuhelun numeroon, ennen kuin olet aloittanut puhelun.
Osallistua avoimeen neuvottelupuheluun	Soita neuvottelun aloittajan ilmoittamaan avoimen neuvottelun puhelinnumeroon. Puhelu yhdistyy vasta, kun neuvottelun aloittaja on aloittanut neuvottelupuhelun.
Lopettaa avoimen neuvottelupuhelun	Katkaise puhelu tai valitse <b>Lopeta</b> .

# Laajennettu puhelujen käsittely

Laajennettuun puhelujen käsittelyyn sisältyy erityisiä toimintoja (muuta kuin vakiotoimintoja), jotka järjestelmänvalvoja voi määrittää puhelimeesi puhelunkäsittelytarpeidesi ja työympäristösi mukaisesti. Näitä toimintoja voit käyttää vain, jos järjestelmänvalvoja on määrittänyt ne puhelimeesi.

## Parkkiin asetettujen puhelujen tallentaminen ja noutaminen

Voit asettaa puhelun parkkiin eli tallentaa sen niin, että voit itse tai joku muu voi noutaa sen toisesta Cisco CallManager -järjestelmään kuuluvasta puhelimesta (esimerkiksi kollegan tai kokoushuoneen puhelimesta). Parkissa-toiminnon voi määrittää vain järjestelmänvalvoja.

Jos haluat...	Tee näin...
Tallentaa aktiivisen puhelun Parkissa-toimintoa käyttämällä	Valitse puhelun aikana <b>Parkki</b> . (Sinun täytyy ehkä painaa <b>Lisää</b> -toimintonäppäintä, jotta <b>Parkki</b> -näppäin tulee näkyviin.) Toiminto käskää puhelimen tallentaa puhelun. Kirjoita puhelimen näytössä näkyvä parkkinumero muistiin ja katkaise puhelu.
Noutaa parkkiin asetetun puhelun	Muodosta yhteys puheluun syöttämällä parkkinumero mistä tahansa verkkoon liitetystä Cisco IP -puhelimesta.  Parkkiin asetetun puhelun voi noutaa vain rajoitetun ajan, ennen kuin se palaa soimaan alkuperäiseen puhelimeen. Järjestelmänvalvoja voi muuttaa aikarajoitusta.

## Omaan puhelimeen ohjattujen puhelujen poimiminen

Järjestelmänvalvoja voi määrittää puhelimeesi puhelujen poimintatoiminnon, jos sinä ja kollegasi käsittelette toistenne puheluita. Puhelujen poimintatoiminto ohjaa kollegan puhelimesta soivan puhelun sinun puhelimeesi, jotta voit vastata siihen. Puhelujen poimintatoimintoja käyttämällä voit käsitellä samaan poimintaryhmään kuuluvien kollegoiden puheluita (**Poimi**), toiseen poimintaryhmään kuuluvien kollegoiden puheluita (**RPoimin**) tai muuhun omaan ryhmääsi liittyvään ryhmään kuuluvien kollegoiden puheluita (**MPoimin**).

Jos haluat...	Tee näin...
Vastata puheluuun, joka soi omaan poimintaryhmääsi kuuluvassa alanumerossa	Yhdistä puhelu valitsemalla <b>Poimi</b> . (Sinun täytyy ehkä avata ensin linja, jotta voit painaa <b>Poimi</b> -näppäintä.) Jos järjestelmänvalvoja ei ole määrittänyt automaattista poimintaa puhelimeesi, puhelu soi puhelimestasi, kun painat <b>Poimi</b> -näppäintä. Vastaa tällöin puheluuun valitsemalla <b>Vastaa</b> .
Vastata puheluuun, joka soi omaan ryhmääsi kuulumattomassa alanumerossa	Valitse <b>RPoimin</b> . (Sinun täytyy ehkä avata ensin linja, jotta voit painaa <b>RPoimin</b> -näppäintä.) Muodosta yhteys puheluuun syöttämällä järjestelmänvalvojalta saamasi puhelun ryhmäpoimintakoodi. Jos järjestelmänvalvoja ei ole määrittänyt automaattista poimintaa puhelimeesi, puhelu soi puhelimestasi, kun painat <b>RPoimin</b> -näppäintä ja syötät ryhmäpoimintakoodin. Vastaa tällöin puheluuun valitsemalla <b>Vastaa</b> .
Vastata puheluuun, joka soi toisessa omaan ryhmääsi tai muuhun ryhmään kuuluvassa alanumerossa	Muodosta yhteys puheluuun valitsemalla <b>MPoimin</b> . (Sinun täytyy ehkä avata ensin linja, jotta voit painaa <b>MPoimin</b> -näppäintä.) Jos järjestelmänvalvoja ei ole määrittänyt automaattista poimintaa puhelimeesi, puhelu soi puhelimestasi, kun painat <b>MPoimin</b> -näppäintä. Vastaa tällöin puheluuun valitsemalla <b>Vastaa</b> .

### Vinkkejä

- Kun painat **Poimi**- ja **RPoimin**-näppäimiä, muodostat yhteyden puheluuun, joka on soinut kauimmin.
- Jos **MPoimin**-toiminto on käytössä, järjestelmänvalvoja voi liittää useita puhelunpoimintaryhmiä sinun ryhmääsi ja määrittää ryhmät tärkeysjärjestykseen. Kun painat **MPoimin**-näppäintä, muodostat yhteyden tärkeysjärjestyksessä ensimmäiseen ryhmässä soivaan puheluuun.
- Jos haluat poimia puhelun, joka soi muun kuin ensisijaisen linjasi alanumerossa, paina ensin käytettävissä olevaa linjapainiketta ja sitten jotakin puhelujen poiminnan toimintonäppäintä.

# Jaetun linjan käyttäminen

Järjestelmänvalvoja voi määrittää käyttöösi "jaetun" linjan. Jaettuja linjoja käytetään yleensä kahdessa tapauksessa:

- Yksi henkilö käyttää useita puhelimia — Jaettu linja on esimerkiksi sekä työpöytäpuhelimien että matkapuhelimien käytössä. Jaetulle linjalle saapuva puhelu soi molemmissa puhelimissa, ja voit vastata siihen kummalla tahansa.
- Samaa linjaa käyttää useita henkilöitä — Olet esimerkiksi yksi monista henkilöistä, jotka voivat käsitellä saapuvia puheluita jaetulla linjalla, tai olet esimies, joka käyttää samaa alanumeroa avustajan kanssa.

## Tietoja jaetuista linjoista

### Käytössä

Jos käytössäsi on jaettu linja, voit nähdä puhelimen näytössä käytössä-kuvakkeen: . Tämä kuvake ilmoittaa, että joku kollegoistasi käyttää parhaillaan jaettua linjaa. Voit soittaa puheluita ja vastata niihin jaetulla linjalla normaalisti, vaikka käytössä-kuvake olisi näkyvissä.

### Puhelutietojen jakaminen ja väliintulo

Jos kanssasi samaa jaettua linjaa käyttävällä kollegalla ei ole käytössä Yksityisyys-asetusta, puhelimesiasi näkyy tietoja puheluista, joita kollega soittaa tai joihin hän vastaa jaetulla linjalla. Näitä tietoja voivat olla esimerkiksi soittajan tunnus ja puhelun kesto. Vastaavasti sinun puhelutietosi näkyvät kollegan puhelimesi, kun käytät jaettua linjaa.

Jos puhelutiedot ovat näkyvissä, sinä ja kollegasi voitte liittyä jaetulla linjoilla meneillään oleviin puheluihin käyttämällä joko Väliint- tai nVäliint-toimintoa. Toimintoa, jossa liityt jaetulla linjalla olevaan puheluuun, kutsutaan *väliintuloksi*. Lisätietoja väliintulosta on luvussa "Liittyminen jaetun linjan puheluuun" sivulla 33.

### Yksityisyys

Jos et halua, että samaa linjaa kanssasi käyttävät kollegat näkevät puhelutietosi, ota Yksityisyys-asetus käyttöön. Näin kollegat eivät voi myöskään liittyä puheluihisi väliintuloa käyttämällä. Lisätietoja: "Jaetun linjan puhelun katselemisen tai siihen liittymisen estäminen" sivulla 34.

### Tuettujen puhelujen enimmäismäärä jaetulla linjalla

Jaetun linjan tukemien puhelujen enimmäismäärä voi olla erilainen eri puhelimissa. Joskus et siis välttämättä pysty soittamaan uutta puhelua jaetulla linjalla, vaikka joku kollegoistasi pystyykin. Oma puhelimesi voi esimerkiksi tukea enintään neljää puhelua jaetulla linjalla ja kollegan puhelin viittä puhelua. Jos linjalla on neljä puhelua, et pysty käyttämään **Soita**-toimintonaappainta mutta kollegasi pystyy.

## Liittyminen jaetun linjan puheluun

Voit lisätä itsesi jaetulla linjalla aloitettuun puheluun käyttämällä Väliint- tai nVäliint-toimintoa, jos puhelimesi määrittökset sallivat tämän. Yleensä käytettävissä on vain *toinen* näistä toiminnoista.







Jos haluat...	Tee näin...
Tarkistaa, onko kollegalla puhelu meneillään jaetulla linjalla	Katso jaetun linjan numeroa. Kun linjaa käytetään toisesta puhelimesta, linjapainike on punainen  ja käytössä-kuvake on näkyvissä:  . Jos kollegalla on Yksityisyys-asetus käytössä, et voi käyttää <b>Väliint-</b> etkä <b>nVäliint-</b> toimintonäppäintä etkä liityä puheluun väliintuloa käyttämällä. Tällöin kosketusnäytössä ei näy yksityisen puhelun tietoja. Voit kuitenkin soittaa uusia puheluja ja vastata puheluihin jaetulla linjalla.
Tarkastella jaetulla linjalla meneillään olevia puheluja	Paina punaista linjapainiketta  . Muut kuin yksityiset puhelut näkyvät kosketusnäytön puhelutoimintoalueella.
Liittyä jaetulla linjalla olevaan puheluun <b>Väliint-</b> toimintonäppäintä käyttämällä	Korosta puhelimesta näkyvä käytössä-puhelu ja paina <b>Väliint-</b> toimintonäppäintä. (Sinun täytyy ehkä painaa <b>Lisää-</b> toimintonäppäintä, jotta <b>Väliint-</b> näppäin tulee näkyviin.) Muut puhujat kuulevat liittymisestäsi ilmoittavan merkkiään. Kun katkaiset puhelun, jäljelle jäävät puhujat kuulevat merkkiään ja alkuperäinen puhelu jatkuu.
Liittyä jaetulla linjalla olevaan puheluun <b>nVäliint-</b> toimintonäppäintä käyttämällä	Korosta kosketusnäytössä näkyvä käytössä-puhelu ja paina <b>nVäliint-</b> toimintonäppäintä. (Sinun täytyy ehkä painaa <b>Lisää-</b> toimintonäppäintä, jotta <b>nVäliint-</b> näppäin tulee näkyviin.) Muut puhujat kuulevat merkkiään, ja puheluaani katkeaa hetkeksi. Puhelutiedot muuttuvat puhelimen näytössä. Huomaa, että toisin kuin Väliint-toiminto, nVäliint-toiminto muuttaa puhelun vakioneuvottelupuheluksi, johon voit lisätä uusia osallistujia. (Lisätietoja nVäliint-toimintonäppäimen kanssa käytettävistä neuvottelutoiminnoista on luvussa "Neuvottelupuheluiden soittaminen" sivulla 27.) Kun katkaiset puhelun, puhelu jatkuu neuvottelupuheluna (jos linjalle jää vähintään kolme osallistujaa).

### Vinkkejä

- **Väliint-** ja **nVäliint-**toimintonäppäimiä ei voi käyttää yksityisissä puheluissa.
- Et voi liittyä salattuun puheluun väliintuloa käyttämällä, jos salaustoimintoa ei ole määritetty puhelimeesi. Jos väliintulo epäonnistuu tästä syystä, kuulet nopean varattu-ään. Lisätietoja: "Turvallisten puhelujen soittaminen ja niihin vastaaminen" sivulla 35.
- Jos olet liittynyt puheluun käyttämällä **Väliint-**näppäintä, yhteys katkeaa, jos puhelu asetetaan pitoon, siirretään tai muutetaan neuvottelupuheluksi.

## Jaetun linjan puhelun katselemisen tai siihen liittymisen estäminen

Jos käytät jaettua linjaa etkä halua muiden saman linjan käyttäjien näkevän puhelutietojasi tai liittyvän puheluihisi väliintuloa käyttämällä (Väliint- tai nVäliint-toiminnon avulla), ota käyttöön Yksityisyys-asetus.

Jos haluat...	Tee näin...
Estää muita katselemasta jaetun linjan puheluita tai liittymästä niihin väliintuloa käyttämällä	Ota Yksityisyys-asetus käyttöön painamalla <b>Yksityinen</b>  -näppäintä. Kun Yksityisyys-asetus on käytössä, Yksityisyys-näppäimen viereen tulee kuvake  ja näppäin palaa keltaisena  .
Sallia muille jaetun linjan puheluiden katselemisen tai niihin liittymisen väliintuloa käyttämällä	Poista Yksityisyys-asetus käytöstä painamalla <b>Yksityinen</b>  -näppäintä. Kun Yksityisyys-asetus on poistettu käytöstä, Yksityisyys-näppäimen viereen tulee kuvake  eikä näppäimessä pala valoa  .

### Vinkkejä

- Jos samaa linjaa käyttävässä puhelimessa on Yksityisyys-asetus käytössä, voit soittaa puheluja jaetulla linjalla ja vastata puheluihin normaalisti. Et voi kuitenkaan liittyä jaetulla linjalla meneillään oleviin puheluihin etkä käyttää väliintulon toimintonäppäimiä.
- Yksityisyys-asetus koskee puhelimen kaikkia jaettuja linjoja. Jos puhelimesiasi on siis useita jaettuja linjoja ja olet ottanut Yksityisyys-asetuksen käyttöön, kollegat eivät näe jaettujen linjojen puheluitasi eivätkä voi liittyä niihin väliintuloa käyttämällä.

## Epäilyttävien puhelujen jäljittäminen

Jos saat epäilyttäviä tai vahingollisia puheluita, järjestelmänvalvoja voi lisätä puhelimeesi puhelujen jäljitystoiminnon (Jäljitys). Sen avulla voit määrittää meneillään olevan puhelun epäilyttäväksi. Tämä puolestaan käynnistää useita automaattisia jäljitys- ja ilmoitussanomia.



Jos haluat...	Tee näin...
Ilmoittaa järjestelmänvalvojalle epäilyttävästä puhelusta tai häirintäpuhelusta	Valitse <b>Jäljitys</b> . Kuulet merkkiäänen ja puhelimessa näkyy Puhelun jäljitys onnistui -sanoma. Puhelu pysyy aktiivisena, kunnes katkaiset sen.

## Turvallisten puhelujen soittaminen ja niihin vastaaminen

Järjestelmävalvojan määrittämien asetusten mukaisesti puhelimesi voi tukea turvallisten puhelujen soittamista ja niihin vastaamista.

Puhelimesi pystyy tukemaan näitä puhelutyyppejä:

- *Tarkistettu* puhelu — Kaikkien puheluun osallistuvien puhelinten tiedot on tarkistettu.
- *Salattu* puhelu — Puhelin vastaanottaa ja lähettää salattua ääntä (puhetta) Cisco IP -verkossa. Salatut puhelut on myös tarkistettu.
- *Ei-turvallinen* puhelu — Vähintään yksi osallistuvista puhelimesta tai yhteys ei tue näitä suojaustoimintoja tai puhelinten turvallisuutta ei pysty tarkistamaan.

Jos haluat...	Tee näin...
Tarkistaa puhelun suojaustason	Katso puhelutoimintoalueen oikeassa ylänurkassa, puhelun kestoä osoittavan ajastimen vieressä olevaa suojauskuvaketta:  Tarkistettu puhelu  Salattu puhelu Jos puhelu ei ole turvallinen, kumpaakaan suojauskuvaketta ei näy.
Tietää, voiko yrityksessä soittaa turvallisia puheluita	Ota yhteys järjestelmävalvojaan.



### Huomautus





Jotkin käyttäjän toimet ja rajoitukset vaikuttavat puhelimen suojausasetuksiin. Lisätietoja saat järjestelmävalvojalta.

# Tärkeiden puhelujen priorisointi

Joissakin erityisissä ympäristöissä, esimerkiksi puolustusvoimissa tai hallituksen virastoissa, voi joskus joutua soittamaan kiireellisiä tai erittäin tärkeitä puheluita tai vastaamaan sellaisiin. Jos tarvitset tällaista puhelujen erityiskäsittelyä, järjestelmänvalvoja voi lisätä puhelimeen MLPP-toiminnon (monitasoisen etusija- ja korvaustoiminnon).

Muista nämä termit:

- *Etusija* määrittää puhelun tärkeysasteen.
- *Korvaaminen* tarkoittaa sitä, että nykyinen, vähemmän tärkeä puhelu katkeaa samalla, kun vastaat tärkeämpään puheluun, joka lähetetään puhelimeesi.







Jos...	Tee näin...
Haluat valita lähtevän puhelun tärkeysasteen (etusijatason)	Pyydä järjestelmänvalvojalta vastaavien etusijanumeroiden luettelo.
Haluat soittaa tärkeän puhelun (etusijapuhelun)	Valitse MLPP-yhteysnumero (saat sen järjestelmänvalvojalta) ja puhelinumero.
Kuulet erityisen soittoäänän (normaalia nopeamman) tai puhelu odottaa -äänän	Sinulle on tulossa tärkeä puhelu (etusijapuhelu). Puhelimessa näkyvä MLPP-kuvake osoittaa puhelun tärkeysasteen.
Haluat tarkistaa puhelun tärkeysasteen	Katso, mikä MLPP-kuvake puhelimessa näkyy: <ul style="list-style-type: none"><li> Ensisijainen puhelu</li><li> Kohtalainen tärkeysaste (immediate eli välitön)</li><li> Korkea tärkeysaste (flash eli kiireellinen)</li><li> Korkein tärkeysaste (flash override eli kiireellinen ja ohittava)</li></ul> Korkeamman tärkeysasteen puhelut näkyvät puheluluettelossa ylimmäisinä. Jos MLPP-kuvaketta ei näy, puhelun tärkeysaste on normaali (routine eli rutiini).
Haluat vastata korkeamman tärkeysasteen puheluun	Vastaa puheluun normaalisti. Päätä tarvittaessa ensin meneillään oleva puhelu.
Jatkuva merkkiääni keskeyttää puhelusi	Sinä tai toinen puhuja olette saamassa puhelun, joka ohittaa meneillään olevan puhelun. Katkaise puhelu heti, jotta tärkeämpi puhelu pääsee läpi.

## Vinkkejä

- Kun soitat puhelun, jossa MLPP-toiminto on käytössä, tai vastaat sellaiseen, kuulemasi soittoäänät ja puhelu odottaa -merkkiäänät ovat erilaisia kuin vakiomerkkiäänät.
- Jos valitset väärän MLPP-yhteysnumeron, kuulet varoitussanoman.

# Kuulokkeen, korvakuulokkeiden ja kaiutinpuhelimen käyttäminen

Alla olevassa taulukossa kerrotaan, miten näitä laitteita käytetään.

Jos haluat...	Tee näin...
Käyttää kuuloketta	Avaa linja nostamalla kuuloke ja vapauta linja panemalla kuuloke paikoilleen.
Käyttää korvakuulokkeita	Ota korvakuuloketila käyttöön ja poista se käytöstä painamalla  -näppäintä. (Automaattisen vastaustoiminnan käyttäjät: Tietoja poikkeustapauksista on luvussa "Automaattisen vastaustoiminnon käyttäminen korvakuulokkeiden tai kaiutinpuhelimen kanssa" sivulla 38).  Voit käyttää kuulokkeita puhelimen kaikkien näppäinten ja painikkeiden kanssa, myös näiden:  ja  .  Lisätietoja kuulokkeiden hankkimisesta on luvussa "Kuulokkeiden hankkiminen" sivulla 38.
Käyttää kaiutinpuhelinta	Ota kaiutinpuhelintila käyttöön ja poista se käytöstä painamalla  -näppäintä.  Monet niistä toiminnoista, joita käytetään valittaessa numeroita tai vastattaessa puheluihin, käynnistyvät automaattisesti kaiutinpuhelintilan, jos puhelimen kuuloke on pidikkeessään ja  (kuulokkeiden merkkivalo) ei pala.
Siirtyä käyttämään korvakuuloketta tai kaiutinpuhelinta (kuulokkeesta) puhelun aikana	Valitse  tai  ja pane kuuloke pidikkeeseen.
Siirtyä käyttämään kuuloketta (kaiutinpuhelin- tai korvakuuloketilasta) puhelun aikana	Nosta kuuloke (älä paina näppäimiä).

## Vinkkejä





- Korvakuulokkeiden portin sijainti on kerrottu luvussa "Puhelimen kytkeminen" sivulla 6.
- Yksityiskohtaisia tietoja kuulokkeen, korvakuulokkeiden ja kaiutinpuhelimen käytöstä puheluiden soittamisen, niihin vastaamisen, niiden katkaisemisen ja muun käsittelyn yhteydessä on luvussa "Puhelujen peruskäsittely" sivulla 19.

# Kuulokkeiden hankkiminen

Puhelimesi tukee neljä- tai kuusilankaisia korvakuulokeliittimiä. Lisätietoja kuulokkeiden hankkimisesta on luvussa "Tietoja korvakuulokkeista" sivulla 8 sekä Internetissä osoitteessa <http://vxicorp.com/cisco>.

## Automaattisen vastaustoiminnon käyttäminen korvakuulokkeiden tai kaiutinpuhelimen kanssa

Voit käyttää automaattista vastaustoimintoa, jos saat paljon puheluita tai käsittelet puheluita muiden puolesta. Järjestelmänvalvoja määrittää automaattisen vastaustoiminnon toimimaan joko kaiutinpuhelimen tai korvakuulokkeiden kanssa. Lisätietoja on alla olevassa taulukossa.

Jos haluat...	Tee näin...
Käyttää automaattista vastaustoimintoa korvakuulokkeiden kanssa	<p>Pidä korvakuuloketila käytössä (eli painikkeessa  palaa valo), vaikka et puhu puhelua. Voit pitää korvakuuloketilan käytössä seuraavasti: lopeta puhelu valitsemalla <b>Lopeta</b> (ei siis -näppäimellä) ja soita puheluita valitsemalla <b>Soita</b> tai painamalla <b>Soita</b>-näppäintä.</p> <p>Jos puhelin on määritetty käyttämään automaattista vastaustoimintoa korvakuuloketilassa, puheluihin vastataan automaattisesti vain, jos painikkeessa  palaa valo. Muutoin puhelut soivat normaalisti, ja niihin täytyy vastata manuaalisesti.</p>
Käyttää automaattista vastaustoimintoa kaiutinpuhelimen kanssa	<p>Pidä kuuloke pidikkeessä ja korvakuuloketila poissa käytöstä (eli painikkeessa  ei pala valo).</p> <p>Jos puhelin on määritetty käyttämään automaattista vastaustoimintoa kaiutinpuhelintilassa, puhelimeen vastataan automaattisesti kaiutinpuhelimen ollessa käytössä vain, jos edellä määritetyt ehdot täyttyvät. Muutoin puhelut soivat normaalisti, ja niihin täytyy vastata manuaalisesti.</p>



# Puhelinasetusten mukauttaminen

Voit mukauttaa Cisco IP -puhelinta muuttamalla asetuksia seuraavien taulukoiden mukaisesti. Pidä muutama vihje mielessäsi tarkastellessasi näitä tietoja:

- Useimpia asetuksia voidaan muuttaa puhelimesta. Joitakin asetuksia voi määrittää vain Internetissä Käyttäjän asetukset -Web-sivuilla. Lisätietoja on kohdassa "Kirjautuminen Käyttäjän asetukset -Web-sivuille" sivulla 44.
- Jos  ei reagoi, järjestelmänvalvoja on ehkä poistanut painikkeen käytöstä puhelimestasi. Pyydä lisätietoja järjestelmänvalvojalta.

## Äänvoimakkuuden säätäminen

Alla olevassa taulukossa kerrotaan, miten puhelimen äänvoimakkuutta säädetään ja miten muutokset tallennetaan.

Jos haluat...	Tee näin...
Säätää puhelun äänvoimakkuutta	Valitse  puhelun aikana tai valintaäänien kuultuasi. Voit tallentaa tekemäsi äänvoimakkuusasetuksen käytettäväksi tulevissa puheluissa valitsemalla <b>Tallenna</b> . Huomaa, että kuulokkeen, kaiutinpuhelimen ja korvakuulokkeiden äänvoimakkuus on säädettävä erikseen.
Säätää soittoäänien voimakkuutta	Paina näppäintä  , kun kuuloke on pidikkeessään ja korvakuuloke- sekä kaiutinpuhelinpainikkeissa ei pala valo. Uusi soittoäänien taso tallentuu automaattisesti.





## Soitto- ja merkkiäänten mukauttaminen

Voit mukauttaa sitä, miten puhelimesi ilmoittaa eri linjoille saapuvista puheluista tai uusista puhepostiviesteistä. Mukautettujen soittoäänten ja muiden merkkiäänten avulla voit helposti erottaa, mikä linja on kyseessä. Voit esimerkiksi valita viserrysäänen ilmoittamaan puhelusta linjalla 1 ja rumpuäänen ilmoittamaan puhelusta linjalla 2.

Jos haluat...	Tee näin...
Vaihtaa soittoäänen	Valitse  > <b>Käyttäjän asetukset</b> > <b>Soittoäänet</b> . Valitse puhelinlinja tai soittoäänen oletusasetus. Valitse seuraavaksi soittoäänen tyyppi ja soita siitä näyte. Kun löydät haluamasi soittoäänen, valitse <b>Valitse</b> ja <b>Tallenna</b> . Jos haluat palauttaa aiemmin tallennetun asetuksen, paina <b>Peruuta</b> -näppäintä. Valitse <b>Oletus</b> , jos haluat käyttää valitussa puhelinlinjassa oletusarvoista soittoääntä.
Muuttaa soittotapaa (Vain valomerkki, Soi kerran, Vain äänimerkki tms.)	Kirjaudu Käyttäjän asetukset -Web-sivuille, valitse laite ja valitse päävalikosta <b>Muuta puhelimen soittoääniasetukset</b> . Huomaa, että järjestelmänvalvojan tulee ehkä ottaa tämä asetus käyttöön.
Muuttaa kuulokkeen puheviestimerkkivalon toimintaa	Kirjaudu Käyttäjän asetukset -Web-sivuille, valitse laite ja valitse päävalikosta <b>Muuta Viesti odottaa -merkkivalon toimintaa</b> . Oletusarvoisesti järjestelmä käskyy puhelimen ilmoittaa aina merkkivalolla uuden puheviestin saapumisesta.

## Kosketusnäytön mukauttaminen

Voit muokata kosketusnäytön tarpeisiisi sopivaksi. Katso alla olevaa taulukkoa.

Jos haluat...	Tee näin...
Muuttaa kosketusnäytön kirkkautta	Valitse  > <b>Käyttäjän asetukset</b> > <b>Kirkkaus</b> . Säädä kirkkautta painamalla <b>Ylös</b> - tai <b>Alas</b> -näppäintä tai valitsemalla  . Valitse sitten <b>Tallenna</b> . Jos haluat palauttaa aiemmin tallennetun asetuksen, paina <b>Peruuta</b> -näppäintä.
Säätää kosketusnäyttöä katselukulman mukaan	Valitse  > <b>Käyttäjän asetukset</b> > <b>Katselukulma</b> . Säädä katselukulmaa painamalla <b>Ylös</b> - tai <b>Alas</b> -näppäintä tai valitsemalla  . Valitse sitten <b>Tallenna</b> . Jos haluat palauttaa aiemmin tallennetun asetuksen, paina <b>Peruuta</b> -näppäintä.
Muuttaa taustakuvaa	Valitse  > <b>Käyttäjän asetukset</b> > <b>Taustakuvat</b> . Katso käytettävissä olevia kuvia kosketusnäytön tai <b>navigointipainikkeen</b> avulla. Valitse kuva painamalla <b>Valitse</b> -näppäintä. Valitse <b>Esikatsele</b> , jos haluat nähdä, miltä tausta näyttää. Palaa valintavalikkoon valitsemalla <b>Poistu</b> . Hyväksy kuva valitsemalla <b>Tallenna</b> tai palauta edellinen tallennettu asetus valitsemalla <b>Peruuta</b> .
Muuttaa kosketusnäytön kielen	Kirjaudu Käyttäjän asetukset -Web-sivuille, valitse laite ja valitse päävalikosta <b>Muuta kieli</b> .

## Lyhytvalintatoimintojen määrittäminen

Lyhytvalintatoimintojen avulla voit soittaa puheluja painamalla painiketta tai syöttämällä hakemistokoodin.

Voit määrittää lyhytvalintatoiminnon kahdella tavalla:

- Lyhytvalinta painiketta käyttämällä — Voit määrittää lyhytvalintanumeron mille tahansa käytettävissä olevalle ohjelmoitavalle painikkeelle, jota ei ole määritetty linja-, toiminto- tai palvelupainikkeeksi.
- Lyhytvalinta hakemistokoodia käyttämällä — Kun käytät lyhytsoittotoimintoa, sinun ei tarvitse syöttää koko puhelinnumeroa vaan voit syöttää määritetyn hakemistonumeron (1–99).

Voit määrittää molemmat lyhytvalintatoiminnot Käyttäjän asetukset -Web-sivuilla alla olevan taulukon ohjeiden mukaisesti. (Lisätietoja Käyttäjän asetukset -sivuista on luvussa "Kirjautuminen Käyttäjän asetukset -Web-sivuilla" sivulla 44).

Jos haluat...	Tee näin...
Lisätä lyhytvalintanumeroita puhelimen painikkeille	Kirjaudu Käyttäjän asetukset -Web-sivuille, valitse laite ja valitse päävalikosta <b>Lisää/päivitä omat lyhytvalinnat</b> . Syötä <b>Lyhytvalinta-asetukset puhelimesta</b> -kohtaan puhelinnumero ja nimi kullekin käytettävissä olevalle lyhytvalintapainikkeelle. Syötä numero yhtä tarkasti kuin jos soittaisit siihen pöytäpuhelimesta. Valitse esimerkiksi yhteyskoodi tai tarvittaessa suuntanumero. Syöttämäsi nimi näkyy kosketusnäytössä lyhytvalintapainikkeen vieressä.
Lisätä lyhytvalintanumeroita käytettäväksi lyhytsoittotoiminnon kanssa	Kirjaudu Käyttäjän asetukset -Web-sivuille, valitse laite ja valitse päävalikosta <b>Lisää/päivitä omat lyhytvalinnat</b> . Syötä <b>Muut kuin puhelimen näppäimeen liitettävät lyhytvalinta-asetukset</b> -kohtaan puhelinnumero ja nimi kullekin käytettävissä olevalle lyhytvalintapainikkeelle. Syötä numero yhtä tarkasti kuin jos soittaisit siihen pöytäpuhelimesta. Valitse esimerkiksi yhteyskoodi tai tarvittaessa suuntanumero.
Poistaa lyhytvalintanumeron	Poista puhelinnumero ja nimi lyhytvalintaan liittyvillä Web-sivuilla.

### Vinkkejä



- Lisätietoja puhelujen soittamisesta eri lyhytvalintatoiminnoilla on luvussa "Puhelun soittaminen" sivulla 19.
- Järjestelmänvalvoja voi määrittää puhelimeen lyhytvalintapainikkeita ja rajoittaa määritettävien lyhytvalintapainikkeiden määrää.

# Puheviestien, puhelulokien ja luetteloiden käyttäminen

Tässä luvussa kuvataan, miten puheviestejä, puhelulokeja ja luetteloita voidaan käsitellä toimintopainikkeiden avulla.



## Puheviestien kuunteleminen

Puhelinjärjestelmässä käytettävä puheviestipalvelu määräytyy yrityskohtaisesti. Yksityiskohtaiset tiedot puheviestipalvelusta ovat palvelun mukana tulleessa dokumentaatiossa. Yleiskatsaus puheviestipalvelun toiminnoista on alla olevassa taulukossa.

Jos haluat...	Tee näin...
Ottaa puheviestipalvelun käyttöön ja mukauttaa sitä	Paina  -painiketta ja noudata saamiasi ohjeita. Jos kosketusnäyttöön tulee valikko, valitse haluttu valikkokohta.
Tarkistaa uudet puheviestit	Tarkista seuraavasti, ilmoittaako puhelin puheviesteistä: <ul style="list-style-type: none"><li>• Kuulokkeessa palaa tasainen punainen valo. (Tämä ilmaisim voi vaihdella. Lisätietoja on luvussa "Soitto- ja merkkiänten mukauttaminen" sivulla 40.)</li><li>• Kosketusnäytössä vilkkuu kirjekuorikuvake , ja siinä näkyy tekstiviesti.</li></ul>
Kuunnella puheviestejä tai avata puheviestivalikon	Valitse  . Äänipalvelun mukaan viestipalveluun soitetaan automaattisesti tai kosketusnäyttöön tulee valikko.
Lähetää puhelun puheviestijärjestelmään	Valitse <b>vKääntö</b> . vKääntö-toiminto siirtää puhelun (soivan tai pidossa olevan) automaattisesti puheviestijärjestelmään. Soittajat kuulevat äänitervehdyksesi ja voivat jättää sinulle viestin.

## Puhelulokien ja luetteloiden käyttäminen

Puhelin ylläpitää lokia ei-vastatuista, soitetuista ja vastatuista puhelusta. Voit käyttää näitä tietueita käyttämällä Luettelot-painiketta. Samalla painikkeella voi myös avata yrityksen puhelinluettelon (jos sellainen on käytettävissä).

Jos haluat...	Tee näin...
Katsella puhelulokeja	Valitse  > <b>Ei-vastatut puhelut, Soitetut puhelut</b> tai <b>Vastatut puhelut</b> . Kuhunkin lokiin voi tallentaa enintään 100 tietuetta.
Soittaa puhelulokista	Valitse numero ja avaa linja. Jos haluat muokata tietueessa näkyvää numeroa (esimerkiksi lisätä tunnuksen tai poistaa sen), paina <b>Muokkaa</b> -näppäintä ja pyyhi sen jälkeen numeroita tai siirrä kohdistinta painamalla <<- tai >> -näppäintä.  Jos haluat soittaa puhelulokista puhuessasi toista puhelua, siirry haluamasi puhelutietueen kohdalle vierittämällä ja valitse <b>Soita</b> . Valitse sitten valikkonäppäin, jolla haluat käsitellä ensimmäistä puhelua: <ul style="list-style-type: none"> <li>• <b>Pito</b> — Tällä voit asettaa ensimmäisen puhelun pitoon ja soittaa toisen puhelun.</li> <li>• <b>Siirrä</b> — Tällä voit siirtää ensimmäisen henkilön toiseen ja yhteytesi katkeaa. (Suorita toiminto loppuun valitsemalla uudelleen <b>Siirrä</b>.)</li> <li>• <b>Neuvottelu</b> — Tällä voit luoda neuvottelupuhelun kaikista puhujista ja sisällyttää siihen itsesi. (Suorita toiminto loppuun valitsemalla uudelleen <b>Neuvot</b>.)</li> <li>• <b>Lopeta puhelu</b> — Tällä voit lopettaa ensimmäisen puhelun ja soittaa toisen.</li> </ul>
Tyhjentää puhelulokit	Valitse  ja sen jälkeen <b>Poista</b> . Tämä toiminto tyhjentää ei-vastattujen, soitettujen ja vastattujen puhelujen lokit.
Soittaa yrityksen puhelinluettelosta	Valitse  > <b>Puhelinluettelo</b> (nimi voi vaihdella). Etsi haluamasi tietue syöttämällä näppäimistöllä kirjaimia. (Voit hakea nimeä nimen osan avulla.) Jos haluat soittaa puhelun suoraan tietueesta, paina sitä tai siirry sen kohdalle vierittämällä ja avaa linja.  Jos haluat soittaa luettelosta puhuessasi puhelua, siirry haluamasi numeron kohdalle vierittämällä ja valitse <b>Soita</b> . Valitse sitten valikkonäppäin, jolla haluat käsitellä ensimmäistä puhelua: <ul style="list-style-type: none"> <li>• <b>Pito</b> — Tällä voit asettaa ensimmäisen puhelun pitoon ja soittaa toisen puhelun.</li> <li>• <b>Siirrä</b> — Tällä voit siirtää ensimmäisen henkilön toiseen ja yhteytesi katkeaa. (Suorita toiminto loppuun valitsemalla uudelleen <b>Siirrä</b>.)</li> <li>• <b>Neuvottelu</b> — Tällä voit luoda neuvottelupuhelun kaikista puhujista ja sisällyttää siihen itsesi. (Suorita toiminto loppuun valitsemalla uudelleen <b>Neuvot</b>.)</li> <li>• <b>Lopeta puhelu</b> — Tällä voit lopettaa ensimmäisen puhelun ja soittaa toisen.</li> </ul>



### Huomautus

Jos verkko sulkeutuu tai palautuu aiempiin asetuksiin, puhelulokin tiedot voivat tuhoutua.

# Käyttäjän asetukset -Web-sivujen käyttäminen

---

Cisco IP -puhelin on verkossa toimiva laite, joka pystyy käyttämään samoja tietoja yrityksen muiden verkkolaitteiden, esimerkiksi tietokoneesi ja sen Web-selaimella avattavien verkkopohjaisten palvelujen kanssa.

Voit ottaa puhelinpalveluja käyttöön sekä määrittää asetuksia ja toimintoja omalla tietokoneellasi käyttämällä Cisco CallManagerin Käyttäjän asetukset -Web-sivuja. Määritettyäsi toimintoja ja palveluja Web-sivuilla voit käyttää niitä puhelimesa.

Voit esimerkiksi määrittää Web-sivuilla lyhytvalintapainikkeita ja käyttää niitä puhelimesa.

Tässä osassa on tietoja Käyttäjän asetukset -Web-sivujen avaamisesta ja puhelinpalvelujen tilaamisesta.

Lisätietoja määritettävistä toiminnoista ja tilattavista puhelinpalveluista on *Cisco IP -puhelimien mukauttaminen Internetissä* -oppaassa osoitteessa

[http://www.cisco.com/univercd/cc/td/doc/product/voice/c\\_ipphon/index.htm](http://www.cisco.com/univercd/cc/td/doc/product/voice/c_ipphon/index.htm).

## Kirjautuminen Käyttäjän asetukset -Web-sivuille

### Tee näin

---

**Vaihe 1** Pyydä järjestelmänvalvojalta Käyttäjän asetukset -sivujen URL-osoite, käyttäjätunnus ja oletussalasana.

**Vaihe 2** Avaa tietokoneen Web-selain, kirjoita URL-osoite (järjestelmänvalvojalta saatu) ja kirjautu sisään.

**Vaihe 3** Valitse laitetyyppi (puhelimien malli) Valitse laite -pikavalikosta.

Kun olet valinnut laitteen, esiin tulee tilannekohtainen valikko, jossa ovat laitetyyppisi mukaiset asetukset.

---

### Vinkkejä Käyttäjän asetukset -sivulla navigointia varten

- Valitse laite valikkosivulta, niin näet kaikki asetukset.
- Ota muutokset käyttöön ja tallenna ne napsauttamalla **Päivitä**-painiketta.
- Palaa tilannekohtaiseen valikkoon napsauttamalla **Palaa valikkoon** -painiketta.
- Sulje Käyttäjän asetukset -sivut napsauttamalla **Kirjautu ulos** -painiketta.



## Puhelinpalvelujen tilaaminen

Käyttäjän asetukset -Web-sivuilla voit tilata haluamiasi puhelinpalveluja puhelimeesi. Avaa sivut tietokoneen Web-selaimella. (Kirjautumishjeita on luvussa "Kirjautuminen Käyttäjän asetukset -Web-sivuille" sivulla 44.)

Saatavilla on esimerkiksi seuraavia puhelinpalveluja:

- Web-pohjaiset tiedot, esimerkiksi pörssinoteeraukset, elokuva-arviot ja säätiedotukset
- verkkotiedot, esimerkiksi yrityskalenterit ja hakukelpoiset luettelot
- puhelintoiminnot, esimerkiksi omat pikavalinnat ja oma luettelo.

Lisätietoja on seuraavassa taulukossa.

Jos haluat...	Tee näin, kun olet kirjautunut sisään ja valinnut laitetyypin...
Tilata jonkin palvelun	Valitse päävalikosta <b>Määritä Cisco IP Phone Services -palvelut</b> . Valitse haluamasi palvelu Valittavissa olevat palvelut -pikavalikosta ja napsauta <b>Jatka</b> -painiketta. Syötä tarpeen mukaan lisää tietoja (esimerkiksi postinumero tai PIN-koodi) ja napsauta <b>Tilaa</b> -painiketta.
Muuttaa tai lopettaa tilauksia	Valitse päävalikosta <b>Määritä Cisco IP Phone Services -palvelut</b> . Napsauta haluamaasi palvelua Tilatut palvelut -paneelissa. Kun olet tehnyt haluamasi muutokset, napsauta <b>Päivitä</b> -painiketta tai <b>Peruuta tilaus</b> -painiketta.
Lisätä palvelun ohjelmoitavalle painikkeelle 	Kun olet tilannut palvelun, valitse päävalikosta <b>Lisää/päivitä palvelun URL-painikkeet</b> . Valitse jokaiselle käytettävissä olevalle painikkeelle palvelu pikavalikosta ja kirjoita kuvaava teksti. Kun olet tehnyt muutokset, napsauta <b>Päivitä</b> -painiketta. Järjestelmänvalvoja määrittää, miten monta ohjelmoitavaa painiketta on käytettävissä palveluja varten, ja voi määrittää palvelupainikkeita puhelimeesi.
Käyttää puhelimella jotakin palvelua	Paina puhelimen  -painiketta, tai jos olet lisännyt palvelun ohjelmoitavaan painikkeeseen  , paina tätä painiketta.
Tietoja puhelinpalvelujen käytöstä	Lisätietoja <i>Cisco IP -puhelimien mukauttaminen Internetissä</i> -palvelusta on osoitteessa <a href="http://www.cisco.com/univercd/cc/td/doc/product/voice/c_ipphon/index.htm">http://www.cisco.com/univercd/cc/td/doc/product/voice/c_ipphon/index.htm</a> .

# Tietoja määrittysten lisävaihtoehdoista

Järjestelmänvalvoja voi tarpeen mukaan määrittää puhelimen käyttämään tiettyjä painike- ja toimintonäppäinmalleja sekä erityisiä palveluja ja toimintoja. Alla olevassa taulukossa on yleiskatsaus joistakin määrittämisistä, joista voit neuvotella järjestelmänvalvojan kanssa, jos puhelutarpeesi tai työympäristösi niin vaatii.



## Huomautus



Taulukossa mainitut puhelinoppaat ja muut asiakirjat löytyvät Internetistä osoitteesta [http://www.cisco.com/univercd/cc/td/doc/product/voice/c\\_ipphon/index.htm](http://www.cisco.com/univercd/cc/td/doc/product/voice/c_ipphon/index.htm).

Jos...	Tee näin...	Lisätietoja...
Haluat käsitellä enemmän puheluja linjallasi	Pyydä järjestelmänvalvojaa määrittämään linjasi tukemaan useampia puheluja.	Ota yhteys järjestelmänvalvojaan tai puhelintukitiimiin.
Tarvitset useita puhelinlinjoja	Pyydä järjestelmänvalvojaa määrittämään sinulle lisänumero tai useita lisänumeroita luetteloon.	Ota yhteys järjestelmänvalvojaan tai puhelintukitiimiin.
Tarvitset lisää lyhytvalintapainikkeita	Tarkista ensin, että kaikki nykyiset käytettävissä olevat lyhytvalintapainikkeet ovat käytössä. Jos tarvitset lisää lyhytvalintapainikkeita, sinun kannattaa ehkä käyttää lyhytsoittotoimintoa tai tilata pikavalintapalvelu. Voit myös liittää Cisco IP Phone 7914 -laajennusmoduulin puhelimeesi.	Lisätietoja on seuraavissa luvuissa: <ul style="list-style-type: none"><li>• "Lyhytvalintatoimintojen määrittäminen" sivulla 41</li><li>• "Puhelinpalvelujen tilaaminen" sivulla 45</li><li>• <i>Cisco IP Phone 7914 Expansion Module Phone Guide</i>.</li></ul>
Työskentelet avustajan kanssa (tai avustajana)	Voit tarvita näitä: <ul style="list-style-type: none"><li>• Cisco IP Manager Assistant -palvelu</li><li>• jaettu linja.</li></ul>	Lisätietoja on seuraavissa luvuissa: <ul style="list-style-type: none"><li>• "Jaetun linjan käyttäminen" sivulla 32</li><li>• <i>Cisco IP Manager Assistant -käyttöopas</i>.</li></ul>
Haluat käyttää yhtä alanumeroa useille puhelimille	Pyydä käyttöösi jaettu linja. Näin voit käyttää samaa alanumeroa esimerkiksi työpöytäpuhelinta ja matkapuhelinta varten.	Lisätietoja: "Jaetun linjan käyttäminen" sivulla 32.

Jos...	Tee näin...	Lisätietoja...
Käytät samoja puhelimia tai samaa toimitilaa yhdessä muiden kanssa	<p>Voit tarvita näitä</p> <ul style="list-style-type: none"> <li>• Parkissa-toimintoa, jotta voit tallentaa ja noutaa puheluja siirtotoimintoa käyttämättä</li> <li>• puhelujen poimintatoimintoa, jotta voit vastata toisessa puhelimessa soiviin puheluihin</li> <li>• jaettua linjaa, jolla voit tarkistaa kollegoiden puheluita tai liittyä niihin</li> <li>• Ciscon Alanumeron liikkuvuus -toimintoa, jotta voit käyttää puhelinnumeroasi ja käyttäjäprofiiliasi jaetussa Cisco IP -puhelimessa.</li> </ul>	<p>Kysy lisätietoja näistä toiminnoista järjestelmänvalvojalta. Lisätietoja on myös seuraavissa luvuissa ja oppaissa:</p> <ul style="list-style-type: none"> <li>• "Laajennettu puhelujen käsittely" sivulla 30</li> <li>• "Jaetun linjan käyttäminen" sivulla 32</li> <li>• <i>Cisco IP -puhelimien mukauttaminen Internetissä</i> -oppaan luku Alanumeron liikkuvuus -toiminnon käyttäminen.</li> </ul>
Vastaat puheluihin usein tai käsittelet puheluita jonkun toisen puolesta	<p>Pyydä järjestelmänvalvojaa asettamaan automaattinen vastaustoiminto puhelimeesi.</p>	<p>Lisätietoja: "Automaattisen vastaustoiminnon käyttäminen korvakuulokkeiden tai kaiutinpuhelimen kanssa" sivulla 38.</p>
Haluat soittaa videopuheluja	<p>Sinun kannattaa ehkä käyttää Cisco VT Advantage -sovellusta, jonka avulla voit soittaa videopuheluja käyttämällä Cisco IP -puhelinta, tietokonetta ja ulkoista videokameraa.</p>	<p>Kysy neuvoa järjestelmänvalvojalta. Lisätietoja on <i>Cisco VT Advantage Quick Start Guide</i> -pikaoppaassa ja <i>User Guide</i> -käyttöoppaassa.</p>
Haluat käyttää omaa puhelinnumeroasi ja asetuksiasi tilapäisesti jaetussa Cisco IP -puhelimessa	<p>Kysy järjestelmänvalvojalta Ciscon Alanumeron liikkuvuus -palvelusta.</p>	<p>Lisätietoja on <i>Cisco IP -puhelimien mukauttaminen Internetissä</i> -oppaan luvussa Alanumeron liikkuvuus -toiminnon käyttäminen.</p>

# Puhelimen vianmääritys

Tässä osassa kerrotaan, miten Cisco IP -puhelimesta ja puheluista saa tietoja, joiden avulla järjestelmänvalvoja tai asentaja voi tehdä puhelimen vianmäärityksen.

Jos sinua pyydetään...	Tee näin...
Avaamaan verkkomääritystiedot	Valitse  > <b>Verkkomääritykset</b> ja sen jälkeen verkkomääritystiedot, joita haluat katsella.
Avaamaan tilatiedot	Valitse  > <b>Tila</b> ja sen jälkeen tilatiedot, joita haluat katsella.
Avaamaan puhelimen mallitiedot	Valitse  > <b>Mallin tiedot</b> .



## Huomautus

Jos  ei reagoi, järjestelmänvalvoja on ehkä poistanut painikkeen käytöstä puhelimesiasi. Pyydä lisätietoja järjestelmänvalvojalta.

## Laaturaportointityökalun käyttäminen

Järjestelmänvalvoja voi määrittää väliaikaisesti Cisco IP -puheliminesi laaturaportointityökalun, joka auttaa käyttöön liittyvien ongelmien vianmäärityksessä. Laaturaportointityökalua käyttäessäsi voit **QRT**-toimintonäppäimen avulla lähettää järjestelmänvalvojalle tietoja puheluihin liittyvistä ongelmista. (Sinun pitää ehkä painaa **lisää**-toimintonäppäintä, jotta **QRT** tulee näkyviin.)

Sen mukaan, miten järjestelmänvalvoja on määrittänyt laaturaportointityökalun puhelimesi, voit käyttää **QRT**-toimintonäppäintä seuraavien toimenpiteiden suorittamiseksi:

- Nopea raportointi meneillään olevan puhelun äänitasoon liittyvistä ongelmista
- Yleisen ongelman valinta luokkaluettelosta ja syykoodien valinta.

# Cisco laitteiden rajoitetun vuoden takuun ehdot

---

Laitteen takuuta koskevat tietyt ehdot. Voit takuuajana käyttää tiettyjä palveluita. Virallinen takuutodistus sekä Cisco ohjelmistoja koskevat takuut ja käyttöoikeussopimukset ovat Internetissä osoitteessa Cisco.com. Etsi ja lataa *Cisco Information Packet (Cisco-tietopaketti)* sekä takuutodistus ja käyttöoikeussopimus Internetistä osoitteesta Cisco.com seuraavien ohjeiden mukaisesti.

**1.** Käynnistä selain ja siirry osoitteeseen

[http://www.cisco.com/univercd/cc/td/doc/es\\_inpkc/cetrans.htm](http://www.cisco.com/univercd/cc/td/doc/es_inpkc/cetrans.htm).

Näkyviin tulee takuu- ja käyttöoikeussopimussivu.

**2.** Lue *Cisco Information Packet (Cisco-tietopaketti)* seuraavien ohjeiden mukaisesti:

- a.** Napsauta **Information Packet Number (Tietopaketin numero)** -kenttää ja tarkista, että osanumero 78-5235-03A0 on korostettuna.
- b.** Valitse asiakirjan kieli.
- c.** Napsauta **Mene**-painiketta.
- d.** Esiin tulee tietopaketin sivu Cisco Limited Warranty and Software License (Cisco rajoitettu takuu ja ohjelmiston käyttöoikeus).
- e.** Lue asiakirja verkosta tai lataa ja tulosta se PDF-muodossa napsauttamalla **PDF**-kuvaketta.



**Huomautus**

---

Tarvitset Adobe Acrobat Reader -ohjelman PDF-tiedostojen lukemiseen ja tulostamiseen. Voit ladata ohjelman Adoben kotisivuilta osoitteesta <http://www.adobe.com>.

---

**3.** Lue tuotteen käännetyt ja lokalisoidut takuutiedot seuraavien ohjeiden mukaisesti:

- a.** Syötä Warranty Document Number (Takuuasiakirjan numero) -kenttään tämä osanumero: 78-10747-01C0.
- b.** Valitse asiakirjan kieli.
- c.** Napsauta **Mene**-painiketta.  
Näkyviin tulee Cisco-takuusivu.
- d.** Lue asiakirja verkosta tai lataa ja tulosta se PDF-muodossa napsauttamalla **PDF**-kuvaketta.

Jos tarvitset apua, voit myös käyttää Cisco palvelu- ja tukisivustoa osoitteessa

[http://www.cisco.com/public/Support\\_root.shtml](http://www.cisco.com/public/Support_root.shtml).

**Laitetakuun kesto**

Yksi (1) vuosi

## **Laitteiden varaosat ja korjaaminen sekä ostohinnan hyvittäminen**

Cisco tai sen palvelukeskus pyrkii mahdollisuuksiensa mukaan lähettämään varaosan kymmenen (10) arkipäivän kuluessa RMA-palautuspyynnön vastaanottamisesta. Toimitusaika voi vaihdella asiakkaan maantieteellisen sijainnin mukaisesti.

Cisco pitää oikeuden ostohinnan hyvittämiseen ainoana takuumuotona.

## **RMA-numeron hankkiminen**

Ota yhteys yritykseen, jolta ostit tuotteen. Jos olet ostanut tuotteen suoraan Ciscolta, ota yhteys Ciscon myynti- ja palveluedustajaan.

Täydennä alla olevat tiedot ja säilytä ne myöhempää tarvetta varten.

Tuotteen ostopaikka	
Myyntiyrityksen puhelinnumero	
Tuotteen mallinumero	
Tuotteen sarjanumero	
Huoltosopimuksen numero	



## Hakemisto

---

### A

alanumerot, katseleminen **12**  
asentaminen, Cisco IP -puhelin **6**  
asetukset, mukauttaminen **39**  
Asetukset-painike **11**  
autom. soitto **19**  
automaattinen vastaustoiminto **38**  
Automaattisen rekisteröinnin työkalu **7**  
avoimet neuvottelut **27, 29**

### C

Cisco IP -puhelin  
dokumentaatio **2**  
korkeuden säätäminen **7**  
kuulokepidikkeen kiinnittäminen **7**  
kuva **9**  
kuvaus **9**  
kytkeminen **6**  
online-ohje **18**  
rekisteröityminen **7**  
toimintojen määrittäminen **18, 46**  
Web-pohjaiset palvelut **44**

### D

dokumentaation hankkiminen **2**

### E

ei-vastatut puhelut, tietueet **43**  
epäilyttävät puhelut, jäljittäminen **34**  
esivalinta **14, 19**

### J

jaettujen linjojen käytössä-kuvake **32**  
jaetut linjat  
ja käytössä-kuvake **32**  
ja yksityisyys **34**  
kuvaus **32**  
puhelujen enimmäismäärä **32**  
väliintuloa käyttämällä **33**  
jalka  
painike **10**  
säätäminen **7**  
jonotus **21**

### K

kaiutinpuhelin  
lopettaminen **24**  
painike **11**  
puheluihin vastaaminen **23**  
soittaminen **19**  
tila **37**  
äänenvoimakkuus **39**

katkaiseminen, toiminnot **24**  
kosketusnäyttö  
    kielen vaihtaminen **40**  
    kohteiden valitseminen **2, 16**  
    kontrastin säätäminen **40**  
    käytöstä poistaminen / käyttöönotto **2**  
    puhdistaminen **2**  
    toiminnot **12**  
kuuloke  
    kiinnittäminen pidikkeeseen **7**  
    käyttäminen **37**  
    merkkivalo **12**  
    äänenvoimakkuus **39**  
kuulokkeet  
    lopettaminen **24**  
    painike **11**  
    puheluihin vastaaminen **23**  
    soittaminen **21**  
    tila **37**  
    äänenvoimakkuus **39**  
kuulokkeiden toiminta, yleistä **8**  
kuvakkeet, puhelutilat **14**  
Käyttäjän asetukset -Web-sivut  
    ja puhelinpalvelut **45**  
    käyttäminen **44**

## **L**

linja auki  
    kuvaus **14**  
    numeron valinta **19**  
linja vapaa  
    kuvaus **14**  
    numeron valinta **19**

linjapainikkeet **10**  
linjat  
    katseleminen **12**  
    kuvaus **13**  
luettelo  
    käyttäminen puhelimesta **21, 43**  
    soittaminen Web-sivulta käyttämällä **21**  
Luettelot-painike **11**  
lyhennetty valinta **41**  
lyhytvalinta  
    käyttäminen **20**  
    määrittäminen **41**  
nimet **12**  
painikkeet **10**

## **M**

MLPP, käyttäminen **36**

## **N**

navigointipainike **11**  
neuvottelupuhelut  
    avoimet **27, 29**  
    vakio **27, 28**  
numeron valinta, toiminnot **19**  
nVäliint, katso kohta väliintulo  
näppäimistö  
    kuvaus **11**  
    tekstin syöttäminen **17**  
näyttöpainike **2, 11**

## O

- ohje, käyttäminen **18**
- ohjelmoitavat painikkeet
  - kuvaus **10**
  - nimet **12**
- Ohje-painike **11**
- oma luettelo (PAB)
  - soittaminen **22**
  - tilaaminen **45**
- online-ohje, käyttäminen **18**

## P

- painikkeet, tietoja **9**
- palaa-toiminto, käyttäminen **24**
- palvelut, tilaaminen **45**
- Palvelut-painike **11**
- parkki **30**
- pikavalintapalvelu
  - soittaminen **22**
  - tilaaminen **45**
- pito
  - ja puhelusta toiseen siirtyminen **15**
  - ja siirtäminen **25**
  - käyttäminen **24**
- puhelimien välilehti **12**
- puhelinlinjat
  - katseleminen **12**
  - kuvaus **13**
  - painikkeet **10**
- puhelu odottaa **23**
- puheluihin vastaaminen **23**
- puhelujen käsittely, laajennettu **30**

- puhelujen käsittely, perus **19**
- puhelujen priorisointi **36**
- puhelujen soittaminen, toiminnot **19**
- puhelujen valitseminen **15**
- puhelulokit
  - katseleminen ja soittaminen **43**
  - soittaminen **19**
  - tyhjentäminen **43**
- puhelun lopettaminen, toiminnot **24**
- puhelun poiminta **31**
- puhelun ryhmäpoiminta **31**
- puhelusta toiseen siirtyminen **15**
- puhelut
  - asettaminen ja noutaminen **30**
  - asettaminen parkkiin **30**
  - enimmäismäärä linjalla **13, 32**
  - katseleminen **12, 15**
  - kuvakkeet **14**
  - lopettaminen **24**
  - neuvottelutoiminnot **27**
  - ongelmien raportointi **48**
  - pito- ja palaa-toiminnot **24**
  - priorisointi **36**
  - siirtäminen **25**
  - soitonsiirto **26**
  - soittaminen **19**
  - soivan puhelun siirtäminen **23, 31**
  - turvalliset **35**
  - useiden käsitteleminen **15**
  - useita puhujia **27**
  - vaimennus **24**
  - valitseminen **15**
  - vastaaminen **23**
  - vrt. linjat **13**

puhelutoimintoalue **12**  
puheviestin osoitin **42**  
puheviestipalvelu **42**

## **Q**

QRT, käyttäminen **48**

## **S**

salatut puhelut **35**  
siirtäminen, toiminnot **25**  
soitetut puhelut, tietueet **43**  
soitonsiirto **26**  
soitonsiirto, toiminnot **26**  
soittoääni  
    mukauttaminen **40**  
    osoitin **12**  
    äänenvoimakkuus **39**  
suojausvaroitukset **3**

## **T**

TAPS **7**  
tarkistetut puhelut **35**  
teksti, syöttäminen puhelimeen **17**  
tilarivi, katseleminen **12**  
tilatiedot, etsiminen **48**  
toiminnot, käytettävyys **18, 46**  
toimintonäppäimet  
    kuvaus **12**  
    nimet **12**

toimintopainikkeet  
    asetukset **11**  
    luettelot **11**  
    ohje **11**  
    palvelut **11**  
    viestit **11**  
toimintovalikot **17**  
toimintovälilehdet **12**  
turvalliset puhelut **35**

## **U**

useat puhelut, käsitteleminen **15**

## **V**

vahingollisen puhelun jäljitys (jäljitys),  
    käyttäminen **34**  
vaimennus, käyttäminen **24**  
Vaimennus-painike **11**  
valikot, käyttäminen **17**  
valitse numero **19**  
varoitukset, suojaus **3**  
vastatut puhelut, tietueet **43**  
verkkomääritystiedot, etsiminen **48**  
vianmääritys **48**  
viestit  
    kuunteleminen **42**  
    osoitin **40, 42**  
Viestit-painike **11**  
väliintulo  
    ja jaetut linjat **32**  
    ja yksityisyys **34**  
    käyttäminen **33**

## **W**

WebDialer **21**

## **Y**

yksityisyys

ja jaetut linjat **32**

käyttäminen **34**

yrityksen puhelinluettelo

käyttäminen puhelimessa **21**

soittaminen Web-sivulta käyttämällä **21**

## **Ä**

äänenvoimakkuuspainike **11**

ääni, säätäminen **39**

ääniongelmat **48**









## CISCO SYSTEMS



### **Pääkonttorin osoite**

Cisco Systems, Inc.  
170 West Tasman Drive  
San Jose, CA 95134-1706  
USA  
www.cisco.com  
Puhelin: +1 408 526-4000  
+1 800 553-NETS (6387)  
Faksi: +1 408 526-4100

### **Pääkonttori Euroopassa**

Cisco Systems International BV  
Haarlerbergpark  
Haarlerbergweg 13-19  
1101 CH Amsterdam  
Alankomaat  
www-europe.cisco.com  
Puhelin: +31 0 20 357 1000  
Faksi: +31 0 20 357 1100

### **Pääkonttori Pohjois- ja Etelä-Amerikassa**

Cisco Systems, Inc.  
170 West Tasman Drive  
San Jose, CA 95134-1706  
USA  
www.cisco.com  
Puhelin: +1 408 526-7660  
Faksi: +1 408 527-0883

### **Pääkonttori Aasiassa ja Tyynenmeren alueen maissa**

Cisco Systems, Inc.  
168 Robinson Road  
#28-01 Capital Tower  
Singapore 068912  
www.cisco.com  
Puhelin: +65 6317 7777  
Faksi: +65 6317 7799

**Cisco Systemsillä on yli 200 konttoria seuraavissa maissa. Osoitteet ja puhelin- sekä faksinumerot ovat**

**Ciscon Web-sivuilla osoitteessa [www.cisco.com/go/offices](http://www.cisco.com/go/offices).**

Alankomaat • Argentiina • Australia • Belgia • Brasilia • Bulgaria • Chile • Costa Rica • Dubai, Arabiemiiraatit • Espanja • Etelä-Afrikka • Filippiinit • Hongkong • Indonesia • Intia • Irlanti • Iso-Britannia  
Israel • Italia • Itävalta • Japani • Kanada • Kiina • Kolumbia • Korea • Kreikka • Kroatia • Kypros • Luxemburg • Malesia • Meksiko • Norja • Peru • Portugal • Puerto Rico • Puola • Ranska  
Romania • Ruotsi • Saksa • Saudi-Arabia • Singapore • Skotlantti • Slovakia • Slovenia • Suomi • Sveitsi • Taiwan • Tanska • Thaimaa • Tšekin tasavalta • Turkki • Ukraina • Unkari • Uusi-Seelanti  
Venezuela • Venäjä • Vietnam • Yhdysvallat • Zimbabwe

CCSP, CCVP, Cisco Square Bridge -logo, Follow Me Browsing ja StackWise ovat Cisco Systems, Inc:n tavaramerkkejä; Changing the Way We Work, Live, Play, and Learn ja iQuick Study ovat Cisco Systems, Inc:n palvelumerkkejä; ja Access Registrar, Aironet, ASIST, BPX, Catalyst, CCDA, CCDP, CCIE, CCIP, CCNA, CCNP, Cisco, Cisco Certified Internetwork Expert -logo, Cisco IOS, Cisco Press, Cisco Systems, Cisco Systems Capital, Cisco Systems -logo, Cisco Unity, Empowering the Internet Generation, Enterprise/Solver, EtherChannel, EtherFast, EtherSwitch, Fast Step, FormShare, GigaDrive, GigaStack, HomeLink, Internet Quotient, IOS, IP/TV, iQ Expertise, iQ -logo, iQ Net Readiness Scorecard, LightStream, Linksys, MeetingPlace, MGX, Networkers-logo, Networking Academy, Network Registrar, *Packet*, PIX, Post-Routing, Pre-Routing, ProConnect, RateMUX, ScriptShare, SlideCast, SMARTnet, StrataView Plus, TeleRouter, The Fastest Way to Increase Your Internet Quotient ja TransPath ovat Cisco Systems, Inc:n ja/tai sen tytäryhtiöiden rekisteröityjä tavaramerkkejä Yhdysvalloissa ja eräissä muissa maissa.

Kaikki muut tässä asiakirjassa tai Web-sivuilla mainitut tavaramerkit ovat haltijoidensa omaisuutta. Kumppani-sanan käyttö ei tarkoita Ciscon ja muiden yhtiöiden välistä kumppanuussuhdetta. (0502R)

© 2005 Cisco Systems, Inc. Kaikki oikeudet pidätetään.



Java-logo on Sun Microsystems, Inc -yhtiön tavaramerkki tai rekisteröity tavaramerkki Yhdysvalloissa tai muissa maissa.