

Cisco IP Phone 7970-serie til Cisco CallManager 4.1(3)

LICENS OG GARANTI INKLUDERET

Hovedsæde

Cisco Systems, Inc.
170 West Tasman Drive
San Jose, CA 95134-1706
USA
<http://www.cisco.com>
Tlf: +1 408 526-4000
+1 800 553-NETS (6387)
Fax: +1 408 526-4100

Tekst til varenummer: OL-7795-01



Almindelige telefonopgaver

| Hvis du vil... | Skal du... |
|---|--|
| Have vist opkaldslogge | Trykke på  og vælge en opkaldslog. Hvis du vil ringe op, skal du rulle ned til et nummer og løfte røret. |
| Redigere et nummer i opkaldslog | Trykke på Redigér . Bruge << eller >> for at slette eller springe over tal. |
| Ring op fra en firmatelefonbog | Vælg  > Firmatelefonbog . Indtaste bogstaver og trykke på Søg . Løft røret, og ring op. |
| Foretage eller besvare et nyt opkald med et opkald aktivt | Tryk på Nyt opk eller Besvar . Det oprindelige opkald sættes automatisk på hold. |
| Sætte et opkald på hold og genoptage det | Tryk på programtasterne Hold eller Genoptag . |
| Omstille et opkald til et nyt nummer | Tryk på Omstil , indtast nummeret, og læg røret på (eller tryk på Omstil igen, hvis din telefon ikke understøtter omstilling med røret på). |
| Omstille to opkald (på den samme linje) til hinanden | Rul ned til hvert opkald, og tryk på Vælg . Tryk derefter på flere > Overfør . Eller for at blive på linjen sammen med dem, der ringer op, skal du trykke på Forbind . |
| Start et standard-konferenceopkald | Tryk på flere > Konfer , og ring op til deltageren. Tryk derefter på Konfer igen. |



Cisco, Cisco IOS, Cisco Systems og Cisco Systems-logoet er registrerede varemærker tilhørende Cisco Systems, Inc. eller dets associerede eller tilknyttede virksomheder i USA og visse andre lande. Alle andre mærker, navne eller varemærker, der er nævnt i dette dokument eller på websiden, tilhører deres respektive ejere. Brugen af ordet "partner" angiver ikke et kompagniskab mellem Cisco og andre virksomheder. (0501R)

Copyright © 2005 Cisco Systems, Inc. Alle rettigheder forbeholdes.

OL-7795-01



Cisco IP Phone 7970-serie

Definitioner på programtaster
 Ikonforklaring
 Definitioner på knapikoner
 Almindelige telefonopgaver

Definitioner på programtaster

| | |
|------------------|--|
| Afslut | Afbryd det aktuelle opkald |
| Afslut | Gå tilbage til forrige skærm |
| Afvis | Sende et opkald til beskedsystemet |
| AGrSv | Besvar et opkald, der ringer i en anden gruppe, som er associeret med din gruppe |
| Annuler | Annuler en handling, eller luk en skærm uden at foretage ændringer |
| Besvar | Besvar et opkald |
| BrydInd | Deltag i et opkald på en delt linje |
| Fjern | Fjern en konference deltager |
| FjSenKo | Udelad seneste deltager i konferenceopkaldet |
| Forbind | Forbind flere opkald på én linje for at oprette et konferenceopkald |
| Gem | Gem de valgte indstillinger |
| Genoptag | Genoptag opkald på hold |
| Gentag | Ring op til det senest kaldte nummer |
| GrSv 2 | Besvar et opkald, der ringer i en anden gruppe |
| GrSvar | Besvar et opkald i din gruppe |
| Hovedmenu | Vis hovedmenuen i hjælp |
| Kald | Ring til et indtastet telefonnummer |
| kBrydIn | Deltag i et opkald på en delt linje, og opret et konferenceopkald |
| Konfer. | Opret et konferenceopkald |
| KonfLst | Se konference deltagerne |
| KortNr | Ring op vha. et indeksnummer for hurtigkald |
| Links | Find relaterede hjælpepeemner |
| Luk | Luk det aktuelle vindue |



| | |
|-----------------|---|
| Medflyt | Indstil/annuller viderestilling |
| mere | Vis flere programtaster |
| MødMig | Arranger Mød-Mig-konferencekald |
| Notering | Modtag en besked, når et optaget lokalnummer bliver ledigt |
| Nyt opk | Foretag et nyt opkald |
| Omstil | Omstille et opkald |
| Opdatér | Opdater med de nyeste oplysninger |
| Overfør | Omstil to opkald til hinanden |
| Parker | Gem opkald ved hjælp af Parkering |
| Privat | Forhindre andre i at se eller bryde ind i opkald på en delt linje |
| Redigér | Redigere et nummer i opkaldslog |
| Ryd | Slet poster eller indstillinger |
| Slet | Fjern tegn til højre for markøren, når du bruger funktionen Redigér |
| Slet | Gendan standardindstillinger |
| Søg | Søg efter et nummer i telefonbogen |
| Tilbage | Vend tilbage til det foregående hjælpeemne |
| Vælg | Vælg et emne på skærmen |
| VidTils | Vælg en videovisningstilstand til en videokonference |
| VKR | Send opkaldsproblemer til systemadministratoren |
| << | Slet de indtastede tegn |
| >> | Gå gennem de indtastede tegn |

Ikonforklaring



Opkaldstilstand

| | |
|---|------------------------------------|
|  | Viderestilling af opkald aktiveret |
|  | Opkald på hold |
|  | Forbundet opkald |
|  | Røret af |
|  | Røret på |
|  | Indgående opkald |
|  | Delt linje i brug |





Sikre opkald

| | |
|---|-----------------|
|  | Godkendt opkald |
|  | Sikkert opkald |





Valgt input-enhed

| | |
|---|------------------------|
|  | Håndsæt i brug |
|  | Hovedsæt i brug |
|  | Højtalertelefon i brug |









Kritiske opkald

| | |
|---|--------------------------------|
|  | Prioritetsopkald |
|  | Opkald med mellemhøj prioritet |
|  | Opkald med høj prioritet |
|  | Opkald med højeste prioritet |

Andre funktioner

| | |
|---|-------------------------|
|  | Hurtigtast konfigureret |
|  | Meddelelser venter |
|  | Video aktiveret |
|  | Valgmulighed aktiveret |
|  | Funktion aktiveret |

Definitioner på knapikoner

| | |
|---|---------------|
|  | Meddelelser |
|  | Tjenester |
|  | Hjælp |
|  | Telefonbøger |
|  | Indstillinger |
|  | Højtaler |
|  | Dæmp |
|  | Hovedsæt |



Indhold

Introduktion 1

Sådan bruger du denne vejledning 1

Brug og rengøring af displayet på berøringskærmen 2

Sådan finder du yderligere oplysninger 2

Du kan finde yderligere oplysninger om tilpasning af telefonen på internettet 3

Oplysninger om sikkerhed og ydeevne 3

Tilslutning af telefonen 6

En oversigt over telefonen 9

Taster og hardware 9

Berøringskærmens funktioner 12

Opkaldshåndtering og navigationstip 13

Om linjer vs. opkald 13

Om opkalds- og telefonlinjeikoner 14

Røret på og af 14

Valg af opkald 15

Se og skifte mellem opkald 15

Vælge objekter på berøringskærmen 16

Brug af funktionsmenuer 17

Indtastning og redigering af tekst 17

Få hjælp til telefonen 18

Om betjening og tilgængelighed af funktioner 18

Grundlæggende opkaldshåndtering 19

Foretagelse af opkald 19

Besvarelse af et opkald 23

Afslutning af et opkald 24

| | |
|---|----|
| Brug af Hold og Genoptag | 24 |
| Brug af Dæmp | 24 |
| Omstilling af et forbundet opkald | 25 |
| Viderestilling af opkald til et andet nummer | 26 |
| Oprettelse af konferenceopkald | 27 |
| Typer af understøttede konferenceopkald | 27 |
| Start af og deltagelse i en standardkonference | 28 |
| Start af eller deltagelse i en Mød-Mig-konference | 29 |

Avanceret opkaldshåndtering 30

| | |
|--|----|
| Lagring og hentning af parkerede opkald | 30 |
| Besvarelse af et omdirigeret opkald på telefonen | 31 |
| Brug af en delt linje | 32 |
| Omdelte linjer | 32 |
| Din deltagelse i et opkald på en delt linje | 33 |
| Sådan forhindrer du andre i at se eller oprette forbindelse til et opkald på en delt linje | 34 |
| Sporing af mistænkelige opkald | 34 |
| Oprettelse og modtagelse af sikre opkald | 35 |
| Prioritering af vigtige opkald | 36 |

Brug af håndsæt, hovedsæt og højttalertelefon 37

| | |
|--|----|
| Køb af et hovedsæt | 37 |
| Brug af Automatisk Svar med et hovedsæt eller højttalertelefonen | 38 |

Tilpasning af telefonindstillinger 39

| | |
|---|----|
| Justering af lydstyrken | 39 |
| Tilpasning af ringetoner og beskedindikatorer | 40 |
| Tilpasning af berøringsskærmen | 41 |
| Opsætning af hurtigkaldstaster | 41 |

Brug af besked, opkaldslogge og telefonbøger 43

| | |
|--------------------------------------|----|
| Få adgang til beskeder | 43 |
| Brug af opkaldslogge og telefonbøger | 44 |

Adgang til websiden Brugerindstillinger 45

Sådan logger du på websiden Brugerindstillinger 45

Abonnement på telefontjenester 46

Om yderligere konfigurationsindstillinger 47

Fejlfinding på telefonen 49

Brug af værktøjet Kvalitetsrapporter 49

Betingelser for Ciscos etårige begrænsede garanti på hardware 50

Indeks 53



Introduktion

Sådan bruger du denne vejledning

Med denne vejledning får du et overblik over de funktioner, der er tilgængelige på telefonen. Du kan læse den for at få en større indsigt i telefonens muligheder, eller du kan se tabellen herunder og få nogle indikationer om afsnit, der hyppigt bruges.

| Hvis du vil... | Skal du... |
|---|---|
| Se nærmere på telefonen på egen hånd | Trykke på  på telefonen, hvis du får brug for hjælp. |
| Rengøre berøringsskærmen | Se "Brug og rengøring af displayet på berøringsskærmen" på side 2. |
| Gennemgå sikkerhedsoplysninger | Se "Oplysninger om sikkerhed og ydeevne" på side 3. |
| Tilslutte telefonen | Se "Tilslutning af telefonen" på side 6. |
| Bruge telefonen, efter den er installeret | Starte med "En oversigt over telefonen" på side 9. |
| Lære, hvad tastlysene betyder | Se "Taster og hardware" på side 9. |
| Have mere at vide om berøringsskærmen | Se "Berøringsskærmens funktioner" på side 12. |
| Foretage opkald | Se "Foretagelse af opkald" på side 19. |
| Sætte opkald på hold | Se "Foretagelse af opkald" på side 19. |
| Dæmpe opkald | Se "Brug af Dæmp" på side 24. |
| Omstille opkald | Se "Omstilling af et forbundet opkald" på side 25. |
| Foretage konferenceopkald | Se "Oprettelse af konferenceopkald" på side 27. |
| Dele et telefonnummer | Se "Brug af en delt linje" på side 32. |
| Bruge telefonen som højttalertelefon | Se "Brug af håndsæt, hovedsæt og højttalertelefon" på side 37. |
| Ændre lydstyrkeniveauerne eller ringetone | Se "Tilpasning af telefonindstillinger" på side 39. |
| Opsætte hurtigkald | Se "Opsætning af hurtigkaldstaster" på side 41. |
| Se ubesvarede opkald | Se "Brug af opkaldslogge og telefonbøger" på side 44. |

Brug og rengøring af displayet på berøringsskærmen

Cisco IP -telefon 7970G har en farveberøringsskærm med display i høj opløsning. Se tabellen nedenfor for at få anbefalinger om, hvordan skærmen bedst beskyttes og vedligeholdes.

| Hvis du vil... | Skal du... |
|-----------------------------------|---|
| Vælge punkter på berøringsskærmen | Trykke på (eller røre ved) et punkt på berøringsskærmen med din fingerspids. Der må ikke anvendes andet end fingerspidser til at trykke på berøringsskærmen. Telefonens berøringsskærm er designet til at fungere bedst, når du bruger dine fingerspidser, og brug af andre emner eller objekter kan beskadige displayet. |
| Deaktivere berøringsskærmen | Trykke på displaytasten og holde den nede i mere end et sekund. Displaytasten skifter til at blinke grønt, og skærmen viser meddelelsen "B-følsom skærm deakt". Berøringsskærmen forbliver deaktiveret i ca. et minut, med mindre du aktiverer den tidligere. |
| Aktivere berøringsskærmen | Trykke på displaytasten og holde den nede i mere end et sekund. Displaytasten skifter til at blinke grønt, og skærmen viser meddelelsen "B-følsom skærm akt". |
| Rengøre berøringsskærmen | Deaktivere berøringsskærmen inden rengøring. Når berøringsskærmen er deaktiveret, skal der bruges en blød, tør klud til at tørre berøringsskærmen. Brug ikke væsker eller skurepulver på telefonen. Hvis der benyttes andet end en blød, tør klud, kan det forurene telefonens komponenter og forårsage fejl. |
| Vække berøringsskærmen | Når du bruger din telefon om morgenen eller efter en inaktiv periode, som bestemmes af systemadministratoren, er baggrundsløset på berøringsskærmen muligvis deaktiveret. Dette betyder, at berøringsskærmen er i dvaletilstand på samme måde, som din computerskærm kan være. Hvis du vil vække eller aktivere berøringsskærmen, skal du trykke på en tast på berøringsskærmen eller løfte håndsættet. |

Sådan finder du yderligere oplysninger

Du kan få adgang til den seneste Cisco IP-telefonens dokumentation på internettet på denne webadresse:

http://www.cisco.com/univercd/cc/td/doc/product/voice/c_ipphon/index.htm

Du kan få adgang til Cisco-webstedet på denne webadresse:

<http://www.cisco.com/>

Du kan få adgang til internationale Cisco-websteder fra denne webadresse:

http://www.cisco.com/public/countries_languages.shtml

Du kan finde yderligere oplysninger om tilpasning af telefonen på internettet

Cisco IP-telefonen er en netværksenhed, der kan dele oplysninger med andre netværksenheder i virksomheden, herunder din computer. På websiden Brugerindstillinger i Cisco CallManager kan du oprette og tilpasse telefontjenester og styre telefonfunktioner og -indstillinger. Denne vejledning giver en kort oversigt over disse funktioner. Du kan få en komplet beskrivelse under *Tilpasning af Cisco IP-telefonen på internettet* på følgende webadresse:

http://www.cisco.com/univercd/cc/td/doc/product/voice/c_ipphon/index.htm

Oplysninger om sikkerhed og ydeevne

Installation og brug af telefonen

Læs følgende sikkerhedsoplysninger, før du installerer eller bruger Cisco IP-telefonen:



Advarsel

VIGTIGE SIKKERHEDSANVISNINGER

Dette advarselssymbol betyder fare. Du befinder dig i en situation med risiko for personskade. Før du benytter udstyret, skal du være opmærksom på farerne ved elektriske kredsløb og sætte dig ind i standardmetoderne til forebyggelse af uheld.

GEM DISSE ANVISNINGER



Advarsel

Læs installationsvejledningen, før du slutter systemet til strømkilden.



Advarsel

Endelig kassation af dette produkt skal håndteres i henhold til alle nationale love og regulativer.



Advarsel

Undgå at arbejde på systemet eller tilslutte eller frakoble kabler i tordenvejr.



Advarsel

Undgå at tilslutte SELV-kredsløb (Safety Extra Low Voltage) til telefonnetværkets kredsløb af hensyn til risikoen for elektrisk stød. LAN-porte indeholder SELV-kredsløb, og WAN-porte indeholder TNV-kredsløb. Nogle LAN- og WAN-porte bruger RJ-45-stik. Udvis forsigtighed, når du tilslutter kabler.

**Forsigtig!**

Indbyggede strømkredse sikrer strøm gennem kommunikationskablet. Brug kablet fra Cisco eller som minimum et 24 AWG-kommunikationskabel.

**Advarsel**

Strømforsyningen skal være placeret indendørs.

Brug af ekstern strømforsyning

Følgende advarsler gælder, når du bruger ekstern strømforsyning til din Cisco IP-telefon:

**Advarsel**

Dette produkts funktionsevne afhænger af bygningens installation af beskyttelse mod kortslutning og overstrøm. Kontroller, at der ikke bruges en sikring eller kredsløbsafbryder, der er større end 120 V (vekselstrøm), 15 A i USA (240 V (vekselstrøm), 10 A internationalt) på faselederne (alle strømførende ledere).

**Advarsel**

Enheden er udviklet til at fungere sammen med TN-strømssystemer.

**Advarsel**

Stikket/proppen skal altid være tilgængelig, fordi det fungerer som den overordnede tilslutningsenhed.

**Forsigtig!**

Brug kun Ciscos strømforsyning, der leveres med produktet.

Brug af eksterne enheder med Cisco IP-telefonen

Følgende oplysninger gælder, når du anvender eksterne enheder med Cisco IP-telefonen:

Cisco anbefaler brug af eksterne enheder af en god kvalitet (højtalere, mikrofoner og hovedsæt), som er beskyttet mod uønsket radiofrekvens- (RF) og lydfrekvenssignaler (AF).

Afhængigt af disse enheders kvalitet og af, hvor tæt de befinder sig på andre enheder, f.eks. mobiltelefoner eller tovejsradioer, kan der stadig forekomme en vis støj. I disse tilfælde anbefaler Cisco, at du benytter dig af én eller flere af følgende fremgangsmåder:

- Flyt den eksterne enhed væk fra kilden til RF- eller AF-signalerne.
- Flyt den eksterne enheds kabler væk fra kilden til RF- eller AF-signalerne.
- Brug afskærmede kabler til den eksterne enhed, eller brug kabler med en bedre afskærmning og stik.
- Afkort længden på kablet til den eksterne enhed.
- Anvend ferritter eller andre enheder på kablerne til den eksterne enhed.

Cisco kan ikke garantere, at systemet yder optimalt, da Cisco ikke har nogen kontrol over kvaliteten af eksterne enheder, kabler og stik. Systemet fungerer tilfredsstillende, når der tilsluttes velegnede enheder med kabler og stik af en god kvalitet.



Forsigtig!

I EU-lande bør der kun bruges eksterne højtalere, mikrofoner og hovedsæt, der er i fuldstændig overensstemmelse med EMC-direktivet [89/336/EC].

Tilslutning af telefonen

Systemadministratoren tilslutter sandsynligvis din nye Cisco IP-telefon til virksomhedens IP-telefoninætværk. Hvis dette ikke er tilfældet, skal du se grafikken og tabellen nedenfor for at tilslutte telefonen.

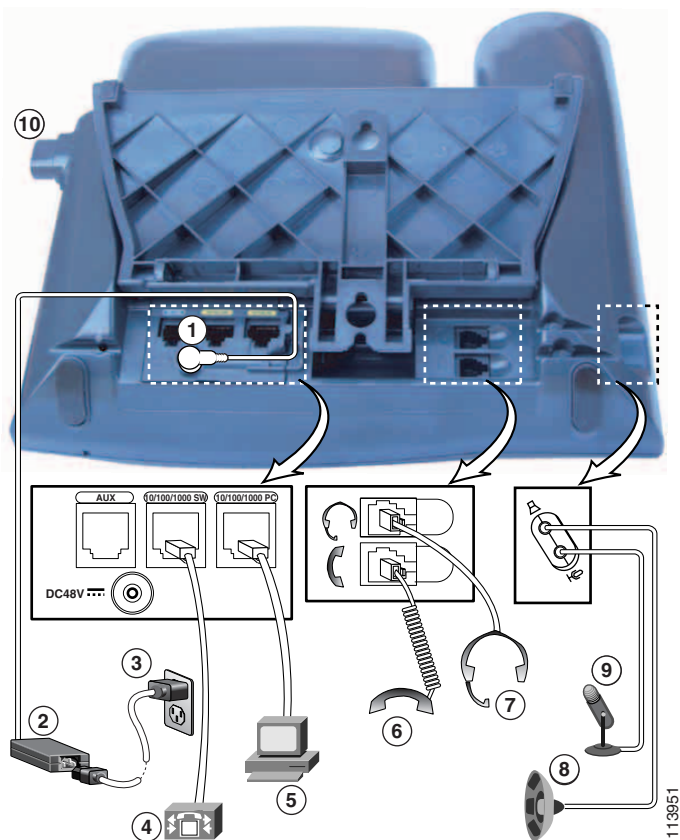

| | | | |
|----------|---|-----------|------------------------------|
| 1 | Port til jævnstrømsadapter (DC48V) | 6 | Håndsætport |
| 2 | Strømforsyning med jævnstrømsstik til telefon | 7 | Hovedsætport |
| 3 | Vekselstrømkabel med vægstik | 8 | Port til eksterne højttalere |
| 4 | Netværksport (10/100/1000 ¹ SW) | 9 | Port til ekstern mikrofon |
| 5 | Adgangsport (10/100/1000 ¹ PC) | 10 | Sokkeltast |

1. Ikke tilgængelig til alle telefonmodeller. Kontakt systemadministratoren for at få flere oplysninger.

Justering af soklen

Hvis du vil ændre den vinkel, som telefonen står på skrivebordet med, skal du justere soklen, mens du trykker sokkeltasten ned.

Justering af håndsætholderen

Når du tilslutter telefonen, kan du justere håndsætholderen for at sikre dig, at modtageren ikke glider ud af holderen. Se tabellen herunder for at få instruktioner.

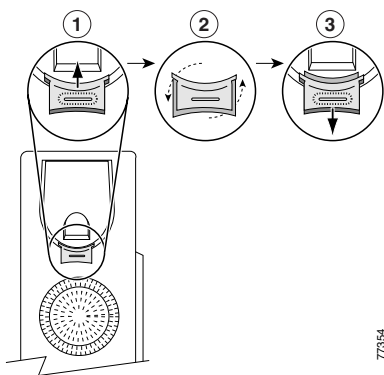

77354

| | |
|----------|--|
| 1 | Læg håndsættet til side, og træk i den firkantede plastiktap på håndsætholderen. |
| 2 | Drej tappen 180 grader. |
| 3 | Skub tappen tilbage i håndsætholderen. Et forlængerstykke stikker ud øverst på den roterede tap. Læg håndsættet tilbage i håndsætholderen. |

Registrering hos TAPS

Når telefonen er tilsluttet netværket, beder systemadministratoren dig måske om automatisk at registrere telefonen ved hjælp af TAPS (Tool for Auto-Registered Phones Support). TAPS kan bruges enten til at registrere en ny telefon eller til at erstatte en eksisterende telefon.

Når du skal registrere telefonen hos TAPS, skal du løfte håndsættet, indtaste det TAPS-lokalnummer, du har fået af systemadministratoren, og følge de automatiserede anvisninger. Du skal muligvis indtaste hele lokalnummeret, herunder områdenummeret. Læg røret på, når telefonen viser en bekræftelsesmeddelelse. Telefonen genstartes.

Oplysninger om hovedsæt

Tilslut hovedsætporten bag på telefonen for at bruge hovedsættet.

Selvom Cisco Systems har udført nogle interne test af hovedsæt fra tredjepart sammen med Cisco IP-telefoner, certificerer eller understøtter Cisco ikke produkter fra leverandører eller forhandlere af hovedsæt. På grund af de naturlige miljømæssige forskelle samt hardwareforskelle, der findes på de steder, hvor Cisco IP-telefoner anvendes, findes der ikke én "bedste" løsning, som er optimal for alle miljøer. Cisco anbefaler, at kunderne tester de hovedsæt, som fungerer bedst i deres miljø, før de anvender et stort antal enheder i netværket.

I nogle tilfælde kan mekanikken eller elektronikken i de forskellige hovedsæt forårsage, at fjerndeltagere hører et ekko af deres egne stemmer, når de taler med brugere af Cisco IP-telefonen.

Cisco anbefaler brug af eksterne enheder af en god kvalitet, f.eks. hovedsæt, som er uden uønsket radiofrekvens- (RF) og lydfrekvenssignaler (AF). Afhængigt af disse enheders kvalitet, og hvor tæt de befinder sig på andre enheder, f.eks. mobiltelefoner og tovejsradioer, kan der stadig forekomme en vis støj. Se "Brug af eksterne enheder med Cisco IP-telefonen" på side 5 for at få yderligere oplysninger.

Den primære årsag til, at et bestemt hovedsæt ikke passer til Cisco IP-telefonen, er risikoen for, at der vil høres en summende lyd. Denne summen kan høres af enten fjerndeltageren eller af både fjerndeltageren og brugeren af Cisco IP-telefonen. Nogle summe- eller brummelyde kan være forårsaget af eksterne kilder, f.eks. elektrisk lys samt elektriske motorer eller store computerskærme i nærheden af telefonen. I nogle tilfælde kan en brummelyd reduceres eller fjernes ved hjælp af en lokal powercube (CP-PWR-CUBE-2). Se "Brug af ekstern strømforsyning" på side 4 for at få yderligere oplysninger.

Brugerens afgørelse

Ud over den fysiske, mekaniske og tekniske ydeevne skal hovedsættets lyd være god for brugeren og for deltageren i den anden ende. Lyd er individuelt, og Cisco kan ikke garantere ydeevnen for hovedsættene eller håndsættene. Nogle af de hovedsæt og håndsæt, der nævnes herunder, skulle dog fungere godt med Cisco IP-telefoner.

Det er dog i sidste ende op til kunden at teste udstyret i sit eget miljø for at afgøre, hvad der er en passende ydeevne.

Du kan få flere oplysninger om hovedsæt på:

<http://vxicorp.com/cisco>

<http://plantronics.com>

En oversigt over telefonen

Cisco IP Phone 7970-serien er en fuldt udstyret telefon, der muliggør talekommunikation over det samme datanetværk, som computeren bruger. Dette giver dig mulighed for at ringe op og modtage telefonopkald, sætte opkald på hold, bruge hurtigkaldsnumre, omstille opkald, foretage konferenceopkald osv.

Ud over grundlæggende opkaldshåndteringsfunktioner understøtter telefonen specielle eller avancerede telefonifunktioner, der kan udvide og tilpasse opkaldshåndteringen.

Cisco IP-telefonen giver også mulighed for:

- At få adgang til netværksdata og -tjenester. Du kan få adgang til specielle webbaserede tjenester fra telefonen
- Onlinestyling fra websiden Brugerindstillinger. Du kan tilpasse telefonens funktioner med en browser på computeren
- Et omfattende onlinehjælpesystem – du kan få nyttige tips, beskrivelser og procedurer direkte fra din telefon







Taster og hardware













Nogle af hardwarefunktionerne på din telefon omfatter:

- En farve-berøringsskærm
- Otte bagbelyste linjetaster, som giver dynamiske oplysninger om opkaldstilstand
- Understøttelse af højttalertelefon eller hovedsæt
- Fem programtaster, der giver adgang til telefonifunktioner
- Fire funktionstaster, der giver adgang til beskeder, telefonbøger, tjenester og indstillinger
- Adgang til indbygget onlinehjælp med et enkelt tastetryk
- Tast til midlertidig deaktivering af berøringsskærmen og til at vække berøringsskærmen fra energisparetilstand

Se illustrationen og tabellen nedenfor for at få en detaljeret beskrivelse.



| | | |
|--|-------------------|--|
| <p>1</p> <p>Programtaster</p>  | | <p>Afhængigt af konfigurationen giver programtasterne adgang til:</p> <ul style="list-style-type: none"> • Telefonlinjer (linjetaster) • Hurtigkaldsnumre (hurtigkaldstaster) • Webbaserede tjenester (f.eks. tast til personligt adressekartotek) • Telefonfunktioner (f.eks. tasten Privat) <p>Tasterne oplyses for at indikere status:</p> <ul style="list-style-type: none">  Grøn, vedvarende – Aktivt opkald på denne linje (røret af)  Grøn, blinkende – Opkald på hold på denne linje  Gult, vedvarende – Funktionen Privat er aktiveret  Gult, blinkende – Indgående opkald ringer på denne linje  Rød – Delt linje, i brug  Ingen farve – Ingen opkaldsaktivitet på denne linje (røret på) |
| <p>2</p> | <p>Sokkeltast</p> | <p>Gør det muligt at justere telefonsoklens vinkel.</p> |

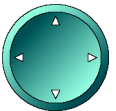



| | | |
|----|---|---|
| 3 | Displaytast  | Vækker berøringsskærmen fra strømbesparingstilstand eller deaktiverer den til rengøring.  Ingen farve – Berøringsskærm tilgængelig, klar til input  Grøn blinkende – Berøringsskærm deaktiveret  Grøn vedvarende – Berøringsskærm og baggrundsbelysning deaktiveret Se "Brug og rengøring af displayet på berøringsskærmen" på side 2. |
| 4 | Tasten Meddelelser  | Vil normalt automatisk ringe op til beskedtjenesten (afhænger af tjeneste). Se "Få adgang til beskeder" på side 43. |
| 5 | Tasten Telefonbøger  | Åbner/lukker menuen Telefonbøger. Brug den til at få adgang til opkaldslogge og firmaets telefonbøger. Se "Brug af opkaldslogge og telefonbøger" på side 44. |
| 6 | Tasten hjælp  | Aktiverer menuen Hjælp. Se "Få hjælp til telefonen" på side 18. |
| 7 | Tasten Indstillinger  | Åbner/lukker menuen Indstillinger. Brug den til at styre berøringsskærmens udseende og ringetoner. Se "Tilpasning af telefonindstillinger" på side 39. |
| 8 | Tasten Tjenester  | Åbner/lukker menuen Tjenester. Se "Adgang til websiden Brugerindstillinger" på side 45. |
| 9 | Tast til lydstyrke  | Styrer lydstyrken og andre indstillinger. Se "Tilpasning af telefonindstillinger" på side 39. |
| 10 | Tast til højttaler  | Slår højttalertelefonen til eller fra. |
| 11 | Tasten Dæmp  | Slår funktionen Dæmp til eller fra. |
| 12 | Tast til hovedsæt  | Slår hovedsættet til eller fra. |
| 13 | Tasten navigation  | Gør det muligt at rulle gennem menuer og fremhæve punkter. Bruges sammen med programtaster til at aktivere fremhævede punkter. Og når telefonen har røret lagt på, kan du trykke på tasten Navigation for at få adgang til telefonnumre fra din log over foretagne opkald. |
| 14 | Tastatur | Gør det muligt at ringe op til telefonnumre, indtaste bogstaver og vælge menupunkter. |

| | | |
|----|--|--|
| 15 | Programtaster  | De aktiverer alle en programtastindstilling (vises på berøringsskærmen). |
| 16 | Lysstribe på håndsat | Angiver et indgående opkald eller en ny besked. |
| 17 | Berøringsskærm | Viser telefonfunktioner. Se "Berøringsskærmens funktioner" på side 12. |

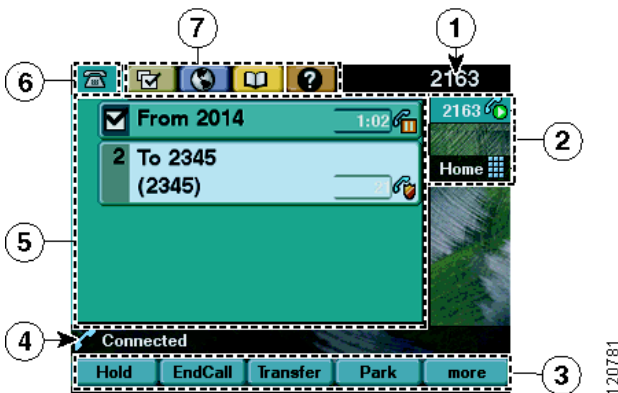
Berøringsskærmens funktioner

Sådan ser den generelle visning ud på din berøringsskærm, når aktive opkald eller flere forskellige funktionsmenuer åbnes. Tryk (eller rør) med din fingerspids for at aktivere berøringfølsomme objekter på din berøringsskærm.



| | | |
|---|--------------------------|---|
| 1 | Den primære telefonlinje | Viser telefonnummeret (lokalnummer) for den primære telefonlinje. Hvis der er flere faner åbne, vises dato og klokkeslet også her. |
| 2 | Ikoner til programtaster | Ikoner indikerer, hvordan programtaster er  konfigureret på din telefon: <ul style="list-style-type: none">  Ikonet Telefonlinje – Svarer til en telefonlinje og viser opkaldet eller linjens tilstand. Din telefon kan have flere telefonlinjer.  Ikonet Hurtigkald – Hvis det er tilgængeligt, svarer det til en hurtigkaldstast. Se "Opsætning af hurtigkaldstaster" på side 41.  Ikonet Telefontjeneste – Hvis det er tilgængeligt, svarer det til en webbaseret telefontjeneste, f.eks. et personligt adressekartotek.  Ikonet Funktion – Hvis det er tilgængeligt, svarer det til en funktion, f.eks. privat-funktionen. |

| | | |
|---|-----------------------------|--|
| 3 | Etiketter for programtaster | Hver etiket viser en programtastfunktion. For at aktivere en programtast skal du trykke på programtasten  eller programtastetiketten på berøringsskærmen. |
| 4 | Statuslinje | Viser ikon for lydtilstand, statusoplysninger og vejledninger. |
| 5 | Opkaldsaktivitetsområde | Viser aktuelle opkald pr. linje, inklusive opkalds-id, opkaldets varighed og opkaldets tilstand. Se "Se og skifte mellem opkald" på side 15. |
| 6 | Fanen Telefon | Indikerer opkaldsaktivitet. Tryk på denne fane for at vende tilbage til opkaldsaktivitetsområdet, hvis det er nødvendigt. |
| 7 | Funktionsfaner | Hver indikerer en åben funktionsmenu. Tryk på en fane for at skifte mellem åbne menuer. Se "Brug af funktionsmenuer" på side 17. |

Opkaldshåndtering og navigationstip

Disse retningslinjer hjælper med at håndtere opkald og navigere i menuerne på Cisco IP-telefonen.

Om linjer vs. opkald

Det kan være let at forveksle *linjer* med *opkald* på telefonen. Brug disse tip til at undgå dette:

Linjer









Telefonmodeller i Cisco IP Phone 7970-serien understøtter op til otte linjer. Hver linje svarer til et telefonnummer (eller lokalnummer), som andre kan bruge til at ringe op til dig. Antallet af linjer, der er tildelt din telefon, afhænger af, hvordan systemadministratoren konfigurerer telefonens programtaster. For at se, hvor mange linjer du har, kan du se på programtastikonerne og etiketterne på din berøringsskærm. Du har lige så mange linjer, som du har telefonnumre og telefonlinjeikoner: 

Opkald

Hver linje understøtter flere opkald. Du skal måske derfor håndtere flere opkald på én telefonlinje. Standardkonfigurationen er fire opkald pr. linje, men systemadministratoren kan justere antallet, så de passer til dine behov. Uanset antallet af linjer understøtter telefonen maksimalt 200 opkald på samme tid.





Om opkalds- og telefonlinjeikoner

Telefonen viser ikoner, så du kan se opkalds- og telefonlinjetilstanden (om røret er lagt på, om opkaldet er på hold, ringer, forbundet osv.).

| Ikon | Opkalds- eller telefonlinjetilstand | Beskrivelse |
|--|--|---|
|  | Røret på | Ingen opkaldsaktivitet på denne linje. Hvis du ringer op med røret på (forhåndstaster), er opkaldet ikke aktivt, før du skifter til røret af. |
|  | Røret af | Du ringer aktivt til et nummer, eller et udgående opkald ringer. Se "Foretagelse af opkald" på side 19 for opkaldsindstillinger. |
|  | Forbundet opkald | Du er forbundet med en anden deltager. |
|  | Ringende opkald | Et opkald ringer på en af dine linjer. Se "Besvarelse af et opkald" på side 23 for at få yderligere oplysninger. |
|  | Opkald på hold | Du har sat dette opkald på hold. Se "Brug af Hold og Genoptag" på side 24 for at få yderligere oplysninger. |
|  | Fjernbrug i anvendelse | En anden telefon, der deler linjen, har et forbundet opkald. Se "Brug af en delt linje" på side 32 for at få yderligere oplysninger. |
|  | Godkendt opkald | Se "Oprettelse og modtagelse af sikre opkald" på side 35. |
|  | Dekrypteret opkald | Se "Oprettelse og modtagelse af sikre opkald" på side 35. |

Røret på og af

Nogle opgaver og instruktioner på telefonen varierer, alt efter om røret er *på* eller *af*.

- Røret på – Telefonens håndsat ligger i holderen, der er ingen aktive opkald, og du har ingen aktiv ringetone. Telefonen understøtter (*forhåndstastning*), som sætter dig i stand til at indtaste eller vælge telefonnumre, før opkaldet aktiveres. Når røret er lagt på, ses dette ikon ved siden af hvert telefonnummer: 
- Røret af – Telefonens håndsat er løftet af holderen, højttalertelefonen er aktiv, eller en af flere forskellige metoder anvendes til at opnå en ringetone eller besvare et indgående opkald. Når røret er taget af, vises et af disse ikoner afhængigt af opkaldets eller linjens tilstand: , , eller . Se "Om opkalds- og telefonlinjeikoner" på side 14 for at få relaterede oplysninger.



Valg af opkald



Mange telefonfunktioner kræver, at du vælger de opkald, du vil bruge med en bestemt funktion. Hvis du f.eks. har fire opkald på hold, men kun ønsker at forbinde to af dem i et conferenceopkald, kan du vælge de opkald, du vil føje til konferencen, før du aktiverer funktionen.

| Hvis du vil... | Skal du... |
|---------------------------|--|
| Fremhæve et opkald | Bruge tasten Navigation til at rulle gennem opkaldslisten. Fremhævede opkald vises på en lysere baggrund. |
| Vælge et opkald | Fremhæve et forbundet opkald eller et opkald på hold og trykke på Vælg . Valgte opkald angives med et <input checked="" type="checkbox"/> . |
| Kontrollere valgte opkald | Bruge tasten Navigation til at rulle gennem opkaldslisten. Valgte opkald angives med et <input checked="" type="checkbox"/> og er grupperet sammen på opkaldslisten. |

Se og skifte mellem opkald

Disse tip kan hjælpe dig med at skifte mellem opkald på en eller flere linjer. Hvis det opkald, du ønsker at skifte til, ikke automatisk fremhæves, skal du trykke på opkaldet på din berøringsskærm eller rulle til det.

| Hvis du vil... | Skal du... |
|--|---|
| Skifte mellem opkald på en linje | Fremhæve det opkald, du skifter til, og trykke på Genoptag . Det andet opkald sættes automatisk på hold. |
| Skifte fra et igangværende opkald for at besvare et indgående opkald | Trykke på Besvar eller trykke på en blinkende gul knap  . Hvis du gør dette, lægges det første opkald på hold. |
| Skifte mellem opkald på forskellige linjer | Tryk på den blinkende grønne knap  for den linje, du skifter til. Hvis der er et enkelt opkald på hold på denne linje, genoptages opkaldet automatisk. Hvis der er flere opkald på hold på linjen, kan du evt. fremhæve det bestemte opkald og trykke på Genoptag . |

| Hvis du vil... | Skal du... |
|--|--|
| Se alle opkald på en bestemt linje | Trykke på  og umiddelbart derefter trykke på linjetasten. Alle oplysninger om opkaldet vises, men det påvirker ikke opkaldstilstanden. Det er derfor nyttigt, hvis du taler på en linje og ønsker at se opkald på hold på en anden linje. |
| Se en oversigt over linjeaktiviteten (ét opkald pr. linje) | Trykke på  for den fremhævede linje. (En linje vil være fremhævet, når det opkald, som det er forbundet med, vises på telefonskærmen). Hvis du gør dette, skifter telefonen til <i>tilstanden opkaldsoversigt</i> , og der vises ét opkald pr. linje. Dette opkald er enten det aktive opkald eller, hvis alle opkald er på hold, det opkald, der har været på hold i længst tid. Du kan gå tilbage til standardvisningen ved at trykke på  og umiddelbart derefter trykke på linjetasten. |





Tip!

- Kun ét opkald kan være aktivt. De øvrige opkald sættes automatisk på hold.
- Når du har flere opkald på en linje, vises opkaldet med den højeste rangfølge og længste varighed øverst på opkaldslisten. Se "Prioritering af vigtige opkald" på side 36.
- Opkald af lignende type grupperes sammen på opkaldslisten. De opkald, du f.eks. har interageret med, grupperes nær toppen, derefter grupperes de valgte opkald, og de opkald, du endnu ikke har besvaret, grupperes til sidst.

Vælg objekter på berøringsskærmen

| For at vælge et objekt på berøringsskærmen... | Skal du... |
|---|--|
| Ved berøring | Trykke på (eller røre ved) et punkt på berøringsskærmen med din fingerspids. Bemærk, at et tryk på et telefonnummer på berøringsskærmen kan forårsage, at telefonen ringer op til dette nummer. |
| Efter punktnummer | Trykke på det tilhørende nummer på tastaturet. Tryk f.eks. på 4 for at vælge det fjerde punkt i en menu. |
| Ved at rulle | Tryk på tasten Navigation for at rulle gennem en liste og fremhæve et element. Tryk på en relevant programtast, f.eks. Vælg eller Kald for at fuldføre handlingen, eller berør berøringsskærmen med din fingerspids. |

Brug af funktionsmenuer







| Hvis du vil... | Skal du... |
|---|--|
| Åbne eller lukke en funktionsmenu | <p>Trykke på en funktionstast:</p> <p> Meddelelser</p> <p> Tjenester</p> <p> Hjælp</p> <p> Telefonbøger</p> <p> Indstillinger</p> |
| Rulle gennem en liste eller menu | Trykke på tasten Navigation. |
| Gå et niveau tilbage i en funktionsmenu | Trykke på Afslut . (Bemærk, at hvis du trykker på Afslut på det øverste niveau i en menu, lukkes menuen.) |
| Skifte mellem åbne funktionsmenuer | Trykke på en funktionsfane på berøringsskærmen. (Hver funktionsmenu har en tilsvarende fane. Fanen er synlig, når funktionsmenuen er åben.) |

Indtastning og redigering af tekst

| Hvis du vil... | Skal du... |
|---|---|
| Indtaste et bogstav på din berøringsskærm | Trykke på det pågældende nummer på tastaturet en eller flere gange for at vælge et bogstav (små eller store bogstaver) i popup-menuen. Når du standser, flytter markøren automatisk frem, så du kan indtaste det næste bogstav. |
| Slette i en indtastning eller flytte markøren | Trykke på << eller Slet for at fjerne et bogstav eller et ciffer. Trykke på >> for at flytte markøren mod højre. |

Få hjælp til telefonen

Din Cisco IP-telefon indeholder et omfattende onlinehjælpesystem. Der vises hjælpeemner på berøringsskærmen. Du finder flere oplysninger i tabellen herunder.

| Hvis du vil... | Skal du... |
|--|--|
| Se hovedmenuen | Tryk på  på din telefon, og vent nogle få sekunder, til menuen vises. Hvis du allerede befinder dig i Hjælp, skal du trykke på Hovedmenu . Blandt hovedemnerne i hovedmenuen er: <ul style="list-style-type: none">• Om din Cisco IP-telefon – Beskrivende detaljer om din telefon• Hvordan gør jeg...? – Fremgangsmåder og oplysninger om almindelige telefonopgaver• Opkaldsfunktioner – Beskrivelser og fremgangsmåder til opkaldsfunktioner• Hjælp – Tips til brug af Hjælp |
| Have mere at vide om en tast eller programtast | Tryk på  , og tryk derefter hurtigt på en tast eller en programtast. |
| Have mere at vide om et menupunkt | Tryk på  , og tryk derefter hurtigt på menupunktet på berøringsskærmen. Eller tryk på  hurtigt to gange med menupunktet fremhævet. |
| Have hjælp til at bruge Hjælp | Tryk på  . Efter et sekund eller to skal du trykke på  igen eller vælge Hjælp fra hovedmenuen. |

Om betjening og tilgængelighed af funktioner







Betjeningen af Cisco IP-telefonen og de tilgængelige funktioner afhænger af, hvilket telefonselskab der benyttes af dit firma, og også af, hvordan firmaets telefonsupport har konfigureret telefonsystemet. Derfor er nogle af de funktioner, der er medtaget i denne telefonvejledning, muligvis ikke tilgængelige, eller de fungerer på en anden måde i dit telefonsystem. Kontakt support eller systemadministratoren, hvis du har spørgsmål til betjeningen eller tilgængeligheden af funktioner.



Grundlæggende opkaldshåndtering





I dette afsnit beskrives grundlæggende opkaldshåndteringsopgaver, f.eks. oprettelse, besvarelse, omstilling af opkald og konferenceopkald. De funktioner, som du bruger til at udføre disse opgaver, er standard og tilgængelige på de fleste telefonsystemer.



Foretagelse af opkald

Løft røret og tast for at ringe op. Du kan også bruge en af de andre muligheder, som er beskrevet i tabellen herunder.

| Hvis du vil... | Skal du... |
|---|---|
| Forhåndstaste (medrøret på uden først at få klartone) | <p>Benyt en af følgende fremgangsmåder:</p> <ul style="list-style-type: none"> • Indtast et telefonnummer. (Funktionen med automatisk opringning dukker muligvis frem og foreslår et passende telefonnummer fra din log over foretagne opkald.) • Tryk på tasten Navigation for at se telefonnumrene fra din log over foretagne opkald. <p>Tryk derefter på det telefonnummer, der vises på berøringsskærmen, for at ringe op. Eller gør en af følgende for at løfte røret af og ringe op til det fremhævede telefonnummer:</p> <ul style="list-style-type: none"> • Løft røret. • Tryk på  eller . • Tryk på Kald. • Tryk på  (en linjetast). |
| Ring op ved hjælp af højttalertelefonen | <p>Trykke på Nyt opk og indtaste et telefonnummer. Du kan også trykke på , før eller efter du har foretaget et opkald, genopkald eller hurtigkald.</p> <p>Mange af de handlinger, du kan foretage for at ringe et nummer op, udløser automatisk højttalertelefonen, hvis røret er på, og  ikke lyser. Disse handlinger omfatter tryk på Gentag, en hurtigkaldstast eller et telefonnummer på berøringsskærmen.</p> |
| Ring op til det senest kaldte nummer | Trykke på Gentag . Gentag bruger som standard den primære linje. Du kan imidlertid åbne en sekundær linje og trykke på Gentag . Hvis du vil åbne en linje, skal du trykke på  . |

| Hvis du vil... | Skal du... |
|--|--|
| Foretage et hurtigopkald | <p>Benyt en af følgende fremgangsmåder:</p> <ul style="list-style-type: none"> • Tryk på  (en hurtigkaldstast), før eller efter du løfter røret. • Angiv et indeksnummer for hurtigkald (1-99 på tastaturet), når røret er på, og tryk på KortNr. <p>Se "Opsætning af hurtigkaldstaster" på side 41 for at få yderligere oplysninger.</p> |
| Foretage et opkald, mens et andet opkald er aktivt (med en anden linje) | Trykke på  for at få en ny linje. Opkaldet på den første linje sættes automatisk på hold. |
| Foretage et opkald, mens et andet opkald er aktivt (med den samme linje) | Trykke på Hold og derefter på Nyt opk . Du kan nu foretage et opkald, kalde op igen eller foretage hurtigkald. Du kan også fortsætte med det aktive opkald, mens du gør klar til at ringe fra en opkaldslog eller firmatelefonbogen. Du kan få flere oplysninger i de næste to rækker i tabellen. |
| Ring op via en opkaldslog | <p>Vælg  > Ubesvarede opkald, Modtagne opkald, eller Egne opkald.</p> <p>Hvis du vil ringe op fra et nummer, skal du rulle ned til nummeret og løfte røret.</p> <p>Hvis du vil ringe fra en opkaldslog samtidig med et andet aktivt opkald, skal du rulle ned til en opkaldslog og trykke på Kald. Vælg derefter et menupunkt til at håndtere det oprindelige opkald:</p> <ul style="list-style-type: none"> • Hold – Sætter det første opkald på hold og ringer til et andet. • Omstil – Omstiller den første deltager til det andet opkald. (Tryk derefter på Omstil igen for at fuldføre handlingen.) • Konference – Opretter et konferenceopkald med alle deltagere. (Tryk derefter på Konfer. for at fuldføre handlingen.) • Afslut – Afslutter det første opkald på hold og ringer til et andet. |

| Hvis du vil... | Skal du... |
|--|---|
| Ringe op fra en firmatelefonbog på telefonen | <p>Vælg  > Firmatelefonbog (det nøjagtige navn kan variere). Brug tastaturet til at indtaste bogstaver, og tryk derefter på Søg. Hvis du vil ringe op fra et nummer, skal du rulle ned til nummeret og løfte røret.</p> <p>Hvis du vil ringe fra en firmatelefonbog samtidig med et aktivt opkald, skal du rulle ned til et nummer og trykke på Kald. Vælg derefter et menu punkt til at håndtere det oprindelige opkald:</p> <ul style="list-style-type: none"> • Hold – Sætter det første opkald på hold og ringer til et andet. • Omstil – Omstiller den første deltager til det andet opkald. (Tryk derefter på Omstil igen for at fuldføre handlingen.) • Konference – Opretter et konferenceopkald med alle deltagere. (Tryk derefter på Konfer. for at fuldføre handlingen.) • Afslut – Afslutter det første opkald på hold og ringer til et andet. |
| Ringe op fra en webside med en firmatelefonbog | <p>Brug funktionen Cisco WebDialer. Åbn en webbrowser, og gå til firmatelefonbogen. Klik på et telefonnummer i telefonbogen. Klik på Kald for at foretage opkaldet. Klik på Læg røret for at afslutte opkaldet. Se vejledningen <i>Tilpasning af Cisco IP-telefonen på internettet</i> for at få yderligere oplysninger: http://www.cisco.com/univercd/cc/td/doc/product/voice/c_ipphon/index.htm</p> |
| Ringe op ved hjælp af et hovedsæt | <p>Benyt en af følgende fremgangsmåder:</p> <ul style="list-style-type: none"> • Hvis  ikke er tændt, skal du trykke på den, før eller efter du har foretaget et opkald, genopkald eller hurtigkald. • Hvis  er tændt, skal du trykke på Nyt opk, Gentag, en hurtigopkaldstast eller  (en linjetast). Hvis det er nødvendigt, kan du også indtaste et telefonnummer og trykke på Kald. |
| Modtage en meddelelse, når et optaget eller ringende lokalnummer bliver ledigt | <p>Ringe op til nummeret og trykke på Notering, mens du lytter til optaget-tonen eller ringelyden. Læg røret på. Når lokalnummeret bliver ledigt, høres en advarselstone, og der vises en meddelelse på displayet. Notering til dette nummer sker ikke automatisk – du skal foretage opkaldet. Notering er en speciel funktion, som systemadministratoren kan konfigurere for telefonen. Bemærk, at Notering ikke fungerer, hvis andre deltagere har viderestilling aktiveret.</p> |
| Ringe op på en anden linje | <p>Trykke på  for den linje, som du vil bruge.</p> |
| Foretage et prioritetsopkald (rangfølge) | <p>Angive MLLP-adgangsnummeret (som fås af systemadministratoren) efterfulgt af telefonnummeret. Se "Prioritering af vigtige opkald" på side 36 for at få yderligere oplysninger.</p> |







| Hvis du vil... | Skal du... |
|--|---|
| Ringe op fra et nummer i et personligt adressekartotek eller bruge en kortnummerkode | Vælg  > Adressekartotekstjeneste eller Kortnummertjeneste (de nøjagtige navne kan variere). Hvis du vil ringe op fra et nummer, skal du trykke på nummeret eller rulle ned til det og løfte røret. Du kan få hjælp til at abonnere på adressekartotekstjenesten eller kortnummertjenesten i "Adgang til websiden Brugerindstillinger" på side 45. |
| Foretage et opkald ved hjælp af en fakturerings- eller sporingskode | Taste et nummer og indtaste en kundekode (CMC) eller en obligatorisk godkendelseskode (FAC), når du hører en særlig tone. Systemadministratoren fortæller dig, hvornår du skal indtaste CMC- eller FAC-koden, og kan give dig udførlige anvisninger. |
| Foretage et opkald ved hjælp af Cisco-profilen Lokalnummer Mobilitet | Sørg for, at du er logget på Lokalnummer Mobilitet (EM). Vælg  > EM Service (det præcise navn kan variere), og brug derefter tastaturet til at indtaste logonoplysninger. Hvis du bruger en delt telefon, skal du muligvis logge på EM, før du får adgang til visse funktioner eller kan foretage opkald. EM er en speciel funktion, som ikke er standard, og som systemadministratoren kan tildele telefoner og telefonbrugere. Se <i>Tilpasning af Cisco IP -telefonen på internettet</i> : http://www.cisco.com/univercd/cc/td/doc/product/voice/c_ipphon/index.htm |
| Foretage et videoopkald | Kontrollér, om dette ikon findes på berøringsskærmen:  Hvis det er der, er telefonen videoaktiveret og understøtter VT Advantage. Dette gør det muligt for dig at foretage videoopkald ved hjælp af Cisco IP-telefonen, pc'en eller et eksternt videokamera. "Kontakt systemadministratoren for at få hjælp, og se <i>Cisco VT Advantage Quick Start Guide</i> og <i>Cisco VT Advantage User Guide</i> : http://www.cisco.com/univercd/cc/td/doc/product/voice/c_ipphon/index.htm |

Tip!

- Hvis du laver en fejl, mens du angiver et telefonnummer, kan du trykke på << for at slette et eller flere cifre. Tryk på **Annulér** for at afslutte opkaldsforsøget.
- Hvis du ikke kan høre en ringetone eller foretage et opkald, kan det skyldes et af følgende. Kontakt om nødvendigt systemadministratoren for at få yderligere oplysninger.
 - Du skal være logget på tjenesten Lokal Mobilitet via knappen  på telefonen.
 - Du skal indtaste en kundekode eller en obligatorisk godkendelseskode, når du har tastet nummeret.
 - Telefonen har klokkeslætrestriktioner, som forhindrer dig i at bruge nogle funktioner på visse tider af døgnet.



Besvarelse af et opkald

Løft røret for at besvare et opkald. Se flere funktioner i tabellen nedenfor.

| Hvis du vil... | Skal du... |
|---|--|
| Besvare med et hovedsæt | Trykke på  , hvis den ikke er tændt. Hvis  allerede er tændt, skal du trykke på Besvar eller  (den blinkende linjetast). |
| Besvare med højttalertelefon | Trykke på  , Besvar , eller  . |
| Skifte fra et igangværende opkald for at besvare et indgående opkald | Trykke på Besvar eller, hvis opkaldet ringer på en anden linje, trykke på den tast, der blinker gult  . Ved begge handlinger besvares det nye opkald, og det første opkald sættes automatisk på hold. Se "Brug af Hold og Genoptag" på side 24 for at få yderligere oplysninger. |
| Besvare et opkald ved hjælp af ventende opkald | Bede systemadministratoren om at konfigurere funktionen Ventende opkald for din telefon. Når funktionen er aktiveret, hører du en ventetone og får vist oplysninger om opkaldet, hvis du får et nyt opkald under et igangværende opkald. Tryk på Besvar for at besvare opkaldet. Du skal sætte dette opkald på hold, hvis du vil tilbage til det oprindelige opkald. Se "Brug af Hold og Genoptag" på side 24. |
| Forbinde et indgående opkald automatisk efter et eller to ring | Bede systemadministratoren opsætte funktionen Automatisk Svar. Se "Brug af Automatisk Svar med et hovedsæt eller højttalertelefonen" på side 38 for at få yderligere oplysninger. |
| Hente et opkald, der er på hold på en anden telefon (f.eks. en telefon i et mødelokale) | Bruge Parkering. Se "Lagring og hentning af parkerede opkald" på side 30. |
| Bruge telefonen til at besvare et opkald, der ringer på en anden telefon | Bruge Gruppesvar. Se "Besvarelse af et omdirigeret opkald på telefonen" på side 31. |
| Besvare et prioritetsopkald | Afslutte det aktuelle opkald og trykke på Besvar . Se "Prioritering af vigtige opkald" på side 36. |
| Sende et indgående opkald direkte til beskedsystemet | Trykke på Afvis . Det indgående opkald omstilles automatisk til beskedsystemet. |



Afslutning af et opkald

Hvis du vil afslutte et opkald, skal du lægge røret på. Du finder flere oplysninger i tabellen herunder.

| Hvis du vil... | Skal du... |
|--|--|
| Lægge på, mens du bruger et hovedsæt | Sætte håndsættet på plads. Eller trykke på Afslut . |
| Lægge på, mens du bruger hovedsættet. | Trykke på  . Hvis du ønsker, at hovedsættet skal forblive aktiveret (holde tasten tændt, efter der er lagt på), skal du trykke på Afslut . |
| Lægge på, mens du bruger højttalertelefonen. | Trykke på  eller Afslut . |
| Afslutte et opkald, men bevare et opkald på samme linje. | Trykke på Afslut . Fjern eventuelt opkaldet fra hold først. |

Brug af Hold og Genoptag

Der kan kun være ét opkald aktivt ad gangen. Alle andre opkald sættes på hold.



| Hvis du vil... | Skal du... |
|--|---|
| Sætte et opkald på hold | Kontrollere, at det opkald, du vil sætte på hold, er fremhævet og trykke på Hold . |
| Fjerne et opkald, der er på hold på den aktuelle linje | Sørge for, at det passende opkald er fremhævet, og trykke på Genoptag . |
| Fjerne et opkald, der er på hold på en anden linje | Trykke på  (en blinkende linjetast). Hvis der er et enkelt opkald på hold på denne linje, genoptages opkaldet automatisk. Hvis der er flere opkald på hold, skal du kontrollere, at det passende opkald er fremhævet og trykke på Genoptag . Bemærk, at et opkald på hold angives af ikonet for opkald på hold:  . |

Tip!

- Når du aktiverer funktionen Hold, høres typisk musik eller en biplyd. Du skal derfor undgå at sætte et konferenceopkald på hold.

Brug af Dæmp

Funktionen Dæmp deaktiverer lyden i din telefon. Når Dæmp er aktiveret, kan du høre andre på et opkald, men de kan ikke høre dig.

| Hvis du vil... | Skal du... |
|----------------|---|
| Slå Dæmp til | Trykke på  . |
| Slå Dæmp fra | Trykke på  . |

Omstilling af et forbundet opkald

Omstilling omdirigerer et forbundet opkald. *Destinationen* er det nummer, du vil omstille opkaldet til.

| Hvis du vil... | Skal du... |
|---|---|
| Omstille et opkald uden at tale med modtageren af opkaldet | Trykke på Omstil og derefter taste destinationsnummeret. Når du hører opkaldet ringe, skal du lægge røret på. Hvis systemadministratoren ikke har aktiveret omstilling, mens røret er på, skal du trykke på Omstil igen for at fuldføre omstillingen. Du kan annullere omstillingen ved at trykke på Afslut . |
| Tale med modtageren af det omstillede opkald, inden du stiller om (melde samtalen). | Trykke på Omstil og derefter taste destinationsnummeret. Vent på, at modtageren af det omstillede opkald svarer. Hvis modtageren accepterer det omstillede opkald, skal du lægge røret på. (Hvis systemadministratoren ikke har aktiveret omstilling med røret er på, skal du trykke på Omstil igen for at fuldføre omstillingen.) Du kan annullere omstillingen ved at trykke på Afslut . |
| Omstille to aktuelle opkald til hinanden (direkte omstilling) | Rulle ned for at fremhæve et opkald på linjen og trykke på Vælg . Gentag denne fremgangsmåde for det andet opkald. Når et af de valgte opkald er fremhævet, skal du trykke på Overfør . (Du skal muligvis trykke på flere for at se Overfør). De to opkald får forbindelse med hinanden, og du kobles fra opkaldet. Hvis du vil blive på linjen med dem, der ringer op, skal du i stedet oprette en konference vha. Forbind . Se "Oprettelse af konferenceopkald" på side 27 for at få yderligere oplysninger. |
| Sende et opkald til beskedsystemet | Trykke på Afvis . Opkaldet omstilles automatisk til beskedsystemet. Du kan bruge Afvis med et opkald, der er aktivt, ringer eller er på hold. |

Tip!

- Når omstilling med røret på er aktiveret, kan du enten lægge røret på eller trykke på **Omstil** og derefter lægge røret på.
- Hvis omstilling med røret på ikke er aktiveret på din telefon, skal du være opmærksom på, at hvis du lægger røret på i stedet for at trykke på **Omstil**, annulleres omstillingen, og den person, der skal omstilles, sættes på hold.
- Du kan ikke bruge **Omstil** til at omdirigere et opkald på hold. Tryk på **Genoptag** for at fjerne opkaldet fra hold, før det omstilles.

Viderestilling af opkald til et andet nummer

Du kan bruge Videresend alle for at omdirigere indgående opkald fra Cisco IP-telefonen til et andet nummer.



Tip! Indtast destinationsnummeret for Videresend alle nøjagtigt, som hvis du ringede op til det fra din telefon på skrivebordet. Indtast f.eks. et adgangnummer eller evt. områdenummeret.

| Hvis du vil... | Skal du... |
|--|---|
| Konfigurere viderestilling på den primære linje | Trykke på Medflyt og indtaste et destinationstelefonnummer. |
| Annullere viderestilling på den primære linje | Trykke på Medflyt . |
| Kontrollere, at viderestilling er aktiveret på den primære linje | Finde dette ikon over det primære telefonnummer:  Se også statussteksten nederst på telefonens skærm på berøringsskærmen. Her vises destinationsnummeret for videresendelse. |
| Konfigurere eller annullere viderestilling for en linje | Logge på websiden Brugerindstillinger, vælge enheden og derefter vælge Viderestil alle opkald... i hovedmenuen. Du kan konfigurere eller annullere viderestilling for hver enkelt linje på telefonen. Se oplysninger om logon under "Sådan logger du på websiden Brugerindstillinger" på side 45. Når viderestilling er aktiveret for en anden linje end den primære linje, får du ingen bekræftelse af, at opkaldene viderestilles. Du skal i stedet kontrollere indstillingerne på siden Brugerindstillinger. |

Tip!

- Opkald kan viderestilles til en almindelig analog telefon eller en anden IP-telefon, men systemadministratoren kan begrænse viderestillingsfunktionen til numre i virksomheden.
- Du skal konfigurere denne funktion pr. linje. Hvis du får et opkald på en linje, hvor viderestilling ikke er aktiveret, ringer telefonen som sædvanlig.

Oprettelse af konferenceopkald

Med Cisco IP-telefonen kan du forbinde tre eller flere personer i en telefonsamtale og på den måde oprette et konferenceopkald.

Typer af understøttede konferenceopkald

Der findes to typer konferenceopkald: Standard og Mød-Mig.

Standardkonferenceopkald

I standardkonferenceopkald (eller ad hoc-konferenceopkald) skal konferencearrangøren ringe op til deltagerne for at føje dem til konferencen. Med Cisco IP-telefonen kan du oprette standardkonferenceopkald på forskellige måder, afhængigt af dine behov og telefonens konfiguration:

- **Konfer.** – Brug denne programtast til at oprette en standardkonference ved at ringe til hver enkelt deltager. Standardkonferenceopkaldsfunktioner er tilgængelige på de fleste telefoner.
- **Forbind** – Brug denne programtast til at oprette en standardkonference mellem flere opkald, der allerede findes på en linje.
- **kBrydInd** – Brug denne programtast til at føje dig selv til et eksisterende opkald på en delt linje og omdanne opkaldet til et standardkonferenceopkald. Dette er en valgfri funktion, der kun er tilgængelig for delte linjer, og som skal konfigureres af systemadministratoren. Se "Brug af en delt linje" på side 32 for at få yderligere oplysninger.

Du finder yderligere anvisninger i "Start af og deltagelse i en standardkonference" på side 28.

Mød-Mig-konferenceopkald

Mød-Mig-konferencer giver brugere mulighed for at deltage i en konference ved at ringe direkte til konferencenummeret frem for at skulle vente på, at initiativtageren til konferencen ringer til dem.

Hvis du vil påbegynde en Mød-Mig-konference, skal du trykke på tasten **MødMig** på telefonen, og derefter taste det Mød-Mig-telefonnummer, som systemadministratoren har givet dig.

Hvis du vil deltage i en Mød-Mig-konference, skal du ringe op til Mød-Mig-telefonnummeret på et bestemt tidspunkt. Konferencedeltagere kan høre en optaget-tone, hvis de ringer op til konferencenummeret, før konferencens initiativtager har ringet op. Når initiativtageren til konferencen har ringet op, er Mød-Mig-konferencen oprettet og kan fortsætte, selvom initiativtageren til konferencen afbryder opkaldet.

Mød-Mig-konferencer er en speciel funktion, som skal konfigureres af systemadministratoren.

Du finder yderligere anvisninger i "Start af eller deltagelse i en Mød-Mig-konference" på side 29.

Start af og deltagelse i en standardkonference

En standardkonference gør det muligt for mindst tre personer at deltage i et enkelt opkald. Du finder flere oplysninger i tabellen herunder.

| Hvis du vil... | Skal du... |
|---|--|
| Oprette en standardkonference ved at ringe til deltagerne | Trykke på Konfer. under et forbundet opkald for at føje endnu en deltager til opkaldet. Du skal muligvis trykke på programtasten mere for at se Konfer. . Indtast konferencedeltagerens telefonnummer. Når opkaldet går igennem, og du har talt med konferencedeltageren, skal du trykke på Konfer. igen for at føje denne deltager til opkaldet. Gentag for at tilføje flere deltagere. |
| Indbyde aktuelle opkaldere til at deltage i en konference | Rulle ned for at markere et opkald på linjen, når der er to eller flere opkald på en enkelt linje, og trykke på Vælg . Gentag denne procedure for hvert opkald, du vil føje til konferencen. Tryk på Forbind via et af de valgte opkald. Du skal muligvis trykke på programtasten mere for at se Forbind . Bemærk, at alle aktive opkald vælges og automatisk føjes til konferencen. |
| Deltage i en standardkonference | Tage telefonen, når den ringer. Du behøver ikke gøre noget særligt for at deltage i en standardkonference. |
| Bryde ind (deltage) i et opkald på en delt linje og omdanne det til et standardkonferenceopkald | Fremhæve et opkald af typen Fjernbrug i anvendelse på en delt linje og trykke på kBrydIn . Du skal muligvis trykke på programtasten mere for at se kBrydIn . De øvrige deltagere hører en tone. Se "Brug af en delt linje" på side 32 for at få yderligere oplysninger. |
| Se en liste over konferencedeltagere | Fremhæve en aktiv konference og trykke på KonfList . Deltagere er opstillet i den rækkefølge, som de bliver forbundet til konferencen i, med de seneste tilføjelser øverst. |
| Se en opdateret liste over konferencedeltagere | Trykke på Opdater , mens du får vist konferencelisten. |
| Se, hvem der startede konferencen | Finde den person, der står nederst på listen med en stjerne (*) ud for navnet, mens du får vist konferencelisten. |
| Udelade den sidst tilføjede deltager i konferencen | Fremhæve deltagerens navn øverst på konferencelisten og trykke på Fjern . Den sidste deltager findes altid øverst på listen. Når du ikke får vist konferencelisten, skal du trykke på FjSenKo . Du kan kun fjerne deltagere, hvis du har startet conferenceopkaldet. |

| Hvis du vil... | Skal du... |
|--|---|
| Fjerne en konferencedeltager | Fremhæve deltagerens navn og trykke på Fjern . Du kan kun fjerne deltagere, hvis du har startet conferenceopkaldet. |
| Afslutte deltagelsen i en standardkonference | Lægge på eller trykke på Afslut . Hvis du ikke startede conferenceopkaldet, vil du ikke forstyrre forbindelsen for de resterende deltagere ved at lægge på. Hvis du startede conferenceopkaldet, afsluttes det muligvis, hvis du lægger på (afhængigt af, hvordan systemadministratoren har konfigureret telefonen). Du kan undgå dette ved at overføre conferenceopkaldet til en anden deltager, før du lægger på. Denne deltager fungerer nu som konferencens "virtuelle initiativtager". En virtuel initiativtager kan ikke tilføje eller fjerne deltagere, men konferencen fortsætter med de oprindelige deltagere. |

Tip!

- Deltagerne skal være på samme linje, før du kan føje dem til et standardconferenceopkald. Hvis de er på forskellige linjer, skal du overføre dem til én linje, før du bruger **Konfer.** eller **Forbind**.
- Hvis du får en fejlmeddelelse, hvor der står "Ingen deltagerinfo", når du forsøger at bruge **Forbind**, skal du sikre dig, at du har valgt mindst ét opkald ud over det aktive opkald, som vælges automatisk.
- Afhængigt af telefonens konfiguration afsluttes konferencen, når du forlader den. Du kan få flere oplysninger i den sidste række i tabellen ovenfor.

Start af eller deltagelse i en Mød-Mig-konference

Mød-Mig-konferencer giver brugere mulighed for at deltage i en konference ved at ringe direkte til konferencenummeret frem for at skulle vente på, at initiativtageren til konferencen ringer til dem. Se følgende tabel for at få yderligere oplysninger.

| Hvis du vil... | Skal du... |
|---------------------------------|---|
| Oprette en Mød-Mig-konference | Trykke på Nyt opk eller løfte røret. Tryk derefter på MødMig , og ring til Mød-Mig-konferencenummeret. (Kontakt administratoren for at få en liste over gyldige numre). Husk at give konferencenummeret til deltagerne, så de kan ringe til det. Deltagerne hører en optaget-tone, hvis de ringer op til konferencenummeret, før du har ringet op. |
| Deltage i en Mød-Mig-konference | Ring op til det Mød-Mig-konferencenummer, du har fået af initiativtageren til konferencen. Du bliver først forbundet til konferencen, når initiativtageren til konferencen har ringet op. |
| Afslutte en Mød-Mig-konference | Lægge på eller trykke på Afslut . |

Avanceret opkaldshåndtering

Avancerede opkaldshåndteringsopgaver omfatter specielle funktioner (ikke-standard) for telefonen, som kan konfigureres af systemadministratoren, alt efter behov for opkaldshåndtering og det aktuelle arbejdsmiljø. Du har ikke adgang til disse funktioner, medmindre systemadministratoren konfigurerer dem.

Lagring og hentning af parkerede opkald

Du kan parkere et opkald, når du vil gemme opkaldet, så du eller en anden kan hente det fra en anden telefon i Cisco CallManager-systemet (f.eks. en telefon ved en kollegas skrivebord eller i et mødelokale). Funktionen Parkerede opkald skal konfigureres af systemadministratoren.

| Hvis du vil... | Skal du... |
|--------------------------------------|--|
| Gemme et aktivt opkald med Parkering | Trykke på Parkér under en samtale. Du skal muligvis trykke på programtasten mere for at få vist Parkér . Derved får du telefonen til at gemme opkaldet. Bemærk det parkeringsnummer, der vises på telefonens skærm, og læg på. |
| Hente et parkeret opkald | Indtaste parkeringsnummeret fra en Cisco IP-telefon i netværket for at oprette forbindelse til opkaldet. Du har et begrænset tidsrum til at hente det parkerede opkald, før det vender tilbage for at ringe til den oprindelige destination. Kontakt systemadministratoren angående denne tidsgrænse. |

Besvarelse af et omdirigeret opkald på telefonen

Systemadministratoren kan aktivere Gruppesvar for din telefon, hvis flere kolleger deler opgaven med at besvare opkald. Gruppesvar giver dig mulighed for at besvare et opkald, der ringer på en kollegas telefon, ved at omdirigere opkaldet til din telefon. Du kan bruge funktionen Gruppesvar til at håndtere opkald til kolleger, som er medlem af din opkaldshentningsgruppe (**GrSvar**), som er medlem af en anden opkaldshentningsgruppe (**GrSv 2**), eller som er medlem af en gruppe, der er tilknyttet din gruppe (**AGrSv**).

| Hvis du vil... | Skal du... |
|--|--|
| Besvare et opkald, der ringer på et andet lokalnummer i din opkaldshentningsgruppe | Trykke på GrSvar for at stille om. (Du skal måske løfte røret, inden du trykker på GrSvar). Hvis systemadministratoren ikke har aktiveret automatisk opkaldshentning, ringer opkaldet på din telefon, når du trykker på GrSvar . I dette tilfælde skal du trykke på Besvar for at stille om. |
| Besvare et opkald, der ringer på et andet lokalnummer uden for gruppen | Trykke på GrSv 2 . (Du skal måske løfte røret, inden du trykker på GrSv 2). Angiv den kode for gruppebesvarelse, du har modtaget af systemadministratoren, for at stille om. Hvis systemadministratoren ikke har aktiveret automatisk opkaldshentning, ringer opkaldet på din telefon, når du trykker på GrSv 2 og angiver koden for gruppebesvarelse. I dette tilfælde skal du trykke på Besvar for at stille om. |
| Besvare et opkald, der ringer på et andet lokalnummer i gruppen eller i en tilknyttet gruppe | Trykke på AGrSv for at stille om. (Du skal måske løfte røret, inden du trykker på AGrSv). Hvis systemadministratoren ikke har aktiveret automatisk opkaldshentning, ringer opkaldet på din telefon, når du trykker på AGrSv . I dette tilfælde skal du trykke på Besvar for at stille om. |

Tip!

- Når du trykker på **GrSvar** og **GrSv 2**, omstilles det opkald, der har ringet i længst tid.
- Med **AGrSv** kan systemadministratoren knytte flere opkaldshentningsgrupper til din gruppe og tildele grupperne en prioritet. Når du trykker på **AGrSv**, omstilles det opkald i opkaldshentningsgruppen, der har højeste prioritet.
- Hvis du vil besvare et opkald på et andet lokalnummer end på den primære linje, skal du først trykke på en tilgængelig linjetast og derefter trykke på programtasten Gruppesvar.

Brug af en delt linje

Systemadministratoren kan tildele dig en "delt" telefonlinje. En delt linje har typisk to hovedanvendelser:

- En person bruger måske flere telefoner – din delte linje kan f.eks. være tildelt både telefonen på dit skrivebord og en telefon i laboratoriet. Et indgående opkald til den delte linje ringer på begge telefoner, og du kan besvare opkaldet på begge telefoner.
- Flere personer deler en linje – du kan f.eks. være en af mange personer, der håndterer indgående opkald på en delt linje, eller du kan være en chef, der deler en linje med din sekretær.

Omdelte linjer

I fjernbrug

Hvis du har en delt linje, kan du muligvis se ikonet Fjernbrug i anvendelse på telefonens skærm: . Ikonet angiver, at en kollega i øjeblikket bruger den delte linje. Du kan foretage og modtage opkald som sædvanligt på den delte linje, uanset om ikonet Fjernbrug i anvendelse vises.

Udveksling af opkaldsoplysninger og indbrydning

Medmindre en kollega, som deler din linje, har funktionen Privat aktiveret, kan du på telefonens skærm se oplysninger om de opkald, som din kollega foretager og modtager på den delte linje. Det kan være oplysninger som opkalds-id og opkaldets varighed. Oplysningerne om dit opkald vises på samme måde på kollegaens telefon, når du bruger den delte linje.

Når oplysningerne er synlige på denne måde, kan du og dine kollegaer deltage i opkald på den delte linje ved hjælp af funktionen BrydInd eller kBrydInd. Det kaldes at *bryde ind*, når du deltager i en samtale på en delt linje. Læs mere om at bryde ind i "Din deltagelse i et opkald på en delt linje" på side 33.

Privat



Hvis du ikke ønsker, at dine kollegaer, som du deler linje med, skal se dine opkaldsoplysninger, skal du aktivere funktionen Privat. Dine kollegaer kan nu heller ikke bryde ind i dine opkald. Se "Sådan forhindrer du andre i at se eller oprette forbindelse til et opkald på en delt linje" på side 34.

Det maksimale antal understøttede opkald på en delt linje

Det maksimale antal opkald, som understøttes af en delt linje, er forskelligt fra telefon til telefon. Det kan derfor være, at du nogle gange ikke kan foretage et nyt opkald på en delt linje, selvom din kollega kan. Din telefon understøtter f.eks. højst fire opkald på en delt linje, og din kollegas telefon understøtter fem opkald på samme linje. Hvis der allerede er fire opkald på linjen, kan du ikke bruge programtasten **Nyt opk**, men din kollega kan.

Din deltagelse i et opkald på en delt linje

Afhængig af telefonens konfiguration kan du føje dig selv til et etableret opkald på en delt linje ved hjælp af funktionen BrydInd eller kBrydInd. Ofte vil kun *en* af disse funktioner være tilgængelig for dig.







| Hvis du vil... | Skal du... |
|--|---|
| Se, om en kollega har et aktivt opkald på den delte linje | Se på nummeret for den delte linje. Når linjen er i brug fra en anden telefon, viser linjetasten rød  , og ikonet Fjernbrug vises:  . Hvis din kollega har aktiveret funktionen Privat, er programtasterne BrydInd og kBrydInd ikke tilgængelige, og du kan ikke bryde ind i opkaldet. Det betyder, at du ikke kan se oplysninger om private opkald på berøringsskærmen, men du kan stadigvæk bruge den delte linje til at foretage og modtage nye opkald. |
| Have vist aktuelle opkald på den delte linje | Trykke på den røde linjetast  til fjernbrugslinjen. Alle ikke-private opkald vises i opkaldsaktivitetsområdet på berøringsskærmen. |
| Du kan deltage i et opkald på en delt linje ved at trykke på programtasten BrydInd | Fremhæve et opkald af typen Fjernbrug i anvendelse på telefonens skærm og trykke på BrydInd . Du skal muligvis trykke på programtasten mere for at se BrydInd . De andre deltagere gøres opmærksom på dig med en bip-lyd. Når du lægger røret, hører de resterende deltagere en afbrydelsestone, og det oprindelige opkald fortsætter. |
| Du kan deltage i et opkald på en delt linje ved at trykke på programtasten kBrydInd | Fremhæve et opkald af typen Fjernbrug i anvendelse på berøringsskærmen og trykke på kBrydInd . Du skal muligvis trykke på programtasten mere for at se kBrydInd . De andre deltagere hører en tone, der vil være en kort afbrydelse af lyden, og opkaldsoplysningerne ændres på telefonens skærm. Du skal være opmærksom på, at kBrydind modsat BrydInd ændrer opkaldet til et almindeligt conferenceopkald, hvor du kan føje flere deltagere til opkaldet. Du kan læse mere om conferencefunktionerne, som du kan bruge med kBrydInd, i "Oprettelse af conferenceopkald" på side 27. Når du lægger røret på, forbliver opkaldet et conferenceopkald (hvis mindst tre deltagere bliver tilbage på linjen). |

Tip!

- **BrydInd** og **kBrydInd** er ikke tilgængelig ved private opkald.
- Du kan ikke bryde ind i et krypteret opkald, hvis den telefon, du bruger, ikke er konfigureret til kryptering. Hvis du af denne årsag ikke kan bryde ind, afspilles en hurtig optaget-tone. Se "Oprettelse og modtagelse af sikre opkald" på side 35.
- Din forbindelse til opkaldet, som du er brudt ind i ved hjælp af **BrydInd**, afbrydes, hvis opkaldet sættes på hold, omstilles eller ændres til et conferenceopkald.

Sådan forhindrer du andre i at se eller oprette forbindelse til et opkald på en delt linje

Hvis du deler en telefonlinje, kan du bruge funktionen Privat for at forhindre, at andre, der bruger samme linje, ser dine indgående opkald eller bryder ind i dine opkald (føjer dem selv til opkald på den delte linje med funktionerne BrydInd eller kBrydInd).

| Hvis du vil... | Skal du... |
|--|--|
| Forhindre andre i at se eller bryde ind i opkald på en delt linje. | Aktivere funktionen Privat ved at trykke på tasten Privat  . Når funktionen Privat er aktiveret, vises dette ikon ved siden af tasten Privat  , og tasten lyser gult  . |
| Tillade andre at se eller bryde ind i opkald på en delt linje. | Deaktivere funktionen Privat ved at trykke på tasten Privat  . Når funktionen Privat er aktiveret, vises dette ikon ved siden af tasten Privat  , og tasten er slukket  . |

Tip!

- Hvis den telefon, som du deler linje med, har funktionen Privat aktiveret, kan du foretage og modtage opkald på den delte linje på helt normal vis. Men du kan ikke selv deltage i eksisterende opkald på den delte linje, og du vil ikke kunne bruge programtasten BrydInd.
- Funktionen Privat gælder for alle delte linjer på telefonen. Hvis du derfor har flere delte linjer på din telefon og funktionen Privat aktiveret, vil ingen af dine kollegaer kunne se eller bryde ind i opkald på de delte linjer.

Sporing af mistænkelige opkald

Hvis du modtager mistænkelige eller maliciøse opkald, kan systemadministratoren tilføje funktionen Identificering af maliciøse opkald på telefonen. Med denne funktion kan du identificere mistænkelige opkald, idet der igangsættes en række automatiske sporings- og underretningsmeddelelser.



| Hvis du vil... | Skal du... |
|---|--|
| Advisere systemadministratoren om et mistænkeligt eller chikanerende opkald | Trykke på MCID . Du hører en speciel tone og ser meddelelsen "MCID lykkedes" på telefonen. Opkaldet forbliver aktivt, indtil du afslutter opkaldet. |

Oprettelse og modtagelse af sikre opkald

Afhængig af hvordan systemadministratoren har konfigureret telefonsystemet, understøtter din telefon måske foretagelse og hentning af sikre opkald.

Telefonen understøtter tre typer af opkald:

- *Godkendt* opkald – Identiteten på alle deltagere i opkaldet er verificeret.
- *Krypterede* opkald – Telefonen modtager og sender krypteret lyd (din samtale) inden for Cisco IP-netværket. Krypterede opkald er også godkendte.
- *Ikke-sikret* opkald – Mindst én af de deltagende telefoner eller forbindelsen understøtter ikke disse sikkerhedsfunktioner, eller telefonerne kan ikke verificeres.

| Hvis du vil... | Skal du... |
|--|---|
| Kontrollere et opkalds sikkerhedsniveau | <p>Se efter et sikkerhedsikon i øverste højre hjørne af opkaldsaktivitetsområdet ved siden af timeren for opkaldets varighed:</p> <p> Godkendt opkald</p> <p> Krypteret opkald</p> <p>Ingen af sikkerhedskonerne vises, hvis der er tale om et ikke-sikkert opkald.</p> |
| Afgøre, om der kan foretages sikre opkald i din virksomhed | Kontakte systemadministratoren. |







Bemærk! Både interaktioner, restriktioner og begrænsninger kan påvirke, hvordan sikkerhedsfunktionerne virker på telefonen. Systemadministratoren kan give dig flere oplysninger.

Prioritering af vigtige opkald

I specielle miljøer, f.eks. på kontorer ved militæret eller myndighederne, skal du måske foretage og modtage opkald, der haster eller er meget vigtige. Hvis du har brug for denne specielle opkaldshåndtering, kan systemadministratoren føje flere niveauer af rangfølge og forrang (MLPP) til din telefon.

Husk disse betegnelser:

- *Rangfølge* angiver den prioritet, der er knyttet til et opkald.
- *Forrang* betyder, at et eksisterende opkald med lavere prioritet afsluttes, mens et opkald med højere prioritet, som sendes til din telefon, accepteres.







| Hvis du vil... | Skal du... |
|--|---|
| Ønsker at vælge et prioritetsniveau (rangfølge) for et udgående opkald | Kontakte systemadministratoren for at få en liste over tilsvarende rangfølgenumre for opkald. |
| Vil foretage et prioritetsopkald (rangfølge) | Angive MLPP-adgangsnummeret (som fås af systemadministratoren) efterfulgt af telefonnummeret. |
| Høre en bestemt ringetone (hurtigere end normalt) eller en bestemt ventetone | Være obs på, at du modtager et prioritetsopkald (rangfølge). Et MLPP-ikon på telefonen angiver opkaldets prioriteringsniveau. |
| Vil se prioritetsniveau for et opkald | Kigge efter et MLPP-ikon på telefonens skærm: <ul style="list-style-type: none"> Prioritetsopkald Opkald med mellemhøj prioritet (straks) Opkald med høj prioritet (blink) Opkald med højeste prioritet (blink for tilsidesættelse) eller Executive Override-opkald Opkald med højere prioritet står øverst på opkaldslisten. Hvis der ikke er et MLPP-ikon, er opkaldets prioriteringsniveau normalt (rutineopkald) |
| Ønsker at acceptere et opkald med højere prioritet | Besvare opkaldet på normal vis. Du kan om nødvendigt afslutte det aktuelle opkald først. |
| Høre en vedvarende tone i opkaldet | Være obs på, at du eller den anden person modtager et opkald, som tilsidesætter det aktuelle opkald. Afslut opkaldet med det samme, så opkaldet med højere prioritet kan komme igennem. |

Tip!

- Når du foretager eller modtager et MLPP-aktiveret opkald, kan du høre særlige ringetoner og toner for ventende opkald, som er anderledes end standardtonerne.
- Hvis du angiver et ugyldigt MLPP-adgangsnummer, bliver du af en talemæssig meddelelse advaret om fejlen.

Brug af håndsæt, hovedsæt og højttalertelefon

I tabellen nedenfor beskrives det, hvordan disse enheder bruges.

| Hvis du vil... | Skal du... |
|--|--|
| Bruge håndsættet | Løfte det for at ringe op og sætte det på plads for at lægge på. |
| Bruge et hovedsæt | <p>Trykke på  for at aktivere og deaktivere hovedsættet. (Brugere af Automatisk Svar kan få vist undtagelser under "Brug af Automatisk Svar med et hovedsæt eller højttalertelefonen" på side 38.)</p> <p>Du kan bruge hovedsættet sammen med alle telefonens kontroltaster, herunder  og .</p> <p>Se "Køb af et hovedsæt" på side 37 for at få oplysninger om køb af hovedsæt.</p> |
| Bruge højttalertelefonen | <p>Trykke på  for at aktivere og deaktivere højttalertelefonen.</p> <p>Mange af de handlinger, du kan foretage dig, når du vil ringe op eller besvare et opkald, udløser automatisk højttalertelefonen, når håndsættet er i holderen, og  ikke lyser.</p> |
| Skifte til hovedsættet eller højttalertelefonen (fra håndsættet) under et opkald | Trykke på  eller  og derefter lægge håndsættet på plads. |
| Skifte til håndsættet (fra højttalertelefonen eller hovedsættet) under et opkald | Løfte håndsættet (uden at trykke på nogen taster). |

Tip!





- Se "Tilslutning af telefonen" på side 6 for at finde hovedsætporten.
- Se "Grundlæggende opkaldshåndtering" på side 19 for at få detaljerede anvisninger til, hvordan du bruger håndsættet, hovedsættet og højttalertelefonen til at ringe op, besvare et opkald, afslutte et opkald eller på anden vis håndtere opkald.

Køb af et hovedsæt

Telefonen understøtter fire- eller sekstrådede hovedsætstik. Du kan få yderligere oplysninger om køb af hovedsæt på "Oplysninger om hovedsæt" på side 8 og på følgende adresse: <http://vxicorp.com/cisco>

Brug af Automatisk Svar med et hovedsæt eller højttalertelefonen

Du kan bruge Automatisk Svar, hvis du modtager et stort antal indgående opkald eller håndterer opkald på andres vegne. Systemadministratoren konfigurerer Automatisk Svar, så det fungerer sammen med højttalertelefonen eller hovedsættet. Du finder flere oplysninger i tabellen herunder.

| Hvis du vil... | Skal du... |
|--|---|
| Bruge Automatisk Svar med et hovedsæt | <p>Sørge for, at hovedsættet er aktiveret ( skal være tændt), selv når du ikke ringer. Du kan holde hovedsættet aktiveret ved at trykke på Afslut for at lægge på (i stedet for at trykke på  for at afslutte opkaldet) og derefter trykke på Nyt opk eller Kald, når du foretager nye opkald.</p> <p>Hvis telefonen er indstillet til at bruge Automatisk Svar med hovedsæt, besvares opkald kun automatisk, hvis  er tændt. Opkaldene vil ellers ringe normalt, og du skal besvare dem manuelt.</p> |
| Bruge Automatisk Svar med højttalertelefonen | <p>Lade håndsettet stå i holderen og sørge for, at hovedsættet ikke er aktiveret ( skal ikke være tændt).</p> <p>Hvis telefonen er indstillet til at bruge Automatisk Svar med hovedsæt, besvares opkaldene kun automatisk med hovedsættet, hvis du gør som beskrevet ovenfor. Opkaldene vil ellers ringe normalt, og du skal besvare dem manuelt.</p> |



Tilpasning af telefonindstillinger

Du kan tilpasse Cisco IP-telefonen ved at ændre indstillingerne, som beskrevet i tabellerne herunder. Husk nogle få tips, når du gennemgår disse oplysninger:

- De fleste indstillinger er tilgængelige på telefonen, men nogle enkelte er tilgængelige online på websiden Brugerindstillinger. Se "Sådan logger du på websiden Brugerindstillinger" på side 45 for at få yderligere oplysninger.
- Hvis  ikke fungerer, kan systemadministratoren have deaktiveret denne knap på telefonen. Kontakt systemadministratoren for at få yderligere oplysninger.

Justering af lydstyrken

I tabellen nedenfor beskrives, hvordan du justerer og gemmer lydstyrkeniveauer på telefonen.

| Hvis du vil... | Skal du... |
|----------------------------------|---|
| Justere lydstyrken for et opkald | Trykke på  under et opkald, når du hører en ringtone. Du kan trykke på Gem for at gemme denne lydstyrke til fremtidige opkald. Du skal være opmærksom på, at lydstyrken for håndsæt, højttaler og hovedsæt skal justeres separat. |
| Justere lydstyrken for ringtonen | Trykke på  , mens håndsættet er i holderen, og tasterne for hovedsæt og højttalertelefon er deaktiverede. Ringtonens nye lydstyrke gemmes automatisk. |





Tilpasning af ringetoner og beskedindikatorer

Du kan tilpasse den måde, hvorpå telefonen angiver et indgående opkald eller en ny besked for hver af dine linjer. Tilpassede ringelyde og andre indikatorer kan hjælpe dig med hurtigt at skelne mellem flere linjer. Du kan f.eks. vælge en kvidrende lyd for at angive et indgående opkald på Linje 1 og en trommehvirvel for at angive et indgående opkald på Linje 2.

| Hvis du vil... | Skal du... |
|---|---|
| Ændre ringetonen | Vælg  > Brugerpræferencer > Ringetoner . Vælg en telefonlinje eller standardindstillingen for ringetype. Vælg derefter en ringetone for at afspille en prøve på den. Tryk på Vælg og Gem , når du har fundet den ønskede ringetype. Du kan også trykke på Annullér for at vende tilbage til den tidligere gemte indstilling. Tryk på Standard for at aktivere standardringindstillingen til en valgt telefonlinje. |
| Ændre ringemønsteret (kun blink, ring én gang, kun bip osv.) | Logge på websiden Brugerindstillinger, vælge enheden og derefter vælge Skift ringeindstillinger for din telefon i hovedmenuen. Bemærk, at din systemadministrator muligvis skal aktivere denne indstilling. |
| Ændre den måde, hvorpå indikatorlyset for besked fungerer på håndsettet | Logge på websiden Brugerindstillinger, vælge enheden og derefter vælge Skift meddelelse venter-lampe-politikken for din telefon i hovedmenuen. Systemets standardpolitik er som regel, at telefonen "altid lyser", når du modtager en ny besked. |

Tilpasning af berøringsskærmen

Du kan justere berøringsskærmen, så den passer til dine behov. Se tabellen nedenfor.

| Hvis du vil... | Skal du... |
|---|--|
| Ændre lysstyrken på berøringsskærmen | Vælg  > Brugerpræferencer > Lysstyrke . For at foretage justeringer skal du trykke på Op , Ned eller  . Tryk derefter på Gem . Du kan også trykke på Annullér for at vende tilbage til den tidligere gemte indstilling. |
| Justere berøringsskærmen for at tilpasse den til din betragtningsvinkel | Vælg  > Brugerpræferencer > Betragtningsvinkel . For at foretage justeringer skal du trykke på Op , Ned eller  . Tryk derefter på Gem . Du kan også trykke på Annullér for at vende tilbage til den tidligere gemte indstilling. |
| Skifte baggrundsbilledet | Vælg  > Brugerpræferencer > Baggrundsbilleder . For at se de tilgængelige billeder skal du bruge berøringsskærmen eller knappen Navigation . Tryk på Vælg for at vælge et billede. Tryk på Vis , hvis du ønsker at se, hvordan baggrunden vil se ud, og på Afslut for at vende tilbage til menuen Vælg . Tryk på Gem for at vælge billedet, eller tryk på Annuller for at vende tilbage til den tidligere gemte indstilling. |
| Skifte sprog på din berøringsskærm | Logge på websiden Brugerindstillinger , vælge enheden og derefter vælge Skift brugersprog... i hovedmenuen. |

Opsætning af hurtigkaldstaster

Med hurtigkaldstaster kan du trykke på en tast eller indtaste en indeksskode for at foretage et opkald.

Du kan opsætte hurtigkaldsnumre på telefonen på to måder:

- Hurtigkald med en tast – Du kan tildele et hurtigkaldsnummer til alle tilgængelige programtaster på telefonen, som ikke allerede er konfigureret som linje-, funktions- eller tjenestetast.
- Hurtigkald med en indeksskode – Hvis du bruger funktionen Kortnumre, kan du indtaste et tildelt tal (1 til 99) i stedet for hele telefonnummeret.

Du kan opsætte begge typer hurtigkaldsfunktioner på websiden Brugerindstillinger som beskrevet i tabellen nedenfor. (Se "Sådan logger du på websiden Brugerindstillinger" på side 45 for at få flere oplysninger om siden Brugerindstillinger.)

| Hvis du vil... | Skal du... |
|--|---|
| Føje hurtigkaldsnumre til telefontaster | <p>Logge på websiden Brugerindstillinger, vælge enheden og derefter vælge Tilføj/opdatér dine hurtigkald i hovedmenuen.</p> <p>Indtast et telefonnummer og et navn for hver tilgængelig hurtigkaldstast i afsnittet Hurtigkaldsindstillinger på telefonen. Indtast nummeret på nøjagtig samme måde, som hvis du skulle ringe til det fra telefonen på dit skrivebord. Indtast f.eks. et adgangsnummer, eksempelvis 9, eller evt. områdenummeret.</p> <p>Det navn, du indtaster, vises ud for hurtigkaldstasten på berøringsskærmen.</p> |
| Tilføj hurtigkaldsnumre til brug med KortNr. | <p>Logge på websiden Brugerindstillinger, vælge enheden og derefter vælge Tilføj/opdatér dine hurtigkald i hovedmenuen.</p> <p>Indtast et telefonnummer og et navn for hver tilgængelig hurtigkaldstast i afsnittet Hurtigkaldsindstillinger på telefonen. Indtast nummeret på nøjagtig samme måde, som hvis du skulle ringe til det fra telefonen på dit skrivebord. Indtast f.eks. et adgangsnummer, eksempelvis 9, eller evt. områdenummeret.</p> |
| Fjerne et hurtigkaldsnummer | Slette telefonnummeret og navnet fra websiderne med hurtigkaldsnumre. |

Tip!



- Hvis du ønsker yderligere oplysninger om, hvordan du bruger hurtigkaldsfunktionen, kan du se "Foretagelse af opkald" på side 19.
- Systemadministratoren kan tildele hurtigkaldstaster til telefonen og begrænse antallet af hurtigkaldsnumre, som du kan konfigurere.

Brug af besked, opkaldslogge og telefonbøger

Dette afsnit beskriver, hvordan du bruger funktionstasterne til at få adgang til beskeder, opkaldslogge og telefonbøger.



Få adgang til beskeder

Firmaet fastsætter den beskedtjeneste, telefonsystemet bruger. Se den dokumentation, der fulgte med beskedtjenesten, for at få nøjagtige og detaljerede oplysninger om denne tjeneste. Du kan få en generel beskrivelse af servicefunktionerne i tabellen nedenfor.

| Hvis du vil... | Skal du... |
|---|--|
| Opsætte og tilpasse beskedtjenesten | Trykke på  og følge de automatiserede anvisninger. Hvis der vises en menu på berøringsskærmen, skal du vælge et passende menupunkt. |
| Se, om du har modtaget en ny besked | Kigge efter følgende indikatorer på telefonen: <ul style="list-style-type: none"> • Et vedvarende rødt lys på håndsættet. (Denne indikator kan variere. Se "Tilpasning af ringetoner og beskedindikatorer" på side 40.) • Et blinkende konvolutikon  og en tekstmeddelelse på berøringsskærmen. |
| Lytte til beskeder eller have adgang til beskedmenuen | Tryk på  . Afhængig af beskedtjenesten vil denne handling enten ringe automatisk op til beskedtjenesten eller vise en menu på berøringsskærmen. |
| Sende et opkald til beskedsystemet | Trykke på Afvis . Funktionen Afvis overfører automatisk et opkald (inkl. et opkald eller et opkald på hold) til beskedsystemet. Personen, der ringer op, hører din hilsen og kan efterlade en besked. |

Brug af opkaldslogge og telefonbøger

Telefonen vedligeholder logge over ubesvarede, foretagne og modtagne opkald. Du kan bruge tasten Telefonbøger til at få adgang til disse poster. Du har også adgang til firmaets telefonbog (hvis tilgængelig).

| Hvis du vil... | Skal du... |
|--------------------------------|--|
| Have vist alle opkaldslogge | Vælge  > Ubesvarede opkald, Egne opkald, eller Modtagne opkald. Hver log kan gemme op til 100 poster. |
| Ring op via en opkaldslog | Vælge et telefonnummer og tage røret af. Hvis du skal redigere det nummer, der er vist i posten (f.eks. for at tilføje eller fjerne et præfiks), skal du trykke på Redigér efterfulgt af << eller >> for at slette cifre eller flytte markøren. Hvis du vil ringe fra en opkaldslog samtidig med et aktivt opkald, skal du rulle ned til en opkaldslog og trykke på Kald . Vælg derefter et menupunkt til at håndtere det oprindelige opkald: <ul style="list-style-type: none">• Hold – Sætter det første opkald på hold og ringer til et andet.• Omstil – Omstiller den første part til den anden og kobler dig fra opkaldet. (Tryk på Omstil igen for at fuldføre handlingen.)• Konference – Opretter et konferenceopkald med alle deltagere inklusive dig selv. (Tryk på Konfer. igen for at fuldføre handlingen.)• Afslut – Afslutter det første opkald på hold og ringer til et andet. |
| Slette opkaldslogge | Trykke på  og derefter på Ryd . Dette sletter opkaldslogge over ubesvarede, foretagne og modtagne opkald. |
| Ring op fra en firmatelefonbog | Vælge  > Firmatelefonbog (det nøjagtige navn kan variere). Søg efter et nummer ved at indtaste bogstaver via tastaturet. Du kan søge på en del af et navn. Hvis du vil ringe op fra et nummer, skal du trykke på nummeret eller rulle ned til det og løfte røret. Hvis du vil ringe fra en firmatelefonbog samtidig med et aktivt opkald, skal du rulle ned til et nummer og trykke på Kald . Vælg derefter et menupunkt til at håndtere det oprindelige opkald: <ul style="list-style-type: none">• Hold – Sætter det første opkald på hold og ringer til et andet.• Omstil – Omstiller den første part til den anden og kobler dig fra opkaldet. (Tryk på Omstil igen for at fuldføre handlingen.)• Konference – Opretter et konferenceopkald med alle deltagere inklusive dig selv. (Tryk på Konfer. igen for at fuldføre handlingen.)• Afslut – Afslutter det første opkald på hold og ringer til et andet. |



Bemærk! Hvis netværket afbrydes eller nulstilles, kan du miste oplysninger i opkaldsloggene.

Adgang til websiden Brugerindstillinger

Da Cisco IP-telefonen er en netværksenhed, kan den dele oplysninger med andre netværksenheder i virksomheden, herunder din computer og webbaserede tjenester, som du kan få adgang til via en browser på computeren.

Du kan etablere telefontjenester og styre indstillinger og funktioner fra computeren ved hjælp af websiden Brugerindstillinger i Cisco Call Manager. Når du har konfigureret funktioner og tjenester på websiden, har du adgang til dem fra telefonen.

Du kan f.eks. konfigurere hurtigkaldstaster på websiden, og derefter bruge dem på telefonen.

I dette afsnit beskrives det, hvordan du får adgang til websiden Brugerindstillinger, og hvordan du abonnerer på telefontjenester. Se *Tilpasning af Cisco IP-telefonen på internettet* på følgende webadresse for at få oplysninger om de funktioner, du kan konfigurere, og de telefontjenester du kan abonnere på:
http://www.cisco.com/univercd/cc/td/doc/product/voice/c_ipphon/index.htm

Sådan logger du på websiden Brugerindstillinger

Fremgangsmåde

- Trin 1** Få en webadresse til Brugerindstillinger, et bruger-id og en standardadgangskode fra systemadministratoren.
 - Trin 2** Åbn en webbrowser på computeren, indtast webadressen (som du fik af systemadministratoren), og log på.
 - Trin 3** Vælg enhedstypen (telefonmodel) i hovedmenuen på rullelisten "Vælg en enhed".
 Når du har foretaget dit valg, vises der en kontekstafhængig menu med indstillinger, der gælder for din enhedstype.
-

Tip til navigation på websiden Brugerindstillinger

- Vælg enheden på menusiden for at se alle dine indstillinger.
- Klik på **Opdater** for at anvende og gemme dine ændringer.
- Klik på **Tilbage til menuen** for at komme tilbage til den kontekstafhængige menu.
- Klik på **Log af** for at forlade brugersiderne.



Abonnement på telefontjenester

Før du kan abonnere på telefontjenester på telefonen, skal du abonnere på dem ved hjælp af computeren for at få adgang til siden Brugerindstillinger. Se "Sådan logger du på websiden Brugerindstillinger" på side 45 for at få hjælp til at logge på.

Telefontjenester kan omfatte:

- Webbaserede oplysninger, f.eks. aktiekurser, filmoversigter og vejrudsigter
- Netværksdata, f.eks. firmakalendere og søgbare telefonbøger
- Telefonfunktioner, f.eks. Mine kortnumre og et personligt adressekartotek

Se følgende tabel for at få yderligere oplysninger.

| Hvis du vil... | Skal du gøre dette, når du har logget på og valgt enhedstypen... |
|--|--|
| Abonnere på en tjeneste | Vælg Konfigurer dine Cisco IP-telefonitjenester i hovedmenuen. Vælg en tjeneste på rullelisten "Tilgængelige tjenester", og klik på Fortsæt . Indtast yderligere oplysninger, når du bliver bedt om det (f.eks. postnummer eller PIN-kode), og klik derefter på Abonnér . |
| Ændre eller ophæve abonnementer | Vælg Konfigurer dine Cisco IP-telefonitjenester i hovedmenuen. Klik på en tjeneste i panelet "Abonnement på tjenester". Klik på Opdater , når du har foretaget ændringerne, eller klik på Ophæv abonnement . |
| Føj en tjeneste til en programtast  | Når du abonnerer på en tjeneste, skal du vælge Tilføj/opdater dine Tjeneste URL taster i hovedmenuen. Vælg en tjeneste for hver tilgængelig tast på rullelisten, og indtast en tekstbeskrivelse. Klik på Opdater , når du har foretaget ændringerne. Systemadministratoren bestemmer antallet af tilgængelige programtaster til tjenester og kan tildele tjenestetaster til din telefon. |
| Have adgang til en tjeneste på telefonen | Trykke på  på telefonen. Eller hvis du har føjet en tjeneste til en programmerbar tast  , skal du trykke på tasten. |
| Vide mere om brug af telefontjenester | Se <i>Tilpasning af Cisco IP-telefonen på internettet</i> : http://www.cisco.com/univercd/cc/td/doc/product/voice/c_ipphon/index.htm |

Om yderligere konfigurationsindstillinger

Systemadministratoren kan konfigurere din telefon til at bruge specifikke skabeloner til knapper og taster sammen med specielle relevante tjenester og funktioner. I tabellen nedenfor findes en oversigt over nogle af de konfigurationsindstillinger, du kan diskutere med administratoren af telefonsystemet, afhængigt af opkaldsbehov eller arbejdsmiljø.





Bemærk! Du kan finde vejledninger til telefonen og andre dokumenter i tabellen nedenfor på følgende webadresse: http://www.cisco.com/univercd/cc/td/doc/product/voice/c_ipphon/index.htm

| Hvis du vil... | Skal du... | Få yderligere oplysninger ved at... |
|---|--|---|
| Kunne håndtere flere opkald på telefonlinjen | Bede systemadministratoren om at konfigurere linjen, så den understøtter flere opkald. | Kontakte systemadministratoren eller telefonsupportafdelingen |
| Har brug for mere end én telefonlinje | Bede systemadministratoren konfigurere ét eller flere ekstra telefonbogsnumre for dig. | Kontakte systemadministratoren eller telefonsupportafdelingen |
| Har brug for flere hurtigkaldstaster | Først kontrollere, at du bruger alle de aktuelt tilgængelige hurtigkaldstaster. Hvis du har brug for yderligere hurtigkaldstaster, kan du prøve at bruge kortnumre eller abonnere på tjenesten Kortnummer. En anden mulighed er at slutte et udvidelsesmodul til Cisco IP -telefon 7914 til telefonen. | Se: <ul style="list-style-type: none"> • "Opsætning af hurtigkaldstaster" på side 41 • "Abonnement på telefontjenester" på side 46 • <i>Cisco IP Phone 7914 Expansion Module Phone Guide</i> |
| Arbejder med (eller arbejder som) administrativ assistent | Overveje at bruge: <ul style="list-style-type: none"> • Cisco IP Manager Assistant-tjenesten • En delt linje | Se: <ul style="list-style-type: none"> • "Brug af en delt linje" på side 32 • <i>Cisco IP Manager Assistant Brugervejledning</i> |
| Bruge et lokalnummer til flere telefoner | Anmode om en delt linje. På den måde får du mulighed for at bruge ét lokalnummer til f.eks. telefonen på dit skrivebord og på laboratoriet. | Se "Brug af en delt linje" på side 32. |

| Hvis du vil... | Skal du... | Få yderligere oplysninger ved at... |
|---|--|--|
| Deler telefoner eller kontorplads med kolleger | Overvej at bruge: <ul style="list-style-type: none"> • Parkering til at gemme og hente opkald uden at bruge omstillingsfunktionen • Grupperesvar til at besvare opkald, der ringer på en anden telefon • En delt linje til at vise eller deltage i en kollegas opkald • Cisco Lokalnummer mobilitet for at bruge dit telefonnummer og brugerprofil på en delt Cisco IP-telefon | Spørg systemadministratoren og disse funktioner og se: <ul style="list-style-type: none"> • "Avanceret opkaldshåndtering" på side 30 • "Brug af en delt linje" på side 32 • Afsnittet "Brug af tjenesten Lokalnummer mobilitet" i dokumentet <i>Tilpasning af Cisco IP-telefonen på internettet</i> |
| Besvarer opkald hyppigt eller håndterer opkald på en andens vegne | Bede systemadministratoren konfigurere funktionen Auto-svar. | Se "Brug af Automatisk Svar med et hovedsæt eller højttalertelefonen" på side 38. |
| Har behov for at foretage videoopkald | Overvej at bruge Cisco VT Advantage, som gør det muligt for dig at foretage videoopkald ved hjælp af Cisco IP-telefonen, pc'en eller et eksternt videokamera. | Kontakt systemadministratoren for at få yderligere hjælp, og se <i>Cisco VT Advantage Quick Start Guide</i> og <i>User Guide</i> . |
| Midlertidigt ønsker at anvende dit telefonnummer og indstillinger på en delt Cisco IP-telefon | Spørg systemadministratoren om tjenesten Lokalnummer mobilitet. | Se afsnittet "Brug af tjenesten Lokalnummer Mobilitet" i dokumentet <i>Tilpasning af Cisco IP-telefonen på internettet</i> |

Fejlfinding på telefonen

I dette afsnit beskrives det, hvordan du får adgang til oplysninger om Cisco IP-telefonen og telefonopkald, der hjælper systemadministratoren eller teknikeren med at diagnosticere problemer med telefonen.

| Hvis du bliver bedt om at... | Skal du... |
|---------------------------------------|---|
| Finde data om netværkskonfigurationen | Vælg  > Netværkskonfiguration og vælg det netværkskonfigurationspunkt, du vil se. |
| Finde statusdata | Vælg  > Status og vælg det statuspunkt, du vil se. |
| Finde oplysninger om telefonmodel | Vælg  > Modelinformation . |



Bemærk! Hvis  ikke fungerer, kan systemadministratoren have deaktiveret denne knap på telefonen. Kontakt systemadministratoren for at få yderligere oplysninger.

Brug af værktøjet Kvalitetsrapporter

Systemadministratoren kan midlertidigt konfigurere Cisco IP-telefonen med værktøjet Kvalitetsrapporter (VKR) for at finde årsagen til problemer med ydeevnen. Hvis VKR er aktiveret for din telefon, kan du bruge tasten **VKR** til at sende oplysninger om problematiske telefonopkald til systemadministratoren. (Du skal muligvis trykke på programtasten **mere** for at få vist **VKR**.)

Afhængigt af, hvordan systemadministratoren har konfigureret værktøjet Kvalitetsrapporter for din telefon, kan du bruge programtasten **VKR** til at:

- Rapportere et problem med lyden på det aktuelle opkald hurtigt
- Vælg et generelt problem fra listen over kategorier og vælg årsagskoder

Betingelser for Ciscos etårige begrænsede garanti på hardware

Der gælder specielle betingelser for din hardwaregaranti og de forskellige tjenester, du kan benytte dig af under garantiperioden. Din formelle garantierklæring, herunder de garantier og licensaftaler, der gælder for Cisco-softwaren, findes på Cisco.com. Benyt følgende fremgangsmåde for at få adgang til og hente *Ciscos informationspakke* og garantien og licensaftalerne fra Cisco.com.

1. Åbn browseren, og gå til denne webside:

http://www.cisco.com/univercd/cc/td/doc/es_inpkc/cetrans.htm

Nu vises siden med garantier og licensaftaler.

2. Følg disse trin for at få vist *Ciscos informationspakke*:

- a. Klik på feltet **Information Packet Number**, og kontroller, at varenummeret 78-5235-03A0 er fremhævet.
- b. Vælg det sprog, du vil læse dokumentet på.
- c. Klik på **Go**.
- d. Nu vises siden med Ciscos begrænsede garanti og softwarelicens fra informationspakken.
- e. Læs dokumentet online, eller klik på ikonet **PDF** for at hente og udskrive dokumentet i PDF-format (Adobe Portable Document).



Bemærk! Du skal have installeret Adobe Acrobat Reader for at få vist og udskrive PDF-filer. Du kan hente Adobe Acrobat Reader fra Adobes websted: <http://www.adobe.com>

3. Følg disse trin for at læse oversatte og lokaliserede garantioplysninger om dit produkt:

- a. Indtast varenummeret i feltet Warranty Document Number:
78-10747-01C0
- b. Vælg det sprog, du vil have vist dokumentet på.
- c. Klik på **Go**.
Nu vises siden med Ciscos garanti.
- d. Læs dokumentet online, eller klik på ikonet **PDF** for at hente og udskrive dokumentet i PDF-format (Adobe Portable Document).

Du kan også få hjælp på Ciscos websted for service og support:

http://www.cisco.com/public/Support_root.shtml.

Varighed af hardwaregaranti

Et (1) år

Regler omkring erstatning, reparation og refundering af hardware

Cisco eller servicecenteret bestræber sig så vidt muligt på at sende en reservedel inden for ti (10) arbejdsdage efter modtagelsen af en RMA-anmodning (Return Materials Authorization). De faktiske leveringstider kan variere, afhængigt af kundens placering.

Cisco forbeholder sig retten til at refundere indkøbsprisen som en eneste garanti.

Sådan får du et RMA-nummer

Kontakt det firma, hvor du har købt produktet. Hvis du har købt produktet direkte fra Cisco, skal du kontakte Ciscos salgsafdeling og en servicerepræsentant.

Angiv nedenstående oplysninger, og opbevar dem som reference.

| | |
|------------------------------------|--|
| Firma, produktet er købt hos | |
| Firmas telefonnummer | |
| Produktmodelnummer | |
| Produktserienummer | |
| Nummer på vedligeholdelseskontrakt | |



Indeks

A

advarsler, sikkerhed **3**
afslutte et opkald, indstillinger for **24**
Automatisk opkald **19**
Automatisk Svar **38**

B

berøringsskærm
 deaktivere/aktivere **2**
 funktioner for **12**
 justere kontrast **41**
 rengøre **2**
 skifte sprog **41**
 vække **2**
 vælge punkter **2, 16**
beskedindikator **43**
beskedtjeneste **43**
besvare opkald, indstillinger for **26**
besvarelse af opkald **23**
Brugerindstillinger
 adgang til **45**
 telefontjenester **46**
bryde ind
 bruge **33**
 og delte linjer **32**
 og privat **34**

C

Cisco IP-telefon
 beskrivelse af **9**
 dokumentation til **2**
 funktionskonfiguration for **18, 47**
 illustration af **9**
 justere højden af **7**
 online Hjælp til **18**
 registrere **7**
 sikre håndsætholder **7**
 tilslutte **6**
 webbaseret tjeneste til **45**

D

delt linjer
 beskrivelse af **32**
 maksimalt antal opkald **32**
 med indbrydning **33**
 med privat **34**
 og ikonet Fjernbrug i anvendelse **32**
displaytast **2, 11**
dokumentation, adgang til **2**
dæmpe, bruge **24**

F

- fejlfinding **49**
- firmatelefonbog
 - bruge i telefon **21**
 - ringe fra en webside **21**
- flere opkald, håndtere **15**
- foretagne opkald, poster over **44**
- forhåndstaste **14, 19**
- funktioner, tilgængelighed af **18, 47**
- funktionsfaner **12**
- funktionsmenuer **17**
- funktionstaster
 - hjælp **11**
 - Indstillinger **11**
 - meddelelser **11**
 - telefonbøger **11**
 - tjenester **11**

G

- genopkald **19**
- genoptag, bruge **24**
- godkendte opkald **35**

H

- hjælp, bruge **18**
- hold
 - bruge **24**
 - og omstilling **25**
 - og skifte mellem opkald **15**

hovedsæt

- besvare opkald med **23**
- foretage opkald med **21**
- lydstyrke **39**
- lægge på med **24**
- tast til **11**
- tilstand **37**

hovedsættets ydevne, generelt **8**

hurtigkald

- bruge **20**
- etiketter **12**
- konfigurere **41**
- taster til **10**

højttalertelefon

- besvare opkald med **23**
- foretage opkald med **19**
- lydstyrke **39**
- lægge på med **24**
- tast til **11**
- tilstand **37**

håndsæt

- bruge **37**
- lydstyrke **39**
- lysstribe **12**
- stabilisere i holder **7**

I

Identificering af maliciøse opkald (MCID), bruge **34**

- ikoner, for opkaldstilstande **14**
- ikonet Fjernbrug i anvendelse for delte linjer **32**
- indstillinger, tilpasse **39**
- installere, Cisco IP-telefon **6**

K

kBrydInd, Se bryde ind
konferenceopkald
 Mød-Mig **27, 29**
 standard **27, 28**
kortnumre **41**
krypterede opkald **35**

L

linjer
 beskrivelse af **13**
 se **12**
linjetaster **10**
lokalnumre, se **12**
lydproblemer **49**
lydstyre, justere **39**
lægge på, indstillinger for **24**

M

Meddelelser
 indikator for **40**
meddelelser
 indikator for **43**
 lytte til **43**
menuer, bruge **17**
mistænkelige opkald, spore **34**
MLPP, bruge **36**
modtagne opkald, poster over **44**
Mød-Mig-konferencer **27, 29**

N

netværkskonfiguration, søge **49**
Notering **21**

O

omstilling, indstillinger for **25**
online Hjælp, bruge **18**
opkald
 afslutte **24**
 besvarelse **23**
 dæmpe **24**
 flere deltagere på **27**
 foretage **19**
 holde og genoptage **24**
 håndtere flere **15**
 ikoner for **14**
 konferencefunktioner for **27**
 lagring og hentning **30**
 maksimum pr. linje **13, 32**
 omdirigere under opkald **23, 31**
 omstilling **25**
 parkere **30**
 prioritering **36**
 rapportere problemer med **49**
 sammenlignet med linjer **13**
 se **12, 15**
 sikkert **35**
 viderestilling **26**
 vælge **15**
opkaldsaktivitetsområde, se **12**
opkaldshentning **31**
opkaldshentningsgruppe **31**

opkaldshåndtering, avanceret **30**
opkaldshåndtering, grundlæggende **19**
opkaldslog
 ringe fra **19**
 se og ringe fra **44**
 slette **44**
opkaldsparkering **30**

P

Personligt adressekartotek (PAB)
 abonnere på **46**
 ringe fra **22**
prioritere opkald **36**
privat
 bruge **34**
 og delte linjer **32**
programtaster
 beskrivelse af **10, 12**
 etiket til **12**

R

ringe op, indstillinger for at **19**
ringe, indstillinger **19**
ringetone
 indikator for **12**
 lydstyrke **39**
 tilpasse **40**
røret af
 beskrivelse af **14**
 ringe **19**

røret på
 beskrivelse af **14**
 ringe **19**

S

sikkerhedsadvarsler **3**
sikre opkald **35**
skifte mellem opkald **15**
søkkel
 tast til **10**
 tilpasse **7**
statusdata, søge **49**
statuslinje, se **12**
Supportværktøj til auto-registrering af telefoner **7**

T

TAPS **7**
tastatur
 beskrivelse af **11**
 indtaste tekst med **17**
tasten dæmp **11**
tasten hjælp **11**
tasten indstillinger **11**
tasten lydstyrke **11**
tasten meddelelser **11**
tasten navigation **11**
tasten telefonbøger **11**
tasten tjenester **11**
taster, identificere **9**
tekst, indtaste på telefonen **17**

telefonbog

bruge i telefon **21, 44**

ringe fra en webside **21**

telefonfaner **12**

telefonlinjer

beskrivelse af **13**

se **12**

taster til **10**

tjenesten Kortnummer

abonnere på **46**

ringe med **22**

tjenester, abonnere på **46**

U

ubesvarede opkald, poster over **44**

V

ventende opkald **23**

viderestilling af opkald **26**

VKR, bruge **49**

vælge opkald **15**

W

WebDialer **21**

**Hovedsæde**

Cisco Systems, Inc.
170 West Tasman Drive
San Jose, CA 95134-1706
USA
www.cisco.com
Tlf: +1 408 526-4000
+1 800 553-NETS (6387)
Fax: +1 408 526-4100

Hovedkontor for Europa

Cisco Systems International BV
Haarlerbergpark
Haarlerbergweg 13-19
1101 CH Amsterdam
Holland
www-europe.cisco.com
Tlf: +31 0 20 357 1000
Fax: +31 0 20 357 1100

**Hovedkontor for Nord-, Syd-
og Centralamerika**

Cisco Systems, Inc.
170 West Tasman Drive
San Jose, CA 95134-1706
USA
www.cisco.com
Tlf: +1 408 526-7660
Fax: +1 408 527-0883

**Hovedkontor for
Asien/Stillehavsområdet**

Cisco Systems, Inc.
168 Robinson Road
#28-01 Capital Tower
Singapore 068912
www.cisco.com
Tlf: +65 6317 7777
Fax: +65 6317 7799

**Cisco Systems har over 200 kontorer i følgende lande. Adresser, telefonnumre og faxnumre findes på
Ciscos websted på www.cisco.com/go/offices**

Argentina • Australien • Belgien • Brasilien • Bulgarien • Canada • Chile • Colombia • Costa Rica • Cypern • Danmark • Dubai • Filippinerne • Finland • Frankrig • Grækenland • Holland
Hong Kong • Indien • Indonesien • Irland • Israel • Italien • Japan • Kina • Korea • Kroatien • Luxembourg • Malaysia • Mexico • New Zealand • Norge • Peru • Polen • Portugal • Puerto Rico
Rumænien • Rusland • Saudi Arabien • Schweiz • Singapore • Skotland • Slovakiet • Slovenien • Spanien • Storbritannien • Sverige • Sydafrika • Taiwan • Thailand • Tjekkiet • Tyrkiet
Tyskland • Ukraine • Ungarn • USA • Venezuela • Vietnam • Zimbabwe • Østrig

CCSP, CCVP, Cisco Square Bridge-logoet, Follow Me Browsing og StackWise er varemærker tilhørende Cisco Systems, Inc. Changing the Way We Work, Live, Play, and Learn og iQuick Study er tjenesteydelser tilhørende Cisco Systems, Inc., og Access Registrar, Aironet, ASIST, BPX, Catalyst, CCDA, CCDP, CCIE, CCIP, CCNA, CCNP, Cisco, Cisco Certified Internetwork Expert-logoet, Cisco IOS, Cisco Press, Cisco Systems, Cisco Systems Capital, Cisco Systems-logoet, Cisco Unity, Empowering the Internet Generation, Enterprise/Solver, EtherChannel, EtherFast, EtherSwitch, Fast Step, FormShare, GigaDrive, GigaStack, HomeLink, Internet Quotient, IOS, IP/TV, iQ Expertise, iQ-logoet, iQ Net Readiness Scorecard, LightStream, Linksys, MeetingPlace, MGX, Networkers-logoet, Networking Academy, Network Registrar, Packet, PIX, Post-Routing, Pre-Routing, ProConnect, RateMUX, ScriptShare, SlideCast, SMARTnet, StrataView Plus, SwitchProbe, TeleRouter, The Fastest Way to Increase Your Internet Quotient og TransPath er registrerede varemærker tilhørende Cisco Systems, Inc. og/eller dets associerede eller tilknyttede virksomheder i USA og visse andre lande.

Alle andre varemærker, der er nævnt i dette dokument eller på websiden, tilhører deres respektive ejere. Brugen af ordet "partner" angiver ikke et kompagniskab mellem Cisco og andre virksomheder. (0502R)

© 2005 Cisco Systems, Inc. Alle rettigheder forbeholdes.



Java-logoet er et varemærke eller registreret varemærke tilhørende Sun Microsystems, Inc. i USA eller andre lande.