

Cisco IP Phone 7970 Series pro Cisco CallManager 4.1(3)

VČETNĚ LICENCE A ZÁRUKY

Ústředí společnosti

Cisco Systems, Inc.
170 West Tasman Drive
San Jose, CA 95134-1706
USA

<http://www.cisco.com>



Tel: +1 408 526-4000
+1 800 553 NETS (6387)

Fax: +1 408 526-4100

Katalogové číslo textu: OL-7800-01



Obecné úkony při telefonování

Chečte-li...	Pak...
Zobrazit logy hovorů	Stiskněte tlačítko  a vyberte log hovorů. Hovor zahájíte tak, že vyberete položku v seznamu a zvednete sluchátko.
Umožňuje upravit číslo v logu hovorů	Stiskněte tlačítko Upravit . Pomocí tlačítek << nebo >> můžete vymazat nebo vynechat číslice.
Volat ze sdíleného adresáře	Stiskněte  > Sdílený adresář . Zadejte písmena a stiskněte tlačítko Hledat . Zvednutím sluchátka můžete volat.
Zahájit nebo přijmout nový hovor, zatímco je aktivní jiný hovor	Stiskněte tlačítko Volej nebo Přijmi . První hovor je automaticky přidřen.
Přidržet hovor a pokračovat v hovoru	Stiskněte softwarové tlačítko Přidrž nebo Pokrač .
Přepojit hovor na jiné číslo	Stiskněte tlačítko Přepoj , zadejte číslo a zavěste (nebo opět stiskněte tlačítko Přepoj , pokud telefon nepodporuje přepojení při zavěšení).
Propojit vzájemně dva hovory (na stejné lince)	Přejděte na jednotlivé hovory a stiskněte tlačítko Vybrat . Potom stiskněte tlačítko více > PřmPřep . Pokud chcete zůstat propojeni s účastníky, stiskněte tlačítko Propoj .
Zahájit standardní konferenční hovor	Stiskněte tlačítko více > Konfer a zvolte číslo účastníka. Pak znovu stiskněte tlačítko Konfer .



Cisco, Cisco IOS, Cisco Systems a logo Cisco Systems jsou registrované ochranné známky společnosti Cisco Systems, Inc. nebo jejich poboček ve Spojených státech a některých dalších zemích. Veškeré další značky, názvy a ochranné známky uvedené v tomto dokumentu nebo na webovém serveru jsou majetkem příslušných vlastníků. Použitím slova partner se nerozumí partnerský vztah mezi společností Cisco a jinou společností. (0501R)

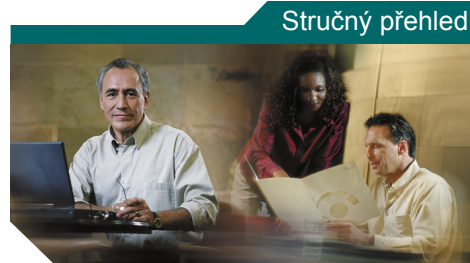

Cisco IP Phone 7970 Series

Definice softwarových tlačítek

Přehled ikon

Definice ikon tlačítek

















Obecné úkony při telefonování





Definice softwarových tlačítek

Aktual	Obnoví obsah a zobrazí aktuální informace.
Callback	Aktivuje upozornění na uvolnění obsazené linky.
Hlavní	Zobrazí hlavní nabídku nápovědy.
Hledat	Vyhledá záznam adresáře.
JVyzved	Přijme hovor vyzvánějící v jiné skupině, která je přidružena k vaší skupině.
Konfer	Vytvoří konferenční hovor.
Konec	Odpojí aktuální hovor.
Konec	Návrat na předchozí obrazovku
kPřstp	Připojí uživatele k hovoru na sdílené lince a vytvoří konferenční hovor.
MeetMe	Uspořádá konferenci Meet-Me.
Odkazy	Poskytuje přístup k souvisejícím tématům nápovědy.
Odklonit	Odkloní hovor do systému hlasové pošty.
OdpPosl	Odpojí účastníka konference, který se připojil jako poslední.
Odstranit	Odstraní účastníka konference.
Opakuj	Vytočí poslední volané číslo.
Park	Zaparkuje hovor.
Pokrač	Pokračuje v přidřeném hovoru.
Propoj	Propojí několik hovorů na jedné lince a vytvoří konferenční hovor.
Přepojení	Přepojí hovor.
Přesměr	Nastaví nebo zruší přesměrování hovorů.
Přijmi	Přijme hovor.

Přistoupit	Připojí uživatele k hovoru na sdílené lince.
PřmPřep	Přepojí dva hovory do jediného.
QRT	Odešle informaci o problémech s hovory správci systému.
SeznKnf	Zobrazí účastníky konferenčního hovoru.
Smazat	Vymaže záznamy nebo nastavení.
Smazat	Při použití funkce Upravit odstraní znaky napravo od kurzoru.
Soukrom	Zabrání ostatním zobrazovat informace a přistupovat k hovorům na sdílené lince.
SVyzved	Přijme hovor vyzvánějící v jiné skupině.
Uložit	Uloží zvolená nastavení.
Upravit	Umožňuje upravit číslo v logu hovorů.
Video	Zvolí režim zobrazení videa při videokonferenci.
více	Zobrazí další softwarová tlačítka.
Volat	Zahájí volání na zadané telefonní číslo.
Volej	Uskuteční nový hovor.
Vybrat	Vybere položku na obrazovce.
Vymazat	Obnoví výchozí hodnoty nastavení.
Vyzved	Přijme hovor ve vaší skupině.
Zavřít	Zavře aktuální okno.
ZkrVolb	Volání pomocí čísla rychlé volby.
Zpět	Provede návrat na předchozí téma nápovědy.
Zrušit	Zruší akci nebo zavře obrazovku bez použití změn.
<<	Vymaže zadané znaky.
>>	Umožňuje přecházet mezi zadanými znaky.

Přehled ikon

Stav hovoru	
	Přesměrování hovorů povoleno
	Přidržený hovor
	Spojžený hovor
	Zvednuto
	Zavěšeno
	Příchozí hovor
	Sdílená linka se používá
Zabezpečené hovory	
	Ověřený hovor
	Zabezpečený hovor
Vybrané vstupní zařízení	
	Používá se sluchátko.
	Používá se náhlavní souprava.
	Používá se hlasitý telefon.
Důležité hovory	
	Důležitý hovor
	Velmi důležitý hovor
	Vysoce důležitý hovor
	Nejdůležitější hovor

Další funkce	
	Tlačítko Rychlá volba nakonfigurováno
	Čekající zprávy
	Video povoleno
	Vybraná možnost
	Funkce povolena

Definice ikon tlačítek

	Zprávy
	Služby
	Nápověda
	Adresáře
	Nastavení
	Reproduktor
	Ztlumit
	Náhlavní souprava



Obsah

Začínáme 1

Použití příručky 1

Používání a čištění dotykové obrazovky 2

Kde najdete další informace? 2

 Další informace o přizpůsobení telefonu na webu 3

Informace o bezpečnosti a provozu 3

Připojení telefonu 6

Telefon – základní přehled 9

Tlačítka a hardware 9

Funkce dotykové obrazovky 12

Tipy pro vyřizování hovorů a pohyb v nabídkách 13

 Linky vs. hovory 13

 Ikony hovoru a linky 13

 Zavěšeno a zvednuto 14

 Výběr hovorů 14

 Zobrazení hovorů a přepínání mezi hovory 15

 Výběr položek na dotykové obrazovce 16

 Používání nabídek funkcí 16

 Zadávání a úprava textu 17

Zobrazení nápovědy 17

Funkce a jejich dostupnost 17

Vyřizování hovorů – základní úkony 18

Uskutečňování hovorů 18

Přijetí hovoru 22

Ukončení hovoru 23

Přidržení a pokračování hovoru 23

Používání ztlumení 23

Přepojení hovoru 24

Přesměrování vašich hovorů na jiné číslo 25

Uskutečňování konferenčních hovorů 26

 Typy podporovaných konferenčních hovorů 26

 Zahájení a připojení ke standardní konferenci 27

 Zahájení nebo připojení ke konferenci Meet-Me 28

Vyřizování hovorů – rozšířené funkce 29

Ukládání a vyzvedávání zaparkovaných hovorů 29

Vyzvednutí přesměrovaného hovoru na telefonu 30

Používání sdílené linky 31

 Sdílené linky 31

 Přístup k hovoru na sdílené lince 32

 Jak zabránit ostatním uživatelům sdílené linky zobrazit informace nebo přistoupit k hovoru 33

Sledování podezřelých hovorů 33

Uskutečňování a přijímání zabezpečených hovorů 34

Upřednostnění důležitých hovorů 35

Použití sluchátka, náhlavní soupravy a hlasitého telefonu 36

Získání náhlavní soupravy 37

Automatické přijetí hovoru pomocí náhlavní soupravy či hlasitého telefonu 37

Přizpůsobení nastavení telefonu	38
Nastavení hlasitosti	38
Nastavení zvonění a indikátorů zpráv	39
Přizpůsobení dotykové obrazovky	39
Nastavení funkcí rychlé volby	40
Použití systému hlasové pošty, logů hovorů a adresářů	41
Přístup k hlasovým zprávám	41
Použití logů hovorů a adresářů	42
Přístup na webové stránky Možnosti uživatele	43
Přihlášení na webové stránky Možnosti uživatele	43
Přihlášení k odběru telefonních služeb	44
Další možnosti konfigurace	45
Řešení problémů s telefonem	47
Nástroj QRT a zprávy o kvalitě	47
Podmínky jednoleté omezené záruky na hardware společnosti Cisco	48
Rejstřík	51



Začínáme

Použití příručky

Tato příručka obsahuje přehled funkcí telefonu. Můžete si ji přečíst celou, pokud se chcete seznámit s možnostmi telefonu, nebo si v následující tabulce najít odkazy na často používané pasáže.

Chcete-li...	Pak
Seznámit se s funkcemi telefonu po svém	Potřebujete-li nápovědu, stiskněte tlačítko  .
Vyčistit dotykovou obrazovku	Viz část „Používání a čištění dotykové obrazovky“ na straně 2.
Prostudovat bezpečnostní informace	Viz část „Informace o bezpečnosti a provozu“ na straně 3.
Připojit telefon	Viz část „Připojení telefonu“ na straně 6.
Používat nainstalovaný telefon	Začněte částí „Telefon – základní přehled“ na straně 9.
Seznámit se se světelnou indikací tlačítek	Viz část „Tlačítka a hardware“ na straně 9.
Naučit se zacházet s dotykovou obrazovkou	Viz část „Funkce dotykové obrazovky“ na straně 12.
Uskutečňovat hovory	Viz část „Uskutečňování hovorů“ na straně 18.
Používat přidržení hovoru	Viz část „Uskutečňování hovorů“ na straně 18.
Ztlumit hovory	Viz část „Používání ztlumení“ na straně 23.
Přesměřovat hovory	Viz část „Přepojení hovoru“ na straně 24.
Sestavit konferenci z hovorů	Viz část „Uskutečňování konferenčních hovorů“ na straně 26.
Sdílet telefonní číslo	Viz část „Používání sdílené linky“ na straně 31.
Používat telefon jako hlasitý telefon	Viz část „Použití sluchátka, náhlavní soupravy a hlasitého telefonu“ na straně 36.
Změnit hlasitost telefonu nebo vyzvánění	Viz část „Přizpůsobení nastavení telefonu“ na straně 38.
Nastavit funkce rychlé volby	Viz část „Nastavení funkcí rychlé volby“ na straně 40.
Zobrazit zmeškané hovory	Viz část „Použití logů hovorů a adresářů“ na straně 42.

Používání a čištění dotykové obrazovky

IP telefon Cisco 7970G je vybaven barevnou dotykovou obrazovkou s vysokým rozlišením. V následující tabulce jsou uvedena doporučení vztahující se k ochraně a údržbě dotykové obrazovky.

Chcete-li...	Pak
Vybrat položky na dotykové obrazovce	Stiskněte (nebo klepněte na) položku na dotykové obrazovce bříškem prstu. Jiné zařízení nebo předmět k ovládání obrazovky nepoužívejte. Dotyková obrazovka telefonu byla navržena ke správné reakci při ovládání bříškem prstu a použití jiných předmětů by ji mohlo poškodit.
Vypnout dotykovou obrazovku	Stiskněte tlačítko Displej a přidržte ho na dobu nejméně jedné sekundy. Tlačítko Displej zabliká zeleně a na displeji se zobrazí zpráva „Dotyková obrazovka vypnuta“. Dotyková obrazovka zůstane vypnuta na dobu nejméně jedné minuty, pokud ji sami nezapnete dříve.
Zapnout dotykovou obrazovku	Stiskněte tlačítko Displej a přidržte ho na dobu nejméně jedné sekundy. Tlačítko Displej přestane blikat a na displeji se zobrazí zpráva „Dotyková obrazovka zapnuta“.
Vyčistit dotykovou obrazovku	Před vyčištěním dotykovou obrazovku vypněte. Po vypnutí obrazovku vyčistěte pomocí měkké a suché látky. Nepoužívejte žádné kapaliny nebo prášky. Použitím jiných prostředků než měkkého suchého hadříku byste mohli znečistit součásti telefonu a způsobit jeho poruchu.
Probudit dotykovou obrazovku	Pokud poprvé použijete telefon v ranních hodinách nebo po době nečinnosti (kterou nastavuje správce systému), může být podsvícení dotykové obrazovky vypnuté. Tento režim spánku je obdobou šetřiče obrazovky počítače. Dotykovou obrazovku probudíte nebo aktivujete stisknutím jakéhokoliv tlačítka nebo obrazovky nebo zvednutím telefonního sluchátka.

Kde najdete další informace?

Aktuální dokumentaci IP telefonu Cisco najdete na této webové adrese:

http://www.cisco.com/univercd/cc/td/doc/product/voice/c_ipphon/index.htm

Webový server společnosti Cisco najdete na adrese:

<http://www.cisco.com/>

Na webové servery společnosti Cisco pro jednotlivé země se dostanete z této adresy:

http://www.cisco.com/public/countries_languages.shtml

Další informace o přizpůsobení telefonu na webu

IP telefon Cisco je síťové zařízení a může sdílet informace s ostatními síťovými zařízeními včetně vašeho počítače. Na webových stránkách Možnosti uživatele aplikace Cisco CallManager můžete aktivovat a přizpůsobit služby telefonu, ovládat jeho funkce a nastavení z počítače. Tato příručka obsahuje stručný přehled těchto možností. Podrobné pokyny najdete v příručce *Přizpůsobení IP telefonu Cisco na webu* na adrese:

http://www.cisco.com/univercd/cc/td/doc/product/voice/c_ipphon/index.htm

Informace o bezpečnosti a provozu

Instalace a použití telefonu

Před použitím IP telefonu Cisco si pozorně prostudujte následující bezpečnostní pokyny:



Upozornění

DŮLEŽITÉ BEZPEČNOSTNÍ POKYNY

Tento výstražný symbol znamená nebezpečí. Nacházíte se v situaci, kdy by mohlo dojít ke zranění. Než začnete pracovat s jakýmkoli zařízením, obeznamte se s riziky souvisejícími s používáním elektrických zařízení a standardními zásadami bezpečnosti.

DODRŽUJTE NÁSLEDUJÍCÍ POKYNY



Upozornění

Instalační pokyny si prostudujte dříve, než zapojíte systém do elektrické sítě.



Upozornění

Konečná likvidace tohoto výrobku by měla probíhat v souladu se všemi zákony a předpisy.



Upozornění

Nepracujte se systémem a nemanipulujte s kabely při bouři.



Upozornění

Abyste zabránili zkratu, nepřipojujte obvody s bezpečným extra nízkým napětím (SELV) k obvodům s napětím telefonní sítě (TNV). Porty LAN obsahují obvody SELV, porty WAN obvody TNV. Některé porty LAN a WAN používají konektory RJ-45. Při zapojování kabelů postupujte opatrně.



Upozornění

Napájecí okruhy v lince zajišťují napájení prostřednictvím komunikačního kabelu. Používejte kabel dodaný společností Cisco nebo komunikační kabel s minimální specifikací 24 AWG.



Upozornění

Zdroj napájení se musí nacházet uvnitř budovy.

Použití externího zdroje napájení

Následující varování se vztahuje na použití externího zdroje napájení pro telefon Cisco:



Upozornění

Tento výrobek pro ochranu před zkratem (nadproudem) používá elektroinstalaci v budově. Fázové vodiče (veškeré vodiče pod proudem) nesmí jistit pojistka s kapacitou vyšší než 240 V stř., 10 A.



Upozornění

Zařízení je určeno pro napájecí systémy TN.



Upozornění

Zástrčka musí být vždy přístupná, protože slouží zároveň jako hlavní vypínač telefonu.



Upozornění

S tímto produktem používejte pouze zdroj napájení specifikovaný společností Cisco.

Používání externích zařízení s IP telefonem Cisco

Informace pro používání externích zařízení s IP telefonem Cisco:

Společnost Cisco doporučuje používat kvalitní externí zařízení (reproduktory, mikrofony a náhlavní soupravy), která jsou odstíněna proti nežádoucím signálům na rádiových a zvukových frekvencích.

V závislosti na kvalitě zařízení a jejich vzdálenosti od ostatních zařízení, například mobilních telefonů nebo obousměrných vysílaček, se mohou objevit rušivé zvuky. V takovém případě společnost Cisco doporučuje provést jeden nebo více následujících postupů:

- Přesuňte externí zařízení dál od zdroje rádiového nebo zvukového signálu.
- Ved'te kabely externího zařízení dál od zdroje rádiového nebo zvukového signálu.
- Použijte pro externí zařízení stíněné kabely nebo kabely s kvalitnějším stíněním a konektory.
- Použijte kratší kabel k externímu zařízení.
- Připojte ke kabelům externího zařízení ferity nebo podobná zařízení.

Společnost Cisco nemůže zaručit kvalitní fungování celého systému, protože nemá kontrolu nad kvalitou externích zařízení, kabelů a konektorů. Při použití vhodných zařízení s kvalitními kabely a konektory bude systém fungovat adekvátně.



Upozornění

V zemích Evropské unie používejte pouze externí reproduktory, mikrofony a náhlavní soupravy, které zcela vyhovují směrnici EMC [89/336/EC].

Připojení telefonu

IP telefon Cisco do sítě vaší společnosti pravděpodobně připojí správce systému. Pokud ne, prostudujte si před připojením telefonu následující schéma a tabulku.

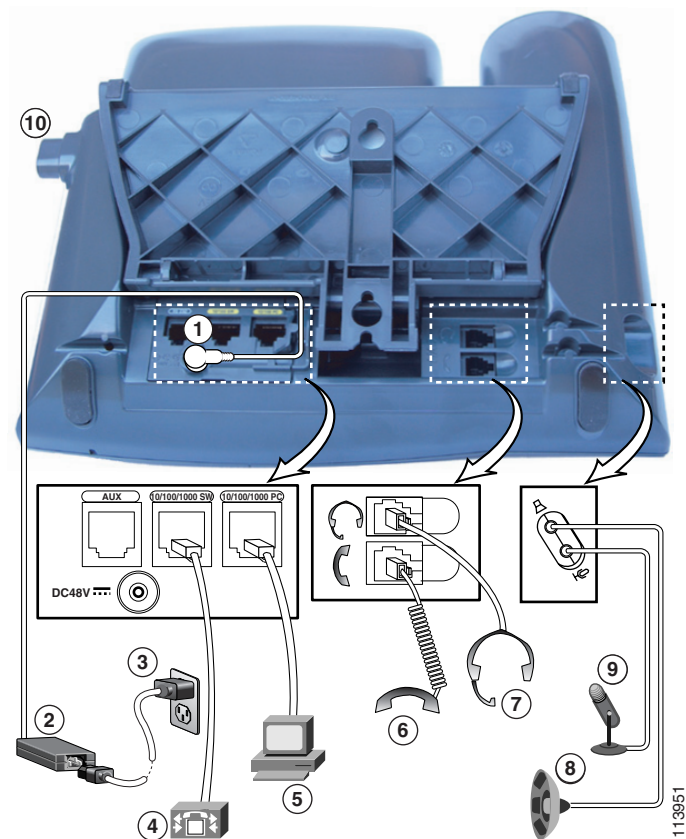

1	Zásuvka stejnosměrného napájecího zdroje (DC48V)	6	Port sluchátka
2	Napájecí zdroj se stejnosměrným konektorem pro telefon	7	Port náhlavní soupravy
3	Napájecí kabel pro střídavý proud se síťovou zástrčkou	8	Port pro externí reproduktory
4	Síťový port (10/100/1000 ¹ SW)	9	Port pro externí mikrofon
5	Přístupový port (10/100/1000 ¹ PC)	10	Tlačítko podstavce

1. Není dostupný ve všech modelech telefonů. Obráťte se na správce systému.

Nastavení podstavce

Chcete-li změnit polohu telefonu, upravte pomocí příslušného tlačítka nastavení podstavce.

Nastavení opěrky sluchátka

Při připojení telefonu můžete nastavit opěrku sluchátka tak, abyste zajistili, že sluchátko nevypadne z vidlice. Pokyny jsou uvedeny v následující tabulce.

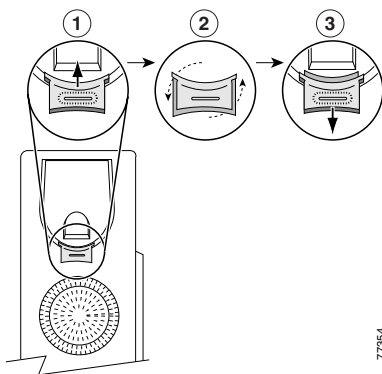

77354

1	Vyjměte sluchátko a vytáhněte z opěrky sluchátka čtvercový plastový štítek.
2	Pootočte štítek o 180 stupňů.
3	Zatlačte štítek zpět do opěrky sluchátka. Pootočený štítek nyní vyčnívá. Zavěste sluchátko.

Registrace pomocí služby TAPS

Po připojení telefonu do sítě vás správce systému může požádat o automatickou registraci telefonu pomocí služby TAPS (Tool for Auto-Registered Phones Support). Lze zaregistrovat nový telefon nebo nahradit stávající telefon.

Chcete-li zaregistrovat telefon pomocí služby TAPS, zvedněte sluchátko, zadejte linku TAPS, kterou vám přidělil správce systému, a postupujte podle pokynů. V některých případech je nutné zadat úplné číslo linky včetně směrového čísla. Jakmile se na telefonu zobrazí potvrzení, zavěste. Telefon bude restartován.

Informace o náhlavní soupravě

Chcete-li používat náhlavní soupravu, připojte ji k portu náhlavní soupravy na zadní straně telefonu.

Přestože společnost Cisco Systems provádí interní testování náhlavních souprav jiných výrobců pro použití s IP telefony Cisco, necertifikuje ani nepodporuje produkty výrobců náhlavních souprav nebo sluchátek. Vzhledem k rozmanitosti prostředí a hardwaru v místech instalace IP telefonů Cisco neexistuje jedno jediné „nejlepší“ řešení, které by se optimálně hodilo pro všechna prostředí. Cisco doporučuje zákazníkům vyzkoušet, jaké náhlavní soupravy fungují v jejich prostředí nejlépe, a teprve potom přistoupit k jejich širšímu nasazení v síti.

Mechanické nebo elektronické součástky různých náhlavních souprav mohou v některých případech způsobit, že druhá strana při hovoru s uživatelem IP telefonu Cisco slyší ozvěnu vlastního hlasu.

Společnost Cisco doporučuje používat kvalitní externí zařízení, tedy náhlavní soupravy, které jsou odstíněny proti nežádoucím signálům na rádiových a zvukových frekvencích. V závislosti na kvalitě zařízení a jejich vzdálenosti od ostatních zařízení, například mobilních telefonů nebo obousměrných vysílaček, se mohou objevit rušivé zvuky. Podrobnosti najdete v části „Používání externích zařízení s IP telefonem Cisco“ na straně 5.

Hlavním důvodem, proč může být podpora určité náhlavní soupravy nevhodná pro IP telefon Cisco, je riziko slyšitelného bručení. To může slyšet buď protějšší účastník, nebo protějšší účastník i uživatel IP telefonu Cisco. Bručení nebo bzučení může způsobit široká řada vnějších zdrojů, například elektrické osvětlení, blízkost elektromotorů nebo velkých počítačových monitorů. V některých případech lze bručení zmírnit nebo odstranit místním zdrojem napájení (CP-PWR-CUBE-2). Podrobnosti najdete v části „Použití externího zdroje napájení“ na straně 4.

Subjektivní hledisko uživatele

Kromě fyzické, mechanické a technické kvality musí náhlavní souprava znít dobře z hlediska uživatele i jeho protějšku na druhé straně. Zvuk je subjektivní a Cisco neručí za kvalitu žádných náhlavních souprav nebo sluchátek. S některými náhlavními soupravami a sluchátky, která najdete na níže uvedených serverech, však uživatelé IP telefonů Cisco mají dobré zkušenosti.

Přesto je odpovědností zákazníka, aby si vyzkoušel toto vybavení ve svém prostředí a ověřil odpovídající funkčnost.

Informace o náhlavních soupravách najdete na adresách:

<http://vxicorp.com/cisco>

<http://plantronics.com>

Telefon – základní přehled

IP telefony Cisco řady 7970 jsou úplně vybavené telefony, které pro hlasovou komunikaci používají stejnou datovou síť jako počítače. Umožňují uživatelům uskutečňovat a přijímat hovory, přidržovat hovory, používat čísla rychlé volby, přepojovat hovory, účastnit se konferenčních hovorů atd.

Kromě základních funkcí pro vyřizování hovorů telefon rovněž podporuje specializované a pokročilé telefonní funkce, které dále rozšiřují možnosti uživatelů při vyřizování hovorů.

IP telefon Cisco rovněž nabízí:

- Přístup k síťovým datům a službám – Z telefonu můžete přistupovat ke specializovaným webovým službám.
- Ovládání online z webových stránek Možnosti uživatele – Funkce telefonu si můžete přizpůsobit pomocí webového prohlížeče v počítači.
- Rozsáhlý systém nápovědy online – Přímou pomocí telefonu můžete získat užitečné tipy, informace a návody.

Tlačítka a hardware







Mezi hardwarové vlastnosti telefonu patří:















- Dotyková obrazovka s věrnými barvami
- Osm podsvětlených tlačítek telefonních linek, které zobrazují informace o stavu hovorů
- Podpora režimu hlasitého telefonu nebo náhlavní soupravy
- Pět softwarových tlačítek pro přístup k telefonním funkcím
- Čtyři funkční tlačítka pro přístup ke zprávám, adresářům, službám a nastavením
- Přístup k vestavěné nápovědě online stisknutím jediného tlačítka
- Tlačítko k dočasnému vypínání dotykové obrazovky a k probuzení dotykové obrazovky z úsporného režimu

Podrobný popis najdete na následujících obrázcích a v tabulce.



98454

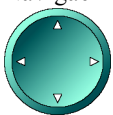



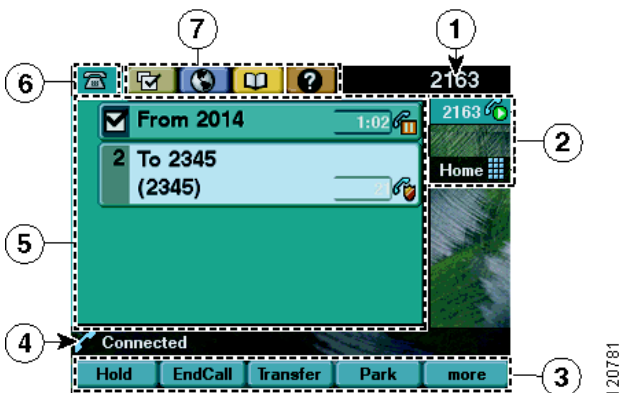

<p>1 Programovatelná tlačítka</p> 	<p>V závislosti na konfiguraci poskytují programovatelná tlačítka přístup k:</p> <ul style="list-style-type: none"> • telefonním linkám (tlačítka linek), • číslům rychlé volby (tlačítka rychlé volby), • webovým službám (například tlačítka osobního adresáře), • funkcím telefonu (například tlačítka režimu soukromí). <p>Rozsvícená tlačítka označují různé stavy:</p> <ul style="list-style-type: none">  zelená, tlačítka svítí – aktivní hovor na lince (sluchátko zvednuto),  zelená, tlačítka bliká – přidržený hovor na lince,  oranžová, tlačítka svítí – režim soukromí aktivován,  oranžová, tlačítka bliká – na lince vyzvání příchozí hovor,  červená – používá se sdílená linka,  žádná barva – linka není aktivní (sluchátko zavěšeno).
<p>2 Tlačítka podstavce</p>	<p>Umožňuje nastavit úhel podstavce telefonu.</p>

3	<p>Tlačítko Displej</p> 	<p>Probudí dotykovou obrazovku z úsporného režimu nebo ji vypne, aby bylo možné ji vyčistit.</p> <p> Žádná barva – dotyková obrazovka je k dispozici a čeká na vstup.</p> <p> Zelená, tlačítko bliká – dotyková obrazovka je vypnuta. Zelená, tlačítko svítí – dotyková obrazovka a podsvícení jsou vypnuty.</p> <p>Viz část „Používání a čištění dotykové obrazovky“ na straně 2.</p>
4	<p>Tlačítko Zprávy</p> 	<p>Obvykle slouží pro automatický přístup do hlasové schránky (záleží na nastavení služby). Viz část „Přístup k hlasovým zprávám“ na straně 41.</p>
5	<p>Tlačítko Adresáře</p> 	<p>Otevře nebo zavře nabídku Adresáře. Můžete je používat pro přístup k logům hovorů a sdíleným adresářům. Viz část „Použití logů hovorů a adresářů“ na straně 42.</p>
6	<p>Tlačítko Náповěda</p> 	<p>Aktivuje nabídku Náповěda. Viz část „Zobrazení nápovědy“ na straně 17.</p>
7	<p>Tlačítko Nastavení</p> 	<p>Otevře nebo zavře nabídku Nastavení. Nabídka umožňuje nastavit kontrast dotykové obrazovky telefonu a zvonění. Viz část „Přizpůsobení nastavení telefonu“ na straně 38.</p>
8	<p>Tlačítko Služby</p> 	<p>Otevře nebo zavře nabídku Služby. Viz část „Přístup na webové stránky Možnosti uživatele“ na straně 43.</p>
9	<p>Tlačítko Hlasitost</p> 	<p>Slouží pro ovládání hlasitosti a dalších nastavení. Viz část „Přizpůsobení nastavení telefonu“ na straně 38.</p>
10	<p>Tlačítko Reproduktoř</p> 	<p>Zapne nebo vypne hlasitý telefon.</p>
11	<p>Tlačítko Ztlumit</p> 	<p>Zapne nebo vypne ztlumení reproduktoru.</p>
12	<p>Tlačítko Náhlavní souprava</p> 	<p>Zapne nebo vypne náhlavní soupravu.</p>
13	<p>Navigační tlačítko</p> 	<p>Slouží k procházení nabídek a výběr jednotlivých položek. Společně se softwarovými tlačítky slouží k aktivaci vybraných příkazů. Je-li telefon zavěšen, můžete také pomocí navigačního tlačítka procházet telefonní čísla z logu odchozích hovorů.</p>
14	<p>Klávesnice</p>	<p>Slouží pro zadávání telefonních čísel, písmen a výběr položek v nabídkách.</p>
15	<p>Softwarová tlačítka</p> 	<p>Každé z nich aktivuje příslušnou volbu zobrazenou na dotykové obrazovce telefonu.</p>
16	<p>Světelný indikátor na sluchátku</p>	<p>Upozorňuje na příchozí hovory a nové hlasové zprávy.</p>
17	<p>Dotyková obrazovka</p>	<p>Zobrazuje funkce telefonu. Viz část „Funkce dotykové obrazovky“ na straně 12.</p>

Funkce dotykové obrazovky

Takto může vypadat dotyková obrazovka telefonu s několika aktivními hovory a zobrazenými nabídkami funkcí. Položky citlivé na dotek zobrazené na dotykové obrazovce aktivujete stisknutím nebo klepnutím bříškem prstu.



1	Primární telefonní linka	Zobrazuje telefonní číslo (číslo linky) primární telefonní linky. Pokud je zobrazeno několik karet, zobrazuje se zde i datum a čas.
2	Ikony programovatelných tlačítek	<p>Ikony označují nastavení programovatelných tlačítek  telefonu:</p> <ul style="list-style-type: none">  Ikona telefonní linky – Vztahuje se k telefonní lince a zobrazuje stav hovoru nebo linky. Telefon může mít více telefonních linek.  Ikona rychlé volby – Pokud je k dispozici, označuje rychlou volbu. Viz část „Nastavení funkcí rychlé volby“ na straně 40.  Ikona služeb telefonu – Pokud je k dispozici, vztahuje se k webové telefonní službě, jako je Osobní adresář (OA).  Ikona funkce – Pokud je k dispozici, vztahuje se k funkci, například Soukromé.
3	Popisky softwarových tlačítek	Zobrazují funkce softwarových tlačítek. Softwarové tlačítko aktivujete stisknutím příslušného tlačítka  nebo stisknutím popisku softwarového tlačítka na dotykové obrazovce.
4	Stav linky	Zobrazuje ikony zvukového režimu, stavové informace a výzvy.
5	Oblast aktivity hovorů	Zobrazuje aktuální hovory na lince včetně identifikace volajícího, délky hovoru a stavu hovoru. Viz část „Zobrazení hovorů a přepínání mezi hovory“ na straně 15.
6	Karta telefonu	Označuje aktivní hovor. Stisknutím této karty se můžete v případě potřeby vrátit do oblasti hovorů.
7	Karty funkcí	Každá karta označuje zobrazenou nabídku funkcí. Stisknutím karet můžete přepínat mezi zobrazenými nabídkami. Viz část „Používání nabídek funkcí“ na straně 16.

Tipy pro vyřizování hovorů a pohyb v nabídkách

Tyto pokyny vám pomohou při vyřizování hovorů a orientaci v nabídkách IP telefonu Cisco.

Linky vs. hovory

Někdy je snadné zaměnit na telefonu *linky* a *hovory*. Věnujte proto pozornost následujícím informacím:

Linky







Telefony řady Cisco IP Phone 7970 Series podporují až osm telefonních linek. Každé lince odpovídá telefonní číslo (nebo číslo linky), kterým se lze na vás dovolat. Počet linek přiřazených k telefonu závisí na tom, jak správce systému nakonfiguruje programovatelná tlačítka telefonu. Pokud chcete zjistit počet dostupných linek, podívejte se na ikony a popisky programovatelných tlačítek na dotykové obrazovce. Počet vašich linek odpovídá zobrazenému počtu telefonních čísel a ikon telefonních linek: .



Hovory

Každá linka může podporovat několik hovorů. Proto se vám může stát, že budete na jedné telefonní lince vyřizovat několik hovorů. Výchozí konfigurace počítá se čtyřmi hovory na linku, ale správce systému může toto nastavení podle potřeby uživatele změnit. Bez ohledu na počet linek telefon podporuje maximálně 200 současných hovorů.

Ikony hovoru a linky



Telefon zobrazuje ikony, podle kterých můžete určit stav hovoru a linky (zda je hovor přidržen, vyzvání, je spojen atd.).

Ikona	Stav hovoru nebo linky	Popis
	Zavěšeno	Linka není aktivní. Pokud používáte volbu čísla při zavěšení (vytáčení předem), začne hovor probíhat, teprve až zvednete sluchátko.
	Zvednuto	Právě vytáčíte číslo nebo vyzvání odchozí hovor. Podrobnosti o vytáčení najdete v části „Uskutečňování hovorů“ na straně 18.
	Spojený hovor	Jste spojeni s druhým účastníkem.
	Vyzvánějící hovor	Na jedné z linek vyzvání hovor. Podrobnosti najdete v části „Přijetí hovoru“ na straně 22.
	Přidržení hovoru	Tento hovor jste přidrželi. Podrobnosti najdete v části „Přidržení a pokračování hovoru“ na straně 23.
	Používá se vzdálená	Na jiném telefonu, s nímž sdílíte linku, probíhá spojený hovor. Podrobnosti najdete v části „Používání sdílené linky“ na straně 31.

Ikona	Stav hovoru nebo linky	Popis
	Ověřený hovor	Viz část „Uskutečňování a přijímání zabezpečených hovorů“ na straně 34.
	Šifrovaný hovor	Viz část „Uskutečňování a přijímání zabezpečených hovorů“ na straně 34.

Zavěšeno a zvednuto

Některé úkony a pokyny se liší v závislosti na tom, zda je sluchátko *zavěšeno* nebo *zvednuto*.

- **Zavěšeno** – Sluchátko je zavěšeno na vidlici, žádný hovor není aktivní a neprobíhá vytáčení. Telefon umožňuje vytáčet čísla, i když je sluchátko zavěšeno (*vytáčení předem*). To znamená, že můžete číslo zadat nebo zvolit, aniž byste zvedli sluchátko. Když je sluchátko zavěšeno, je vedle každého telefonního čísla zobrazena tato ikona: .
- **Zvednuto** – Sluchátko není zavěšeno na vidlici, je aktivován reproduktor nebo probíhá vytáčení či příjem příchozího hovoru jiným způsobem. Pokud je telefonní sluchátko zvednuto, zobrazí se jedna z těchto ikon, v závislosti na stavu hovoru nebo linky:  nebo . Související informace najdete v části „Ikony hovoru a linky“ na straně 13.





Výběr hovorů

Mnohé funkce můžete použít až po výběru příslušného hovoru. Například pokud máte přidržené čtyři hovory, ale do konferenčního hovoru chcete spojit pouze dva z nich, můžete před aktivací příslušné funkce vybrat hovory, s nimiž chcete pracovat.

Chcete-li...	Pak...
Zvýraznit hovor	Pro pohyb v seznamu hovorů slouží navigační tlačítka. Zvýrazněné hovory se zobrazují na světlejším a jasnějším pozadí.
Vybrat hovor	Zvýrazněte spojený hovor a stiskněte tlačítko Vybrat . Vybrané hovory jsou označeny značkou <input checked="" type="checkbox"/> .
Ověřit vybrané hovory	Pomocí navigačního tlačítka si projděte seznam hovorů. Vybrané hovory jsou označeny značkou <input checked="" type="checkbox"/> a seskupeny v seznamu hovorů.

Zobrazení hovorů a přepínání mezi hovory

Následující tipy vám pomohou při přepínání mezi hovory na jedné nebo více linkách. Pokud hovor, do kterého chcete přepnout, není automaticky zvýrazněný, stiskněte zobrazení hovoru na dotykové obrazovce nebo na něj přejděte.

Chcete-li...	Pak...
Přepínat mezi hovory na lince	Zvýrazněte hovor, na který chcete přepnout, a stiskněte tlačítko Pokrač . Druhý hovor je automaticky přidrženy.
Přepnout ze spojeného hovoru a přijmout vyzvánějící hovor	Stiskněte tlačítko Přijmi nebo stiskněte blikající oranžové tlačítko  . Tím automaticky dojde k přidržení prvního hovoru.
Přepínat mezi hovory na různých linkách	Stiskněte blikající zelené tlačítko  linky, na kterou se chcete přepnout. Pokud se na lince nachází jediný přidrženy hovor, bude vyzvednut automaticky. Pokud se na lince nachází několik přidrženy hovorů, zvýrazněte požadovaný hovor (je-li to třeba) a stiskněte tlačítko Pokrač .
Zobrazit všechny hovory na určité lince	Stiskněte tlačítko  a hned potom stiskněte tlačítko linky. Tím zobrazíte podrobnosti o hovoru, ale neovlivníte stav hovoru. Proto se tato funkce hodí, když na jedné lince hovoříte a chcete se podívat na přidrženy hovory na jiné lince.
Zobrazit přehled činnosti na linkách (jeden hovor na každou linku)	Stiskněte tlačítko  vybrané linky. (Když jsou hovory na určité lince zobrazeny na displeji telefonu, je tato linka zobrazena jako zvýrazněná.) Tím telefon přepnete do <i>režimu přehledu hovorů</i> a zobrazíte jeden hovor na každou linku. Budou zobrazeny buď aktivní hovory, nebo pokud jsou na linkách přidrženy hovory, nejdéle přidrženy hovory. Chcete-li se vrátit do standardního zobrazení, stiskněte tlačítko  a hned potom tlačítko linky.





Tip

- Pouze jeden hovor může být aktivní, ostatní hovory budou automaticky přidrženy.
- Pokud na lince probíhá několik hovorů, jsou hovory s nejvyšší prioritou a nejdéle trvající hovory uvedeny na začátku seznamu. Viz část „Upřednostnění důležitých hovorů“ na straně 35.
- Hovory podobného typu jsou v seznamu hovorů uspořádány v jedné skupině. Například hovory, s nimiž uživatel už nějakým způsobem pracoval, jsou seskupeny na začátku seznamu, pak jsou seskupeny vybrané hovory a nakonec následují hovory, které ještě nebyly přijaty.

Výběr položek na dotykové obrazovce

Chcete-li vybrat položku na dotykové obrazovce...	Proveďte následující akci...
Dotykem	Stiskněte (nebo klepněte na) položku na dotykové obrazovce bříškem prstu. Pamatujte, že po stisknutí telefonního čísla na dotykové obrazovce začne telefon toto číslo vytáčet.
Číslem položky	Stiskněte na klávesnici odpovídající číselnou klávesu. Například stisknutím klávesy 4 vyberete čtvrtou položku nabídky.
Navigačním tlačítkem	Pomocí navigačního tlačítka projděte seznam a označte položku. Dokončete akci stisknutím příslušného softwarového tlačítka, například tlačítka Vybrat nebo tlačítka Volat nebo na položku klepněte bříškem prstu.

Používání nabídek funkcí







Chcete-li...	Pak...
Otevřít nebo zavřít nabídku funkce	Stiskněte tlačítko funkce:  Zprávy  Služby  Nápověda  Adresáře  Nastavení
Procházet seznam či nabídku	Stiskněte navigační tlačítko.
Zobrazit předchozí úroveň nabídky	Stiskněte tlačítko Konec . (Pokud stisknete tlačítko Konec a je zobrazena základní úroveň nabídky, nabídka se zavře.)
Přepínat mezi zobrazenými nabídkami funkcí	Stiskněte na dotykové obrazovce kartu funkce. (Každé nabídce přísluší odpovídající karta. Karta je zobrazena, pokud je nabídka funkce otevřená.)

Zadávání a úprava textu

Chcete-li...	Pak...
Zadat na dotykové obrazovce písmeno	Stiskněte jednou či vícekrát odpovídající číselnou klávesu (pro malá i velká písmena). Zobrazí se kurzor a můžete zadat příslušné písmeno.
Vymazat znak nebo přesunout kurzor	Písmeno nebo číslo odstraní stisknutím tlačítka << nebo Vymazat . Stisknutím tlačítka >> posunete kurzor doprava.

Zobrazení nápovědy

IP telefon Cisco obsahuje zevrubný systém nápovědy. Témata nápovědy se zobrazují na dotykové obrazovce. Podrobnosti jsou uvedeny v následující tabulce.

Chcete-li...	Pak...
Zobrazit hlavní nabídku	Stiskněte tlačítko  na telefonu a počkejte několik sekund, než se nabídka zobrazí. Pokud je zobrazena nápověda, stiskněte tlačítko Hlavní . Hlavní nabídka obsahuje následující témata: <ul style="list-style-type: none"> • Popis IP telefonu Cisco – podrobné informace o telefonu • Postupy – informace a postupy obecných úkonů • Funkce volání – popis jednotlivých funkcí umožňujících volání • Nápověda – rady vztahující se k používání nápovědy
Seznámení s tlačítky a softwarovými tlačítky	Stiskněte tlačítko  a rychle stiskněte tlačítko nebo softwarové tlačítko.
Seznámení s položkou nabídky	Stiskněte tlačítko  a rychle stiskněte položku nabídky nebo dotykovou obrazovku. Také můžete označit položku a stisknout tlačítko  rychle dvakrát za sebou.
Použití nápovědy	Stiskněte tlačítko  . Po jedné nebo dvou sekundách opět stiskněte tlačítko  nebo vyberte v hlavní nabídce položku Nápověda.

Funkce a jejich dostupnost







Fungování telefonu Cisco a dostupné funkce se mohou lišit v závislosti na serveru zpracování hovorů, který vaše společnost používá, a také v závislosti na konfiguraci telefonního systému, kterou nastavil technický tým společnosti. Proto se může stát, že některé funkce uvedené v této příručce nebudou k dispozici nebo budou fungovat jinak, než je zde popsáno. S dotazy ohledně dostupnosti funkcí a jejich používání se obračejte na firemní oddělení technické podpory či na správce systému.





Vyřizování hovorů – základní úkony





Tato část příručky popisuje základní úkony při vyřizování hovorů, jako například volání, přijetí hovoru, přepojení hovoru a konferenční hovor. Tyto základní úkony provádíte prostřednictvím standardních funkcí, které jsou dostupné u většiny telefonních systémů.

Uskutečňování hovorů

Chcete-li uskutečnit hovor, zvedněte sluchátko a volte číslo. Můžete také použít jednu z dalších možností popsaných v následující tabulce.

Chcete-li...	Pak...
Vytáčet předem (vytáčet, zatímco je zavěšeno, bez oznamovacího tónu)	<p>Proveďte jeden z následujících úkonů:</p> <ul style="list-style-type: none">• Zadejte telefonní číslo. (Možná se zobrazí funkce automatického volání, která nabízí odpovídající telefonní čísla z logu (protokolu) odchozích hovorů.)• Stisknutím navigačního tlačítka zobrazíte telefonní čísla z logu odchozích hovorů. <p>Vytočte zadané číslo stisknutím jeho zobrazení na dotykové obrazovce. Nebo zvedněte sluchátko a zvolte zvýrazněné telefonní číslo provedením jedné z těchto akcí:</p> <ul style="list-style-type: none">• Zvedněte sluchátko• Stiskněte tlačítko  nebo • Stiskněte tlačítko Volat• Stiskněte tlačítko  (tlačítko linky)
Volat pomocí hlasitého telefonu	<p>Stiskněte tlačítko Volej a zadejte telefonní číslo. Případně můžete před volbou nebo po volbě, po opakované volbě či rychlé volbě čísla stisknout tlačítko .</p> <p>V případě, že je sluchátko zavěšeno a tlačítko  nesvítí, mnohé úkony, které lze použít pro volání, automaticky spustí režim hlasitého telefonu. Mezi tyto úkony patří stisknutí tlačítka Opakuj, tlačítka rychlé volby nebo telefonního čísla na dotykové obrazovce telefonu.</p>
Vytočit poslední volané číslo	<p>Stiskněte tlačítko Opakuj. Ve výchozím nastavení proběhne opakované volání na primární lince. Můžete však otevřít sekundární linku a stisknout tlačítko Opakuj. Linku otevřete stisknutím tlačítka .</p>

Chcete-li...	Pak...
Volat číslo pomocí rychlé volby	<p>Proveďte jeden z následujících úkonů:</p> <ul style="list-style-type: none"> • Stiskněte tlačítko  (tlačítko rychlé volby) před tím nebo poté, co zvednete sluchátko. • Zadejte číslo rychlé volby (1 – 99 na klávesnici), aniž byste zvedli sluchátko, a stiskněte tlačítko ZkrVolb. <p>Podrobnosti najdete v části „Nastavení funkcí rychlé volby“ na straně 40.</p>
Zahájit hovor, zatímco je jiný hovor aktivní (na jiné lince)	<p>Stiskněte tlačítko  nové linky. Hovor na první lince bude automaticky přidržen.</p>
Zahájit hovor, zatímco je jiný hovor aktivní (na stejné lince)	<p>Stiskněte tlačítko Přidrž a pak stiskněte tlačítko Volej. Nyní můžete zvolit, opakovat nebo rychle zvolit číslo. Zatímco budete číslo pro volání vyhledávat v logu hovorů nebo ve sdíleném adresáři, můžete v aktivním hovoru pokračovat. (Podrobnosti najdete v dalších dvou řádcích této tabulky.)</p>
Volat z logů hovorů	<p>Vyberte  > Zmeškané hovory, Přijaté hovory nebo Odchozí hovory. Proveďte volání stisknutím položky v seznamu nebo na ni přejděte a zvedněte sluchátko.</p> <p>Pokud chcete volat z logu hovorů v průběhu jiného aktivního hovoru, přejděte na požadovanou položku hovoru a stiskněte tlačítko Volat. Potom zvolte odpovídající položku nabídky podle toho, jak chcete naložit s původním hovorem:</p> <ul style="list-style-type: none"> • Přidrž – Přidrží první hovor a zahájí druhý. • Přepoj – Přepojí prvního účastníka na druhého. (Pak dokončete akci opětovným stisknutím tlačítka Přepoj.) • Konference – Sestaví konferenční hovor se všemi účastníky. (Pak dokončete akci opětovným stisknutím tlačítka Konfer.) • Ukončit – Odpojí první hovor a zahájí druhý.
Volat ze sdíleného adresáře na telefonu	<p>Vyberte příkaz  > Sdílený adresář (přesný název se může lišit). Zadejte písmena na klávesnici a stiskněte tlačítko Hledat. Proveďte volání stisknutím položky v seznamu nebo na ni přejděte a zvedněte sluchátko.</p> <p>Pokud chcete volat z adresáře v průběhu aktivního hovoru, přejděte na požadovanou položku v seznamu a stiskněte tlačítko Volat. Pak zvolte odpovídající položku nabídky podle toho, jak chcete naložit s původním hovorem:</p> <ul style="list-style-type: none"> • Přidrž – Přidrží první hovor a zahájí druhý. • Přepoj – Přepojí prvního účastníka na druhého. (Pak dokončete akci opětovným stisknutím tlačítka Přepoj.) • Konference – Sestaví konferenční hovor se všemi účastníky. (Pak dokončete akci opětovným stisknutím tlačítka Konfer.) • Ukončit – Odpojí první hovor a zahájí druhý.

Chcete-li...	Pak...
Volat z webové stránky sdíleného adresáře	Použijte službu Cisco WebDialer. Spustíte webový prohlížeč a přejděte do sdíleného adresáře. V adresáři klepněte na telefonní číslo. Klepněte na tlačítko Volat . Klepnutím na tlačítko Zavěsit hovor ukončíte. Podrobnosti najdete v příručce <i>Přizpůsobení IP telefonu Cisco na webu</i> : http://www.cisco.com/univercd/cc/td/doc/product/voice/c_ipphon/index.htm
Volat pomocí náhlavní soupravy	Proveďte jeden z následujících úkonů: <ul style="list-style-type: none"> • Pokud tlačítko  nesvítí, stiskněte je před volbou nebo po volbě, opakovaně volbě či rychlé volbě čísla. • Pokud tlačítko  svítí, stiskněte tlačítko Volej, Opakuj, tlačítko rychlé volby nebo tlačítko  (tlačítko linky). V případě potřeby zadejte telefonní číslo a stiskněte tlačítko Volat.
Obdržet upozornění, jakmile bude obsazená či vyzvánějící linka k dispozici	Zavolejte na požadované číslo a pokud uslyšíte obsazovací tón nebo zvonění, stiskněte tlačítko Callback . Zavěste. Jakmile bude linka k dispozici, telefon vás zvukově a vizuálně upozorní. (Zpětné volání daného čísla neproběhne automaticky; zavolat musíte sami.) Zpětné volání je zvláštní funkce, kterou může nakonfigurovat správce systému. Pokud má protější strana nastaveno přesměrování hovorů, nebude možné funkci Callback aktivovat.
Volat na sekundární lince	Stiskněte tlačítko  linky, kterou chcete použít.
Uskutečnit přednostní hovor	Zadejte přístupové číslo MLPP (které vám poskytl správce systému) následované telefonním číslem. Podrobnosti najdete v části „Upřednostnění důležitých hovorů“ na straně 35.
Volat pomocí položky osobního adresáře (OA) nebo rychlé volby	Vyberte  > službu osobního adresáře nebo službu rychlé volby (přesný název se může lišit). Chcete-li volat ze seznamu, stiskněte položku nebo ji vyberte a zvedněte sluchátko. Podrobnosti ohledně přihlášení ke službě osobního adresáře nebo rychlé volby najdete v části „Přístup na webové stránky Možnosti uživatele“ na straně 43.
Volání pomocí kódu pro účtování nebo sledování	Zvolte číslo a po zaznění zvláštního tónu zadejte Kód klienta (CMC) nebo Kód vynucené autorizace (FAC). Podrobné pokyny pro používání kódů CMC a FAC vám poskytne správce systému.







Chcete-li...	Pak...
Uskutečnit hovor pomocí profilu služby Cisco Extension Mobility	<p>Zkontrolujte, zda jste přihlášení ke službě Extension Mobility (EM). Zvolte  > službu EM (přesný název se může lišit) a potom zadejte pomocí klávesnice přihlašovací údaje. Pokud telefon sdílíte, získáte přístup k určitým funkcím a hovor budete moci dokončit až po přihlášení ke službě Extension Mobility.</p> <p>Extension Mobility je zvláštní funkce, kterou může správce systému přiřadit telefonům a uživatelům. Další informace najdete v části <i>Přízpůsobení IP telefonu Cisco na webu</i>: http://www.cisco.com/univercd/cc/td/doc/product/voice/c_ipphon/index.htm</p>
Uskutečnit videohovor	<p>Zkontrolujte, zda je na dotykové obrazovce telefonu zobrazena tato ikona: .</p> <p>Je-li zobrazena, telefon podporuje video a může pracovat s řešením Cisco VT Advantage. To znamená, že můžete pomocí IP telefonu Cisco, osobního počítače a externí kamery uskutečňovat videohovory. obraťte se na správce systému a přečtěte si <i>Cisco VT Advantage Quick Start Guide</i> a <i>Cisco VT Advantage User Guide</i>: http://www.cisco.com/univercd/cc/td/doc/product/voice/c_ipphon/index.htm</p>

Tip

- Pokud při zadávání telefonního čísla uděláte chybu, stiskněte tlačítko <<. Tím vymažete jedno či více čísel. Volání ukončíte stisknutím tlačítka **Zrušit**.
- Pokud se neozve oznamovací tón nebo nemůžete dokončit telefonní hovor, může mít problém několik příčin. Je-li to třeba, požádejte o další informace správce systému.
 - Musíte se v telefonu pomocí tlačítka  přihlásit ke službě Extension Mobility.
 - Po volbě čísla musíte zadat kód klienta nebo kód vynucené autorizace.
 - Pro váš telefon je nastaveno omezení denní dobou, které zabraňuje používat v určitých hodinách některé funkce.



Přijetí hovoru

Chcete-li přijmout hovor, zvedněte sluchátko. Anebo použijte některou z možností v následující tabulce.

Chcete-li...	Pak...
Přijmout hovor pomocí náhlavní soupravy	Stiskněte tlačítko  (pokud nesvítí). Pokud tlačítko  svítí, stiskněte tlačítko Přijmout nebo  (blikající tlačítko linky).
Přijmout hovor pomocí hlasitého telefonu	Stiskněte tlačítko  , Přijmi nebo  .
Přepnout ze spojeného hovoru a přijmout vyzvánějící hovor	Stiskněte tlačítko Přijmout , nebo pokud hovor vyzvání na jiné lince, stiskněte blikající oranžové tlačítko  . Touto akcí přijmete nový hovor a automaticky přidržíte původní hovor. Podrobnosti najdete v části „Přidržení a pokračování hovoru“ na straně 23.
Přijmout čekající hovor	Požádejte správce systému, aby pro telefon nakonfiguroval funkci Čekající hovor. Je-li tato funkce aktivována a někdo vám zavolá v průběhu hovoru, ozve se oznamovací tón čekajícího hovoru a zobrazí se identifikace volajícího. Chcete-li hovor přijmout, stiskněte tlačítko Přijmi . Chcete-li se vrátit k původnímu hovoru, musíte tento hovor přidržet. Viz část „Přidržení a pokračování hovoru“ na straně 23.
Automaticky přijmout příchozí hovor po jednom či dvou zazvoněních	Požádejte správce systému, aby nakonfiguroval funkci Automatické přijetí. Podrobnosti najdete v části „Automatické přijetí hovoru pomocí náhlavní soupravy či hlasitého telefonu“ na straně 37.
Vyzvednout přidržovaný hovor na jiném telefonu (například v konferenční místnosti)	Použijte funkci Parkování hovorů. Viz část „Ukládání a vyzvedávání zaparkovaných hovorů“ na straně 29.
Přijmout pomocí telefonu hovor vyzvánějící na jiném telefonu	Použijte funkci Vyzvednutí hovoru. Viz část „Vyzvednutí přesměrovaného hovoru na telefonu“ na straně 30.
Přijmout přednostní hovor	Zavěste a stiskněte tlačítko Přijmi . Viz část „Upřednostnění důležitých hovorů“ na straně 35.
Odklonit příchozí hovor do systému hlasové pošty	Stiskněte tlačítko Odklonit . Příchozí hovor je automaticky přepojen do schránky a volající vyslechne váš pozdrav.



Ukončení hovoru

Chcete-li ukončit hovor, zavěste. Podrobnosti jsou uvedeny v následující tabulce.

Chcete-li...	Pak...
Ukončit hovor vedený pomocí sluchátka	Zavěste sluchátko. Nebo stiskněte tlačítko Konec .
Ukončit hovor vedený pomocí náhlavní soupravy	Stiskněte tlačítko  . Pokud chcete setrvat v režimu náhlavní soupravy (aby tlačítko svítilo i po ukončení hovoru), stiskněte tlačítko Konec .
Ukončit hovor vedený pomocí hlasitého telefonu	Stiskněte tlačítko  nebo Konec .
Ukončit jeden hovor, avšak pokračovat v druhém hovoru na stejné lince	Stiskněte tlačítko Konec . V případě nutnosti nejprve vyzvedněte přidrženy hovor.

Přidržení a pokračování hovoru

V určitý okamžik může být aktivní pouze jeden hovor, ostatní hovory budou přidrženy.

Chcete-li...	Pak...
Přidržit hovor	Ověřte, zda je zvýrazněn hovor, který chcete přidržet, a stiskněte tlačítko Přidrž.
Vyzvednout přidrženy hovor na aktuální lince	Zkontrolujte, zda je příslušný hovor zvýrazněn a stiskněte tlačítko Pokrač.
Vyzvednout přidrženy hovor na jiné lince	Stiskněte tlačítko  (blikající tlačítko linky). Pokud je na této lince jediný přidrženy hovor, bude vyzvednut automaticky. Pokud je přidrženy hovorů více, zkontrolujte, zda je vybrán požadovaný hovor a stiskněte tlačítko Pokrač. Přidržené hovory jsou označeny ikonou přidrženy hovoru:  .

Tip

- Přidržení hovoru obvykle doprovází hudba nebo oznamovací tón. Proto není vhodné přidržet konferenční hovor.

Používání ztlumení

Ztlumení zakáže na telefonu zvukový vstup. Pokud ztlumíte zvuk, uslyšíte ostatní účastníky hovoru, ale oni neuslyší vás.

Chcete-li...	Pak...
Zapnout ztlumení	Stiskněte tlačítko  .
Vypnout ztlumení	Stiskněte tlačítko  .

Přepojení hovoru

Přepojení přesměruje přijatý hovor. *Cíl* je číslo, na které chcete hovor přepojit.

Chcete-li...	Pak...
Přepojit hovor, aniž byste hovořili s příjemcem	Stiskněte tlačítko Přepoj a zadejte cílové číslo. Až uslyšíte vyzvánění telefonu, zavěste. (Pokud správce systému neaktivoval přepojení při zavěšení, musíte k dokončení přepojení znovu stisknout tlačítko Přepoj .) Chcete-li zrušit přepojení, stiskněte tlačítko Konec .
Promluvit si s příjemcem a přepojit hovor (domluvit přepojení)	Stiskněte tlačítko Přepoj a zadejte cílové číslo. Vyčkejte, až příjemce odpoví. Přijme-li příjemce přepojený hovor, zavěste. (Pokud správce systému neaktivoval na vašem telefonu přepojení při zavěšení, musíte k dokončení přepojení znovu stisknout tlačítko Přepoj .) Chcete-li zrušit přepojení, stiskněte tlačítko Konec .
Přepojit vzájemně dva aktuální hovory (přímé přepojení)	Zvýrazněte jeden z hovorů na lince a stiskněte tlačítko Vybrat . Stejný postup opakujte v případě druhého hovoru. U jednoho z vybraných hovorů, který je zvýrazněn, stiskněte tlačítko PřmPřep . (Tlačítko PřmPřep se možná zobrazí až po stisknutí tlačítka více .) Dojde k propojení obou hovorů a budete odpojeni. Pokud chcete zůstat propojeni s ostatními dvěma účastníky, sestavte konferenci tlačítkem Propoj . Podrobnosti najdete v části „Uskutečňování konferenčních hovorů“ na straně 26.
Odkloní hovor do systému hlasové pošty	Stiskněte tlačítko Odklonit . Hovor je automaticky přepojen do schránky a volajícímu se ozve váš pozdrav. Odklonit můžete hovor, který vyzvání, je spojený nebo přidržený.

Tip

- Pokud je aktivováno přepojení při zavěšení, můžete buď zavěsit, nebo stisknout tlačítko **Přepoj** a potom zavěsit.
- Pokud na telefonu není aktivováno přepojení při zavěšení, je třeba si uvědomit, že pokud zavěsíte místo stisknutí tlačítka **Přepoj**, bude akce přepojení zrušena a hovor přepojovaného účastníka bude přidřen.
- Pomocí tlačítka **Přepoj** nemůžete přesměrovat přidřený hovor. Před přepojením jej musíte nejprve vyzvednout stisknutím tlačítka **Pokrač**.

Přesměrování vašich hovorů na jiné číslo

Chcete-li přesměrovat všechny příchozí hovory z IP telefonu Cisco na jiné číslo, použijte funkci Přesměrovat všechny hovory.



Tip

Číslo, na které chcete přesměrovat hovory, musíte zadat ve stejném formátu, v jakém je vytáčíte. V případě nutnosti zadejte i přístupový kód, např. 9 nebo směrové číslo oblasti.

Chcete-li...	Pak...
Nastavit přesměrování hovorů na primární lince	Stiskněte tlačítko Přesměr a zadejte cílové telefonní číslo.
Zrušit přesměrování hovorů na primární lince	Stiskněte tlačítko Přesměr .
Ověřit nastavení přesměrování hovorů na primární lince	Zkontrolujte, zda je nad primárním telefonním číslem zobrazena tato ikona:  . Také zkontrolujte, zda stavový text u spodního okraje dotykové obrazovky obsahuje cílové číslo přesměrování hovorů.
Nastavit nebo zrušit přesměrování na jakékoli lince	Přihlaste se na webové stránky Možnosti uživatele, vyberte zařízení a vyberte v hlavní nabídce příkaz Přesměrovat všechny hovory... Hovory lze přesměrovat, resp. přesměrování zrušit, na každé lince telefonu. Pokyny pro přihlášení najdete v části „Přihlášení na webové stránky Možnosti uživatele“ na straně 43. Pokud povolíte přesměrování hovorů na jiné než primární lince, nezobrazí se potvrzení přesměrování na telefonu. Nastavení musíte potvrdit na stránce Možnosti uživatele.

Tips

- Hovory můžete přesměrovat na klasický analogový telefon nebo na jiný telefon, správce systému ale může přesměrování omezit pouze na čísla uvnitř vaší společnosti.
- Tuto funkci musíte nakonfigurovat pro každou linku zvlášť. Příchozí hovor na lince, kde není aktivováno přesměrování, bude na telefonu normálně vyzvánět.

Uskutečňování konferenčních hovorů

IP telefon Cisco umožňuje propojit v jedné telefonní konverzaci tři i více účastníků. Takovému hovoru se říká konferenční hovor.

Typy podporovaných konferenčních hovorů

Existují dva typy konferenčních hovorů: standardní a Meet-Me.

Standardní konferenční hovory

U standardních (improvizovaných) konferenčních hovorů musí iniciátor konference zavolat všem účastníkům, které chce ke konferenci připojit. Pomocí IP telefonu Cisco můžete sestavovat standardní konferenční hovory různými způsoby. Záleží na vašich potřebách a konfiguraci telefonu:

- **Konfer** – Toto tlačítko umožňuje sestavit standardní konferenci svoláním jednotlivých účastníků. Standardní konferenční hovor je základní funkce, která je k dispozici na většině telefonů.
- **Propoj** – Toto tlačítko umožňuje sestavit standardní konferenci z několika aktivních hovorů na jedné lince.
- **kPřistp** – Pomocí tohoto softwarového tlačítka se můžete připojit k existujícímu hovoru na sdílené lince a přeměnit hovor na standardní konferenční hovor. Toto je volitelná funkce pouze pro sdílené linky a musí ji nakonfigurovat správce systému. Podrobnosti najdete v části „Používání sdílené linky“ na straně 31.

Další pokyny najdete v části „Zahájení a připojení ke standardní konferenci“ na straně 27.

Konferenční hovory Meet-Me

Konference Meet-Me umožňuje účastníkům připojit se přímým voláním čísla konference, není třeba čekat, až je zavolá organizátor konference.

Chcete-li zahájit konferenci Meet-Me, stiskněte softwarové tlačítko **MeetMe** na telefonu a potom zvolte telefonní číslo Meet-Me poskytnuté správcem systému.

Chcete-li se zúčastnit konference Meet-Me, zvolte v určenou dobu telefonní číslo Meet-Me. Pokud účastníci konference zavolají číslo konference předtím, než se připojí organizátor konference, uslyší obsazovací tón. Jakmile se organizátor připojí, je konference Meet-Me zahájena a může pokračovat i po odpojení organizátora konference.

Konference Meet-Me je zvláštní funkce, kterou musí nakonfigurovat správce systému.

Další pokyny najdete v části „Zahájení nebo připojení ke konferenci Meet-Me“ na straně 28.

Zahájení a připojení ke standardní konferenci

Standardní konference umožňuje účast tří a více volajících v rámci jediného hovoru. Podrobnosti jsou uvedeny v následující tabulce.

Chcete-li...	Pak...
Zahájit standardní konferenci svoláním účastníků	V průběhu hovoru připojte dalšího účastníka stisknutím tlačítka Konfer . (Je možné, že se softwarové tlačítko Konfer zobrazí až po stisknutí tlačítka více .) Zadejte telefonní číslo účastníka konference. Po úspěšném přijetí hovoru a až s účastníkem pohovoříte, opět stiskněte tlačítko Konfer . Opakováním postupu přidejte další účastníky.
Přizvat aktuální volající ke standardní konferenci	Pokud jsou na lince aktivní dva nebo více hovorů, zvýrazněte požadovaný hovor a stiskněte tlačítko Vybrat . Tento postup opakujte u každého hovoru, který chcete zapojit do konference. U jednoho z vybraných hovorů stiskněte tlačítko Propoj . (Je možné, že se softwarové tlačítko Propoj zobrazí až po stisknutí tlačítka více .) Vybraný hovor je vybrán a přidán do konference automaticky.
Zúčastnit se standardní konference	Vyzváni-li telefon, přijměte hovor. Připojení ke standardnímu konferenčnímu hovoru nevyžaduje žádný zvláštní úkon.
Přistoupit (připojit se) k hovoru na sdílené lince a přeměnit jej na standardní konferenční hovor	Vyberte vzdálený hovor na sdílené lince a stiskněte tlačítko kPřístp . (Je možné, že se softwarové tlačítko kPřístp zobrazí na displeji až po stisknutí tlačítka více .) Ostatním účastníkům hovoru zazní tón přistoupení. Podrobnosti najdete v části „Používání sdílené linky“ na straně 31.
Zobrazit seznam účastníků konference	Zvýrazněte aktivní konferenci a stiskněte tlačítko SeznKnf . Účastníci jsou seřazeni v pořadí, v jakém se do konference zapojili (poslední připojený účastník je uveden na prvním místě).
Získat aktualizovaný seznam účastníků konference	Je-li seznam účastníků konference zobrazen, stiskněte tlačítko Aktualizovat .
Zobrazit účastníka, který zahájil konferenci	Je-li zobrazen seznam účastníků konference, vyhledejte na konci seznamu osobu, jejíž jméno je označeno hvězdičkou (*).
Odpojit posledního připojeného účastníka konference	Vyberte jméno účastníka konference na prvním místě seznamu a stiskněte tlačítko Odstranit . (Jméno posledního účastníka konference je vždy uvedeno na začátku seznamu.) Pokud není zobrazen seznam účastníků konference, stiskněte tlačítko OdpPosl . Účastníka konference můžete odstranit jedině v případě, že jste iniciátorem konference.

Chcete-li...	Pak...
Odstranit účastníka konference	Vyberte jméno účastníka konference a stiskněte tlačítko Odstranit . Účastníka konference můžete odstranit jedině v případě, že jste iniciátorem konference.
Ukončit svou účast ve standardní konferenci	Zavěste nebo stiskněte tlačítko Konec . Pokud jste nezahájili konferenční hovor, nepřerušíte zavěšením spojení zbývajících účastníků. Pokud jste konferenční hovor zahájili, můžete zavěšením konferenci ukončit. Záleží na tom, jak správce systému nakonfiguroval váš telefon. Abyste tomu předešli, můžete konferenci před zavěšením převést na jiného účastníka. Ten potom vystupuje jako „virtuální správce“ konference. Virtuální správce však nemůže přidávat nebo odstraňovat účastníky a konference pokračuje s existujícími účastníky.

Tip

- Abyste hovory mohli přidat do standardního konferenčního hovoru, musí se hovory nacházet na stejné lince. Pokud se hovory nacházejí na jiných linkách, přepojte je před použitím funkce **Konfer** nebo **Propoj** na jedinou.
- Pokud se při použití tlačítka **Propoj** zobrazí zpráva „Chybí informace o účastníkovi“, zkontrolujte, zda jste kromě aktivního hovoru, který je vybrán automaticky, vybrali alespoň jeden další hovor.
- V závislosti na konfiguraci vašeho telefonu se může stát, že pokud konferenci po jejím vytvoření opustíte, dojde k jejímu ukončení. Další informace najdete v posledním řádku tabulky nahoře.

Zahájení nebo připojení ke konferenci Meet-Me

Konference Meet-Me umožňuje účastníkům připojit se přímým voláním čísla konference, není třeba čekat, až je zavolá organizátor konference. Podrobnosti najdete v následující tabulce.

Chcete-li...	Pak...
Zahájit konferenci Meet-Me	Stiskněte tlačítko Volej nebo zvedněte sluchátko. Potom stiskněte tlačítko MeetMe a zvolte číslo konference Meet-Me. (O seznam čísel skupin požádejte správce systému.) Sdělte účastníkům číslo konference, aby se mohli připojit. Pokud účastníci zavolají číslo konference předtím, než se připojíte, uslyší obsazovací tón.
Zúčastnit se konference Meet-Me	Zavolejte na číslo konference Meet-Me (poskytnuté organizátorem konference). Do konference budete připojeni, pouze pokud se již připojil organizátor konference.
Ukončit konferenci Meet-Me	Zavěste nebo stiskněte tlačítko Konec .

Vyřizování hovorů – rozšířené funkce

Rozšířené (nestandardní) funkce pro vyřizování hovorů může nakonfigurovat správce systému v závislosti na pracovních potřebách a pracovním prostředí. K těmto funkcím nebudete mít přístup, pokud vám je správce systému neaktivuje.

Ukládání a vyzvedávání zaparkovaných hovorů

Hovor můžete zaparkovat, aby jej mohl vyzvednout jiný uživatel nebo vy na jiném telefonu v systému Cisco CallManager (například na stole spolupracovníka nebo v konferenční místnosti). Parkování hovorů je funkce, kterou musí aktivovat správce systému.

Chcete-li...	Pak...
Zaparkovat aktivní hovor	V průběhu hovoru stiskněte tlačítko Park . (Je možné, že se tlačítko Park zobrazí až po stisknutí softwarového tlačítka více .) Hovor bude zaparkován. Zapamatujte si zobrazené číslo zaparkovaného hovoru a zavěste.
Vyzvednout zaparkovaný hovor	Zadejte číslo zaparkovaného hovoru na jakémkoliv IP telefonu Cisco v síti. Zaparkovaný hovor musíte vyzvednout v určitém časovém limitu, jinak opět začne vyzvánět na původním telefonu. Nastavený časový limit vám sdělí správce systému.

Vyzvednutí přesměrovaného hovoru na telefonu

Pokud sdílíte se spolupracovníky právo vyřizovat hovory, může správce systému pro váš telefon aktivovat funkci Vyzvednutí hovoru. Funkce Vyzvednutí hovoru umožňuje přijmout hovor vyzvánějící na telefonu spolupracovníka tak, že jej přesměrujete na váš telefon. Funkce Vyzvednutí hovoru umožňuje vyřizovat hovory spolupracovníků, kteří jsou ve vaší skupině pro vyzvednutí hovoru (**Vyzved**), kteří jsou v jiné skupině pro vyzvednutí (**SVyzved**) nebo jsou ve skupině přidružené k vaší skupině (**JVyzved**).

Chcete-li...	Pak...
Přijmout hovor, který vyzvání na jiné lince ve vaší skupině pro vyzvednutí hovoru	Stisknutím tlačítka Vyzved spojte hovor. (Aby bylo možné stisknout tlačítka Vyzved , budete možná muset zvednout sluchátko.) Pokud správce sítě neaktivoval automatické vyzvednutí, bude hovor po stisknutí tlačítka Vyzved na vašem telefonu vyzvánět. V tomto případě spojte hovor stisknutím tlačítka Přijmi .
Přijmout hovor, který vyzvání na jiné lince mimo vaši skupinu	Stiskněte tlačítka SVyzved . (Aby bylo možné stisknout tlačítka SVyzved , budete možná muset zvednout sluchátko.) Spojte hovor zadáním kódu pro vyzvednutí hovoru pro skupinu, který vám poskytl správce systému. Pokud správce sítě neaktivoval automatické vyzvednutí, bude hovor po stisknutí tlačítka SVyzved a zadání kódu pro vyzvednutí hovoru pro skupinu na vašem telefonu vyzvánět. V tomto případě spojte hovor stisknutím tlačítka Přijmi .
Přijmout hovor, který vyzvání na jiné lince ve vaší skupině nebo v přidružené skupině	Stisknutím tlačítka JVyzved spojte hovor. (Aby bylo možné stisknout tlačítka JVyzved , budete možná muset zvednout sluchátko.) Pokud správce sítě neaktivoval automatické vyzvednutí, bude hovor po stisknutí tlačítka JVyzved na vašem telefonu vyzvánět. V tomto případě spojte hovor stisknutím tlačítka Přijmi .

Tip

- Stisknutím tlačítka **Vyzved** nebo **SVyzved** spojte hovor, který vyzváněl nejdelší dobu.
- V případě tlačítka **JVyzved** může správce systému přidružit k vaší skupině více skupin pro vyzvednutí hovoru a nastavit jim prioritu. Stisknutím tlačítka **JVyzved** spojte vyzvánějící hovor ve skupině pro vyzvednutí s nejvyšší prioritou.
- Chcete-li vyzvednout hovor na jiné lince, než je primární linka, stiskněte nejdříve tlačítka volné linky a potom softwarové tlačítka Vyzvednutí hovoru.

Používání sdílené linky

Správce systému vám může přidělit sdílenou linku. Sdílená linka má dvě hlavní možnosti použití:

- Jedna osoba používá několik telefonů – Sdílená linka může být přiřazena například telefonu na vašem stole v kanceláři a telefonu v laboratoři. Příchozí hovor na sdílené lince vyzvání na obou telefonech a můžete jej přijmout na jakémkoliv z nich.
- Několik osob sdílí jednu linku – Například jste jedním z několika pracovníků, kteří vyřizují příchozí hovory na sdílené lince, nebo jste manažer, který sdílí linku se svým asistentem.

Sdílené linky

Používá se vzdálená

Máte-li sdílenou linku, může se vám na obrazovce telefonu zobrazit ikona použití vzdálené linky: . Tato ikona označuje, že sdílenou linku právě používá spolupracovník. Na sdílené lince můžete uskutečňovat a přijímat hovory, i když je zobrazena ikona použití vzdáleného telefonu.

Sdílení informací o hovorech a funkce přístoupení

Pokud spolupracovník, se kterým sdílíte linku, nepracuje v režimu soukromí, zobrazují se na obrazovce vašeho telefonu informace o hovorech, které na sdílené lince uskutečňuje a přijímá. Jedná se zejména o identifikaci volajícího a trvání hovoru. Pokud naopak používáte sdílenou linku zobrazují se na telefonu vašeho spolupracovníka informace o vašem hovoru.

Když jsou tímto způsobem zobrazeny informace o hovoru, mohou uživatelé přistupovat k hovorům na sdílené lince pomocí funkce Přístup nebo kPřístp. Připojení k hovoru na sdílené lince se označuje *přistoupení*. Podrobnosti o přistoupení najdete v části „Přistoupení k hovoru na sdílené lince“ na straně 32.

Soukromí



Pokud nechcete, aby spolupracovníci, se kterými sdílíte linku, viděli informace o vašich hovorech, aktivujte funkci Soukromí. Tím zároveň zabráníte spolupracovníkům přistupovat k vašim hovorům. Viz část „Jak zabránit ostatním uživatelům sdílené linky zobrazit informace nebo přistoupit k hovoru“ na straně 33.

Maximální počet hovorů na sdílené lince

Maximální počet hovorů podporovaných na sdílené lince se liší podle modelu telefonu. To znamená, že v některých případech třeba nebudete moci uskutečnit další hovor, zatímco váš spolupracovník ano. Váš telefon může například podporovat maximálně čtyři hovory na sdílené lince a telefon vašeho spolupracovníka pět hovorů na stejné lince. Pokud jsou na lince aktivní čtyři hovory, softwarové tlačítko **Volej** se nezobrazí, ale vašemu spolupracovníkovi ano.

Přistoupení k hovoru na sdílené lince

V závislosti na konfiguraci vašeho telefonu je možné přidat se k zahájenému hovoru na sdílené lince pomocí tlačítka Přístup nebo kPřistp. Obvykle je k dispozici pouze *jedna* z těchto funkcí.







Chcete-li...	Pak...
Ověřit, zda spolupracovník na sdílené lince vyřizuje aktivní hovor	<p>Podívejte se na číslo sdílené linky. Pokud je linka používána prostřednictvím jiného telefonu, tlačítko linky  se zobrazí červeně a zároveň se zobrazí ikona „používá se vzdálená“: .</p> <p>Má-li váš spolupracovník aktivní režim soukromí, softwarová tlačítka Přístup a kPřistp nebudou k dispozici a nemůžete k hovoru přistoupit. V tomto případě se na dotykové obrazovce telefonu nezobrazí informace o soukromém hovoru. Přesto na sdílené lince můžete uskutečňovat a přijímat nové hovory.</p>
Zobrazit aktivní hovory na sdílené lince	<p>Stiskněte červené tlačítko linky  pro vzdálenou linku. V oblasti hovorů se na dotykové obrazovce zobrazí veškeré hovory (kromě hovorů v režimu soukromí).</p>
Připojit se k hovoru na sdílené lince pomocí tlačítka Přístup	<p>Vyberte na obrazovce telefonu vzdálený hovor na sdílené lince a stiskněte tlačítko Přístup. (Je možné, že se softwarové tlačítko Přístup zobrazí na displeji až po stisknutí tlačítka více.) Ostatní účastníci uslyší pípnutí oznamující vaši přítomnost.</p> <p>Když zavěsíte, zazní zbývajícím účastníkům tón odpojení a původní hovor pokračuje.</p>
Připojit se k hovoru na sdílené lince pomocí tlačítka kPřistp	<p>Vyberte na dotykové obrazovce telefonu vzdálený hovor na sdílené lince a stiskněte tlačítko kPřistp. (Je možné, že se softwarové tlačítko kPřistp zobrazí na displeji až po stisknutí tlačítka více.) Ostatním účastníkům zazní upozorňující tón, dojde ke krátkému přerušení zvuku a na obrazovce se změní informace o hovoru.</p> <p>Funkce kPřistp na rozdíl od funkce Přístup přemění hovor na standardní konferenční hovor, k němuž můžete přidávat další účastníky. (Další informace o funkcích konference, které můžete používat s funkcí kPřistp, najdete v části „Uskutečňování konferenčních hovorů“ na straně 26.)</p> <p>Když zavěsíte, zůstane hovor nadále konferenčním hovorem, pokud se jej účastní alespoň tři volající.</p>

Tip

- Softwarová tlačítka **Přístup** a **kPřistp** nejsou k dispozici pro soukromé hovory.
- K šifrovanému hovoru nemůžete přistoupit, pokud telefon, který používáte, není nakonfigurován pro šifrování. Pokud se pokus o přistoupení z tohoto důvodu nezdaří, zazní v telefonu rychlý obsazovací tón. Viz část „Uskutečňování a přijímání zabezpečených hovorů“ na straně 34.
- Pokud je hovor, ke kterému jste se připojili funkcí **Přístup**, přidržen, přepojen nebo změněn na konferenční hovor, budete z něj odpojeni.

Jak zabránit ostatním uživatelům sdílené linky zobrazit informace nebo přistoupit k hovoru

Pokud používáte sdílenou linku, můžete funkcí Soukromí zabránit jejím ostatním uživatelům zobrazovat vaše hovory a přistupovat k nim (připojovat se k hovorům pomocí funkcí Přístup a kPřistp).

Chcete-li...	Pak...
Zabránit ostatním zobrazovat informace a přistupovat k hovorům na sdílené lince	Aktivujte režim soukromí stisknutím tlačítka označeného Soukrom  . Pokud je aktivován režim soukromí, zobrazí se vedle tlačítka režimu soukromí ikona  a tlačítko se zbarví oranžově  .
Umožnit ostatním zobrazovat informace a přistupovat k hovorům na sdílené lince	Deaktivujte režim soukromí stisknutím tlačítka označeného Soukrom  . Pokud je deaktivován režim soukromí, zobrazí se vedle tlačítka režimu soukromí ikona  a tlačítko bude zhasnuté  .

Tip

- Pokud je v telefonu, se kterým sdílíte linku, aktivován režim soukromí, můžete na sdílené lince normálně uskutečňovat a přijímat hovory. Nemůžete se však připojovat k existujícím hovorům na sdílené lince a softwarová tlačítka pro přistoupení nebudou k dispozici.
- Funkce Soukromí se používá pro všechny sdílené linky telefonu. Pokud máte na telefonu několik sdílených linek a aktivujete režim soukromí, vaši spolupracovníci nebudou moci zobrazovat informace ani přistupovat k hovorům na žádné vaší sdílené lince.

Sledování podezřelých hovorů

Pokud se setkáváte s podezřelými nebo zlomyslnými hovory, může správce systému na telefonu aktivovat funkci MCID (Identifikace zlomyslných hovorů). Tato funkce umožňuje označit aktivní hovor jako zlomyslný, čímž spustíte automatické sledování a odeslání upozornění.



Chcete-li...	Pak...
Oznámit správci systému podezřelý nebo obtěžující hovor	Stiskněte tlačítko MCID . Uslyšíte zvláštní tón a na telefonu se zobrazí zpráva „MCID úspěšná“. Hovor zůstane aktivní, dokud jej neukončíte.

Uskutečňování a přijímání zabezpečených hovorů

V závislosti na konfiguraci telefonního systému může telefon podporovat zabezpečené hovory.

Telefon může podporovat tyto typy hovorů:

- *Ověřený* hovor – Identity všech účastníků hovoru byly ověřeny.
- *Šifrovaný* hovor – Telefon v síti IP telefonů Cisco přijímá a vysílá zvuk (vaši konverzaci) šifrovaně. Šifrované hovory jsou zároveň ověřené.
- *Nezabezpečený* hovor – Telefon alespoň jednoho z účastníků hovoru nepodporuje tyto bezpečnostní funkce nebo nelze telefony ověřit.

Chcete-li...	Pak...
Ověřit úroveň zabezpečení hovoru	Podívejte se na ikonu zabezpečení v pravém horním rohu oblasti hovorů vedle ukazatele trvání hovoru:  Ověřený hovor  Šifrovaný hovor Pokud není hovor zabezpečený, nezobrazí se žádná ikona zabezpečení.
Ověřit, zda lze v rámci společnosti uskutečnit zabezpečený hovor	Obraťte se na správce systému.



Poznámka





Na to, jak funkce zabezpečení v telefonu fungují, mají vliv určité interakce a omezení. O další informace požádejte správce systému.

Upřednostnění důležitých hovorů

V některých specializovaných prostředích, jako jsou vojenské nebo vládní úřady, mohou uživatelé potřebovat uskutečňovat a přijímat urgentní či důležité hovory. Pokud potřebujete specializované vyřizování hovorů, může správce systému pro váš telefon nastavit víceúrovňovou přednost a nucené spojení (MLPP).

Mějte na paměti tyto pojmy:

- *Přednost* označuje prioritu přiřazenou hovoru.
- *Nucené spojení* je proces, při němž je ukončen aktuální hovor s nižší prioritou a přijat nový hovor s vyšší prioritou.







Potřebujete-li...	Pak...
Chcete nastavit prioritu (přednost) odchozího hovoru	Požádejte správce systému o seznam čísel upřednostněných hovorů.
Chcete uskutečnit přednostní hovor	Zadejte přístupové číslo MLPP (které vám poskytl správce systému) následované telefonním číslem.
Slyšíte zvláštní zvonění (rychlejší než obvykle) nebo zvláštní tón čekajícího hovoru	Máte na lince příchozí přednostní hovor. Úroveň priority hovoru označuje ikona funkce MLPP na obrazovce telefonu.
Chcete zobrazit úroveň priority hovoru	Podívejte se na ikonu funkce MLPP na obrazovce telefonu: <ul style="list-style-type: none">  Důležitý hovor  Velmi důležitý (okamžitý) hovor  Vysoce důležitý (bleskový) hovor  Nejdůležitější hovor <p>Hovory s vyšší prioritou se zobrazují na začátku seznamu hovorů. Pokud není zobrazena ikona funkce MLPP, úroveň priority hovoru je normální (jedná se o běžný hovor).</p>
Chcete přijmout hovor s vyšší prioritou	Přijměte hovor jako obvykle. Je-li to nutné, ukončete nejprve aktivní hovor.
Probíhající hovor přeruší souvislý tón	Vy nebo druhý účastník máte příchozí hovor, který musí přerušit aktuální hovor. Okamžitě zavěste, aby došlo ke spojení hovoru s vyšší prioritou.

Tip

- Při zahajování a přijímání hovorů pomocí funkce MLPP se ozývají zvláštní zvonění a oznamovací tóny, které se liší od standardních tónů.
- Pokud zadáte neplatné přístupové číslo MLPP, budete na chybu upozorněni slovním oznámením.

Použití sluchátka, náhlavní soupravy a hlasitého telefonu

Následující tabulka popisuje používání těchto zařízení.

Chcete-li...	Pak...
Použít sluchátko	Sluchátko můžete zvednout nebo zavěsit.
Použít náhlavní soupravu	Náhlavní soupravu vypnete a zapnete stisknutím tlačítka  . (Uživatelé funkce Automatické přijetí by si měli prostudovat část „Automatické přijetí hovoru pomocí náhlavní soupravy či hlasitého telefonu“ na straně 37, kde jsou popsány výjimky.) Náhlavní soupravu lze používat spolu s ostatními ovládacími prvky včetně tlačítek  a  . Informace pro nákup náhlavní soupravy najdete v části „Získání náhlavní soupravy“ na straně 37.
Použít hlasitý telefon	Hlasitý telefon vypnete a zapnete stisknutím tlačítka  . Mnohé úkony, které můžete použít pro volbu čísla či přijetí hovoru, spustí automaticky režim hlasitého telefonu, pokud je sluchátko zavěšeno a tlačítko  nesvíí.
Začít v průběhu hovoru používat sluchátko (místo náhlavní soupravy nebo hlasitého telefonu)	Stiskněte tlačítko  nebo  a zavěste sluchátko.
Začít v průběhu hovoru používat sluchátko (místo náhlavní soupravy nebo hlasitého telefonu)	Zvedněte sluchátko (nedotýkejte se žádného tlačítka).

Tip





- Informace o umístění portu náhlavní soupravy najdete v části „Připojení telefonu“ na straně 6.
- Podrobnosti o používání sluchátka, náhlavní soupravy a hlasitého telefonu při volání, přijímání a ukončení hovoru a při dalších úkonech souvisejících s vyřizováním hovorů najdete v části „Vyřizování hovorů – základní úkony“ na straně 18.

Získání náhlavní soupravy

Telefon podporuje konektory náhlavní soupravy se čtyřmi nebo šesti vodiči. Informace o nákupu náhlavní soupravy najdete v části „Informace o náhlavní soupravě“ na straně 8 a na následující adrese: <http://vxicorp.com/cisco>

Automatické přijetí hovoru pomocí náhlavní soupravy či hlasitého telefonu

Automatické přijetí se vám může hodit, pokud vyřizujete velké množství příchozích hovorů nebo vyřizujete hovory za jiné pracovníky. Funkci Automatické přijetí pro hlasitý telefon nebo náhlavní soupravu musí nakonfigurovat správce systému. Podrobnosti jsou uvedeny v následující tabulce.

Potřebujete-li...	Pak...
Automaticky přijmout hovor pomocí náhlavní soupravy	<p>Ponechejte režim náhlavní soupravy aktivní (jinými slovy, nechejte tlačítko  svítit), i když zrovna netelefonujete. Režim náhlavní soupravy ponecháte aktivní tak, že zavěsíte stisknutím tlačítka Konec (a ne stisknutím tlačítka ) a nové hovory budete zahajovat tlačítky Volej nebo Volat.</p> <p>Pokud je telefon nastaven, aby v režimu náhlavní soupravy přijímal hovory automaticky, budou hovory automaticky přijímány, jedině když svítí tlačítko . Jinak budou hovory normálně vyzvánět a budete je muset přijímat ručně.</p>
Automaticky přijmout hovor pomocí hlasitého telefonu	<p>Ponechejte sluchátko ve vidlici a režim náhlavní soupravy neaktivní (jinými slovy, tlačítko  nesmí svítit).</p> <p>Pokud je telefon nastaven tak, aby v režimu hlasitého telefonu přijímal hovory automaticky, a jsou splněna uvedená kritéria, budou hovory automaticky přijímány. Jinak budou hovory normálně vyzvánět a budete je muset přijímat ručně.</p>



Přizpůsobení nastavení telefonu

Nastavení IP telefonu Cisco můžete přizpůsobit tak, jak je znázorněno v následujících tabulkách. Nezapomeňte na několik následujících doporučení:

- Většinu nastavení provedete prostřednictvím telefonu, ale některá nastavení musíte provést online na webových stránkách Možnosti uživatele. Podrobnosti najdete v části „Přihlášení na webové stránky Možnosti uživatele“ na straně 43.
- Pokud tlačítko  nereaguje, mohl správce systému jeho použití zakázat. O další informace požádejte správce systému.

Nastavení hlasitosti

Následující tabulka popisuje nastavení a uložení hlasitosti telefonu.

Chcete-li...	Pak...
Nastavit hlasitost hovoru	Stiskněte v průběhu hovoru nebo volání tlačítko  . Chcete-li nastavení hlasitosti uložit pro budoucí hovory, stiskněte softwarové tlačítko Uložit . Hlasitost hovoru ve sluchátku, při použití režimu hlasitého telefonu a při použití náhlavní soupravy se nastavuje pro každý režim zvlášť.
Nastavit hlasitost zvonění	Pokud je sluchátko zavěšeno a je vypnutá náhlavní souprava i hlasitý telefon, stiskněte tlačítko  . Hlasitost zvonění se uloží automaticky.





Nastavení zvonění a indikátorů zpráv

Indikaci přichozích hovorů a nových hlasových zpráv na jednotlivých linkách si můžete nakonfigurovat podle svých představ. Vlastní nastavení zvonění a dalších indikátorů umožňuje rychlé rozlišení jednotlivých linek. Na první lince například můžete nastavit jako zvonění ptačí švitoření, zatímco na druhé lince bubnování.

Chcete-li...	Pak...
Změnit zvonění	Zvolte možnost  > Preference uživatele > Zvonění . Zvolte telefonní linku nebo výchozí nastavení zvonění. Potom si přehrajte ukázkou zvonění. Až najdete zvonění, které vám vyhovuje, stiskněte tlačítko Vybrat a Uložit . Předchozí uložené nastavení obnovíte stisknutím tlačítka Zrušit . Stisknutím tlačítka Výchozí je možné nastavit pro vybranou telefonní linku výchozí zvonění.
Změnit styl zvonění (pouze blikání, zazvonit jednou, pípnutí atd.)	Přihlaste se na webové stránky Možnosti uživatele, vyberte zařízení a vyberte v hlavní nabídce příkaz Změnit nastavení zvonění telefonu . Pamatujte, že v některých případech musí tuto možnost aktivovat správce systému.
Změnit nastavení světelného indikátoru hlasových zpráv na sluchátku	Přihlaste se na webové stránky Možnosti uživatele, vyberte zařízení a vyberte v hlavní nabídce příkaz Změnit zásady indikátoru čekající zprávy... Ve výchozím nastavení se většinou používá zásada „vždy rozsvítit“.

Řízení dotykové obrazovky

Dotykovou obrazovku můžete nastavit podle svých potřeb. Pokyny jsou uvedeny v následující tabulce.

Chcete-li...	Pak...
Změnit jas dotykové obrazovky	Zvolte postup  > Preference uživatele > Jas . Nastavte jas pomocí tlačítek Nahoru , Dolů a  . Stiskněte tlačítko Uložit . Předchozí uložené nastavení obnovíte stisknutím tlačítka Zrušit .
Řídit nastavení dotykové obrazovky zornému úhlu	Zvolte možnost  > Preference uživatele > Zorný úhel . Nastavte úhel pomocí tlačítek Nahoru , Dolů a  . Stiskněte tlačítko Uložit . Předchozí uložené nastavení obnovíte stisknutím tlačítka Zrušit .
Změnit obrázek na pozadí	Zvolte postup  > Preference uživatele > Obrázky pozadí . Zobrazte dostupné obrázky pomocí dotykové obrazovky nebo pomocí navigačního tlačítka. Obrázek vyberete stisknutím tlačítka Vybrat . Náhled nového vzhledu pozadí zobrazíte stisknutím tlačítka Náhled , do nabídky se vrátíte pomocí tlačítka Konec . Stisknutím tlačítka Uložit potvrdíte nový obrázek, stisknutím tlačítka Zrušit obnovíte předchozí nastavení.
Změnit jazyk dotykové obrazovky	Přihlaste se na webové stránky Možnosti uživatele, vyberte zařízení a vyberte v hlavní nabídce příkaz Změnit národní prostředí...

Nastavení funkcí rychlé volby

Funkce rychlé volby umožňují zahájit hovor stisknutím jediného tlačítka nebo zadáním kódu rejstříku.

Rychlou volbu pro telefon nastavíte dvěma způsoby:

- Rychlé volání pomocí tlačítka – Číslo rychlé volby můžete přiřadit jakémukoli dostupnému programovatelnému tlačítku na telefonu, které ještě není nakonfigurováno jako číslo linky, funkce nebo služby.
- Rychlé volání pomocí kódu rejstříku – Zkrácená volba umožňuje zadat přiřazené číslo rejstříku (1 až 99) místo zadávání celého telefonního čísla.

Oba typy funkcí rychlé volby nastavíte pomocí webových stránek Možnosti uživatele, jak je popsáno v následující tabulce. (Další informace o stránkách Možnosti uživatele najdete v části „Přihlášení na webové stránky Možnosti uživatele“ na straně 43.)

Chcete-li...	Pak...
Přiřadit čísla rychlé volby tlačítkům telefonu	Přihlaste se na webové stránky Možnosti uživatele, vyberte zařízení a vyberte v hlavní nabídce příkaz Přidat a upravit rychlé volby . V části Nastavení rychlých voleb na telefonu zadejte telefonní číslo a popisek každého tlačítka rychlé volby. Zadejte čísla tak, jak je volíte na telefonu. V případě nutnosti zadejte i přístupový kód, např. 9, nebo směrové číslo oblasti. Popisek, který zadáte, se zobrazí vedle tlačítka rychlé volby.
Přiřadit čísla rychlé volby funkci rychlé volby	Přihlaste se na webové stránky Možnosti uživatele, vyberte zařízení a vyberte v hlavní nabídce příkaz Přidat a upravit rychlé volby . V části Nastavení rychlých voleb, které nejsou přiřazeny tlačítkům telefonu zadejte telefonní číslo a popisek každého tlačítka rychlé volby. Zadejte čísla tak, jak je volíte na telefonu. V případě nutnosti zadejte i přístupový kód, např. 9, nebo směrové číslo oblasti.
Odstranit číslo rychlé volby	Odstraní telefonní číslo a popisek z příslušné webové stránky rychlé volby.

Tip



- Podrobnosti ohledně používání funkcí rychlé volby najdete v části „Uskutečňování hovorů“ na straně 18.
- Tlačítka rychlé volby může nastavit správce systému. Správce systému rovněž může omezit počet tlačítek rychlé volby, která lze nakonfigurovat.

Použití systému hlasové pošty, logů hovorů a adresářů

Tato část popisuje, jak můžete pomocí funkčních tlačítek přistupovat k hlasovým zprávám, logům hovorů a adresářům.



Přístup k hlasovým zprávám

Službu hlasové pošty, kterou telefon používá, určí vaše společnost. Přesné a podrobné informace o této službě najdete v příslušné dokumentaci. Všeobecný přehled funkcí služby hlasové pošty najdete v následující tabulce.

Chcete-li...	Pak...
Nastavit a přizpůsobit si službu hlasových zpráv	Stiskněte tlačítko  a postupujte podle hlasových pokynů. Pokud se na dotykové obrazovce zobrazí nabídka, vyberte odpovídající položku.
Zkontrolovat, zda nemáte nové zprávy	Na telefonu se mohou zobrazit následující indikátory: <ul style="list-style-type: none"> Svítilící červený indikátor na sluchátku. (Tento indikátor může fungovat různými způsoby. Viz část „Nastavení zvonění a indikátorů zpráv“ na straně 39.) Blikající ikona obálky  a textová zpráva na dotykové obrazovce.
Vyslechnout hlasové zprávy nebo použít nabídku hlasových zpráv	Stiskněte tlačítko  . V závislosti na nastavení služby hlasové pošty tato akce buď automaticky zavolá službu hlasové pošty, nebo na dotykové obrazovce zobrazí nabídku.
Odeslat hovor do systému hlasové pošty	Stiskněte tlačítko Odklonit . Hovor (i vyzvánějící nebo přidržený) je automaticky přepojen do systému hlasové pošty. Volající vyslechne úvodní pozdrav a může zanechat hlasovou zprávu.

Použití logů hovorů a adresářů

Telefon uchovává seznamy zmeškaných, uskutečněných a přijatých hovorů. Na tyto záznamy je možné přejít pomocí tlačítka Adresáře. Můžete také přistupovat ke sdílenému adresáři (pokud je k dispozici).

Chcete-li...	Pak...
Zobrazit logy hovorů	Vyberte  > Zmeškané hovory , Odchozí hovory , nebo Přijaté hovory . V každém logu může být uloženo až 100 položek.
Volat z logů hovorů	<p>Vyberte požadovanou položku v seznamu a zvedněte sluchátko. Chcete-li upravit číslo zobrazené v záznamu (například přidat nebo odstranit předvolbu), stiskněte tlačítko Upravit a pomocí tlačítek << nebo >> můžete mazat číslice nebo posouvat kurzor.</p> <p>Pokud chcete volat z logu hovorů v průběhu aktivního hovoru, přejděte na požadovanou položku hovoru a stiskněte tlačítko Volat. Pak zvolte odpovídající položku nabídky podle toho, jak chcete naložit s původním hovorem:</p> <ul style="list-style-type: none">• Přidrž – Přidrží první hovor a zahájí druhý.• Přepoj – Přepojí prvního účastníka na druhého a budete odpojeni. (Akci dokončete opětovným stisknutím tlačítka Přepoj.)• Konference – Sestaví konferenční hovor se všemi účastníky, včetně vás. (Akci dokončete opětovným stisknutím tlačítka Konfer.)• Ukončit – Odpojí první hovor a zahájí druhý.
Smazat logy hovorů	Stiskněte tlačítko  a pak stiskněte tlačítko Smazat . Tím vymažete seznamy zmeškaných, odchozích a přijatých hovorů.
Volat ze sdíleného adresáře	<p>Vyberte příkaz  > Sdílený adresář (přesný název se může lišit). Seznam procházíte zadáváním písmen na klávesnici. (Můžete vyhledat konkrétní jméno.) Chcete-li volat ze seznamu, stiskněte položku, nebo ji vyberte a zvedněte sluchátko.</p> <p>Pokud chcete volat z adresáře v průběhu aktivního hovoru, přejděte na požadovanou položku v seznamu a stiskněte tlačítko Volat. Pak zvolte odpovídající položku nabídky podle toho, jak chcete naložit s původním hovorem:</p> <ul style="list-style-type: none">• Přidrž – Přidrží první hovor a zahájí druhý.• Přepoj – Přepojí prvního účastníka na druhého a budete odpojeni. (Akci dokončete opětovným stisknutím tlačítka Přepoj.)• Konference – Sestaví konferenční hovor se všemi účastníky, včetně vás. (Akci dokončete opětovným stisknutím tlačítka Konfer.)• Ukončit – Odpojí první hovor a zahájí druhý.



Poznámka

Pokud dojde k vypnutí nebo resetu sítě, mohou se vám ztratit informace z logů hovorů.

Přístup na webové stránky Možnosti uživatele

IP telefon Cisco je síťové zařízení a může sdílet informace s ostatními síťovými zařízeními ve vaší firmě včetně počítače a webových služeb přístupných prostřednictvím webového prohlížeče v počítači.

Na webových stránkách Možnosti uživatele aplikace Cisco CallManager si můžete nastavit služby telefonu, ovládat nastavení a funkce telefonu. Jakmile funkce a služby na těchto webových stránkách nakonfigurujete, můžete k nim přistupovat z telefonu.

Na webových stránkách můžete například nastavit tlačítka rychlé volby a pak je používat na telefonu.

V této části je popsáno použití webových stránek Možnosti uživatele a přihlášení k odběru telefonních služeb. Podrobnosti o funkcích, které můžete nakonfigurovat, a službách telefonu, k jejichž odběru se můžete přihlásit, najdete na webové stránce *Přizpůsobení IP telefonu Cisco na webu* na následující adrese:
http://www.cisco.com/univercd/cc/td/doc/product/voice/c_ipphon/index.htm

Přihlášení na webové stránky Možnosti uživatele

Postup

Krok 1 Požádejte správce systému o adresu stránek Možnosti uživatele, uživatelské jméno a výchozí heslo.

Krok 2 Spusťte webový prohlížeč, zadejte adresu (kterou vám poskytl správce systému) a přihlaste se.

Krok 3 V rozevíracím seznamu Vyberte zařízení na hlavní stránce vyberte typ zařízení (telefonu).

Poté se zobrazí kontextová nabídka s volbami odpovídajícími vašemu zařízení.

Tipy k procházení stránky Možnosti uživatele

- Výběrem vašeho zařízení na stránce nabídky zobrazte všechny dostupné možnosti.
- Klepnutím na tlačítko **Aktualizovat** použijete a uložíte změny.
- Klepnutím na možnost **Návrat do nabídky** se vraťte do kontextové nabídky.
- Stránky Možnosti uživatele zavřete klepnutím na možnost **Odhlásit**.



Přihlášení k odběru telefonních služeb

Chcete-li používat přihlášené telefonní služby, musíte se nejprve přihlásit k jejich odběru na webové stránce Možnosti uživatele. (Nápovědu k přihlášení najdete v části „Přihlášení na webové stránky Možnosti uživatele“ na straně 43.)

Služby telefonu mohou zahrnovat:

- webové informace, například kurzy akcií, programy kin nebo zprávy o počasí,
- síťová data, například firemní kalendáře a adresáře, v nichž lze vyhledávat,
- telefonní funkce, například osobní rychlé volby a osobní adresář.

Další informace jsou uvedeny v následující tabulce.

Chcete-li...	Přihlaste se, vyberte typ zařízení a...
Přihlásit službu	V hlavní nabídce vyberte příkaz Konfigurovat služby IP telefonu Cisco . V rozevřacím seznamu Dostupné služby vyberte požadovanou službu a klepněte na tlačítko Pokračovat . Zadejte potřebné informace (například směrové číslo nebo PIN) a klepněte na tlačítko Přihlásit .
Změnit nebo ukončit přihlášení	V hlavní nabídce vyberte příkaz Konfigurovat služby IP telefonu Cisco . Na panelu Přihlášené služby klepněte na požadovanou službu. Proved'te změny a klepněte na tlačítko Aktualizovat nebo klepněte na tlačítko Odhlásit .
Přiřadit službu programovatelnému tlačítku 	Po přihlášení služby vyberte v hlavní nabídce příkaz Přidat nebo aktualizovat tlačítka XML služby . V rozevřacím seznamu vyberte službu, kterou chcete tlačítku přiřadit, a zadejte textový popis. Poté klepněte na tlačítko Aktualizovat . Počet programovatelných tlačítek, jimž lze přiřadit služby, určí správce systému. Ten může zároveň provést přiřazení služeb tlačítkům telefonu.
Přistoupit ke službě na telefonu	Stiskněte tlačítko  na telefonu. Pokud jste službu přidali k programovatelnému tlačítku  , můžete také stisknout příslušné tlačítko.
Naučit se používat služby telefonu	Přečtěte si část <i>Přizpůsobení IP telefonu Cisco na webu</i> : http://www.cisco.com/univercd/cc/td/doc/product/voice/c_ipphon/index.htm

Další možnosti konfigurace

Správce sítě může podle potřeby nakonfigurovat telefon, aby pro ovládání zvláštních služeb a funkcí používal šablony tlačítek a softwarových tlačítek. V následující tabulce je uveden přehled některých možností konfigurace, které můžete v závislosti na svých potřebách a pracovním prostředí prodiskutovat se správcem systému.



Poznámka



Příručky k telefonu a další dokumenty uvedené v této tabulce najdete na následující adrese: http://www.cisco.com/univercd/cc/td/doc/product/voice/c_ipphon/index.htm

Potřebujete-li...	Pak...	Pokud požadujete další informace...
Vyřizovat na lince více hovorů	Požádejte správce systému, aby nakonfiguroval linku pro podporu více hovorů.	Obraťte se na správce systému nebo oddělení technické podpory.
Více než jednu telefonní linku	Požádejte správce systému, aby pro telefon nakonfiguroval další číslo nebo další čísla v adresáři.	Obraťte se na správce systému nebo oddělení technické podpory.
Více tlačítek rychlé volby	Nejprve ověřte, zda používáte veškerá dostupná tlačítka rychlé volby. Pokud potřebujete další tlačítka rychlé volby, zvažte použití zkrácené volby nebo přihlášení ke službě Rychlé volby. Další možností je připojit k telefonu rozšiřující modul IP telefonu Cisco 7914.	Viz: <ul style="list-style-type: none"> „Nastavení funkcí rychlé volby“ na straně 40 „Přihlášení k odběru telefonních služeb“ na straně 44 <i>Příručka k rozšiřujícímu modulu IP telefonu Cisco 7914</i>
Pracovat s administrativním asistentem nebo jako administrativní asistent	Zvažte použití: <ul style="list-style-type: none"> služby Cisco IP Manager Assistant, sdílené linky. 	Viz: <ul style="list-style-type: none"> „Používání sdílené linky“ na straně 31 <i>Uživatelská příručka aplikace Cisco IP Manager Assistant</i>
Používat jednu linku pro několik telefonů	Požádejte o sdílenou linku. Ta umožňuje používat jedinou linku například pro telefon v kanceláři a telefon v laboratoři.	Viz část „Používání sdílené linky“ na straně 31.

Potřebujete-li...	Pak...	Pokud požadujete další informace...
Sdílet telefony či pracovní prostor se spolupracovníky	<p>Zvažte použití:</p> <ul style="list-style-type: none"> • Parkování hovorů, které umožňuje ukládat a vyzvedávat hovory bez přepojování. • Vyzvedávání hovorů, které umožňuje přijmout hovor vyzvánějící na jiném telefonu. • Sdílené linka, která umožňuje zobrazovat nebo se propojit do hovoru spolupracovníků. • Služby Cisco Extension Mobility, která umožňuje používat vaše telefonní číslo a profil uživatele na sdíleném IP telefonu Cisco. 	<p>Zeptejte se na tyto funkce správce systému a přečtěte si části:</p> <ul style="list-style-type: none"> • „Vyzívání hovorů – rozšířené funkce“ na straně 29 • „Používání sdílené linky“ na straně 31 • Používání služby Extension Mobility v dokumentu <i>Přizpůsobení IP telefonu Cisco na webu</i>.
Často přijímat hovory nebo vyzívat hovory za jiného uživatele	Požádejte správce systému, aby vám na telefonu nakonfiguroval funkci Automatické přijetí.	Viz část „Automatické přijetí hovoru pomocí náhlavní soupravy či hlasitého telefonu“ na straně 37.
Uskutečňovat videohovory	Zvažte použití řešení Cisco VT Advantage, které umožňuje uskutečňovat videohovory pomocí IP telefonu Cisco, osobního počítače a externí kamery.	Požádejte správce systému o další pomoc a přečtěte si <i>Cisco VT Advantage Quick Start Guide</i> a <i>User Guide</i> .
Chcete dočasně používat své telefonní číslo a nastavení na sdíleném IP telefonu Cisco	Požádejte správce systému o aktivaci služby Cisco Extension Mobility.	Přečtěte si část Používání služby Extension Mobility v dokumentu <i>Přizpůsobení IP telefonu Cisco na webu</i> .

Řešení problémů s telefonem

V této části je popsáno, jak získáte informace o svém IP telefonu Cisco a telefonních hovorech, abyste mohli správci systému nebo technikovi pomoci určit příčinu problému.

Máte-li...	Pak...
Získat informace o konfiguraci sítě	Zvolte možnost  > Konfigurace sítě a vyberte konfigurační položku, kterou chcete zobrazit.
Získat informace o stavu	Zvolte možnost  > Stav a vyberte položku, kterou chcete zobrazit.
Získat informace o modelu telefonu	Zvolte možnost  > Informace o telefonu .



Poznámka

Pokud tlačítko  nereaguje, mohl správce systému jeho použití zakázat. O další informace požádejte správce systému.

Nástroj QRT a zprávy o kvalitě

Správce systému může dočasně nakonfigurovat IP telefon Cisco tak, abyste při řešení problémů mohli používat nástroj pro zaslání zpráv o kvalitě (QRT). Pokud je funkce QRT na vašem telefonu povolena, můžete správci systému zaslat informace o problémech s hovory pomocí softwarového tlačítka **QRT**. (Tlačítko **QRT** se možná zobrazí až po stisknutí softwarového tlačítka **více**.)

V závislosti na konfiguraci nástroje QRT můžete používat tlačítko **QRT** k těmto akcím:

- Okamžitě ohlásit problém se zvukem aktuálního hovoru
- Vybrat obecný problém ze seznamu kategorií a zvolit kód příčiny

Podmínky jednoleté omezené záruky na hardware společnosti Cisco

Pro záruku na hardware platí zvláštní podmínky a v průběhu záruční doby můžete využívat různé služby. Formální Prohlášení o záruce včetně záručních a licenčních smluv vztahujících se k softwaru společnosti Cisco naleznete na webových stránkách Cisco.com. Sadu *Cisco Information Packet* a záruční a licenční smlouvy stáhněte ze serveru Cisco.com následujícím postupem.

1. Spusťte prohlížeč a přejděte na následující adresu:

http://www.cisco.com/univercd/cc/td/doc/es_inpk/cetrans.htm

Zobrazí se stránka se zárukou a licenčním ujednáním.

2. *Cisco Information Packet* zobrazíte následujícím způsobem:

- a. Klepněte na pole **Information Packet Number** a zvýrazněte číslo 78-5235-03A0.
- b. Vyberte jazyk, ve kterém němž chcete dokument zobrazit.
- c. Klepněte na tlačítko **Go**.
- d. Zobrazí se stránka s omezenou zárukou a licenčním ujednáním společnosti Cisco.
- e. Prostudujte si dokument online, nebo klepněte na ikonu **PDF** a stáhněte a vytiskněte dokument ve formátu PDF (Portable Document Format).



Poznámka

Pro zobrazení a tisk souborů ve formátu PDF je vyžadována aplikace Adobe Acrobat Reader. Tu si můžete stáhnout z webového serveru společnosti Adobe: <http://www.adobe.com>

3. Chcete-li si přečíst přeložené a lokalizované informace o záruce, postupujte následujícím způsobem:

- a. V poli Warranty Document Number zadejte toto číslo:
78-10747-01C0
- b. Vyberte jazyk, ve kterém němž chcete dokument zobrazit.
- c. Klepněte na tlačítko **Go**.
Zobrazí se stránka se zárukou společnosti Cisco.
- d. Prostudujte si dokument online, nebo klepněte na ikonu **PDF** a stáhněte a vytiskněte dokument ve formátu PDF (Portable Document Format).

Můžete se také obrátit na webový server technické podpory společnosti Cisco:

http://www.cisco.com/public/Support_root.shtml.

Platnost záruky na hardware:

Jeden (1) rok

Náhrada, oprava či výměna hardwaru

Společnost Cisco nebo její servisní centrum vyvine veškeré přiměřené úsilí, aby odeslala náhradní díl do deseti (10) pracovních dnů od přijetí oprávněného požadavku na výměnu součásti (RMA). Dodací lhůta se může lišit v závislosti na adrese poloze zákazníka.

Společnost Cisco si vyhrazuje právo řešit nároky vzniklé na základě záruky uhrazením kupní ceny.

Číslo RMA (Return Materials Authorization)

Obraťte se na společnost, od které jste produkt zakoupili. Pokud jste produkt zakoupili přímo od společnosti Cisco, obraťte se na obchodního zástupce společnosti Cisco.

Vyplňte níže uvedené informace a uschovejte si jejich kopii.

Společnost, od které jste produkt zakoupili	
Telefonní číslo společnosti	
Model (číslo)	
Sériové číslo	
Číslo smlouvy na údržbu	



Rejstřík

A

adresář

používání na telefonu **19, 42**

volání z webové stránky **20**

automatické přijetí **37**

automatické volání **18**

C

Callback **20**

Č

čekající hovor **22**

čísla linek, zobrazení **12**

D

dokumentace, přístup **2**

dotyková obrazovka

čištění **2**

funkce **12**

nastavení kontrastu **39**

povolení nebo zakázání **2**

probuzení **2**

výběr položek **2, 16**

změna jazyka **39**

F

fungování náhlavní soupravy, obecně **8**

funkce, dostupnost **17, 45**

H

hlasitost, nastavení **38**

hlasitý telefon

hlasitost **38**

přijímání hovorů s **22**

režim **36**

tlačítko hlasitého telefonu **11**

uskutečňování hovorů s **18**

zavěšení **23**

hovory

hlášení problémů **47**

ikony **13**

konferenční funkce **26**

maximum na linku **13, 31**

parkování **29**

přepojení **24**

přesměrování **25**

přesměrování vyzvánějícího **22, 30**

přidržení a pokračování **23**

přijetí **22**

s několika účastníky **26**

ukládání a vyzvedávání **29**

ukončení **23**
upřednostnění **35**
ve srovnání s linkami **13**
volání **18**
výběr **14**
vyřizování několika **15**
zabezpečené **34**
zobrazení **12, 15**
ztlumení **23**

I

identifikace zlomyslného hovoru (MCID),
používání **33**
ikona použití vzdálené linky pro sdílené linky **31**
ikony stavů hovoru **13**
indikátor hlasové zprávy **41**
informace o konfiguraci sítě, vyhledání **47**
instalace, IP telefonu Cisco **6**
IP telefon Cisco
dokumentace **2**
ilustrace **9**
konfigurace funkcí **17, 45**
náповěda **17**
nastavení výšky **7**
popis **9**
připojení **6**
registrace **7**
webové služby **43**
zajištění opěrky sluchátka **7**

K

karta telefonu **12**
karty funkcí **12**
klávesnice
popis **11**
zadávaní textu **17**
konference Meet-Me **26, 28**
konferenční hovory
Meet-Me **26, 28**
standardní **26, 27**
kPřístp, viz Přístup

L

linky
popis **13**
zobrazení **12**
logy (protokoly) hovorů
volání z aplikace **18**
logy hovorů
vymazání **42**
zobrazení a volání z **42**

M

MLPP, používání **35**

N

nabídky funkcí **16**
 nabídky, používání **16**
 náhlavní souprava
 hlasitost **38**
 přijímání hovorů s **22**
 režim **36**
 tlačítko náhlavní soupravy **11**
 uskutečňování hovorů s **20**
 zavěšení **23**
 náповěda, používání **17**
 nastavení, přizpůsobení **38**
 nástroj TAPS **7**
 navigační tlačítko **11**
 několik hovorů, vyřizování **15**

O

oblast hovorů, zobrazení **12**
 odchozí hovory, záznamy **42**
 opakuj **18**
 osobní adresář (OA)
 přihlášení **44**
 volání z aplikace **20**
 ověřené hovory **34**

P

parkování hovorů **29**
 podezřelé hovory, sledování **33**
 podstavec
 button for **10**
 přizpůsobení **7**

pokračování, používání **23**
 problémy se zvukem **47**
 programovatelná tlačítka
 popis **10**
 popisky **12**
 přepínání mezi hovory **15**
 přepojení, možnosti **24**
 přesměrování hovorů **25**
 přesměrování hovorů, možnosti **25**
 přidržení
 a přepínání mezi hovory **15**
 a přepojení **24**
 používání **23**
 přijaté hovory, záznamy **42**
 přijímání hovorů **22**
 přistoupení
 a sdílené linky **31**
 a soukromí **33**
 používání **32**

Q

QRT, používání **47**

R

rychlá volba
 konfigurace **40**
 popisky **12**
 používání **19**
 tlačítka **10**

Ř

řešení problémů **47**

S

sdílený adresář

používání na telefonu **19**

volání z webové stránky **20**

sdílených linek

a ikona použití vzdálené linky **31**

maximum hovorů **31**

popis **31**

přistoupení **32**

s režimem soukromí **33**

skupinové vyzvednutí hovoru **30**

sluchátko

hlasitost **38**

používání **36**

světelný indikátor **11**

zajištění ve vidlici **7**

služba hlasové pošty **41**

služba rychlé volby

přihlášení **44**

volání pomocí **20**

služby, přihlášení **44**

softwarová tlačítka

popis **11**

popisky **12**

soukromí

a sdílené linky **31**

používání **33**

stavová data, vyhledání **47**

stavový řádek, zobrazení **12**

Š

šifrované hovory **34**

T

telefonní linky

popis **13**

tlačítka **10**

zobrazení **12**

text, zadávání na telefonu **17**

tlačítka funkcí

adresáře **11**

nápověda **11**

nastavení **11**

služby **11**

zprávy **11**

tlačítka, identifikace **9**

tlačítka adresáře **11**

tlačítka Displej **11**

tlačítka Hlasitost **11**

tlačítka na displeji **2**

tlačítka Nápověda **11**

tlačítka Nastavení **11**

tlačítka Služby **11**

tlačítka Zprávy **11**

tlačítka Ztlumit **11**

Tool for Auto-Registered Phones Support,
Nástroj pro podporu automaticky
registrovaných telefonů **7**

U

ukončení hovoru, možnosti **23**
 upozornění týkající se bezpečnosti **3**
 upozornění, bezpečnost **3**
 upřednostnění hovorů **35**
 uskutečňování hovorů, možnosti **18**

V

volání, možnosti **18**
 výběr hovorů **14**
 vyřizování hovorů, rozšířené funkce **29**
 vyřizování hovorů, základní úkony **18**
 vytáčení předem **14, 18**
 vyzvednutí hovoru **30**

W

WebDialer **20**
 webové stránky Možnosti uživatele
 a služby telefonu **44**
 přístup **43**

Z

zabezpečené hovory **34**
 zavěšení, možnosti **23**
 zavěšeno
 popis **14**
 volání **18**
 zkrácená volba **40**
 zmeškané hovory, záznamy **42**

zprávy
 indikátor **39, 41**
 vyslechnutí **41**
 ztlumení, používání **23**
 zvednuto
 popis **14**
 volání **18**
 zvonění
 hlasitost **38**
 indikátor **11**
 přizpůsobení **39**



Ústředí společnosti

Cisco Systems, Inc.
170 West Tasman Drive
San Jose, CA 95134-1706
USA
www.cisco.com
Tel: +1 408 526 4000
+1 800 553 NETS (6387)
Fax: +1 408 526 4100

Ústředí pro Evropu

Cisco Systems International BV
Haarlerbergpark
Haarlerbergweg 13-19
1101 CH Amsterdam
Nizozemí
www-europe.cisco.com
Tel: +31 0 20 357 1000
Fax: +31 0 20 357 1100

Ústředí pro Severní a Jižní Ameriku

Cisco Systems, Inc.
170 West Tasman Drive
San Jose, CA 95134-1706
USA
www.cisco.com
Tel: +1 408 526 7660
Fax: +1 408 527 0883

Ústředí pro oblast Asie a Tichomoří

Cisco Systems, Inc.
168 Robinson Road
#28-01 Capital Tower
Singapur 068912
www.cisco.com
Tel: +65 6317 7777
Fax: +65 6317 7799

Cisco Systems má více než 200 poboček v následujících zemích. Adresy, telefonní čísla a faxy najdete na webových stránkách společnosti Cisco na adrese www.cisco.com/go/offices

Argentina • Austrálie • Belgie • Brazílie • Bulharsko • Česká republika • Čína • Dánsko • Dubaj, SAE • Filipíny • Finsko • Francie • Hong Kong • Chile • Chorvatsko • Indie • Indonésie
Irsko • Itálie • Izrael • Japonsko • Jihoafrická republika • Kanada • Kolumbie • Korea • Kostarika • Lucembursko • Maďarsko • Malajsie • Mexiko • Německo • Nizozemí • Norsko • Nový Zéland
Peru • Polsko • Portoriko • Portugalsko • Rakousko • Rumunsko • Rusko • Řecko • Saudská Arábie • Singapur • Skotsko • Slovensko • Slovinsko • Spojené státy americké • Španělsko • Švédsko
Švýcarsko • Thajsko • Tchaj-wan • Turecko • Ukrajina • Velká Británie • Venezuela • Vietnam • Zimbabwe

CCSP, CCVP, logo Cisco Square Bridge, Follow Me Browsing a StackWise jsou ochranné známky společnosti Cisco Systems, Inc.; Changing the Way We Work, Live, Play and Learn a iQuick Study jsou ochranné známky služeb společnosti Cisco Systems, Inc.; Access Registrar, Aironet, ASIST, BPX, Catalyst, CCDA, CCDP, CCIE, CCNA, CCNP, Cisco, logo Cisco Certified Internetwork Expert, Cisco IOS, Cisco Press, Cisco Systems, Cisco Systems Capital, logo Cisco Systems, Cisco Unity, Empowering the Internet Generation, Enterprise/Solver, EtherChannel, EtherFast, EtherSwitch, Fast Step, FormShare, GigaDrive, GigaStack, HomeLink, Internet Quotient, IOS, IP/TV, iQ Expertise, logo iQ, iQ Net Readiness Scorecard, LightStream, Linksys, MeetingPlace, MGX, logo Networkers, Networking Academy, Network Registrar, Packet, PIX, Post-Routing, Pre-Routing, ProConnect, RateMUX, ScriptShare, SlideCast, SMARTnet, StrataView Plus, TeleRouter, The Fastest Way to Increase Your Internet Quotient a TransPath jsou registrované ochranné známky společnosti Cisco Systems, Inc., případně jejich poboček ve Spojených státech a dalších zemích.

Všechny ostatní ochranné známky zmíněné v tomto dokumentu nebo na webovém serveru jsou majetkem příslušných vlastníků. Použitím slova partner se nerozumí partnerský vztah mezi společností Cisco a jinou společností. (0502R)

© 2005 Cisco Systems, Inc. Všechna práva vyhrazena.



Logo Java je ochranná známka nebo registrovaná ochranná známka společnosti Sun Microsystems, Inc. v USA a dalších zemích.