



Cisco IP telefon 7970 Series za Cisco CallManager 4.1(3)

LICENCA I JAMSTVO SU OBUHVAĆENI



Središnji uredi

Cisco Systems, Inc.
170 West Tasman Drive
San Jose, CA 95134-1706
USA
<http://www.cisco.com>
Tel: +1 408 526-4000
+1 800 553-NETS (6387)
Faks: +1 408 526-4100

Broj dijela teksta: OL-7799-01



Uobičajene radnje na telefonu

Ako želite ...	Tada ...
Pregledati zapise poziva	Pritisnite  , a zatim odaberite zapis poziva. Kako biste birali, dodite do popisa i podignite slušalicu.
Mijenjati broj u zapisu s pozivima	Pritisnite UrediBir . Pomoću << ili >> obrišite ili preskočite brojke.
Birati broj iz imenika tvrtke	Odaberite  > Imenik tvrtke . Upišite slova i pritisnite Pretraži . Podignite slušalicu za biranje.
Birati ili odgovoriti na novi poziv uz aktivni poziv	Pritisnite NoviPoz ili Javljanje . Prvi poziv se automatski stavlja na čekanje.
Staviti na čekanje i nastaviti poziv	Pritisnite funkcijske tipke Na ček. ili Nastavi .
Prenijeti poziv na novi broj	Pritisnite Prijenos , unesite broj, zatim spustite slušalicu (ili pritisnite Prijenos ponovno ako telefon ne podržava prijenos uz spuštenu slušalicu).
Međusobno prenijeti dva broja (na istoj liniji)	Dođite na bilo koji poziv na liniji i pritisnite Odabir . Zatim pritisnite više puta > IzrPrij . Ili da ostanete na liniji sa pozivateljima, pritisnite Pridruži .
Pokrenuti uobičajeni konferencijski poziv	Pritisnite više puta > Konfer. i birajte sudionika. Zatim ponovno pritisnite Konfer.



Cisco, Cisco IOS, Cisco Systems i Cisco Systems logotip su registrirani zaštitni znaci tvrtke Cisco Systems, Inc. ili njezinih podružnica u SAD i nekim drugim državama. Svi drugi znakovi, nazivi ili registrirani zaštitni znaci spomenuti u ovom dokumentu ili na web stranicama su vlasništvo svojih vlasnika. Uporaba riječi partner ne implicira partnerstvo između Cisca i bilo koje druge kompanije. (0501R)

© 2005 Cisco Systems, Inc. Sva prava pridržana.

OL-7799-01



Cisco IP telefon 7970 Series

Definicije funkcijskih tipki

Pregled ikona

Definicije ikona gumba

Uobičajene radnje na telefonu







Definicije funkcijskih tipki

Ažuriraj	Osvježavanje sadržaja i dohvat najnovijih informacija
Biraj	Biranje unesenog telefonskog broja
Glavno	Prikaz glavnog izbornika pomoći
Hvata	Javljanje na poziv u vašoj skupini
HvataJzl	Javljanje na poziv koji zvoni u drugoj skupini koja je pridružena vašoj skupini
HvatGPoz	Javljanje na poziv koji zvoni u drugoj skupini
Izbriši	Brisanje zapisa ili postavki
Konfer.	Stvaranje konferencijskog poziva
KonfPob	Pregled sudionika konferencije
Izbriši	Postavljanje postavki na zadane vrijednosti
Izbriši	Uklanjanje znakova s desne strane kursora prilikom korištenja funkcije UrediBir
Izlaz	Povratak na prethodni zaslom
IzrPrij	Međusobni uzajamni prijenos između dva poziva
Javljanje	Javljanje na poziv
NačVid	Odabir režima video prikaza za video konferenciju
Nastavi	Vraćanje poziva s čekanja
Natrag	Povratak na prethodnu temu pomoći
NoviPoz	Upućivanje novog poziva
Odaberi	Odabir stavke na ekranu
Poništi	Poništenje naredbe ili izlaz iz zaslona bez provedbe promjena
PovPoziv	Primanje obavijesti kada zauzeti kućni broj postane dostupan
PrekPoz	Prekid trenutnog poziva
Pretraži	Traženje popisa imenika



Pridruži	Pridruživanje nekoliko poziva na jednoj liniji radi stvaranja konferencijskog poziva
Prijenos	Prijenos poziva
Privatno	Drugima spriječiti praćenje ili upadanje u pozive na zajedničkoj liniji
ProsSve	Postavka/poništanje prosljeđivanja poziva
Ponovno biranje	Ponovno biranje posljednjega biranog broja
QRT	Dojava poteškoća s pozivima administratoru sustava
SkraćBir	Biranje pomoću indeksnog broja brzog biranja
Spremi	Spremanje odabranih postavki
Spremnik	Smještanje poziva u spremnik
Sudjel.	Pokretanje konferencije sa sastankom
TrPreusm	Slanje poziva na vaš sustav glasovnih poruka
Ukloni	Uklanjanje sudionika iz konferencije
UklSud	Uklanjanje posljednjeg sudionika dodanog u konferenciju
Upad	Dodavanje sebe u poziv na zajedničkoj liniji
UpadUPoz	Dodavanje sebe u aktivni poziv i uspostavljanje konferencijskog poziva
UrediBir	Mijenjanje broja u zapisu s pozivima
Veze	Pristup odgovarajućim temama pomoći
više	Prikaz dodatnih funkcijskih tipki
Zatvori	Zatvaranje trenutnoga prozora
<<	Brisanje unesenih znakova
>>	Kretanje kroz unesene znakove

Pregled ikona



Stanje poziva

	Omogućeno prosljeđivanje
	Poziv na čekanju
	Spojeni poziv
	Podignuta slušalica
	Spuštena slušalica
	Dolazni poziv
	U uporabi zajednička linija





Sigurni pozivi

	Autentificirani poziv
	Sigurni poziv





Odabrani ulazni uređaji

	Slušalica se koristi
	Naglavne slušalice se koriste
	Zvučnik se koristi

Kritični pozivi

	Poziv s prioritetom
	Poziv srednjeg prioriteta
	Poziv visokog prioriteta
	Poziv najvišeg prioriteta

Ostale značajke

	Konfiguriran Gumb brzog biranja
	Poruke na čekanju
	Omogućen video
	Odabrana odrednica
	Omogućena značajka

Definicije ikona gumba

	Poruke
	Usluge
	Pomoć
	Imenici
	Postavke
	Zvučnik
	Stišaj
	Naglavne slušalice



Sadržaj

Prvi koraci 1

Kako koristiti ovaj Vodič 1

Uporaba i čišćenje dodirnog zaslona 2

Gdje pronaći dodatne informacije 2

Dodatne informacije o prilagodbi vašeg telefona na Internetu 3

Sigurnosne i informacije o izvedbi 3

Spajanje vašega telefona 6

Pregled vašega telefona 9

Gumbi i hardver 9

Značajke dodirnog zaslona 12

Naputci za rukovanje pozivima i navigaciju 13

Razumijevanje razlike između linija i poziva 13

Razumijevanje ikona Poziva i Linija 13

Spuštena i podignuta slušalica 14

Odabir poziva 14

Pregled i prebacivanje između poziva 15

Odabir stavki dodirnog zaslona 16

Uporaba izbornika značajki 16

Unos i uređivanje teksta 17

Pomoć na telefonu 17

Razumijevanje funkcionalnosti i dostupnosti značajke 17

Osnove rukovanja pozivima 18

Upućivanje poziva 18

Odgovaranje na poziv 21

Završiti poziv 22

Uporaba funkcija Na čekanje i Nastavi 22

Uporaba stišavanja 23

Prijenos spojenog poziva 23

Prosljeđivanje vaših poziva na drugi broj 24

Upućivanje konferencijskih poziva 25

Podržane vrste konferencijskih poziva 25

Pokretanje i pridruživanje uobičajenoj konferenciji 26

Pokretanje ili pridruživanje konferencijskom pozivu sa sastankom 27

Napredno upravljanje pozivima 28

Pohranjivanje poziva u spremnik i njihov dohvat 28

Preuzimanje preusmjerenog poziva na telefonu 29

Uporaba zajedničke linije 30

Razumijevanje Zajedničkih linija 30

Dodavanje sebe u poziv na zajedničkoj liniji 31

Sprečavanje ostalih da vrše pregled ili priključivanje pozivu na zajedničkoj liniji 32

Praćenje sumnjivih poziva 32

Upućivanje i primanje sigurnih poziva 33

Davanje prioriteta kritičnim pozivima 34

Uporaba slušalice, naglavnih slušalica i zvučnika 35

Nabavka naglavnih slušalica 36

Uporaba Automatskog javljanja sa naglavnim slušalicama ili zvučnikom 36

Prilagodba postavki telefona 37

Ugađanje glasnoće 37

Prilagodba zvona i pokazatelja poruka 37

Prilagodba dodirnog zaslona 38

Postavka značajki brzog biranja 38

Uporaba glasovnih poruka, zapisa poziva i imenika	40
Pristupanje glasovnim porukama	40
Uporaba Zapisa poziva i Imenika	41
Pristupanje web stranicama korisničkih mogućnosti	42
Prijava na web stranice korisničkih mogućnosti	42
Pretplata na telefonske usluge	43
Razumijevanje dodatnih mogućnosti konfiguracije	44
Rješavanje problema telefona	46
Uporaba alata za izvještavanje o kvaliteti	46
Uvjeti ograničenog jednogodišnjeg Ciscovog jamstva	47
Kazalo	49



Prvi koraci

Kako koristiti ovaj Vodič

U ovom ćete vodiču pronaći pregled značajki dostupnih na vašem telefonu. Možete ga u potpunosti pročitati ako želite dobro razumjeti sve mogućnosti svog telefona ili u niže prikazanoj tablici potražiti smjerokaze prema najčešće korištenim poglavljima.

Ako želite ...	Tada
Sami istražiti svoj telefon	Kada vam je potrebna pomoć, pritisnite  na telefonu.
Očistiti dodirni zaslon	Pogledajte "Uporaba i čišćenje dodirnog zaslona" odjeljak na stranici 2.
Pregledati informacije o sigurnosti	Pogledajte "Sigurnosne i informacije o izvedbi" odjeljak na stranici 3.
Spojiti telefon	Pogledajte "Spajanje vašega telefona" odjeljak na stranici 6.
Rabiti telefon nakon instalacije	Počnite s "Pregled vašega telefona" odjeljak na stranici 9.
Naučiti što znače svjetla gumba	Pogledajte "Gumbi i hardver" odjeljak na stranici 9.
Naučiti sve o dodirnom zaslonu	Pogledajte "Značajke dodirnog zaslona" odjeljak na stranici 12.
Uputiti poziv	Pogledajte "Upućivanje poziva" odjeljak na stranici 18.
Staviti poziv na čekanje	Pogledajte "Upućivanje poziva" odjeljak na stranici 18.
Stišati poziv	Pogledajte "Uporaba stišavanja" odjeljak na stranici 23.
Prenijeti poziv	Pogledajte "Prijenos spojenog poziva" odjeljak na stranici 23.
Uputiti konferencijski poziv	Pogledajte "Upućivanje konferencijskih poziva" odjeljak na stranici 25.
Zajednički koristiti telefonski broj	Pogledajte "Uporaba zajedničke linije" odjeljak na stranici 30.
Koristiti telefon kao zvučnik	Pogledajte "Uporaba slušalice, naglavnih slušalica i zvučnika" odjeljak na stranici 35.
Promijeniti razine glasnoće ili zvuka zvona	Pogledajte "Prilagodba postavki telefona" odjeljak na stranici 37.
Postaviti brzo biranje	Pogledajte "Postavka značajki brzog biranja" odjeljak na stranici 38.
Pregledati propuštene pozive	Pogledajte "Uporaba Zapisa poziva i Imenika" odjeljak na stranici 41.

Uporaba i čišćenje dodirnog zaslona

Cisco IP telefon 7970G nudi dodirni zaslon u boji visoke rezolucije. Pogledajte tablicu u nastavku za preporuke o najboljim načinima zaštite i održavanja dodirnog zaslona.

Ako želite ...	Tada
Odabrati stavku dodirnog zaslona	Pritisnite (ili kucnite) vrhom prsta stavku na dodirnom zaslonu. Pritiskanje dodirnog zaslona ne vršite nikakvim drugim predmetima izuzev vrhom prsta. Dodirni zaslon najbolje reagira ako radite s njim vrhom prsta. Uporaba bilo kog drugog objekta može oštetiti zaslon.
Isključiti dodirni zaslon	Pritisnite i držite pritisnutim gumb Zaslon više od jedne sekunde. Gumb Zaslon bljeska zeleno, a na zaslonu se pojavljuje poruka "Zaslon osjetljiv na dodir onemogućen". Dodirni zaslon ostaje isključen oko jedne minute, ukoliko ga ne uključite ranije.
Uključiti dodirni zaslon	Pritisnite i držite pritisnutim gumb Zaslon više od jedne sekunde. Gumb Zaslon prestaje bljeskati, a na zaslonu se pojavljuje poruka "Zaslon osjetljiv na dodir omogućen".
Očistiti dodirni zaslon	Prije čišćenja zaslona prvo ga isključite. Kada je dodirni zaslon isključen, obrišite zaslon mekom, suhom tkaninom. Ne koristite tekućine ili praškove za čišćenje telefona. Korištenjem bilo čega osim meke, suhe krpe, mogli biste oštetiti dijelove telefona te izazvati kvarove.
Pobuditi dodirni zaslon	Kada ujutro ili poslije duljeg vremena nekorišćenja (određenog od strane administratora), prvi put koristite telefon, pozadinsko svjetlo zaslona je možda isključeno. Ovaj način spavanja je sličan čuvaru zaslona računala. Za buđenje ili aktivaciju dodirnog zaslona, pritisnite bilo koji gumb, dodirni zaslon ili podignite slušalicu.

Gdje pronaći dodatne informacije

Najnovija dokumentacija za Ciscove IP telefone nalazi se na sljedećoj web adresi:

http://www.cisco.com/univercd/cc/td/doc/product/voice/c_ipphon/index.htm

Ciscovim web stranicama možete pristupiti na ovoj URL adresi:

<http://www.cisco.com/>

Međunarodnim Ciscovim web stranicama možete pristupiti s ovog URL:

http://www.cisco.com/public/countries_languages.shtml

Dodatne informacije o prilagodbi vašeg telefona na Internetu

Cisco IP telefon mrežni je uređaj, pa zbog toga može dijeliti informacije s drugim mrežnim uređajima u tvrtki, uključujući i računalo. Na web stranicama korisničkih mogućnosti za Cisco CallManager možete postaviti i prilagoditi telefonske usluge te upravljati značajkama i postavkama telefona sa računala. Ovaj vodič nudi kratak pregled tih mogućnosti. Pune upute potražite u *Prilagodba Cisco IP telefona na Internetu* na sljedećoj adresi: http://www.cisco.com/univercd/cc/td/doc/product/voice/c_ipphon/index.htm

Sigurnosne i informacije o izvedbi

Instalacija i uporaba telefona

Pročitajte sljedeće sigurnosne obavijesti prije instaliranja ili uporabe Cisco IP telefona:



Pozor

VAŽNE SIGURNOSNE UPUTE

Ovaj simbol upozorenja označava opasnost. Nalazite se u situaciji koja može izazvati tjelesne ozljede. Prije rada s bilo kakvom opremom, upoznajte se s opasnostima vezanim uz električne sklopove kao i standardnim postupcima za sprečavanje nezgoda.

SAČUVAJTE OVE UPUTE



Pozor

Pročitajte upute za instalaciju prije nego sustav spojite na njegov izvor napajanja.



Pozor

Krajnje odlaganje ovog proizvoda na otpad valja obaviti u skladu sa svim državnim zakonima i propisima.



Pozor

Tijekom nevremena s grmljavinom ne radite na sustavu, niti spajajte ili odspajajte kabele.

**Pozor**

Kako bi izbjegli električni udar, ne povezujte sigurnosne sklopove posebno niskoga napona (SELV) sa sklopovima na naponu telefonske mreže (TNV). LAN priključci sadrže SELV sklopove, a WAN priključnice sadrže TNV sklopove. Neke LAN i WAN priključnice koriste konektore RJ-45. Budite pažljivi prilikom povezivanja kabela.

**Oprez**

Linijski krugovi za napajanje osiguravaju napajanje kroz komunikacijske kabele. Koristite kabel koji je isporučio Cisco ili komunikacijski kabel od barem 24 AWG.

**Pozor**

Izvor napajanja mora biti u zatvorenom prostoru.

Uporaba vanjskoga izvora napajanja

Ova upozorenja primjenjuju se pri uporabi vanjskoga izvora napajanja za Cisco IP telefon:

**Pozor**

Ovaj proizvod se oslanja na zaštitu od kratkog spoja (strujno preopterećenje) unutar instalacija u samoj zgradi. Pobrinite se da se u faznim vodičima (svim vodičima struje) ne koriste rastalni ili automatski osigurači jači od 120 V izmjenične struje, 15A SAD (240 V izmjenične struje, 10A međunarodno).

**Pozor**

Uređaj je izveden za rad s TN sustavima napajanja.

**Pozor**

Utikač i utičnica u svakom trenutku moraju biti dostupni jer imaju funkciju glavnoga uređaja za odspajanje od izvora napajanja.

**Oprez**

Uz ovaj proizvod koristite samo izvore napajanja koje je naveo Cisco.

Uporaba vanjskih uređaja s Cisco IP telefonom

Kada koristite vanjske uređaje uz Cisco IP telefon, obratite pažnju na sljedeće:

Tvrtka Cisco Systems preporučuje uporabu kvalitetnih vanjskih uređaja (zvučnika, mikrofona i naglavnih slušalica) zaštićenih od neželjenih radio frekvencijskih (RF) i audio frekvencijskih (AF) signala.

Ovisno o kvaliteti tih uređaja i njihovoj blizini s drugim uređajima, kao što su mobilni telefoni i dvosmjerni radio uređaji, ipak može doći do pojave šuma u uređaju. U tim slučajevima, Cisco preporučuje učiniti nešto od sljedećeg:

- Odmaknite vanjski uređaj od izvora RF ili AF signala.
- Provedite kablove vanjskog uređaja podalje od izvora RF ili AF signala.
- Koristite zaštićene kablove za vanjski uređaj, ili koristite kablove s boljom zaštitom i priključkom.
- Skratite duljinu kabela vanjskog uređaja.
- Primijenite feritnu ili sličnu zaštitu na kabelima vanjskog uređaja.

Cisco ne može jamčiti učinak sustava jer Cisco nema nikakve kontrole nad kvalitetom vanjskih uređaja, kabela i priključaka. Rad sustava bit će odgovarajući, kada su na njega priključeni prikladni uređaji koji koriste kabele i priključke visoke kvalitete.



Oprez

U državama Europske unije, koristite samo vanjske zvučnike, mikrofone i naglavne slušalice koje su u potpunosti u skladu s EMC direktivom [89/336/EC].

Spajanje vašega telefona

Administrator sustava vjerojatno će povezati vaš novi Cisco IP telefon s IP telefonijskom mrežom tvrtke. Ako to nije slučaj i telefon morate povezivati sami, upute potražite na niže prikazanoj slici i u tablici.

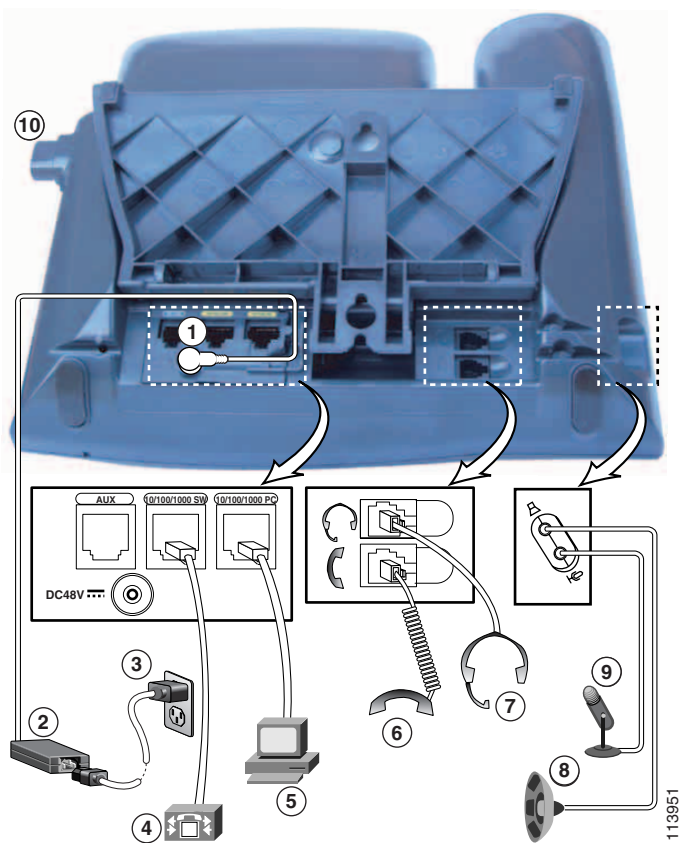

1	Priključnica za adapter istosmjerne struje (DC48V)	6	Priključnica za slušalicu
2	Napajanje s priključkom istosmjerne struje za telefon	7	Priključnica za naglavne slušalice
3	Kable napajanja izmjenične struje s priključkom za zidnu utičnicu	8	Priključnica za vanjske zvučnike
4	Priključnica za mrežu (10/100/1000 ¹ SW)	9	Priključnica za vanjski mikroskop
5	Priključnica za pristup (10/100/1000 ¹ PC)	10	Gumb postolja

1. Nije raspoloživo za sve modele telefona. Za pomoć se obratite administratoru sustava.

Ugađanje postolja

Želite li promijeniti kut pod kojim se telefon nalazi na stolu, postolje prilagodite dok pritiskate na gumb postolja.

Ugađanje ležišta slušalice

Kada spojite vaš telefon, možda ćete htjeti postaviti ležište slušalice kako biste bili sigurni da slušalica neće iskliznuti iz svojega ležišta. Upute potražite u niže prikazanoj tablici.

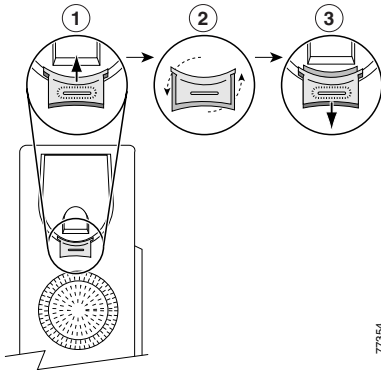

77954

1	Slušalicu odložite sa strane i izvucite pravokutni plastični jezičak iz ležišta slušalice.
2	Okrenite jezičak za 180 stupnjeva.
3	Gurnite jezičak natrag u ležište slušalice. Iz vrha okrenutoga jezička strši izdanak. Vratite slušalicu u ležište slušalice.

Registriranje pomoću TAPS

Nakon priključivanja telefona na mrežu, administrator sustava može od vas zatražiti da automatski registrirate telefon pomoću TAPS (Alat za podršku automatski registriranim telefonima). TAPS se može koristiti bilo za novi telefon ili za zamjenu postojećeg telefona.

Za registraciju pomoću TAPS podignite slušalicu, unesite kućni broj za TAPS koji ste dobili od administratora svoga sustava i slijedite glasovne upute. Možda ćete morati unijeti cijeli broj, uključujući i pozivni. Nakon što telefon prikaže poruku potvrde, spustite slušalicu. Telefon će se ponovo uključiti.

Podaci o naglavnim slušalicama

Želite li koristiti naglavne slušalice, najprije ih povežite s priključnicom za naglavne slušalice na stražnjoj strani telefona.

Iako tvrtka Cisco Systems obavlja neka interna ispitivanja naglavnih slušalica treće strane za uporabu s Cisco IP telefonima, Cisco ne izdaje certifikate niti podržava proizvode drugih dobavljača slušalica i naglavnih slušalica. Zbog nerazdvojivih nedosljednosti vezanih uz hardver i okoliša na lokacijama na kojima se postavljaju Cisco IP telefoni, ne postoji niti jedno "najbolje" rješenje optimalno za sva okruženja. Cisco kupcima preporučuje ispitivanje slušalica koje najbolje rade u njihovom okruženju prije postavljanja većega broja tih jedinica u svoju mrežu.

U nekim slučajevima, mehanički ili elektronički dijelovi različitih naglavnih slušalica mogu prouzročiti da udaljeni sugovornici čuju jeku svog glasa dok razgovaraju s korisnicima Cisco IP telefona.

Tvrtka Cisco Systems preporučuje uporabu kvalitetnih vanjskih uređaja, kao što su to naglavne slušalice zaštićene od neželjenih radio frekvencijskih (RF) i audio frekvencijskih (AF) signala. Ovisno o kvaliteti tih uređaja i njihovoj blizini drugim uređajima, kao što su mobilni telefoni ili dvosmjerni radio uređaji, ipak može doći do pojave šuma. Dodatne informacije potražite u "Uporaba vanjskih uređaja s Cisco IP telefonom" odjeljak na stranici 5.

Osnovni razlog iz kojeg određene naglavne slušalice nisu prikladne za Cisco IP telefon, je mogućnost pojave čujnog brujanja. To brujanje može čuti udaljeni sugovornik ili i vaš sugovornik i vi, korisnik Cisco IP telefona. Moguće brujanje ili zujanje mogu biti izazvani brojnim vanjskim izvorima kao što su električno svjetlo, blizina električnih motora ili veći računalni monitori. U nekim slučajevima, šum bi se na korisnikovoj strani mogao smanjiti ili ukloniti pomoću lokalne kocke za napajanje (CP-PWR-CUBE-2). Dodatne informacije potražite u "Uporaba vanjskoga izvora napajanja" odjeljak na stranici 4.

Subjektivni korisnikov doživljaj

Uz fizička, mehanička i tehnička svojstva, zvuk iz slušalica mora biti ugodan i vama (korisniku), kao i vašem udaljenom sugovorniku. Zvuk je subjektivan utisak i Cisco ne može jamčiti svojstva niti jedne slušalice ili naglavnih slušalica. Neke od slušalica i naglavnih slušalica navedenih na niže popisanim stranicama su isprobane i ocijenjene kao prikladne korištenju s Cisco IP telefonima.

Bez obzira na to, krajnja odgovornost za ispitivanja opreme u vlastitom okruženju glede određivanja prikladnih performansi leži ipak na korisniku.

Informacije o naglavnim slušalicama potražite na adresi:

<http://vxicorp.com/cisco>

<http://plantronics.com>

Pregled vašega telefona

Telefon Cisco IP telefon 7970 Series je uređaj bogat značajkama koje osiguravaju glasovnu komunikaciju putem iste podatkovne veze koju koristi i vaše računalo. Omogućuje vam upućivanje i primanje poziva, stavljanje poziva na čekanje, brzo biranje brojeva, prijenos brojeva, pokretanje konferencijskih poziva i tako dalje.

Uz osnovne značajke rukovanja pozivima, ovaj telefon podržava i značajke specijalizirane ili napredne telefonije koje mogu proširiti i prilagoditi vaše mogućnosti rukovanja pozivima.

IP telefon Cisco nudi i sljedeće:

- Pristup mrežnim podacima i uslugama—S ovoga je telefona moguć pristup posebnim web uslugama.
- Izravna kontrola s web stranica korisničke kontrole—Značajke telefona možete prilagoditi i putem Internet preglednika na računalu.
- Jasan sustav online pomoći—Pristup korisnim naputcima, opisima i postupcima izravno s telefona.













Gumbi i hardver













Neke od hardverskih značajki Cisco IP telefona ubrajaju i:

- Dodirni zaslon u boji
- Osam osvijetljenih gumba linija koji nude dinamički prikaz informacija o pozivu
- Podršku rada sa zvučnikom ili naglavnim slušalicama
- Pet funkcijskih tipki za pristup značajkama telefona
- Četiri gumba značajki za pristup porukama, imenicima, uslugama i postavkama
- Gumb za pristup ugrađenoj online pomoći
- Gumb za privremeno onemogućivanje dodirnog zaslona, te za buđenje dodirnog zaslona iz načina pričuve energije

Pojedinosti potražite na sljedećim slikama i tablici.

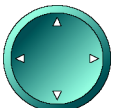

<p>1</p> <p>Programabilni gumbi</p>	<p>Ovisno o konfiguraciji, programabilni gumbi nude pristup:</p> <ul style="list-style-type: none"> • Telefonskim linijama (gumbi linija) • Brojevima brzog biranja (gumbi brzog biranja) • Uslugama utemeljenim na Internetu (primjerice, gumb osobnog adresara) • Značajkama telefona (primjerice gumb Privatnost) <p>Gumbi svijetle i time prikazuju status:</p> <ul style="list-style-type: none">  Zeleno, stalno—Aktivni poziv na ovoj liniji (uspostavljena telefonska veza)  Zeleno, trepće—Na ovoj je liniji poziv stavljen na čekanje  Jantar, stalno—Značajka privatnosti je omogućena  Jantar, trepće—Dolazni poziv zvoni na ovoj liniji  Crveno—Zajednička linija, trenutno se koristi  Bez boje—Nema aktivnosti poziva na ovoj liniji (veza nije uspostavljena) 	<p>Ovisno o konfiguraciji, programabilni gumbi nude pristup:</p> <ul style="list-style-type: none"> • Telefonskim linijama (gumbi linija) • Brojevima brzog biranja (gumbi brzog biranja) • Uslugama utemeljenim na Internetu (primjerice, gumb osobnog adresara) • Značajkama telefona (primjerice gumb Privatnost) <p>Gumbi svijetle i time prikazuju status:</p> <ul style="list-style-type: none">  Zeleno, stalno—Aktivni poziv na ovoj liniji (uspostavljena telefonska veza)  Zeleno, trepće—Na ovoj je liniji poziv stavljen na čekanje  Jantar, stalno—Značajka privatnosti je omogućena  Jantar, trepće—Dolazni poziv zvoni na ovoj liniji  Crveno—Zajednička linija, trenutno se koristi  Bez boje—Nema aktivnosti poziva na ovoj liniji (veza nije uspostavljena)
<p>2</p>	<p>Gumb postolja</p>	<p>Služi za ugađanje nagiba telefonskog postolja.</p>





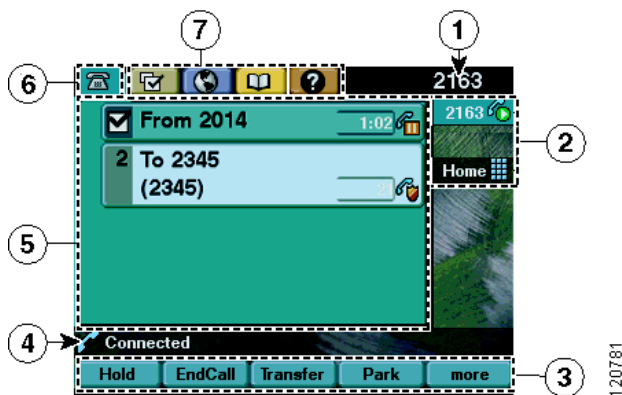

3	Zaslonski gumb 	Budi dodirni zaslon iz načina pričuve energije ili ga isključuje za čišćenje.  Bez boje—Dodirni zaslon raspoloživ, spreman za unos  Bljeska zeleno—Dodirni zaslon isključen  Stalno zeleno—Dodirni zaslon i pozadinsko svjetlo isključeni Pogledajte "Uporaba i čišćenje dodirnog zaslona" odjeljak na stranici 2.
4	Gumb Poruke 	Obično automatski bira uslugu glasovnih poruka (različito za davatelje usluga). Pogledajte "Pristupanje glasovnim porukama" odjeljak na stranici 40.
5	Gumb Imenici 	Otvara/zatvara izbornik imenika. Koristite ga za pristup zapisima poziva i imeniku tvrtke. Pogledajte "Uporaba Zapisa poziva i Imenika" odjeljak na stranici 41.
6	Gumb Pomoć 	Aktivira izbornik pomoći. Pogledajte "Pomoć na telefonu" odjeljak na stranici 17.
7	Gumb Postavki 	Otvara/zatvara izbornik postavki. Koristite ga za upravljanje izgleda dodirnog zaslona i zvukova zvona. Pogledajte "Prilagodba postavki telefona" odjeljak na stranici 37.
8	Gumb usluge 	Otvara/zatvara izbornik usluga. Pogledajte "Pristupanje web stranicama korisničkih mogućnosti" odjeljak na stranici 42.
9	Gumb Glasnoća 	Upravlja glasnoćom i drugim postavkama. Pogledajte "Prilagodba postavki telefona" odjeljak na stranici 37.
10	Gumb Zvučnik 	Uključuje i isključuje zvučnik.
11	Gumb Stišavanje 	Uključuje i isključuje značajku Stišavanje.
12	Gumb Naglavne slušalice 	Uključuje i isključuje naglavne slušalice.
13	Gumb Navigacija 	Nudi mogućnost kretanja kroz izbornike i označavanja stavki. Koristite ga zajedno s funkcijskim tipkama kad želite aktivirati označene stavke. Dok je slušalica spuštена, pritisnite gumb Navigacija za pristup brojevima telefona iz zapisa upućenih poziva.
14	Tipkovnica	Služi za biranje telefonskih bojeva, unos slova i biranje stavki izbornika.
15	Gumbi funkcijskih tipki 	Svaki aktivira mogućnost funkcijske tipke (prikazane na dodirnom zaslonu).
16	Svjetleća traka na slušalici	Pokazuje dolazni poziv ili novu glasovnu poruku.
17	Dodirni zaslon	Prikazuje značajke telefona. Pogledajte "Značajke dodirnog zaslona" odjeljak na stranici 12.

Značajke dodirnog zaslona

Ovako može izgledati dodirni zaslon s nekoliko aktivnih poziva i više otvorenih izbornika. Pritisnite (ili kucnite) vrškom prsta za aktiviranje dodirne stavke na dodirnom zaslonu.



120781

1	Primarna telefonska linija	Prikazuje telefonski broj (kućni broj) vaše primarne telefonske linije. Ako je otvoreno više jezičaka, ovdje se prikazuje i datum i vrijeme.
2	Ikone programabilnih gumba	<p>Ikone pokazuju koliko je programabilnih gumba  postavljeno na vašem telefonu:</p> <ul style="list-style-type: none">  Ikona telefonske linije—Odgovara telefonskoj liniji i prikazuje stanje poziva ili linije. Telefon može posjedovati nekoliko telefonskih linija.  Ikona brzog biranja—Ako je dostupno, odgovara gumbu brzog biranja. Pogledajte "Postavka značajki brzog biranja" odjeljak na stranici 38.  Ikona telefonske usluge—Ako je dostupno, odgovara web telefonskoj usluzi, kao što je Adresar.  Ikona značajke—Ako je dostupna, odgovara značajki, poput Privatnosti.
3	Oznake funkcijskih tipki	Svaka prikazuje namjenu funkcijske tipke. Za aktiviranje funkcijskih tipki pritisnite funkcijski gumb  ili oznaku funkcijske tipke na dodirnom zaslonu.
4	Linija statusa	Prikazuje ikone audio načina rada, podatke o statusu i poruke korisniku.
5	Područje aktivnosti poziva	Prikazuje vaše trenutne pozive po liniji, uključujući ID pozivatelja, trajanje poziva i stanje poziva. Pogledajte "Pregled i prebacivanje između poziva" odjeljak na stranici 15.
6	Jezičak Telefon	Pokazuje aktivnost poziva. Pritisnite ovaj jezičak za povratak na područje aktivnosti poziva, ako je potrebno.
7	Jezičci značajki	Svaki jezičak označava otvoreni izbornik značajke. Pritisnite jezičak za prijelaz između otvorenih izbornika. Pogledajte "Uporaba izbornika značajki" odjeljak na stranici 16.

Naputci za rukovanje pozivima i navigaciju

Ove smjernice, pomažu pri rukovanju pozivima i kretanju kroz izbornike na Cisco IP telefonu.

Razumijevanje razlike između linija i poziva

Lako je pobrkati pojam *linije* i *poziva* na telefonu. Ovi će vam naputci pomoći u izbjegavanju zbrke:

Linije







Modeli telefona u Cisco IP telefon 7970 Series podržavaju do osam linija. Svaka linija odgovara telefonskom broju (ili kućnom broju) koji drugi mogu koristiti kako bi nazvali vas. Broj linija dodijeljenih vašemu telefonu ovisi o tome kako je administrator sustava konfigurirao programabilne gumba na vašem telefonu. Za pregled koliko linija imate, pogledajte ikone programabilnih gumba i oznake na dodirnom zaslonu. Imate toliko linija koliko imate telefonskih brojeva i ikona telefonskih linija: .



Pozivi

Svaka linija može podržavati više poziva. Stoga se možete naći u situaciji da rukujete s većim brojem poziva na istoj liniji. Zadano je da svaka linija može podržavati najviše četiri poziva, ali administrator sustava može prilagoditi taj broj prema vašim potrebama. Bez obzira na broj linija, telefon podržava do najviše 200 istodobnih poziva.

Razumijevanje ikona Poziva i Linija





Telefon prikazuje ikone kao pomoć u određivanju stanja linije i poziva (bilo da je poziv na čekanju, zvoni, spojen, itd.).

Ikone	Stanje poziva ili linije	Opis
	Spuštena slušalica	Na toj liniji nema aktivnoga poziva. Ako birate sa spuštenom slušalicom (predbiranje), poziv neće početi teći sve dok ne podignete slušalicu.
	Podignuta slušalica	Aktivno birate broj ili zvoni dolazni poziv. Pojednosti o biranju potražite u "Upućivanje poziva" odjeljak na stranici 18.
	Spojeni poziv	Spojeni ste s drugim sugovornikom.
	Telefon zvoni	Poziv zvoni na jednoj od vaših linija. Dodatne informacije potražite u "Odgovaranje na poziv" odjeljak na stranici 21.
	Poziv na čekanju	Ovaj ste poziv stavili na čekanje. Pojednosti potražite u "Uporaba funkcija Na čekanje i Nastavi" odjeljak na stranici 22.
	Daljinska uporaba	Na drugi telefon, koji dijeli vašu liniju, spojen je poziv. Pojednosti potražite u "Uporaba zajedničke linije" odjeljak na stranici 30.

Ikone	Stanje poziva ili linije	Opis
	Autentificirani poziv	Pogledajte "Upućivanje i primanje sigurnih poziva" odjeljak na stranici 33.
	Šifrirani poziv	Pogledajte "Upućivanje i primanje sigurnih poziva" odjeljak na stranici 33.

Spuštena i podignuta slušalica

Neki telefonski postupci i upute razlikuju se ovisno o tome je li veza *uspostavljena* ili *nije*.

- Veza nije uspostavljena—Telefonska slušalica je na svom mjestu, nema aktivnih poziva niti se čuje ton za biranje. Telefon nudi mogućnost biranja sa spuštenom slušalicom (*predbiranje*), što vam omogućuje da upišete ili izmijenite upis broja prije nego aktivirate poziv. Kada je na telefonu spuštena slušalica, pored svakog telefonskog broja se pojavljuje sljedeća ikona: .
- Podignuta slušalica—Telefonska slušalica je podignuta, zvučnik je aktivan ili ste na bilo koji drugi način dobili ton biranja odnosno javili se na dolazni poziv. Kada je na telefonu spuštena slušalica, pojavljuje se jedna od ovih ikona, što ovisi o stanju poziva ili linije:
 ili  ili . Dodatne informacije potražite u "Razumijevanje ikona Poziva i Linija" odjeljak na stranici 13.





Odabir poziva

Mnoge značajke telefona zahtijevaju odabir poziva koji želite koristiti s pojedinom značajkom. Imate li, primjerice, četiri poziva na čekanju, ali samo dva želite spojiti u konferencijski poziv, prije aktiviranja značajke možete odabrati pozive koje želite dodati u konferenciju.

Ako želite ...	Tada ...
Označiti poziv	Za kretanje kroz popis poziva koristite gumb Navigacija. Označeni poziv se pojavljuje na svjetlijoj pozadini.
Odabrati poziv	Označite spojeni ili poziv na čekanju i pritisnite Odabir . Odabrani pozivi označeni su sa <input checked="" type="checkbox"/> pored njih.
Provjeriti odabrane pozive	Za kretanje kroz popis poziva koristite gumb Navigacija. Odabrani pozivi označeni su pomoću <input checked="" type="checkbox"/> i na popisu poziva skupljeni su zajedno.

Pregled i prebacivanje između poziva

Ovi će vam savjeti pomoći pri prebacivanju između poziva na jednoj ili više linija. Ako poziv koji želite prebaciti nije automatski označen, pritisnite poziv na dodirnom zaslonu ili prijedite na njega.

Ako želite ...	Tada ...
Prebaciti se među pozivima na jednoj liniji	Označite poziv koji želite prebaciti i pritisnite Nastavi . Drugi se poziv automatski stavlja na čekanje.
Prebaciti se sa aktivnoga poziva za odgovaranje na novi dolazni poziv	Pritisnite Javljanje ili pritisnite bljeskajući gumb boje jantara  . Tim ste postupkom prvi poziv automatski stavili na čekanje.
Prijeći među pozivima na različitim linijama	Pritisnite trepćući zeleni gumb  za liniju na koju se želite prebaciti. Ako je na toj liniji jedan poziv na čekanju, poziv će se automatski nastaviti. Ako je na liniji na čekanju više poziva, označite određeni poziva (ako je potrebno) i pritisnite Nastavak .
Pregledati sve pozive na određenoj liniji	Pritisnite  , zatim odmah pritisnite gumb linije. To prikazuje pojedinosti poziva, ali ne utječe na stanje poziva pa je stoga korisno kad razgovarate na jednoj liniji, a želite pratiti pozive stavljene na čekanje na drugoj liniji.
Pregledati aktivnosti linije (jedan poziv po liniji)	Pritisnite  za istaknutu liniju. (Linija postaje istaknutom kada se, njoj pridruženi pozivi, prikažu na telefonskom zaslonu.) Učinite li to, zahtijevat ćete od telefona da se prebaci u <i>način pregleda poziva</i> i da prikaže jedan poziv po liniji. Taj poziv je ili aktivan poziv ili, ako su svi pozivi na čekanju, poziv s najdužim trajanjem. Za povratak na standardni pregled, pritisnite  , te zatim odmah pritisnite gumb linije.





Naputci

- Samo jedan poziv može biti aktivan; svi drugi pozivi bit će automatski postavljeni na čekanje.
- Kada na istoj liniji imate više poziva, na vrhu popisa poziva prikazuju se pozivi s najvišim prioritetom i najdužim trajanjem. Pogledajte "Davanje prioriteta kritičnim pozivima" odjeljak na stranici 34.
- Pozivi slične vrste, na popisu poziva, nalaze se u istoj skupini. Na primjer, pozivi na koji ste se javili nalazit će se pri vrhu, odabrani će se pozivi pojaviti u sljedećoj skupini, a pozivi na koje niste odgovorili grupirat će se pri dnu popisa.

Odabir stavki dodirnog zaslona

Za odabir stavke dodirnog zaslona ...	Učinite sljedeće ...
Dodirom	Pritisnite (ili kucnite) vrhom prsta stavku na dodirnom zaslonu. Vodite računa da pritiskom broja telefona na dodirnom zaslonu može dovesti do biranja broja.
Pomoću broja stavke	Pritisnite odgovarajući broj na vašoj tipkovnici. Primjerice, pritisnite 4 za odabir četvrte stavke na izborniku.
Pomicanjem	Pritisnite gumb Navigacija za kretanje kroz popis i označavanje stavke. Pritisnite odgovarajuću funkcijsku tipku kao Odaberi ili Biraj za završetak radnje, ili kucnite stavku na dodirnom zaslonu vrhom prsta.

Uporaba izbornika značajki







Ako želite ...	Tada ...
Otvoriti ili zatvoriti izbornik značajki	Pritisnite gumb značajki:  Poruke  Usluge  Pomoć  Imenici  Postavke
Kretati se kroz popis ili izbornik	Pritisnite gumb Navigacija.
Vratiti se za jednu razinu unatrag u izborniku značajki	Pritisnite Izlaz . (Imajte na umu da će se izbornik zatvoriti ako pritisnete Izlaz u izborniku najviše razine.)
Prebaciti s jednog na drugi otvoreni izbornik značajki	Pritisnuti jezičak značajki na dodirnom zaslonu. (Svaki izbornik značajki ima odgovarajuće polje. Polje je vidljivo kada je izbornik značajke otvoren.)

Unos i uređivanje teksta

Ako želite ...	Tada ...
Upisati slovo na dodirnom zaslonu.	Želite li odabrati slovo (veliko ili malo) sa padajućeg izbornika, pritisnite odgovarajuću tipku na numeričkoj tipkovnici jednom ili više puta. Kada stanete, pokazivač se automatski pomiče prema naprijed i omogućava unos sljedećeg slova.
Brisati unutar unosa ili pomicati kursor	Pritisnite << ili Izbriši kako biste uklonili slovo ili znamenku. Pritisnite >> za pokretanje pokazivača udesno.

Pomoć na telefonu

Telefon Cisco IP nudi sveobuhvatan sustav online pomoći. Na dodirnom zaslonu se pojavljuju teme pomoći. Pojediniosti potražite u niže prikazanoj tablici.

Ako želite ...	Tada ...
Pregledati glavni izbornik	Pritisnite  na svom telefonu i pričekajte nekoliko sekundi prije prikaza izbornika. Ako se već nalazite u sustavu Pomoći, pritisnite Glavno . Teme glavnog izbornika uključuju: <ul style="list-style-type: none"> • O vašem Cisco IP telefonu—Opis pojedinosti vašeg telefona • Kako da ...?—Postupci i podaci o uobičajenim zadacima na telefonu • Značajke pozivanja—Opis i postupci značajki pozivanja • Pomoć—Naputci o uporabi i pristupanju pomoći
Upoznati gumbе ili funkcijske tipke	Pritisnite  , a zatim brzo pritisnite gumb ili funkcijsku tipku.
Upoznati pojedine stavke u izborniku	Pritisnite  , a zatim brzo pritisnite stavku izbornika na dodirnom zaslonu. Ili, pritisnite  brzo, dva puta s označenom stavkom izbornika.
Dobivanje pomoći u uporabi funkcije pomoći	Pritisnite  . Poslije jedne ili dvije sekunde, pritisnite  ponovno ili odaberite Pomoć iz glavnog izbornika.

Razumijevanje funkcionalnosti i dostupnosti značajke







Rad Cisco IP telefona i dostupnih značajki može se razlikovati, ovisno o programu za obradu poziva koji koristi vaša tvrtka, te o tome kako je tim za podršku konfigurirao vaš telefonski sustav. Stoga vam, neke od značajki opisanih u ovome Vodiču o telefonu možda neće biti dostupne ili će na vašem telefonskom sustavu raditi drugačije. Ako imate pitanja o radu ili dostupnosti značajki, obratite se svojoj službi za podršku ili administratoru sustava.



Osnove rukovanja pozivima







U ovom su odjeljku objašnjeni osnovni zadaci rukovanja pozivima poput upućivanja, odgovaranja, prijenosa i konferencijskih poziva. Značajke pomoću kojih obavljate ove zadatke su uobičajene i dostupne na većini telefonskih sustava.

Upućivanje poziva

Za upućivanje poziva podignite slušalicu i birajte broj. Ili koristite neku od mogućnosti navedenih u niže prikazanoj tablici.

Ako želite ...	Tada ...
Predbiranje (birajte sa spuštrenom slušalicom, ne čekajući ton za biranje)	<p>Učinite jedno od sljedećeg:</p> <ul style="list-style-type: none">• Unesite telefonski broj. (Značajka Automatskoga biranja ponudit će vam odgovarajuće brojeve telefona iz zapisa o upućenim pozivima.)• Pritisnite gumb Navigacija glede prikaza brojeva telefona iz vašega zapisa upućenih poziva. <p>Za biranje, pritisnite broj telefona koji se pojavio na dodirnom zaslonu. Ili učinite jedno od sljedećih kako biste podigli slušalicu i birali označeni telefonski broj:</p> <ul style="list-style-type: none">• Podignite slušalicu• Pritisnite  ili • Pritisnite Biraj• Pritisnite  (gumb linije)
Birati pomoću zvučnika	<p>Pritisnite Novi poziv i unesite telefonski broj. Ili možete pritisnuti  prije ili nakon biranja, ponovnog biranja ili brzog biranja broja.</p> <p>Većina radnji koje možete poduzeti za biranje automatski će uključiti zvučnik, ako je slušalica na svom mjestu i  ne svijetli. Ove radnje uključuju pritisnjanje Ponovno biranje, gumb brzog biranja ili broj telefona na dodirnom zaslonu.</p>
Ponovno birati posljednji birani broj	<p>Pritisnite Ponovno biranje. Zadano je da funkcija ponovnog biranja koristi vašu primarnu liniju. No, možete otvoriti sekundarnu liniju i pritisnuti Ponovno biranje. Za otvaranje linije pritisnite .</p>
Brzo birati broj	<p>Učinite jedno od sljedećeg:</p> <ul style="list-style-type: none">• Pritisnite  (gumb brzog biranja) prije ili nakon podizanja slušalice.• Unesite indeksni broj brzoga biranja (1-99 na tipkovnici) dok je slušalica spuštena i pritisnite SkraćBir. <p>Pojedinosti potražite u "Postavka značajki brzog biranja" odjeljak na stranici 38.</p>

Ako želite ...	Tada ...
Uputiti poziv dok je drugi poziv aktivan (putem druge linije)	Pritisnite  za novu liniju. Poziv na prvoj liniji, automatski se stavlja na čekanje.
Uputiti poziv dok je drugi poziv aktivan (putem iste linije)	Pritisnite Na ček. , a zatim pritisnite Novi poziv . Sada možete birati, ponovno birati ili brzo birati broj. Ili, možete nastaviti razgovor na aktivnom pozivu dok pripremate biranje iz zapisa poziva ili imenika. (Potražite pojedinosti u sljedeća dva retka ove tablice.)
Birati broj iz zapisa poziva	<p>Odaberite  > Propušteni pozivi, Primljeni pozivi, ili Upućeni pozivi. Za biranje, pritisnite popis ili se krećite do njega i podignite slušalicu.</p> <p>Ako želite birati iz zapisa poziva tijekom drugoga aktivnog poziva, krećite se do popisa poziva i pritisnite Biraj. Zatim izaberite stavku izbornika za rukovanje izvornim pozivom:</p> <ul style="list-style-type: none"> • Na ček.—Stavlja prvi poziv na čekanje i bira drugi poziv. • Prijenos—Prosljeđuje prvog sugovornika drugom sugovorniku. (Zatim ponovno pritisnite Prijenos, kako biste dovršili operaciju.) • Konfer.—Stvara konferencijski poziv sa svim sugovornicima. (Zatim pritisnite Konfer., kako biste dovršili operaciju.) • PrekPoz—Prekida prvi poziv i bira drugi.
Birati iz imenika tvrtke u telefonu	<p>Izaberite  > Imenik tvrtke (točan naziv se može razlikovati). Pomoću tipkovnice unesite slova, a zatim pritisnite Pretraživanje. Za biranje, pritisnite popis ili se krećite do njega i podignite slušalicu.</p> <p>Ako želite birati broj iz imenika tijekom aktivnog poziva, dodite do popisa i pritisnite Biraj. Zatim izaberite stavku izbornika za rukovanje izvornim pozivom:</p> <ul style="list-style-type: none"> • Na ček.—Stavlja prvi poziv na čekanje i bira drugi poziv. • Prijenos—Prosljeđuje prvog sugovornika drugom sugovorniku. (Zatim ponovno pritisnite Prijenos, kako biste dovršili operaciju.) • Konfer.—Stvara konferencijski poziv sa svim sugovornicima. (Zatim pritisnite Konfer., kako biste dovršili operaciju.) • PrekPoz—Prekida prvi poziv i bira drugi.
Birati broj s web stranice imenika tvrtke	<p>Koristite značajku Cisco WebDialer. Otvorite Internet preglednik te idite na imenik svoje tvrtke. Kliknite broj telefona u imeniku. Pritisnite Biraj kako biste uputili poziv. Za završavanje poziva kliknite Prekid veze. Pojedinosti potražite u vodiču <i>Prilagodba Cisco IP telefona na Internetu</i>: http://www.cisco.com/univercd/cc/td/doc/product/voice/c_ipphon/index.htm</p>







Ako želite ...	Tada ...
Birati uporabom naglavnih slušalica	<p>Učinite jedno od sljedećeg:</p> <ul style="list-style-type: none"> • Ako  ne svijetli, pritisnite ga prije ili poslije biranja, ponovnog biranja ili brzog biranja broja. • Ako  svijetli, pritisnite Novi poziv, Ponovno biranje gumb brzog biranja ili  (gumb linije). Ako treba, unesite telefonski broj i pritisnite Biraj.
Primiti obavijest kada zauzeti kućni broj postane dostupan	<p>Birajte broj i pritisnite PovPoziv dok se čuje ton zauzete linije ili zvona. Spustite slušalicu. Kada kućni poziv postane dostupan, dobit ćete zvučno i vizuelno upozorenje s telefona. (Povratni poziv na taj broj nije automatski; morate ga ponovno uputiti.) Povratni poziv posebna je značajka koju na telefonu može konfigurirati administrator sustava. Imajte na umu da povratni poziv neće uspjeti ako je sugovornik omogućio prosljeđivanje poziva.</p>
Birati na sekundarnoj liniji	<p>Pritisnite  za liniju koju želite koristiti.</p>
Uputiti poziv s prioritetom (prednošću)	<p>Unesite pristupni broj za MLPP (dobiven od administratora sustava), a nakon njega i broj telefona. Daljnje pojedinosti potražite u "Davanje prioriteta kritičnim pozivima" odjeljak na stranici 34.</p>
Birati pomoću unosa u osobnom adresaru (PAB) ili šifre skraćenog biranja	<p>Odaberite  > Usluga osobnog adresara ili Usluga skraćenog biranja (točan naziv se može razlikovati). Kako biste birali s popisa, pritisnite ga ili dođite do njega i uspostavite vezu. Pomoć u pretplati na usluge osobnog adresara ili skraćenog biranja potražite u "Pristupanje web stranicama korisničkih mogućnosti" odjeljak na stranici 42.</p>
Uputiti poziv pomoću šifre naplate ili praćenja	<p>Birajte broj i unesite šifru za klijentski slučaj (CMC) ili šifru prisilne autorizacije (FAC) kada čujete poseban ton koji to od vas traži. Administrator sustava će vam reći trebate li unijeti CMC ili FAC šifre te vam dati detaljne upute.</p>
Uputiti poziv pomoću profila Cisco Extension Mobility	<p>Pazite da budete prijavljeni u Extension Mobility (EM). Odaberite  > uslugu EM (točno ime može se razlikovati), zatim pomoću tipkovnice upišite podatke za prijavu. Ako koristite zajednički telefon, možda ćete se morati prvo prijaviti na EM kako bi mogli pristupiti određenim značajkama ili dovršiti poziv. EM je posebna, značajka koja nije određena kao zadana i koju administrator sustava može dodijeliti telefonima i korisnicima telefona. Pogledajte <i>Prilagodba Cisco IP telefona na Internetu</i>: http://www.cisco.com/univercd/cc/td/doc/product/voice/c_ipphon/index.htm</p>
Uputiti video poziv	<p>Na dodirnom zaslonu potražite ovu ikonu: .</p> <p>Ako je ikona prikazana, vaš telefon podržava video pozive te može podržavati Cisco VT Advantage. To vam omogućuje upućivanje video poziva pomoću Cisco IP telefona, vašeg osobnog računala i vanjske video kamere. Obratite se za pomoć administratoru te pogledajte <i>Cisco VT Advantage Quick Start Guide</i> i <i>Cisco VT Advantage User Guide</i>: http://www.cisco.com/univercd/cc/td/doc/product/voice/c_ipphon/index.htm</p>

Naputci

- Napravite li pogrešku prilikom unosa broja telefona, pritisnite << i izbrišite jednu ili više znamenki. Pritisnite **Odustani** za izlaz iz pokušaja biranja.
- Ako ne čujete ton za biranje ili ne možete dovršiti poziv, možda ćete morati učiniti nešto od sljedećeg. Ako je potrebno, dodatne informacije zatražite od administratora sustava.
 - Morate se prijaviti na Extension Mobility pomoću gumba  na svom telefonu.
 - Šifru za klijentski slučaj ili šifru prisilne autorizacije morate unijeti nakon biranja broja.
 - Vaš telefon ima ograničenja vezana uz doba dana koja onemogućuju uporabu određenih značajki u određeno doba dana.

Odgovaranje na poziv



Za odgovaranje na poziv, uspostavite vezu podizanjem slušalice. Ili potražite dodatne mogućnosti u niže prikazanoj tablici.

Ako želite ...	Tada ...
Odgovoriti na poziv pomoću naglavnih slušalica	Pritisnite  , ako ne svijetli. Ili, ako  već svijetli, pritisnite Odgovor ili  (trepćući gumb linije).
Odgovoriti na poziv pomoću zvučnika	Pritisnite  , Odgovor ili  .
Prebaciti se sa aktivnoga poziva za odgovaranje na novi dolazni poziv	Pritisnite Odgovor , ili, ako na drugoj liniji zvuči poziv, pritisnite žuti trepćući gumb linije  . Bilo koji od načina će odgovoriti na novi poziv, a prvi poziv će automatski biti postavljen na čekanje. Dodatne informacije potražite u "Uporaba funkcija Na čekanje i Nastavi" odjeljak na stranici 22.
Odgovoriti na poziv pomoću poziva na čekanju	Zatražite od administratora svoga sustava da postavi značajku Poziv na čekanju za vaš telefon. Kada je ta značajka omogućena, čut ćete zvuk poziva na čekanju i vidjeti podatke o ID pozivatelja, u slučaju novog dolaznog poziva za vrijeme već aktivnog. Želite li se javiti na poziv, pritisnite Odgovor . Za povratak na izvorni poziv morate staviti ovaj poziv na čekanje. Pogledajte "Uporaba funkcija Na čekanje i Nastavi" odjeljak na stranici 22.
Automatski povezati s dolaznim pozivom nakon jednog ili dva zvana	Zatražite od administratora sustava da postavi značajku Automatsko javljanje. Dodatne informacije potražite u "Uporaba Automatskog javljanja sa naglavnim slušalicama ili zvučnikom" odjeljak na stranici 36.
Preuzeti poziv na čekanju s drugog telefona (kao što je telefon u konferencijskoj sobi)	Koristite smještanje poziva u spremnik. Pogledajte "Pohranjivanje poziva u spremnik i njihov dohvat" odjeljak na stranici 28.
Koristiti vaš telefon za odgovaranje na poziv koji zvuči na drugom telefonu	Koristite Hvatanje poziva. Pogledajte "Preuzimanje preusmjerenog poziva na telefonu" odjeljak na stranici 29.

Ako želite ...	Tada ...
Odgovoriti na prioritetni poziv	Prekinite trenutni poziv i pritisnite Javljanje . Pogledajte "Davanje prioriteta kritičnim pozivima" odjeljak na stranici 34.
Poslati dolazni poziv izravno na vaš sustav glasovnih poruka	Pritisnite TrPreusm . Dolazni se poziv automatski prebacuje na vaš sustav glasovne pošte.



Završiti poziv

Za završavanje poziva, spustite slušalicu. Pojednosti potražite u niže prikazanoj tablici.

Ako želite ...	Tada ...
Prekinuti vezu dok koristite slušalicu	Vratite slušalicu u držač. Ili pritisnite PrekPoz .
Prekinuti vezu dok koristite naglavne slušalice	Pritisnite  . Ako želite da način rada naglavnih slušalica ostane aktiviran (da gumb nastavi svijetliti i nakon prekida veze), pritisnite PrekPoz .
Prekinuti vezu dok koristite zvučnik	Pritisnite  ili PrekPoz .
Prekinuti jedan poziv ali zadržati drugi poziv na istoj liniji	Pritisnite PrekPoz . Ako je nužno, najprije uklonite poziv s čekanja.

Uporaba funkcija Na čekanje i Nastavi

Samo jedan poziv može biti aktivan u određenom trenutku; svi drugi pozivi bit će stavljeni na čekanje.



Ako želite ...	Tada ...
Staviti poziv na čekanje	Provjerite je li poziv koji želite staviti na čekanje označen i pritisnite Na ček..
Ukloniti poziv s čekanja na trenutnoj liniji	Pazite da je odgovarajući poziv označen i pritisnite Nastavi .
Ukloniti poziv s čekanja na drugoj liniji	Pritisnite  (gumb linije koji trepće). Ako je na toj liniji jedan poziv na čekanju, poziv će se automatski nastaviti. Ako je na čekanju više poziva, pazite da je odgovarajući poziv označen i pritisnite Nastavi . Uočite da je poziv na čekanju označen ikonom poziva na čekanju:  .

Naputci

- Prilikom uključivanja značajke Na čekanju obično se oglašava glazba ili ton. Zbog toga, izbjegavajte stavljanje konferencijskog poziva na čekanje.

Uporaba stišavanja

Stišavanje će onemogućiti zvučni ulaz na vašem telefonu. Kad je stišavanje omogućeno, možete čuti ostale sugovornike u pozivu, ali oni ne mogu čuti vas.

Ako želite ...	Tada ...
Uključiti stišavanja	Pritisnite  .
Isključiti stišavanja	Pritisnite  .

Prijenos spojenog poziva

Prijenos preusmjerava spojeni poziv. *Odredite* je broj na koji želite prenijeti poziv.

Ako želite ...	Tada ...
Prenijeti poziv bez razgovora s primateljem prijenosa	Pritisnite Prijenos i upišite odredišni broj. Kad začujete da poziv zvoni, spustite slušalicu. Ako administrator sustava nije na vašem telefonu omogućio prijenos sa spuštenom slušalicom, morate ponovno pritisnuti Prijenos kako biste dovršili poziv. Za prekid prijenosa, pritisnite PrekPoz .
Razgovarati s primateljem prije prijenosa poziva (prijenos uz upit)	Pritisnite Prijenos i upišite odredišni broj. Pričekajte da se primatelj prijenosa javi. Ako primatelj prihvaća prijenos poziva, spustite slušalicu. (Ako administrator sustava nije na vašem telefonu omogućio prijenos sa spuštenom slušalicom, morate ponovno pritisnuti Prijenos kako biste dovršili poziv.) Za prekid prijenosa, pritisnite PrekPoz .
Međusobno prenijeti dva trenutna poziva (izravan prijenos)	Odaberite bilo koji poziv na liniji i pritisnite Odabir . Ponovite ovaj postupak za drugi poziv. S označenim jednim od odabranih poziva pritisnite IzrPrij . (Možda ćete morati pritisnuti više puta kako biste vidjeli IzrPrij .) Dva poziva se povezuju te vas izuzimaju iz poziva. Ako želite ostati u vezi s pozivateljima, pritisnite gumb Pridruži i stvorite konferenciju. Pojednosti potražite u "Upućivanje konferencijskih poziva" odjeljak na stranici 25.
Poslati poziv na vaš sustav glasovnih poruka	Pritisnite TrPreusm . Poziv se automatski prebacuje na vaš sustav glasovne pošte. TrPreusm možete koristiti s pozivom koji je aktivan, koji zvoni ili je na čekanju.

Naputci

- Kada je omogućen prijenos uz spuštenu slušalicu, možete spustiti slušalicu ili pritisnuti **Prijenos**, te zatim spustiti slušalicu.
- Ako prijenos uz spuštenu slušalicu nije omogućen za vaš telefon, imajte na umu da spuštanje slušalice umjesto pritiskanja gumba **Prijenos** poništava prijenos, te postavlja poziv u prijenosu na čekanje.
- Ne možete koristiti gumb **Prijenos** za preusmjeravanje poziva na čekanju. Pritisnite **Nastavi** da uklonite poziv sa čekanja prije njegova prijenosa.

Prosljeđivanje vaših poziva na drugi broj

Za prosljeđivanje dolaznih poziva s Cisco IP telefona na drugi broj poslužite se funkcijom Prosljedi sve pozive.



Naputak Unesite odredišni broj za prosljeđivanje svih poziva, točno onako kako biste ga birali sa svog telefona. Trebate li primjerice, pristupni broj vanjskoj liniji ili pozivni broj, unesite ga.

Ako želite ...	Tada ...
Postaviti prosljeđivanje poziva na svojoj primarnoj liniji	Pritisnite ProsSve i unesite odredišni telefonski broj.
Poništiti prosljeđivanje na svojoj primarnoj liniji	Pritisnite ProsSve .
Provjeriti je li prosljeđivanje poziva omogućeno na vašoj primarnoj liniji	Potražite ovu ikonu iznad primarnoga broja telefona:  . Također, provjerite da li se u statusnoj liniji u dnu dodirnog zaslona prikazuje odredišni broj za prosljeđivanje poziva.
Postaviti ili poništiti prosljeđivanje poziva za bilo koju liniju	Prijavite se na web stranice vaših korisničkih mogućnosti, odaberite svoj uređaj, a zatim iz glavnog izbornika Prosljedi sve pozive ... Prosljeđivanje i poništavanje prosljeđivanja možete postaviti na svakoj liniji svoga telefona. Upute o prijavi potražite u "Prijava na web stranice korisničkih mogućnosti" odjeljak na stranici 42. Kada je prosljeđivanje poziva omogućeno za bilo koju liniju osim primarne, vaš telefon vam neće dati nikakve potvrde da se pozivi prosljeđuju. Umjesto toga, morate potvrditi svoje postavke na stranicama korisničkih mogućnosti.

Naputci

- Pozive možete prosljediti na tradicionalan analogni telefon ili drugi IP telefon, iako administrator sustava može ograničiti značajku prosljeđivanja samo na određene brojeve u vašoj tvrtki.
- Tu značajku morate konfigurirati za svaku liniju odvojeno; ako poziv stigne na liniji na kojoj prosljeđivanje poziva nije omogućeno, zvonit će kao i obično.

Upućivanje konferencijskih poziva

Cisco IP telefon nudi mogućnost povezivanja troje ili više ljudi u telefonski razgovor, stvarajući tako konferencijski poziv.

Podržane vrste konferencijskih poziva

Postoje dvije vrste konferencijskih poziva: Uobičajeni i konferencije sa sastankom.

Uobičajeni konferencijski pozivi

U uobičajenim (ili "ad hoc") konferencijskim pozivima, organizator konferencije mora dodati sudionike poziva u konferenciju. Pomoću Cisco IP telefona možete stvarati uobičajene konferencijske pozive na različite načine, ovisno o svojim potrebama i konfiguraciji telefona:

- **Konfer.**—Pomoću ove funkcijske tipke možete uspostaviti uobičajenu konferenciju pozivanjem svakog sudionika. Uobičajeni konferencijski pozivi predstavljaju zadanu značajku dostupnu na većini telefona.
- **Pridruži**—Pomoću ove funkcijske tipke možete uspostaviti uobičajenu konferenciju između nekoliko poziva koji se već nalaze na jednoj liniji.
- **UpadUPoz**—Pomoću ove funkcijske tipke možete se dodati na postojeći poziv na zajedničkoj liniji i pretvoriti poziv u standardni konferencijski poziv. Ovo je dodatna mogućnost koja je dostupna samo za zajedničke linije i administrator sustava je mora konfigurirati za vas. Pojediniosti potražite u "Uporaba zajedničke linije" odjeljak na stranici 30.

Dodatne upute potražite u "Pokretanje i pridruživanje uobičajenoj konferenciji" odjeljak na stranici 26.

Konferencijski pozivi sa sastankom

Konferencija sa sastankom nudi mogućnost sudionicima pridruživanja konferenciji izravnim pozivanjem konferencijskoga broja, a ne čekanjem na pozivatelja konferencije da ih pozove.

Za početak konferencije sa sastankom, pritisnite funkcijsku tipku **Sudjel** na telefonu, zatim birajte broj telefona Sudjel koji ste dobili od administratora sustava.

Za sudjelovanje u konferenciji sa sastankom, birajte Sudjel broj telefona u određeno vrijeme. Sudionici konferencije čut će ton zauzeća ako biraju broj prije nego je pozivatelj konferencije birao broj. Kada je pozivatelj konferencije birao broj, konferencija sa sastankom je uspostavljena i može se nastaviti čak i ako pozivatelj konferencije prekine vezu.

Konferencija sa sastankom predstavljaju posebnu značajku koju administrator sustava mora konfigurirati za vas.

Dodatne upute potražite u "Pokretanje ili pridruživanje konferencijskom pozivu sa sastankom" odjeljak na stranici 27.

Pokretanje i pridruživanje uobičajenoj konferenciji

Uobičajena konferencija nudi mogućnost sudjelovanja barem troje ljudi u jednom pozivu. Pojedinih potražite u niže prikazanoj tablici.

Ako želite ...	Tada ...
Pokrenuti uobičajeni konferencijski poziv pozivanjem sudionika	Za dodavanje novoga sudionika u pozivu, tijekom aktivnih poziva pritisnite Konfer. (Možda ćete morati pritisnuti funkcijsku tipku više puta kako biste vidjeli Konfer.) Unesite telefonski broj sudionika konferencije. Nakon što se poziv spoji i završite razgovor sa sudionikom konferencije, ponovno pritisnite Konfer. kako biste dodali sudionika u poziv. Za pridruživanje dodatnih sudionika ponovite postupak.
Pozvati trenutne pozivatelje da se pridruže uobičajenoj konferenciji	Kada na jednoj liniji imate dva ili više poziva, dođite do željenog poziva na liniji kako bi ga označili i pritisnite Odaberi . Ponovite ovaj postupak za svaki poziv koji želite dodati konferenciji. Iz jednog od odabranih poziva pritisnite Pridruži . (Možda ćete morati pritisnuti funkcijsku tipku više puta kako biste vidjeli Pridruži .) Imajte na umu da se aktivan poziv automatski odabire i dodaje u konferenciju.
Sudjelovati u uobičajenoj konferenciji	Javite se na poziv kada telefon zazvoni. Ne morate učiniti ništa posebno kako bi sudjelovali u uobičajenom konferencijskom pozivu.
Upasti (dodati se) u poziv na zajedničkoj liniji i pretvoriti poziv u standardni konferencijski poziv	Označite poziv koji se daljinski koristi na zajedničkoj liniji i pritisnite UpadUPoz . (Možda ćete morati pritisnuti funkcijsku tipku više puta za prikaz UpadUPoz .) Ostali sugovornici u pozivu će čuti ton upada. Pojedinih potražite u "Uporaba zajedničke linije" odjeljak na stranici 30.
Pregledati popis sudionika konferencije	Označite aktivnu konferenciju i pritisnite KonfPop . Sudionici su popisani redoslijedom kojim se pridružuju konferenciji, s najnovijim sudionicima na vrhu.
Preuzeti ažurirani popis sudionika konferencije	Dok pregledate konferencijski popis, pritisnite Ažuriraj .
Provjerite tko je pokrenuo konferenciju	Dok pregledate konferencijski popis, pronađite ime osobe koje se nalazi na dnu popisa sa zvjezdicom (*) prikazanom pored njega.
Ukloniti posljednjeg sudionika dodanog u konferenciju	Označite ime sudionika na vrhu popisa konferencije i pritisnite Ukloni . (Posljednji sudionik se uvijek nalazi na vrhu popisa.) Ili, ako ne pregledate konferencijski popis, pritisnite IsklSud . Sudionike možete uklanjati samo ako ste vi pokrenuli konferencijski poziv.
Ukloniti bilo kog sudionika iz konferencije	Označite ime sudionika i pritisnite Ukloni . Sudionike možete uklanjati samo ako ste vi pokrenuli konferencijski poziv.

Ako želite ...	Tada ...
Završiti svoje sudjelovanje u uobičajenoj konferenciji	Spustite slušalicu ili pritisnite PrekPoz . Ako je konferencijski poziv pokrenuo netko drugi, spuštanje slušalice neće prekinuti vezu ostalim stranama. Ako ste vi pokrenuli konferencijski poziv, spuštanje slušalice može završiti konferenciju (ovisno o tome kako je administrator sustava konfigurirao vaš telefon). Kako biste to izbjegli, konferencijski poziv možete prenijeti drugom pozivatelju prije spuštanja slušalice. Taj pozivatelj postaje "virtualni nadzornik" za konferenciju. Virtualni nadzornik ne može dodavati niti uklanjati sugovornike; konferencija se nastavlja s već postojećim sudionicima.

Naputci

- Pozivi moraju biti na istoj liniji kako biste ih mogli dodavati uobičajenim konferencijskim pozivima. Ako se pozivi nalaze na različitim linijama, prenesite ih na jednu liniju prije uporabe gumba **Konfer.** ili **Pridruži**.
- Ako primite poruku o pogrešci "Nema podataka o sudioniku" dok pokušavate koristiti gumb **Pridruži**, svakako odaberite barem jedan poziv uz već aktivan poziv, koji se bira automatski.
- Ovisno o tome kako je vaš telefon konfiguriran, ako napustite konferenciju nakon što je stvorite, konferencija bi se mogla završiti. Više informacija potražite u posljednjem retku gornje tablice.

Pokretanje ili pridruživanje konferencijskom pozivu sa sastankom

Konferencija sa sastankom nudi mogućnost sudionicima pridruživanja konferenciji izravnim pozivanjem konferencijskoga broja, a ne čekanjem na pozivatelja konferencije da ih pozove. Pojednosti potražite u ovoj tablici.

Ako želite ...	Tada ...
Pridružiti se konferenciji sa sastankom	Pritisnite NoviPoz ili podignite slušalicu da otvorite liniju. Zatim pritisnite Sudjel. te birajte konferencijski broj. (Za popis valjanih brojeva obratite se administratoru.) Zapamtite da morate sudionicima dati konferencijski broj, kako bi ga mogli nazvati. Sudionici će čuti ton zauzeća ako pozovu konferencijski broj prije nego što ga vi nazovete.
Sudjelovati u konferenciji sa sastankom	Birajte konferencijski broj za konferenciju sa sastankom (koji ste dobili od pozivatelja na konferenciju). Na konferenciju ćete biti spojeni tek nakon što je pokretač konferencije nazvao taj broj.
Završiti konferenciju sa sastankom	Spustite slušalicu ili pritisnite PrekPoz .

Napredno upravljanje pozivima

Napredne funkcije rukovanja pozivima uključuju posebne (nestandardne) značajke, koje vaš administrator može omogućiti za vaš telefon, ovisno o potrebama rukovanja pozivima i radnom okolinom. Ovim značajkama nećete moći pristupiti ako vam to ne omogući administrator.

Pohranjivanje poziva u spremnik i njihov dohvat

Poziv možete smjestiti u spremnik tako da ga netko drugi može preuzeti s drugog telefona u sustavu Cisco CallManager (na primjer, suradnik s telefonom za svojim stolom ili u konferencijskoj prostoriji).

Pohranjivanje poziva u spremnik, funkcija je koju vam vaš administrator mora omogućiti.

Ako želite ...	Tada ...
Pohraniti aktivni poziv pohranjivanjem u spremnik	Tijekom poziva, pritisnite Spremnik . (Možda ćete morati pritisnuti više puta funkcijsku tipku kako bi vidjeli Spremnik .) Time će telefon pohraniti poziv. Zapamtite broj prikazan na zaslonu telefona pod kojim je pohranjen poziv i spustite slušalicu.
Dohvat pohranjenog poziva iz spremnika	Unesite broj pod kojim je pohranjen poziv sa bilo kog Cisco IP telefona u mreži kako biste se povezali sa pozivom. Vrijeme u dohvata poziva iz spremnika, prije nego on počne povratno zvoniti na izvornom odredištu, je ograničeno. Trajanje toga vremena saznat ćete od administratora.

Preuzimanje preusmjerenog poziva na telefonu

Administrator vašega sustava može za vaš telefon omogućiti Hvatanje poziva ako sa vašim suradnicima dijelite odgovornost pri rukovanju pozivima. Hvatanje poziva nudi mogućnoat odgovaranja na pozive koji zvone na telefonu vaših suradnika, tako da poziv preusmjerite na svoj telefon. Značajke Hvatanje poziva možete koristiti za rukovanje pozivima za suradnike koji se nalaze u vašoj pozivnoj skupini (**Hvata**), koji se nalaze u drugoj skupini (**HvatGPoz**), ili koji su u skupini koja je pridružena vašoj skupini (**HvatajIzl**).

Ako želite ...	Tada ...
Odgovoriti na poziv koji zvoni na drugom lokalnom broju unutar vaše skupine za hvatanje poziva.	Pritisnite Hvata za spajanje na poziv. (Možda ćete morati podignuti slušalicu da bi pritisnuli Hvata .) Ako administrator sustava nije omogućio automatsko hvatanje, poziv će zvoniti na vašem telefonu kada pritisnete Hvata . U tom slučaju, pritisnite Odgovori za spajanje s pozivom.
Odgovoriti na poziv koji zvoni na drugom lokalnom broju izvan vaše skupine.	Pritisnite HvatGPoz . (Možda ćete morati podignuti slušalicu da bi pritisnuli HvatGPoz .) Upišite šifru za hvatanje poziva skupine, koju ste dobili od administratora, kako biste se spojili na poziv. Ako administrator sustava nije omogućio automatsko hvatanje, poziv će zvoniti na vašem telefonu kada pritisnete HvatGPoz i unesete šifru za hvatanje poziva u skupini. U tom slučaju, pritisnite Odgovori za spajanje s pozivom.
Odgovorite na poziv koji zvoni na drugom lokalnom broju unutar vaše skupine ili pridružene skupine.	Pritisnite HvatajIzl za spajanje s pozivom. (Možda ćete morati podignuti slušalicu da bi pritisnuli HvatajIzl .) Ako administrator vašega sustava nije omogućio automatsko hvatanje, poziv će zvoniti na vašem telefonu kada pritisnete HvatajIzl . U tom slučaju, pritisnite Odgovori za spajanje s pozivom.

Naputci

- Kada pritisnete **Hvata** i **HvatGPoz**, spojiti ćete se s pozivom koji najduže zvoni.
- Pomoću **HvatajIzl**, administrator vašega sustava može pridružiti više skupina za Hvatanje poziva vašoj skupini, te skupinama može dodijeliti prioritete. Kada pritisnete **HvatajIzl**, spojiti ćete se s pozivom skupine koji zvoni u skupini za hvatanje s najvišim prioritetom.
- Ako želite preuzeti poziv na lokalnoj liniji koja nije vaša primarna linija, prvo pritisnite gumb slobodne linije, te zatim pritisnite funkcijsku tipku za Hvatanje poziva.

Uporaba zajedničke linije

Administrator sustava može vam dodijeliti zajedničku telefonsku liniju. Obično, zajednička linija ima dva glavna načina uporabe:

- Jedna osoba može koristiti više telefona—Primjerice, vaša zajednička linija dodijeljena je vašem stolnom telefonu i laboratorijskom telefonu. Dolazni poziv na zajedničkoj liniji zvuči na obje strane i možete koristiti i jedan i drugi telefon za odgovor na poziv.
- Više ljudi na zajedničkoj liniji—Primjerice, vi ste jedan od mnogih koji mogu rukovati dolaznim pozivima na zajedničkoj liniji ili ste upravitelj koji dijeli lokalni broj sa svojim pomoćnikom.

Razumijevanje Zajedničkih linija

Daljinsko korištenje

Ako imate zajedničku liniju, možda ćete na zaslonu svog telefona vidjeti ikonu "daljinsko korištenje": . Ova ikona naznačuje da vaš suradnik trenutno koristi zajedničku liniju. Na zajedničkoj liniji možete upućivati i primati pozive kao i obično, čak i kad se pojavi ikona "daljinsko korištenje".

Informacije o zajedničkim pozivima i upadima

Ako suradnik koji s vama dijeli liniju nema omogućenu značajku privatnosti, na zaslonu svoga telefona ćete vidjeti podatke o pozivima koje taj suradnik upućuje i prima na zajedničkoj liniji. Ovi podaci mogu sadržavati ID pozivatelja i trajanje poziva. Također, kada vi koristite zajedničku liniju, na telefonu vašeg suradnika mogu se prikazati podaci o vašem pozivu.

Kada su informacije o pozivu vidljive na taj način, vi i vaši suradnici možete se priključiti pozivima na zajedničkoj liniji pomoću značajki Upad i UpadUPoz. Dodavanje sebe u poziv na zajedničkoj liniji se naziva *upadanjem*. Dodatne informacije o upadanju potražite u "Dodavanje sebe u poziv na zajedničkoj liniji" odjeljak na stranici 31.

Privatnost



Ako ne želite da vaši suradnici, koji s vama koriste zajedničku liniju, vide podatke o vašim pozivima, omogućite značajku Privatnost. Time ćete također spriječiti upad vaših suradnika u vaše pozive. Pogledajte "Sprečavanje ostalih da vrše pregled ili priključivanje pozivu na zajedničkoj liniji" odjeljak na stranici 32.

Najveći broj podržanih poziva na zajedničkoj liniji

Maksimalan broj poziva podržanih na zajedničkoj liniji razlikuje se s obzirom na vrstu telefona. Stoga ponekad možda nećete moći uputiti poziv sa zajedničke linije iako će neki od vaših suradnika to možda moći. Primjerice, vaš telefon podržava najviše četiri poziva na zajedničkoj liniji, a telefon vašeg suradnika podržava pet poziva na istoj liniji. Ako su na liniji četiri poziva, funkcijska tipka **NoviPoziv** bit će dostupna vašemu suradniku, ali ne i vama.

Dodavanje sebe u poziv na zajedničkoj liniji

Ovisno o tome kako je vaš telefon konfiguriran, pomoću značajki Upad i UpadUPoz možete se priključiti već uspostavljenom pozivu na zajedničkoj liniji. Obično je samo *jedna* od ovih značajki dostupna vama.







Ako želite ...	Tada ...
Pogledati da li vaš suradnik ima aktivni poziv na zajedničkoj liniji	<p>Pogledajte broj zajedničke linije. Kada se linija koristi od strane drugoga telefona, gumb linije će biti crven  i pojaviti će se ikona daljinskoga upravljanja: .</p> <p>Ako je vaš suradnik aktivirao Privatnost, značajke Upad i UpadUPoz nisu dostupne i nećete moći upasti u poziv. U tom slučaju, ne možete vidjeti podatke o privatnom pozivu na dodirnom zaslonu telefona; međutim, još uvijek ćete moći koristiti zajedničku liniju za upućivanje i prijem novih poziva.</p>
Pregled trenutnih poziva na zajedničkoj liniji	Pritisnite crveni gumb linije  za daljinsko korištenje linije. Svi pozivi koji nisu privatni, pojaviti će se u zoni aktivnosti na dodirnom zaslonu telefona.
Vlastito priključivanje na zajedničku liniju pomoću funkcijske tipke Upad	<p>Na zaslonu svog telefona označite poziv koji se daljinski koristi i pritisnite Upad. (Možda ćete morati pritisnuti funkcijsku tipku više puta za prikazivanje Upad.) Ostali sudionici će čuti signalni ton koji označava vaše prisustvo.</p> <p>Kada spustite slušalicu, ostali sugovornici čuju ton prekida veze, a izvorni poziv se nastavlja.</p>
Vlastito priključivanje na zajedničku liniju pomoću funkcijske tipke UpadUPoz	<p>Na dodirnom zaslonu telefona označite poziv koji se daljinski koristi i pritisnite UpadUPoz. (Možda ćete morati pritisnuti funkcijsku tipku više puta za prikazivanje UpadUPoz.) Ostali sudionici čut će ton i kratkotrajni zvučni prekid, a na zaslonu telefona će se promijeniti podaci o pozivu.</p> <p>Imajte na umu da, za razliku od Upada, UpadUPoz pretvara poziv u standardni konferencijski poziv, što omogućuje dodavanje novih sudionika konferencije u poziv. (Želite li saznati više o konferencijskim značajkama koje možete koristiti s funkcijom UpadUPoz, pogledajte "Upućivanje konferencijskih poziva" odjeljak na stranici 25.)</p> <p>Kada prekinete vezu, poziv ostaje konferencijski (pod uvjetom da su na liniji najmanje tri sudionika).</p>

Naputci

- Značajke **Upad** i **UpadUPoz** nisu dostupne za privatne pozive.
- Ne možete upasti u šifrirani poziv, ako telefon kojim se služite nije konfiguriran za šifriranje. Kada zbog toga pokušaj upada ne uspije, iz telefona će se začuti brzi ton zauzeća. Pogledajte "Upućivanje i primanje sigurnih poziva" odjeljak na stranici 33.
- Ako poziv kojem ste se pridružili pomoću funkcijske tipke **Upad** bude stavljen na čekanje, prenesen ili postane konferencijski poziv, bit ćete isključeni iz njega.

Sprečavanje ostalih da vrše pregled ili priključivanje pozivu na zajedničkoj liniji

Ako se nalazite na zajedničkoj telefonskoj liniji, možete pomoću značajke Privatnost spriječiti ostale, koji s vama koriste zajedničku liniju, da pregledavaju ili upadaju u vaše pozive (priključivanje pozivima na zajedničkoj liniji pomoću značajki Upad i UpadUPoz).

Ako želite ...	Tada ...
Drugima spriječiti praćenje ili upadanje u pozive na zajedničkoj liniji	Omogućite privatnost pritiskom na gumb sa natpisom Privatno  . Kada je Privatnost aktivirana, ova ikona će se pojaviti pored gumba Privatnost  i gumb će zasvijetliti žutom bojom  .
Dopustiti drugima da prate ili upadaju u pozive na zajedničkoj liniji	Onemogućite privatnost pritiskom na gumb sa natpisom Privatno  . Kada je Privatnost isključena, ova ikona pojaviti će se pored gumba Privatnost  i gumb će prestati svijetliti  .

Naputci

- Ako je na telefonu s kojim dijelite liniju omogućena privatnost, pozive možete primati i upućivati putem zajedničke linije kao i obično. No, ne možete se dodavati postojećim pozivima na zajedničkoj liniji te vam funkcijske tipke za upad neće biti raspoložive.
- Značajka privatnosti se primjenjuje na sve zajedničke linije. U skladu s tim, ako imate višestruke zajedničke linije na svom telefonu i značajka privatnosti je omogućena, vaši suradnici neće moći pratiti ili upadati u pozive ni na jednoj od vaših linija.

Praćenje sumnjivih poziva

Ako primete sumnjive ili zlonamjerne pozive, administrator sustava može na vaš telefon dodati značajku identifikacije zlonamjernih poziva (MCID). Ta značajka omogućuje identificiranje aktivnog poziva kao sumnjivog što pokreće niz automatskih praćenja i poruka s obavijestima.



Ako želite ...	Tada ...
Obavijestiti administratora sustava o sumnjivim i uznemirujućim pozivima	Pritisnite MCID . Čut ćete poseban ton i na svom telefonu vidjeti poruku, "MCID je uspio". Poziv ostaje aktivan do završetka.

Upućivanje i primanje sigurnih poziva

Ovisno o tome kako je administrator sustava konfigurirao vaš telefonski sustav, telefon koji koristite može, ali i ne mora, podržavati upućivanje i primanje sigurnih poziva.

Ovaj telefon podržava sljedeće vrste poziva:

- *Autentificirani* poziv—Identiteti svih telefona koji sudjeluju u pozivu su ovjereni.
- *Šifrirani* poziv—Telefon prima i odašilje šifrirane zvučne signale (vašeg razgovora) unutar Cisco IP mreže. Šifrirani pozivi su ujedno i autentificirani.
- *Nesigurni* poziv—Barem jedan od poziva koji sudjeluju u vezi ne podržava ove sigurnosne značajke ili telefone nije moguće ovjeriti.

Ako želite ...	Tada ...
Provjeriti sigurnosnu razinu poziva	<p>Potražite sigurnosnu ikonu u gornjem desnom kutu dijela aktivnoga poziva, pored brojila trajanja poziva:</p> <p> Autentificirani poziv</p> <p> Šifrirani poziv</p> <p>Ako poziv nije siguran, ne pojavljuje se niti jedna od sigurnosnih ikona.</p>
Utvrđiti je li unutar vaše tvrtke moguće upućivati sigurne pozive	Obratite se administratoru sustava.



Bilješka





Postoje interakcije, zabrane i ograničenja koja utječu na izvođenje sigurnosnih značajki na vašem telefonu. Dodatne informacije zatražite od administratora sustava.

Davanje prioriteta kritičnim pozivima

U nekim posebnim okruženjima, kao što su vojni ili vladini uredi, možda ćete morati upućivati i primati hitne ili kritične pozive. Ako imate potrebe za takvim posebnim rukovanjem pozivima, administrator sustava može vam na telefon dodati mogućnost prednosti i pretpostavljenosti na više razina (MLPP).

Zapamtite ove pojmove:

- *Prednost* označuje prioritet vezan uz poziv.
- *Pretpostavljanje* je postupak završavanja postojećeg poziva manje važnosti radi prihvatanja poziva više važnosti upućenog prema vašem telefonu.







Ako ...	Tada ...
Želite odabrati razinu prioriteta (prednosti) za izlazni poziv	Od administratora zatražiti popis odgovarajućih razina prednosti za svoje pozive.
Uputiti poziv s prioritetom (prednošću)	Unesite pristupni broj za MLPP (dobiven od administratora sustava), a nakon njega i broj telefona.
Čut ćete poseban ton zvona (brži nego inače) ili poseban ton poziva na čekanju	Primanje poziva s prioritetom (prednošću). MLPP ikona na zaslonu vašeg telefona naznačuje prioritetsku razinu poziva.
Želite imati uvid u razinu prioriteta poziva	Potražite MLPP ikonu na telefonskom zaslonu: <ul style="list-style-type: none"> Poziv s prioritetom Poziv srednjeg prioriteta (izravno) Poziv visokog prioriteta (bljesak) Poziv najvišeg prioriteta (premošćenje bljeska) ili Poziv s izvršnim premošćenjem Pozivi s višim prioritetom se prikazuju na vrhu popisa poziva. Ako ne vidite MLPP ikonu, razina prioriteta poziva je normalna (rutinski poziv).
Želite prihvatiti poziv s višim prioritetom	Javite se na poziv kao i obično. Ako je potrebno, najprije završite aktivni poziv.
Čujete trajni ton koji prekida vaš poziv	Vi ili sugovornik primete poziv koji je pretpostavljen trenutnom pozivu. Odmah spustite slušalicu kako bi omogućili spajanje poziva s višim prioritetom.

Naputci

- Kada uputite ili primite poziv omogućen za MLPP, čut ćete posebne zvukove zvona i ton poziva na čekanju koji se razlikuju od standardnih tonova.
- Ako unesete pogrešan pristupni broj za MLPP, o pogrešci će vas obavijestiti glasovna poruka.

Uporaba slušalice, naglavnih slušalica i zvučnika

Niže prikazana tablica opisuje kako koristiti ove uređaje.

Ako želite ...	Tada ...
Koristiti slušalicu	Podignite je za uspostavljanje i spustite za prekid veze.
Koristiti naglavne slušalice	<p>Pritisnite  za uključivanje i isključivanje načina rada sa naglavnim slušalicama. (Korisnici automatskog javljanja trebaju pogledati iznimke u "Uporaba Automatskog javljanja sa naglavnim slušalicama ili zvučnikom" odjeljak na stranici 36.)</p> <p>Naglavne slušalice možete koristiti zajedno sa svim gumbima upravljanja na svom telefonu, uključujući  i .</p> <p>Dodatne informacije za kupnju slušalica potražite u "Nabavka naglavnih slušalica" odjeljak na stranici 36.</p>
Koristiti zvučnik	<p>Pritisnite  za uključivanje i isključivanje načina rada sa zvučnikom.</p> <p>Mnogi postupci vezani za biranje broja ili odgovaranje na poziv automatski će uključiti zvučnik, ako je slušalica na svom mjestu i  ne svijetli.</p>
Prebaciti na naglavne slušalice ili zvučnik (sa slušalice) tijekom poziva	Pritisnite  ili  , a zatim spustite slušalicu.
Prebaciti na slušalice (sa zvučnika ili naglavnih slušalica) tijekom poziva	Podignite slušalicu (bez pritiskanja nekog od gumba).

Naputci





- Za pronalaženje priključnice naglavne slušalice, pogledajte "Spajanje vašega telefona" odjeljak na stranici 6.
- Pogledajte "Osnove rukovanja pozivima" odjeljak na stranici 18 za detaljne upute o uporabi slušalice, naglavnih slušalica i zvučnika, za upućivanje poziva, odgovaranje, završavanje i rukovanje pozivima na drugi način.

Nabavka naglavnih slušalica

Ovaj telefon podržava četverožilne li šestožilne priključke za naglavne slušalice. Informacije o kupnji naglavnih slušalica potražite u "Podaci o naglavnim slušalicama" odjeljak na stranici 8 i sljedećoj URL adresi: <http://vxicorp.com/cisco>

Uporaba Automatskog javljanja sa naglavnim slušalicama ili zvučnikom

Automatsko javljanje je prikladno za primjenu kod korisnika koji primaju velik broj dolaznih poziva ili upravljaju pozivima umjesto drugih. Automatsko javljanje za korištenje sa zvučnikom ili naglavnim slušalicama konfigurira administrator sustava. Pojediniosti potražite u niže prikazanoj tablici.

Ako ...	Tada ...
Koristite automatsko javljanje s naglavnim slušalicama	<p>Neka način rada sa naglavnim slušalicama ostane aktivan (drugim riječima, neka  svijetli) čak i kad nemate aktivan poziv. Želite li zadržati način rada naglavnih slušalica aktivnim, pritisnite PrekPoz za prekid veze (nemojte pritiskati  za završetak poziva), zatim pritisnite NoviPoziv ili Biraj kada upućujete nove pozive.</p> <p>Ako je vaš telefon postavljen za uporabu automatskog javljanja u načinu rada sa naglavnim slušalicama, na pozive će se javljati automatski samo ako  svijetli. U suprotnom, pozivi će zvoniti kao i obično te ćete se morati ručno javiti na njih.</p>
Koristiti automatsko javljanje u radu sa zvučnikom	<p>Držite slušalicu spuštenu, a način rada sa naglavnim slušalicama isključenim (drugim riječima, neka  ne svijetli).</p> <p>Ako je vaš telefon postavljen za uporabu automatskog javljanja u načinu rada sa zvučnikom, na pozive će se odgovarati automatski putem zvučnika samo ako su zadovoljeni gornji uvjeti. U suprotnom, pozivi će zvoniti kao i obično te ćete se morati ručno javiti na njih.</p>



Prilagodba postavki telefona

U tablicama prikazanim u nastavku je opisano kako putem ugađanja postavki možete prilagoditi Cisco IP telefon osobnim potrebama. Prilikom pregleda ovih podataka, imajte na umu nekoliko naputaka:

- Većina postavki dostupna je na vašem telefonu, no nekima je moguće pristupiti online s web stranica korisničkih mogućnosti. Dodatne informacije potražite u "Prijava na web stranice korisničkih mogućnosti" odjeljak na stranici 42.
- Ako  ne odgovara, vaš je administrator sustava možda onemogućio ovaj gumb na vašem telefonu. Dodatne informacije zatražite od administratora sustava.

Ugađanje glasnoće

U niže prikazanoj tablici opisano je kako prilagoditi i spremi razine glasnoće na telefonu.

Ako želite ...	Tada ...
Prilagoditi glasnoću poziva	Pritisnite  tijekom poziva ili nakon što čujete ton biranja. Želite li spremi ove postavke glasnoće za sve buduće pozive, pritisnite Spremi . Imajte na umu da se postavke glasnoće za slušalicu, zvučnik i naglavne slušalice postavljaju odvojeno.
Prilagoditi glasnoću zvona	Pritisnite  dok je slušalica u svom ležištu, a gumbi naglavnih slušalica i zvučnika su isključeni. Nova glasnoća zvona se sprema automatski.

Prilagodba zvona i pokazatelja poruka





Možete prilagoditi i način na koji vaš telefon pokazuje dolazni poziv ili novu poruku glasovne pošte za svaku pojedinu liniju. Prilagođeni zvukovi zvona i drugi pokazatelji pomažu u brzom razlikovanju između različitih linija. Primjerice, možete postaviti zvuk ptičjeg pjeva za dolazni poziv na liniji 1, a zvuk bubnja za dolazni poziv na liniji 2.

Ako želite ...	Tada ...
Promijeniti zvuk zvona	Odaberite  > Korisničke preference > Zvona . Izaberite telefonsku liniju ili zadanu postavku zvona. Sljedeće, izaberite vrstu zvona kako biste čuli uzorak. Kada pronađete željeni zvuk zvona, pritisnite Odaberi , a zatim Spremi . Pritisnite Odustani za povrat na prethodno spremljene postavke. Pritisnite Zadano da odredite zadanu postavku zvona za odabranu telefonsku liniju.

Ako želite ...	Tada ...
Promijeniti vrstu zvona (samo treptanje, zvoni jednom, samo ton, itd.)	Prijavite se na web stranice korisničkih mogućnosti, odaberite svoj uređaj, a zatim iz glavnog izbornika izaberite Promjena postavki telefona za vaš telefon . Vodite računa da administrator sustava možda mora omogućiti ovu odrednicu.
Promijeniti način rada svjetla za glasovnu poruku na slušalici svog telefona	Prijavite se na web stranice korisničkih mogućnosti, odaberite svoj uređaj, a zatim iz glavnog izbornika izaberite Promjena smjernica za svjetiljku poruke na čekanju Obično su zadane sustavne smjernice takve da se svjetlo uključi uvijek kada primite novu glasovnu poruku.

Prilagodba dodirnog zaslona

Dodirni zaslon možete prilagoditi osobnim potrebama. Pogledajte tablicu u nastavku.

Ako želite ...	Tada ...
Promijeniti svjetlinu dodirnog zaslona	Odaberite  > Korisničke preference > Svjetlina . Pritiskom na Gore , Dolje ili  možete vršiti prilagodbe. A zatim pritisnite Spremi . Pritisnite Odustani za povrat na prethodno spremljene postavke.
Prilagoditi dodirni zaslon vašem kutu gledanja	Izaberite  > Korisničke preference > Kut gledanja . Pritiskom na Gore , Dolje ili  možete vršiti prilagodbe. A zatim pritisnite Spremi . Pritisnite Odustani za povrat na prethodno spremljene postavke.
Promijeniti pozadinsku sliku	Odaberite  > Korisničke preference > Pozadinske slike . Za pregled raspoloživih slika, koristite dodirni zaslon ili gumb Kretanje . Pritisnite Odaberi kako biste izabrali sliku. Pritisnite Pregled ako želite vidjeti kako će pozadina izgledati, a Izlaz za povratak na izbornik odabira. Pritisnite Spremi kako bi prihvatili sliku ili Odustani za povratak na prethodno spremljene postavke.
Promijeniti jezik dodirnog zaslona	Prijavite se na web stranice korisničkih mogućnosti, odaberite svoj uređaj, a zatim iz glavnog izbornika izaberite Promjena lokalno ...

Postavka značajki brzog biranja

Značajke brzog biranja nude mogućnost upućivanja poziva jednim pritiskom gumba ili biranjem indeksne šifre.

Postavku brzog biranja na telefonu možete izvesti na dva načina:

- Brzo biranje pomoću gumba—Broj brzog biranja možete dodijeliti bilo kojem gumbu koji je moguće programirati, a nije prethodno konfiguriran kao gumb linije, značajke ili usluge.
- Brzo biranje pomoću indeksne šifre—Pomoću značajke skraćenog biranja, svakome broju iz imenika možete dodijeliti indeksni broj (1 do 99) koji će vam ubuduće služiti umjesto biranja cijelog telefonskog broja.

Obje vrste značajki brzog biranja postavite na web stranicama korisničkih mogućnosti, kako je opisano u niže prikazanoj tablici. (Dodatne informacije o stranicama korisničkih mogućnosti potražite u "Prijava na web stranice korisničkih mogućnosti" odjeljak na stranici 42.)

Ako želite ...	Tada ...
Dodijeliti brojeve brzog biranja telefonskim gumbima	<p>Prijavite se na web stranice korisničkih mogućnosti, odaberite svoj uređaj, a zatim iz glavnog izbornika izaberite Dodavanje/ažuriranje brzih biranja.</p> <p>U poglavlju Postavke brzog biranja na telefonu, unesite broj telefona i oznaku za svaki slobodni gumb brzog biranja. Unesite broj točno onako kako biste ga birali na svom stolnom telefonu. Trebate li primjerice, pristupni broj vanjskoj liniji (npr. 9) ili pozivni broj, unesite ga.</p> <p>Oznaka koju unesete pojavljuje se pored gumba za brzo biranje na dodirnom zaslonu.</p>
Dodati brojeve brzog biranja koje ćete koristiti za skraćeno biranje	<p>Prijavite se na web stranice korisničkih mogućnosti, odaberite svoj uređaj, a zatim iz glavnog izbornika izaberite Dodavanje/ažuriranje brzih biranja.</p> <p>U poglavlju Postavke brzog biranja koje nisu pridružene telefonskom gumbu, unesite broj telefona i oznaku za svaki slobodni gumb brzog biranja. Unesite broj točno onako kako biste ga birali na svom stolnom telefonu. Trebate li primjerice, pristupni broj vanjskoj liniji (npr. 9) ili pozivni broj, unesite ga.</p>
Ukloniti broj brzog biranja	Izbrišite broj telefona i oznaku sa svake od web stranica brzog biranja.

Naputci



- Pojediniosti o upućivanju poziva pomoću značajki brzog biranja potražite u "Upućivanje poziva" odjeljak na stranici 18.
- Administrator vašega sustava može dodijeliti gumbe brzog biranja vašem telefonu, a može i ograničiti koliko gumba brzog biranja možete konfigurirati.

Uporaba glasovnih poruka, zapisa poziva i imenika

Ovaj odjeljak opisuje načine uporabe gumba značajki za pristup glasovnim porukama, zapisima poziva i imenicima.



Pristupanje glasovnim porukama

Uslugu glasovnih poruka na telefonskom sustavu određuje vaša tvrtka. Najtočnije i detaljne podatke o ovoj usluzi pronaći ćete u dokumentaciji isporučenoj uz nju. Opći pregled značajki usluga glasovnih poruka potražite u niže prikazanoj tablici.

Ako želite ...	Tada ...
Postaviti uslugu glasovnih poruka i prilagoditi je osobnim potrebama	Pritisnite  i slijedite glasovne upute. Ako se na vašem dodirnom zaslonu pojavi izbornik, odaberite odgovarajuću stavku iz izbornika.
Pogledati ima li novih glasovnih poruka	Potražite ove oznake na vašem telefonu: <ul style="list-style-type: none">• Stalno crveno svjetlo na slušalici. (Ovaj pokazatelj može se razlikovati od telefona do telefona. Pogledajte "Prilagodba zvona i pokazatelja poruka" odjeljak na stranici 37.)• Treperuća ikona koverta  i tekstualna poruka na dodirnom zaslonu.
Preslušati svoje glasovne poruke ili pristupiti izborniku glasovnih poruka	Pritisnite  . Ovisno o vašoj usluzi glasovnih poruka, pritiskom ćete automatski birati uslugu poruka ili će se prikazati izbornik na dodirnom zaslonu.
Uputiti poziv vašem sustavu glasovnih poruka	Pritisnite TrPreusm . Značajka TrPreusm automatski preusmjerava poziv (uključujući pozive koji zvone ili su na čekanju) na vaš sustav glasovnih poruka. Pozivatelj će čuti snimljenu pozdravnu poruku, te će moći ostaviti poruku.

Uporaba Zapisa poziva i Imenika

Vaš telefon čuva zapise o propuštenim, upućenim i primljenim pozivima. Ovim zapisima možete pristupiti uporabom gumba Imenici. Možete također pristupiti i imeniku tvrtke (ako takav postoji).

Ako želite ...	Tada ...
Pregledati Zapisa poziva	Izaberite  > Propušteni pozivi , Upućeni pozivi , ili Primljeni pozivi . U svakom se zapisu može nalaziti do 100 unosu.
Birati broj iz Zapisa poziva	<p>Odaberite popis i uspostavite vezu. Ako morate urediti broj prikazan u zapisu (primjerice, dodati ili ukloniti predbroj), pritisnite UredBir, a nakon toga << ili >> za promjenu položaja pokazivača ili za brisanje znamenki.</p> <p>Ako želite birati iz zapisa poziva tijekom drugog aktivnog poziva, dodite do zapisa o pozivu i pritisnite Biraj. Zatim izaberite stavku izbornika za rukovanje izvornim pozivom:</p> <ul style="list-style-type: none"> • Na ček.—Stavlja prvi poziv na čekanje i bira drugi poziv. • Prijenos—Vrši prijenos prvog sugovornika drugom sugovorniku, a vas isključuje iz poziva. (Nakon biranja, pritisnite opet Prijenos, kako biste dovršili operaciju.) • Konfer.—Stvara konferencijski poziv sa svim sugovornicima, uključujući i vas. (Nakon biranja, pritisnite Konfer., kako biste dovršili operaciju.) • PrekPoz—Prekida prvi poziv i bira drugi.
Brisati zapise poziva	Pritisnite  , pa zatim pritisnite Izbriši . Time ćete izbrisati zapise o propuštenim, upućenim i primljenim pozivima.
Birati broj iz imenika tvrtke	<p>Izaberite  > Imenik tvrtke (točan naziv se može razlikovati). Potražite popis unosom slova na tipkovnici. (Pretraživanje možete izvršiti i djelomičnim unosom imena.) Kako biste birali s popisa, pritisnite ga ili dođite do njega i uspostavite vezu.</p> <p>Ako želite birati broj iz imenika tijekom aktivnog poziva, dođite do popisa i pritisnite Biraj. Zatim izaberite stavku izbornika za rukovanje izvornim pozivom:</p> <ul style="list-style-type: none"> • Na ček.—Stavlja prvi poziv na čekanje i bira drugi poziv. • Prijenos—Vrši prijenos prvog sugovornika drugom sugovorniku, a vas isključuje iz poziva. (Nakon biranja, pritisnite opet Prijenos, kako biste dovršili operaciju.) • Konfer.—Stvara konferencijski poziv sa svim sugovornicima, uključujući i vas. (Nakon biranja, pritisnite Konfer., kako biste dovršili operaciju.) • PrekPoz—Prekida prvi poziv i bira drugi.



Bilješka

Ako se mreža isključi ili se vrati na početne vrijednosti, mogli biste izgubiti podatke u svojim zapisima poziva.

Pristupanje web stranicama korisničkih mogućnosti

Cisco IP telefon je mrežni uređaj, te zbog toga može dijeliti informacije s drugim mrežnim uređajima u tvrtki, uključujući računalo i usluge utemeljene na Internetu kojima je moguće pristupiti pomoću Internet preglednika.

Možete uspostavljati telefonske usluge, upravljačke postavke i značajke s računala koristeći se web stranicama sa korisničkim mogućnostima Cisco CallManager. Značajkama i uslugama na telefonu možete pristupiti nakon njihova konfiguriranja na web stranicama.

Primjerice, na web stranicama možete postaviti gumbe brzog biranja, a zatim im pristupiti na svom telefonu.

Ovo poglavlje opisuje kako pristupiti web stranicama s vašim korisničkim mogućnostima, te kako se pretplatiti na telefonske usluge. Više detalja o značajkama koje možete konfigurirati i telefonskim uslugama na koje se možete pretplatiti potražite u članku *Prilagodba Cisco IP telefona na Internetu* na sljedećoj URL adresi: http://www.cisco.com/univercd/cc/td/doc/product/voice/c_ipphon/index.htm

Prijava na web stranice korisničkih mogućnosti

Postupak

- Korak 1** Od administratora sustava zatražite URL adresu korisničkih mogućnosti, korisnički ID i zadanu lozinku.
 - Korak 2** Otvorite Internet preglednik na računalu, unesite URL (koji ste dobili od administratora sustava) i prijavite se.
 - Korak 3** Iz glavnoga izbornika odaberite vrstu uređaja (model telefona) s padajućeg popisa "Odabir uređaja". Nakon odabira, na zaslonu se pojavljuje kontekstni izbornik s mogućnostima koje odgovaraju vrsti vašeg uređaja.
-

Naputci u kretanju kroz stranice korisničkih mogućnosti

- Za pregled svih odrednica, odaberite svoj uređaj na početnoj stranici.
- Pritisnite **Ažuriraj** da primijenite i spremite sve unesene promjene.
- Pritisnite **Povratak na izbornik** za povratak na kontekstni izbornik.
- Pritisnite **Odjava** za izlaz sa korisničkih stranica.



Pretplata na telefonske usluge

Želite li pristupiti pretplatničkim telefonskim uslugama na svom telefonu, najprije se na njih morate pretplatiti pomoću vašega računala i web stranica korisničkih mogućnosti. (Pomoć kod prijave potražite u "Prijava na web stranice korisničkih mogućnosti" odjeljak na stranici 42.)

Moguće telefonske usluge sadrže:

- Informacije s Interneta kao što su burzovni podaci, filmske novosti ili vremenska prognoza
- Mrežni podaci kao što su korporacijski kalendari i imenici s mogućnošću pretraživanja
- Telefonske usluge kao što su Moja brza biranja i osobni adresar

Dodatne informacije potražite u ovoj tablici.

Ako želite ...	Uradite sljedeće nakon što se prijavite i odaberete svoju vrstu uređaja ...
Pretplatiti se na uslugu	Iz glavnog izbornika izaberite Konfigurirajte svoje Cisco IP telefonske usluge . Izaberite uslugu iz padajućeg popisa "Raspoložive usluge" i pritisnite Nastavak . Ako je potrebno, unesite više podataka (npr. pozivni broj ili PIN), a zatim pritisnite Pretplaćivanje .
Promijeniti ili prekinuti pretplate	Iz glavnog izbornika izaberite Konfigurirajte svoje Cisco IP telefonske usluge . Pritisnite uslugu na ploči "Usluge na koje ste pretplaćeni". Pritisnite Ažuriraj ako ste izvršili izmjene, ili Odustajanje od pretplate .
Dodati usluge gumbu s mogućnošću programiranja 	Nakon što se pretplatite na uslugu, izaberite Dodavanje/ažuriranje gumba za URL usluge iz glavnog izbornika. Za svaki dostupni gumb, odaberite uslugu s padajućeg popisa i unesite tekstualni opis. Nakon unosa promjena, pritisnite Ažuriraj . Administrator sustava određuje koliko će programabilnih gumba biti dostupno za usluge, te vašem telefonu dodati gumbe usluga.
Pristupiti usluzi putem telefona	Pritisnite  na svom telefonu. Ili, ako ste dodijelili uslugu programabilnom gumbu,  pritisnite gumb.
Naučiti kako koristiti telefonske usluge	Pogledajte <i>Prilagodba Cisco IP telefona na Internetu</i> : http://www.cisco.com/univercd/cc/td/doc/product/voice/c_ipphon/index.htm

Razumijevanje dodatnih mogućnosti konfiguracije

Administrator sustava može prema potrebi konfigurirati vaš telefon tako da možete koristiti pojedine gumbе i funkcijske tipke zajedno s drugim posebnim uslugama i značajkama. Dolje prikazana tablica donosi pregled nekih mogućnosti konfiguracije o kojima možete razgovarati s administratorom telefonskog sustava na temelju vaših potreba u telefoniranju i radnog okruženja.





Bilješka Vodiče za telefone i druge dokumente navedene u ovoj tablici možete pronaći na sljedećoj URL adresi: http://www.cisco.com/univercd/cc/td/doc/product/voice/c_ipphon/index.htm

Ako ...	Tada ...	Za dodatne informacije ...
Trebate rukovati većim brojem poziva na telefonskoj liniji	Od administratora sustava zatražite konfiguriranje linije tako da podržava više poziva.	Obratite se svom administratoru sustava ili timu za telefonsku podršku.
Trebate više od jedne telefonske linije	Od administratora sustava zatražite da vam konfigurira jedan ili više dodatnih imeničkih brojeva.	Obratite se svom administratoru sustava ili timu za telefonsku podršku.
Trebate više gumba za brza biranja	Najprije provjerite koristite li sve trenutno raspoložive gumbе brzog biranja. Ako su vam potrebni dodatni gumbи brzog biranja, pokušajte koristiti skraćeno biranje ili se pretplatite na uslugu brzoga biranja. Sljedeća mogućnost je da spojite modul proširenja za Cisco IP telefon 7914.	Pogledajte: <ul style="list-style-type: none">• "Postavka značajki brzog biranja" odjeljak na stranici 38• "Pretplata na telefonske usluge" odjeljak na stranici 43• <i>Vodič za ekspanzijski modul za Cisco IP telefon 7914</i>
Radite sa administrativnim pomoćnikom (ili kao on)	Razmotrite mogućnost uporabe: <ul style="list-style-type: none">• Usluga Cisco IP za upravitelje i pomoćnike• zajednička linija	Pogledajte: <ul style="list-style-type: none">• "Uporaba zajedničke linije" odjeljak na stranici 30• <i>Vodič za Cisco IP pomoćnika upravitelja</i>
Želite koristiti jedan kućni broj za više telefona	Zatražite zajedničku liniju. Na taj način možete primjerice, koristiti jedan kućni broj za stolni i laboratorijski telefon.	Pogledajte "Uporaba zajedničke linije" odjeljak na stranici 30.

Ako ...	Tada ...	Za dodatne informacije ...
Dijeliti telefone ili uredski prostor sa suradnicima	Razmotrite mogućnost uporabe: <ul style="list-style-type: none"> • Smještanje poziva u spremnik i vraćanje poziva bez korištenja značajke prijenosa • Hvatanje poziva radi javljanja na pozive koji zvone na drugom telefonu • Zajedničku liniju da vidite ili se pridružite pozivima suradnika • Cisco Extension Mobility za korištenje svoga telefonskog broja i korisničkog profila na zajedničkom Cisco IP telefonu 	Pitajte svoga administratora sustava o tim značajkama i pogledajte: <ul style="list-style-type: none"> • "Napredno upravljanje pozivima" odjeljak na stranici 28 • "Uporaba zajedničke linije" odjeljak na stranici 30 • Poglavlje "Uporaba usluge Extension Mobility" u dokumentu <i>Prilagodba Cisco IP telefona na Internetu</i>
Često rukujete pozivima umjesto nekog drugog ili se javljate na njih	Zatražite od svog administratora sustava da za vaš telefon konfigurira značajku Automatsko javljanje.	Pogledajte "Uporaba Automatskog javljanja sa naglavnim slušalicama ili zvučnikom" odjeljak na stranici 36.
Trebate upućivati video pozive	Razmotrite mogućnost uporabe usluge Cisco VT Advantage, koja vam omogućuje upućivanje video poziva pomoću Cisco IP telefona, osobnog računala i vanjske video kamere.	Obratite se za pomoć administratoru sustava te pogledajte <i>Cisco VT Advantage Quick Start Guide</i> i <i>User Guide</i> .
Želite privremeno koristiti svoj broj telefona i postavke na zajedničkom Cisco IP telefonu	Obratite se administratoru vašega sustava u vezi usluge Cisco Extension Mobility.	Pogledajte poglavlje "Uporaba usluge Extension Mobility" u dokumentu <i>Prilagodba Cisco IP telefona na Internetu</i> .

Rješavanje problema telefona

U ovom poglavlju ćete naći kako pristupiti podacima o Cisco IP telefonu i telefonskim pozivima kako biste mogli što bolje pomoći administratoru sustava ili tehničaru da utvrdi probleme sa telefonom.

Ako se od vas zatraži da ...	Tada ...
Pristupite podacima mrežne konfiguracije	Izaberite  > Mrežna konfiguracija te odaberite stavku mrežne konfiguracije koju želite pregledati.
Pristupite podacima o statusu	Izaberite  > Status te odaberite stavku statusa koju želite pregledati.
Pristupite informacijama o modelu telefona	Izaberite  > Informacije o modelu .



Bilješka Ako  ne odgovara, možda je administrator sustava onemogućio ovaj gumb na vašem telefonu. Dodatne informacije zatražite od administratora sustava.

Uporaba alata za izvještavanje o kvaliteti

Administrator sustava može privremeno konfigurirati vaš Cisco IP telefon pomoću alata za izvještavanje o kvaliteti (QRT) kako bi otklonio eventualne poteškoće s pozivima. Ako je za vaš telefon QRT omogućen, pomoću funkcijske tipke **QRT** možete administratoru sustava dostaviti podatke o problemim s telefonskim pozivima. (Možda ćete morati pritisnuti **više puta** funkcijsku tipku za prikaz **QRT**.)

Ovisno o tome kako je administrator sustava na vašem telefonu konfigurirao alat za izvještavanje o kvaliteti, funkcijsku tipku **QRT** možete koristiti za:

- Brzo izvješće o problemu sa zvukom za trenutni poziv
- Izbor općeg problema sa popisa kategorija i odabir šifre uzroka

Uvjeti ograničenog jednogodišnjeg Ciscovog jamstva

Na jamstvo za hardver su primjenjivi posebni uvjeti i različite usluge koje možete koristiti tijekom razdoblja jamstva. Stara Izjava o jamstvu, uključujući dogovor o jamstvu i licencama koji se primjenjuje na Cisco softver je raspoloživa na Cisco.com. Pratite ove korake za pristup i preuzimanje *Ciscover informacijskog paketa* te vašeg ugovora o jamstvu i licencama s Cisco.com.

1. Pokrenite Internet preglednik i pođite na stranicu sa sljedećom adresom:
http://www.cisco.com/univercd/cc/td/doc/es_inpk/cetrans.htm
 Pojavljuje se stranica jamstava i licenci.
2. Slijedite ove korake kako biste pročitali *Ciscover informacijski paket*:
 - a. Pritisnite polje **Information Packet Number** i označite broj modela 78-5235-03A0.
 - b. Odaberite jezik na kojemu želite čitati dokument.
 - c. Pritisnite **Go**.
 - d. Pojavljuje se stranica Ciscovog ograničenog jamstva i softverske licence iz informacijskog paketa.
 - e. Pročitajte dokument u elektronskom obliku ili pritisnite ikonu **PDF** za preuzimanje i ispis dokumenta u PDF formatu (Adobe Portable Document Format).



Bilješka Za pregled i ispis PDF datoteka morate imati aplikaciju Adobe Acrobat Reader. Program možete preuzeti s web stranica tvrtke Adobe: <http://www.adobe.com>

3. Želite li pročitati prevedene i lokalizirane informacije o jamstvu, slijedite ove korake:
 - a. Unesite ovaj broj modela u polje Warranty Document Number:
78-10747-01C0
 - b. Odaberite jezik na kojemu želite pregledati dokument.
 - c. Pritisnite **Go**.
 Pojavljuje se stranica Ciscovog jamstva.
 - d. Pročitajte dokument u elektronskom obliku ili pritisnite ikonu **PDF** za preuzimanje i ispis dokumenta u PDF formatu (Adobe Portable Document Format).

Možete se obratiti i službi za uslugu i podršku na Ciscovim web stranicama:

http://www.cisco.com/public/Support_root.shtml.

Trajanje jamstva za hardver

Jedna (1) godina

Pravila o zamjeni, popravku i nadoknadi hardvera

Cisco ili njegov servisni centar poduzet će sve, unutar komercijalno razumnih granica, ne bi li unutar deset (10) radnih dana, od primitka zahtjeva za ovlaštenim povratom materijala (RMA), isporučio zamjenski dio. Vrijeme stvarne isporuke katkad je nešto dulje i ovisi o lokaciji kupca.

Cisco zadržava pravo povrata nabavne cijene kao isključivog pravnog lijeka za jamstvo.

Broj za ovlaštenu povrat materijala (RMA)

Zatražite od tvrtke od koje ste kupili proizvod. Ako ste proizvod kupili izravno od Cisca, obratite se Ciscovom predstavniku za prodaju i usluge.

Popunite podatke dolje i sačuvajte ih za slučaj potrebe.

Tvrkin proizvod kupljen od	
Broj telefona tvrtke	
Broj modela proizvoda	
Serijski broj proizvoda	
Broj ugovora održavanja	



Kazalo

A

autentificirani pozivi **33**
Automatsko biranje **18**
Automatsko javljanje **36**

B

biranje, mogućnosti za **18**
brzo biranje
 gumbi za **10**
 konfiguriranje **38**
 oznake **12**
 uporaba **18**

C

Cisco IP telefon
 dokumentacija za **2**
 konfiguriranje značajki za **17, 44**
 online pomoć za **17**
 opis **9**
 pričvršćenje postolja slušalice **7**
 registriranje **7**
 slikovni prikaz **9**
 spajanje **6**
 ugađanje visine **7**
 usluge utemeljene na Internetu za **42**

Č

čekanje
 i prebacivanje poziva **15**
 i prijenos **23**
 uporaba **22**

D

davanje prioriteta pozivima **34**
dodirni zaslon
 biranje stavke **2, 16**
 buđenje **2**
 čišćenje **2**
 promjena jezika **38**
 ugađanje kontrasta **38**
 uključenje/isključenje **2**
 značajke **12**
dokumentacija, pristup **2**

G

glasnoća, ugađanje **37**
gumb glasnoća **11**
gumb imenici **11**
gumb navigacija **11**
gumb pomoć **11**
gumb poruke **11**

- gumb postavki **11**
- gumb stišavanje **11**
- gumb usluge **11**
- gumbi funkcijskih tipki
 - opis **11**
 - oznake za **12**
- gumbi linija **10**
- gumbi značajki
 - imenici **11**
 - pomoć **11**
 - poruke **11**
 - postavke **11**
 - usluge **11**
- gumbi, prepoznavanje **9**

I

- Identifikacija zlonamjernih poziva (MCID), pomoću **32**
- ikona "daljinsko korištenje" za zajedničke linije **30**
- ikone, za stanja poziva **13**
- imenik
 - biranje s web stranice pomoću **19**
 - korištenje u telefonu **19**
 - uporaba u telefonu **41**
- imenik tvrtke
 - biranje s web stranice pomoću **19**
 - korištenje u telefonu **19**
- instaliranje, Cisco IP telefon **6**
- izbornici značajki **16**
- izbornici, korištenje **16**

J

- jezičak telefona **12**
- jezičci značajki **12**

K

- Konferencije sa sastankom **25, 27**
- konferencijski pozivi
 - Sudjel **25, 27**
 - uobičajeni **25, 26**
- kućni brojevi, pregled **12**

L

- linija statusa, pregled **12**
- linije
 - opis **13**
 - pregled **12**

M

- MLPP, korištenje **34**

N

- naglavne slušalice
 - glasnoća **37**
 - gumbi za **11**
 - način rada **35**
 - odgovaranje na pozive pomoću **21**
 - prekid poziva pomoću **22**
 - upućivanje poziva **20**
- nastavak, uporaba **22**

O

odabir poziva **14**
 odgovaranje na poziv **21**
 online pomoć, uporaba **17**
 Osobni adresar (PAB)
 biranje iz **20**
 pretplata na **43**

P

podaci mrežne konfiguracije, lociranje **46**
 podaci o statusu, lociranje **46**
 podignuta slušalica
 biranje **18**
 opis **14**
 područje poziva, pregled **12**
 pokazatelj glasovne poruke **40**
 pomoć, uporaba **17**
 ponovno biranje **18**
 poruke
 pokazatelj za **38, 40**
 preslušavanje **40**
 postavke, prilagodba **37**
 postolje
 gumb za **10**
 ugađanje **7**
 PovPoziv **20**
 poziv na čekanju **21**

pozivi

 davanje prioriteta **34**
 ikone za **13**
 izvještavanje o poteškoćama s **46**
 najveći broj po liniji **13, 30**
 odabir **14**
 odgovaranje **21**
 pohranjivanje i dohvat **28**
 pohranjivanje u spremnik **28**
 pregled **12, 15**
 preusmjeravanje dok zvoniti **22, 29**
 prijenos **23**
 prosljeđivanje **24**
 rukovanje višestrukim **15**
 sigurni **33**
 stavljanje na čekanje i nastavak **22**
 stišavanje **23**
 u usporedbi s linijama **13**
 upućivanje **18**
 više sugovornika na **25**
 završavanje **22**
 značajke konferencije za **25**
 prebacivanje poziva **15**
 predbiranje **14, 18**
 preuzimanje grupnog poziva **29**
 preuzimanje poziva **29**
 prijenos, mogućnosti za **23**
 primljeni pozivi, zapisi **41**
 privatnost
 i zajedničke linije **30**
 uporaba **32**

problemi sa zvukom **46**
programabilni gumbi
 opis **10**
 oznake za **12**
propušteni pozivi, zapisi **41**
prosljeđivanje poziva **24**
prosljeđivanje poziva, mogućnosti za **24**

Q

QRT, uporaba **46**

R

rješavanje problema **46**
rukovanje pozivom, osnovno **18**

S

sigurni pozivi **33**
sigurnosna upozorenja **3**
skraćeno biranje **38**
slušalica
 glasnoća **37**
 pričvršćenje u postolju **7**
 svjetleća traka **11**
 uporaba **35**
smještanje poziva u spremnik **28**
spuštanje slušalice, mogućnosti za **22**

Spuštena slušalica
 biranje **18**
 opis **14**
stišavanje, korištenje **23**
sumnjivi pozivi, praćenje **32**
svojstva naglavnih slušalica, općenito **8**

Š

šifrirani pozivi **33**

T

TAPS — Alat za podršku automatski
 registriranim telefonima **7**
tekst, unos pomoću telefona **17**
telefonske linije
 gumbi za **10**
 opis **13**
 pregled **12**
tipkovnica
 opis **11**
 unos teksta pomoću **17**

U

upad
 i privatnost **32**
 i zajedničke linije **30**
 uporaba **31**
UpadUPoz, pogledajte upad

upozorenja, sigurnost **3**
upravljanje pozivima, napredno **28**
upućeni pozivi, zapisi **41**
upućivanje poziva, mogućnosti za **18**
Usluga brzoga biranja
 biranje pomoću **20**
 pretplata na **43**
usluga glasovne poruke **40**
usluge, pretplata na **43**

V

višestruki pozivi, rukovanje **15**

W

web stranice korisničkih mogućnosti
 i telefonske usluge **43**
 pristupanje **42**
WebDialer **19**

Z

zajedničke linije
 i ikona "daljinsko korištenje" **30**
 najveći broj poziva **30**
 opis **30**
 sa privatnosti **32**
 sa upadom **31**
zapisi poziva
 biranje iz **18**
 brisanje **41**
 pregled i biranje iz zapisa **41**

zaslonski gumb **2, 11**
završavanje poziva, mogućnosti za **22**
značajke, dostupnost **17, 44**
zvono
 glasnoća **37**
 pokazatelj za **11**
 prilagodba **37**
zvučnik
 glasnoća **37**
 gumbi za **11**
 način rada **35**
 odgovaranje na pozive pomoću **21**
 prekid poziva pomoću **22**
 upućivanje poziva **18**

**Središnji uredi**

Cisco Systems, Inc.
170 West Tasman Drive
San Jose, CA 95134-1706
USA

www.cisco.com
Tel: +1 408 526-4000
+1 800 553-NETS (6387)
Fax: +1 408 526-4100

Europska sjedišta

Cisco Systems International BV
Haarlerbergpark
Haarlerbergweg 13-19
1101 CH Amsterdam
Nizozemska
www.europe.cisco.com
Tel: +31 0 20 357 1000
Faks: +31 0 20 357 1100

**Sjedišta u Sjedinjenim
Američkim Državama**

Cisco Systems, Inc.
170 West Tasman Drive
San Jose, CA 95134-1706
USA
www.cisco.com
Tel: +1 408 526-7660
Faks: +1 408 527-0883

Sjedišta za pacifičku Aziju

Cisco Systems, Inc.
168 Robinson Road
#28-01 Capital Tower
Singapore 068912
www.cisco.com
Tel: +65 6317 7777
Faks: +65 6317 7799

**Tvrtka Cisco Systems ima više od 200 ureda u sljedećim državama. Adrese, telefonski brojevi i brojevi faksa su navedeni na
Ciscovim web stranicama, na adresi www.cisco.com/go/offices**

Argentina • Australija • Austrija • Belgija • Brazil • Bugarska • Cipar • Češka Republika • Čile • Danska • Dubai, UAE • Filipini • Finska • Francuska • Grčka • Hong Kong SAR • Hrvatska Indija • Indonezija • Irska • Italija • Izrael • Japan • Južna Afrika • Kanada • Kolumbija • Koreja • Kostarika • Luksemburg • Madarska • Malezija • Meksiko Nizozemska • Njemačka Norveška • Novi Zeland • NR Kina • Peru • Poljska • Portoriko • Portugal • Rumunjska • Rusija • Saudijska Arabija • Singapur • Sjedinjene Države Slovačka • Slovenija • Škotska • Španjolska Švedska • Švicarska • Tajland • Tajvan • Turska • Ukrajina • Velika Britanija • Venezuela • Vijetnam • Zimbabve

CCSP, CCVP, logotip Cisco Square Bridge, Cisco Unity, Follow Me Browsing, FormShare i StackWise su tržišni znakovi tvrtke Cisco Systems, Inc.; Changing the Way We Work, Live, Play, and Learn i iQuick Study su uslužni znakovi tvrtke Cisco Systems, Inc.; dok su Aironet, ASIST, BPX, Catalyst, CCDA, CCDP, CCIE, CCIP, CCNA, CCNP, Cisco, logotip Cisco Certified Internetwork Expert, Cisco IOS, Cisco Press, Cisco Systems, Cisco Systems Capital, logotip Cisco Systems, Empowering the Internet Generation, Enterprise/Solver, EtherChannel, EtherFast, EtherSwitch, Fast Step, GigaDrive, GigaStack, HomeLink, Internet Quotient, IOS, IP/TV, iQ Expertise, logotip iQ, iQ Net Readiness Scorecard, LightStream, Linksys, MeetingPlace, MGX, logotip Networkers, Networking Academy, Network Registrar, *Packet*, PIX, Post-Routing, Pre-Routing, ProConnect, RateMUX, Registrar, ScriptShare, SlideCast, SMARTnet, StrataView Plus, TeleRouter, The Fastest Way to Increase Your Internet Quotient, TransPath registrirani su tržišni znakovi tvrtke Cisco Systems, Inc. i/ili njezinih podružnica u Sjedinjenim Američkim Državama i nekim drugim državama.

Svi drugi zaštitni znakovi spomenuti u ovom dokumentu ili na web stranicama su vlasništvo svojih vlasnika. Uporaba riječi partner ne implicira partnerstvo između Cisca i bilo koje drug kompanije. (0502R)

© 2005 Cisco Systems, Inc. Sva prava pridržana.



Logotip Java zaštitni je znak ili registrirani zaštitni znak tvrtke Sun Microsystems, Inc. u SAD ili drugim zemljama.