

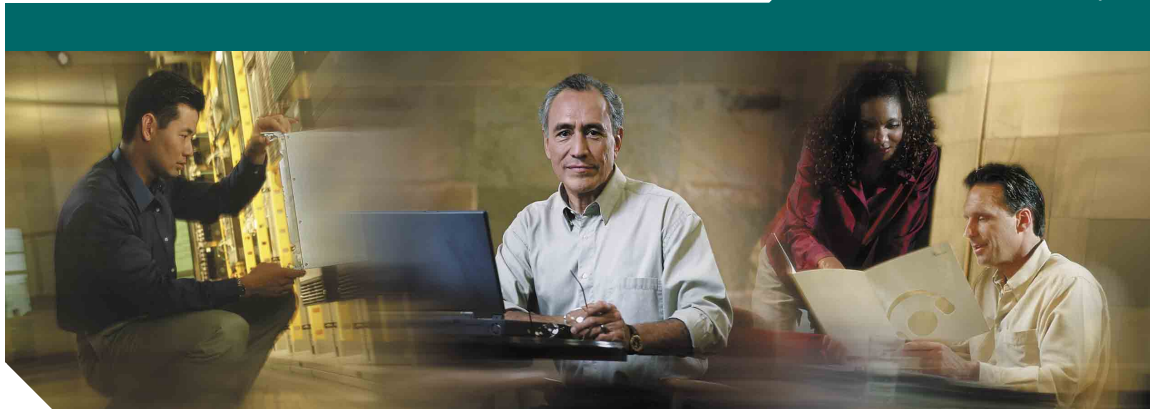

Ръководство за телефон



## Телефон Cisco IP серия 7970 за Cisco CallManager 4.1(3)

**ВКЛЮЧВА ЛИЦЕНЗИЯ И ГАРАНЦИЯ**

### Главно управление на фирмата



Cisco Systems, Inc.  
170 West Tasman Drive  
San Jose, CA 95134-1706  
САЩ  
<http://www.cisco.com>  
Тел.: +1 408 526-4000  
+1 800 553-NETS (6387)  
Факс: +1 408 526-4100

Номер на текстовата част: OL-7797-01





## Обичайни операции с телефона

Ако искате да...	Направете следното...
Прегледате вашите дневници с повиквания	Натиснете  и изберете желаните дневници с повиквания. За да наберете, превърнете до запис в списъка и отворете телефона.
Редактиране на номер в дневник с повиквания	Натиснете <b>РедНом</b> . Ползвайте << или >> за изтриване или пропускане на цифри.
Наберете от фирмен телефонен указател	Изберете  > <b>Фирмен телефонен указател</b> . Въведете букви и натиснете <b>Търсене</b> . Отворете телефона за набирање.
Осъществите или отговорите на ново повикване, докато има активно повикване	Натиснете <b>НовПов</b> или <b>Отгов</b> . Първото повикване автоматично се задържа.
Задържите и възобновите повикване	Натиснете функционалния клавиш <b>ЗадРаз</b> или <b>Възобн</b> .
Прехвърлите повикване към нов номер	Натиснете <b>ПрехРаз</b> , въведете номера, след което затворете телефона (или натиснете <b>ПрехРаз</b> отново, ако вашият телефон не поддържа прехвърляне на разговор при отворен телефон).
Прехвърлите две повиквания (на една и съща линия) едно към друго	Превъртете до всяко повикване и натиснете <b>Избор</b> . След това натиснете <b>други</b> > <b>ДирСв</b> . А ако желаете да останете на линията с обаждатите се, натиснете <b>ПрисКон</b> .
Започнете стандартен конферентен разговор	Натиснете <b>други</b> > <b>Конфер</b> , след което наберете участника. Натиснете <b>Конфер</b> отново.



Cisco, Cisco IOS, Cisco Systems и емблемата на Cisco Systems са регистрирани търговски марки на Cisco Systems, Inc. или нейни филиали в САЩ и някои други страни. Всички други марки, имена или търговски марки, споменати в този документ или на уеб сайта, са притежание на съответните собственици. Използването на думата "партньор" не означава съдружни взаимоотношения между Cisco и някоя друга фирма. (0501R)

© 2005 Cisco Systems, Inc. Всички права запазени.

OL-7797-01



## Телефон Cisco IP серия 7970

Дефиниции на функционалните клавиши  
Справочник на иконите  
Определения на иконите на бутони  
Обичайни операции с телефона

## Дефиниции на функционалните клавиши

<b>Актуал</b>	Опресняване на съдържанието и получаване на последната информация
<b>Видеорежим</b>	Избиране на режим за видеодисплей за видео конференция
<b>Връзки</b>	Достъп до подобни помощни теми
<b>Възобн</b>	Възобновяване на задържано повикване
<b>ДирСв</b>	Прехвърляне на две повиквания едно към друго
<b>ДокКач</b>	Предаване на информация за проблеми с повикванията на системния администратор
<b>други</b>	Показване на допълнителни функционални клавиши
<b>ЗадПов</b>	Запазване на активно повикване с помощта на функцията за задържане на повикване
<b>Запамет</b>	Запамятвяване на избраните настройки
<b>Затвори</b>	Затваряне на текущия прозорец
<b>Избор</b>	Избиране на елемент от екрана
<b>Изход</b>	Връщане към предишния екран
<b>Изтрив</b>	Изтриване на символи вдясно от курсора при използване на РедНом
<b>Изчист</b>	Изтриване на записи или настройки
<b>Изчиств</b>	Връщане на настройките към стандартните
<b>Конфер</b>	Създаване на конферентен разговор
<b>КрайРаз</b>	Прекъсване на текущото повикване
<b>Набир</b>	Набиране на въведен телефонен номер
<b>Намесв</b>	Добавяте себе си към разговор по споделена линия
<b>НамКон</b>	Добавяте себе си към разговор по споделена линия и създавате на конферентен разговор
<b>НезОткл</b>	Изпращане на повикване към системата за гласови съобщения
<b>НовПов</b>	Осъществяване на ново повикване



<b>Обратно</b>	Връщане към предишната тема в помощта
<b>ОбрПов</b>	Получаване на известие, когато зает вътрешен номер стане достъпен
<b>ОПовдигане</b>	Отговаряне на повикване, звънящо в друга група, свързана с вашата група
<b>Основно</b>	Показване на основното помощно меню
<b>Отгов</b>	Отговаряне на повикване
<b>Отмяна</b>	Отмяна на действие или изход от екран, без да се приемат промените
<b>ОтсПосл</b>	Отстраняване на последното лице, добавено към конферентен разговор
<b>ОтсУч</b>	Отстраняване на участник от конферентен разговор
<b>ПовтНаб</b>	Повторно набиране на последния набран номер
<b>ПокКонф</b>	Създаване на конферентен разговор с покана
<b>ПреВс</b>	Задаване/отмяна на пренасочването на повиквания
<b>ПрехРаз</b>	Прехвърляне на разговор
<b>ПриГрП</b>	Отговор на повикване, звънящо в друга група
<b>Прием</b>	Отговаряне на повикване във вашата група
<b>ПрисКон</b>	Събиране на няколко повиквания по една и съща линия за създаване на конферентен разговор
<b>РедНом</b>	Редактиране на номер в дневник с повиквания
<b>СписУч</b>	Показване на участниците в конферентен разговор
<b>СъкрНаб</b>	Набиране с индексен номер за бързо набиране
<b>Търсене</b>	Търсене на запис в телефонен указател
<b>Частен</b>	Забраняване на другите да виждат или да се намесват в разговори по споделена линия.
<<	Изтриване на въведени символи
>>	Придвижване през въведени символи

## Справочник на иконите



### Състояние на повикването

	Пренасочването на повиквания е разрешено
	Задържано повикване
	Повикване с установена връзка
	Отворен телефон
	Затворен телефон
	Входящо повикване
	Активна споделена линия





### Защитени повиквания

	Повикване с потвърдено право на достъп
	Защитено повикване





### Избраното входящо устройство

	Ползва се слушалката
	Ползват се слушалките
	Ползва се високоговорещото устройство









### Критични повиквания

	Приоритетно повикване
	Повикване със среден приоритет
	Повикване с висок приоритет
	Повикване с най-висок приоритет

### Други функции

	Конфигуриран бутон за бързо набиране
	Чакащи съобщения
	Включено видео
	Избрана опция
	Разрешена функция

## Определения на иконите на бутони

	Съобщения
	Услуги
	Помощ
	Телефонни указатели
	Настройки
	Високоговорител
	Потискане на микрофона
	Слушалки



# Съдържание

---

## **Въведение 1**

Как се използва това ръководство 1

Използване и почистване на сензорния дисплей 2

Къде можете да намерите допълнителна информация 3

Повече информация за персонализирането на Cisco IP телефона по интернет 3

Информация по безопасността и работата 3

## **Свързване на телефона 6**

### **Общ преглед на телефона 9**

Бутони и хардуер 9

Функции на сензорния екран 12

Съвети за обработване на повикванията и навигация 14

Различия между линиите и повикванията 14

Запознаване с иконите за повикване и линия 14

Затворен и отворен телефон 15

Избиране на повиквания 16

Преглеждане и превключване между повиквания 16

Избиране на елементи на сензорния екран 17

Използване на менютата с функции 18

Въвеждане и редактиране на текст 18

Получаване на помощ за телефона 19

Запознаване с работата и достъпността на функциите 19

<b>Основно опериране с разговорите</b>	<b>20</b>
Осъществяване на повикване	20
Отговаряне на повикване	24
Приключване на разговор	25
Използване на функциите за задържане и възобновяване на повиквания	26
Потискане на микрофона	26
Прехвърляне на повикване при установена връзка	27
Пренасочване на повикванията до вас към друг номер	28
Провеждане на конферентни разговори	29
Видове поддържани конферентни разговори	29
Стартиране и включване в стандартен конферентен разговор	30
Стартиране или включване в конферентен с покана	32
<b>Разширени операции с повиквания</b>	<b>33</b>
Съхраняване и приемане на задържани повиквания	33
Приемане на пренасочено повикване от телефона	34
Използване на споделена линия	35
Запознаване със споделените линии	35
Включване в разговор по споделена линия	36
Недопускане други да виждат или да се включват в разговор по споделена линия	38
Проследяване на подозрителни повиквания	38
Осъществяване и получаване на защитени повиквания	39
Приоритет на критични повиквания	40
<b>Използване на слушалка, слушалки и високоговорящо устройство</b>	<b>41</b>
Снабдяване със слушалки	42
Използване на автоматично отговаряне със слушалки или високоговорящото устройство	42

<b>Персонализиране на настройките на телефона</b>	<b>43</b>
Регулиране на силата на звука	43
Персонализиране на позвъняванията и индикаторите за съобщения	43
Персонализиране на сензорния екран	44
Настройка на функциите за бързо набиране	45
<b>Използване на гласови съобщения, дневници с повиквания и телефонни указатели</b>	<b>46</b>
Достъп до гласови съобщения	46
Използване на дневници с повиквания и телефонни указатели	47
<b>Отваряне на вашите уеб страници с опции за потребителя</b>	<b>49</b>
Влизане в системата на уеб страниците с опции на потребителя	49
Абониране за телефонни услуги	50
<b>Запознаване с допълнителните опции за конфигурация</b>	<b>51</b>
<b>Разрешаване на проблеми с телефона</b>	<b>53</b>
Използване на инструмента за докладване на качеството	53
<b>Условия на едногодишната ограничена хардуерна гаранция на Cisco</b>	<b>54</b>
<b>Индекс</b>	<b>57</b>





# Въведение

## Как се използва това ръководство

Това ръководство ви дава общ преглед на функциите на телефона. Можете да го прочетете цялото за да разберете добре възможностите на телефона или да се обърнете към долната таблица за указатели към най-често използвани раздели.

<b>Ако искате да...</b>	<b>Направете следното</b>
Изследвайте сами своя телефон	Натиснете  на телефона, когато се нуждаете от помощ.
Изчистите сензорния екран	Вижте "Използване и почистване на сензорния дисплей" раздел на страница 2.
Прегледате информация по безопасността	Вижте "Информация по безопасността и работата" раздел на страница 3.
Свържете своя телефон	Вижте "Свързване на телефона" раздел на страница 6.
Използвайте телефона след инсталирането му	Започнете с "Общ преглед на телефона" раздел на страница 9.
Научите значенията на индикаторите на бутоните	Вижте "Бутони и хардуер" раздел на страница 9.
Се запознаете със сензорния екран	Вижте "Функции на сензорния екран" раздел на страница 12.
Осъществите повиквания	Вижте "Осъществяване на повикване" раздел на страница 20.
Задържите разговори	Вижте "Осъществяване на повикване" раздел на страница 20.
Изключите микрофона по време на разговори	Вижте "Потискане на микрофона" раздел на страница 26.
Прехвърлите разговори	Вижте "Прехвърляне на повикване при установена връзка" раздел на страница 27.
Проведете конферентни разговори	Вижте "Провеждане на конферентни разговори" раздел на страница 29.
Използвайте съвместно един телефонен номер	Вижте "Използване на споделена линия" раздел на страница 35.
Използвайте телефона като високоговорящо устройство	Вижте "Използване на слушалка, слушалки и високоговорящо устройство" раздел на страница 41.

<b>Ако искате да...</b>	<b>Направете следното</b>
Промените силата на звука или вида на позвъняването	Вижте "Персонализиране на настройките на телефона" раздел на страница 43.
Настройте номера за бързо набиране	Вижте "Настройка на функциите за бързо набиране" раздел на страница 45.
Прегледате пропуснатите повиквания	Вижте "Използване на дневници с повиквания и телефонни указатели" раздел на страница 47.

## Използване и почистване на сензорния дисплей

Телефонът Cisco IP 7970G има цветен сензорен екран с висока разделителна способност. Вижте по-долната таблица за препоръки относно това как да пазите и поддържате сензорния екран.

<b>Ако искате да...</b>	<b>Направете следното</b>
Изберете елементи на сензорния екран	Натиснете (или докоснете леко) даден елемент на сензорния екран с върха на пръста. Използвайте само върха на пръста за избиране на елемент на сензорния екран, не го докосвайте и не го натискайте с устройство или предмет. Сензорният екран на телефона е проектиран да работи най-добре при опериране с върха на пръста. Използването на други предмети може да повреди екрана.
Деактивирате сензорния екран	Натиснете и задръжте бутона на дисплея за повече от секунда. Бутонът на дисплея ще се промени на мигащ зелен бутон, след което на екрана ще се покаже съобщението "Сензорният екран е деактивиран". Сензорният екран ще остане деактивиран в продължение на около минута, освен ако не го активирате по-рано.
Активирате сензорния екран	Натиснете и задръжте бутона на дисплея за повече от секунда. Бутонът на дисплея ще спре да мига, след което на екрана ще се покаже съобщението "Сензорният екран е активиран".
Изчистете сензорния екран	Деактивирайте сензорния екран преди почистването му. След като деактивирате сензорния екран, използвайте мека и суха кърпа, с която да избършете дисплея. Не използвайте течности или прахове върху телефона. Ако не ползвате мека и суха кърпа, това може да доведе до замърсяване на компонентите на телефона и да предизвика повреда.
Събудите сензорния екран	При първото използване на телефона сутрин или след определен период на неактивност (който е зададен от вашият системен администратор) фоновата светлина на сензорния екран може да е изключена. Това представлява режим на заспиване, подобен на скрийнсейвъра на компютъра. За да събудите или активирате сензорния екран, натиснете който и да е бутон или самия дисплей, или вдигнете слушалката.

## Къде можете да намерите допълнителна информация

Можете да намерите най-новата документация за Cisco IP телефоните в интернет на следния адрес:

[http://www.cisco.com/univercd/cc/td/doc/product/voice/c\\_ipphon/index.htm](http://www.cisco.com/univercd/cc/td/doc/product/voice/c_ipphon/index.htm)

В уеб сайта на Cisco можете да влезете на този адрес:

<http://www.cisco.com/>

Достъп до международните уеб сайтове на Cisco можете да получите от този адрес:

[http://www.cisco.com/public/countries\\_languages.shtml](http://www.cisco.com/public/countries_languages.shtml)

## Повече информация за персонализирането на Cisco IP телефона по интернет

Вашият Cisco IP телефон представлява мрежово устройство, което може да споделя информация с други мрежови устройства във вашата фирма, включително с вашия компютър. Можете да използвате уеб страниците с опции на потребителя за Cisco CallManager, за да създавате и персонализирате телефонни услуги и да управлявате функции и настройки от вашия компютър. Това ръководство предлага кратък преглед на тези възможности. За пълни указания вижте *Персонализиране на Cisco IP телефона по интернет* на следния URL адрес:

[http://www.cisco.com/univercd/cc/td/doc/product/voice/c\\_ipphon/index.htm](http://www.cisco.com/univercd/cc/td/doc/product/voice/c_ipphon/index.htm)

## Информация по безопасността и работата

### Инсталиране и използване на телефона

Прочетете следващите бележки по безопасността, преди да инсталирате или използвате вашия Cisco IP телефон:



---

#### Предупреждение

#### ВАЖНИ ИНСТРУКЦИИ ЗА БЕЗОПАСНОСТ

Този предупредителен символ означава опасност. Вие сте в ситуация, която може да причини наранявания. Преди да работите с каквото и да е оборудване, мислете за опасностите, свързани с електрическите вериги, и се запознайте със стандартните практики за предотвратяване на злополуки.

#### ЗАПАЗЕТЕ ТЕЗИ ИНСТРУКЦИИ

---



---

**Предупреждение**

Прочетете инструкциите за инсталиране, преди да свържете системата към нейния токозахранващ източник

---



---

**Предупреждение**

Изхвърлянето на това изделие трябва да се извърши съгласно всички национални закони и разпоредби.

---



---

**Предупреждение**

Не работете по системата, не свързвайте и не изваждайте кабели по време на гръмотевична активност.

---



---

**Предупреждение**

За да избегнете токов удар, не свързвайте вериги за безопасно свръхниско напрежение (SELV) към вериги с напрежение на телефонни мрежи (TNV). Портовете на локалните мрежи (LAN) съдържат SELV вериги, а портовете на регионалните мрежи (WAN) съдържат TNV вериги. Някои LAN и WAN портове използват съединители RJ-45. Внимавайте при свързването на кабели.

---



---

**Внимание**

Веригите за вътрешно захранване подават ток по комуникационния кабел. Използвайте кабела, предоставен от Cisco или комуникационен кабел минимум 24 AWG.

---



---

**Предупреждение**

Токоезахранващият източник трябва да бъде поставен в закрито помещение.

---

### Използване на външно захранване

Когато използвате външно захранване с Cisco IP телефон, важат следните предупреждения:



---

**Предупреждение**

Това изделие разчита на инсталацията в сградата за защита срещу късо съединение (свръхток). Уверете се, че на фазовите проводници (всички токоносещи проводници) се използва предпазител или прекъсвач за не повече от ~120 V, 15 A за САЩ (~240 V, 10 A извън САЩ).

---

**Предупреждение**

Устройството е предназначено за работа със захранващи системи за телефонни мрежи.

**Предупреждение**

По всяко време трябва да има достъп до връзката щепсел-контакт, защото тя служи за централно изключване.

**Внимание**

Използвайте само токозахранващия източник, определен от Cisco за това изделие.

**Използване на външни устройства с Cisco IP телефона**

Следващата информация важи, когато използвате външни устройства с Cisco IP телефона:

Cisco препоръчва използването на качествени външни устройства (високоговорители, микрофони и слушалки), които са екранирани срещу нежелателни високочестотни (RF) и звуковочестотни (AF) сигнали.

В зависимост от качеството на тези устройства и тяхната близост до други устройства като мобилни телефони или радиостанции за двустранна връзка, може все пак да има звукови смущения. В такива случаи Cisco препоръчва да извършите едно или повече от следните действия:

- Отдалечете външното устройство от източника на високочестотни или звуковочестотни сигнали.
- Прекарайте кабелите на външното устройство по-далеч от източника на високочестотни или звуковочестотни сигнали.
- Използвайте екранирани кабели за външното устройство или използвайте кабели с по-добър екран и съединител.
- Скъсете кабела на външното устройство.
- Поставете ферити или други подобни устройства на кабелите за външното устройство.

Cisco не може да гарантира работата на системата, защото Cisco няма контрол върху качеството на външните устройства, кабели и съединители. Системата ще работи както трябва, когато са свързани подходящи устройства с помощта на качествени кабели и съединители.

**Внимание**

В държави от Европейския съюз използвайте само външни високоговорители, микрофони и слушалки, които са в пълно съответствие с Директивата за електромагнитна съвместимост [89/336/ЕС].

# Свързване на телефона

Вашият системен администратор най-вероятно ще свърже новия ви Cisco IP телефон към фирмената мрежа за IP телефония. Ако това не се случи, вижте следващата схема и таблица за начина, по който трябва да свържете телефона.

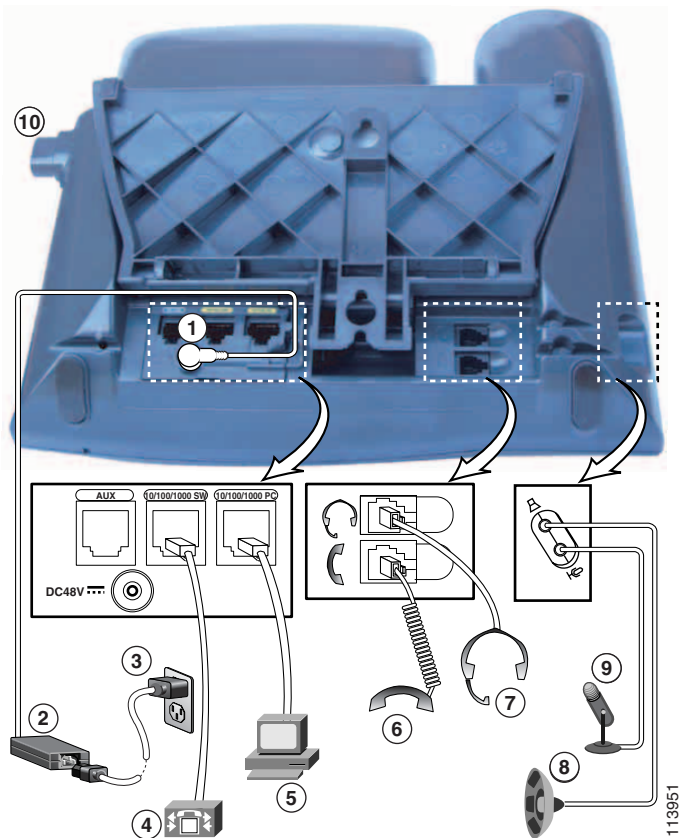

<b>1</b>	Порт за захранващия адаптер (DC48V)	<b>6</b>	Извод за слушалката
<b>2</b>	Захранване със съединител за захранване на телефона	<b>7</b>	Извод за слушалки
<b>3</b>	Захранващ кабел със щепсел за стенов контакт	<b>8</b>	Външен порт за високоговорител
<b>4</b>	Мрежови порт (10/100/1000 <sup>1</sup> SW)	<b>9</b>	Външен порт за микрофон
<b>5</b>	Порт за достъп (10/100/1000 <sup>1</sup> PC)	<b>10</b>	Бутон за стойката

1. Не е наличен за всички модели телефони Обърнете се към вашия системен администратор за помощ.

## Регулиране на стойката

За да промените наклона, под който телефонът стои върху бюрото, регулирайте стойката при натиснат бутон на стойката.

## Регулиране на поставката за слушалката

Когато свързвате телефона, може да е необходимо да регулирате поставката за слушалката, така че слушалката да не се плъзга навън от гнездото. За указания вижте следващата таблица.

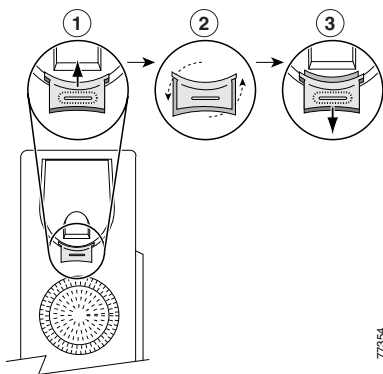

77354

<b>1</b>	Оставете слушалката настрана и издърпайте квадратния пластмасов накрайник от поставката за слушалката.
<b>2</b>	Завъртете накрайника на 180 градуса.
<b>3</b>	Плъзнете накрайника обратно в поставката за слушалката. От горната част на завъртения накрайник се подава удължение. Върнете слушалката обратно върху поставката.

## Регистриране с TAPS

След като вашият телефон се свърже към мрежата, вашият системен администратор може да поиска от вас да регистрирате автоматично телефона с помощта на инструмента за поддръжка на автоматично регистрирани телефони (Tool for Auto-Registered Phones Support – TAPS). TAPS може да се използва или за нов телефон, или за замяна на съществуващ телефон.

За регистриране с TAPS вдигнете слушалката, наберете вътрешния номер за TAPS, който сте получили от вашия системен администратор и следвайте гласовите указания. Може да се наложи да наберете целия си вътрешен номер, включително кода за набиране. След като се покаже потвърждаващо съобщение, затворете телефона. Телефонът ще се рестартира.

## **Информация за слушалките**

За да използвате слушалки, ги свържете към извода за слушалки в задната част на телефона.

Въпреки че Cisco Systems провежда вътрешни тестове на слушалки от други производители за ползване със Cisco IP телефони, Cisco не предлага сертифициране или поддръжка на изделия от производители на слушалки. Поради вътрешните несъответствия между средата и хардуера, на местата където се поставят Cisco IP телефоните не съществува едно единствено "най-добро" решение, оптимално за всички среди. Cisco препоръчва на клиентите да изпробват кои слушалки работят най-добре в тяхната среда, преди да оборудват с големи количества своята мрежа.

В някои случаи механиката или електрониката на различните слушалки може да причини появата на ехо от собствения глас на отсрещната страна, когато тя говори с потребители на Cisco IP телефони.

Cisco Systems препоръчва използването на качествени външни устройства, като например слушалки, които са екранирани срещу нежелателни високочестотни (RF) и звуковочестотни (AF) сигнали. В зависимост от качеството на тези устройства и тяхната близост до други устройства като клетъчни телефони и радиостанции за двустранна връзка, може все пак да има звукови смущения. Вижте "Използване на външни устройства с Cisco IP телефона" раздел на страница 5 за допълнителна информация.

Основната причина даден вид слушалки да не бъде подходящ за Cisco IP телефона е евентуалната поява на доловимо бучене. Това бучене се чува или от отсрещната страна в разговора, или от отсрещната страна и потребителя на Cisco IP телефона. Някои евентуални бучащи или бръмчащи звуци могат да бъдат причинени от различни външни източници, например електрически лампи, близост до електромотори, големи компютърни монитори. В някои случаи бученето, което чува потребителя, може да бъде намалено или премахнато ако се използва модул за местно захранване (CP-PWR-CUBE-2). Вижте "Използване на външно захранване" раздел на страница 4 за допълнителна информация.

### **Субективни за потребителя**

В допълнение към физическата, механична и техническа работа, звуковата част на слушалките трябва да звучи добре на вас (потребителя) и на отсрещната страна. Звукът е субективен и Cisco не може да гарантира работата на каквито и да било слушалки, но някои от слушалките на уеб сайтовете, изброени отдолу, са получили положителни отзиви за работата си със Cisco IP телефони.

Въпреки това потребителят остава отговорен за това да изпробва това оборудване в своята собствена среда, за да прецени дали работи достатъчно добре.

За информация относно слушалките вижте:

<http://vxicorp.com/cisco>

<http://plantronics.com>

# Общ преглед на телефона

---

Телефоните Cisco IP серия 7970 са пълнофункционални телефони, осигуряващи гласова комуникация по същата мрежа за данни, използвана от вашия компютър, като ви позволяват да осъществявате и получавате телефонни повиквания, да поставяте задържате разговори, да набирате бързо номера, да прехвърляте повиквания, да провеждате конферентни разговори и т.н.

В допълнение към основните функции за обработване на повиквания, телефонът поддържа и специализирани или по-сложни телефонни функции, които могат да разширяват и персонализират вашите възможности за обработване на повиквания.

Вашият Cisco IP телефон ви осигурява също така:

- Достъп до мрежови данни и услуги – Можете да използвате специализирани уеб-базирани услуги от телефона
- Онлайн управление от вашите уеб страници с потребителски опции – Можете да персонализирате вашите телефонни функции с помощта на уеб браузър на компютъра
- Подробна онлайн система за помощ – Можете да получите полезни съвети, описания и конкретни процедури директно от вашия телефон.

## Бутони и хардуер







Някои от хардуерните елементи на телефона:













- Пълноцветен сензорен екран
- Осем осветени бутони за линия, предоставящи актуална информация за повикванията
- Поставка за високоговорител или слушалки
- Пет функционални клавиша за достъп до телефонните функции
- Четири бутона за функции за достъп до съобщения, указатели, услуги и настройки
- Един бутон за достъп до вградената помощна информация
- Бутон за временно деактивиране на сензорния екран и за събуждане на екрана от режим на спестяване на електричество.



За подробна информация вижте следната илюстрация и таблица.



98454

<p><b>1</b> Програмируеми бутони</p> 	<p>Програмируемите бутони в зависимост от конфигурацията осигуряват достъп до:</p> <ul style="list-style-type: none"> <li>• Телефонни линии (бутони за линиите)</li> <li>• Номера за бързо набиране (бутони за бързо набиране)</li> <li>• Услуги в интернет (например бутон за лична адресна книга)</li> <li>• Функции на телефона (например бутон за поверителен разговор)</li> </ul> <p>Бутоните светят, за да показват състоянието:</p> <ul style="list-style-type: none"> <li> Зелено, постоянно – Активен разговор по тази линия (отворен телефон)</li> <li> Зелено, мигащо – Задържано повикване по тази линия</li> <li> Кехлибарено, постоянно – Включена е функцията за поверителен разговор</li> <li> Кехлибарено, мигащо – Входящо повикване звъни на тази линия</li> <li> Червено – Споделена линия, в момента в употреба</li> <li> Без цвят – Няма разговорна дейност по тази линия (затворен телефон)</li> </ul>
--	---

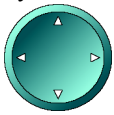



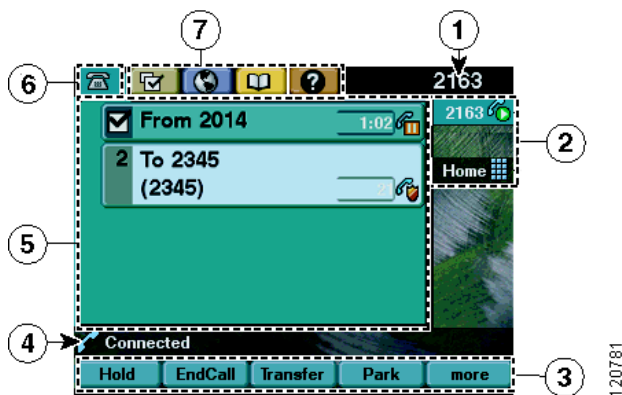

2	Бутон за стойката	Позволява ви да регулирате наклона на основата на телефона.
3	Бутон на дисплея 	<p>Събужда сензорния екран от режим на спестяване на електричество, както и го деактивира за почистване.</p> <p> Без цвят – сензорният екран е готов за работа</p> <p> Мига в зелено – сензорният екран е деактивиран</p> <p> Свети в зелено – сензорният екран и фоновото осветление са деактивирани</p> <p>Вижте "Използване и почистване на сензорния дисплей" раздел на страница 2.</p>
4	Бутон "Съобщения" 	Обикновено набира автоматично услугата за гласови съобщения (варира според услугата). Вижте "Достъп до гласови съобщения" раздел на страница 46.
5	Бутон "Телефонни указатели" 	Отваря/затваря менюто с телефонни указатели. Използвайте го, за да отворите дневниците за повиквания и фирмените указатели. Вижте "Използване на дневници с повиквания и телефонни указатели" раздел на страница 47.
6	Бутон "Помощ" 	Активира менюто за помощ. Вижте "Получаване на помощ за телефона" раздел на страница 19.
7	Бутон "Настройки" 	Отваря/затваря менюто за настройки. Използвайте го за управление на изгледа на сензорния екран, както и за звуците на звънене. Вижте "Персонализиране на настройките на телефона" раздел на страница 43.
8	Бутон "Услуги" 	Отваря/затваря менюто за услуги. Вижте "Отваряне на вашите уеб страници с опции за потребителя" раздел на страница 49.
9	Бутон "Сила на звука" 	Управлява силата на звука и други настройки. Вижте "Персонализиране на настройките на телефона" раздел на страница 43.
10	Бутон "Високоговорител" 	Включва или изключва високоговорещото устройство.
11	Бутон "Потискане на микрофона" 	Включва или изключва микрофона.
12	Бутон "Слушалки" 	Включва или изключва слушалките.

13	Бутон за навигация 	Позволява ви да превъртате менюта и да маркирате елементи. Използвайте го заедно с функционалните клавиши за активиране на маркирани елементи. Също така, докато телефонът е вдигнат, натиснете бутона за навигация за достъп до телефонните номера в бележника с осъществени повиквания.
14	Клавиатура	Позволява ви да набирате телефонни номера, да въвеждате букви и да избирате елементи от менюта.
15	Функционални клавиши 	Всеки от тях активира опция на даден функционален клавиш (показващ се на сензорния екран).
16	Светлинна лента на слушалката	Показва входящо повикване или ново гласово съобщение.
17	Сензорен екран	Показва телефонни функции. Вижте "Функции на сензорния екран" раздел на страница 12.

## Функции на сензорния екран

Така би могъл да изглежда основният сензорен екран с активни повиквания и няколко отворени менюта на функции. Натиснете (или докоснете леко) с върха на пръста елементите, които искате да активирате на сензорния екран.



1	Основна телефонна линия	Показва телефонния номер (вътрешния номер) за вашата основна телефонна линия. Ако са отворени няколко раздела, ще се бъдат показани и часът и датата.
2	Икони за програмируеми бутони	<p>Иконите показват как са настроени програмируемите бутони  на телефона:</p> <ul style="list-style-type: none"> <li> Икона на телефонната линия – съответства на линията на телефона и показва съответното повикване или линия. Телефонът може да има няколко телефонни линии.</li> <li> Икона за бързо набиране – ако е показана, съответства на даден бутон за бързо набиране. Вижте "Настройка на функциите за бързо набиране" раздел на страница 45.</li> <li> Икона за телефонна услуга – ако е показана, съответства на дадена телефонна услуга в интернет, например личната адресна книга.</li> <li> Икона за функция – ако е показана, съответства на дадена функция, като например функция за поверителен разговор.</li> </ul>
3	Етикети на функционалните клавиши	Всеки от тях показва функция на функционален клавиш. За да активирате даден функционален клавиш, натиснете бутона за функционален клавиш  или съответното обозначение за функционален клавиш на сензорния екран.
4	Ред за състоянието	Показва икони на звуковия режим, информация за състоянието и указания.
5	Област за разговорна активност	Показва колко текущи разговора има на определена линия, включително идентификацията на повикващия, продължителността на разговора и неговото състояние. Вижте "Преглеждане и превключване между повиквания" раздел на страница 16.
6	Раздел на телефона	Показва разговорната активност. Натиснете този раздел, за да се върнете в областта с разговорна активност
7	Раздели на функциите	Всеки раздел обозначава дадено отворено меню на функция Натиснете върху даден раздел, за да преминете между отворените менюта. Вижте "Използване на менютата с функции" раздел на страница 18.

# Съвети за обработване на повикванията и навигация

Следващите указания могат да ви помогнат при обработката на повикванията и придвижването по менютата на вашия Cisco IP телефон.

## Различия между линиите и повикванията

Можете лесно да объркате *линии* и *повиквания* на телефона. Ползвайте следващите данни, за да избегнете объркването:

### Линии



Телефоните Cisco IP серия 7970 поддържат до осем линии. Всяка линия съответства на даден телефонен номер (или вътрешен номер), на който могат да ви се обаждат. Броят на линиите, зададени за вашия телефон, зависи от това как вашият системен администратор е конфигурирал програмируемите бутони на телефона. За да видите с колко линии разполагате, погледнете иконите и обозначенията на програмируем бутон на сензорния екран. Броят на линиите, които имате, е броят на телефонните номера и иконите за телефонна линия: .







### Повиквания

Всяка линия може да поддържа повече от един разговор. Следователно може да ви се наложи да обработвате няколко повиквания по една телефонна линия. Стандартната конфигурация е четири повиквания на линия, но вашият системен администратор може да промени този брой според нуждите ви. Независимо от броя на линиите, вашият телефон поддържа максимум 200 едновременни повиквания.

## Запознаване с иконите за повикване и линия



Вашият телефон показва икони, за да ви помогне да определите състоянието на повикването и линията (дали телефонът е отворен, дали повикването в задръжано, дали се звъни, дали има връзка и т.н.).

Икона	Състояние на повикване или линия	Описание
	Затворена линия	Няма разговорна активност по тази линия. Ако набирате при затворена линия (предварително набирание), повикването не се извършва, докато не отворите телефона.
	Отворена линия	Активно набирате номер или звъни изходящо повикване. Вижте "Осъществяване на повикване" раздел на страница 20 за възможностите за набирание.

Икона	Състояние на повикване или линия	Описание
	Повикване с установена връзка	Свързани сте с другата страна.
	Звънящо повикване	Входящо повикване звъни на една от линиите. Вижте "Отговаряне на повикване" раздел на страница 24 за допълнителна информация.
	Задържано повикване	Задържали сте това повикване. Вижте "Използване на функциите за задържане и възобновяване на повиквания" раздел на страница 26 за подробности.
	Дистанционно използване	Друг телефон, с който споделяте линията, има повикване с установена връзка. Вижте "Използване на споделена линия" раздел на страница 35 за подробности.
	Повикване с потвърдено право на достъп	Вижте "Осъществяване и получаване на защитени повиквания" раздел на страница 39.
	Кодирано повикване	Вижте "Осъществяване и получаване на защитени повиквания" раздел на страница 39.

## Затворен и отворен телефон

Някои телефонни операции и инструкции се различават в зависимост от това дали телефонът е *затворен* или *отворен*.

- Затворен – Телефонната слушалка стои върху вилката, няма активни разговори и нямате активен сигнал "свободно". Вашият телефон позволява набиране при затворен телефон (*предварително набиране*), което дава възможност да въвеждате или избирате телефонни номера преди да активирате самото повикване. Когато телефонът е затворен, тази икона се показва до всеки телефонен номер: 
- Отворен – Телефонната слушалка е вдигната от вилката, високоговорителят е активен или се използва някой от няколкото други метода за получаване на сигнал "свободно" (за осъществяване на повикване) или за отговаряне на входящо повикване. Когато телефонът ви е отворен, една от следващите икони се появява в зависимост от състоянието на повикването или линията:  или . Вижте "Запознаване с иконите за повикване и линия" раздел на страница 14 за повече информация на тази тема.



## Избиране на повиквания



Много от телефонните функции изискват да изберете повикванията, които искате да използвате с дадена функция. Например, ако имате четири повиквания на изчакване, но искате да включите две от тях в конферентен разговор, можете да изберете повикванията, които искате да добавите към конферентния разговор, преди да активирате тази функция.

Ако искате да...	Направете следното...
Маркирате повикване	Използвайте бутона за навигация за превъртане през списъка на повикванията. Маркираните повиквания се показват на по-светъл или по-тъмен фон.
Изберете повикване	Маркирайте повикване с установена връзка или задържано повикване и натиснете <b>Избор</b> . Избраните повиквания се обозначават с <input checked="" type="checkbox"/> .
Проверете избрани повиквания	Използвайте бутона за навигация за превъртане през списъка на повикванията. Избраните повиквания се обозначават с <input checked="" type="checkbox"/> и се групират заедно в списъка с повикванията.

## Преглеждане и превключване между повиквания

Тези съвети могат да ви помогнат да превключвате между повиквания по една или повече линии. Ако повикването, към което искате да превключите, не е маркирано автоматично, натиснете самото повикване на сензорния екран или превъртете до него.

Ако искате да...	Направете следното...
Превключите между повиквания по една линия	Маркирайте повикването, към което превключвате, и натиснете <b>Възобн</b> . Другият разговор автоматично се поставя на изчакване.
Превключите от повикване с установена връзка към отговаряне на звънящо повикване	Натиснете <b>Отгов</b> или натиснете мигащия кехлибарен бутон  . С това първият разговор автоматично преминава на изчакване.
Превключите между повиквания по различни линии	Натиснете мигащия зелен бутон  за линията, към която превключвате. Ако на линията е задържан само един разговор, той ще се възобнови автоматично. Ако на линията има повече от едно задържано повикване, маркирайте едно от тях (ако е необходимо), а след това натиснете <b>Възобн</b> .

Ако искате да...	Направете следното...
Видете всички повиквания на някоя линия	Натиснете  , а след това незабавно натиснете бутона за линия. С това подробната информация за повикването ще се покаже на екрана, но няма да окаже влияние върху състоянието на повикването. Това е полезно, ако говорите по една линия и искате да прегледате задръжаните повиквания на друга линия.
Видете общ преглед на активността на линиите (по едно повикване на линия)	Натиснете  за маркираната линия. (Дадена линия изглежда маркирана, когато разговорите по нея бъдат показани на екрана на телефона.)  С това телефонът се превключва в <i>режим за общ преглед на повикванията</i> и показва едно повикване на линия. Това повикване е или активното повикване или, ако всички повиквания са задръжани, задръжаното повикване с най-голяма продължителност.  За да се върнете към стандартния изглед, натиснете  , а след това незабавно натиснете бутона за линия.





## Съвети

- Само едно повикване може да бъде активно; другите повиквания автоматично ще се задръжат.
- Когато имате повече повиквания по една линия, повикванията с най-висок приоритет и най-голяма продължителност се изписват най-отгоре в списъка на повикванията. Вижте "Приоритет на критични повиквания" раздел на страница 40.
- Повиквания от един същ вид се групират заедно в списъка на повикванията. Например повикванията, с които сте работили, се групират в горната част, избраните повиквания се групират след тях, а повикванията, на които още не сте отговорили се групират последни.

## Избиране на елементи на сензорния екран

За да изберете елемент на сензорния екран...	Направете следното...
С докосване	Натиснете (или докоснете леко) даден елемент на сензорния екран с върха на пръста. Имайте предвид, че натискайки даден телефонен номер на сензорния екран може да накара телефонът да го набере.
С номер на елемента	Натиснете съответния номер върху клавиатурата. Например натиснете <b>4</b> , за да изберете четвъртия елемент от дадено меню.
С превъртане	Натиснете бутона за навигация, за да превъртите през списък с повиквания и да маркирате даден елемент. Натиснете съответния функционален клавиш (като <b>Избор</b> или <b>Набир</b> ), за да завършите действието, или докоснете леко с върха на пръста елемента на сензорния екран.

## Използване на менютата с функции







Ако искате да...	Направете следното...
Отворите или затворите меню с функции	Натиснете един бутон за функция:  Съобщения  Услуги  Помощ  Телефонни указатели  Настройки
Превъртите списък или меню	Натиснете бутона за навигация.
Се върнете едно ниво назад в меню с функции	Натиснете <b>Изход</b> . (Имайте предвид, че ако натиснете Изход от най-високото ниво на едно меню, менюто ще се затвори.)
Превключватے между отворени менюта с функции	Натиснете даден раздел на функция на сензорния екран. (Всяко меню с функции има съответен раздел. Разделът се показва, когато се отвори менюто с функции.)

## Въвеждане и редактиране на текст

Ако искате да...	Направете следното...
Въведете буква на сензорния екран	Натиснете съответния цифров клавиш веднъж или повече пъти за избиране на буква (главна или малка) от изскачащото меню. Когато направите пауза, курсорът автоматично се придвижва, за да ви даде възможност да въведете следващата буква.
Триете в рамките на един запис или да преместите курсора	Натиснете << или <b>Изтрив</b> , за да изтриете буква или цифра. Натиснете >>, за да преместите курсора надясно.

## Получаване на помощ за телефона

Вашият Cisco IP телефон разполага с изчерпателна система за помощ онлайн. Темите на помощта се показват на сензорния екран. За подробности вижте следващата таблица.

Ако искате да...	Направете следното...
Видите главното меню	Натиснете  на телефона и изчакайте няколко секунди, докато се покаже менюто. Ако сте вече в помощта, натиснете <b>Главно</b> . Темите на главното меню включват: <ul style="list-style-type: none"> <li>• За вашия Cisco IP телефон – подробни описания на телефона</li> <li>• Как да...? – процедури и информация за обичайни операции с телефона</li> <li>• Функции за повиквания – описания и процедури за функциите за повикване</li> <li>• Помощ – съвети за ползване и отваряне на помощта</li> </ul>
Се запознаете с даден бутон или функционален клавиш	Натиснете  , а след това бързо натиснете бутон или функционален клавиш.
Се запознаете с даден елемент от меню	Натиснете  , а след това бързо натиснете желания елемент от менюто на сензорния екран. Или натиснете бързо  два пъти, когато елементът от менюто е маркиран.
Получите помощ от системата за помощ	Натиснете  . След секунда-две натиснете отново  или изберете "Помощ" от основното меню.

## Запознаване с работата и достъпността на функциите







Работата на вашия Cisco IP телефон и достъпните за вас функции може да са различни в зависимост от агента за обработка на разговорите, използван от вашата компания, а също така и от това как екипът за телефонна поддръжка на вашата компания е конфигурирал телефонната ви система. Поради това някои функции, включени в това Ръководство за телефона, може да не са достъпни за вас или да работят по различен начин на вашата телефонна система. Ако имате въпроси по работата или достъпността на функциите, се обърнете към вашето бюро за поддръжка или към системния администратор.



# Основно опериране с разговорите





Този раздел обхваща основни задачи по обработка на повикванията като осъществяване, отговаряне и прехвърляне на повиквания и провеждане на конферентни разговори. Функциите, които се използват за изпълнението на тези задачи са стандартни и се използват в повечето телефонни системи.



## Осъществяване на повикване

За да осъществите повикване, вдигнете слушалката и наберете номер. Или използвайте една от другите опции, представени в следващата таблица.

Ако искате да...	Направете следното...
Да наберете номер предварително (набиране при затворен телефон, без да се чуе първо свободен сигнал)	<p>Направете едно от следните неща:</p> <ul style="list-style-type: none"><li>• Въведете телефонен номер. (Функцията за автоматично набиране може да се появи, за да предложи съвпадащи телефонни номера от вашия дневник "Осъществени повиквания".)</li><li>• Натиснете бутона <b>Навигация</b> за показване на телефонните номера от вашия дневник "Осъществени повиквания".</li></ul> <p>След това натиснете показания на сензорния екран телефонен номер, за да го наберете. Или извършете едно от тези действия, за да отворите телефона и да наберете маркирания телефонен номер:</p> <ul style="list-style-type: none"><li>• Вдигнете слушалката</li><li>• Натиснете  или </li><li>• Натиснете <b>Набир</b></li><li>• Натиснете  (бутон за линия)</li></ul>
Да наберете номер с помощта на високоговорящото устройство	<p>Натиснете <b>НовПов</b> и въведете телефонен номер. Или можете да натиснете  преди или след набиране, повторно набиране или бързо избиране на даден номер.</p> <p>Много от действията, които можете да извършвате за набиране, автоматично ще задействат високоговорящото устройство при положение, че слушалката е затворена и  не свети. Тези действия включват натискане на <b>ПовтНаб</b>, бутон за бързо избиране или телефонен номер на сензорния екран.</p>
Да наберете повторно последния набран номер	<p>Натиснете <b>ПовтНаб</b>. По подразбиране ПовтНаб използва вашата основна линия. Въпреки това можете да отворите втора линия и след това да натиснете <b>ПовтНаб</b>. За отваряне на линия натиснете .</p>

Ако искате да...	Направете следното...
<p>Да наберете бързо номер</p>	<p>Направете едно от следните неща:</p> <ul style="list-style-type: none"> <li>• Натиснете  (бутон за бързо избиране) преди или след отваряне на телефона.</li> <li>• Въведете индексен номер за бързо избиране (1–99 от клавиатурата) при затворен телефон, след което натиснете <b>СъкрНаб</b>.</li> </ul> <p>За подробности вижте "Настройка на функциите за бързо набиране" раздел на страница 45.</p>
<p>Да осъществите повикване, докато друго повикване е активно (по другата линия)</p>	<p>Натиснете  за новата линия. Повикването на първата линия автоматично се задържа.</p>
<p>Да осъществите повикване, когато друго повикване е активно (по същата линия)</p>	<p>Натиснете <b>ЗадРаз</b>, а след това <b>НовПов</b>. Сега можете да наберете или да наберете повторно даден номер, както и такъв за бързо избиране. Можете и да продължите да говорите на активния разговор, докато се подготвяте да наберете от дневник с повиквания или фирмен указател. (Вижте следващите два реда в тази таблица за подробности.)</p>
<p>Наберете номер от дневник с повиквания</p>	<p>Изберете  &gt; <b>Пропуснати повиквания, Получени повиквания</b> или <b>Извършени повиквания</b>. За да наберете, натиснете запис от списъка и отворете телефона.</p> <p>Ако желаете да наберете от дневник с повиквания, докато друго повикване е активно, превъртете в списъка до желания запис за повикване и натиснете <b>Набир</b>. След това изберете елемент от менюто, за да оперирате с първото повикване:</p> <ul style="list-style-type: none"> <li>• <b>ЗадРаз</b> – поставя първия разговор в режим на изчакване и набира втория.</li> <li>• <b>ПрехРаз</b> – прехвърля първата страна към втората. (След това натиснете <b>ПрехРаз</b> още веднъж, за да извършите действието.)</li> <li>• <b>Конферентен разговор</b> – създава конферентен разговор с всички страни. (След това натиснете <b>Конфер</b>, за да извършите действието.)</li> <li>• <b>КрайРаз</b> – прекъсва първия разговор и набира втория.</li> </ul>

Ако искате да...	Направете следното...
<p>Да наберете номер от фирмен указател в телефона</p>	<p>Изберете  &gt; <b>Фирмен телефонен указател</b> (точното име може да варира). Използвайте помощната клавиатура за да наберете букви, след което натиснете <b>Търсене</b>. За да наберете, натиснете запис от списъка и отворете телефона.</p> <p>Ако искате да наберете от телефонен указател, докато провеждате разговор, превъртете до запис в списъка и натиснете <b>Набир</b>. След това изберете елемент от менюто, за да оперирате с първото повикване:</p> <ul style="list-style-type: none"> <li>• <b>ЗадРаз</b> – поставя първия разговор в режим на изчакване и набира втория.</li> <li>• <b>ПрехРаз</b> – прехвърля първата страна към втората. (След това натиснете <b>ПрехРаз</b> още веднъж, за да извършите действието.)</li> <li>• <b>Конферентен разговор</b> – създава конферентен разговор с всички страни. (След това натиснете <b>Конфер</b>, за да извършите действието.)</li> <li>• <b>КрайРаз</b> – прекъсва първия разговор и набира втория.</li> </ul>
<p>Да наберете номер от уеб страница с фирмен указател</p>	<p>Използване на функцията Cisco WebDialer (Набиране от интернет). Отворете уеб браузър и отидете на указателя на вашата фирма. Щракнете върху някой телефонен номер в указателя. Щракнете върху <b>Набир</b>, за да осъществите на повикването. Щракнете върху <b>Затваряне</b>, за да приключите повикването. Вижте ръководството <i>Персонализиране на Cisco IP телефона по интернет</i> за повече подробности:  <a href="http://www.cisco.com/univercd/cc/td/doc/product/voice/c_ipphon/index.htm">http://www.cisco.com/univercd/cc/td/doc/product/voice/c_ipphon/index.htm</a></p>
<p>Да наберете номер със слушалки</p>	<p>Направете едно от следните неща:</p> <ul style="list-style-type: none"> <li>• Ако  не свети, натиснете го преди или след набиране, повторно набиране или бързо избиране на номер.</li> <li>• Ако  свети, натиснете <b>НовПов</b>, <b>ПовтНаб</b>, бутон за бързо избиране или  (бутон за линия). Ако е необходимо, въведете телефонен номер и натиснете <b>Набир</b>.</li> </ul>
<p>Да получите известие, когато даден зает или звънящ вътрешен номер стане достъпен</p>	<p>Наберете номера и натиснете <b>ОбрПов</b>, докато чувате сигнал "заето" или "звънене". Затворете телефона. Когато вътрешният номер стане достъпен, вашият телефон ще ви даде звуков и зрителен сигнал. (Телефонът няма да направи автоматично обратно повикване на този номер; вие трябва да го направите.) ОбрПов е специална функция, която вашият системен администратор може да конфигурира за телефона. Обърнете внимание, че ОбрПов няма да бъде успешно, ако другата страна има разрешено пренасочване на повиквания.</p>
<p>Да наберете номер по втора линия</p>	<p>Натиснете  за линията, която желаете да ползвате.</p>







Ако искате да...	Направете следното...
<p>Да осъществите приоритетно повикване (повикване с предимство)</p>	<p>Въведете MLPP номера за достъп (даден от вашия системен администратор) и след това телефонния номер. За допълнителна информация вижте "Приоритет на критични повиквания" раздел на страница 40.</p>
<p>Да наберете номер от запис в личната адресна книга (personal address book – PAB) или код за бързо избиране</p>	<p>Изберете  &gt; <b>услуга PAB</b> или <b>услуга за бързо избиране</b> (точните имена може да варират). За избиране от един списък – натиснете го или превъртете до него и отворете телефона. За помощ за абониране за услугата PAB или "Бързо избиране" вижте "Отваряне на вашите уеб страници с опции за потребителя" раздел на страница 49.</p>
<p>Да осъществите повикване с използване на код за таксуване или проследяване</p>	<p>Наберете номер и въведете код за данни на клиент (client matter code – СМС) или Код за принудително разрешение (forced authorization code – FAC), когато чуете отличителния звук сигнал. Вашият системен администратор ще ви каже дали трябва да въвеждате кодовете СМС или FAC и може да ви даде подробни инструкции.</p>
<p>Да осъществите повикване с използване на профил на Cisco за мобилност на вътрешния номер</p>	<p>Първо трябва да сте влезли в системата за мобилност на вътрешния номер (extension mobility – EM). <b>Изберете</b>  &gt; <b>Услуга EM</b> (точното име може да се различава), а след това въведете с клавиатурата данните за влизане в системата. Ползвате телефон съвместно с други лица, може да се наложи да влезете в системата на EM, преди да имате достъп до определени функции или да извършите повикване.</p> <p>EM е специална, нестандартна функция, която вашият системен администратор може да задава за определени телефони и абонати.</p> <p>Обърнете се към <i>Персонализиране на Cisco IP телефона в интернет</i>:  <a href="http://www.cisco.com/univercd/cc/td/doc/product/voice/c_ipphon/index.htm">http://www.cisco.com/univercd/cc/td/doc/product/voice/c_ipphon/index.htm</a></p>
<p>Да осъществите видео повикване</p>	<p>Проверете дали на сензорния екран на телефона се показва тази икона: </p> <p>Ако иконата се вижда на екрана, вашият телефон има възможност за видео връзка и може да поддържа Cisco VT Advantage. Това ви дава възможност да осъществявате видео повиквания с Cisco IP телефона, вашия персонален компютър и външна видеокамера. Обърнете се към вашия системен администратор за съдействие и вижте <i>Cisco VT Advantage Quick Start Guide</i> и <i>Cisco VT Advantage User Guide</i>:  <a href="http://www.cisco.com/univercd/cc/td/doc/product/voice/c_ipphon/index.htm">http://www.cisco.com/univercd/cc/td/doc/product/voice/c_ipphon/index.htm</a></p>

## Съвети

- Ако сбъркате при въвеждането на телефонен номер, натиснете << за да изтриете една или повече цифри. Натиснете **Отмяна** за излизане от опита за набиране.
- Ако не можете да чуete свободен сигнал или да извършите телефонно повикване, възможно е да влияе някой от следните фактори. Ако е необходимо, поискайте повече информация от вашия системен администратор.
  - Трябва да влезете в системата на услугата за мобилност на вътрешните номера от бутона  на телефона.
  - Трябва да въведете код за данни на клиент или код за принудително разрешение, след като наберете номер.
  - Вашият телефон има ограничения за часа на ползване, които не ви позволяват да използвате някои функции в определени часове от деня.

## Отговаряне на повикване



За да отговорите на повикване, отворете телефона, като вдигнете слушалката. За допълнителни опции, вижте долната таблица.

Ако искате да...	Направете следното...
Отговорите със слушалки	Натиснете  , ако не свети. Или ако  вече свети, натиснете <b>Отгов</b> или  (мигация бутон за линия).
Отговорите с високоговорещото устройство	Натиснете  , <b>Отгов</b> или  .
Превключите от повикване с установена връзка към отговаряне на звънящо повикване	Натиснете <b>Отгов</b> или ако повикването звъни на друга линия, натиснете  (мигация бутон в кехлибарен цвят). Всяко едно от тези действия отговаря на новото повикване и автоматично задържа първото. Вижте "Използване на функциите за задържане и възобновяване на повиквания" раздел на страница 26 за допълнителна информация.
Отговорите на повикване с изчакване за разговор	Помолете вашия системен администратор да настрои функцията "изчакване на разговор" на телефона.  Когато тази функция е разрешена, ще чувате сигнал за изчакване за разговор и ще виждате информация за идентификацията на човека, който се обажда, когато постъпи ново повикване, докато провеждате друг разговор. За да отговорите на повикването, натиснете <b>Отгов</b> . За да се върнете към първоначалния разговор, трябва да задържите този. Вижте "Използване на функциите за задържане и възобновяване на повиквания" раздел на страница 26.

Ако искате да...	Направете следното...
Автоматично да се свържете с входящо повикване след едно или две позвънявания	Поискайте от вашия системен администратор да настрои функцията за автоматично отговаряне. За повече информация вижте "Използване на автоматично отговаряне със слушалки или високоговорещото устройство" раздел на страница 42.
Отговорите на задържано повикване на друг телефон (например телефон в заседателна зала)	Използвайте функцията за задържане на разговора. Вижте "Съхраняване и приемане на задържани повиквания" раздел на страница 33.
Използвате телефона за приемане на повикване на друг телефон	Използвайте функцията за приемане. Вижте "Приемане на пренасочено повикване от телефона" раздел на страница 34.
Отговорите на приоритетно повикване	Приключете текущия разговор и натиснете <b>Отгов.</b> Вижте "Приоритет на критични повиквания" раздел на страница 40.
Изпратите входящо повикване направо към системата за гласови съобщения	Натиснете <b>НезОткл.</b> Входящото повикване автоматично се прехвърля към вашето приветствие за гласови съобщения.



## Приключване на разговор

За приключване на разговор затворете телефона. За подробности вижте следващата таблица.

Ако искате да...	Направете следното...
Приключите разговора, когато използвате слушалката	Затворете слушалката. Или натиснете <b>КрайРаз.</b>
Приключите разговора, като използвате слушалките	Натиснете  . Или ако искате режимът за слушалки да остане активен (бутонът да продължи да свети след приключването на разговора), натиснете <b>КрайРаз.</b>
Затворите телефона от високоговорещото устройство	Натиснете  или <b>КрайРаз.</b>
Приключите разговор, но да запазите друг разговор на същата линия	Натиснете <b>КрайРаз.</b> Ако е необходимо, първо извадете разговора от списъка за задържане.

# Използване на функциите за задържане и възобновяване на повиквания

Във всеки един момент може да има само един активен разговор, всички други се задържат.

Ако искате да...	Направете следното...
Задържете разговор	Уверете се че разговорът, който искате да задържите, е осветен и натиснете <b>ЗадРаз</b> .
Извадите разговор от задържане на текущата линия	Уверете се, че нужният разговор е маркиран и натиснете <b>Възобн</b> .
Извадите разговор от задържане на друга линия	Натиснете  (мигащ бутон за линия). Ако на тази линия е задържан само един разговор, той ще се възобнови автоматично. Ако има задържани повече разговори, уверете се, че нужният разговор е маркиран и натиснете "Възобн". Отбележете, че един задържан разговор се обозначава от иконата за задържано повикване:  .

## Съвети

- Включването на функцията за задържане обикновено генерира музика или звук от сигнал. Поради тази причина избягвайте да задържате конферентен разговор.

## Потискане на микрофона

Потискането на микрофона забранява звуковия вход на телефона. При потиснат микрофон можете да чувате лицата от другата страна на разговора, но те не могат да ви чуват.

Ако искате да...	Направете следното...
Изключите микрофона	Натиснете  .
Включите микрофона	Натиснете  .

## Прехвърляне на повикване при установена връзка

Прехвърлянето пренасочва повикване с установена връзка. *Целта* е номерът, на който искате да прехвърлите повикването.

Ако искате да...	Направете следното...
Прехвърлите разговор, без да говорите с получателя на прехвърления разговор	Натиснете <b>ПрехРаз</b> и въведете съответния номер, на който искате да прехвърлите разговора. Когато чуете сигнала за звънене, затворете.  (Ако вашият системен администратор не е разрешил прехвърляне при затворен телефон, трябва да натиснете <b>ПрехРаз</b> отново, за да извършите прехвърлянето.) За да откажете прехвърлянето, натиснете <b>КрайРаз</b> .
Говорите с получателя на прехвърлянето, преди да прехвърлите разговора (съгласувано прехвърляне)	Натиснете <b>ПрехРаз</b> и въведете съответния номер, на който искате да прехвърлите разговора. Изчакайте получателят да отговори. Ако получателят приеме прехвърления разговор, затворете.  (Ако вашият системен администратор не е разрешил прехвърляне при затворен телефон, трябва да натиснете <b>ПрехРаз</b> отново, за да извършите прехвърлянето.)  За да откажете прехвърлянето, натиснете <b>КрайРаз</b> .
Прехвърлите два текущи разговора един към друг (директно свързване)	Превъртете, за да маркирате едно от повикванията по линията и натиснете <b>Избор</b> . Повторете тази процедура за второто повикване. При маркирано едно от избраните повиквания натиснете <b>ДирСв</b> . (Може да се наложи да натиснете <b>други</b> , за да видите <b>ДирСв</b> .) Двете повиквания се свързват едно към друго и вие отпадате от разговора.  Ако искате да останете на линията с разговарящите, използвайте <b>ПрисКон</b> за да създадете конферентен разговор. За подробности вижте "Провеждане на конферентни разговори" раздел на страница 29.
Изпращане на повикване към системата за гласови съобщения	Натиснете <b>НезОткл</b> . Повикването автоматично се прехвърля към вашето приветствие за гласови съобщения. Можете да ползвате <b>НезОткл</b> с активно, звънящо или задържано повикване.

### Съвети

- Когато е разрешено прехвърлянето при затворен телефон, можете или да затворите, или да натиснете **ПрехРаз** и тогава да затворите.
- Ако прехвърлянето при затворен телефон не е разрешено за вашия апарат, имайте предвид, че затварянето вместо натискане на **ПрехРаз** отказва прехвърлянето и задържа повикването, което трябва да бъде прехвърлено.
- Не можете да използвате **ПрехРаз** за пренасочване на задържано повикване. Натиснете **Възобн**, за да извадите повикването от задържане, преди да го прехвърлите.

# Пренасочване на повикванията до вас към друг номер

Можете да използвате пренасочването на всички повиквания, за да пренасочите входящите повиквания от вашия Cisco IP телефон към друг номер.



**Съвет** Въведете целевия номер за пренасочване на всички повиквания, точно както бихте го набрали от настолния си апарат. Например въведете кода за достъп или кода на населеното място.

Ако искате да...	Направете следното...
Настройте пренасочването на повикванията по вашата основна линия	Натиснете <b>ПреВс</b> и въведете целеви телефонен номер.
Отменете пренасочването на повикванията по вашата основна линия	Натиснете <b>ПреВс</b> .
Проверете дали по вашата основна линия е включено пренасочване на повикванията	Вижте дали над вашия основен телефонен номер има такава икона:  . Също така проверете дали текстът за състояние в долната част на сензорния екран показва целевия номер за пренасочване на повикванията.
Зададете или отменете пренасочване на повикванията за коя да е линия	Влезте във вашите уеб страници с потребителски опции, изберете вашето устройство и след това изберете <b>Пренасочване на всички повиквания...</b> от главното меню. Можете да зададете или отмените пренасочването на повикванията за всяка линия на телефона. Вижте "Влизане в системата на уеб страниците с опции на потребителя" раздел на страница 49 за указания как да влезете в системата.  Когато е включено пренасочването на повикванията за някоя линия, различна от основната, вашият телефон не дава потвърждение, че повикванията се пренасочват. Вместо това трябва да потвърдите вашите настройки в страниците с потребителски опции.

## Съвети

- Можете да пренасочите повикванията до вас към стандартен аналогов телефон или към друг IP телефон, обаче вашият системен администратор може да ограничи функцията за пренасочване на повикванията до телефонните номера в рамките на вашата фирма.
- Трябва да конфигурирате тази функция за всяка линия; ако едно повикване стигне до вас по линия, за която не е включено пренасочване на повикванията, повикването ще звъни както обикновено.

## Провеждане на конферентни разговори

Вашият Cisco IP телефон ви позволява да включвате трима или повече участници в един телефонен разговор и така да създадете конферентен разговор.

## Видове поддържани конферентни разговори

Има два типа конферентни разговори: стандартен и с покана.

### Стандартни конферентни разговори

При стандартните (или "помощни") конферентни разговори организаторът на конферентния разговор трябва да повика участници, които да добави към конферентния разговор. Вашият Cisco IP телефон може да създава стандартни конферентни разговори по няколко начина, в зависимост от нуждите ви и конфигурацията на телефона.

- **Конфер** – Използвайте този екранен клавиш за създаване на стандартен конферентен разговор чрез повикване на всеки участник. Стандартният конферентен разговор е обичайната функция, която е на разположение при повечето телефони.
- **ПрисКон** – Използвайте този екранен клавиш за създаване на стандартна конференция между няколко разговора, които са вече една линия.
- **НамКон** – Използвайте този екранен клавиш за да се намесите в съществуващ разговор по споделена линия и да превърнете разговора в стандартен конферентен разговор. Това е допълнителна функция, която е на разположение само за споделени линии и вашият системен администратор трябва да ви я конфигурира. Вижте "Използване на споделена линия" раздел на страница 35 за подробности.

Вижте "Стартиране и включване в стандартен конферентен разговор" раздел на страница 30 за допълнителни инструкции.

### Конферентни разговори с покана

Конферентните разговори с покана позволяват на участниците да се включат в един конферентен разговор чрез директно набиране на номера за конферентен разговор, вместо да чакат организатора да им се обади.

За да започнете един конферентен разговор с покана, натиснете функционалния клавиш **ПокКонф** на телефона, след което наберете телефонния номер за покана, който ви е даден от вашия системен администратор.

За да вземете участие в конферентен разговор с покана, наберете телефонния номер за покана в уречен час. Участниците в конферентния разговор чуват сигнал "заето", ако наберат номера на конферентния разговор, преди организаторът да го е набрал. След като организаторът го набере, конферентният разговор с покана е започнат и може да продължи дори при изключване на организатора.

Конферентният разговор с покана е специална функция, която вашият системен администратор трябва да конфигурира за вас.

Вижте "Стартиране или включване в конферентен с покана" раздел на страница 32 за допълнителни инструкции.

# Стартиране и включване в стандартен конферентен разговор

Един стандартен конферентен разговор позволява на поне трима души да участват в един разговор. За подробности вижте следващата таблица.

Ако искате да...	Направете следното...
Започнете стандартен конферентен разговор, като се обадите на участниците	По време на установен разговор натиснете <b>Конфер</b> , за да добавите друго лице към разговора. (Може да се наложи да натиснете функционалния клавиш <b>други</b> , за да видите <b>Конфер</b> .) Въведете телефонния номер на участника в конферентния разговор. След като връзката бъде установена и сте говорили с участника в конферентния разговор, отново натиснете <b>Конфер</b> , за да добавите този участник към разговора. Повторете същата процедура, за да добавите други участници.
Поканите обаждашите се да се включат в стандартен конферентен разговор	Когато има две или повече повиквания по една линия, превъртете за маркиране на едно от повикванията по линията и натиснете <b>Избор</b> . Повторете тази процедура за всеки разговор, който искате да добавите към конферентния разговор. От някой от избраните разговори натиснете <b>ПрисКон</b> . (Може да се наложи най-напред да натиснете функционалния клавиш <b>други</b> , за да видите <b>ПрисКон</b> .) Имайте предвид, че активното повикване се избира и добавя към конферентния разговор автоматично.
Вземете участие в стандартен конферентен разговор	Отговорете на телефона при позвъняване. Не е нужно да правите нищо особено, за да вземете участие в стандартен конферентен разговор.
Се намесите (включите) в разговор по споделена линия и да превърнете разговора в стандартен конферентен разговор.	Маркирайте един разговор, използван дистанционно по споделена линия, и натиснете <b>НамКон</b> . (Може да се наложи да натиснете функционалния клавиш <b>други</b> , за да се появи <b>НамКон</b> .) Другите участници в разговора ще чуят звуков сигнал за намеса. Вижте "Използване на споделена линия" раздел на страница 35 за подробности.
Прегледате списъка на участниците в конферентен разговор	Маркирайте активен конферентен разговор и натиснете <b>СписУч</b> . Участниците се изброяват по реда, в който са се включили в конферентния разговор, като най-отгоре са последните включени участници.
Получите актуализиран списък на участниците в конферентен разговор	Докато прегледате списъка на участниците в конферентен разговор, натиснете <b>Актуал</b> .
Видете кой е стартирал конферентния разговор	Докато прегледате списъка на конферентния разговор, намерете лицето, посочено най-отдолу на списъка със звездичка (*) до името.

Ако искате да...	Направете следното...
Отстраните последното лице, добавено към конференцията разговор	Осветете името на участника най-отгоре на списъка на конференцията и натиснете <b>ОтсУч</b> . (Последният участник винаги е най-отгоре в списъка.) Или ако не преглеждате списъка на участниците в конференцията разговор, натиснете <b>ОтсПосл</b> . Можете да отстранявате участници, само ако вие сте създали конференцията разговор.
Отстраните някой участник от конференцията разговор	Осветете името на участника и натиснете <b>ОтсУч</b> . Можете да отстранявате участници, само ако вие сте създали конференцията разговор.
Приключите вашето участие в стандартен конференцията разговор	<p>Затворете телефона или натиснете <b>КрайРаз</b>. Ако не сте организатор на конференцията разговор, вашето затваряне няма да наруши връзката за останалите участници.</p> <p>Ако сте организатор на конференцията разговор, когато затворите, може да приключите конференцията разговор (в зависимост от това как вашият системен администратор е конфигурирал телефона). За да избегнете това, можете да прехвърлите конференцията разговор на друг участник преди да затворите. Този участник ще действа като "виртуален оператор" на конференцията разговор. Виртуалният контролор не може да добавя или отстранява участници, но конференцията разговор продължава със съществуващите участници.</p>

## Съвети

- Повикванията трябва да бъдат на една и съща линия, преди да можете да ги добавите към стандартен конференцията разговор. Ако повикванията са на различни линии, прехвърлете ги на една линия преди да използвате **Конфер** или **ПрисКон**.
- Ако получите съобщение за грешка "Няма информация за участника", когато се опитате да използвате **Прис Кон**, уверете се, че сте избрал поне едно повикване в допълнение към активното повикване, което се избира автоматично.
- В зависимост от конфигурацията на телефона, ако напуснете конференцията разговор след като сте го създали, това може да го прекрати. Вижте последния ред от горната таблица за повече информация.

## Стартиране или включване в конферентен с покана

Конферентните разговори с покана позволяват на участниците да се включат в един конферентен разговор чрез директно набиране на номера за конферентен разговор, вместо да чакат организатора да им се обади. Вижте следващата таблица за подробности.

<b>Ако искате да...</b>	<b>Направете следното...</b>
Създадете конференция с покана	Натиснете <b>НовПов</b> или вдигнете слушалката, за да отворите телефона. След това натиснете <b>ПокКонф</b> и наберете номера за покана. (Обърнете се към вашия администратор за списък с валидни номера.) Не забравяйте да уведомите участниците за номера на конферентния разговор, за да могат те да го наберат. Ако участниците наберат номера на конферентния разговор преди вас, те ще чуят сигнал заето.
Участвате в конферентен разговор с покана	Наберете номера на конферентния разговор с покана (даден ви от организатора на конферентния разговор). Ще бъдете свързани с конферентния разговор само след като организаторът на конференцията е набрал номера.
Приключите конферентен разговор с покана	Затворете телефона или натиснете <b>КрайРаз</b> .

## Разширени операции с повиквания

При разширените операции с повиквания се използват специални (нестандартни) функции, които вашият системен администратор може да конфигурира за телефона, в зависимост от необходимите ви операции с повиквания, както и вашата работна среда. Няма да имате достъп до тези функции, освен ако вашият системен администратор не ги разреши.

### Съхраняване и приемане на задържани ПОВИКВАНИЯ

Можете да задържите дадено повикване, когато искате да го съхраните, за да може друг да го приеме от друг телефон в системата на Cisco CallManager (например от телефон на бюрото на ваш колега или в заседателна зала). "Задържане на повикване" е функция, която вашият системен администратор трябва да разреши.

Ако искате да...	Направете следното...
Съхраните активно повикване с помощта на функцията за задържане на повикване	По време на повикването натиснете <b>ЗадПов.</b> (Може да се наложи да натиснете функционалния клавиш <b>други</b> , за да видите <b>ЗадПов.</b> ) Тогава телефонът ще съхрани повикването. Отбележете номера на задържаното повикване, изписан върху екрана на телефона, и затворете телефона.
Приемане на задържано повикване	Въведете номера на задържаното повикване на някой Cisco IP телефон във вашата мрежа, за да приемете повикването от него.  Разполагате с ограничено време за приемане на задържаното повикване, преди то да зазвъни отново на първоначалното си местоназначение. За допълнителна информация относно ограничението на времето се обърнете към вашия системен администратор.

# Приемане на пренасочено повикване от телефона

Вашият системен администратор може да разреши функцията за приемане на повикване от вашия телефон, ако вашите колеги също отговарят за приемането на повиквания. Функцията за приемане на повикване позволява да отговорите на дадено повикване, което звъни на телефон на колега, като пренасочите повикването към вашия телефон. Можете да ползвате функциите за приемане на повикване, за да обработвате повиквания към колеги, които са във вашата група за приемане (**Прием**), в друга група за приемане (**ПриГрР**) или в група, свързана с вашата група (**ОПриемане**).

Ако искате да...	Направете следното...
Отговорите на повикване, което звъни на друг вътрешен телефон от вашата група за приемане	Натиснете <b>Прием</b> , за да се свържете с повикването. (Може да се наложи да вдигнете телефона, за да натиснете <b>Прием</b> .)  Ако вашият системен администратор не е разрешил автоматично приемане, повикването ще започне да звъни на телефона, когато натиснете <b>Прием</b> . В този случай натиснете <b>Отгов</b> , за да се свържете с повикването.
Отговорите на повикване, което звъни на друг вътрешен номер извън вашата група	Натиснете <b>ПриГрР</b> . (Може да се наложи да вдигнете телефона, за да натиснете <b>ПриГрР</b> .) Въведете кода за групово приемане, предоставен от вашия системен администратор, за да се свържете с повикването.  Ако вашият системен администратор не е разрешил автоматично приемане, повикването ще започне да звъни на телефона, когато натиснете <b>ПриГрР</b> и въведете кода за групово приемане. В този случай натиснете <b>Отгов</b> , за да се свържете с повикването.
Отговорите на повикване, което звъни на друг вътрешен телефон във вашата група или в дадена асоциирана група	Натиснете <b>ОПриемане</b> , за да се свържете. (Може да се наложи да вдигнете телефона, за да натиснете <b>ОПриемане</b> .)  Ако вашият системен администратор не е разрешил автоматично приемане, повикването ще започне да звъни на телефона, когато натиснете <b>ОПриемане</b> . В този случай натиснете <b>Отгов</b> , за да се свържете с повикването.

## Съвети

- Когато натиснете **Прием** и **ПриГрР**, ще се свържете с повикването, което е звъняло най-дълго време.
- За **ОПриемане** вашият системен администратор може да зададе няколко групи за приемане на повиквания и да зададе приоритет на групите. Когато натиснете **ОПриемане**, ще се свържете със звънящото повикване в групата за приемане с най-висок приоритет.
- Ако желаете да приемете повикването на вътрешен телефон, различен от основната линия, първо натиснете бутона за свободна линия, а след това натиснете функционалния клавиш за приемане на повикване.

## Използване на споделена линия

Вашият системен администратор може да ви зададе споделена телефонна линия. Обикновено споделената линия има две основни приложения:

- Един човек използва няколко телефона – например вашата споделена линия е зададена както за телефона на бюрото ви, така и за телефона във вашата лаборатория. В такъв случай едно входящо повикване до споделената линия звъни на двата телефона и можете да използвате всеки един от тях, за да отговорите на повикването.
- Няколко хора споделят една линия – например, вие сте един от многото хора, които могат да приемат входящи повиквания по споделената линия, или сте мениджър, който споделя вътрешен номер със свой сътрудник.

## Запознаване със споделените линии

### Дистанционно използване

Ако имате споделена линия, на екрана на телефона може да се появи иконата "използва се дистанционно": . Тази икона показва, че ваш колега в момента използва споделената линия. Можете да осъществявате и получавате повиквания по споделената линия по нормалния начин, дори и когато на екрана се появява иконата "използва се дистанционно".

### Споделяне на информация за повикванията и намеса

Освен ако ваш колега, с когото споделяте вашата линия, не е включил функцията за поверителност, ще можете да виждате информация на екрана на телефона за повикванията, които вашият колега осъществява или получава по споделената линия. Тази информация може да включва идентификация на обаждащия се и продължителност на разговора. Обратно, когато вие използвате споделена линия, информацията за вашия разговор може да бъде разглеждана от екрана на телефона на вашия колега.

Когато информацията за разговорите се вижда по този начин, вие и вашите колеги можете да се добавяте към разговори по споделената линия като използвате функциите "Намесв" или "НамКон". Включването в разговор по споделена линия се нарича *намеса*. За повече информация относно намесата в разговори вижте "Включване в разговор по споделена линия" раздел на страница 36.

### Поверителност



Ако не искате ваши колеги, с които споделяте линията, да виждат информация за вашите разговори, включете функцията за поверителност. С това ще забраните също така на вашите колеги да се намесват във вашите разговори. Вижте "Недопускане други да виждат или да се включват в разговор по споделена линия" раздел на страница 38.

## Максимален брой поддържани повиквания в споделена линия

Максималният брой на повикванията, които дадена споделена линия поддържа, може да е различна при различните телефони. Така понякога може да нямате възможност да осъществите ново повикване по споделена линия, дори ако ваш колега може да го направи. Например, вашият телефон поддържа максимум четири повиквания по споделена линия, а телефонът на ваш колега поддържа пет повиквания по същата линия. Ако на линията има четири повиквания, вие няма да разполагате с функционалния клавиш **НовПов**, но вашият колега ще разполага с него.

## Включване в разговор по споделена линия

В зависимост от това как е конфигуриран вашият телефон, можете да се включите в повикване с установена връзка по споделена линия с Намесв или НамКон. Обикновено само *една* от тези функции ще ви бъде на разположение.

Ако искате да...	Направете следното...
Видете дали колега има активно повикване по споделената линия	<p>Погледнете номера на споделената линия. Когато линията се използва от друг телефон, на бутона за линия има червен  и се показва иконата за дистанционно използване: .</p> <p>Ако ваш колега е включил функцията за поверителност, няма да разполагате с функционалните клавиши <b>Намесв</b> и <b>НамКон</b> и няма да можете да се намесвате в разговори. В този случай няма да можете да виждате информация за поверителни разговори на сензорния екран, но ще можете да използвате споделената линия, за да осъществявате и приемате нови повиквания.</p>
Прегледате текущите повиквания по споделената линия	<p>Натиснете червения бутон за линия  за съответната дистанционна линия. Всички неповерителни разговори се показват в областта за разговорна активност на сензорния екран.</p>



Ако искате да...	Направете следното...
<p>Се включите в разговор по споделена линия с функционалния клавиш <b>Намесв</b></p>	<p>Маркирайте някой разговор, който се използва дистанционно, на екрана на телефона и натиснете <b>Намесв</b>. (Може да се наложи да натиснете екранния клавиш <b>други</b>, за да се появи <b>Намесв</b>.) Другите участници ще чуят звуков сигнал при вашето включване.</p> <p>Когато затворите телефона, останалите лица чуват сигнал за прекъсване, а първоначалният разговор продължава.</p>
<p>Се включите в разговор по споделена линия с функционалния клавиш <b>НамКон</b></p>	<p>Маркирайте дистанционен разговор на сензорния екран, след което натиснете <b>НамКон</b>. (Може да се наложи да натиснете функционалния клавиш <b>други</b>, за да се появи <b>НамКон</b>.) Другите участници чуват звуков сигнал и кратко прекъсване на звука, а информацията за разговора на екрана на телефона се променя.</p> <p>Обърнете внимание, че за разлика от Намесв, НамКон превръща разговора в стандартен конферентен разговор, което ви позволява да добавяте нови участници в разговора. (За да научите повече за функциите за конферентни разговори, които можете да използвате с НамКон, вижте "Провеждане на конферентни разговори" раздел на страница 29.)</p> <p>Когато затворите телефона, разговорът остава във формат на конферентен разговор (при условие, че на линията са останали поне трима участници).</p>

## Съвети

- Функционалните клавиши **Намесв** и **НамКон** не могат да се ползват при поверителни разговори.
- Не можете да се намесвате в кодиран разговор, ако телефонът, който използвате, не е конфигуриран за кодиране. Когато опитът ви за намеса се провали поради тази причина, вашият телефон издава бърз сигнал "заето". Вижте "Осъществяване и получаване на защитени повиквания" раздел на страница 39.
- Ще бъдете изключен от разговор, в който сте се включили с **Намесв**, ако разговорът бъде задържан, прехвърлен или бъде превърнат в конферентен разговор.

## Недопускане други да виждат или да се включват в разговор по споделена линия

Ако споделяте телефонна линия, можете да ползвате функцията за поверителност, за да не допуснете другите ползвачи споделената линия да виждат или да се намесват във вашите разговори (да се включват в разговори по споделените линии с функциите "Намесв" или "НамКон").

Ако искате да...	Направете следното...
Забраните на другите да виждат или да се намесват в разговори по споделена линия	Включете функцията за поверителност с натискане на бутона с етикет <b>Частен</b>  . Когато функцията за поверителност е включена, тази икона се появява до бутона за поверителност  и бутонът започва да свети в кехлибарен цвят  .
Позволите на другите да виждат или да се намесват в разговори по споделена линия	Изключете функцията за поверителност, като натиснете бутона с име <b>Частен</b>  . Когато функцията за поверителност е изключена, тази икона се появява до бутона за поверителност  и бутонът не свети  .

### Съвети

- Ако телефонът, който споделя вашата линия, е с включена функция за поверителност, вие пак можете да осъществявате и получавате повиквания по споделената линия по нормалния начин. Няма да можете обаче да се включвате в съществуващи разговори по споделената линия и функционалните клавиши за намеса няма да бъдат достъпни за вас.
- Функцията за поверителност действа за всички споделени линии на телефона. Поради това, ако на телефона си имате няколко споделени линии и функцията за поверителност е включена, вашите колеги няма да могат да виждат или да се включват във ваши разговори по никоя от споделените линии.

## Проследяване на подозрителни повиквания

Ако получавате подозрителни или злонамерени повиквания, вашият системен администратор може да добави към телефона функцията за идентификация на злонамерени повиквания (ОткрЗло). Тази функция ви позволява да идентифицирате дадено активно повикване като подозрително, с което се стартира поредица от съобщения за автоматично проследяване и уведомяване.



Ако искате да...	Направете следното...
Уведомите вашия системен администратор за подозрително или обезпокоително повикване	Натиснете <b>ОткрЗло</b> . Ще чуете специален сигнал и ще видите върху телефона си съобщението "ИдентЗл успешна". Повикването остава активно, докато не приключите разговора.

## Осъществяване и получаване на защитени повиквания

В зависимост от това как вашият системен администратор е конфигурирал телефонната ви система, вашият телефон може да поддържа осъществяване и получаване на защитени повиквания.

Вашият телефон има възможност да поддържа следните видове повиквания:

- Повикване *с проверена автентичност* – "самоличностите" на всички участващи в разговора телефони са били проверени.
- *Кодирано* повикване – Телефонът получава и изпраща кодирани звукови данни (вашият разговор) в рамките на Cisco IP мрежата. Кодираните разговори също са с потвърдено право на достъп.
- *Незащитено* повикване – поне един от телефоните на участниците или връзката не поддържа тези защитни функции или пък телефоните не могат да се проверят.

Ако искате да...	Направете следното...
Проверете нивото на защита на дадено повикване	<p>Потърсете иконата за защита в горния десен ъгъл на областта за разговорна активност, до брояча за продължителността на разговора:</p> <p> Повикване с потвърдено право на достъп</p> <p> Кодирано повикване</p> <p>Ако повикването не е защитено, не се появява икона за защита.</p>
Проверете дали във вашата фирма могат да се осъществяват защитени повиквания	Обърнете се към вашия системен администратор.



**Забележка** Има взаимодействия и ограничения, които влияят на работата на функциите за сигурност на телефона. За повече информация попитайте вашия системен администратор.

# Приоритет на критични повиквания

В някои специализирани среди, например военни или правителствени учреждения, може да е необходимо да осъществявате и получавате спешни или критични повиквания. Ако имате нужда от такова специално обслужване на повикванията, вашият системен администратор може да добави функцията за многостепенно предимство и изпреварване (multilevel precedence and preemption – MLPP) на телефона.

Имайте предвид следните условия:

- *Предимство* показва приоритета на повикването.
- *Изпреварване* е процедура, при която съществуващо повикване с по-нисък приоритет се приключва и същевременно се приема повикване с по-висок приоритет, изпратено до телефона.







Ако...	Направете следното...
Искате да изберете приоритет (предимство) за дадено изходящо повикване	Свържете се с вашия системен администратор за списък на съответните номера за предимство на повикванията.
Искате да осъществите приоритетно повикване (повикване с предимство)	Въведете MLPP номера за достъп (даден от вашия системен администратор) и след това телефонния номер.
Чувате особено позвъняване (по-бързо от обичайното) или особен сигнал за изчакване за разговор	Приемате приоритетно повикване (повикване с предимство). Иконата MLPP на екрана на телефона показва приоритета на повикването.
Искате да видите приоритета на повикване	Погледнете MLPP иконата на екрана на телефона:   <ul style="list-style-type: none"><li>■ Приоритетно повикване</li><li>■ Повикване със среден приоритет (неотложно)</li><li>■ Повикване с висок приоритет (мигновено)</li><li>■ Повикване с най-висок приоритет (игнорира мигновените повиквания) или първостепенно повикване от висшето ръководство</li></ul> Повикванията с по-висок приоритет се показват най-горе в списъка на повикванията. Ако не виждате MLPP икона, нивото на приоритет на повикването е нормално (редовно).
Искате да приемете повикване с по-висок приоритет	Отговорете на повикването по обичайния начин. Ако е необходимо, първо приключете активния разговор.
Чувате продължителен звуков сигнал, който прекъсва вашия разговор	Вие или другият участник получавате повикване, което трябва да прекъсне текущия разговор. Веднага затворете, за да се свърже повикването с по-висок приоритет.

## Съвети

- Когато осъществявате или приемате повикване с разрешено MLPP, сигналите за позвъняване и изчакване за разговор, които чувате, се различават от стандартните сигнали.
- Ако въведете невалиден MLPP номер за достъп, гласово съобщение ще ви предупреди за грешката ви.

# Използване на слушалка, слушалки и високоговорящо устройство

Долната таблица описва как да се използват тези устройства.

Ако искате да...	Направете следното...
Използвате слушалката	Вдигнете я, за да отворите телефона; върнете я обратно на мястото ѝ, за да затворите телефона.
Използвате слушалки	<p>Натискайте  за включване и изключване на режим слушалки. (Ползващите автоматично отговаряне трябва да виждат "Използване на автоматично отговаряне със слушалки или високоговорящото устройство" раздел на страница 42 за изключения.)</p> <p>Можете да ползвате слушалките с всички органи за управление на телефона, включително  и .</p> <p>Вижте "Снабдяване със слушалки" раздел на страница 42 за информация за закупуване на слушалки.</p>
Използвате високоговорящото устройство	<p>Натискайте  за включване или изключване на режим високоговорящо устройство.</p> <p>Много от действията, които можете да извършвате за набиране на номер или отговаряне на повикване, автоматично ще включват високоговорящото устройство, ако слушалката е затворена и  не свети.</p>
Превключите на слушалките или високоговорящото устройство (от слушалката) по време на повикване	Натиснете  или  и след това затворете слушалката.
Превключите на слушалката (от високоговорящото устройство или слушалките) по време на повикване	Вдигнете слушалката (без да натискате никакви бутони).

## Съвети





- Вижте "Свързване на телефона" раздел на страница 6 за мястото на извода за слушалки.
- Вижте "Основно опериране с разговорите" раздел на страница 20 за подробни указания по това как да използвате слушалката, слушалките и високоговорящото устройство за осъществяване, отговаряне, приключване и друг вид обработка на повиквания.

## Снабдяване със слушалки

Вашият телефон поддържа четирипроводни или шестпроводни съединители за слушалки. За информация за закупуването на слушалки вижте "Информация за слушалките" раздел на страница 8 и отидете на следния адрес в интернет: <http://vxicorp.com/cisco>

## Използване на автоматично отговаряне със слушалки или високоговорящото устройство

Можете да използвате автоматично отговаряне, ако получавате голям брой входящи повиквания или обработвате повиквания от името на други лица. Вашият системен администратор конфигурира автоматичното отговаряне за работа или с високоговорящото устройство, или със слушалките. За подробности вижте следващата таблица.

Ако...	Направете следното...
Използвате автоматично отговаряне със слушалки	<p>Поддържайте режима на слушалките активен (с други думи поддържайте  светещо), дори когато нямате активен разговор. За да поддържате режима на слушалките активен, натиснете <b>КрайРаз</b>, за да приключите разговора (вместо да натиснете  за приключване на разговора), след което натиснете <b>НовПов</b> или <b>Набиране</b>, когато осъществявате нови повиквания.</p> <p>Ако вашият телефон е настроен да използва автоматично отговаряне в режим за слушалки, на повикванията ще се отговаря автоматично само ако  свети. В противен случай, повикванията ще звънят по нормалния начин и ще трябва ръчно да им отговорят.</p>
Използвате автоматично отговаряне с високоговорящото устройство	<p>Дръжте слушалката затворена, а режима на слушалките неактивен (с други думи  трябва да не свети).</p> <p>Ако вашият телефон е настроен да използва автоматично отговаряне в режим за високоговорящо устройство, на повикванията ще се отговаря автоматично само ако горните условия са налице. В противен случай, повикванията ще звънят по нормалния начин и ще трябва ръчно да им отговорят.</p>



# Персонализиране на настройките на телефона

Можете да персонализирате Cisco IP телефона, като промените настройките според описанието в следващите таблици. Помнете няколко полезни съвета, когато преглеждате тази информация:

- Повечето настройки са достъпни от телефона, обаче в няколко се влиза онлайн от вашите уеб страници с опции на потребителя. Вижте "Влизане в системата на уеб страниците с опции на потребителя" раздел на страница 49 за допълнителна информация.
- Ако  не реагира, това означава, че вашият системен администратор може да е блокирал този бутон на телефона ви. Повече информация поискайте от вашия системен администратор.

## Регулиране на силата на звука

Следващата таблица описва как да настройвате и запамятвате нивата за сила на звука на телефона.

Ако искате да...	Направете следното...
Регулирате нивото на звука за разговор	<p>Натиснете  по време на повикване или след като чуете свободен сигнал.</p> <p>Можете да натиснете <b>Запамет</b>, за да запаметите тази настройка за звука за бъдещи разговори.</p> <p>Имайте предвид, че настройките за силата на звука в слушалката, високоговорящото устройство и слушалките се регулират поотделно.</p>
Регулирате силата на звука за звънеца	<p>Натиснете , когато слушалката е затворена и бутоните за слушалките и високоговорящото устройство са изключени. Новата сила на звънене се запамятава автоматично.</p>





## Персонализиране на позвъняванията и индикаторите за съобщения

Можете да персонализирате начина, по който вашият телефон сигнализира за входящо повикване или ново съобщение в гласовата поща за всяка от вашите линии. Персонализираните звуци на позвъняване и другите индикатори могат да ви помогнат бързо да различавате отделните линии. Например можете да изберете чуруликащ звук за входящо повикване по Линия 1 и барабанен звук за входящо повикване по Линия 2.

Ако искате да...	Направете следното...
Промените звука при позвъняване	Изберете  > <b>Предпочитание на потребителя</b> > <b>Звънения</b> . Изберете телефонна линия или стандартната настройка за позвъняване. След това изберете тип на позвъняването, за да чуе как звучи. Когато намерите желаното позвъняване, натиснете <b>Избор</b> и <b>Запомет</b> . Натиснете <b>Отмяна</b> за връщане към предишната запаметена настройка. Натиснете <b>Подразб</b> за прилагане на стандартната настройка за позвъняване за избраната телефонна линия.
Промените начина на звънене (само мигане, едно позвъняване, само пиюкане и т.н.)	Влезте във вашите уеб страници с опции на потребителя, изберете вашето устройство и след това изберете <b>Променете настройките за звъненето за телефона си</b> от главното меню. Имайте предвид, че може да се наложи вашият системен администратор да разреши тази опция.
Променитеначина, по който работи индикатора за гласови съобщения върху вашата слушалка	Влезте във вашите уеб страници с опции на потребителя, изберете вашето устройство и след това изберете <b>Промяна на действието на индикатора за гласови съобщения</b> от главното меню. Обикновено системната настройка по подразбиране на телефона е лампата "винаги да свети", когато получавате ново гласово съобщение.

## Персонализиране на сензорния екран

Можете да настроите сензорния екран според вашите нужди. Вижте по-долната таблица.

Ако искате да...	Направете следното...
Промените яркостта на сензорния екран	Изберете  > <b>Потребителски предпочитания</b> > <b>Яркост</b> . Натиснете <b>Нагоре</b> , <b>Надолу</b> или  , за да направите желаните промени. След това натиснете <b>Запомет</b> . Натиснете <b>Отмяна</b> за връщане към предишната запаметена настройка.
Настройте сензорния екран според вашия ъгъл на гледане към дисплея	Изберете  > <b>Предпочитание на потребителя</b> > <b>Ъгъл на гледане</b> . Натиснете <b>Нагоре</b> , <b>Надолу</b> или  , за да направите желаните промени. След това натиснете <b>Запомет</b> . Натиснете <b>Отмяна</b> за връщане към предишната запаметена настройка.
Промените фоновото изображение	Изберете  > <b>Потребителски предпочитания</b> > <b>Фонове изображения</b> . За да прегледате наличните изображения, използвайте сензорния екран или бутона <b>Навигация</b> . Натиснете <b>Избор</b> , за да изберете изображение. Натиснете <b>Прегл</b> , ако искате да видите как ще изглежда фонът, и <b>Изход</b> , за да се върнете в менюто за избиране. Натиснете <b>Запомет</b> за приемане на изображението или натиснете <b>Отмяна</b> за връщане към предишната запаметена настройка.
Промените показвания на сензорния екран език	Влезте във вашите уеб страници с опции на потребителя, изберете вашето устройство и след това изберете <b>Променете националния език...</b> от главното меню.

## Настройка на функциите за бързо набиране

Функциите за бързо набиране ви позволяват да натиснете бутон или да въведете индексен код, за да осъществите повикване.

Можете да задавате номера за бързо набиране за телефона по два начина:

- Бързо набиране с бутон – Можете да присвоите номер за бързо набиране за всеки наличен програмируем бутон на телефона, който все още не е конфигуриран като бутон за линия, функция или услуга.
- Бързо набиране с индексен код – Като използвате функцията "Съкратено набиране", можете да въведете присвоен индексен номер (от 1 до 99), вместо да набирате целия телефонен номер.

Задавате двата типа функции за бързо набиране от вашите уеб страници с опции на потребителя, както е описано в следващата таблица. (За повече информация за вашите страници с потребителски опции вижте "Влизане в системата на уеб страниците с опции на потребителя" раздел на страница 49.)

Ако искате да...	Направете следното...
Добавите номера за бързо набиране към телефонни бутони	<p>Влезте във вашите уеб страници с опции на потребителя, изберете вашето устройство и след това изберете <b>Добавете/актуализирайте Вашите номера за бързо избиране</b> от главното меню.</p> <p>В раздела <b>Настройки на номерата за бързо избиране в телефона</b> въведете телефонен номер и етикет за всеки свободен бутон за бързо набиране. Въведете номера точно така, както бихте го набрали от вашия настолен телефон. Например въведете код за достъп до външна линия (примерно 9) или кода за междуселищно избиране, ако е необходимо.</p> <p>Въведеният от вас етикет се появява до бутона за бързо набиране на сензорния екран.</p>
Добавите номера за бързо набиране за използване със съкратено набиране	<p>Влезте във вашите уеб страници с опции на потребителя, изберете вашето устройство и след това изберете <b>Добавете/актуализирайте Вашите номера за бързо избиране</b> от главното меню.</p> <p>В раздела <b>Настройки на номерата за бързо избиране, несвързани с бутон на телефона</b> въведете телефонен номер и етикет за всеки свободен бутон за бързо набиране. Въведете номера точно така, както бихте го набрали от вашия настолен телефон. Например въведете код за достъп до външна линия (примерно 9) или кода за междуселищно избиране, ако е необходимо.</p>
Изтриете номер за бързо набиране	Изтрийте телефонния номер и етикета от някоя от двете уеб страници за бързо набиране.

### Съвети



- За подробна информация по осъществяването на повиквания с някоя от двете функции за бързо набиране вижте "Осъществяване на повикване" раздел на страница 20.
- Вашият системен администратор може да присвои бутони за бързо набиране на телефона и да ограничи броя на бутоните за бързо набиране, които можете да конфигурирате.

# Използване на гласови съобщения, дневници с повиквания и телефонни указатели

Този раздел описва как можете да използвате бутони за функции за достъп до гласови съобщения, дневници с повиквания и телефонни указатели.

## Достъп до гласови съобщения



Вашата фирма определя услугата за гласови съобщения, използвана от телефонната ви система. За най-точна и подробна информация относно тази услуга, вижте придружаващата я документация. За общ преглед на възможностите на системата за гласови съобщения, вижте долната таблица.

Ако искате да...	Направете следното...
Настройте и персонализирайте вашата услуга за гласови съобщения	Натиснете  и следвайте гласовите указания. Ако на сензорния екран се появи меню, изберете съответния в него елемент.
Видете дали имате ново гласово съобщение	Погледнете на телефона за следните индикатори: <ul style="list-style-type: none"><li>• Непрекъснато светещ червен индикатор на слушалката. (Този индикатор може да се различава. Вижте "Персонализиране на позвъняванията и индикаторите за съобщения" раздел на страница 43.)</li><li>• Мигаща икона с плик  и текстово съобщение върху вашия сензорен екран.</li></ul>
Прослушайте вашите гласови съобщения или да влезете в менюто за гласови съобщения	Натиснете  . В зависимост от вашата услуга за гласови съобщения, това или ще набере автоматично услугата за съобщения, или ще покаже меню на сензорния екран.
Изпратите повикване към вашата система за гласови съобщения	Натиснете <b>НезОткл.</b> Функцията "НезОткл" автоматично прехвърля повикването (включително звънящо или задържано повикване) към вашата система за гласови съобщения. Обаждщите се ще чуят вашето приветствие за гласови съобщения и ще могат да ви оставят съобщение.

## Използване на дневници с повиквания и телефонни указатели

Вашият телефон поддържа дневници на вашите пропуснати, осъществени и получени повиквания. Можете да ползвате бутона за телефонни указатели за достъп до тези записи. Можете също така да влезете и във фирмен телефонен указател (ако има такъв).

Ако искате да...	Направете следното...
Прегледате вашите дневници с повиквания	Изберете  > <b>Пропуснати повиквания, Осъществени повиквания</b> или <b>Получени повиквания</b> . Всеки дневник може да побере до 100 записа.
Наберете номер от дневник с повиквания	<p>Изберете запис и отворете телефона. Ако трябва да промените номера от записа (да добавите или изтриете код за набиране например), натиснете <b>РедНом</b> и след това &lt;&lt; или &gt;&gt; за изтриване на цифрите или преместване на курсора.</p> <p>Ако желаете да набирате от дневник с повиквания, докато провеждате разговор, превъртете до записа с повикването и натиснете <b>Набир</b>. След това изберете елемент от менюто, за да оперирате с първото повикване:</p> <ul style="list-style-type: none"> <li>• <b>ЗадРаз</b> – поставя първия разговор в режим на изчакване и набира втория.</li> <li>• <b>ПрехРаз</b> – прехвърля първата страна към втората и ви изключва от разговора. (Натиснете <b>ПрехРаз</b> още веднъж след набиране, за да извършите действието.)</li> <li>• <b>Конферентен разговор</b> – създава конферентен разговор с всички страни, вас включително. (Натиснете <b>Конфер</b> след набиране, за да извършите действието.)</li> <li>• <b>КрайРаз</b> – прекъсва първия разговор и набира втория.</li> </ul>

Ако искате да...	Направете следното...
Изтрийте вашите дневници с повиквания	Натиснете  , след което натиснете <b>Изчист</b> . Когато направите това, вашите дневници за пропуснати, осъществени и получени повиквания ще бъдат изтрити.
Наберете от фирмен телефонен указател	<p>Изберете  &gt; <b>Фирмен телефонен указател</b> (точното име може да варира). Потърсете запис чрез въвеждане на букви с вашата клавиатура. (Можете да търсите частично изписано име.) За избиране от един листинг го натиснете или превъртете до него и отворете телефона.</p> <p>Ако искате да наберете от телефонен указател, докато провеждате разговор, превъртете до запис в списъка и натиснете <b>Набир</b>. След това изберете елемент от менюто, за да оперирате с първото повикване:</p> <ul style="list-style-type: none"> <li>• <b>ЗадРаз</b> – поставя първия разговор в режим на изчакване и набира втория.</li> <li>• <b>ПрехРаз</b> – прехвърля първата страна към втората и ви изключва от разговора. (Натиснете <b>ПрехРаз</b> още веднъж след набиране, за да извършите действието.)</li> <li>• <b>Конферентен разговор</b> – създава конферентен разговор с всички страни, вас включително. (Натиснете <b>Конфер</b> след набиране, за да извършите действието.)</li> <li>• <b>КрайРаз</b> – прекъсва първия разговор и набира втория.</li> </ul>



**Забележка** Ако мрежата изключи или бъде рестартирана, може да загубите информация във вашите дневници с повиквания.

# Отваряне на вашите уеб страници с опции за потребителя

---

Тъй като вашият Cisco IP телефон е мрежово устройство, той може да обменя информация с други мрежови устройства във вашата фирма, включително с вашия компютър и услуги в интернет, достъпни с помощта на уеб браузър от вашия компютър.

Можете да създавате телефонни услуги и да управлявате настройки и функции от вашия компютър с помощта на уеб страниците с опции на потребителя на Cisco CallManager. След като веднъж конфигурирате функциите и услугите на уеб страниците, можете да ги ползвате с телефона.

Например, можете да зададете бутони за бързо набиране от вашите уеб страници, след което да ги отворите от телефона.

Този раздел описва как да достигнете до вашите уеб страници с опции на потребителя и как да се абонирате за телефонни услуги. За повече подробности за функциите, които можете да конфигурирате, и за телефонните услуги, за които можете да се абонирате вижте *Персонализиране на Cisco IP телефона по интернет* на следния адрес:

[http://www.cisco.com/univercd/cc/td/doc/product/voice/c\\_ipphon/index.htm](http://www.cisco.com/univercd/cc/td/doc/product/voice/c_ipphon/index.htm)

## Влизане в системата на уеб страниците с опции на потребителя

### Процедура

---

- Стъпка 1** Получете от вашия системен администратор интернет адрес, ID на потребител и парола по подразбиране за опциите на потребителя.
- Стъпка 2** Отворете уеб браузър от компютъра, въведете интернет адреса (даден от вашия системен администратор) и влезте в системата.
- Стъпка 3** От общото меню изберете типа на вашето устройство (модел на телефона) в падащия списък "Избор на устройство".
- След като направите своя избор, се появява меню, зависещо от контекста, с опции, подходящи за типа на вашето устройство.
- 

### Съвети за предвижване в страниците с опции за потребителя

- Изберете вашето устройство от страницата с меню, за да видите всички налични опции.
- Щракнете върху **Актуализиране**, за да приложите и запаметите вашите промени.
- Щракнете върху **Връщане към менюто**, за да се върнете обратно към менюто за съответната опция.
- Изберете **Излизане**, за да излезете от страницата с опции за потребителя.



# Абониране за телефонни услуги

За достъп до телефонни услуги, предоставяни по абонамент за телефона, трябва предварително да се абонирате за тях, като влезете в уеб страниците с опции на потребителя от вашия компютър. (За помощ за влизането в системата вижте "Влизане в системата на уеб страниците с опции на потребителя" раздел на страница 49.)

Телефонните услуги могат да включват:

- Информация в интернет, като например борсови котировки, програма на кината и прогноза за времето.
- Мрежови данни, като например фирмени календари и указатели с възможност за търсене.
- Телефонни функции, като например "Моите номера за бързо избиране" и "Лична адресна книга".

Вижте следващата таблица за повече информация.

Ако искате да...	Направете следното, след като влезете в системата и изберете типа на вашето устройство...
Се абонирате за услуга	От главното меню изберете <b>Конфигурирайте вашите Cisco IP телефон услуги</b> . Изберете услуга от падащия списък "Налични услуги" и щракнете върху <b>Продължи</b> . При поискване въведете допълнителна информация (напр. пощенски код или персонален идентификационен номер – PIN), след което щракнете върху <b>Абониране</b> .
Промените или прекратите абонаменти	От главното меню изберете <b>Конфигурирайте вашите Cisco IP телефон услуги</b> . Щракнете върху една услуга в панела "Вашите абонаментни услуги". Щракнете върху <b>Актуализиране</b> след извършването на промени или щракнете върху <b>Прекратяване на абонамента</b> .
Добавите услуга към програмируем бутон 	След абониране за дадена услуга, изберете <b>Добавете/актуализирайте Вашите бутони за URL адреси на услуги</b> от главното меню. За всеки наличен бутон изберете услуга от падащия списък и въведете текстово описание. Щракнете върху <b>Актуализиране</b> след извършването на промени. Вашият системен администратор определя колко програмируеми бутона да бъдат на разположение за услуги и може да присвоява бутона за услуги за телефона.
Ползвате услуга на телефона	Натиснете  на телефона. Или ако сте добавили услуга към програмируем бутон  , натиснете бутона.
Се научите как да използвате телефонни услуги	Вижте <i>Персонализиране на Cisco IP телефона по интернет</i> : <a href="http://www.cisco.com/univercd/cc/td/doc/product/voice/c_ipphon/index.htm">http://www.cisco.com/univercd/cc/td/doc/product/voice/c_ipphon/index.htm</a>

## Запознаване с допълнителните опции за конфигурация

Ако е необходимо, вашият системен администратор може да конфигурира телефона да ползва шаблонни комбинации от бутони и функционални клавиши, заедно със специални услуги и функции. Следващата таблица предлага общ преглед на някои конфигурационни опции, които може да искате да обсъдите с администратора на вашата телефонна система според вашите нужди или работна среда.





**Забележка** Можете да намерите ръководства за телефони и други документи в таблицата на следния адрес: [http://www.cisco.com/univercd/cc/td/doc/product/voice/c\\_ipphon/index.htm](http://www.cisco.com/univercd/cc/td/doc/product/voice/c_ipphon/index.htm)

Ако...	Направете следното...	За допълнителна информация...
Имате нужда да обработвате повече повиквания по вашата телефонна линия	Помолете вашия системен администратор да конфигурира вашата линия да поддържа повече повиквания.	Говорете с вашия системен администратор или с екипа за телефонна поддръжка.
Имате нужда от повече от една телефонна линия	Помолете вашия системен администратор да конфигурира за вас един или повече допълнителни номера в указателя.	Говорете с вашия системен администратор или с екипа за телефонна поддръжка.
Имате нужда от повече бутони за бързо набиране	<p>Първо се уверете, че използвате всички бутони за бързо набиране, които имате на разположение в момента.</p> <p>Ако имате нужда от допълнителни бутони за бързо набиране, опитайте да използвате съкратено набиране или да се абонирате за услугата "Бързо избиране".</p> <p>Друга възможност е да свържете разширителен модул за Cisco IP телефон 7914 към телефона.</p>	<p>Вижте:</p> <ul style="list-style-type: none"> <li>"Настройка на функциите за бързо набиране" раздел на страница 45</li> <li>"Абониране за телефонни услуги" раздел на страница 50</li> <li><i>Ръководство за телефон за Разширителен модул за Cisco IP телефон 7914</i></li> </ul>
Работите с (или като) административен сътрудник	<p>Помислете за използването на:</p> <ul style="list-style-type: none"> <li>Услугата Cisco IP Manager Assistant</li> <li>споделена линия</li> </ul>	<p>Вижте:</p> <ul style="list-style-type: none"> <li>"Използване на споделена линия" раздел на страница 35</li> <li><i>Ръководство на потребителя за Cisco IP Manager Assistant</i></li> </ul>

Ако...	Направете следното...	За допълнителна информация...
Искате да използвате един вътрешен номер за няколко телефона	Поискайте споделена линия. Това ви позволява ползването на един вътрешен телефон на бюрото и друг в лабораторията, например.	Вижте "Използване на споделена линия" раздел на страница 35.
Ползвате съвместно телефон и или работно пространство с колеги	<p>Помислете за използването на:</p> <ul style="list-style-type: none"> <li>• Функцията за задържане на разговор за съхраняване и поемане на повиквания без използване на функцията за прехвърляне</li> <li>• Приемане на разговор за отговаряне на повиквания, звънящи на друг телефон</li> <li>• споделена линия за преглеждане или включване в повиквания на колеги</li> <li>• Cisco Extension Mobility (Мобилност на вътрешните номера) да бъде налице за телефонен номер и потребителски профил за споделен Cisco IP телефон</li> </ul>	<p>Попитайте вашия системен администратор за тези функции и вижте:</p> <ul style="list-style-type: none"> <li>• "Разширени операции с повиквания" раздел на страница 33</li> <li>• "Използване на споделена линия" раздел на страница 35</li> <li>• Раздела "Използване на функцията Мобилност на вътрешни номера" в документа <i>Персонализиране на Cisco IP телефона по интернет</i></li> </ul>
Отговаряте често на повиквания или обработвате повиквания от името на някой друг	Поискайте от вашия системен администратор да настрои функцията за автоматичен отговор на телефона.	Вижте "Използване на автоматично отговаряне със слушалки или високоговорящото устройство" раздел на страница 42.
Имате нужда да провеждате видео разговори	Обмислете дали да не използвате Cisco VT Advantage, което ще ви позволи да осъществявате видео повиквания с вашия Cisco IP телефон, вашия персонален компютър и външна видеоекамера.	Обърнете се към вашия системен администратор за допълнителна помощ и вижте <i>Cisco VT Advantage Quick Start Guide</i> и <i>User Guide</i> .
Искате временно да използвате номера и настройките на телефона на споделен Cisco IP телефон	Попитайте вашия системен администратор за услугата за мобилност на вътрешни номера на Cisco.	Вижте раздела "Използване на функцията Мобилност на вътрешни номера" в документа <i>Персонализиране на Cisco IP телефона по интернет</i> .

# Разрешаване на проблеми с телефона

Този раздел ви показва как да намерите информация за вашия Cisco IP телефон и телефонни повиквания, с която да помагате на вашия системен администратор или техник да диагностицират проблемите с телефона.

Ако ви помолят да...	Направете следното...
Проверете данни за конфигурацията на мрежата	Изберете  > <b>Конфигурация на мрежата</b> и след това изберете елемента от конфигурацията на мрежата, който желаете да видите.
Проверете данни за състоянието	Изберете  > <b>Състояние</b> и след това изберете елемента от състоянието, който желаете да видите.
Проверете информацията за модела на телефона	Изберете  > <b>Информация за модела</b> .



**Забележка** Ако  не реагира, това означава, че вашият системен администратор може да е блокирал този бутон на телефона ви. Повече информация поискайте от вашия системен администратор.

## Използване на инструмента за докладване на качеството

Вашият системен администратор може временно да конфигурира Cisco IP телефона с инструмент за докладване на качеството (quality reporting tool – QRT) с цел отстраняване на проблеми при работа. Ако QRT е разрешен във телефона, можете да ползвате функционалния клавиш **ДокКач** за изпращане на информация за проблемни телефонни повиквания до вашия системен администратор. (Може да се наложи да натиснете функционалния клавиш **други**, за да се покаже **ДокКач**.)

В зависимост от това как вашият системен администратор е конфигурирал инструмента за докладване на качеството във телефона, можете да ползвате функционалния клавиш **ДокКач** за:

- незабавно докладване на проблем със звука в текущото повикване
- избор на общ проблем от списък с категории проблеми и кодове на причини

# Условия на едногодишната ограничена хардуерна гаранция на Cisco

---

Има специални условия, приложими за вашата хардуерна гаранция и разнообразни услуги, които можете да ползвате по време на гаранционния срок. Официалните гаранционни условия (включително гаранционните и лицензионни споразумения за софтуера на Cisco) са достъпни на сайта Cisco.com. Следвайте долните стъпки за достъп и изтегляне от сайта Cisco.com на *Информационен пакет на Cisco*, както и на гаранционните и лицензионни споразумения.

1. Стартирайте вашия браузър и отидете на следния адрес:  
[http://www.cisco.com/univercd/cc/td/doc/es\\_inpkc/cetrans.htm](http://www.cisco.com/univercd/cc/td/doc/es_inpkc/cetrans.htm)  
Ще се покаже страницата Гаранции и лицензни споразумения.
2. За да прочетете *Информационния пакет на Cisco*, следвайте тези стъпки:
  - a. Щракнете върху полето **Information Packet Number** и изберете в него номер 78-5235-02F0.
  - b. Изберете езика, на който искате да прочетете документа.
  - c. Щракнете върху бутона **Go**.
  - d. Ще се покаже страницата с ограничена гаранция на Cisco и софтуерната лицензия от информационния пакет.
  - e. Прочетете документа онлайн или щракнете върху иконата **PDF**, за да изтеглите и отпечатате документа в PDF формат.



---

## Забележка

За разглеждане и отпечатване на PDF файлове трябва да имате инсталиран Adobe Acrobat Reader. Можете да изтеглите тази програма за четене от уеб сайта на Adobe: <http://www.adobe.com>

---

3. За да прочетете преведена и локализирана гаранционна информация за вашия продукт, следвайте тези стъпки:
  - a. Въведете номера на документа в полето "Warranty Document Number": 78-10747-01C0
  - b. Изберете езика, на който искате да прочетете документа.
  - c. Щракнете върху бутона **Go**.  
Ще се покаже гаранционната страница на Cisco.
  - d. Прочетете документа онлайн или щракнете върху иконата **PDF**, за да изтеглите и отпечатате документа в PDF формат.

Можете също така да се обърнете за помощ към уеб сайта за сервиз и поддръжка на Cisco:

[http://www.cisco.com/public/Support\\_root.shtml](http://www.cisco.com/public/Support_root.shtml).

## Продължителност на хардуерната гаранция

Една (1) година

## Политика за замяна, ремонт или възстановяване на платената сума за хардуера

Cisco или неговият сервизен център ще положат оправдани от търговска гледна точка усилия за изпращане на част за замяна в рамките на десет (10) работни дни от получаването на искане за разрешение за връщане на материали (return materials authorization – RMA). Действителното време на доставка може да варира в зависимост от местонахождението на клиента.

Cisco си запазва правото да възстанови платената покупна цена като изключително гаранционно обезщетение.

## Получаване на номер на разрешение за връщане на материали (RMA)

Свържете се с фирмата, от която сте купили изделието. Ако сте купили изделието директно от Cisco, се обърнете към местния представител по продажби и услуги на Cisco.

Попълнете информацията по-долу и я запазете за справка.

Фирма, от която е купено изделието	
Телефонен номер на фирмата	
Номер на модела на изделието	
Сериен номер на изделието	
Номер на договора за поддръжка	





## Индекс

---

### А

Автоматично набиране **20**

Автоматично отговаряне **42**

### Б

бутон за навигация **12**

бутон за настройки **11**

бутон за помощ **11**

бутон за потискане на микрофона **11**

бутон за съобщения **11**

бутон за телефонни указатели **11**

бутон за услуги **11**

бутон на дисплея **2, 11**

бутона за силата на звука **11**

бутони за линия **10**

бутони за функции

настройки **11**

помощ **11**

съобщения **11**

телефонни указатели **11**

услуги **11**

бутони, идентифициране **9**

бързо избиране

абониране за **50**

набиране с **23**

бутони за **10**

етикети **12**

използване **21**

конфигуриране **45**

### В

високоговорящо устройство

бутон за **11**

затваряне с **25**

осъществяване на разговори с **20**

отговаряне на повиквания с **24**

режим **41**

сила на звука **43**

възобновяване, използване **26**

вътрешни номера, преглед **12**

### Д

данни за конфигурацията на мрежата,  
намиране **53**

данни за състоянието, намиране **53**

дневници с повиквания  
изтриване **47**  
набиране от **20**  
преглеждане и набиране от **47**  
ДокКач, използване **53**  
документация, достъп **3**

## **З**

задържане  
и превключване между повиквания **16**  
и прехвърляне **27**  
използване **26**  
задържане на повикване **33**  
затваряне, възможности за **25**  
затворен телефон  
набиране **20**  
описание на **15**  
защитени повиквания **39**  
звънец  
индикатор за **12**  
персонализиране **43**  
сила на звука **43**

## **И**

Идентификация на злонамерени повиквания  
(ОткрЗло), използване **38**  
избиране на повиквания **16**  
изчакване за разговор **24**

икона "използва се дистанционно" за  
споделени линии **35**  
икони, за състоянията на повикванията **14**  
индикатор за гласово съобщение **46**  
инсталиране, Cisco IP телефон **6**  
Инструмент за поддръжка на автоматично  
регистрирани телефони (TAPS) **7**

## **К**

клавиатура  
въвеждане на текст с **18**  
описание на **12**  
кодирани повиквания **39**  
конферентни разговори  
с покана **29, 32**  
стандартни **29, 30**  
Конферентни разговори с покана **29, 32**

## **Л**

линии  
описание на **14**  
преглеждане **12**  
Личен адресник (РАВ)  
абониране за **50**  
набиране от **23**

## **М**

менюта с функции **18**  
менюта, използване **18**

**Н**

набиране, опции за **20**

намеса

и поверителност **38**

и споделени линии **35**

използване **36**

НамКон, виж намеса

настройки, персонализиране **43**

няколко повиквания, обработване **16**

**О**

ОбрПов **22**

онлайн помощ, използване **19**

операции с повиквания, разширени **33**

опериране с разговори, основно **20**

осъществени повиквания, записи за **47**

осъществяване на разговори, опции за **20**

отворен телефон

набиране **20**

описание на **15**

отговаряне на повиквания **24**

**П**

поверителност

и споделени линии **35**

използване **38**

повиквания

докладване на проблеми с **53**

задържане **33**

задържане и възобновяване **26**

защитени **39**

избиране **16**

икони за **14**

конферентни функции за **29**

максимум на линия **14, 36**

обработване на няколко повиквания **16**

осъществяване **20**

отговаряне **24**

потискане на микрофона **26**

преглеждане **12, 16**

пренасочване **28**

пренасочване при звънене **25, 34**

прехвърляне **27**

приключване **25**

приоритет **40**

с повече участници **29**

спрямо линии **14**

съхраняване и приемане **33**

повиквания с потвърдено право на достъп **39**

повторно набиране **20**

подозрителни повиквания, проследяване **38**

получени повиквания, записи за **47**

помощ, използване **19**

потискане на микрофона, използване **26**

превключване между повиквания **16**

предварително набиране **15, 20**

предупреждения по безопасност **3**

предупреждения, безопасност **3**  
пренасочване на повиквания **28**  
пренасочване на повиквания,  
възможности за **28**  
прехвърляне, възможности за **27**  
приемане на групово повикване **34**  
приемане на повикване **34**  
приключване на разговор, възможности за **25**  
приоритет на повиквания **40**  
проблеми със звука **53**  
програмируеми бутони  
етикети за **12**  
описание на **10**  
пропуснати повиквания, записи за **47**

## **Р**

работа на слушалките, обща **8**  
раздел на телефона **12**  
раздели на функциите **12**  
ред за състоянието **12**  
решаване на проблеми **53**

## **С**

сензорен екран  
деактивиране/активиране **2**  
избиране на елементи **2, 17**  
настройване на контраста **44**  
почистване **2**  
смяна на езика **44**  
събуждане **2**  
функции на **12**

сила на звука, регулиране **43**  
следене на информация **12**  
слушалка  
закрепяне в гнездото **7**  
използване **41**  
светлинна лента **12**  
сила на звука **43**  
слушалки  
бутон за **11**  
затваряне с **25**  
осъществяване на разговори с **22**  
отговаряне на повиквания с **24**  
режим **41**  
сила на звука **43**  
споделени линии  
и икона "използва се дистанционно" **35**  
максимум повиквания на **36**  
описание на **35**  
с намеса **36**  
с поверителност **38**  
стойка  
бутон за **11**  
регулиране **7**  
съкратено набиране **45**  
съобщения  
индикатор за **44, 46**  
прослушване на **46**

**T**

- текст, въвеждане върху телефона **18**
- телефонен указател
  - използване на телефона **22, 47**
  - набиране от уеб страница с **22**
- телефонни линии
  - описание на **14**
  - преглеждане **12**

**У**

- Уеб страници с опции на потребителя и телефонни услуги **50**
  - отваряне **49**
- УебДайълър **22**
- услуга за гласови съобщения **46**
- услуги, абониране **50**

**Ф**

- фирмен указател
  - използване на телефона **22**
  - набиране от уеб страница с **22**
- функции, достъпност **19, 51**
- функционални клавиши
  - етикети за **12**
  - описание на **12**

**A-Z**

- Cisco IP телефон
  - документация за **3**
  - закрепяне на слушалката върху поставката **7**
  - илюстрация на **9**
  - конфигурация на функциите за **19, 51**
  - онлайн помощ за **19**
  - описание на **9**
  - регистрация **7**
  - регулиране на височината на **7**
  - свързване **6**
  - Услуги в интернет за **49**
- MLPP, работа с **40**
- TAPS **7**







**Главно управление на фирмата**  
Cisco Systems, Inc.  
170 West Tasman Drive  
San Jose, CA 95134-1706  
САЩ  
www.cisco.com  
Тел.: +1 408 526-4000  
+1 800 553-NETS (6387)  
Факс: +1 408 526-4100

**Управление за Европа**  
Cisco Systems International BV  
Haarlerbergpark  
Haarlerbergweg 13-19  
1101 CH Amsterdam  
The Netherlands  
www.europe.cisco.com  
Тел.: +31 0 20 357 1000  
Факс: +31 0 20 357 1100

**Управление за Америка**  
Cisco Systems, Inc.  
170 West Tasman Drive  
San Jose, CA 95134-1706  
САЩ  
www.cisco.com  
Тел.: +1 408 526-7660  
Факс: +1 408 527-0883

**Управление за азиатско-тихоокеанския район**  
Cisco Systems, Inc.  
168 Robinson Road  
#28-01 Capital Tower  
Singapore 068912  
www.cisco.com  
Тел.: +65 6317 7777  
Факс: +65 6317 7799

**Cisco Systems има над 200 офиса в следните страни. Адресите, телефонните номера и факсовете са изброени на уеб сайта на Cisco на адрес [www.cisco.com/go/offices](http://www.cisco.com/go/offices)**

Австралия • Австрия • Аргентина • Белгия • Бразилия • България • Великобритания • Венецуела • Виетнам • Германия • Гърция • Дания • Дубай, ОАЕ • Зимбабве • Израел • Индия  
Индонезия • Ирландия • Испания • Италия • Канада • Китай КНР • Кипър • Колумбия • Корея • Коста Рика • Люксембург • Малайзия • Мексико • Нова Зеландия • Норвегия  
Перу • Полша • Португалия • Пуерто Рико • Румъния • Русия • САЩ • Саудитска Арабия • Сингапур • Словакия • Словения • Съединени щати • Тайван • Тайланд • Турция • Украйна  
Унгария • Филипини • Финландия • Франция • Холандия • Хонконг • Хърватия • Чешка република • Чили • Швеция • Швейцария • Шотландия • Южна Африка • Япония

CCSP, CCVP, емблемата на Cisco с моста, Follow Me Browsing и StackWise са търговски марки на Cisco Systems, Inc.; Changing the Way We Work, Live, Play, and Learn и iQuick Study са обслужващи марки на Cisco Systems, Inc.; а Access Registrar, Aironet, ASIST, BPX, Catalyst, CCDA, CCDP, CCIE, CCIP, CCNA, CCNP, Cisco, емблемата на Cisco Certified Internetwork Expert, Cisco IOS, Cisco Press, Cisco Systems, Cisco Systems Capital, емблемата на Cisco Systems, Cisco Unity, Empowering the Internet Generation, Enterprise/Solver, EtherChannel, EtherFast, EtherSwitch, Fast Step, FormShare, GigaDrive, GigaStack, HomeLink, Internet Quotient, IOS, IP/TV, iQ Expertise, емблемата iQ, iQ Net Readiness Scorecard, LightStream, Linksys, MeetingPlace, MGX, емблемата на Networkers, Networking Academy, Network Registrar, Packet, PIX, Post-Routing, Pre-Routing, ProConnect, RateMUX, ScriptShare, SlideCast, SMARTnet, StrataView Plus, TeleRouter, The Fastest Way to Increase Your Internet Quotient и TransPath са регистрирани търговски марки на Cisco Systems, Inc. и/или нейните филиали в САЩ и някои други страни.

Всички други търговски марки, споменати в този документ или на уеб сайта, са притежание на съответните собственици. Използването на думата "партньор" не означава съдружни взаимоотношения между Cisco и някоя друга фирма. (0502R)

© 2005 Cisco Systems, Inc. Всички права запазени.



Емблемата Java е търговска марка или регистрирана търговска марка на Sun Microsystems, Inc. в САЩ или други страни.