

# **Cisco Unified IP-Telefone 7961G/7961G-GE und 7941G/7941G-GE für Cisco Unified CallManager 5.0 (SCCP)**

**EINSCHLIESSLICH LIZENZ UND GARANTIE**





## **Hauptsitz**

Cisco Systems, Inc.  
170 West Tasman Drive  
San Jose, CA 95134-1706  
USA  
<http://www.cisco.com>  
Tel.: +1 408 526-4000  
+1 800 553-NETS (6387)  
Fax: +1 408 526-4100





# Allgemeine Aufgaben

Online-Hilfe auf dem Telefon anzeigen	Drücken Sie  .
Anruf einleiten	Nehmen Sie den Hörer vor oder nach dem Wählen einer Nummer ab.
Nummer erneut wählen	Drücken Sie <b>Wahlw.</b> Sie können auch bei aufgelegtem Hörer die Navigationstaste drücken, um das Protokoll der gewählten Rufnummern anzuzeigen.
Während eines Anrufs zum Hörer wechseln	Nehmen Sie den Hörer ab.
Während eines Anrufs zum Lautsprecher oder Headset wechseln	Drücken Sie  oder  und legen Sie dann den Hörer auf.
Das Telefon stumm schalten	Drücken Sie  .
Anrufprotokolle verwenden	Drücken Sie  und wählen Sie ein Anrufprotokoll. Um eine Nummer zu wählen, blättern Sie zum gewünschten Listeneintrag und nehmen Sie den Hörer ab.
Eine Telefonnummer bearbeiten	Drücken Sie <b>NrBearb.</b> , << oder >>.
Einen Anruf halten/heranholen	Drücken Sie <b>Halten</b> oder <b>Heranh.</b>
Anrufe an eine neue Nummer übergeben	Drücken Sie <b>Überg.</b> , geben Sie die Nummer ein und drücken Sie anschließend erneut <b>Überg.</b>
Starten einer Standardkonferenz	Drücken Sie <b>Weiter &gt; Konfer.</b> , wählen Sie die Teilnehmernummer und drücken Sie anschließend erneut <b>Konfer.</b>



Copyright © 2006 Cisco Systems Inc. Alle Rechte vorbehalten. Cisco, Cisco IOS, Cisco Systems und das Cisco Systems-Logo sind eingetragene Marken von Cisco Systems, Inc., und/oder von Partnerunternehmen in den USA und bestimmten anderen Ländern. Alle anderen in diesem Dokument oder auf dieser Website erwähnten Marken sind das Eigentum der jeweiligen Inhaber. Die Verwendung des Wortes „Partner“ impliziert keine partnerschaftliche Beziehung zwischen Cisco und einem anderen Unternehmen. (0601R)

OL-9194-01



## Cisco Unified IP-Telefone 7961G/7961G-GE und 7941G/7941G-GE für Cisco Unified CallManager 5.0 (SCCP)

SoftKey-Definitionen  
Symbole auf dem Telefondisplay  
Tastensymbole  
Allgemeine Aufgaben







# SoftKey-Definitionen

<b>Abbruch</b>	Vorgang abbrechen oder Bildschirm ohne Übernehmen von Änderungen verlassen
<b>Aktual.</b>	Inhalt aktualisieren
<b>Annehm.</b>	Anruf annehmen
<b>Aufsch.</b>	Auf einen Anruf auf einer gemeinsam genutzten Leitung aufschalten
<b>Auswahl</b>	Ein Menüelement oder einen Anruf auswählen
<b>Beenden</b>	Zum vorherigen Bildschirm zurückkehren
<b>Details</b>	Detaildatensatz für einen Anruf mit mehreren Teilnehmern in den Protokollen „Anrufe in Abwesenheit“ und „Angenommene Anrufe“ öffnen
<b>DirÜbg.</b>	Zwei Anrufe direkt miteinander verbinden
<b>Entf.</b>	Datensätze oder Einstellungen löschen
<b>Entf.</b>	Konferenzteilnehmer entfernen
<b>GPickUp</b>	Anruf annehmen, der auf einem Anschluss einer anderen Gruppe läutet
<b>Haupt</b>	Hauptmenü der Hilfe aufrufen
<b>Heranh.</b>	Anruf zurückholen, der sich in der Warteschleife befindet
<b>KAufsch.</b>	Sich selbst auf einen Anruf auf einer gemeinsam genutzten Leitung aufschalten und diesen in eine Konferenz umwandeln
<b>Konfer.</b>	Telefonkonferenz erstellen
<b>KonfList</b>	Konferenzteilnehmer anzeigen
<b>Kurzwahl</b>	Mit Hilfe einer Kurzwahlnummer wählen
<b>Links</b>	Verwandte Hilfethemen anzeigen
<b>Löschen</b>	Zeichen rechts vom Cursor bei Verwendung von „NrBearb“ entfernen
<b>Löschen</b>	Einstellungen auf die Standardwerte zurücksetzen



MeetMe	MeetMe-Konferenzgespräch leiten
APickup	Nummer im Anrufprotokoll bearbeiten
OPickUp	Anruf annehmen, der in einer zugeordneten Gruppe läutet
Parken	Anruf mit „Anruf parken“ speichern
PickUp	Anruf auf einem Anschluss der eigenen Gruppe annehmen
QRT	Anrufprobleme an den Systemverwalter senden
Rückruf	Benachrichtigung erhalten, wenn besetzter Anschluss verfügbar
RufEnde	Aktuellen Anruf beenden
RufLös.	Zuletzt zur Telefonkonferenz hinzugefügten Teilnehmer entfernen
RufNeu	Neuen Anruf einleiten
Rufuml.	Rufumleitung einrichten/beenden
Schl.	Aktuelles Fenster schließen
SofUml.	Anruf an das Sprachnachrichtensystem weiterleiten
Speich.	Ausgewählte Einstellungen speichern
Suchen	Nach einem Verzeichniseintrag suchen
Überg.	Anruf übergeben
Videom.	Videomodus auswählen
Wählen	Telefonnummer wählen
Wahlw.	Zuletzt gewählte Nummer erneut wählen
Weiter	Weitere Softkeys anzeigen
Zurück	Zum vorherigen Hilfethema zurückkehren
Zusf.	Mehrere Anrufe auf einer einzelnen Leitung zu einem Konferenzgespräch zusammenführen
<<	Eingegebene Zeichen löschen
>>	Cursor durch die eingegebenen Zeichen bewegen

## Symbole auf dem Telefondisplay





### Leitungs- und Anrufstatus

	Rufumleitung aktiviert
	Anruf in der Warteschleife
	Verbundener Anruf
	Eingehender Anruf
	Hörer abgenommen
	Hörer aufgelegt
	Aktive gemeinsam genutzte Leitung



### Sichere Anrufe

	Authentifizierter Anruf
	Verschlüsselter Anruf







### Vorrangige Anrufe

	Anruf mit einfacher Priorität
	Anruf mit mittlerer Priorität
	Anruf mit hoher Priorität
	Anruf mit höchster Priorität



### Audiomodus

	Hörer
	Headset
	Lautsprecher

### Andere Funktionen

	Kurzwahl-, Anrufprotokoll- oder Verzeichniseintrag: Leitung besetzt (BLF-Funktion)
	Kurzwahl-, Anrufprotokoll- oder Verzeichniseintrag: Leitung frei (BLF-Funktion)
	Kurzwahl-, Anrufprotokoll- oder Verzeichniseintrag (Leistungsstatus nicht bekannt)
	Wartende Nachricht vorhanden
	Video aktiviert
	Aktivierete Option
	Aktivierete Funktion
	Zugewiesene Telefon-Dienst-URL

## Tastensymbole

	Nachrichten
	Dienste
	Hilfe
	Verzeichnisse
	Einstellungen
	Lautstärke
	Lautsprecher
	Stummschalten
	Headset



# Inhalt

---

## **Erste Schritte 1**

Informationen zur Verwendung des Handbuchs 1

Zusätzliche Informationen 2

Sicherheitsinformationen und Leistungsdaten 2

Zugriffshilfe 4

## **Telefon anschließen 5**

### **Überblick über das Telefon 8**

Tasten und Hardware 8

Telefondisplay – Funktionen 12

    Telefondisplay reinigen 13

Funktionstasten und Menüs 13

    Das Hilfesystem Ihres Telefons 14

Unterschiede zwischen Leitungen und Anrufen 14

    Leitungs- und Anrufsymbole 15

Verfügbarkeit von Funktionen 15

### **Grundlegende Anrufverarbeitungsfunktionen 16**

Anrufe einleiten – Grundlegende Optionen 16

Anrufe einleiten – Zusätzliche Optionen 17

Anrufe annehmen 19

Anrufe beenden 20

Halten und Heranholen 20

Stummschaltung verwenden 21

Zwischen mehreren Anrufen wechseln 21

Mehrere Anrufe anzeigen 21

Anrufe übergeben 22

- Alle Anrufe an eine andere Nummer umleiten **24**
- Konferenzgespräche durchführen **25**
  - Konferenzgesprächstypen **25**
  - Standardkonferenz einleiten oder an dieser teilnehmen **26**
  - MeetMe-Konferenz einleiten oder an dieser teilnehmen **28**

## **Erweiterte Anrufverarbeitungsfunktionen 29**

- Kurzwahl **29**
- Umgeleitete Anrufe auf Ihrem Telefon annehmen **30**
- Gemeinsam genutzte Leitung verwenden **31**
  - Gemeinsam genutzte Leitungen **32**
  - Sich auf Anrufe auf einer gemeinsam genutzten Leitung aufschalten **33**
  - Verhindern, dass Dritte einen über eine gemeinsam genutzte Leitung geführten Anruf sehen oder sich auf diesen aufschalten können **34**
- Geparkte Anrufe speichern und abrufen **35**
- Sichere Anrufe ausführen und empfangen **35**
- Verdächtige Anrufe zurückverfolgen **36**
- Kritische Anrufe priorisieren **37**
- Cisco-Anschlussmobilität verwenden **38**
- Mit Hilfe der BLF-Funktion einen Leitungsstatus ermitteln **39**

## **Hörer, Headset und Lautsprecher verwenden 40**

- Headset erwerben **41**
- Funktion zum automatischen Annehmen verwenden **41**

## **Telefoneinstellungen verwenden 42**

- Ruftöne und die Nachrichtenanzeige anpassen **42**
- Telefondisplay anpassen **43**

## **Anrufprotokolle und Verzeichnisse verwenden 44**

- Anrufprotokolle verwenden **44**
- Aus einem Verzeichnis wählen **46**
  - Unternehmensverzeichnis auf dem Telefon verwenden **46**
  - Persönliches Verzeichnis auf dem Telefon verwenden **48**

## **Auf Sprachnachrichten zugreifen 51**

## **Telefon über das Web anpassen 52**

- Auf die Webseiten für Benutzeroptionen zugreifen **52**
- Funktionen und Dienste über das Web konfigurieren **53**
  - Persönliches Verzeichnis im Web verwenden **53**
    - Persönliches Adressbuch im Web verwenden **54**
    - Kurzwahldienst über das Web konfigurieren **55**
    - Synchronisierungsanwendung des Adressbuchs verwenden **56**
  - Kurzwahleinträge über das Web einrichten **56**
  - Telefondienste über das Web einrichten **57**
  - Benutzereinstellungen über das Web steuern **58**
  - Leitungseinstellungen über das Web steuern **59**
  - Cisco WebDialer verwenden **61**

## **Zusätzliche Konfigurationsoptionen 63**

## **Problembehandlung bei Ihrem Telefon 66**

- Allgemeine Fehlerbehebung **66**
- Telefonverwaltungsdaten abrufen **67**
- Quality Reporting Tool verwenden **67**

## **Geltungsbedingungen für die von Cisco gewährte beschränkte einjährige Hardware-Garantie 68**

## **Index 71**





## Erste Schritte

### Informationen zur Verwendung des Handbuchs

Dieses Handbuch bietet Ihnen einen Überblick über die Funktionen Ihres Telefons. Sie können es entweder vollständig durchlesen, um sich umfassende Kenntnisse zu den Telefonfunktionen anzueignen oder mit Hilfe der folgenden Tabelle direkt zu den am häufigsten benötigten Abschnitten springen.

Zweck	Aktion
Selbstständiges Erkunden der Telefonfunktionen	Drücken Sie auf dem Telefon die Taste  , wenn Sie Hilfe benötigen.
Sicherheitsinformationen durchlesen	Siehe „Sicherheitsinformationen und Leistungsdaten“ auf Seite 2.
Telefon anschließen	Siehe „Telefon anschließen“ auf Seite 5.
Telefon nach erfolgreicher Installation verwenden	Lesen Sie zunächst „Überblick über das Telefon“ auf Seite 8.
Erfahren, was die Tastenbeleuchtungen bedeuten	Siehe „Tasten und Hardware“ auf Seite 8.
Informationen zum Display	Siehe „Telefondisplay – Funktionen“ auf Seite 12.
Anrufe durchführen	Siehe „Anrufe einleiten – Grundlegende Optionen“ auf Seite 16.
Anrufe halten	Siehe „Halten und Heranholen“ auf Seite 20.
Anrufe stummschalten	Siehe „Stummschaltung verwenden“ auf Seite 21.
Anrufe übergeben	Siehe „Anrufe übergeben“ auf Seite 22.
Telefonkonferenzen durchführen	Siehe „Konferenzgespräche durchführen“ auf Seite 25.
Kurzwahleinträge einrichten	Siehe „Kurzwahl“ auf Seite 29.
Telefonnummern gemeinsam verwenden	Siehe „Gemeinsam genutzte Leitung verwenden“ auf Seite 31.
Lautsprecherfunktion des Telefons verwenden	Siehe „Hörer, Headset und Lautsprecher verwenden“ auf Seite 40.
Ruftonlautstärke oder Rufton ändern	Siehe „Telefonereinstellungen verwenden“ auf Seite 42.

Zweck	Aktion
Anrufe in Abwesenheit anzeigen	Siehe „Anrufprotokolle und Verzeichnisse verwenden“ auf Seite 44.
Sprachnachrichten abrufen	Siehe „Auf Sprachnachrichten zugreifen“ auf Seite 51.
Softkey- und Symboldefinitionen durchlesen	Weitere Informationen finden Sie in der Kurzreferenz vorne in diesem Handbuch.

## Zusätzliche Informationen

Sie können im Internet unter folgender URL auf die aktuellste Dokumentation für Cisco Unified IP-Telefone zugreifen:

[http://www.cisco.com/univercd/cc/td/doc/product/voice/c\\_ipphon/index.htm](http://www.cisco.com/univercd/cc/td/doc/product/voice/c_ipphon/index.htm)

Sie können unter folgender URL auf die Cisco-Website zugreifen:

<http://www.cisco.com/>

Über die folgende URL können Sie auf internationale Cisco-Websites zugreifen:

[http://www.cisco.com/public/countries\\_languages.shtml](http://www.cisco.com/public/countries_languages.shtml)

## Sicherheitsinformationen und Leistungsdaten

Lesen Sie bitte die folgenden Sicherheitshinweise, bevor Sie das Cisco Unified IP-Telefon installieren oder verwenden:



**Warnung**

### WICHTIGE SICHERHEITSHINWEISE

**Dieses Warnsymbol bedeutet Gefahr. Sie befinden sich in einer Situation, die zu Verletzungen führen kann. Machen Sie sich vor der Arbeit mit Geräten mit den Gefahren elektrischer Schaltungen und den üblichen Verfahren zur Vorbeugung von Unfällen vertraut. Anhand der am Ende jeder Warnmeldung angegebenen Nummer können Sie sich in der diesem Gerät beiliegenden Übersetzung der Sicherheitswarnungen über die Bedeutung der jeweiligen Warnung informieren.** Hinweis 1071

### BEWAHREN SIE DIESE HINWEISE GUT AUF



**Warnung**

**Lesen Sie die Installationsanweisungen, bevor Sie das System an die Stromversorgung anschließen.**

**Warnung**

Bei der Entsorgung dieses Produkts müssen alle nationalen Gesetze und Bestimmungen beachtet werden.

**Warnung**

Bei Gewitter sollten Sie nicht am System arbeiten bzw. Kabel anschließen oder trennen.

**Warnung**

Verbinden Sie zur Vermeidung elektrischer Schläge keine SELV-Stromkreise (Safety Extra Low Voltage, Sicherheitskleinspannung) mit TNV-Stromkreisen (Telephone Network Voltage, Telefonnetzspannung). LAN-Anschlüsse verwenden SELV-Stromkreise und WAN-Anschlüsse TNV-Stromkreise. Einige LAN- und WAN-Anschlüsse verwenden RJ-45-Stecker. Handeln Sie beim Anschließen von Kabeln mit Vorsicht.

**Vorsicht**

Interne Stromkreise versorgen die Kommunikationskabel mit Strom. Verwenden Sie das von Cisco mitgelieferte Kabel oder mindestens ein AWG 24-Kommunikationskabel.

**Externes Netzteil verwenden**

Die folgenden Warnhinweise beziehen sich auf die Verwendung des Cisco Unified IP-Telefons mit dem externen Netzteil:

**Warnung**

Dieses Produkt ist auf den im Gebäude installierten Überspannungsschutz angewiesen. Stellen Sie sicher, dass eine Sicherung oder ein Schutzschalter mit höchstens 240 V~, 10 A international (120 V~, 15 A USA) auf den Phasenleitern (allen Strom führenden Leitern) verwendet wird.

**Warnung**

Das Gerät ist für den Betrieb mit der Stromversorgung von Telefonnetzen ausgelegt.

**Warnung**

Der Stecker muss jederzeit aus der Steckdose gezogen werden können, um die Stromversorgung zu unterbrechen.

**Warnung**

Das Netzteil darf nicht außerhalb von Gebäuden platziert werden.

**Vorsicht**

Verwenden Sie ausschließlich das von Cisco für dieses Produkt vorgesehene Netzteil.

## Stromausfall

Die Verfügbarkeit des Notrufs auf Ihrem Telefon ist nur dann gewährleistet, wenn das Telefon mit Strom versorgt ist. Im Falle eines Stromausfalls können Notrufnummern erst nach Wiederherstellung der Stromzufuhr erneut gewählt werden. Bei einer Unterbrechung der Stromversorgung oder bei einem Stromausfall müssen Sie das Gerät möglicherweise zurücksetzen oder neu konfigurieren, um Notrufnummern wählen zu können.

## Externe Komponenten verwenden

Die folgenden Informationen beziehen sich auf die Verwendung des Cisco Unified IP-Telefons mit externen Geräten:

Cisco empfiehlt, ausschließlich qualitativ hochwertige externe Komponenten (z. B. Headsets) zu verwenden, die gegen unerwünschte Hochfrequenz- (HF) und Niederfrequenzsignale (NF) abgeschirmt sind.

Abhängig von der Qualität dieser Geräte und je nachdem, wie groß deren Abstand zu anderen Geräten wie Mobiltelefonen oder Funkgeräten ist, kann es trotzdem zu einem geringen Rauschen kommen. In diesen Fällen empfiehlt Cisco folgende Maßnahmen:

- Halten Sie einen möglichst großen Abstand zwischen dem externen Gerät und der HF- oder NF-Signalquelle.
- Verlegen Sie die Anschlusskabel des externen Geräts in einem möglichst großen Abstand zur HF- oder NF-Signalquelle.
- Verwenden Sie für das externe Gerät abgeschirmte Kabel oder Kabel mit hochwertiger Abschirmung und hochwertigen Anschlusssteckern.
- Halten Sie das Anschlusskabel des externen Geräts möglichst kurz.
- Beschichten Sie die Kabel des externen Geräts mit Ferrit oder ähnlichen entstörenden Materialien.

Cisco kann keine Garantie in Bezug auf die Leistung des Systems übernehmen, da das Unternehmen keinerlei Einfluss auf die Qualität der verwendeten externen Geräte, Kabel und Stecker hat. Das System arbeitet mit angemessener Leistung, wenn geeignete Geräte mit Hilfe qualitativ hochwertiger Kabel und Stecker angeschlossen werden.



---

### Vorsicht

---

Verwenden Sie in EU-Ländern ausschließlich externe Lautsprecher, Mikrofone und Headsets, die der EU-Richtlinie 89/336/EWG voll entsprechen.

---

## Zugriffshilfe

Eine Liste behindertengerechter Zubehörteile kann auf Anforderung zur Verfügung gestellt werden.

# Telefon anschließen

In den meisten Fällen schließt der Systemverwalter neue Cisco Unified IP-Telefone an das IP-Telefonnetzwerk des Unternehmens an. Wenn das nicht möglich ist, können Sie Ihr Telefon auch selbst anschließen. Nehmen Sie dazu die folgende Abbildung und Tabelle zu Hilfe.

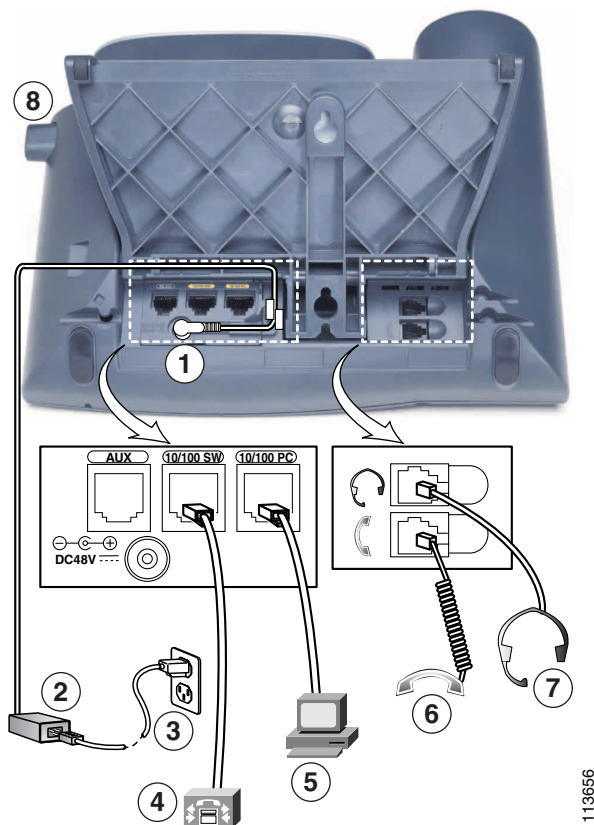

113656

1	DC-Adapteranschluss (DC48V)	5	Zugangsanschluss (10/100 <sup>1</sup> PC)
2	Netzteil mit Gleichstromausgang und Wechselstromeingang	6	Höreranschluss
3	Netzkabel (Wechselstrom)	7	Headset-Anschluss
4	Netzwerkanschluss (10/100 <sup>1</sup> SW)	8	Telefonstützentaste

1. Auf Ihrem Telefon wird möglicherweise 10/100/1000 angezeigt.

## Telefonstützen anpassen

Wenn Sie den Neigungswinkel Ihres Telefonsockels verändern möchten, müssen Sie die Telefonstützentaste drücken und die Telefonstütze nach Bedarf verstellen.

## Hörerstation anpassen

Cisco empfiehlt, die Hörerstation anzupassen. Dies gilt insbesondere bei einer Wandmontage des Telefons, um sicherzustellen, dass der Hörer beim Auflegen in der richtigen Position einrastet. Entsprechende Anweisungen finden Sie in der folgenden Tabelle.

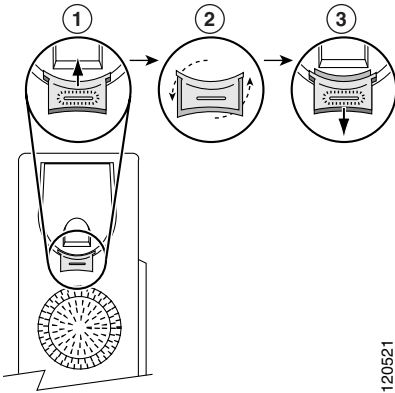

<b>1</b>	Legen Sie den Hörer zur Seite und ziehen Sie die rechteckige Kunststoffflasche aus der Hörerstation heraus.
<b>2</b>	Drehen Sie die Lasche um 180 Grad.
<b>3</b>	Schieben Sie die Lasche wieder in die Hörerstation zurück. Auf der Oberseite der umgedrehten Lasche ragt ein kleiner Vorsprung heraus. Legen Sie den Hörer wieder in die Hörerstation.

## Registrierung mit TAPS

Nachdem Ihr Telefon an das Netzwerk angeschlossen wurde, werden Sie vom Systemverwalter möglicherweise aufgefordert, Ihr Telefon mit Hilfe von TAPS (Tool for Auto-Registered Phone Support) automatisch registrieren zu lassen. TAPS kann für ein neues Telefon oder für den Austausch eines vorhandenen Telefons verwendet werden.

Zur Registrierung mit TAPS nehmen Sie den Hörer ab, geben die TAPS-Anschlussnummer ein, die Sie vom Systemverwalter erhalten haben, und folgen dann den Sprachanweisungen. Möglicherweise müssen Sie die gesamte Anschlussnummer einschließlich der Vorwahlnummer eingeben. Legen Sie den Hörer auf, sobald Ihr Telefon eine Bestätigungsmeldung anzeigt. Das Telefon führt einen Neustart aus.

## Headset-Informationen

Um ein Headset zu verwenden, verbinden Sie dieses mit dem Headset-Anschluss an der Rückseite des Telefons.

Obwohl Cisco Systems einige Headsets von Drittanbietern auf Kompatibilität mit Cisco Unified IP-Telefonen intern prüft, werden Headsets oder Hörer anderer Hersteller weder zertifiziert noch unterstützt. Aufgrund der unterschiedlichen Bedingungen in Bezug auf die Umgebung und die verwendete Hardware an den Standorten, an denen Cisco Unified IP-Telefone eingesetzt werden, gibt es keine einzelne optimale Lösung für alle Umgebungen. Cisco empfiehlt Kunden, dass sie zunächst testen, welche Headsets in ihren Systemen am besten funktionieren, bevor sie diese im Netzwerk einsetzen.

In einigen Fällen führen die mechanischen oder elektronischen Eigenschaften verschiedener Headsets dazu, dass die Kommunikationspartner ein Echo ihrer eigenen Stimme hören, wenn sie mit einem Benutzer eines Cisco Unified IP-Telefons sprechen.

Cisco Systems empfiehlt, ausschließlich qualitativ hochwertige externe Geräte (z. B. Headsets) zu verwenden, die gegen unerwünschte Hochfrequenz- (HF) und Niederfrequenzsignale (NF) abgeschirmt sind. Abhängig von der Qualität dieser Geräte und je nachdem, wie groß deren Abstand zu anderen Geräten wie Mobiltelefonen oder Funkgeräten ist, kann es trotzdem zu einem geringen Rauschen kommen. Weitere Informationen hierzu finden Sie unter „Externe Komponenten verwenden“ auf Seite 4.

Gegen die Unterstützung eines bestimmten Headsets für das Cisco Unified IP-Telefon spricht vor allem, dass die Möglichkeit eines wahrnehmbaren Summtons besteht. Dieses Summen ist entweder nur beim Gesprächspartner oder beim Gesprächspartner und bei Ihnen, dem Benutzer des Cisco Unified IP-Telefons, zu hören. Einige der möglicherweise hörbaren Summ- oder Brummtöne können von einer Reihe von externen Quellen ausgelöst werden, beispielsweise durch elektrische Lampen, die Nähe zu Elektromotoren oder große PC-Monitore. In einigen Fällen kann das vom Benutzer wahrgenommene summende Geräusch durch den Einsatz eines lokalen Power Cubes reduziert oder beseitigt werden. Weitere Informationen hierzu finden Sie unter „Externes Netzteil verwenden“ auf Seite 3.

### Von Benutzern wahrgenommene Audioqualität

Abgesehen von der physischen, mechanischen und technischen Leistung muss sich die Audioübertragung über das Headset sowohl für Sie (den Benutzer) als auch für den Gesprächspartner am anderen Ende der Leitung gut anhören. Audioqualität wird subjektiv wahrgenommen. Daher kann Cisco keine Garantie über die Leistung von Headsets oder Hörern übernehmen. Die auf den im Folgenden erwähnten Websites aufgeführten Headsets und Hörer haben sich jedoch bisher als geeignet für den Einsatz mit Cisco Unified IP-Telefonen erwiesen.

Dennoch liegt es letztendlich in der Verantwortung des Kunden, die Komponenten in ihren eigenen Systemen zu testen.

Weitere Informationen zu Headsets finden Sie auf folgenden Websites:

<http://www.vxicorp.com/cisco>

<http://www.plantronics.com>

# Überblick über das Telefon

---

Die Cisco Unified IP-Telefone 7961G und 7961G-GE (Gigabit-Ethernet-Version) sowie die Telefonmodelle 7941G und 7941G-GE (Gigabit-Ethernet-Version) sind mit umfangreichen Funktionen ausgestattete Telefone, die für die Sprachübertragung dasselbe Datennetz wie Ihr Computer verwenden. Mit den Telefonen können Sie nicht nur Anrufe einleiten und annehmen, sondern z. B. auch Anrufe in der Warteschleife halten, Kurzwahlnummern wählen, Anrufe übergeben und Telefonkonferenzen durchführen.

Die Gigabit Ethernet Cisco Unified IP-Telefone 7961G-GE und 7941G-GE können mit der neuesten Technologie und den fortschrittlichsten Entwicklungen auf dem Gebiet der Gigabit-Ethernet-VoIP-Telefonie aufwarten und bieten Ihnen eine Gigabit-Verbindung für Ihren Desktop.

Zusätzlich zu den grundlegenden Funktionen zur Anrufverarbeitung unterstützt Ihr Telefon Produktivitätsfunktionen, mit denen sich die Möglichkeiten zur Anrufverarbeitung erweitern lassen. Je nach Konfiguration unterstützt das Telefon Folgendes:

- Zugriff auf Netzwerkdienste, XML-Anwendungen und webbasierte Dienste.
- Anpassen der Telefonfunktionen und -dienste über die Webseiten für Benutzeroptionen.
- Ein umfassendes Online-Hilfesystem, mit dem Sie Informationen auf dem Telefondisplay einblenden können.

## Tasten und Hardware







Mit Hilfe von Abbildung 1 und Abbildung 2 können Sie die Tasten und Hardwarekomponenten Ihres Telefons identifizieren.









Abbildung 1 Cisco Unified IP-Telefone 7961G und 7961G-GE



Abbildung 2 Cisco Unified IP-Telefone 7941G und 7941G-GE



	Element	Beschreibung	Weiterführende Informationen:
1	Programmierbare Tasten 	Abhängig von der Konfiguration können Sie mit Hilfe der programmierbaren Tasten auf Folgendes zugreifen: <ul style="list-style-type: none"> <li>• Telefonleitungen (Leitungstasten)</li> <li>• Kurzwahlnummern (Kurzwahltasten, einschließlich der BLF-Kurzwahlfunktion)</li> <li>• Webbasierte Dienste (z. B. eine Taste für das persönliche Adressbuch, PAB)</li> <li>• Telefonfunktionen (z. B. eine Taste für die Privatfunktion)</li> </ul> Die Tasten leuchten farbig, um folgende Zustände anzuzeigen: <ul style="list-style-type: none"> <li> Grün, leuchtend: Aktiver Anruf</li> <li> Grün, blinkend: Gehaltener Anruf</li> <li> Gelb, leuchtend: Privatfunktion aktiviert</li> <li> Gelb, blinkend: Eingehender Anruf</li> <li> Rot, leuchtend: Leitung remote genutzt (gemeinsam genutzte Leitung oder BLF-Status)</li> </ul>	<ul style="list-style-type: none"> <li>• Telefondisplay – Funktionen, Seite 12</li> <li>• Grundlegende Anrufverarbeitungs-funktionen, Seite 16</li> <li>• Kurzwahl, Seite 29</li> <li>• Gemeinsam genutzte Leitung verwenden, Seite 31</li> <li>• Mit Hilfe der BLF-Funktion einen Leitungsstatus ermitteln, Seite 39</li> </ul>
2	Telefondisplay	Dient der Anzeige der Telefonfunktionen.	Telefondisplay – Funktionen, Seite 12
3	Telefonstützentaste	Ermöglicht das Anpassen des Standwinkels des Telefonsockels.	Telefonstützen anpassen, Seite 6
4	Nachrichtentaste 	Dient zur automatischen Wahl der Nummer des Sprachnachrichtendienstes (je nach Dienst unterschiedlich).	Auf Sprachnachrichten zugreifen, Seite 51



	Element	Beschreibung	Weiterführende Informationen:
5	Verzeichnistaste 	Öffnet bzw. schließt das Verzeichnismenü. Mit dieser Taste können Sie auf Anrufprotokolle und Verzeichnisse zugreifen.	Anrufprotokolle verwenden, Seite 44
6	Hilfetaste 	Aktiviert das Hilfemenü.	Das Hilfesystem Ihres Telefons, Seite 14
7	Einstellungstaste 	Öffnet bzw. schließt das Einstellungsmenü. Mit dieser Taste können Sie den Kontrast des Telefondisplays und die Ruftöne einstellen.	Telefoneinstellungen verwenden, Seite 42
8	Dienstetaste 	Öffnet bzw. schließt das Dienstemü.	Telefon über das Web anpassen, Seite 52
9	Lautstärketaste 	Steuert die Hörer-, Headset- und Lautsprecherlautstärke (bei abgehobenem Hörer) und die Ruftonlautstärke (bei aufgelegtem Hörer).	Hörer, Headset und Lautsprecher verwenden, Seite 40
10	Lautsprechertaste 	Schaltet den Lautsprecher ein bzw. aus. Wenn der Lautsprecher eingeschaltet ist, leuchtet die Taste.	Hörer, Headset und Lautsprecher verwenden, Seite 40
11	Stummschaltungstaste 	Schaltet den eigenen Ton ein bzw. aus. Wenn die Stummschaltungsfunktion eingeschaltet ist, leuchtet die Taste.	Stummschaltung verwenden, Seite 21
12	Headset-Taste 	Schaltet das Headset ein bzw. aus. Wenn das Headset in Gebrauch ist, leuchtet die Taste.	Hörer, Headset und Lautsprecher verwenden, Seite 40
13	Navigationstaste 	Ermöglicht die Navigation durch Menüs und das Markieren von Menüelementen. Zeigt bei aufgelegtem Hörer auf dem Display Nummern aus dem Protokoll „Gewählte Rufnummern“ an.	Anrufprotokolle verwenden, Seite 44

	Element	Beschreibung	Weiterführende Informationen:
14	Tastenfeld	Ermöglicht die Wahl von Telefonnummern, die Eingabe von Buchstaben und die Auswahl von Menüelementen.	Grundlegende Anrufverarbeitungsfunktionen, Seite 16
15	Softkeys 	Mit diesen Tasten können die (auf Ihrem Telefondisplay angezeigten) Softkey-Optionen aktiviert werden.	Telefondisplay – Funktionen, Seite 12
16	LED am Hörer	Informiert über eingehende Anrufe und neue Sprachnachrichten.	Auf Sprachnachrichten zugreifen, Seite 51

## Telefondisplay – Funktionen

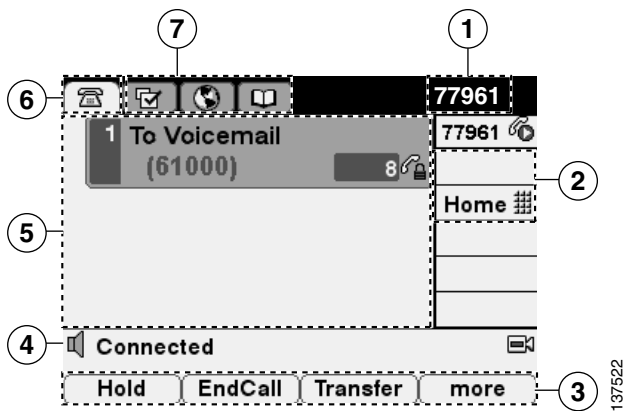
Im Folgenden sehen Sie ein Beispiel dafür, wie das Telefondisplay aussieht, wenn aktive Anrufe vorhanden und mehrere Funktionsmenüs geöffnet sind.



1	Hauptleitung	Hier wird die Telefonnummer (Verzeichnisnummer) der Hauptleitung angezeigt. Wenn mehrere Funktionsregister geöffnet sind, werden in diesem Bereich abwechselnd die Telefonnummer sowie die Uhrzeit und das Datum angezeigt.
2	Beschriftungen der programmierbaren Tasten	Programmierbare Tasten  können als Leitungs- Kurzwahl-, Dienst- oder Funktionstasten programmiert werden. Die Symbole und Beschriftungen geben an, wie diese Tasten konfiguriert sind. Weitere Informationen hierzu finden Sie unter „Symbole auf dem Telefondisplay“ in der Kurzreferenz weiter vorne in diesem Handbuch.
3	Softkey-Beschriftungen	Geben die Funktionen der Softkeys an. Um einen Softkey zu aktivieren, müssen Sie die entsprechende Softkey-Taste  drücken.





4	Statuszeile	Zeigt Symbole für die Audiomodi, Statusinformationen sowie Meldungen an.
5	Bereich für Anrufaktivität	Zeigt die aktuellen Anrufe auf den einzelnen Leitungen, einschließlich Anrufer-ID, Anrufdauer und Anrufstatus für die markierte Leitung (Standardansicht). Weitere Informationen hierzu finden Sie unter „Leitungs- und Anrufsymbole“ auf Seite 15 und „Mehrere Anrufe anzeigen“ auf Seite 21.
6	Telefonregister	Hier werden die Anrufaktivitäten angezeigt. Drücken Sie auf dieses Register, um bei Bedarf zum Bereich für Anrufaktivität zurückzukehren.
7	Funktionsregister	Für jedes geöffnete Funktionsmenü wird ein Register angezeigt. Siehe „Funktionstasten und Menüs“ auf Seite 13.

## Telefondisplay reinigen

Verwenden Sie zum Reinigen des Telefondisplays nur ein weiches, trockenes Tuch. Sorgen Sie dafür, dass das Telefon nicht mit Flüssigkeiten oder Reinigungsmitteln in Pulverform in Berührung kommt.







## Funktionstasten und Menüs

Drücken Sie eine Funktionstaste, um ein Funktionsmenü zu öffnen oder zu schließen.

Zweck	Aktion
Funktionsmenüs öffnen oder schließen	<p>Drücken Sie eine Funktionstaste:</p> <ul style="list-style-type: none"> <li> Nachrichten</li> <li> Dienste</li> <li> Verzeichnisse</li> <li> Einstellungen</li> <li> Hilfe</li> </ul>
Durch eine Liste oder ein Menü blättern	Drücken Sie die <b>Navigationstaste</b> .
Innerhalb eines Funktionsmenüs eine Ebene nach oben wechseln	Drücken Sie <b>Beenden</b> . Das Menü wird geschlossen, wenn Sie in der obersten Ebene des Menüs „Beenden“ drücken.
Zwischen offenen Funktionsmenüs wechseln	Drücken Sie ein Funktionsregister. Jedes Funktionsmenü verfügt über ein entsprechendes Register. Das Register ist sichtbar, wenn das Funktionsmenü geöffnet ist.

# Das Hilfesystem Ihres Telefons

Das Telefon verfügt über ein umfangreiches Online-Hilfesystem. Die Hilfethemen werden direkt auf dem Telefondisplay angezeigt.

Zweck	Aktion
Hauptmenü aufrufen	Drücken Sie auf dem Telefon  und warten Sie einige Sekunden, bis das Menü angezeigt wird. Die Hauptthemen der Hilfe lauten wie folgt: <ul style="list-style-type: none"><li>• Infos zu Ihrem Cisco Unified IP-Telefon: Beschreibung Ihres Telefons</li><li>• Anleitungen zum Thema: Vorgehensweisen für allgemeine Aufgaben im Zusammenhang mit dem Telefon</li><li>• Anruffunktionen: Beschreibungen und Vorgehensweisen für Anruffunktionen</li><li>• Hilfe: Tipps zur Verwendung und zum Aufrufen der Hilfe</li></ul>
Informationen zu einer Taste oder einem Softkey aufrufen	Drücken Sie  und gleich darauf eine Taste oder einen Softkey.
Informationen zu einem Menüelement aufrufen	Drücken Sie  ,  oder  , um das gewünschte Funktionsmenü anzuzeigen. Markieren Sie ein Menüelement und drücken Sie zweimal schnell hintereinander  .
Hilfe zur Verwendung des Hilfesystems aufrufen	Drücken Sie  zweimal schnell hintereinander. Wählen Sie die gewünschten Hilfethemen aus.

## Unterschiede zwischen Leitungen und Anrufen









Um eine Verwechslung der Begriffe „Leitung“ und „Anruf“ zu vermeiden, sollten Sie sich Folgendes merken:

**Leitung:** Jede Leitung entspricht einer Verzeichnisnummer, unter der andere Sie anrufen können. Je nach Konfiguration unterstützt das Cisco Unified IP-Telefon 7961G/7961G-GE bis zu sechs und das Cisco Unified IP-Telefon 7941G/7941G-GE bis zu zwei Leitungen. Auf der rechten Seite des Telefondisplays wird angezeigt, über wie viele Leitungen Sie verfügen. Generell verfügen Sie über so viele Leitungen, wie Verzeichnisnummern und Telefonleitungssymbole vorhanden sind: .

**Anruf:** Jede Leitung kann mehrere Anrufe unterstützen. Standardmäßig unterstützt Ihr Telefon maximal vier Anrufe pro Leitung gleichzeitig, Ihr Systemverwalter kann diese Zahl jedoch bei Bedarf anpassen. Es kann immer nur ein einziger Anruf aktiv sein. Alle anderen Anrufe werden automatisch gehalten, d. h. in die Warteschleife gestellt.

## Leitungs- und Anrufsymbole

Auf Ihrem Telefon werden Symbole angezeigt, die Ihnen helfen, den Leitungs- und Anrufstatus zu ermitteln.

Symbol	Leitungs- oder Anrufstatus	Beschreibung
	Aufgelegt	Keine Anrufaktivität auf dieser Leitung.
	Abgehoben	Sie wählen gerade eine Nummer oder es läutet bei Ihrem gewünschten Gesprächspartner.
	Verbundener Anruf	Es besteht eine Verbindung mit dem Gesprächspartner.
	Läutender Anruf	Ein eingehender Anruf läutet gerade auf einer Ihrer Leitungen.
	Anruf in der Warteschleife	Sie haben den Anruf in die Warteschleife gestellt. Siehe „Halten und Heranholen“ auf Seite 20.
	Remote genutzt	Auf einem anderen Telefon der von Ihnen gemeinsam genutzten Leitung wird ein Gespräch geführt. Weitere Informationen hierzu finden Sie in „Gemeinsam genutzte Leitung verwenden“ auf Seite 31.
	Authentifizierter Anruf	Siehe „Sichere Anrufe ausführen und empfangen“ auf Seite 35.
	Verschlüsselter Anruf	Siehe „Sichere Anrufe ausführen und empfangen“ auf Seite 35.
	Freie Leitung (BLF)	Siehe „Mit Hilfe der BLF-Funktion einen Leitungsstatus ermitteln“ auf Seite 39.
	Besetzte Leitung (BLF)	Siehe „Mit Hilfe der BLF-Funktion einen Leitungsstatus ermitteln“ auf Seite 39.

## Verfügbarkeit von Funktionen





Je nach Konfiguration kann es vorkommen, dass einige der in diesem Handbuch beschriebenen Funktionen auf Ihrem Telefon nicht verfügbar sind oder in Ihrem Telefonsystem anders funktionieren. Wenden Sie sich bei Fragen zur Verfügbarkeit oder Bedienung von Funktionen an Ihre Support-Abteilung oder an Ihren Systemverwalter.

# Grundlegende Anrufverarbeitungsfunktionen



Sie können Aufgaben für die grundlegende Anrufverarbeitung unter Verwendung einer Vielzahl von Funktionen und Diensten ausführen. Die Verfügbarkeit der Funktion kann jedoch variieren. Weitere Informationen hierzu erhalten Sie von Ihrem Systemverwalter.

## Anrufe einleiten – Grundlegende Optionen

Im Folgenden werden einige einfache Möglichkeiten beschrieben, um Anrufe mit dem Cisco Unified IP-Telefon durchzuführen.



Zweck	Aktion	Weiterführende Informationen:
Einen Anruf mit dem Hörer einleiten	Heben Sie den Hörer ab und geben Sie eine Telefonnummer ein.	Überblick über das Telefon, Seite 8
Einen Anruf mit dem Lautsprecher einleiten	Drücken Sie  und geben Sie eine Telefonnummer ein.	Hörer, Headset und Lautsprecher verwenden, Seite 40
Einen Anruf mit einem Headset einleiten	Drücken Sie  und geben Sie eine Telefonnummer ein. Wenn  aufleuchtet, können Sie auch <b>RufNeu</b> drücken und eine Telefonnummer eingeben.	Hörer, Headset und Lautsprecher verwenden, Seite 40
Nummer erneut wählen	Drücken Sie <b>Wahlw.</b> , um die letzte Nummer erneut zu wählen, oder drücken Sie die <b>Navigationstaste</b> (wenn kein Gespräch geführt wird), um die gewählten Rufnummern anzuzeigen.	Anrufprotokolle verwenden, Seite 44
Einen Anruf (auf derselben Leitung) einleiten, während bereits ein Gespräch geführt wird	<ol style="list-style-type: none"><li>1. Drücken Sie <b>Halten</b>.</li><li>2. Drücken Sie <b>RufNeu</b>.</li><li>3. Geben Sie eine Nummer ein.</li></ol>	Halten und Heranholen, Seite 20
Über ein Anrufprotokoll wählen	<ol style="list-style-type: none"><li>1. Wählen Sie  &gt; <b>Anrufe in Abwesenheit, Angenommene Anrufe oder Gewählte Rufnummern</b>.</li><li>2. Wählen Sie den Listeneintrag aus oder blättern Sie zu diesem und nehmen Sie den Hörer ab.</li></ol>	Anrufprotokolle verwenden, Seite 44

## Tipps

- Sie können bei aufgelegtem Hörer wählen, ohne den Wählton abzuwarten. Um bei aufgelegtem Hörer zu wählen, geben Sie eine Telefonnummer ein und wechseln Sie dann in den Zustand „abgehoben“, indem Sie den Hörer abnehmen oder **Wählen**,  bzw.  drücken.
- Wenn Sie bei aufgelegtem Hörer wählen, zeigt Ihr Telefon übereinstimmende Nummern (sofern verfügbar) aus dem Protokoll der gewählten Nummern an. Dies wird als automatisches Wählen bezeichnet. Um eine mit der Funktion für das automatische Wählen angezeigte Nummer anzurufen, drücken Sie auf die entsprechende Nummer oder blättern Sie zur gewünschten Nummer und heben Sie dann den Hörer ab.
- Wenn Ihnen bei der Eingabe einer Telefonnummer ein Fehler unterlaufen ist, drücken Sie <<, um eine oder mehrere Ziffern zu löschen.

## Anrufe einleiten – Zusätzliche Optionen







Für Ihr Telefon sind möglicherweise spezielle Funktionen und Dienste zum Einleiten von Anrufen konfiguriert. Von Ihrem Systemverwalter erhalten Sie weitere Informationen zu diesen zusätzlichen Optionen.

Zweck	Aktion	Weiterführende Informationen:
Einen Anruf (auf einer anderen Leitung) einleiten, während bereits ein Gespräch geführt wird	<ol style="list-style-type: none"> <li>1. Drücken Sie , um eine neue Leitung freizuschalten. Der erste Anruf wird automatisch in die Warteschleife gestellt.</li> <li>2. Geben Sie eine Nummer ein.</li> </ol>	Halten und Heranholen, Seite 20
Mit Hilfe einer Kurzwahlnummer wählen	<p>Führen Sie einen der folgenden Schritte aus:</p> <ul style="list-style-type: none"> <li>• Drücken Sie  (eine Kurzwahl-taste).</li> <li>• Verwenden Sie Kurzwahlcodes.</li> <li>• Verwenden Sie den Kurzwahldienst.</li> </ul>	Kurzwahl, Seite 29
Aus einem im Telefon gespeicherten Unternehmensverzeichnis wählen	<ol style="list-style-type: none"> <li>1. Wählen Sie  &gt; <b>Unternehmensverzeichnis</b> (konkreter Name lautet ggf. anders).</li> <li>2. Geben Sie einen Namen ein und drücken Sie <b>Suchen</b>.</li> <li>3. Markieren Sie einen Listeneintrag und nehmen Sie den Hörer ab.</li> </ol>	Anrufprotokolle verwenden, Seite 44

<b>Zweck</b>	<b>Aktion</b>	<b>Weiterführende Informationen:</b>
Über ein auf dem PC gespeichertes Unternehmensverzeichnis mit Hilfe von Cisco WebDialer wählen	<ol style="list-style-type: none"> <li>1. Öffnen Sie einen Webbrowser und gehen Sie zu einem für WebDialer konfigurierten Unternehmensverzeichnis.</li> <li>2. Klicken Sie auf die gewünschte Nummer.</li> </ol>	Cisco WebDialer verwenden, Seite 61
Mit Hilfe der Rückruf-Funktion von Cisco eine Benachrichtigung erhalten, wenn besetzter oder läutender Anschluss verfügbar ist	<ol style="list-style-type: none"> <li>1. Drücken Sie <b>Rückruf</b>, wenn Sie den Besetztton oder das Freizeichen hören.</li> <li>2. Legen Sie auf. Ihr Telefon gibt ein akustisches Signal aus, wenn die Leitung frei ist.</li> <li>3. Leiten Sie den Anruf erneut ein.</li> </ol>	Ihr Systemverwalter
Vor dem Einleiten eines Anrufs prüfen, ob die einer Kurzwahl zugewiesene bzw. in einem Anrufprotokoll oder in einem Verzeichnis eingetragene Leitung besetzt ist	Suchen Sie nach BLF-Anzeigen.	Mit Hilfe der BLF-Funktion einen Leitungsstatus ermitteln, Seite 39
Anruf mit besonderer Priorität (Dringlichkeit) durchführen	Geben Sie die MLPP-Zugangsnummer und anschließend die Telefonnummer ein.	Kritische Anrufe priorisieren, Seite 37
Über einen Eintrag im persönlichen Adressbuch (PAB) wählen	<ol style="list-style-type: none"> <li>1. Wählen Sie  &gt; <b>Persönliches Verzeichnis</b>, um sich anzumelden.</li> <li>2. Wählen Sie <b>Persönliches Adressbuch</b> und suchen Sie nach einem Eintrag.</li> </ol>	Persönliches Verzeichnis auf dem Telefon verwenden, Seite 48
Anruf mit CAC oder FAC einleiten	<ol style="list-style-type: none"> <li>1. Wählen Sie eine Nummer.</li> <li>2. Geben Sie nach dem Wählen der Nummer einen CMC (Client-Matter-Code) oder FAC (Forced-Authorization-Code) ein.</li> </ol>	Ihr Systemverwalter
Anruf mit Hilfe des Cisco Unified-Anschlussmobilitätsprofils einleiten	Melden Sie sich auf dem Telefon beim Anschlussmobilitätsdienst an.	Cisco-Anschlussmobilität verwenden, Seite 38



## Anrufe annehmen

Sie können einen Anruf entgegennehmen, indem Sie den Hörer abnehmen oder andere Optionen verwenden, sofern diese auf Ihrem Telefon verfügbar sind.

Zweck	Aktion	Weiterführende Informationen:
Anruf mit dem Headset annehmen	Drücken Sie die Taste  , wenn diese nicht leuchtet. Wenn  bereits leuchtet, drücken Sie <b>Annehm.</b> oder  (die blinkende Leitungstaste).	Hörer, Headset und Lautsprecher verwenden, Seite 40
Anruf mit dem Lautsprecher annehmen	Drücken Sie  , <b>Annehm.</b> oder  (die blinkende Leitungstaste).	Hörer, Headset und Lautsprecher verwenden, Seite 40
Während eines Gesprächs einen neuen Anruf annehmen	Drücken Sie <b>Annehm.</b> oder, wenn der Anruf auf einer anderen Leitung eingeht,  (die blinkende Leitungstaste).	Halten und Heranholen, Seite 20
Anruf mit Anklopf Funktion annehmen	Drücken Sie <b>Annehm.</b>	Halten und Heranholen, Seite 20
Anruf an das Sprachnachrichtensystem weiterleiten	Drücken Sie <b>SofUml.</b>	Auf Sprachnachrichten zugreifen, Seite 51
Anruf automatisch annehmen	Verwenden Sie die Funktion zur automatischen Anrufannahme.	Funktion zum automatischen Annehmen verwenden, Seite 41
Auf anderen Telefonen geparkte Anrufe übernehmen	Verwenden Sie die Funktion „Anruf parken“.	Geparkte Anrufe speichern und abrufen, Seite 35
Auf dem eigenen Telefon einen Anruf annehmen, der auf einem anderen Apparat läutet	Verwenden Sie die Funktion „Pickup“.	Umgeleitete Anrufe auf Ihrem Telefon annehmen, Seite 30
Anruf mit besonderer Priorität annehmen	Beenden Sie den aktuellen Anruf und drücken Sie <b>Annehm.</b>	Kritische Anrufe priorisieren, Seite 37

# Anrufe beenden

Legen Sie auf, wenn Sie den Anruf beenden möchten. Im Folgenden finden Sie weitere Informationen hierzu.

Zweck	Aktion
Bei Verwendung des Hörers auflegen	Legen Sie den Hörer zurück auf die Gabel. Alternativ können Sie <b>RufEnde</b> drücken.
Mit dem Headset auflegen	Drücken Sie  . Wenn Sie den Headset-Modus aktiviert lassen möchten, drücken Sie <b>RufEnde</b> .
Bei Verwendung des Lautsprechers auflegen	Drücken Sie  oder <b>RufEnde</b> .
Anruf bei Beibehaltung eines anderen Anrufs auf derselben Leitung beenden	Drücken Sie <b>RufEnde</b> . Holen Sie den Anruf falls erforderlich zuvor aus der Warteschleife zurück.

# Halten und Heranholen

Sie können Anrufe halten und heranholen.

Zweck	Aktion
Anruf halten	<ol style="list-style-type: none"><li>1. Stellen Sie sicher, dass der Anruf, den Sie in die Warteschleife stellen möchten, markiert ist.</li><li>2. Drücken Sie <b>Halten</b>.</li></ol>
Anruf auf der aktuellen Leitung aus der Warteschleife zurückholen	<ol style="list-style-type: none"><li>1. Stellen Sie sicher, dass der gewünschte Anruf markiert ist.</li><li>2. Drücken Sie <b>Heranh.</b></li></ol>
Anruf auf einer anderen Leitung aus der Warteschleife heranholen	Drücken Sie  für die entsprechende Leitung. Wenn sich auf der gewünschten Leitung nur ein Anruf in der Warteschleife befindet, wird dieser automatisch herangeholt. Wenn mehrere Anrufe gehalten werden, stellen Sie sicher, dass der gewünschte Anruf markiert ist, und drücken Sie <b>Heranh.</b>

## Tipps

- Bei der Haltefunktion ertönt üblicherweise Musik oder ein akustisches Signal.
- Anrufe in der Warteschleife werden durch ein entsprechendes Symbol angezeigt: .



## Stummschaltung verwenden

Bei aktivierter Stummschaltung können Sie die anderen Teilnehmer zwar hören, diese können Sie jedoch nicht hören. Sie können die Stummschaltung zusammen mit dem Hörer, dem Lautsprecher oder einem Headset verwenden.

Zweck	Aktion
Stummschaltung aktivieren	Drücken Sie  .
Stummschaltung deaktivieren	Drücken Sie  .

## Zwischen mehreren Anrufen wechseln

Sie können zwischen mehreren Anrufen auf einer oder mehreren Leitungen wechseln. Wenn der Anruf, zu dem Sie wechseln möchten, nicht automatisch markiert wird, müssen Sie mit Hilfe der Navigationstaste zu diesem Anruf blättern.

Zweck	Aktion
Zwischen verbundenen Anrufen auf derselben Leitung wechseln	<ol style="list-style-type: none"> <li>1. Stellen Sie sicher, dass der Anruf, zu dem Sie wechseln möchten, markiert ist.</li> <li>2. Drücken Sie <b>Heranh</b>. Alle aktiven Anrufe werden in die Warteschleife gestellt und der ausgewählte Anruf wird angenommen.</li> </ol>
Zwischen verbundenen Anrufen auf verschiedenen Leitungen wechseln	Drücken Sie  für die Leitung, zu der Sie wechseln möchten. Wenn sich auf der gewünschten Leitung nur ein Anruf in der Warteschleife befindet, wird dieser automatisch herangeholt. Wenn mehrere Anrufe gehalten werden, stellen Sie sicher, dass der gewünschte Anruf markiert ist, und drücken Sie <b>Heranh</b> .
Von einem angenommenen Anruf zur Entgegennahme des läutenden Anrufs wechseln	Drücken Sie <b>Annehm</b> . oder, wenn der Anruf auf einer anderen Leitung eingeht,  (die blinkende Leitungstaste). Alle aktiven Anrufe werden in die Warteschleife gestellt und der ausgewählte Anruf wird angenommen.





## Mehrere Anrufe anzeigen

Wenn Sie wissen, wie mehrere Anrufe auf dem Telefon angezeigt werden, können Sie Ihre Gespräche besser verwalten.

Im Standardansichtsmodus werden Anrufe für die markierte Leitung auf dem Telefondisplay wie folgt angezeigt:

- Anrufe mit der höchsten Prioritätsstufe und der längsten Dauer stehen in der Liste ganz oben.
- Anrufe desselben Typs werden zu einer Gruppe zusammengefasst. Beispielsweise werden alle Anrufe, mit denen Sie interagiert haben, im oberen Bereich zusammengefasst und Anrufe in der Warteschleife werden als letzte Gruppe angezeigt.

Um mehrere Anrufe auf mehreren Leitungen anzuzeigen, können Sie die folgenden zusätzlichen Methoden verwenden:

Zweck	Aktion
Anrufe auf einer anderen Leitung anzeigen	<ol style="list-style-type: none"> <li>1. Drücken Sie .</li> <li>2. Drücken Sie sofort die Leitungstaste .</li> </ol>
In den Anrufübersichtsmodus wechseln	<p>Drücken Sie  für die markierte Leitung.</p> <p>Das Telefon wechselt in den Anrufübersichtsmodus und zeigt pro Leitung einen Anruf an. Bei dem angezeigten Anruf handelt es sich entweder um den aktiven Anruf oder um den Anruf, der sich am längsten in der Warteschleife befindet.</p> <p>Wenn Sie zum Standardansichtsmodus zurückkehren möchten, drücken Sie  gefolgt von der Leitungstaste.</p>

## Anrufe übergeben

Beim Übergeben wird ein bereits verbundener Anruf weitergeleitet. Das *Ziel* ist die Rufnummer, an die der Anruf übergeben werden soll.

Zweck	Aktion
Anruf übergeben, ohne mit dem Empfänger des Anrufs zu sprechen	<ol style="list-style-type: none"> <li>1. Drücken Sie während eines Gesprächs <b>Überg.</b></li> <li>2. Geben Sie die gewünschte Nummer ein.</li> <li>3. Drücken Sie erneut <b>Überg.</b>, um die Übergabe zu vollziehen, oder drücken Sie <b>RufEnde</b>, um die Übergabe abzubrechen.</li> </ol> <p><b>Hinweis</b> Wenn Ihr Telefon die Übergabe bei aufgelegtem Hörer unterstützt, können Sie die Übergabe auch durch Auflegen abschließen.</p>

Zweck	Aktion
Anruf übergeben, nachdem Sie mit dem Übergabeempfänger gesprochen haben (angemeldete Übergabe)	<ol style="list-style-type: none"> <li>1. Drücken Sie während eines Gesprächs <b>Überg.</b></li> <li>2. Geben Sie die gewünschte Nummer ein.</li> <li>3. Warten Sie, bis der Übergabeempfänger antwortet.</li> <li>4. Drücken Sie erneu <b>Überg.</b>, um die Übergabe zu vollziehen, oder drücken Sie <b>RufEnde</b>, um die Übergabe abzubrechen.</li> </ol> <p><b>Hinweis</b> Wenn Ihr Telefon die Übergabe bei aufgelegtem Hörer unterstützt, können Sie die Übergabe auch durch Auflegen abschließen.</p>
Zwei aktive Anrufe miteinander verbinden (direkte Übergabe), ohne selbst weiter am Gespräch teilzunehmen	<ol style="list-style-type: none"> <li>1. Blättern Sie zu einem der gewünschten Anrufe auf der Leitung.</li> <li>2. Drücken Sie <b>Auswahl</b>.</li> <li>3. Wiederholen Sie diesen Schritt für den zweiten Anruf.</li> <li>4. Drücken Sie <b>DirÜbg.</b>, während einer der ausgewählten Anrufe markiert ist. (Möglicherweise müssen Sie den Softkey <b>Weiter</b> drücken, damit <b>DirÜbg.</b> angezeigt wird.)</li> </ol> <p>Die beiden Anrufe werden miteinander verbunden und Sie nehmen nicht mehr am Gespräch teil.</p> <p><b>Hinweis</b> Wenn Sie mit den Anrufern im Gespräch bleiben möchten, verwenden Sie <b>Zusf</b>.</p>
Anruf an das Sprachnachrichtensystem weiterleiten	Drücken Sie <b>SofUml</b> . Der Anruf wird automatisch an die Begrüßung des Sprachnachrichtensystems übergeben. „SofUml.“ kann für aktive, läutende oder gehaltene Anrufe verwendet werden.

### Tipps

- Wenn die Übergabe bei aufgelegtem Hörer auf Ihrem Telefon aktiviert ist, können Sie entweder auflegen, um die Anrufübergabe zu vollziehen, oder **Überg.** drücken und dann auflegen.
- Wenn die Übergabe bei aufgelegtem Hörer auf Ihrem Telefon *nicht* aktiviert ist, wird der Anruf in die Warteschleife gestellt, wenn Sie auflegen, ohne erneut **Überg.** zu drücken.
- Anrufe, die sich in der Warteschleife befinden, können nicht mit Hilfe des Softkeys **Überg.** umgeleitet werden. Drücken Sie **Heranh.**, um einen Anruf aus der Warteschleife zurückzuholen, bevor Sie diesen übergeben.

# Alle Anrufe an eine andere Nummer umleiten

Mit Hilfe der Option „Alle Anrufe umleiten“ können Sie die auf Ihrem Telefon eingehenden Anrufe an eine andere Nummer umleiten.

Zweck	Aktion
Rufumleitung auf Ihrer Hauptleitung einrichten	Drücken Sie <b>Rufuml.</b> und geben Sie eine Zieltelefonnummer ein.
Rufumleitung auf der Hauptleitung beenden	Drücken Sie <b>Rufuml.</b>
Sicherstellen, dass die Rufumleitung auf Ihrer Hauptleitung aktiviert ist	Folgendes muss zu sehen sein: <ul style="list-style-type: none"><li>• Das Rufumleitungssymbol sollte über der Haupttelefonnummer angezeigt werden: .</li><li>• Die Zielnummer für die Rufumleitung in der Statuszeile.</li></ul>
Rufumleitung remote oder für eine Nicht-Hauptleitung einrichten oder deaktivieren	<ol style="list-style-type: none"><li>1. Melden Sie sich bei den Webseiten für Benutzeroptionen an. (Siehe „Auf die Webseiten für Benutzeroptionen zugreifen“ auf Seite 52.)</li><li>2. Rufen Sie die Einstellungen für die Rufumleitung auf (siehe „Leitungseinstellungen über das Web steuern“ auf Seite 59).</li></ol> <p><b>Hinweis</b> Wenn die Rufumleitung für eine andere Leitung als die Hauptleitung aktiviert ist, erhalten Sie von Ihrem Telefon keinerlei Bestätigungsmeldung, dass Anrufe umgeleitet werden. Stattdessen müssen Sie Ihre Einstellungen auf den Webseiten für Benutzeroptionen bestätigen.</p>

## Tipps

- Geben Sie die Zielnummer für die Rufumleitung genau so ein, wie Sie sie von Ihrem Telefon aus wählen würden. Geben Sie beispielsweise ggf. eine Nummer für die Amtsleitung oder die Vorwahl ein.
- Sie können Ihre Anrufe zu einem herkömmlichen Analogtelefon oder zu einem anderen IP-Telefon umleiten. Der Systemverwalter kann die Rufumleitungsfunktion jedoch so einschränken, dass die Umleitung nur zu Telefonnummern innerhalb Ihres Unternehmens möglich ist.
- Die Rufumleitung gilt nur für die jeweilige Telefonleitung. Wenn ein Anruf auf einer Leitung eingeht, für die keine Rufumleitung aktiviert ist, läutet der Anruf wie gewöhnlich.
- Der Systemverwalter hat die Möglichkeit, die Rufumleitungsbedingungen für Ihre Telefonleitungen zu ändern.

# Konferenzgespräche durchführen

Mit Ihrem Cisco Unified IP-Telefon können Sie drei oder mehr separate Anrufe zu einem gemeinsamen Telefongespräch zusammenführen, d. h. ein Konferenzgespräch einleiten.

## Konferenzgesprächstypen

Es gibt zwei Arten von Konferenzgesprächen: Standard- und MeetMe-Konferenzen.

### Standard-Konferenzgespräche

Je nach den Anforderungen Ihrer Arbeitsumgebung und abhängig von der Telefonkonfiguration stehen Ihnen verschiedene Möglichkeiten zum Erstellen von Standardkonferenzen zur Verfügung.

- **Konfer.:** Mit diesem Softkey können Sie Standardkonferenzen durch Anrufen der einzelnen Teilnehmer einrichten. Diese Standardkonferenzen sind auf den meisten Telefonen verfügbar.
- **Zusf.:** Mit diesem Softkey können Sie mehrere aktive Gespräche auf einer Leitung zu einer Standardkonferenz zusammenführen.
- **KAufsch.:** Mit diesem Softkey können Sie sich auf einen aktiven Anruf auf einer gemeinsam genutzten Leitung aufschalten und den Anruf in eine Standardkonferenz umwandeln. Diese Funktion ist nur auf Telefonen mit gemeinsam genutzten Leitungen verfügbar.

Weitere Informationen hierzu finden Sie unter „Standardkonferenz einleiten oder an dieser teilnehmen“ auf Seite 26.

### MeetMe-Konferenzgespräche

Zum Erstellen einer MeetMe-Konferenz wählen Sie zum angegebenen Zeitpunkt die MeetMe-Telefonnummer.

Weitere Informationen hierzu finden Sie unter „MeetMe-Konferenz einleiten oder an dieser teilnehmen“ auf Seite 28.

## Standardkonferenz einleiten oder an dieser teilnehmen

Eine Standardkonferenz ermöglicht es drei oder mehr Personen, ein gemeinsames Telefongespräch zu führen.

Zweck	Aktion
<ul style="list-style-type: none"> <li>Konferenzgespräch durch Anrufen der Teilnehmer starten</li> <li>Neue Teilnehmer zu einer bereits begonnenen Konferenz hinzufügen</li> </ul>	<ol style="list-style-type: none"> <li>Drücken Sie während eines Gesprächs <b>Konfer.</b> (Möglicherweise müssen Sie zunächst den Softkey <b>Weiter</b> drücken, damit <b>Konfer.</b> angezeigt wird.)</li> <li>Geben Sie die Telefonnummer des Teilnehmers ein.</li> <li>Warten Sie, bis die Verbindung mit dem Teilnehmer hergestellt ist.</li> <li>Drücken Sie erneut <b>Konfer.</b>, um den Teilnehmer zum Gespräch hinzuzufügen.</li> <li>Wiederholen Sie den Vorgang, um weitere Teilnehmer zum Konferenzgespräch hinzuzufügen.</li> </ol>
Konferenz durch Zusammenführen mehrerer Gespräche starten	<ol style="list-style-type: none"> <li>Stellen Sie sicher, dass auf einer einzelnen Leitung mehrere aktive Anrufe vorhanden sind.</li> <li>Markieren Sie einen der Anrufe, die zur Konferenz hinzugefügt werden sollen.</li> <li>Drücken Sie <b>Auswahl</b>. Für den ausgewählten Anruf wird folgendes Symbol angezeigt: <input checked="" type="checkbox"/></li> <li>Wiederholen Sie diesen Schritt für jeden Anruf, den Sie hinzufügen möchten.</li> <li>Drücken Sie <b>Zusf.</b>, während einer der Anrufe ausgewählt ist. (Möglicherweise müssen Sie zunächst den Softkey <b>Weiter</b> drücken, damit <b>Zusf.</b> angezeigt wird.)</li> </ol> <p><b>Hinweis</b> Der aktive Anruf ist automatisch ausgewählt.</p>
An einer Konferenz teilnehmen	Nehmen Sie den Anruf entgegen, wenn das Telefon läutet.
Konferenz durch Aufschalten auf einen Anruf auf einer gemeinsam genutzten Leitung starten	<p>Markieren Sie einen Anruf auf einer gemeinsam genutzten Leitung und drücken Sie <b>KAufsch.</b> (Möglicherweise müssen Sie zunächst den Softkey <b>Weiter</b> drücken, damit <b>KAufsch.</b> angezeigt wird.)</p> <p>Siehe „Gemeinsam genutzte Leitung verwenden“ auf Seite 31.</p>

Zweck	Aktion
Liste der Konferenzteilnehmer anzeigen	<ol style="list-style-type: none"> <li>1. Markieren Sie eine aktive Konferenz.</li> <li>2. Drücken Sie <b>KonfList</b>.</li> </ol> <p>Die Teilnehmer sind in der Reihenfolge aufgelistet, in der sie der Konferenz beigetreten sind. Die zuletzt beigetretenen Teilnehmer stehen dabei in der Liste ganz oben.</p>
Aktualisierte Liste der Teilnehmer aufrufen	Drücken Sie während der Anzeige der Konferenzliste auf <b>Aktual</b> .
Anzeigen, wer die Konferenz gestartet hat	In der Konferenzliste wird die Person, von der die Konferenz gestartet wurde, ganz unten angezeigt. Sie ist außerdem durch ein Sternchen (*) neben dem Namen gekennzeichnet.
Zuletzt zur Konferenz hinzugefügten Teilnehmer entfernen	<p>Drücken Sie <b>RufLös</b>.</p> <p>Sie können Teilnehmer nur dann aus der Konferenz entfernen, wenn Sie selbst das Konferenzgespräch gestartet haben.</p>
Konferenzteilnehmer entfernen	<ol style="list-style-type: none"> <li>1. Markieren Sie den Namen des gewünschten Teilnehmers.</li> <li>2. Drücken Sie <b>Entf</b>.</li> </ol> <p>Sie können Teilnehmer nur dann aus der Konferenz entfernen, wenn das Konferenzgespräch von Ihnen initiiert wurde.</p>
Eigene Teilnahme an Konferenz beenden	Legen Sie auf oder drücken Sie <b>RufEnde</b> .

### Tipps

- Anrufe müssen auf derselben Leitung geführt werden, bevor sie zu einer Konferenz hinzugefügt werden können. Wenn die Anrufe auf unterschiedlichen Leitungen geführt werden, müssen Sie diese zunächst auf eine einzelne Leitung umleiten, bevor Sie **Konfer.** oder **Zusf.** verwenden können.
- Abhängig von der Konfiguration Ihres Telefons wird die Konferenz möglicherweise beendet, wenn Sie diese verlassen. Um dies zu verhindern, übergeben Sie die Konferenz vor dem Auflegen.

## MeetMe-Konferenz einleiten oder an dieser teilnehmen

Wählen Sie die Konferenznummer, um eine MeetMe-Konferenz zu starten oder um an einer solchen Konferenz teilzunehmen.

Zweck	Aktion
MeetMe-Konferenz starten	<ol style="list-style-type: none"><li>1. Fragen Sie Ihren Systemverwalter nach der MeetMe-Telefonnummer.</li><li>2. Teilen Sie den gewünschten Teilnehmern die Nummer mit.</li><li>3. Wenn Sie die Konferenz starten möchten, nehmen Sie den Hörer ab, um ein Freizeichen zu erhalten, und drücken Sie <b>MeetMe</b>.</li><li>4. Wählen Sie die MeetMe-Konferenznummer.</li></ol> <p>Jetzt können sich die Teilnehmer zum Konferenzgespräch hinzufügen, indem sie die Konferenznummer wählen.</p> <p><b>Hinweis</b> Die Teilnehmer hören ein Besetztzeichen, wenn sie die Konferenznummer wählen, bevor der Initiator die Konferenz eröffnet hat. In diesem Fall müssen die Teilnehmer zurückrufen.</p>
An einer MeetMe-Konferenz teilnehmen	<p>Wählen Sie die MeetMe-Konferenznummer (die Sie vom Konferenzinitiator erhalten haben).</p> <p><b>Hinweis</b> Die Teilnehmer hören ein Besetztzeichen, wenn sie die Konferenznummer wählen, bevor der Initiator die Konferenz eröffnet hat. In diesem Fall müssen Sie erneut anrufen.</p>
MeetMe-Konferenz beenden	<p>Alle Teilnehmer müssen auflegen.</p> <p>Das Konferenzgespräch wird nicht automatisch beendet, wenn der Konferenzinitiator seine Verbindung mit dem Gespräch trennt.</p>

# Erweiterte Anrufverarbeitungsfunktionen

Zu den erweiterten Aufgaben zur Anrufverarbeitung zählen spezielle Funktionen, die der Systemverwalter abhängig von den konkreten Anforderungen an die Anrufverarbeitung und je nach Arbeitsumgebung für Ihr Telefon konfigurieren kann.

## Kurzwahl

Mit Hilfe der Kurzwahlfunktionen können Sie eine Indexnummer eingeben, eine Taste drücken oder ein Element auf dem Telefondisplay auswählen, um einen Anruf einzuleiten. Je nach Konfiguration unterstützt Ihr Telefon mehrere Kurzwahlfunktionen:

- Kurzwahltasten
- Kurzwahlcodes
- Kurzwahldienst



- Hinweis**
- Zum Einrichten der Kurzwahltasten und der anderen Kurzwahlfunktionen müssen Sie auf die Webseiten für die Benutzeroptionen zugreifen. Siehe „Auf die Webseiten für Benutzeroptionen zugreifen“ auf Seite 52.
  - Zum Einrichten des Kurzwahldienstes müssen Sie auf das persönliche Verzeichnis zugreifen. Siehe „Persönliches Verzeichnis auf dem Telefon verwenden“ auf Seite 48.
  - Alternativ kann auch Ihr Systemverwalter Kurzwahlfunktionen für Sie konfigurieren.

Zweck	Aktion
Kurzwahltasten verwenden	<ol style="list-style-type: none"> <li>1. Richten Sie Kurzwahltasten ein. Siehe „Kurzwahleinträge über das Web einrichten“ auf Seite 56.</li> <li>2. Um einen Anruf zu tätigen, drücken Sie  (eine Kurzwahltaste).</li> </ol> <p><b>Hinweis</b> Wenn Ihr Telefon bei der Kurzwahl die Funktion „Besetztlampenfeld“ (BLF) unterstützt, sehen Sie bereits vor dem Wählen, ob die Kurzwahlnummer besetzt ist. Siehe „Mit Hilfe der BLF-Funktion einen Leitungsstatus ermitteln“ auf Seite 39.</p>
Kurzwahlcodes verwenden	<ol style="list-style-type: none"> <li>1. Richten Sie Kurzwahlcodes ein. Siehe „Kurzwahleinträge über das Web einrichten“ auf Seite 56.</li> <li>2. Geben Sie zum Einleiten eines Anrufs den Kurzwahlcode ein und drücken Sie <b>Kurzwahl</b>.</li> </ol>

Zweck	Aktion
Kurzwahldienst verwenden	<ol style="list-style-type: none"> <li>1. Erstellen Sie einen Eintrag im persönlichen Adressbuch und weisen Sie diesem einen Kurzwahlcode zu. Siehe „Persönliches Verzeichnis im Web verwenden“ auf Seite 53.</li> <li>2. Zum Einleiten eines Anrufs müssen Sie auf Ihrem Telefon auf den Kurzwahldienst zugreifen. Siehe „Persönliches Verzeichnis auf dem Telefon verwenden“ auf Seite 48.</li> </ol>

## Umgeleitete Anrufe auf Ihrem Telefon annehmen

Mit Hilfe der Anrufübernahmefunktion „PickUp“ können Sie einen Anruf, der auf dem Telefon eines Kollegen läutet, zu Ihrem Telefon umleiten und dort annehmen. Sie können diese Funktion beispielsweise dann verwenden, wenn Sie Anrufe gemeinsam mit anderen Mitarbeitern bearbeiten.

Zweck	Aktion
Anruf annehmen, der auf einem anderen Anschluss innerhalb Ihrer Anrufübernahmegruppe läutet	<ol style="list-style-type: none"> <li>1. Führen Sie einen der folgenden Schritte aus: <ul style="list-style-type: none"> <li>• Drücken Sie den Softkey <b>PickUp</b>, sofern dieser angezeigt wird.</li> <li>• Wenn <b>PickUp</b> nicht angezeigt wird, müssen Sie den Hörer abnehmen. Der Softkey wird jetzt angezeigt und Sie können <b>PickUp</b> drücken.</li> </ul> <p>Wenn Ihr Telefon die automatische Übernahme unterstützt, sind Sie jetzt mit dem anrufenden Teilnehmer verbunden.</p> </li> <li>2. Wenn Sie einen Rufton hören, drücken Sie <b>Annehm.</b>, um die Verbindung mit dem Gesprächspartner herzustellen.</li> </ol>
Anruf annehmen, der auf einem anderen Anschluss außerhalb Ihrer Gruppe läutet	<ol style="list-style-type: none"> <li>1. Führen Sie einen der folgenden Schritte aus: <ul style="list-style-type: none"> <li>• Drücken Sie den Softkey <b>GPickUp</b>, sofern dieser angezeigt wird.</li> <li>• Wenn <b>GPickUp</b> nicht angezeigt wird, müssen Sie den Hörer abnehmen. Der Softkey wird jetzt angezeigt und Sie können <b>GPickUp</b> drücken.</li> </ul> </li> <li>2. Geben Sie den Gruppenübernahmecode ein. <p>Wenn Ihr Telefon die automatische Übernahme unterstützt, sind Sie jetzt mit dem anrufenden Teilnehmer verbunden.</p> </li> <li>3. Wenn Sie einen Rufton hören, drücken Sie <b>Annehm.</b>, um die Verbindung mit dem Gesprächspartner herzustellen.</li> </ol>

Zweck	Aktion
Eingehenden Anruf annehmen, der auf einem anderen Anschluss Ihrer Gruppe oder einer verknüpften Gruppe läutet	<ol style="list-style-type: none"> <li>1. Führen Sie einen der folgenden Schritte aus: <ul style="list-style-type: none"> <li>• Drücken Sie den Softkey <b>APickUp</b>, sofern dieser angezeigt wird.</li> <li>• Wenn <b>APickUp</b> nicht angezeigt wird, müssen Sie den Hörer abnehmen. Der Softkey wird jetzt angezeigt und Sie können <b>APickUp</b> drücken.</li> </ul> <p>Wenn Ihr Telefon die automatische Übernahme unterstützt, sind Sie jetzt mit dem anrufenden Teilnehmer verbunden.</p> </li> <li>2. Wenn Sie einen Rufton hören, drücken Sie <b>Annehm.</b>, um die Verbindung mit dem Gesprächspartner herzustellen.</li> </ol>

### Tipps

- Durch Drücken von **PickUp** und **GPickUp** wird der Anruf angenommen, der bereits am längsten läutet.
- Durch Drücken von **APickUp** werden Sie mit dem Anruf für die Anrufübernahmegruppe verbunden, dem die höchste Priorität zugewiesen ist.
- Wenn Sie über mehrere Leitungen verfügen und den Anruf auf einer anderen Leitung als der Hauptleitung annehmen möchten, drücken Sie zunächst  für die gewünschte Leitung und anschließend einen der Softkeys für die Anrufübernahme.

## Gemeinsam genutzte Leitung verwenden

In folgenden Situationen werden Sie möglicherweise von Ihrem Systemverwalter gebeten, eine gemeinsam genutzte Leitung zu verwenden:

- Sie verfügen über mehrere Telefone und möchten nur eine Telefonnummer verwenden.
- Sie sind gemeinsam mit Kollegen für die Bearbeitung von Anrufen zuständig.
- Sie nehmen Gespräche für einen Vorgesetzten an.

# Gemeinsam genutzte Leitungen

## Symbol „Remote genutzt“

Das Symbol „Remote genutzt“  wird angezeigt, wenn auf einem anderen Telefon, mit dem Sie sich die Leitung teilen, ein Gespräch geführt wird. Auch wenn das Symbol für die Remote-Nutzung angezeigt wird, können Sie auf der gemeinsam genutzten Leitung weiterhin Anrufe einleiten und annehmen.

## Anrufinformationen und Aufschalten

Auf den Telefonen, die sich eine Leitung teilen, werden Informationen zu aus- und eingehenden Anrufen auf der gemeinsam genutzten Leitung angezeigt. Zu diesen Informationen gehören z. B. die Anrufer-ID und die Anrufdauer. (Weitere Informationen zum Anmeldevorgang finden Sie unter „Privatsphäre“.)

Wenn Sie derartige Anrufinformationen sehen, können Sie und die anderen Benutzer der gemeinsam genutzten Leitung sich mit **Aufsch.** oder **KAufsch.** auf Anrufe aufschalten. Siehe „Sich auf Anrufe auf einer gemeinsam genutzten Leitung aufschalten“ auf Seite 33.

## Privatsphäre

Wenn Sie nicht möchten, dass die Kollegen, mit denen Sie sich eine Leitung teilen, Ihre Anrufinformationen anzeigen können, müssen Sie die Privatfunktion aktivieren. Dies hat gleichzeitig zur Folge, dass diese sich nicht auf Ihre Anrufe aufschalten können. Siehe „Verhindern, dass Dritte einen über eine gemeinsam genutzte Leitung geführten Anruf sehen oder sich auf diesen aufschalten können“ auf Seite 34.



---



### Hinweis

Die maximal zulässige Anzahl von Anrufen auf einer gemeinsam genutzten Leitung ist von Telefon zu Telefon unterschiedlich.

---

## Sich auf Anrufe auf einer gemeinsam genutzten Leitung aufschalten

Mit Hilfe von **Aufsch.** oder **KAufsch.** können Sie sich je nach Konfiguration des Telefons selbst auf ein Gespräch auf einer gemeinsam genutzten Leitung aufschalten.







Zweck	Aktion
Prüfen, ob die gemeinsam genutzte Leitung verwendet wird	Suchen Sie das Symbol für die remote genutzte Leitung  neben der roten Leitungstaste  .
Details zu aktuellen Anrufen über die gemeinsam genutzte Leitung anzeigen	Drücken Sie die rote Leitungstaste  für die remote genutzte Leitung. Im Anrufaktivitätsbereich des Telefondisplays werden alle nicht privaten Anrufe angezeigt.
Sich selbst zu einem Gespräch auf der gemeinsam genutzten Leitung mit dem Softkey <b>Aufsch.</b> hinzufügen	<ol style="list-style-type: none"> <li>1. Markieren Sie einen remote genutzten Anruf.</li> <li>2. Drücken Sie <b>Aufsch.</b> (Möglicherweise müssen Sie zunächst den Softkey <b>Weiter</b> drücken, damit <b>Aufsch.</b> angezeigt wird.)</li> </ol> <p>Die anderen Gesprächsteilnehmer hören einen Signalton, der sie über Ihre Anwesenheit informiert.</p>
Sich selbst zu einem Gespräch auf der gemeinsam genutzten Leitung mit dem Softkey <b>KAufsch.</b> hinzufügen	<ol style="list-style-type: none"> <li>1. Markieren Sie einen remote genutzten Anruf.</li> <li>2. Drücken Sie <b>KAufsch.</b> (Möglicherweise müssen Sie zunächst den Softkey <b>Weiter</b> drücken, damit <b>KAufsch.</b> angezeigt wird.)</li> </ol> <p>Die anderen Anrufteilnehmer hören einen Signalton, der Anruf wird kurz unterbrochen und die Anrufinformationen auf dem Telefondisplay werden geändert.</p>
Neue Konferenzteilnehmer zu einem Anruf hinzufügen, auf den Sie sich aufgeschaltet haben	<p>Schalten Sie sich mit Hilfe von <b>KAufsch.</b> auf den Anruf auf, wenn verfügbar.</p> <p>Anders als bei <b>Aufsch.</b> wandelt <b>KAufsch.</b> den Anruf in ein Standardkonferenzgespräch um, zu dem Sie weitere Konferenzteilnehmer hinzufügen können. Siehe „Konferenzgespräche durchführen“ auf Seite 25.</p>
Anruf verlassen, auf den Sie sich aufgeschaltet haben	<p>Legen Sie auf.</p> <p>Wenn Sie „<b>Aufsch.</b>“ verwendet haben und auflegen, hören die übrigen Gesprächsteilnehmer einen Signalton für die Trennung der Verbindung und der ursprüngliche Anruf wird fortgesetzt.</p> <p>Wenn Sie „<b>KAufsch.</b>“ verwendet haben und auflegen, bleibt der Anruf ein Konferenzgespräch (sofern noch mindestens drei Teilnehmer daran beteiligt sind).</p>

## Tipps

- Wenn auf einem Telefon mit einer gemeinsam genutzten Leitung die Privatfunktion aktiviert ist, werden auf den anderen Telefonen der gemeinsam genutzten Leitung keine Anruferinformationen und Softkeys für das Aufschalten angezeigt.
- Wird ein Anruf, auf den Sie sich mit Hilfe von **Aufsch.** aufgeschaltet haben, in die Warteschleife gestellt, übergeben oder in eine Konferenz umgewandelt, werden Sie von dem Anruf getrennt.

## Verhindern, dass Dritte einen über eine gemeinsam genutzte Leitung geführten Anruf sehen oder sich auf diesen aufschalten können

Wenn Sie eine gemeinsam genutzte Leitung verwenden, können Sie mit der Privatfunktion verhindern, dass andere Nutzer derselben Leitung Ihre Anrufe sehen oder sich auf diese aufschalten können.

Zweck	Aktion
Verhindern, dass Dritte über eine gemeinsam genutzte Leitung geführte Anrufe sehen oder sich auf diese aufschalten können	<ol style="list-style-type: none"><li>1. Drücken Sie die Taste <b>Privat</b> .</li><li>2. Die Privatfunktion ist aktiviert, wenn das entsprechende Symbol  neben der gelben Leitungstaste  angezeigt wird.</li></ol>
Zulassen, dass Dritte über eine gemeinsam genutzte Leitung geführte Anrufe sehen oder sich auf diese aufschalten können	<ol style="list-style-type: none"><li>1. Drücken Sie die Taste <b>Privat</b> .</li><li>2. Die Privatfunktion ist deaktiviert, wenn das entsprechende Symbol  neben einer nicht leuchtenden Leitungstaste  angezeigt wird.</li></ol>

## Tipps

- Auch wenn bei einem Telefon, das zu einer gemeinsam genutzten Leitung gehört, die Privatfunktion aktiviert ist, können Sie nach wie vor Anrufe über diese Leitung einleiten und annehmen.
- Die Privatfunktion gilt für alle gemeinsam genutzten Leitungen des Telefons. Wenn Ihnen also mehrere gemeinsam genutzte Leitungen zugeordnet sind und Sie die Privatfunktion aktivieren, können die anderen Benutzer der gemeinsam genutzten Leitungen weder Ihre Anrufe sehen noch sich auf diese aufschalten.

## Geparkte Anrufe speichern und abrufen

Sie können einen Anruf parken, wenn er gespeichert werden soll. Dann können Sie oder eine andere Person diesen Anruf von einem anderen Telefon innerhalb des Cisco Unified CallManager-Systems (z. B. am Schreibtisch eines Kollegen oder in einem Konferenzraum) abrufen.

Zweck	Aktion
Aktive Anrufe mit der Parkfunktion speichern	<ol style="list-style-type: none"> <li>1. Drücken Sie während eines Anrufs <b>Parken</b>. (Möglicherweise müssen Sie zunächst den Softkey <b>Weiter</b> drücken, damit <b>Parken</b> angezeigt wird.)</li> <li>2. Notieren Sie sich die auf dem Display des Telefons angezeigte Nummer, unter der der Anruf geparkt wurde, und legen Sie dann auf.</li> <li>3. Legen Sie auf.</li> </ol>
Geparkten Anruf zurückholen	Um einen geparkten Anruf zurückzuholen, geben Sie auf einem beliebigen Cisco Unified IP-Telefon innerhalb Ihres Netzwerks die Nummer ein, unter der der Anruf geparkt wurde.



### Hinweis



Sie haben nur begrenzt Zeit, einen geparkten Anruf heranzuholen, bevor er zurückgesetzt wird und das Telefon der ursprünglich gewählten Nummer läutet. Weitere Informationen hierzu erhalten Sie vom Systemverwalter.

## Sichere Anrufe ausführen und empfangen

Je nachdem, wie der Systemverwalter Ihr Telefonsystem konfiguriert hat, kann Ihr Telefon das Ausführen und Annehmen sicherer Anrufe unterstützen.

Ihr Telefon unterstützt die folgenden Anruftypen:

- *Authentifizierte* Anrufe: Bei diesen Anrufen werden die Identitäten aller an dem Anruf teilnehmenden Telefone überprüft.
- *Verschlüsselte* Anrufe: Innerhalb des Cisco IP-Netzwerks empfängt und sendet das Telefon verschlüsselte Audiosignale (die Konversation). Verschlüsselte Anrufe gelten gleichzeitig als „authentifiziert“.
- *Nicht sichere* Anrufe: Mindestens eines der teilnehmenden Telefone oder die Verbindung unterstützt die Sicherheitsfunktionen nicht oder es ist keine Verifizierung der Telefone möglich.

Zweck	Aktion
Sicherheitsstufe eines Anrufs überprüfen	Halten Sie in der oberen rechten Ecke des Bereichs für Anrufaktivität neben dem Zähler für die Anrufdauer nach einem der folgenden Sicherheitssymbole Ausschau:  Authentifizierter Anruf  Verschlüsselter Anruf Wenn der Anruf nicht sicher ist, wird keines der Sicherheitssymbole angezeigt.
Feststellen, ob im eigenen Unternehmen sichere Anrufe durchgeführt werden können	Wenden Sie sich an den Systemverwalter.



**Hinweis**

Die Verwendung von Sicherheitsfunktionen auf Ihrem Telefon unterliegt bestimmten Einschränkungen. Weitere Informationen erhalten Sie vom Systemverwalter.

## Verdächtige Anrufe zurückverfolgen

Falls Sie verdächtige oder böswillige Anrufe erhalten, kann der Systemverwalter für Ihr Telefon die Funktion zur Identifizierung böswilliger Anrufe aktivieren. Mit dieser Funktion können Sie einen aktiven Anruf als verdächtig markieren, wodurch eine Reihe automatischer Zurückverfolgungs- und Benachrichtigungsmeldungen eingeleitet werden.





Zweck	Aktion
Systemverwalter über verdächtige oder belästigende Anrufe benachrichtigen	Drücken Sie <b>FangSch</b> . Sie hören ein akustisches Signal und sehen die Meldung „Fangschaltung aktiviert“ auf dem Display.

## Kritische Anrufe priorisieren

In einigen speziellen Einsatzbereichen, z. B. beim Militär oder in staatlichen Behörden, muss es möglich sein, dringende oder kritische Anrufe durchzuführen oder anzunehmen. Falls eine derartige spezielle Anrufverarbeitung erforderlich ist, kann der Systemverwalter die MLPP-Funktion (Multilevel Precedence and Preemption, Mehrstufige Dringlichkeit und Zwangstrennung) für Ihr Telefon einrichten.

Folgende Begriffe spielen dabei eine Rolle:

- *Dringlichkeit* kennzeichnet die einem Anruf zugeordnete Priorität.
- *Zwangstrennung* ist die vorzeitige Beendigung eines bestehenden Anrufs mit niedrigerer Priorität bei Annahme eines auf Ihrem Telefon eingehenden Anrufs mit höherer Priorität.



Ausgangssituation	Aktion
Sie möchten eine Prioritätsstufe (Dringlichkeit) für einen ausgehenden Anruf auswählen.	Vom Systemverwalter erhalten Sie eine Liste der geltenden Prioritätsnummern für Anrufe.
Sie möchten einen Anruf mit besonderer Priorität (Dringlichkeit) durchführen.	Geben Sie die (vom Systemverwalter bereitgestellte) MLPP-Zugangsnummer und die Telefonnummer ein.
Sie hören einen besonderen Rufton (schneller als üblich) oder einen besonderen Anklopfton.	Sie erhalten einen Anruf mit besonderer Priorität (Dringlichkeit). Das MLPP-Symbol auf dem Telefondisplay zeigt die Prioritätsstufe des Anrufs an.
Sie möchten die Prioritätsstufe eines Anrufs anzeigen.	<p>Achten Sie auf das MLPP-Symbol auf Ihrem Telefondisplay:</p> <ul style="list-style-type: none"> <li> Anruf mit einfacher Priorität</li> <li> Anruf mit mittlerer Priorität</li> <li> Anruf mit hoher Priorität</li> <li> Anruf mit höchster Priorität oder unbedingtes Übernehmen erforderlich</li> </ul> <p>Anrufe mit höherer Priorität werden oben in Ihrer Anrufliste aufgeführt. Wenn kein MLPP-Symbol angezeigt wird, verfügt der Anruf nicht über eine Prioritätsstufe.</p>
Sie möchten einen Anruf mit erhöhter Priorität annehmen.	Nehmen Sie den Anruf wie üblich an. Beenden Sie ggf. zunächst einen anderen aktiven Anruf.
Sie hören einen Dauerton, der Ihren Anruf unterbricht.	Sie oder Ihr Gesprächspartner empfangen einen Anruf, der vor dem aktuellen Anruf Vorrang hat. Legen Sie umgehend auf, damit der Anruf mit der höheren Priorität entgegengenommen werden kann.

## Tipps

- Beim Durchführen oder Empfangen eines MLPP-Anrufs hören Sie spezielle Ruftöne und Anklopftöne, die von den Standardtönen abweichen.
- Bei Eingabe einer ungültigen MLPP-Zugangsnummer erhalten Sie eine verbale Meldung.

## Cisco-Anschlussmobilität verwenden

Mit der Cisco-Anschlussmobilität (AM) können Sie ein Cisco Unified IP-Telefon vorübergehend als Ihr eigenes Telefon konfigurieren. Nach der Anmeldung bei der AM wird Ihr Benutzerprofil, einschließlich der Telefonleitungen, Funktionen, eingerichteten Dienste und webbasierten Einstellungen, für das Telefon übernommen. Die AM-Funktion kann nur vom Systemverwalter für Sie konfiguriert werden.









Zweck	Aktion
Bei der AM anmelden	<ol style="list-style-type: none"><li>1. Wählen Sie  &gt; <b>AM-Dienst</b> (konkreter Name lautet ggf. anders).</li><li>2. Geben Sie Ihre Benutzer-ID und Ihre PIN ein (die Sie vom Systemverwalter erhalten haben).</li><li>3. Wählen Sie ein Geräteprofil, wenn Sie dazu aufgefordert werden.</li></ol>
Von der AM abmelden	<ol style="list-style-type: none"><li>1. Wählen Sie  &gt; <b>AM-Dienst</b> (konkreter Name lautet ggf. anders).</li><li>2. Drücken Sie <b>Ja</b>, wenn Sie gefragt werden, ob Sie sich abmelden möchten.</li></ol>

## Tipps

- Die AM meldet Sie nach einem bestimmten Zeitraum automatisch ab. Die Zeitgrenze wird vom Systemverwalter festgelegt.
- Über die Webseiten für Benutzeroptionen vorgenommene Änderungen am AM-Profil sind ab dem Zeitpunkt der nächsten AM-Anmeldung über das Telefon gültig.
- Einstellungen, die über das Telefon gesteuert werden, sind nicht Bestandteil des AM-Profiles.









## Mit Hilfe der BLF-Funktion einen Leitungsstatus ermitteln

Je nach Konfiguration können Sie mit der BLF-Funktion den Status einer anderen Telefonleitung ermitteln, die einer Kurzwahltaaste, einem Anrufprotokoll oder einem Verzeichniseintrag auf Ihrem Telefon zugeordnet ist. Sie können unabhängig vom BLF-Status einen Anruf an diese Leitung einleiten. Diese Funktion behindert das Wählen nicht.

Zweck	Aktion
Status einer Kurzwahlleitung anzeigen	<p>Beachten Sie die folgenden Anzeigen neben der Leitungsnummer:</p> <p> +  Die Leitung ist besetzt.</p> <p> +  Die Leitung ist frei.</p> <p> Für diese Leitung ist keine BLF-Anzeige verfügbar.</p>
Status einer in einem Anrufprotokoll oder einem Verzeichnis aufgeführten Leitung anzeigen	<p>Beachten Sie die folgenden Anzeigen neben der Leitungsnummer:</p> <p> Die Leitung ist besetzt.</p> <p> Die Leitung ist frei.</p> <p> Für diese Leitung ist keine BLF-Anzeige verfügbar.</p>

# Hörer, Headset und Lautsprecher verwenden

Sie können Ihr Telefon mit einem Hörer, einem Headset oder einem Lautsprecher verwenden.



Zweck	Aktion
Hörer verwenden	Nehmen Sie den Hörer ab, um eine freie Leitung aufzurufen. Durch Auflegen des Hörers wird die Leitung wieder geschlossen.
Headset verwenden	Drücken Sie  , um den Headset-Modus zu aktivieren und zu deaktivieren. Wenn Sie die Funktion zum automatischen Annehmen verwenden, finden Sie Angaben zu Ausnahmen unter „Funktion zum automatischen Annehmen verwenden“ auf Seite 41. Sie können das Headset zusammen mit allen Bedienelementen Ihres Telefons verwenden, einschließlich  und  .
Lautsprecher verwenden	Drücken Sie  , um den Lautsprechermodus zu aktivieren oder zu deaktivieren. Bei vielen Möglichkeiten zum Wählen einer Nummer oder Annehmen eines Anrufs wird automatisch der Lautsprechermodus aktiviert, wenn der Hörer aufgelegt ist und  nicht leuchtet.
Während eines Anrufs (vom Hörer-) in den Headset- oder Lautsprechermodus wechseln	Drücken Sie  oder  und legen Sie dann den Hörer auf.
Während eines Anrufs (vom Headset- oder Lautsprechermodus) in den Hörermodus wechseln	Nehmen Sie den Hörer ab (ohne Tasten zu drücken).
Lautstärke für Anrufe einstellen	Drücken Sie während eines Anrufs oder nach Auslösung eines Freizeichens auf  . Je nachdem, welche Komponente gerade verwendet wird, wird dadurch die Lautstärke für den Hörer, den Lautsprecher oder das Headset angepasst. Drücken Sie <b>Speich.</b> , um die Lautstärkeeinstellung für zukünftige Anrufe zu speichern.

## Headset erwerben

Ihr Telefon unterstützt vier- bzw. sechsadrigte Anschlussstecker für Headsets. Weitere Informationen zum Erwerben von Headsets finden Sie unter „Headset-Informationen“ auf Seite 7.

## Funktion zum automatischen Annehmen verwenden

Wenn die Funktion zum automatischen Annehmen aktiviert ist, nimmt das Telefon eingehende Anrufe automatisch an, nachdem diese eine kurze Zeit läuten. Ihr Systemverwalter kann die Funktion zum automatischen Annehmen so konfigurieren, dass sie entweder mit dem Lautsprecher oder mit einem Headset verwendet werden kann. Sie können die Funktion zum automatischen Annehmen verwenden, wenn Sie eine große Anzahl von Anrufen bearbeiten müssen.



Ausgangssituation	Aktion
Funktion zum automatischen Annehmen mit dem Headset verwenden	<p>Lassen Sie den Headset-Modus auch dann aktiviert (d. h.  leuchtet), wenn kein Anruf getätigt wird.</p> <p>Um den Headset-Modus aktiviert zu lassen, führen Sie einen der folgenden Schritte aus:</p> <ul style="list-style-type: none"> <li>• Drücken Sie <b>RufEnde</b>, um aufzulegen.</li> <li>• Drücken Sie <b>RufNeu</b> oder <b>Wählen</b>, um neue Anrufe einzuleiten.</li> </ul> <p>Wenn das Telefon so eingerichtet ist, dass es Anrufe im Headset-Modus automatisch annimmt, gilt dies nur, wenn  leuchtet. Andernfalls läuten die Anrufe normal und müssen manuell angenommen werden.</p>
Funktion zum automatischen Annehmen mit dem Lautsprecher verwenden	<p>Deaktivieren Sie den Headset-Modus bei aufgelegtem Hörer (d. h.  leuchtet nicht)</p> <p>Andernfalls läuten die Anrufe normal und müssen manuell angenommen werden.</p>

# Telefoneinstellungen verwenden

Sie können den Rufton, das Hintergrundbild und andere Einstellungen Ihres Cisco Unified IP-Telefons anpassen.





## Ruftöne und die Nachrichtenanzeige anpassen

Sie können anpassen, wie Sie über eingehende Anrufe und neue Sprachnachrichten informiert werden. Außerdem können Sie die Ruftonlautstärke für das Telefon anpassen.

Zweck	Aktion
Den Rufton für einzelne Leitungen ändern	<ol style="list-style-type: none"><li>1. Wählen Sie  &gt; <b>Benutzervoreinstellungen</b> &gt; <b>Ruftöne</b>.</li><li>2. Wählen Sie eine Telefonleitung oder die Standardruftoneinstellung aus.</li><li>3. Wählen Sie einen Rufton aus, um ihn probeweise wiederzugeben.</li><li>4. Drücken Sie <b>Auswahl</b> und <b>Speich.</b>, um den Rufton festzulegen, oder drücken Sie <b>Abbruch</b>.</li></ol>
Das Ruftonmuster für einzelne Leitungen ändern (Nur Blinken, Ein Ton, Nur Piepton usw.)	<ol style="list-style-type: none"><li>1. Melden Sie sich bei den Webseiten für Benutzeroptionen an. (Siehe „Auf die Webseiten für Benutzeroptionen zugreifen“ auf Seite 52.)</li><li>2. Rufen Sie die Einstellungen für die Ruftonmuster auf. (Siehe „Leitungseinstellungen über das Web steuern“ auf Seite 59.)</li></ol> <p><b>Hinweis</b> Bevor Sie Zugriff auf diese Einstellung haben, muss der Systemverwalter sie möglicherweise für Sie aktivieren.</p>
Lautstärke für Ruftöne einstellen	Drücken Sie  , während der Hörer auf der Gabel liegt und die Headset- und die Lautsprechertaste deaktiviert sind. Die neue Ruftonlautstärke wird automatisch gespeichert.
Anzeige wartender Sprachnachrichten auf dem Hörer ändern	<ol style="list-style-type: none"><li>1. Melden Sie sich bei den Webseiten für Benutzeroptionen an. (Siehe „Auf die Webseiten für Benutzeroptionen zugreifen“ auf Seite 52.)</li><li>2. Rufen Sie die Einstellungen für die Nachrichtenanzeige auf. (Siehe „Leitungseinstellungen über das Web steuern“ auf Seite 59.)</li></ol> <p><b>Hinweis</b> In der Regel ist das System in der Standardeinstellung so konfiguriert, dass neue Sprachnachrichten durch eine leuchtende LED am Hörer angezeigt werden.</p>

# Telefondisplay anpassen

Sie können die Eigenschaften des Telefondisplays anpassen.



Zweck	Aktion
Telefondisplay-Kontrast ändern	<ol style="list-style-type: none"> <li>1. Wählen Sie  &gt; <b>Benutzervoreinstellungen</b> &gt; <b>Kontrast</b>.</li> <li>2. Um diesen anzupassen, drücken Sie +, - oder .</li> <li>3. Drücken Sie <b>Speich.</b> oder <b>Abbruch</b>.</li> </ol> <p><b>Hinweis</b> Gehen Sie wie folgt vor, wenn Sie versehentlich einen sehr hellen oder sehr dunklen Kontrast gewählt haben und das Telefondisplay nicht sehen können:</p> <p>Drücken Sie  und anschließend 1, 3 auf dem Tastenfeld.</p> <p>Drücken Sie , um den Kontrast zu ändern, bis Sie die Informationen auf dem Telefondisplay erkennen können. Drücken Sie anschließend <b>Speich.</b></p>
Hintergrundbild ändern	<ol style="list-style-type: none"> <li>1. Wählen Sie  &gt; <b>Benutzervoreinstellungen</b> &gt; <b>Hintergrundbilder</b>.</li> <li>2. Blättern Sie durch die verfügbaren Bilder und drücken Sie <b>Auswahl</b>, um ein Bild auszuwählen.</li> <li>3. Drücken Sie <b>Vorschau</b>, um eine größere Ansicht des Hintergrundbilds anzuzeigen.</li> <li>4. Drücken Sie <b>Beenden</b>, um zum Auswahlmenü zurückzukehren.</li> <li>5. Drücken Sie <b>Speich.</b>, um das Bild zu übernehmen, oder drücken Sie <b>Abbruch</b>.</li> </ol> <p><b>Hinweis</b> Wenn keine Auswahl von Bildern angezeigt wird, wurde diese Option für Ihr System nicht aktiviert.</p>
Displaysprache ändern	<ol style="list-style-type: none"> <li>1. Melden Sie sich bei den Webseiten für Benutzeroptionen an. (Siehe „Auf die Webseiten für Benutzeroptionen zugreifen“ auf Seite 52.)</li> <li>2. Rufen Sie die Benutzereinstellungen auf. (Siehe „Benutzereinstellungen über das Web steuern“ auf Seite 58.)</li> </ol>
Leitungsbeschreibung ändern	<ol style="list-style-type: none"> <li>1. Melden Sie sich bei den Webseiten für Benutzeroptionen an. (Siehe „Auf die Webseiten für Benutzeroptionen zugreifen“ auf Seite 52.)</li> <li>2. Rufen Sie die Einstellungen für die Leitungsbeschreibungen auf. (Siehe „Leitungseinstellungen über das Web steuern“ auf Seite 59.)</li> </ol>

# Anrufprotokolle und Verzeichnisse verwenden

In diesem Abschnitt wird beschrieben, wie Sie Anrufprotokolle und Verzeichnisse einsetzen können. Beide Funktionen werden über die Verzeichnistaste  aufgerufen.

## Anrufprotokolle verwenden

Ihr Telefon führt Protokoll über die Anrufe in Abwesenheit, die gewählten Nummern und die angenommenen Anrufe.

Zweck	Aktion
Anrufprotokolle anzeigen	Wählen Sie  > <b>Anrufe in Abwesenheit, Gewählte Rufnummern</b> oder <b>Angenommene Anrufe</b> . In jedem Protokoll können bis zu 100 Einträge gespeichert werden. Um einen der verkürzt dargestellten Einträge vollständig anzuzeigen, markieren Sie diesen und drücken Sie <b>NrBearb</b> .
Anrufprotokolle zurücksetzen	Drücken Sie  gefolgt von <b>Entf</b> . Dabei werden alle Einträge in allen Protokollen gelöscht.
Über ein Anrufprotokoll wählen (während Sie kein weiteres Gespräch führen)	<ol style="list-style-type: none"><li>1. Wählen Sie  &gt; <b>Anrufe in Abwesenheit, Gewählte Rufnummern</b> oder <b>Angenommene Anrufe</b>.</li><li>2. Markieren Sie den gewünschten Eintrag im Anrufprotokoll. <b>Hinweis</b> Wenn der Softkey „Details“ angezeigt wird, ist der Anruf der erste Eintrag eines Anrufs mit mehreren Teilnehmern. Weitere Informationen hierzu finden Sie im Tipp weiter unten.</li><li>3. Wenn Sie die angezeigte Nummer bearbeiten müssen, drücken Sie <b>NrBearb</b> gefolgt von &lt;&lt; oder &gt;&gt;. Drücken Sie zum Löschen der Nummer <b>NrBearb</b> und dann <b>Löschen</b>. (Möglicherweise müssen Sie zunächst den Softkey <b>Weiter</b> drücken, damit <b>Löschen</b> angezeigt wird.)</li><li>4. Nehmen Sie den Hörer ab, um den Anruf einzuleiten.</li></ol>

Zweck	Aktion
Über ein Anrufprotokoll wählen (während Sie ein weiteres Gespräch führen)	<ol style="list-style-type: none"> <li>1. Wählen Sie  &gt; <b>Anrufe in Abwesenheit, Gewählte Rufnummern oder Angenommene Anrufe.</b></li> <li>2. Markieren Sie den gewünschten Eintrag im Anrufprotokoll.</li> </ol> <p><b>Hinweis</b> Wenn der Softkey „Details“ angezeigt wird, ist der Anruf der erste Eintrag eines Anrufs mit mehreren Teilnehmern. Weitere Informationen hierzu finden Sie im Tipp weiter unten.</p> <ol style="list-style-type: none"> <li>3. Wenn Sie die angezeigte Nummer bearbeiten müssen, drücken Sie <b>NrBearb</b> gefolgt von &lt;&lt; oder &gt;&gt;. Drücken Sie zum Löschen der Nummer <b>NrBearb</b> und dann <b>Löschen</b>. (Möglicherweise müssen Sie zunächst den Softkey <b>Weiter</b> drücken, damit <b>Löschen</b> angezeigt wird.)</li> <li>4. Drücken Sie <b>Wählen</b>.</li> <li>5. Wählen Sie anschließend die Menüoption mit der gewünschten Aktion für den ersten Anruf aus: <ul style="list-style-type: none"> <li>• <b>Halten:</b> Der erste Anruf wird gehalten und die neue Nummer wird gewählt.</li> <li>• <b>Übergaben:</b> Der erste Gesprächsteilnehmer wird mit dem zweiten verbunden und Sie nehmen nicht weiter am Gespräch teil. (Drücken Sie nach dem Wählen <b>Überg.</b>, um die Aktion durchzuführen.)</li> <li>• <b>Konferenz:</b> Es wird eine Konferenz mit allen Gesprächsteilnehmern (einschließlich Ihnen) eingeleitet. (Drücken Sie nach dem Wählen <b>Konfer.</b>, um die Aktion durchzuführen.)</li> <li>• <b>Beenden:</b> Der erste Anruf wird beendet und die neue Nummer wird gewählt.</li> </ul> </li> </ol>
Vor dem Einleiten eines Anrufs sehen, ob die entsprechende Leitung im Anrufprotokoll besetzt ist	Suchen Sie nach BLF-Anzeigen. Siehe „Mit Hilfe der BLF-Funktion einen Leitungsstatus ermitteln“ auf Seite 39.

### Tipp

Um den Datensatz eines Anrufs mit mehreren Teilnehmern anzuzeigen, drücken Sie **Details**. Dieses Anrufprotokoll enthält für jeden eingegangenen Anruf mit mehreren Teilnehmern oder jeden Anruf in Abwesenheit zwei Einträge. Die Einträge sind in umgekehrter chronologischer Reihenfolge aufgelistet:

- Der erste protokollierte Eintrag ist der Name bzw. die Nummer des zuletzt beendeten Gesprächs eines Anrufs mit mehreren Teilnehmern, der auf Ihrem Telefon eingegangen ist.
- Der zweite protokollierte Eintrag ist der Name bzw. die Nummer des zuerst beendeten Gesprächs eines Anrufs mit mehreren Teilnehmern, der auf Ihrem Telefon eingegangen ist.

## Aus einem Verzeichnis wählen

Je nach Konfiguration bietet Ihr Telefon die Möglichkeit, auf ein privates Verzeichnis und ein Unternehmensverzeichnis zuzugreifen:

- Unternehmensverzeichnis: Geschäftskontakte, auf die Sie über Ihr Telefon Zugriff haben. Das Unternehmensverzeichnis wird von Ihrem Systemverwalter eingerichtet und verwaltet.
- Persönliches Verzeichnis: Sofern verfügbar, private Kontakte und ihnen zugeordnete Kurzwahlcodes, die Sie über Ihr Telefon konfigurieren. Sie können über Ihr Telefon und über die Webseiten für Benutzeroptionen auf sie zugreifen. Das persönliche Verzeichnis besteht aus dem persönlichen Adressbuch (PAB) und dem Kurzwahldienst:
  - Das PAB ist ein Verzeichnis mit Ihren privaten Kontakten.
  - Über den Kurzwahldienst können Sie PAB-Einträgen Kurzwahlcodes hinzufügen.

## Unternehmensverzeichnis auf dem Telefon verwenden

Über das Unternehmensverzeichnis können Sie Kollegen anrufen.

Zweck	Aktion
Über ein Unternehmensverzeichnis wählen (während Sie kein weiteres Gespräch führen)	<ol style="list-style-type: none"><li>1. Wählen Sie  &gt; <b>Unternehmensverzeichnis</b> (konkreter Name lautet ggf. anders).</li><li>2. Geben Sie über das Tastenfeld einen vollständigen Namen oder den Anfang eines Namens ein und drücken Sie <b>Suchen</b>.</li><li>3. Um eine Nummer zu wählen, wählen Sie den Listeneintrag aus oder blättern Sie zu diesem und nehmen Sie den Hörer ab.</li></ol>

Zweck	Aktion
Über ein Unternehmensverzeichnis wählen (während Sie ein weiteres Gespräch führen)	<ol style="list-style-type: none"> <li>1. Wählen Sie  &gt; <b>Unternehmensverzeichnis</b> (konkreter Name lautet ggf. anders).</li> <li>2. Geben Sie über das Tastenfeld einen vollständigen Namen oder den Anfang eines Namens ein und drücken Sie <b>Suchen</b>.</li> <li>3. Blättern Sie zu einem Listeneintrag und drücken Sie <b>Wählen</b>.</li> <li>4. Wählen Sie anschließend die Menüoption mit der gewünschten Aktion für den ersten Anruf aus: <ul style="list-style-type: none"> <li>• <b>Halten:</b> Der erste Anruf wird gehalten und die neue Nummer wird gewählt.</li> <li>• <b>Übergeben:</b> Der erste Gesprächsteilnehmer wird mit dem zweiten verbunden und Sie nehmen nicht weiter am Gespräch teil. (Drücken Sie nach dem Wählen <b>Überg.</b>, um die Aktion durchzuführen.)</li> <li>• <b>Konferenz:</b> Es wird eine Konferenz mit allen Gesprächsteilnehmern (einschließlich Ihnen) eingeleitet. (Drücken Sie nach dem Wählen <b>Konfer.</b>, um die Aktion durchzuführen.)</li> <li>• <b>Beenden:</b> Der erste Anruf wird beendet und die neue Nummer wird gewählt.</li> </ul> </li> </ol>
Im Verzeichnis sehen, ob die Telefonleitung besetzt ist	Suchen Sie nach BLF-Anzeigen. Siehe „Mit Hilfe der BLF-Funktion einen Leitungsstatus ermitteln“ auf Seite 39.



### Tipp

Geben Sie mit Hilfe der Zifferntasten auf dem Tastenfeld die gewünschten Zeichen ein. Mit Hilfe der Navigationstaste des Telefons können Sie zwischen den Eingabefeldern wechseln.

## Persönliches Verzeichnis auf dem Telefon verwenden

Das persönliche Verzeichnis besteht aus Ihrem persönlichen Adressbuch (PAB) und dem Kurzwahldienst. In diesem Abschnitt erfahren Sie, wie Sie das persönliche Verzeichnis auf Ihrem Telefon einrichten und verwenden. Weitere Informationen hierzu finden Sie unter „Persönliches Verzeichnis im Web verwenden“ auf Seite 53.

Zweck	Aktion
Das persönliche Verzeichnis (PAB und Kurzwahlcodes) aufrufen	<ol style="list-style-type: none"><li>1. Wählen Sie  &gt; <b>Persönliches Verzeichnis</b> (konkreter Name lautet ggf. anders).</li><li>2. Geben Sie Ihre Benutzer-ID und Ihre PIN für Cisco Unified CallManager ein und drücken Sie <b>Senden</b>.</li></ol>
Nach einem PAB-Eintrag suchen	<ol style="list-style-type: none"><li>1. Öffnen Sie das persönliche Verzeichnis und wählen Sie <b>Persönliches Adressbuch</b>.</li><li>2. Geben Sie Suchkriterien ein und drücken Sie <b>Senden</b>.</li><li>3. Mit <b>Vor</b> oder <b>Weiter</b> können Sie durch die Listeneinträge navigieren.</li><li>4. Markieren Sie den gewünschten PAB-Listeneintrag und drücken Sie <b>Auswahl</b>.</li></ol>
Über einen PAB-Eintrag wählen	<ol style="list-style-type: none"><li>1. Suchen Sie einen Listeneintrag.</li><li>2. Markieren Sie den gewünschten Listeneintrag und drücken Sie <b>Auswahl</b>.</li><li>3. Drücken Sie <b>Wählen</b>. (Möglicherweise müssen Sie zunächst den Softkey <b>Weiter</b> drücken, damit <b>Wählen</b> angezeigt wird.)</li><li>4. Geben Sie die Telefonnummer des Teilnehmers ein.</li><li>5. Markieren Sie die gewünschte Nummer und drücken Sie <b>OK</b>.</li><li>6. Drücken Sie zum Wählen der Nummer erneut die Taste <b>OK</b>.</li></ol>
Einen PAB-Eintrag löschen	<ol style="list-style-type: none"><li>1. Suchen Sie einen Listeneintrag.</li><li>2. Markieren Sie den gewünschten Listeneintrag und drücken Sie <b>Auswahl</b>.</li><li>3. Drücken Sie <b>Löschen</b>.</li><li>4. Bestätigen Sie den Löschvorgang mit <b>OK</b>.</li></ol>
Einen PAB-Eintrag bearbeiten	<ol style="list-style-type: none"><li>1. Suchen Sie einen Listeneintrag.</li><li>2. Markieren Sie den gewünschten Eintrag und drücken Sie zum Ändern eines Namen oder einer E-Mail-Adresse <b>Bearb</b>.</li><li>3. Wählen Sie ggf. <b>Telefone</b>, um eine Telefonnummer zu ändern.</li><li>4. Drücken Sie <b>Aktual</b>.</li></ol>

Zweck	Aktion
Einen neuen PAB-Eintrag hinzufügen	<ol style="list-style-type: none"> <li>1. Öffnen Sie das persönliche Verzeichnis und wählen Sie <b>Persönliches Adressbuch</b>.</li> <li>2. Mit <b>Senden</b> rufen Sie die Suchseite auf. (Es ist nicht erforderlich, zuvor die Suchkriterien einzugeben.)</li> <li>3. Drücken Sie <b>Neu</b>.</li> <li>4. Geben Sie über das Tastenfeld des Telefons den Namen und die E-Mail-Adresse ein.</li> <li>5. Wählen Sie <b>Telefone</b> und geben Sie mit Hilfe des Tastenfelds Telefonnummern ein. Geben Sie ggf. eine Nummer für die Amtsleitung oder die Vorwahl ein.</li> <li>6. Wählen Sie <b>Senden</b>, um den Eintrag der Datenbank hinzuzufügen.</li> </ol>
Einem PAB-Eintrag einen Kurzwahlcode zuweisen	<ol style="list-style-type: none"> <li>1. Suchen Sie nach einem PAB-Eintrag.</li> <li>2. Markieren Sie den gewünschten Listeneintrag und drücken Sie <b>Auswahl</b>.</li> <li>3. Drücken Sie <b>Kurzwahl</b>.</li> <li>4. Markieren Sie die gewünschte Nummer und drücken Sie <b>Auswahl</b>.</li> <li>5. Markieren Sie den Kurzwahlcode, den Sie der Nummer zuweisen möchten, und drücken Sie <b>Auswahl</b>.</li> </ol>
Einen neuen Kurzwahlcode hinzufügen (ohne Verwendung eines PAB-Eintrags)	<ol style="list-style-type: none"> <li>1. Wählen Sie  &gt; <b>Persönliches Verzeichnis &gt; Persönliche Kurzwahleinträge</b>.</li> <li>2. Drücken Sie <b>Kurzwahl</b>.</li> <li>3. Markieren Sie einen nicht zugewiesenen Kurzwahlcode und drücken Sie <b>Auswahl</b>.</li> <li>4. Drücken Sie <b>Zuweis</b>.</li> <li>5. Geben Sie eine Telefonnummer ein.</li> <li>6. Drücken Sie <b>Aktual</b>.</li> </ol>
Nach Kurzwahlcodes suchen	<ol style="list-style-type: none"> <li>1. Wählen Sie  &gt; <b>Persönliches Verzeichnis &gt; Persönliche Kurzwahleinträge</b>.</li> <li>2. Mit <b>Vor</b> oder <b>Weiter</b> können Sie durch die Listeneinträge navigieren.</li> <li>3. Markieren Sie den gewünschten Listeneintrag und drücken Sie <b>Auswahl</b>.</li> </ol>
Einen Anruf mit einem Kurzwahlcode einleiten	<ol style="list-style-type: none"> <li>1. Suchen Sie einen Kurzwahlcode.</li> <li>2. Markieren Sie den gewünschten Listeneintrag und drücken Sie <b>Auswahl</b>.</li> <li>3. Drücken Sie <b>Wählen</b>.</li> <li>4. Wählen Sie <b>OK</b>, um die Aktion durchzuführen.</li> </ol>

<b>Zweck</b>	<b>Aktion</b>
Einen Kurzwahlcode löschen	<ol style="list-style-type: none"> <li>1. Suchen Sie einen Kurzwahlcode.</li> <li>2. Markieren Sie den gewünschten Listeneintrag und drücken Sie <b>Auswahl</b>.</li> <li>3. Drücken Sie <b>Entf</b>.</li> </ol>
Sich von Ihrem persönlichen Verzeichnis abmelden	<ol style="list-style-type: none"> <li>1. Wählen Sie  &gt; <b>Persönliches Verzeichnis</b> (konkreter Name lautet ggf. anders).</li> <li>2. Wählen Sie <b>Abmelden</b> aus.</li> </ol>

### **Tipps**



- Die Benutzer-ID und die zugehörige PIN für die Anmeldung beim persönlichen Verzeichnis erhalten Sie von Ihrem Systemverwalter.
- Nach einem bestimmten Zeitraum werden Sie automatisch vom persönlichen Verzeichnis abgemeldet. Dieser Zeitraum ist variabel. Weitere Informationen erhalten Sie vom Systemverwalter.
- Geben Sie mit Hilfe der Zifferntasten auf dem Tastenfeld die gewünschten Zeichen ein. Mit Hilfe der Navigationstaste des Telefons können Sie zwischen den Eingabefeldern wechseln.

# Auf Sprachnachrichten zugreifen

Sprachnachrichten können mit Hilfe der Taste  abgerufen werden.



**Hinweis** Von Ihrem Unternehmen wird festgelegt, welcher Sprachnachrichtendienst in Ihrem Telefonsystem verwendet wird. Die genauesten und detailliertesten Informationen finden Sie in der zum Sprachnachrichtensystem gehörenden Dokumentation.

Zweck	Aktion
Sprachnachrichtendienst einrichten und anpassen	Drücken Sie  und befolgen Sie die Sprachanweisungen. Falls auf Ihrem Display ein Menü angezeigt wird, wählen Sie das gewünschte Menüelement aus.
Überprüfen, ob neue Sprachnachrichten vorliegen	Folgendes muss zu sehen sein: <ul style="list-style-type: none"> <li>• Eine rot leuchtende LED am Hörer. (Diese Anzeige kann abweichend konfiguriert sein. Siehe „Ruftöne und die Nachrichtenanzeige anpassen“ auf Seite 42.)</li> <li>• Ein blinkendes Symbol für wartende Nachrichten  und eine Textnachricht auf dem Display.</li> </ul>
Sprachnachrichten abrufen oder auf das Sprachnachrichtenmenü zugreifen	Drücken Sie  . Je nach verwendetem Sprachnachrichtendienst wird entweder automatisch die Nummer des Sprachnachrichtendienstes gewählt oder auf dem Display wird ein Menü angezeigt.
Anrufe an das Sprachnachrichtensystem weiterleiten	Drücken Sie <b>SofUml</b> . Die Funktion „SofUml.“ leitet Anrufe (auch läutende oder gehaltene Anrufe) automatisch an das Sprachnachrichtensystem um. Der Anrufer hört dann die Begrüßung des Sprachnachrichtensystems und kann eine Nachricht hinterlassen.

# Telefon über das Web anpassen

---

Ihr Cisco Unified IP-Telefon ist ein Netzwerkgerät, das bestimmte Informationen mit anderen Netzwerkgeräten innerhalb Ihres Unternehmens einschließlich Ihres Computers austauschen kann. Sie können sich über Ihren Computer bei den Webseiten für Benutzeroptionen von Cisco Unified CallManager anmelden. Hier haben Sie Zugriff auf Funktionen, Einstellungen und Dienste für Ihr Cisco Unified IP-Telefon. Auf den Webseiten für Benutzeroptionen können Sie z. B. Kurzwahlkosten einrichten.

## Auf die Webseiten für Benutzeroptionen zugreifen

In diesem Abschnitt wird erläutert, wie Sie sich bei den Webseiten für Benutzeroptionen anmelden.

Zweck	Vorgehensweise
Sie möchten sich bei den Webseiten für Benutzeroptionen anmelden.	<ol style="list-style-type: none"><li data-bbox="319 703 1220 764">1. Vom Systemverwalter erhalten Sie die URL der Webseite, einen Benutzernamen sowie ein vorgegebenes Kennwort.</li><li data-bbox="319 773 1220 834">2. Öffnen Sie auf Ihrem Computer einen Webbrowser, geben Sie die URL ein und melden Sie sich an.</li><li data-bbox="319 842 1220 1117">3. Klicken Sie auf <b>Ja</b> oder <b>Zertifikat installieren</b>, wenn Sie zum Bestätigen der Sicherheitseinstellungen aufgefordert werden. Die Hauptseite der Benutzeroptionen für Cisco Unified CallManager wird angezeigt. Auf dieser Seite können Sie <b>Benutzeroptionen</b> auswählen, über die Sie Zugriff auf Benutzereinstellungen, Verzeichnisfunktionen, ein persönliches Adressbuch und den Kurzwahldienst haben. Wenn Sie telefonspezifische Optionen anzeigen möchten, wählen Sie ein Gerät aus (siehe unten).</li></ol>

Zweck	Vorgehensweise
<p>Sie möchten nach dem Anmelden ein Gerät auswählen.</p>	<ol style="list-style-type: none"> <li>1. Wählen Sie nach Ihrer Anmeldung bei den Webseiten für Benutzeroptionen <b>Benutzeroptionen &gt; Gerät</b>. Die Seite „Gerätekonfiguration“ wird angezeigt.</li> <li>2. Wenn Ihnen mehrere Geräte zugewiesen sind, stellen Sie sicher, dass das entsprechende Gerät (Telefonmodell oder Anschlussmobilitätsprofil) ausgewählt ist. Wählen Sie ggf. im Dropdown-Menü „Name“ ein anderes Gerät aus.  Auf der Seite „Gerätekonfiguration“ haben Sie Zugriff auf alle für Ihr Telefon verfügbaren Konfigurationsoptionen (von anderen Seiten können Sie möglicherweise nicht auf alle Optionen zugreifen). <ul style="list-style-type: none"> <li>– Über <b>Benutzeroptionen</b> rufen Sie Benutzereinstellungen, Verzeichnisfunktionen, das persönliche Adressbuch und den Kurzwahldienst auf.</li> <li>– Über die Schaltflächen der Symbolleiste können Sie auf telefonspezifische Optionen wie z. B. Leitungseinstellungen, den Kurzwahldienst und Einstellungen für den Telefondienst zugreifen.</li> </ul> </li> </ol> <p>Wählen Sie <b>Benutzeroptionen &gt; Gerät</b>, um von einer beliebigen Seite zur Seite „Gerätekonfiguration“ zu wechseln.</p>

## Funktionen und Dienste über das Web konfigurieren

In diesem Abschnitt erfahren Sie, wie Sie nach der Anmeldung Funktionen und Dienste über die Webseiten für Benutzeroptionen konfigurieren können. Weitere Informationen hierzu finden Sie unter „Auf die Webseiten für Benutzeroptionen zugreifen“ auf Seite 52.

## Persönliches Verzeichnis im Web verwenden

Das persönliche Verzeichnis besteht aus folgenden Elementen:

- Persönliches Adressbuch (PAB)
- Kurzwahldienst
- Synchronisierungsanwendung des Adressbuchs



### Hinweis

Sie können auch über Ihr Telefon auf das PAB und den Kurzwahldienst zugreifen. Siehe „Persönliches Verzeichnis auf dem Telefon verwenden“ auf Seite 48.

## Persönliches Adressbuch im Web verwenden

In diesem Abschnitt wird erläutert, wie Sie über die Webseiten für Benutzeroptionen auf Ihr PAB zugreifen.

<b>Zweck</b>	<b>Vorgehensweise nach der Anmeldung</b>
Einen neuen PAB-Eintrag hinzufügen	<ol style="list-style-type: none"><li>1. Wählen Sie <b>Benutzeroptionen &gt; Persönliches Adressbuch</b>.</li><li>2. Klicken Sie auf <b>Neu</b>.</li><li>3. Geben Sie Informationen zum Eintrag ein.</li><li>4. Klicken Sie auf <b>Speichern</b>.</li></ol>
Nach einem PAB-Eintrag suchen	<ol style="list-style-type: none"><li>1. Wählen Sie <b>Benutzeroptionen &gt; Persönliches Adressbuch</b>.</li><li>2. Geben Sie Suchkriterien an und klicken Sie auf <b>Suchen</b>.</li></ol>
Einen PAB-Eintrag bearbeiten	<ol style="list-style-type: none"><li>1. Suchen Sie nach einem PAB-Eintrag.</li><li>2. Klicken Sie auf einen Namen oder Spitznamen.</li><li>3. Bearbeiten Sie den Eintrag nach Bedarf und klicken Sie auf <b>Speichern</b>.</li></ol>
Einen PAB-Eintrag löschen	<ol style="list-style-type: none"><li>1. Suchen Sie nach einem PAB-Eintrag.</li><li>2. Wählen Sie einen oder mehrere Einträge aus.</li><li>3. Klicken Sie auf <b>Ausgewählte löschen</b>.</li></ol>

## Kurzwahldienst über das Web konfigurieren

In diesem Abschnitt wird erläutert, wie Sie über die Webseiten für Benutzeroptionen einen Kurzwahleintrag zuweisen.

Zweck	Vorgehensweise nach der Anmeldung
Einem PAB-Eintrag einen Kurzwahlcode zuweisen	<ol style="list-style-type: none"> <li>1. Erstellen Sie einen PAB-Eintrag. Siehe „Persönliches Adressbuch im Web verwenden“ auf Seite 54.</li> <li>2. Wählen Sie <b>Benutzeroptionen &gt; Kurzwahl</b>.</li> <li>3. Klicken Sie auf <b>Neue hinzufügen</b>.</li> <li>4. Ändern Sie den Kurzwahlcode nach Bedarf.</li> <li>5. Geben Sie im Bereich „Suchoptionen“ den gewünschten PAB-Eintrag ein und starten Sie die Suche.</li> <li>6. Klicken Sie im Bereich „Suchergebnisse“ auf eine Telefonnummer.</li> <li>7. Klicken Sie auf <b>Speichern</b>.</li> </ol>
Einer Telefonnummer einen Kurzwahlcode zuweisen (ohne Verwendung eines PAB-Eintrags)	<ol style="list-style-type: none"> <li>1. Wählen Sie <b>Benutzeroptionen &gt; Kurzwahl</b>.</li> <li>2. Klicken Sie auf <b>Neue hinzufügen</b>.</li> <li>3. Ändern Sie den Kurzwahlcode nach Bedarf.</li> <li>4. Geben Sie eine Telefonnummer ein.</li> <li>5. Klicken Sie auf <b>Speichern</b>.</li> </ol>
Einen Kurzwahleintrag suchen	<ol style="list-style-type: none"> <li>1. Wählen Sie <b>Benutzeroptionen &gt; Kurzwahl</b>.</li> <li>2. Geben Sie Suchkriterien an und klicken Sie auf <b>Suchen</b>.</li> </ol>
Eine Kurzwahlnummer bearbeiten	<ol style="list-style-type: none"> <li>1. Wählen Sie <b>Benutzeroptionen &gt; Kurzwahl</b>.</li> <li>2. Suchen Sie den Kurzwahleintrag, den Sie bearbeiten möchten.</li> <li>3. Klicken Sie auf eine Komponente des Eintrags.</li> <li>4. Ändern Sie die Telefonnummer.</li> <li>5. Klicken Sie auf <b>Speichern</b>.</li> </ol>
Einen Kurzwahleintrag löschen	<ol style="list-style-type: none"> <li>1. Suchen Sie einen Kurzwahleintrag.</li> <li>2. Wählen Sie einen oder mehrere Einträge aus.</li> <li>3. Klicken Sie auf <b>Ausgewählte löschen</b>.</li> </ol>

### Tipps

- Sie können bis zu 500 Kurzwahl- und PAB-Einträge festlegen.
- Es ist auch möglich, ohne einen PAB-Eintrag einen neuen Kurzwahleintrag zu erstellen. Diese Kurzwahleinträge sind auf den Webseiten für Benutzeroptionen als „Nicht zugeordnet“ gekennzeichnet und haben keine konfigurierbare Beschreibung.

## Synchronisierungsanwendung des Adressbuchs verwenden

Mit dem Address Book Synchronization Tool (TABSynch) können Sie ggf. Ihr vorhandenes Microsoft Windows-Adressbuch mit Ihrem PAB synchronisieren. Auf diese Weise können Sie über Ihr Cisco Unified IP-Telefon und über die Webseiten für Benutzeroptionen auf die Einträge Ihres Microsoft Windows-Adressbuchs zugreifen. Von Ihrem Systemverwalter erhalten Sie Zugriff auf TABSynch sowie detaillierte Anweisungen.

## Kurzwahleinträge über das Web einrichten

Je nach Konfiguration unterstützt Ihr Telefon mehrere Kurzwahlfunktionen:

- Kurzwahltasten
- Kurzwahlcodes
- Kurzwahldienst



**Hinweis** Weitere Informationen zur Verwendung von Kurzwahlfunktionen finden Sie unter „Kurzwahl“ auf Seite 29.

Zweck	Vorgehensweise nach der Anmeldung
Kurzwahltasten einrichten	<ol style="list-style-type: none"><li>1. Wählen Sie ein Gerät aus.</li><li>2. Klicken Sie auf <b>Kurzwahleinträge</b>.</li><li>3. Geben Sie auf Ihrem Telefon eine Nummer und eine Beschreibung für eine Kurzwahltaste (programmierbare Taste) ein.</li><li>4. Klicken Sie auf <b>Speichern</b>.</li></ol> <p><b>Hinweis</b> Wenn das Telefon keine Doppelbyte-Zeichensätze unterstützt, wird das Feld „ASCII-Beschreibung“ verwendet.</p>
Kurzwahlcodes einrichten	<ol style="list-style-type: none"><li>1. Wählen Sie ein Gerät aus.</li><li>2. Klicken Sie auf <b>Kurzwahleinträge</b>.</li><li>3. Geben Sie eine Nummer und eine Beschreibung für einen Kurzwahlcode ein.</li><li>4. Klicken Sie auf <b>Speichern</b>.</li></ol>
Kurzwahldienst einrichten	Siehe „Kurzwahldienst über das Web konfigurieren“ auf Seite 55. Sie können auch auf Ihrem Telefon den Kurzwahldienst einrichten. Siehe „Persönliches Verzeichnis auf dem Telefon verwenden“ auf Seite 48.



**Tipp**

Sie können jede programmierbare Taste auf Ihrem Telefon, die nicht als Leitungstaste reserviert ist, als Kurzwahltaste einrichten. Alternativ können Sie auch Kurzwahlcodes oder den Kurzwahldienst verwenden.

**Telefondienste über das Web einrichten**

Zu Telefondiensten gehören spezielle Telefonfunktionen, Netzwerkdienste und webbasierte Informationen (beispielsweise Börsenkurse und das Kinoprogramm). Sie müssen zunächst einen Telefondienst abonnieren, bevor Sie mit Ihrem Telefon auf den entsprechenden Dienst zugreifen können.

<b>Zweck</b>	<b>Vorgehensweise nach dem Anmelden und nach Auswahl eines Geräts</b>
Einen Dienst abonnieren	<ol style="list-style-type: none"> <li>1. Wählen Sie ein Gerät aus.</li> <li>2. Klicken Sie auf <b>Telefondienste</b>.</li> <li>3. Klicken Sie auf <b>Neue hinzufügen</b>.</li> <li>4. Wählen Sie in der Dropdown-Liste einen Dienst aus und klicken Sie auf <b>Weiter</b>.</li> <li>5. Ändern Sie die Beschreibung des Dienstes bzw. geben Sie zusätzliche Informationen ein (optional).</li> <li>6. Klicken Sie auf <b>Speichern</b>.</li> </ol>
Nach Diensten suchen	<ol style="list-style-type: none"> <li>1. Wählen Sie ein Gerät aus.</li> <li>2. Klicken Sie auf <b>Telefondienste</b>.</li> <li>3. Klicken Sie auf <b>Suchen</b>.</li> </ol>
Dienste ändern oder beenden	<ol style="list-style-type: none"> <li>1. Suchen Sie nach Diensten.</li> <li>2. Wählen Sie einen oder mehrere Einträge aus.</li> <li>3. Klicken Sie auf <b>Ausgewählte löschen</b>.</li> </ol>
Einen Dienstnamen ändern	<ol style="list-style-type: none"> <li>1. Suchen Sie nach Diensten.</li> <li>2. Klicken Sie auf den Dienstnamen.</li> <li>3. Ändern Sie die Informationen und klicken Sie auf <b>Speichern</b>.</li> </ol>

Zweck	Vorgehensweise nach dem Anmelden und nach Auswahl eines Geräts
Einen Dienst zu einer verfügbaren Telefontaste  hinzufügen	<ol style="list-style-type: none"> <li>1. Wählen Sie ein Gerät aus.</li> <li>2. Klicken Sie auf <b>Dienst-URL</b>.</li> </ol> <p><b>Hinweis</b> Wenn diese Option nicht angezeigt wird, bitten Sie Ihren Systemverwalter, für Ihr Telefon eine Dienst-URL-Schaltfläche zu konfigurieren.</p> <ol style="list-style-type: none"> <li>3. Wählen Sie in der Dropdown-Liste für Tastendienste einen Dienst aus.</li> <li>4. Bearbeiten Sie die Beschreibungsfelder, um den Dienst umzubenennen.</li> </ol> <p><b>Hinweis</b> Wenn das Telefon keine Doppelbyte-Zeichensätze unterstützt, wird das Feld „ASCII-Beschreibung“ verwendet.</p> <ol style="list-style-type: none"> <li>5. Klicken Sie auf <b>Speichern</b>.</li> <li>6. Klicken Sie auf <b>Zurücksetzen</b>, um Ihr Telefon zurückzusetzen (erforderlich, um die neue Tastenbeschreibung auf Ihrem Telefon anzuzeigen).</li> </ol>
Über das Telefon auf einen Dienst zugreifen	Drücken Sie  auf dem Telefon. Wenn Sie einer programmierbaren Taste  einen Dienst zugewiesen haben, drücken Sie die Taste.

## Benutzereinstellungen über das Web steuern

Zu den Benutzereinstellungen gehören Kennwort-, PIN- und Spracheinstellungen.

Zweck	Vorgehensweise nach der Anmeldung
Kennwort ändern	<ol style="list-style-type: none"> <li>1. Wählen Sie <b>Benutzeroptionen &gt; Benutzereinstellungen</b>.</li> <li>2. Geben Sie im Bereich „Browser-Kennwort“ Informationen ein.</li> <li>3. Klicken Sie auf <b>Speichern</b>.</li> </ol>
PIN ändern	<ol style="list-style-type: none"> <li>1. Wählen Sie <b>Benutzeroptionen &gt; Benutzereinstellungen</b>.</li> <li>2. Geben Sie im Bereich „Telefon-PIN“ Informationen ein.</li> <li>3. Klicken Sie auf <b>Speichern</b>.</li> </ol>
Sprache für die Webseiten für Benutzeroptionen und/oder das Telefon ändern	<ol style="list-style-type: none"> <li>1. Wählen Sie <b>Benutzeroptionen &gt; Benutzereinstellungen</b>.</li> <li>2. Wählen Sie auf der Seite „Benutzereinstellungen“ im Bereich „Benutzersprache“ in der Dropdown-Liste ein Element aus.</li> <li>3. Klicken Sie auf <b>Speichern</b>.</li> </ol>

Zweck	Vorgehensweise nach der Anmeldung
Sprache für das Telefondisplay ändern	<ol style="list-style-type: none"> <li>1. Rufen Sie über <b>Benutzeroptionen</b> &gt; <b>Gerät</b> die Seite „Gerätekonfiguration“ auf.</li> <li>2. Wählen Sie in der Dropdown-Liste „Benutzersprache“ ein Element aus.</li> <li>3. Klicken Sie auf <b>Speichern</b>.</li> </ol>

### Tipp

Mit Hilfe Ihrer PIN und des Kennworts haben Sie Zugriff auf verschiedene Funktionen und Dienste. Mit der PIN melden Sie sich z. B. bei der Cisco-Anschlussmobilität oder beim persönlichen Verzeichnis auf Ihrem Telefon an. Darüber hinaus können Sie sich auf Ihrem Computer mit dem Kennwort bei den Webseiten für Benutzeroptionen und bei Cisco WebDialer anmelden. Weitere Informationen erhalten Sie vom Systemverwalter.

## Leitungseinstellungen über das Web steuern

Leitungseinstellungen gelten für eine bestimmte Telefonleitung (Verzeichnisnummer) auf Ihrem Telefon. Zu den Leitungseinstellungen gehören die Rufumleitung, die Sprachnachrichtenanzeige, Rufnummuster und Leitungsbeschreibungen.



- Hinweis**
- Sie können die Rufumleitung (für Ihre Hauptleitung) auch direkt auf Ihrem Telefon einrichten. Siehe „Alle Anrufe an eine andere Nummer umleiten“ auf Seite 24.
  - Weitere Informationen zu Telefoneinstellungen, auf die Sie über Ihr Telefon zugreifen können, finden Sie unter „Telefoneinstellungen verwenden“ auf Seite 42.

Zweck	Vorgehensweise nach der Anmeldung
Eine Rufumleitung für einzelne Leitungen einrichten	<ol style="list-style-type: none"> <li>1. Wählen Sie ein Gerät aus.</li> <li>2. Klicken Sie auf <b>Leitungseinstellungen</b>.</li> <li>3. Wenn Ihrem Telefon mehr als eine Verzeichnisnummer (Leitung) zugewiesen ist, stellen Sie sicher, dass die gewünschte Leitung ausgewählt ist, oder wählen Sie eine neue aus.</li> <li>4. Richten Sie im Bereich „Umleitung für eingehenden Anruf“ die Einstellungen für die Rufumleitung unter verschiedenen Bedingungen ein.</li> <li>5. Klicken Sie auf <b>Speichern</b>.</li> </ol>

Zweck	Vorgehensweise nach der Anmeldung
Die Einstellungen für die Sprachnachrichtenanzeige für einzelne Leitungen ändern	<ol style="list-style-type: none"> <li>1. Wählen Sie ein Gerät aus.</li> <li>2. Klicken Sie auf <b>Leitungseinstellungen</b>.</li> <li>3. Wenn Ihrem Telefon mehr als eine Verzeichnisnummer (Leitung) zugewiesen ist, stellen Sie sicher, dass die gewünschte Leitung ausgewählt ist, oder wählen Sie eine neue aus.</li> <li>4. Im Bereich „Nachrichtenanzeige“ können Sie verschiedene Einstellungen konfigurieren.</li> </ol> <p><b>Hinweis</b> In der Standardeinstellung der Nachrichtenanzeige werden neue Sprachnachrichten durch eine leuchtende rote LED am Hörer angezeigt.</p> <ol style="list-style-type: none"> <li>5. Klicken Sie auf <b>Speichern</b>.</li> </ol>
Rufton für einzelne Leitungen ändern	<ol style="list-style-type: none"> <li>1. Wählen Sie ein Gerät aus.</li> <li>2. Klicken Sie auf <b>Leitungseinstellungen</b>.</li> <li>3. Wenn Ihrem Telefon mehr als eine Verzeichnisnummer (Leitung) zugewiesen ist, stellen Sie sicher, dass die gewünschte Leitung ausgewählt ist, oder wählen Sie eine neue aus.</li> <li>4. Im Bereich „Ruftoneinstellungen“ können Sie festlegen, wie ein eingehender Anruf auf einer ausgewählten Leitung des Telefons angezeigt wird.</li> <li>5. Klicken Sie auf <b>Speichern</b>.</li> </ol> <p><b>Hinweis</b> Wenn auf einem Telefon keine Anrufe vorhanden sind, gilt die Ruftoneinstellung „Telefon frei“. Ist das Telefon bei einem eingehenden Anruf bereits aktiv, ertönt ein Dauerton.</p>
Eine Leitungsbeschreibung, die auf Ihrem Telefondisplay angezeigt wird, ändern oder erstellen	<ol style="list-style-type: none"> <li>1. Wählen Sie ein Gerät aus.</li> <li>2. Klicken Sie auf <b>Leitungseinstellungen</b>.</li> <li>3. Wenn Ihrem Telefon mehr als eine Verzeichnisnummer (Leitung) zugewiesen ist, stellen Sie sicher, dass die gewünschte Leitung ausgewählt ist, oder wählen Sie eine neue aus.</li> <li>4. Geben Sie im Bereich „Leitungsbeschreibung“ eine Beschreibung ein.</li> <li>5. Klicken Sie auf <b>Speichern</b>.</li> </ol> <p><b>Hinweis</b> Wenn das Telefon keine Doppelbyte-Zeichensätze unterstützt, wird das Feld „ASCII-Beschreibung“ verwendet.</p>

## Cisco WebDialer verwenden

Mit Cisco WebDialer können Sie von Ihrem Cisco Unified IP-Telefon aus Anrufe an Kontakte in einem Verzeichnis einleiten, indem Sie in einem Webbrowser auf die entsprechenden Elemente klicken. Diese Funktion muss Ihr Systemverwalter für Sie einrichten.

Zweck	Aktion
WebDialer mit dem Verzeichnis in Ihren Benutzeroptionen verwenden	<ol style="list-style-type: none"> <li>1. Melden Sie sich bei den Webseiten für Benutzeroptionen an. Siehe „Auf die Webseiten für Benutzeroptionen zugreifen“ auf Seite 52.</li> <li>2. Wählen Sie <b>Benutzeroptionen &gt; Verzeichnis</b> und suchen Sie nach einem Kollegen.</li> <li>3. Klicken Sie auf die gewünschte Nummer.</li> <li>4. Richten Sie bei der ersten Verwendung von WebDialer Voreinstellungen ein und klicken Sie auf <b>Senden</b>. (Weitere Informationen hierzu finden Sie im letzten Eintrag dieser Tabelle.)</li> <li>5. Wenn die Seite „Anrufen“ angezeigt wird, klicken Sie auf <b>Wählen</b>. (In der letzten Zeile dieser Tabelle steht, wie die Anzeige dieser Seite verhindert werden kann.)  Der Anruf wird nun an Ihr Telefon weitergeleitet.</li> <li>6. Klicken Sie auf <b>Auflegen</b> oder legen Sie den Hörer auf, um den Anruf zu beenden.</li> </ol>
WebDialer mit einem anderen Online-Unternehmensverzeichnis (nicht Ihr Benutzeroptionen-Verzeichnis) verwenden	<ol style="list-style-type: none"> <li>1. Melden Sie sich bei einem für WebDialer konfigurierten Unternehmensverzeichnis an und suchen Sie nach Kollegen.</li> <li>2. Klicken Sie auf die gewünschte Nummer.</li> <li>3. Geben Sie Ihre Benutzer-ID und Ihr Kennwort ein, wenn Sie dazu aufgefordert werden.</li> <li>4. Richten Sie bei der ersten Verwendung von WebDialer Voreinstellungen ein und klicken Sie auf <b>Senden</b>. (Weitere Informationen hierzu finden Sie im letzten Eintrag dieser Tabelle.)</li> <li>5. Wenn die Seite „Anrufen“ angezeigt wird, klicken Sie auf <b>Wählen</b>. (In der letzten Zeile dieser Tabelle steht, wie die Anzeige dieser Seite verhindert werden kann.)  Der Anruf wird nun an Ihr Telefon weitergeleitet.</li> <li>6. Klicken Sie auf <b>Auflegen</b> oder legen Sie den Hörer auf, um den Anruf zu beenden.</li> </ol>

Zweck	Aktion
Von WebDialer abmelden	Klicken Sie auf der Seite „Anrufen“ oder „Auflegen“ auf das Abmeldesymbol.
WebDialer-Voreinstellungen einrichten, anzeigen oder ändern	<p>Rufen Sie die Seite „Voreinstellungen“ auf.</p> <p>Diese Seite wird bei der ersten Verwendung von WebDialer angezeigt, wenn Sie auf die zu wählende Nummer klicken.</p> <p>Wenn Sie die Seite „Voreinstellungen“ zu einem späteren Zeitpunkt erneut aufrufen möchten, klicken Sie auf der Seite „Anrufen“ oder „Auflegen“ auf das Symbol für die Voreinstellungen.</p> <p>Die Seite „Voreinstellungen“ setzt sich aus folgenden Elementen zusammen:</p> <ul style="list-style-type: none"> <li>• <b>Bevorzugte Sprache:</b> Legen Sie die Sprache fest, die für WebDialer-Einstellungen und -Eingabeaufforderungen verwendet wird.</li> <li>• <b>Permanentes Gerät verwenden:</b> Hier werden das Cisco Unified IP-Telefon und die Verzeichnisnummer (Leitung) angegeben, über die Sie WebDialer-Anrufe einleiten können. Wenn Sie ein Telefon mit einer einzigen Leitung besitzen, werden Telefon und Telefonleitung automatisch ausgewählt. Wählen Sie andernfalls ein Telefon und/oder eine Leitung aus. Telefone werden durch Host-Namen angegeben. (Um den Host-Namen auf dem Telefon anzuzeigen, wählen Sie  &gt; <b>Netzwerkkonfiguration</b> &gt; <b>Host-Name</b>.)</li> <li>• <b>Anschlussmobilität verwenden:</b> Wenn diese Option ausgewählt ist, verwendet WebDialer das Cisco Unified IP-Telefon, das Ihrem Anschlussmobilitätsprofil zugewiesen ist (sofern verfügbar).</li> <li>• <b>Anrufbestätigung nicht anzeigen:</b> Wenn diese Option ausgewählt ist, unterdrückt WebDialer die Seite „Anrufen“. Diese Seite wird standardmäßig angezeigt, wenn Sie in einem für WebDialer konfigurierten Unternehmensverzeichnis auf eine Telefonnummer klicken.</li> </ul>

# Zusätzliche Konfigurationsoptionen

Der Systemverwalter kann Ihr Telefon so konfigurieren, dass spezielle Tasten- und Softkey-Vorlagen sowie spezielle Dienste und Funktionen zur Verfügung stehen. Diese Tabelle bietet Ihnen einen Überblick über einige der Konfigurationsoptionen, die je nach Bedarf und Arbeitsumgebung für Sie in Frage kommen und vom Systemverwalter eingerichtet werden müssen.



## Hinweis

Telefonhandbücher und die anderen in dieser Tabelle aufgeführten Dokumente können aus dem Internet heruntergeladen werden:

[http://www.cisco.com/univercd/cc/td/doc/product/voice/c\\_ipphon/index.htm](http://www.cisco.com/univercd/cc/td/doc/product/voice/c_ipphon/index.htm)

Ausgangssituation	Aktion	Weitere Informationen
Sie müssen mehrere Anrufe auf Ihrer Telefonleitung abwickeln.	Bitten Sie Ihren Systemverwalter, die Leitung für die Unterstützung mehrerer Anrufe zu konfigurieren.	Wenden Sie sich an Ihren Systemverwalter bzw. an die Telefon-Support-Abteilung.
Sie benötigen mehr als eine Telefonleitung.	Bitten Sie Ihren Systemverwalter, eine oder mehrere zusätzliche Verzeichnisnummern für Ihr Telefon zu konfigurieren.	Wenden Sie sich an Ihren Systemverwalter bzw. an die Telefon-Support-Abteilung.
Sie benötigen weitere Kurzwahltasten.	Überprüfen Sie zunächst, ob Sie sämtliche der aktuell verfügbaren Kurzwahltasten nutzen. Falls Sie weitere Kurzwahltasten benötigen, sollten Sie Kurzwahlcodes verwenden oder das Abonnieren des Kurzwahldienstes in Betracht ziehen. Eine andere Möglichkeit ist, das Erweiterungsmodul 7914 an das Cisco Unified IP-Telefon anzuschließen.	Weitere Informationen finden Sie hier: <ul style="list-style-type: none"> <li>„Kurzwahl“ auf Seite 29</li> <li><i>Cisco Unified IP Phone Expansion Module 7914 Phone Guide</i></li> </ul>
Sie möchten mit einem (oder als) Verwaltungsassistent arbeiten.	Ziehen Sie Folgendes in Betracht: <ul style="list-style-type: none"> <li>Cisco Unified CallManager Assistant</li> <li>Verwenden einer gemeinsam genutzten Leitung</li> </ul>	Weitere Informationen finden Sie hier: <ul style="list-style-type: none"> <li>„Gemeinsam genutzte Leitung verwenden“ auf Seite 31</li> <li><i>Cisco Unified CallManager Assistant - Benutzerhandbuch</i></li> </ul>

Ausgangssituation	Aktion	Weitere Informationen
Sie möchten einen Anschluss auf mehreren Telefonen verwenden.	Bitten Sie um Zuweisung einer gemeinsam genutzten Leitung. Damit können Sie eine einzelne Anschlussnummer beispielsweise sowohl für Ihr Schreibtischtelefon als auch für Ihr Labortelefon nutzen.	Siehe „Gemeinsam genutzte Leitung verwenden“ auf Seite 31.
Sie möchten Telefone oder Büros gemeinsam mit Kollegen verwenden.	Ziehen Sie Folgendes in Betracht: <ul style="list-style-type: none"> <li>• Mit „Anruf parken“ Anrufe speichern und abrufen, ohne dazu die Übergabefunktion zu verwenden</li> <li>• Mit „Pickup“ Anrufe annehmen, die auf einem anderen Telefon läuten</li> <li>• Gemeinsam genutzte Leitungen verwenden, um die Anrufe von Kollegen zu sehen oder sich auf diese aufzuschalten</li> <li>• Die Cisco-Anschlussmobilität verwenden, um Ihre Telefonnummer und Ihr Benutzerprofil auf einem gemeinsam genutzten Cisco Unified IP-Telefon zu aktivieren</li> </ul>	Weitere Informationen zu diesen Funktionen erhalten Sie von Ihrem Systemverwalter oder unter: <ul style="list-style-type: none"> <li>• „Erweiterte Anrufverarbeitungsfunktionen“ auf Seite 29</li> <li>• „Gemeinsam genutzte Leitung verwenden“ auf Seite 31</li> <li>• „Cisco-Anschlussmobilität verwenden“ auf Seite 38</li> </ul>
Sie müssen häufig Anrufe annehmen oder für andere Personen Anrufe bearbeiten.	Bitten Sie Ihren Systemverwalter, die Funktion zum automatischen Annehmen für Ihr Telefon einzurichten.	Siehe „Funktion zum automatischen Annehmen verwenden“ auf Seite 41.
Sie müssen Anrufe mit Bildübertragung tätigen.	Verwenden Sie ggf. Cisco Unified Video Advantage, um über Ihr Cisco Unified IP-Telefon, Ihren PC und eine externe Videokamera Bildtelefonate führen zu können.	Hilfe erhalten Sie von Ihrem Systemverwalter. Weitere Informationen finden Sie außerdem im <i>Cisco Unified Video Advantage Quick Start Guide</i> und im <i>Cisco Video Advantage User Guide</i> .

Ausgangssituation	Aktion	Weitere Informationen
<p>Sie möchten den Status einer Telefonleitung ermitteln, die einer Kurzwahltaste, einem Anrufprotokoll oder einem Verzeichniseintrag auf Ihrem Telefon zugeordnet ist.</p>	<p>Bitten Sie den Systemverwalter, die BLF-Funktion für Ihr Telefon einzurichten.</p>	<p>Siehe „Mit Hilfe der BLF-Funktion einen Leitungsstatus ermitteln“ auf Seite 39.</p>
<p>Sie möchten Ihre Telefonnummer und Ihre Einstellungen vorübergehend für ein gemeinsam genutztes Cisco Unified IP-Telefon übernehmen.</p>	<p>Wenden Sie sich an Ihren Systemverwalter, um weitere Informationen zum Cisco-Anschlussmobilitätsdienst zu erhalten.</p>	<p>Siehe „Cisco-Anschlussmobilität verwenden“ auf Seite 38.</p>

# Problembehandlung bei Ihrem Telefon

Dieser Abschnitt enthält Informationen zur Behebung von Problemen mit dem Telefon.

## Allgemeine Fehlerbehebung





Dieser Abschnitt enthält Informationen zur Behebung von Problemen mit dem Telefon. Weitere Informationen erhalten Sie vom Systemverwalter.

Symptom	Erklärung
Sie hören keinen Wählton oder können keine Verbindung herstellen	Möglicherweise spielt Folgendes eine Rolle: <ul style="list-style-type: none"><li>• Sie müssen sich beim Anschlussmobilitätsdienst anmelden.</li><li>• Möglicherweise müssen Sie nach dem Wählen der Nummer einen CMC oder FAC eingeben.</li><li>• Möglicherweise gelten für Ihr Telefon Beschränkungen hinsichtlich der Tageszeit, die verhindern sollen, dass Sie in den festgelegten Zeiträumen auf bestimmte Funktionen zugreifen.</li></ul>
Die Einstellungstaste reagiert nicht	Der Systemverwalter hat die Taste  auf Ihrem Telefon möglicherweise deaktiviert.
Der gewünschte Softkey wird nicht angezeigt	Möglicherweise spielt Folgendes eine Rolle: <ul style="list-style-type: none"><li>• Sie müssen <b>Weiter</b> drücken, um zusätzliche Softkeys einzublenden.</li><li>• Sie müssen den Leitungsstatus ändern (z. B. den Hörer abnehmen oder Sie müssen mit einem Anrufer verbunden sein).</li><li>• Die dem Softkey zugeordnete Funktion ist für Ihr Telefon nicht konfiguriert.</li></ul>
Zusf. schlägt fehl	Um <b>Zusf.</b> verwenden zu können, müssen mehrere Anrufe ausgewählt sein. Stellen Sie sicher, dass Sie zusätzlich zum aktiven Anruf (automatisch ausgewählt) mindestens einen weiteren Anruf ausgewählt haben. <b>Zusf.</b> erfordert zudem, dass sich die ausgewählten Anrufe auf derselben Leitung befinden. Falls erforderlich, leiten Sie die Anrufe auf eine Leitung um, bevor Sie sie zusammenführen.
Aufsch. schlägt fehl und Sie hören ein schnelles Besetztzeichen	Wenn Ihr Telefon keine Verschlüsselung unterstützt, können Sie sich nicht auf verschlüsselte Anrufe aufschalten. Wenn Ihr Versuch, sich auf einen Anruf aufzuschalten, aus diesem Grund fehlschlägt, gibt das Telefon ein schnelles Besetztzeichen aus.

Symptom	Erklärung
Die Verbindung zu einem Anruf, auf den Sie sich mit <b>Aufsch.</b> aufgeschaltet haben, wird getrennt	Wird ein Anruf, auf den Sie sich mit Hilfe von <b>Aufsch.</b> aufgeschaltet haben, in die Warteschleife gestellt, übergeben oder in eine Konferenz umgewandelt, werden Sie von dem Anruf getrennt.
Die Cisco-Rückruffunktion schlägt fehl	Der andere Teilnehmer hat möglicherweise eine Rufumleitung eingerichtet.

## Telefonverwaltungsdaten abrufen

Zur Behebung von Problemen benötigt Ihr Systemverwalter möglicherweise Verwaltungsdaten Ihres Telefons. Nachfolgend wird beschrieben, wie Sie diese Daten abrufen können.

Zweck	Aktion
Netzwerkconfiguration sdaten abrufen	Drücken Sie  > <b>Netzwerkconfiguration</b> und wählen Sie die gewünschte Netzwerkconfigurationseinstellung aus.
Statusdaten abrufen	Drücken Sie  > <b>Status</b> und wählen Sie den gewünschten Statuseintrag aus.
Telefonmodellinformationen abrufen	Wählen Sie  > <b>Modellinformationen</b> .
Auf Informationen zur Anruf- und Sprachqualität zugreifen	Wählen Sie  > <b>Status</b> > <b>Anrufstatistik</b> .

## Quality Reporting Tool verwenden

Das Telefon kann vorübergehend vom Systemverwalter mit dem Quality Reporting Tool (QRT) konfiguriert werden, um Fehler des Telefons zu beheben. Sie können **QRT** drücken, um Informationen an Ihren Systemverwalter weiterzuleiten. Abhängig von der Konfiguration können Sie mit QRT Folgendes durchführen:

- Ein Audioproblem beim aktuellen Anruf umgehend melden
- Ein allgemeines Problem in einer Liste mit Kategorien und einen Code zur Angabe des Grunds auswählen

# Geltungsbedingungen für die von Cisco gewährte beschränkte einjährige Hardware-Garantie

---

Für die Hardware-Garantie und die verschiedenen Dienstleistungen, die Sie während der Garantiefrist in Anspruch nehmen können, gelten besondere Bedingungen. Die offizielle Garantieerklärung mit den Garantie- und Lizenzbestimmungen für Cisco-Software kann von Cisco.com heruntergeladen werden. Führen Sie folgende Schritte aus, um das *Cisco-Informationspaket* mit Ihrer Garantie- und Lizenzvereinbarung von Cisco.com herunterzuladen.

1. Starten Sie Ihren Browser und gehen Sie zu folgender URL:

[http://www.cisco.com/univercd/cc/td/doc/es\\_inpk/cetrans.htm](http://www.cisco.com/univercd/cc/td/doc/es_inpk/cetrans.htm)

Die Seite mit den Garantie- und Lizenzvereinbarungen wird angezeigt.

2. Zum Lesen des *Cisco-Informationspakets* gehen Sie folgendermaßen vor:

- a. Klicken Sie in das Feld **Information Packet Number** und stellen Sie sicher, dass die Artikelnummer 78-5235-03A0 markiert ist.

- b. Wählen Sie die Sprache aus, in der Sie das Dokument lesen möchten.

- c. Klicken Sie auf **Go**.

Die Seite mit den Cisco-Software-Lizenz- und Gewährleistungsbedingungen aus dem Informationspaket wird angezeigt.

- d. Lesen Sie das Dokument online oder klicken Sie auf das **PDF**-Symbol, um es im PDF-Format herunterzuladen und auszudrucken.



## Hinweis

---

Zum Anzeigen und Drucken von PDF-Dateien muss auf Ihrem Computer der Adobe Reader installiert sein. Diese Software können Sie kostenlos von der Adobe-Website herunterladen: <http://www.adobe.com>

---

3. Zum Lesen von übersetzten und landesspezifischen Informationen zu Ihrem Produkt gehen Sie wie folgt vor:

- a. Geben Sie im Feld „Warranty Document Number“ die folgende Artikelnummer ein:  
78-10747-01C0

- b. Wählen Sie die Sprache aus, in der Sie das Dokument anzeigen möchten.

- c. Klicken Sie auf **Go**.

Die Cisco-Garantieseite wird angezeigt.

- d. Lesen Sie das Dokument online oder klicken Sie auf das **PDF**-Symbol, um es im PDF-Format herunterzuladen und auszudrucken.

Unterstützung erhalten Sie außerdem auf der Support-Website von Cisco unter:

[http://www.cisco.com/public/Support\\_root.shtml](http://www.cisco.com/public/Support_root.shtml).

### **Dauer der Hardware-Garantie**

Ein (1) Jahr

### **Austausch, Reparatur oder Erstattung von Hardware**

Cisco oder das entsprechende Service Center wird sich im Rahmen angemessener Schritte bemühen, innerhalb von zehn (10) Tagen nach Erhalt der RMA-Anfrage ein Austauschteil zu liefern. Die tatsächliche Lieferzeit kann abhängig vom jeweiligen Standort des Kunden variieren.

Cisco behält sich das Recht vor, den gezahlten Kaufpreis als Rechtsmittel der Gewährleistung zurückzuzahlen.

### **So erhalten Sie eine RMA-Nummer (Return Materials Authorization)**

Wenden Sie sich an das Unternehmen, von dem Sie das Produkt erworben haben. Falls Sie das Produkt direkt von Cisco erworben haben, wenden Sie sich an Ihren Cisco-Vertriebsvertreter.

Tragen Sie die nachfolgenden Informationen ein und halten Sie diese als Referenz bereit.

Das Produkt wurde erworben von:	
Telefonnummer des Unternehmens:	
Produktmodellnummer:	
Produktseriennummer:	
Wartungsvertragsnummer:	





## Index

---

### A

#### Abonnements

Siehe „Dienste abonnieren“ **57**

Angenommene Anrufe (Protokoll) **44**

Anklopfunktion **19**

#### Anpassung

Nachrichten **51**

Anruf parken **35**

Anrufaktivitätsbereich **12**

#### Anrufe

Annehmen **19**

Anzeigen **12, 21**

Aufschalten **33**

Beenden **20**

Einleiten **16**

Halten und Zurückholen **20**

Konferenzfunktionen **25**

Maximum pro Leitung **14**

Mehrere anzeigen **21**

Mehrere Gesprächsteilnehmer **25**

Mehrere verarbeiten **21**

Mehrere, wechseln **21**

Parken **35**

Priorisieren **37**

Probleme melden **67**

Sicher **35**

Speichern und Abrufen **35**

Stummschaltung **21**

Symbole **15**

Übergeben **22**

Umleiten **24**

Umleiten während des Klingelns **19, 30**

Unterschied zu Leitungen **14**

Anrufe annehmen (Optionen) **19**

Anrufe in Abwesenheit (Protokoll) **44**

Anrufer-ID **13**

#### Anrufprotokolle

Anzeigen und zum Wählen verwenden **44**

Zurücksetzen **44**

Anrufverarbeitungsfunktionen (erweitert) **29**

Anrufverarbeitungsfunktionen  
(grundlegend) **16**

Anschlüsse anzeigen **12**

#### Anschlussmobilität

Abmelden **38**

Anmelden **38**

ASCII-Beschreibung (Feld),  
Unterstützung **56, 58**

Audioprobleme **67**

Audioqualität **7**

Auflegen (Optionen) **20**

#### Aufschaltung

Gemeinsam genutzte Leitungen **32**

Privatsphäre **34**

Verwenden **33**

Authentifizierte Anrufe **35**  
Automatische Anrufannahme **41**

## **B**

Beenden von Anrufen (Optionen) **20**  
BLF **39**  
    Siehe „BLF“ **39**

## **C**

Cisco Unified IP-Telefon  
    Abbildung **9**  
    Anschließen **5**  
    Beschreibung **8**  
    Funktionen (Konfiguration) **15, 63**  
    Höhe anpassen **6**  
    Hörerstation sichern **6**  
    Online-Hilfe **14**  
    Registrieren **6**  
Cisco Unified Video Advantage **64**  
Cisco WebDialer  
    Siehe auch „WebDialer“ **61**  
Client-Matter-Code **18**  
CMC **18**

## **D**

Dienste  
    Abonnieren **57**  
    Ändern oder beenden **57**  
    Dienstnamen **57**  
Dienstetaste (Beschreibung) **11**

## **E**

Einleiten von Anrufen (Optionen) **16**  
Einstellungstaste (Beschreibung) **11**  
Erweiterungsmodul 7914 für Ihr  
    Cisco Unified IP-Telefon **63**

## **F**

FAC **18**  
Forced-Authorization-Code **18**  
Funktion zum automatischen Wählen **17**  
Funktionen (Verfügbarkeit) **15, 63**  
Funktionsmenü verwenden **15**  
Funktionstasten  
    Dienste **11**  
    Einstellungen **11**  
    Hilfe **11**  
    Nachrichten **10**

## **G**

Gemeinsam genutzte Leitungen  
    Beschreibung **31**  
    Per Aufschalten **33**  
    Privatsphäre **34**  
    Symbol „Remote genutzt“ **32**  
Gewählte Rufnummern (Protokoll) **44**  
GPickUp verwenden **30**

## **H**

### Halten

- Anrufe heranholen **20**
- Übergeben **22**
- Verwenden **20**
- Zwischen Anrufen wechseln **21**

### Headset

- Anrufe annehmen **19**
- Audioqualität **7**
- Auflegen **20**
- Erwerben **41**
- Modus **40**
- Taste (Merkmale) **11**

### Headset-Leistung (allgemein) **7**

### Hilfe verwenden **14**

### Hilfetaste (Beschreibung) **11**

### Hörer

- In Hörerstation sichern **6**
- LED **12**
- Verwenden **40**

## **I**

### Identifizierung böswilliger Anrufe **36**

### Installieren des Cisco Unified IP-Telefons **5**

## **K**

### KAufsch. **33**

### Konferenzen

- MeetMe **25, 28**
- Standard **25, 26**

### Konfiguration

#### Funktionen und Dienste **53**

#### Kurzwahldienst **55**

#### Optionen **63**

### Kurzwahl **29**

#### Beschriftungen **12**

#### Tasten (Merkmale) **10**

#### Verwenden **17**

### Kurzwahldienst

#### Wählen über **18**

## **L**

### Lautsprecher

#### Anrufe annehmen **19**

#### Auflegen **20**

#### Modus **40**

#### Taste (Merkmale) **11**

### Lautstärketaste (Beschreibung) **11**

### Leitungen

#### Anrufstatus **15**

#### Anzeigen **12**

#### Beschreibung **14**

#### BLF verwenden **39**

#### Symbole **15**

### Leitungstasten (Merkmale) **10**

## **M**

### MeetMe-Konferenzen **25, 28**

### Mehrere Anrufe verarbeiten **21**

### Menüs verwenden **15**

### Mit aufgelegtem Hörer wählen **17**

### MLPP verwenden **37**

## **N**

Nachrichten

Abrufen **51**

Anzeige **42, 51**

Nachrichtentaste (Beschreibung) **10**

Navigationstaste (Beschreibung) **11**

Netzwerkkonfigurationsdaten abrufen **66**

## **O**

Online-Hilfe verwenden **14**

## **P**

PAB **46**

Persönliches Adressbuch

Siehe „PAB“ **48**

Persönliches Adressbuch (PAB)

Wählen über **18**

Pickup verwenden **30**

Priorisieren von Anrufen **37**

Privatsphäre

Gemeinsam genutzte Leitungen **32**

Verwenden **34**

Problemlösung **66**

Siehe auch „QRT“ **66**

Programmierbare Tasten

Beschreibung **10**

Beschriftungen **12**

## **Q**

QRT **67**

QRT verwenden **67**

Quality Reporting Tool **67**

## **R**

Registerkarten, Telefon und Funktion **13**

Rufton

Anpassen **42**

Anzeige **12**

Rufumleitung **24**

Rufumleitung (Optionen) **24**

## **S**

Sichere Anrufe **35**

Sicherheit

Nicht sichere Anrufe überprüfen **35**

Sichere Anrufe einleiten und empfangen **35**

Stufen **36**

Sicherheitswarnungen **2**

Softkeys

Beschreibung **12**

Beschriftungen **12**

SofUml.

Anrufe übergeben **23, 51**

Beschreibung **2**

Spracheinstellungen (Sprache) **58**

Sprachnachrichtenanzeige **51**

Sprachnachrichtendienst **51**

Statusdaten abrufen **66**

Statuszeile **12**

Stummschaltung verwenden **21**  
Stummschaltungstaste (Beschreibung) **11**  
Symbol „Remote genutzt“ für gemeinsam  
genutzte Leitungen **32**

## Symbole

Anrufstatus **15**  
Für Leitungen **15**

Synchronisierungsanwendung des  
Adressbuchs **56**

## T

TABSynch **56**

TAPS verwenden **6**

## Tastenfeld

Beschreibung **12**

## Telefondienste

Siehe auch „Webseiten für  
Benutzeroptionen“ **57**

## Telefondisplay

Funktionen **12**  
Kontrast anpassen **43**  
Reinigen **13**  
Sprache ändern **43**

## Telefonleitungen

Anzeigen **12**  
Beschreibung **14**  
Tasten **10**

## Telefonstütze

Einstellen **6**  
Taste (Merkmale) **10**

Text über das Telefon eingeben **15**

## Ton

Siehe „Audioqualität“ **7**

Tool zur automatischen Registrierung  
von Telefonen **6**

## U

Übergeben (Optionen) **22**

## Unternehmensverzeichnis

Auf dem Telefon verwenden **17**  
Wählen über eine Webseite **18**

## V

Verdächtige Anrufe zurückverfolgen **36**

Verschlüsselte Anrufe **35**

## Verzeichnis

Auf dem Telefon verwenden **17, 44**  
Privat **46**  
Unternehmen **46**  
Wählen über eine Webseite **18**

## W

Wählen (Optionen) **16**

Wahlwiederholung **16**

Warnungen (Sicherheit) **2**

## Webbasierte Dienste

Siehe „Webseiten für Benutzeroptionen“ **57**

WebDialer **18**

## Webseiten für Benutzeroptionen

Telefondienste abonnieren/Abonnement  
beenden **57**

## **Z**

Zurückholen verwenden **20**

Zwischen Anrufen wechseln **21**





#### Hauptsitz

Cisco Systems, Inc.  
170 West Tasman Drive  
San Jose, CA 95134-1706  
USA

[www.cisco.com](http://www.cisco.com)  
Tel: +1 408 526-4000  
+1 800 553-NETS (6387)  
Fax: +1 408 526-4100

#### Europazentrale

Cisco Systems International BV  
Haarlerbergpark  
Haarlerbergweg 13-19  
1101 CH Amsterdam  
Niederlande

[www-europe.cisco.com](http://www-europe.cisco.com)  
Tel.: +31 0 20 357 1000  
Fax: +31 0 20 357 1100

#### Amerikazentrale

Cisco Systems, Inc.  
170 West Tasman Drive  
San Jose, CA 95134-1706  
USA

[www.cisco.com](http://www.cisco.com)  
Tel: +1 408 526-7660  
Fax: +1 408 527-0883

#### Asien-Pazifik-Zentrale

Cisco Systems, Inc.  
168 Robinson Road  
#28-01 Capital Tower  
Singapore 068912

[www.cisco.com](http://www.cisco.com)  
Tel.: +65 6317 7777  
Fax: +65 6317 7799

Cisco Systems betreibt mehr als 200 Niederlassungen in den unten aufgeführten Ländern.

Adressen, Telefon- und Faxnummern finden Sie auf der

**Cisco-Website unter [www.cisco.com/go/offices](http://www.cisco.com/go/offices)**

Argentinien • Australien • Belgien • Brasilien • Bulgarien • Chile • China VRC • Costa Rica • Dänemark • Deutschland • Dubai, VAE • Finnland  
Frankreich • Griechenland • Großbritannien • Hongkong S.A.R • Indien • Indonesien • Irland • Israel • Italien • Japan • Kanada • Kolumbien  
Korea • Kroatien • Luxemburg • Malaysia • Mexiko • Neuseeland • Niederlande • Norwegen • Österreich • Peru • Philippinen • Polen  
Portugal • Puerto Rico • Rumänien • Russland • Saudi-Arabien • Schottland • Schweden • Schweiz • Simbabwe • Singapur • Slowakei • Slowenien  
Spanien • Südafrika • Taiwan • Thailand • Tschechische Republik • Türkei • Ukraine • Ungarn • USA • Venezuela • Vietnam • Zypern

CCSP, CCVP, das Cisco Square Bridge-Logo, Follow Me Browsing und StackWise sind Marken von Cisco Systems, Inc. Changing the Way We Work, Live, Play, and Learn und iQuick Study sind Servicemarken von Cisco Systems, Inc. und Access Registrar, Aironet, BPX, Catalyst, CCDA, CCDP, CCIE, CCIP, CCNA, CCNP, Cisco, das Cisco Certified Internetwork Expert-Logo, Cisco IOS, Cisco Press, Cisco Systems, Cisco Systems Capital, das Cisco Systems-Logo, Cisco Unity, Enterprise/Solver, EtherChannel, EtherFast, EtherSwitch, Fast Step, FormShare, GigaDrive, GigaStack, HomeLink, Internet Quotient, IOS, IP/TV, iQ Expertise, das iQ-Logo, iQ Net Readiness Scorecard, LightStream, Linksys, MeetingPlace, MGX, das Networkers-Logo, Networking Academy, Network Registrar, *Packet*, PIX, Post-Routing, Pre-Routing, ProConnect, RateMUX, ScriptShare, SlideCast, SMARTnet, The Fastest Way to Increase Your Internet Quotient und TransPath sind eingetragene Marken von Cisco Systems Inc. und/oder von Partnergesellschaften in den USA und bestimmten anderen Ländern.

Alle anderen in diesem Dokument oder auf dieser Website erwähnten Marken sind das Eigentum der jeweiligen Inhaber. Die Verwendung des Wortes „Partner“ impliziert keine partnerschaftliche Beziehung zwischen Cisco und einem anderen Unternehmen. (0601R)

© 2006 Cisco Systems, Inc. Alle Rechte vorbehalten.



Das Java-Logo ist in den USA und weiteren Ländern eine Marke oder eingetragene Marke von Sun Microsystems Inc.