



# **Cisco IP-Telefone 7961G/7961G-GE und 7941G/7941G-GE für Cisco CallManager 4.2**

**EINSCHLIESSLICH LIZENZ UND GARANTIE**



## **Hauptsitz**

Cisco Systems, Inc.  
170 West Tasman Drive  
San Jose, CA 95134-1706  
USA  
<http://www.cisco.com>  
Tel.: +1 408 526-4000  
+1 800 553-NETS (6387)  
Fax: +1 408 526-4100





## Allgemeine Aufgaben

Online-Hilfe auf dem Telefon anzeigen	Drücken Sie  .
Anruf einleiten	Nehmen Sie den Hörer vor oder nach dem Wählen einer Nummer ab.
Nummer erneut wählen	Drücken Sie <b>Wahlw.</b> Sie können auch bei aufgelegtem Hörer die Navigationstaste drücken, um das Protokoll der gewählten Rufnummern anzuzeigen.
Während eines Anrufs zum Hörer wechseln	Nehmen Sie den Hörer ab.
Während eines Anrufs zum Lautsprecher oder Headset wechseln	Drücken Sie  oder  und legen Sie dann den Hörer auf.
Das Telefon stumm schalten	Drücken Sie  .
Anrufprotokolle verwenden	Drücken Sie  und wählen Sie ein Anrufprotokoll. Um eine Nummer zu wählen, blättern Sie zum gewünschten Listeneintrag und nehmen Sie den Hörer ab.
Eine Telefonnummer bearbeiten	Drücken Sie <b>NrBearb.</b> , << oder >>.
Einen Anruf halten/heranholen	Drücken Sie <b>Halten</b> oder <b>Heranh.</b>
Anrufe an eine neue Nummer übergeben	Drücken Sie <b>Überg.</b> , geben Sie die Zielnummer ein und drücken Sie anschließend erneut <b>Überg.</b>
Standardkonferenz starten	Drücken Sie <b>Weiter &gt; Konfer.</b> , wählen Sie die Teilnehmernummer und drücken Sie anschließend erneut <b>Konfer.</b>



Copyright © 2006 Cisco Systems Inc. Alle Rechte vorbehalten. Cisco, Cisco IOS, Cisco Systems und das Cisco Systems-Logo sind eingetragene Marken von Cisco Systems, Inc., und/oder von Partnerunternehmen in den USA und bestimmten anderen Ländern. Alle anderen in diesem Dokument oder auf der Website erwähnten Markennamen, Namen oder Marken sind Eigentum der jeweiligen Inhaber. Die Verwendung des Wortes „Partner“ impliziert keine partnerschaftliche Beziehung zwischen Cisco und einem anderen Unternehmen. (0601R)



## Cisco IP-Telefone 7961G/7961G-GE und 7941G/7941G-GE für Cisco CallManager 4.2













SoftKey-Definitionen  
Symbole auf dem Telefondisplay  
Tastensymbole  
Allgemeine Aufgaben





## SoftKey-Definitionen

<b>Abbruch</b>	Vorgang abbrechen oder Bildschirm ohne Übernehmen von Änderungen verlassen
<b>Aktual.</b>	Inhalt aktualisieren
<b>Annehm.</b>	Anruf annehmen
<b>APickUp</b>	Einen Anruf annehmen, der in einer zugeordneten Gruppe läutet
<b>Aufsch.</b>	Auf einen Anruf auf einer gemeinsam genutzten Leitung aufschalten
<b>Auswahl</b>	Ein Menüelement oder einen Anruf auswählen
<b>Beenden</b>	Zum vorherigen Bildschirm zurückkehren
<b>Details</b>	Detaildatensatz für einen Anruf mit mehreren Teilnehmern in den Protokollen „Anrufe in Abwesenheit“ und „Angenommene Anrufe“ öffnen
<b>DirÜbg.</b>	Zwei Anrufe direkt miteinander verbinden
<b>Entf.</b>	Datensätze oder Einstellungen löschen
<b>Entfernen</b>	Konferenzteilnehmer entfernen
<b>GPickUp</b>	Anruf annehmen, der auf einem Anschluss einer anderen Gruppe läutet
<b>Heranholen</b>	Anruf zurückholen, der sich in der Warteschleife befindet
<b>KAufsch.</b>	Sich selbst auf einen Anruf auf einer gemeinsam genutzten Leitung aufschalten und diesen in eine Konferenz umwandeln
<b>Konfer.</b>	Telefonkonferenz erstellen
<b>KonfList</b>	Konferenzteilnehmer anzeigen
<b>Kurzwahl</b>	Mit Hilfe einer Kurzwahlnummer wählen
<b>Löschen</b>	Zeichen rechts vom Cursor bei Verwendung von „NrBearb.“ entfernen
<b>Löschen</b>	Einstellungen auf die Standardwerte zurücksetzen
<b>MeetMe</b>	MeetMe-Konferenzgespräch leiten

NrBearb	Nummer im Anrufprotokoll bearbeiten
Parken	Anruf mit „Anruf parken“ speichern
PickUp	Anruf auf einem Anschluss der eigenen Gruppe annehmen
QRT	Anrufprobleme an den Systemverwalter senden
Rückruf	Benachrichtigung erhalten, wenn besetzter Anschluss verfügbar
RufEnde	Aktuellen Anruf beenden
RufLös.	Zuletzt zur Telefonkonferenz hinzugefügten Teilnehmer entfernen
RufNeu	Neuen Anruf einleiten
Rufuml.	Rufumleitung einrichten/beenden
SAGpAnAb	Durch Abmelden von Sammelanschlussgruppen verhindern, dass Anrufe von Sammelanschlussgruppen auf Ihr Telefon durchgestellt werden
Schl.	Aktuelles Fenster schließen
SofUml.	Anrufe an das Sprachnachrichtensystem weiterleiten
Speich.	Ausgewählte Einstellungen speichern
Suchen	Nach einem Verzeichniseintrag suchen
Überg.	Anruf übergeben
Videom.	Videomodus auswählen
Wählen	Telefonnummer wählen
Wahlw.	Zuletzt gewählte Nummer erneut wählen
Weiter	Weitere Softkeys anzeigen
Zurück	Zum vorherigen Hilfethema zurückkehren
Zusf.	Mehrere Anrufe auf einer einzelnen Leitung zu einem Konferenzgespräch zusammenführen
<<	Eingegebene Zeichen löschen
>>	Cursor durch die eingegebenen Zeichen bewegen

## Symbole auf dem Telefondisplay

Leitungs- und Anrufstatus	
	Anrufweiterleitung aktiviert
	Anruf in der Warteschleife
	Verbundener Anruf
	Hörer abgenommen
	Hörer aufgelegt
	Eingehender Anruf
	Aktive gemeinsam genutzte Leitung
Sichere Anrufe	
	Authentifizierter Anruf
	Sicherer Anruf
Audiomodus	
	Hörer
	Headset
	Lautsprecher
Vorrangige Anrufe	
	Anruf mit einfacher Priorität
	Anruf mit mittlerer Priorität
	Anruf mit hoher Priorität
	Anruf mit höchster Priorität

Andere Funktionen	
	Konfigurierte Kurzwahltaste
	Wartende Nachricht vorhanden
	Video aktiviert
	Aktivierte Option
	Aktivierte Funktion

## Tastensymbole

	Nachrichten
	Dienste
	Hilfe
	Verzeichnisse
	Einstellungen
	Lautstärke
	Lautsprecher
	Stummschalten
	Headset



# Inhalt

---

## **Erste Schritte 1**

Informationen zur Verwendung des Handbuchs 1

Zusätzliche Informationen 2

    Weitere Informationen zur Anpassung des Telefons über das Netzwerk 2

Sicherheitsinformationen und Leistungsdaten 3

Zugriffshilfe 5

## **Telefon anschließen 6**

### **Überblick über das Telefon 9**

Tasten und Hardware 9

Telefondisplay – Funktionen 13

    Telefondisplay reinigen 14

Funktionstasten und Menüs 14

    Das Hilfesystem Ihres Telefons 15

Leitungen und Anrufe 15

    Leitungs- und Anrufsymbole 16

Verfügbarkeit von Funktionen 16

### **Grundlegende Anrufverarbeitungsfunktionen 17**

Anrufe einleiten – Grundlegende Optionen 17

Anrufe einleiten – Zusätzliche Optionen 18

Anrufe annehmen 20

Anrufe beenden 21

Halten und Heranholen 21

Stummschaltung verwenden 22

Zwischen mehreren Anrufen wechseln 22

Mehrere Anrufe anzeigen 23

- Anrufe übergeben **23**
- Alle Anrufe an eine andere Nummer umleiten **25**
- Konferenzgespräche durchführen **26**
  - Konferenzgesprächstypen **26**
  - Standardkonferenz starten und an dieser teilnehmen **27**
  - MeetMe-Konferenzen einleiten und an diesen teilnehmen **29**

## **Erweiterte Anrufverarbeitungsfunktionen 30**

- Kurzwahl **30**
- Umgeleitete Anrufe auf Ihrem Telefon annehmen **31**
- Gemeinsam genutzte Leitung verwenden **32**
  - Gemeinsam genutzte Leitungen **32**
  - Sich auf Anrufe auf einer gemeinsam genutzten Leitung aufschalten **33**
  - Verhindern, dass Dritte einen über eine gemeinsam genutzte Leitung geführten Anruf sehen oder sich auf diesen aufschalten können **34**
- Geparkte Anrufe speichern und abrufen **35**
- Sichere Anrufe ausführen und empfangen **36**
- Verdächtige Anrufe zurückverfolgen **37**
- Kritische Anrufe priorisieren **38**
- Die Cisco-Anschlussmobilität verwenden **39**
- Aus Sammelanschlussgruppen abmelden **39**

## **Hörer, Headset und Lautsprecher verwenden 40**

- Headset erwerben **41**
- Funktion zum automatischen Annehmen verwenden **41**

## **Telefoneinstellungen verwenden 42**

- Ruftöne und die Nachrichtenanzeige anpassen **42**
- Telefondisplay anpassen **43**

## **Anrufprotokolle und Verzeichnisse verwenden 44**

Anrufprotokolle verwenden 44

Unternehmensverzeichnis auf dem Telefon verwenden 46

## **Auf Sprachnachrichten zugreifen 47**

## **Auf die Webseiten für Benutzeroptionen zugreifen 48**

Bei den Webseiten für Benutzeroptionen anmelden 48

Telefondienste abonnieren 49

## **Zusätzliche Konfigurationsoptionen 50**

## **Fehlerbehebung beim Telefon 52**

Allgemeine Fehlerbehebung 52

Telefonverwaltungsdaten abrufen 53

Quality Reporting Tool verwenden 53

## **Geltungsbedingungen für die von Cisco gewährte beschränkte einjährige Hardware-Garantie 54**

## **Index 57**





## Erste Schritte

### Informationen zur Verwendung des Handbuchs

Dieses Handbuch bietet Ihnen einen Überblick über die Funktionen Ihres Telefons. Sie können es entweder vollständig durchlesen, um sich umfassende Kenntnisse zu den Telefonfunktionen anzueignen oder mit Hilfe der folgenden Tabelle direkt zu den am häufigsten benötigten Abschnitten springen.

Zweck	Aktion
Selbstständiges Erkunden der Telefonfunktionen	Drücken Sie auf dem Telefon die Taste  , wenn Sie Hilfe benötigen.
Sicherheitsinformationen durchlesen	Siehe „Sicherheitsinformationen und Leistungsdaten“ auf Seite 3.
Telefon anschließen	Siehe „Telefon anschließen“ auf Seite 6.
Telefon nach erfolgreicher Installation verwenden	Lesen Sie zunächst „Überblick über das Telefon“ auf Seite 9.
Erfahren, was die Tastenbeleuchtungen bedeuten	Siehe „Tasten und Hardware“ auf Seite 9.
Informationen zum Display	Siehe „Telefondisplay – Funktionen“ auf Seite 13.
Anrufe durchführen	Siehe „Anrufe einleiten – Grundlegende Optionen“ auf Seite 17.
Anrufe halten	Siehe „Halten und Heranholen“ auf Seite 21.
Anrufe stummschalten	Siehe „Stummschaltung verwenden“ auf Seite 22.
Anrufe weiterleiten	Siehe „Anrufe übergeben“ auf Seite 23.
Telefonkonferenzen durchführen	Siehe „Konferenzgespräche durchführen“ auf Seite 26.
Kurzwahleinträge einrichten	Siehe „Kurzwahl“ auf Seite 30.
Telefonnummer gemeinsam verwenden	Siehe „Gemeinsam genutzte Leitung verwenden“ auf Seite 32.
Lautsprecherfunktion des Telefons verwenden	Siehe „Hörer, Headset und Lautsprecher verwenden“ auf Seite 40.
Ruftonlautstärke oder Rufton ändern	Siehe „Telefoneinstellungen verwenden“ auf Seite 42.

Zweck	Aktion
Anrufe in Abwesenheit anzeigen	Siehe „Anrufprotokolle und Verzeichnisse verwenden“ auf Seite 44.
Sprachnachrichten abrufen	Siehe „Auf Sprachnachrichten zugreifen“ auf Seite 47.
Softkey- und Symboldefinitionen durchlesen	Weitere Informationen finden Sie in der Kurzreferenz vorne in diesem Handbuch.

## Zusätzliche Informationen

Sie können im Internet unter folgender URL auf die aktuellste Dokumentation für Cisco IP-Telefone zugreifen:

[http://www.cisco.com/univercd/cc/td/doc/product/voice/c\\_ipphon/index.htm](http://www.cisco.com/univercd/cc/td/doc/product/voice/c_ipphon/index.htm)

Sie können unter folgender URL auf die Cisco-Website zugreifen:

<http://www.cisco.com/>

Über die folgende URL können Sie auf internationale Cisco-Websites zugreifen:

[http://www.cisco.com/public/countries\\_languages.shtml](http://www.cisco.com/public/countries_languages.shtml)

## Weitere Informationen zur Anpassung des Telefons über das Netzwerk

Ihr Cisco IP-Telefon ist ein Netzwerkgerät, das bestimmte Informationen mit anderen Netzwerkgeräten innerhalb Ihres Unternehmens einschließlich Ihres Computers austauschen kann. Mit Hilfe der Cisco CallManager-Webseiten für Benutzeroptionen können Sie von Ihrem Computer aus Telefondienste einrichten und anpassen sowie Telefonfunktionen und -einstellungen verwalten. Dieses Handbuch gibt einen kurzen Überblick über diese Funktionen. Umfassende Anweisungen finden Sie in dem Handbuch *Anpassen des Cisco IP-Telefons im Web* unter folgender URL:

[http://www.cisco.com/univercd/cc/td/doc/product/voice/c\\_ipphon/index.htm](http://www.cisco.com/univercd/cc/td/doc/product/voice/c_ipphon/index.htm)

# Sicherheitsinformationen und Leistungsdaten

Lesen Sie bitte die folgenden Sicherheitshinweise, bevor Sie das Cisco IP-Telefon installieren oder verwenden:



**Warnung**

---

## WICHTIGE SICHERHEITSHINWEISE

---

**Dieses Warnsymbol bedeutet Gefahr. Sie befinden sich in einer Situation, die zu Verletzungen führen kann. Machen Sie sich vor der Arbeit mit Geräten mit den Gefahren elektrischer Schaltungen und den üblichen Verfahren zur Vorbeugung von Unfällen vertraut. Anhand der am Ende jeder Warnmeldung angegebenen Nummer können Sie sich in der diesem Gerät beiliegenden Übersetzung der Sicherheitswarnungen über die Bedeutung der jeweiligen Warnung informieren.** Hinweis 1071

---

## BEWAHREN SIE DIESE HINWEISE GUT AUF

---



**Warnung**

---

**Lesen Sie die Installationsanweisungen, bevor Sie das System an die Stromversorgung anschließen.**

---



**Warnung**

---

**Bei der Entsorgung dieses Produkts müssen alle nationalen Gesetze und Bestimmungen beachtet werden.**

---



**Warnung**

---

**Bei Gewitter sollten Sie nicht am System arbeiten bzw. Kabel anschließen oder trennen.**

---



**Warnung**

---

**Verbinden Sie zur Vermeidung elektrischer Schläge keine SELV-Stromkreise (Safety Extra Low Voltage, Sicherheitskleinspannung) mit TNV-Stromkreisen (Telephone Network Voltage, Telefonnetzspannung). LAN-Anschlüsse verwenden SELV-Stromkreise und WAN-Anschlüsse TNV-Stromkreise. Einige LAN- und WAN-Anschlüsse verwenden RJ-45-Stecker. Handeln Sie beim Anschließen von Kabeln mit Vorsicht.**

---



**Vorsicht**

---

Interne Stromkreise versorgen die Kommunikationskabel mit Strom. Verwenden Sie das von Cisco mitgelieferte Kabel oder mindestens ein AWG 24-Kommunikationskabel.

---

## Externes Netzteil verwenden

Die folgenden Warnhinweise gelten, wenn Sie das externe Netzteil des Cisco IP-Telefons verwenden:



### Warnung

**Dieses Produkt ist auf den im Gebäude installierten Überspannungsschutz angewiesen. Stellen Sie sicher, dass eine Sicherung oder ein Schutzschalter mit höchstens 240 V~, 10 A international (120 V~, 15 A USA) auf den Phasenleitern (alle Strom führenden Leiter) verwendet wird.**



### Warnung

**Das Gerät ist für den Betrieb mit der Stromversorgung von Telefonnetzen ausgelegt.**



### Warnung

**Der Stecker muss jederzeit aus der Steckdose gezogen werden können, um die Stromversorgung zu unterbrechen.**



### Warnung

**Das Netzteil darf nur in geschlossenen Räumen verwendet werden.**



### Vorsicht

Verwenden Sie ausschließlich das von Cisco für dieses Produkt vorgesehene Netzteil.

## Stromausfall

Die Verfügbarkeit des Notrufs auf Ihrem Telefon ist nur dann gewährleistet, wenn das Telefon mit Strom versorgt ist. Im Falle eines Stromausfalls können Notrufnummern erst nach Wiederherstellung der Stromzufuhr erneut gewählt werden. Bei einer Unterbrechung der Stromversorgung oder bei einem Stromausfall müssen Sie das Gerät möglicherweise zurücksetzen oder neu konfigurieren, um Notrufnummern wählen zu können.

## Externe Komponenten verwenden

Die folgenden Informationen beziehen sich auf die Verwendung des Cisco IP-Telefons mit externen Geräten.

Cisco empfiehlt, ausschließlich qualitativ hochwertige externe Komponenten (Lautsprecher, Mikrofone und Headsets) zu verwenden, die gegen unerwünschte Hochfrequenz- (HF) und Niederfrequenzsignale (NF) abgeschirmt sind.

Abhängig von der Qualität dieser Geräte und je nachdem, wie groß deren Abstand zu anderen Geräten wie Mobiltelefonen oder Funkgeräten ist, kann es trotzdem zu einem geringen Rauschen kommen. In diesen Fällen empfiehlt Cisco folgende Maßnahmen:

- Halten Sie einen möglichst großen Abstand zwischen dem externen Gerät und der HF- oder NF-Signalquelle.
- Verlegen Sie die Anschlusskabel des externen Geräts in einem möglichst großen Abstand zur HF- oder NF-Signalquelle.
- Verwenden Sie für das externe Gerät abgeschirmte Kabel oder Kabel mit hochwertiger Abschirmung und hochwertigen Anschlusssteckern.
- Halten Sie das Anschlusskabel des externen Geräts möglichst kurz.
- Beschriften Sie die Kabel des externen Geräts mit Ferrit oder ähnlichen entstörenden Materialien.

Cisco kann keine Garantie in Bezug auf die Leistung des Systems übernehmen, da das Unternehmen keinerlei Einfluss auf die Qualität der verwendeten externen Geräte, Kabel und Stecker hat. Das System arbeitet mit angemessener Leistung, wenn geeignete Geräte mit Hilfe qualitativ hochwertiger Kabel und Stecker angeschlossen werden.



### **Vorsicht**

---

Verwenden Sie in EU-Ländern ausschließlich externe Lautsprecher, Mikrofone und Headsets, die der EU-Richtlinie 89/336/EWG voll entsprechen.

---

## Zugriffshilfe

Eine Liste behindertengerechter Zubehörteile kann auf Anforderung zur Verfügung gestellt werden.

# Telefon anschließen

In den meisten Fällen werden neue Cisco IP-Telefone durch den Systemverwalter an das IP-Telefonnetzwerk des Unternehmens angeschlossen. Wenn das nicht möglich ist, können Sie Ihr Telefon auch selbst anschließen. Nehmen Sie dazu die folgende Abbildung und Tabelle zu Hilfe.

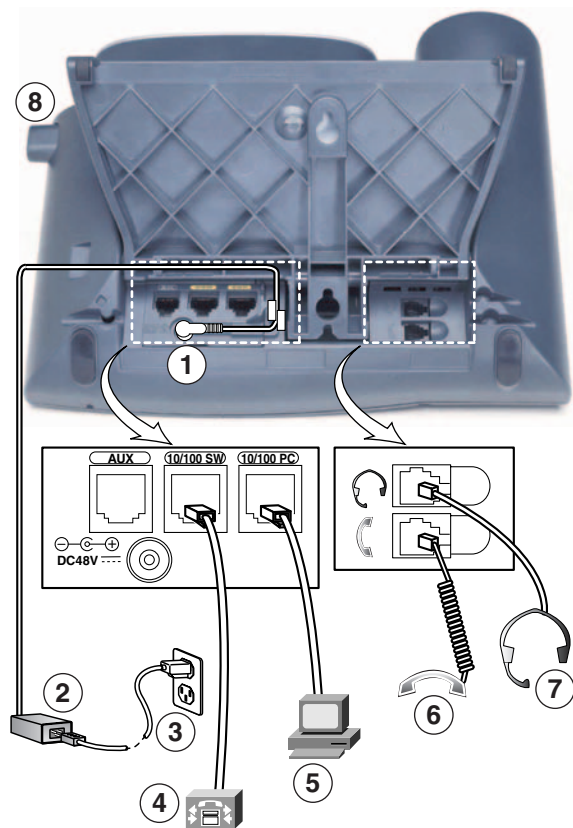

113656

1	DC-Adapteranschluss (DC48V)	5	Zugangsanschluss (10/100 (/1000 <sup>1</sup> ) PC)
2	Netzteil mit Gleichstromausgang und Wechselstromeingang	6	Höreranschluss
3	Netzkabel (Wechselstrom)	7	Headset-Anschluss
4	Netzwerkkabel (10/100 (/1000 <sup>1</sup> ) SW)	8	Telefonstützentaste

1. Nur für Gigabit-Ethernet-Telefone verfügbar.

## Telefonstützen anpassen

Wenn Sie den Neigungswinkel Ihres Telefons auf dem Schreibtisch verändern möchten, müssen Sie dazu die Telefonstützentaste drücken und die Telefonstütze je nach Bedarf verstellen.

## Hörerstation anpassen

Nach dem Anschließen des Telefons kann es angebracht sein, die Hörerstation anzupassen, damit der Hörer nicht aus seiner Halterung rutscht. Entsprechende Anweisungen finden Sie in der folgenden Tabelle.

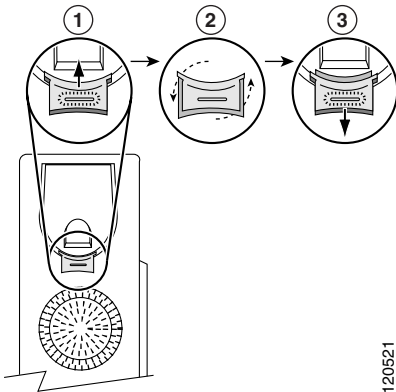

<b>1</b>	Legen Sie den Hörer zur Seite und ziehen Sie die rechteckige Kunststoffflasche aus der Hörerstation heraus.
<b>2</b>	Drehen Sie die Lasche um 180 Grad.
<b>3</b>	Schieben Sie die Lasche wieder in die Hörerstation zurück. Auf der Oberseite der umgedrehten Lasche ragt ein kleiner Vorsprung heraus. Legen Sie den Hörer wieder in die Hörerstation.

## Registrierung mit TAPS

Nachdem Ihr Telefon an das Netzwerk angeschlossen wurde, werden Sie vom Systemverwalter möglicherweise aufgefordert, Ihr Telefon mit Hilfe von TAPS (Tool for Auto-Registered Phone Support) automatisch registrieren zu lassen. TAPS kann für ein neues Telefon oder für den Austausch eines vorhandenen Telefons verwendet werden.

Zur Registrierung mit TAPS nehmen Sie den Hörer ab, geben Sie die TAPS-Anschlussnummer ein, die Sie vom Systemverwalter erhalten haben, und folgen Sie dann den Sprachanweisungen. Möglicherweise müssen Sie die gesamte Anschlussnummer einschließlich der Vorwahlnummer eingeben. Legen Sie den Hörer auf, sobald Ihr Telefon eine Bestätigungsmeldung anzeigt. Das Telefon führt einen Neustart aus.

## **Headset-Informationen**

Um ein Headset zu verwenden, verbinden Sie dieses mit dem Headset-Anschluss an der Rückseite des Telefons.

Obwohl Cisco Systems einige Headsets von Drittanbietern auf Kompatibilität mit Cisco IP-Telefonen intern prüft, werden Headsets oder Hörer anderer Hersteller weder zertifiziert noch unterstützt. Aufgrund der unterschiedlichen Bedingungen in Bezug auf die Umgebung und die verwendete Hardware an den Standorten, an denen Cisco IP-Telefone eingesetzt werden, gibt es keine einzelne optimale Lösung für alle Umgebungen. Cisco empfiehlt Kunden, dass sie zunächst testen, welche Headsets in ihren Systemen am besten funktionieren, bevor sie diese im Netzwerk einsetzen.

In einigen Fällen führen die mechanischen oder elektronischen Eigenschaften verschiedener Headsets dazu, dass die Kommunikationspartner ein Echo ihrer eigenen Stimme hören, wenn sie mit einem Benutzer eines Cisco IP-Telefons sprechen.

Cisco Systems empfiehlt, ausschließlich qualitativ hochwertige externe Geräte (z. B. Headsets) zu verwenden, die gegen unerwünschte Hochfrequenz- (HF) und Niederfrequenzsignale (NF) abgeschirmt sind. Abhängig von der Qualität dieser Geräte und je nachdem, wie groß deren Abstand zu anderen Geräten wie Mobiltelefonen oder Funkgeräten ist, kann es trotzdem zu einem geringen Rauschen kommen. Weitere Informationen hierzu finden Sie unter „Externe Komponenten verwenden“ auf Seite 5.

Gegen die Unterstützung eines bestimmten Headsets für das Cisco IP-Telefon spricht vor allem, dass die Möglichkeit eines wahrnehmbaren Summtons besteht. Dieses Summen ist entweder nur beim Gesprächspartner oder beim Gesprächspartner und bei Ihnen, dem Benutzer des Cisco IP-Telefons, zu hören. Einige der möglicherweise hörbaren Summ- oder Brummtöne können von einer Reihe von externen Quellen ausgelöst werden, beispielsweise durch elektrische Lampen, die Nähe zu Elektromotoren oder große PC-Monitore. In einigen Fällen kann das vom Benutzer wahrgenommene summende Geräusch durch den Einsatz eines lokalen Power Cubes reduziert oder beseitigt werden. Weitere Informationen hierzu finden Sie unter „Externes Netzteil verwenden“ auf Seite 4.

## **Von Benutzern wahrgenommene Audioqualität**

Abgesehen von der physischen, mechanischen und technischen Leistung muss sich die Audioübertragung über das Headset sowohl für Sie (den Benutzer) als auch für den Gesprächspartner am anderen Ende der Leitung gut anhören. Audioqualität ist eine subjektive Einschätzung und Cisco kann daher keine Garantie über die Leistung von Headsets oder Hörern übernehmen. Die auf den im Folgenden erwähnten Websites aufgeführten Headsets und Hörer haben sich jedoch bisher als geeignet für den Einsatz mit Cisco IP-Telefonen erwiesen.

Dennoch liegt es letztendlich in der Verantwortung des Kunden, die Komponenten in ihren eigenen Systemen zu testen.

Weitere Informationen zu Headsets finden Sie auf folgenden Websites:

<http://www.vxicorp.com/cisco>

<http://www.plantronics.com/cisco>

# Überblick über das Telefon

---

Die Cisco IP-Telefone 7961G und 7961G-GE (Gigabit-Ethernet-Version) sowie die Telefonmodelle 7941G und 7941G-GE (Gigabit-Ethernet-Version) sind mit umfangreichen Funktionen ausgestattete Telefone, die für die Sprachübertragung dasselbe Datennetz wie Ihr Computer verwenden. Mit den Telefonen können Sie nicht nur Anrufe einleiten und annehmen, sondern z. B. auch Anrufe in die Warteschleife stellen, Kurzwahlnummern wählen, Anrufe übergeben und Telefonkonferenzen durchführen. Die Cisco IP-Telefone der Gigabit-Ethernet-Reihe, 7961G-GE und 7941G-GE, können mit der neuesten Technologie und den fortschrittlichsten Entwicklungen auf dem Gebiet der Gigabit-Ethernet-VoIP-Telefonie aufwarten. Die Cisco IP-Telefone 7961G und 7961G-GE bieten sechs programmierbare Tasten für Telefonleitungen, Funktionen, Kurzwahlnummern und Dienste. Die Cisco IP-Telefone 7941G und 7941G-GE verfügen dagegen nur über zwei programmierbare Tasten (siehe „Tasten und Hardware“ auf Seite 9).

Zusätzlich zu den grundlegenden Funktionen zur Anrufverarbeitung unterstützt Ihr Telefon Produktivitätsfunktionen, mit denen sich die Möglichkeiten zur Anrufverarbeitung erweitern lassen. Je nach Konfiguration unterstützt das Telefon Folgendes:

- Zugriff auf Netzwerkdaten, XML-Anwendungen und webbasierte Dienste.
- Anpassen der Telefonfunktionen und -dienste über die Webseiten für Benutzeroptionen.
- Ein umfassendes Online-Hilfesystem, mit dem Sie Informationen auf dem Telefondisplay einblenden können.

## Tasten und Hardware

Mit Hilfe von Abbildung 1 und Abbildung 2 können Sie die Tasten und Hardwarekomponenten Ihres Telefons identifizieren.

**Abbildung 1 Cisco IP-Telefone 7961G und 7961G-GE**





















137503

**Abbildung 2 Cisco IP-Telefone 7941G und 7941G-GE**



137504



	<b>Element</b>	<b>Beschreibung</b>	<b>Weiterführende Informationen</b>
<b>1</b>	Programmierbare Tasten 	Abhängig von der Konfiguration können Sie mit Hilfe der programmierbaren Tasten auf Folgendes zugreifen: <ul style="list-style-type: none"> <li>• Telefonleitungen (Leitungstasten)</li> <li>• Kurzwahlnummern (Kurzwahltasten)</li> <li>• Webbasierte Dienste (z. B. eine Taste für das persönliche Adressbuch)</li> <li>• Telefonfunktionen (z. B. eine Taste für die Privatfunktion)</li> </ul> Die Tasten leuchten farbig, um folgende Zustände anzuzeigen: <ul style="list-style-type: none"> <li> Grün, leuchtend: Aktiver Anruf</li> <li> Grün, blinkend: Gehaltener Anruf</li> <li> Gelb, leuchtend: Privatfunktion aktiviert</li> <li> Gelb, blinkend: Eingehender Anruf</li> <li> Rot, leuchtend: Remote-Leitung wird verwendet</li> <li> Rot, blinkend: Leitung für das gezielte Parken nicht verfügbar</li> </ul>	<ul style="list-style-type: none"> <li>• Telefondisplay – Funktionen, Seite 13</li> <li>• Grundlegende Anrufverarbeitungs-funktionen, Seite 17</li> <li>• Kurzwahl, Seite 30</li> <li>• Gemeinsam genutzte Leitung verwenden, Seite 32</li> <li>• Geparkte Anrufe speichern und abrufen, Seite 35</li> </ul>
<b>2</b>	Telefondisplay	Dient der Anzeige der Telefonfunktionen.	Telefondisplay – Funktionen, Seite 13
<b>3</b>	Telefonstützen-taste	Ermöglicht das Anpassen des Standwinkels des Telefonsockels.	Telefonstützen anpassen, Seite 7
<b>4</b>	Nachrichtentaste 	Dient zur automatischen Wahl der Nummer des Sprachnachrichtendienstes (je nach Dienst unterschiedlich).	Anrufprotokolle verwenden, Seite 44
<b>5</b>	Verzeichnistaste 	Öffnet bzw. schließt das Verzeichnismenü. Mit dieser Taste können Sie auf Anrufprotokolle und Verzeichnisse zugreifen.	Anrufprotokolle verwenden, Seite 44
<b>6</b>	Hilfetaste 	Aktiviert das Hilfemenü.	Das Hilfesystem Ihres Telefons, Seite 15

	<b>Element</b>	<b>Beschreibung</b>	<b>Weiterführende Informationen</b>
<b>7</b>	Einstellungstaste 	Öffnet bzw. schließt das Einstellungs­menü. Mit dieser Taste können Sie den Kontrast des Telefondisplays und die Ruftöne einstellen.	Telefon­ein­stel­lun­gen verwenden, Seite 42
<b>8</b>	Dienstetaste 	Öffnet bzw. schließt das Dienstemenü.	Auf die Webseiten für Benutzeroptionen zugreifen, Seite 48
<b>9</b>	Lautstärketaste 	Steuert die Hörer-, Headset- und Lautsprecherlautstärke (bei abgehobenem Hörer) und die Ruftonlautstärke (bei aufgelegtem Hörer).	Hörer, Headset und Lautsprecher verwenden, Seite 40
<b>10</b>	Lautsprechertaste 	Schaltet den Lautsprecher ein bzw. aus. Wenn der Lautsprecher eingeschaltet ist, leuchtet die Taste.	Hörer, Headset und Lautsprecher verwenden, Seite 40
<b>11</b>	Stummschaltungstaste 	Schaltet den eigenen Ton ein bzw. aus. Wenn die Stummschaltungsfunktion eingeschaltet ist, leuchtet die Taste.	Stummschaltung verwenden, Seite 22
<b>12</b>	Headset-Taste 	Schaltet das Headset ein bzw. aus. Wenn das Headset in Gebrauch ist, leuchtet die Taste.	Hörer, Headset und Lautsprecher verwenden, Seite 40
<b>13</b>	Navigationstaste 	Ermöglicht die Navigation durch Menüs und das Markieren von Menüelementen. Zeigt bei aufgelegtem Hörer auf dem Display Nummern aus dem Protokoll „Gewählte Rufnummern“ an.	Anrufprotokolle verwenden, Seite 44
<b>14</b>	Tastenfeld	Ermöglicht die Wahl von Telefonnummern, die Eingabe von Buchstaben und die Auswahl von Menüelementen.	Grundlegende Anrufverarbeitungs­funk­tionen, Seite 17
<b>15</b>	Softkeys 	Mit diesen Tasten können die (auf Ihrem Telefondisplay angezeigten) Softkey-Optionen aktiviert werden.	Telefondisplay – Funktionen, Seite 13
<b>16</b>	LED im Hörer	Informiert über eingehende Anrufe und neue Sprachnachrichten.	Auf Sprachnachrichten zugreifen, Seite 47

# Telefondisplay – Funktionen

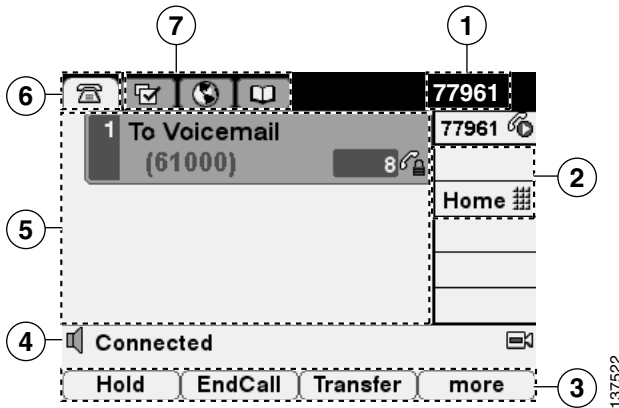
Im Folgenden sehen Sie ein Beispiel dafür, wie das Telefondisplay aussieht, wenn aktive Anrufe vorhanden und mehrere Funktionsmenüs geöffnet sind.







1	Hauptleitung	Hier wird die Telefonnummer (Anschluss) der Hauptleitung angezeigt. Wenn mehrere Funktionsregister geöffnet sind, werden in diesem Bereich abwechselnd die Telefonnummer sowie die Uhrzeit und das Datum angezeigt.
2	Symbole für programmierbare Tasten	Programmierbare Tasten  können als Leitungs- Kurzwahl-, Dienst- oder Funktionstasten programmiert werden. Die Symbole und Beschriftungen geben an, wie diese Tasten konfiguriert sind. Weitere Informationen hierzu finden Sie unter „Symbole auf dem Telefondisplay“ in der Kurzreferenz weiter vorne in diesem Handbuch.
3	Softkey-Beschriftungen	Geben die Funktionen der Softkeys an. Um einen Softkey zu aktivieren, müssen Sie die entsprechende Softkey-Taste  drücken.
4	Statuszeile	Zeigt Symbole für die Audio-Modi, Statusinformationen sowie Meldungen an.
5	Bereich für Anrufaktivität	Zeigt die aktuellen Anrufe auf den einzelnen Leitungen, einschließlich Anrufer-ID, Anruferdauer und Anrufstatus für die markierte Leitung (Standardansicht). Weitere Informationen hierzu finden Sie unter „Leitungs- und Anrufsymbole“ auf Seite 16 und „Mehrere Anrufe anzeigen“ auf Seite 23.
6	Telefonregister	Hier werden die Anrufaktivitäten angezeigt.
7	Funktionsregister	Für jedes geöffnete Funktionsmenü wird ein Register angezeigt. Siehe „Funktionstasten und Menüs“ auf Seite 14.

## Telefondisplay reinigen

Reinigen Sie das Telefondisplay vorsichtig mit einem weichen, trockenen Tuch. Sorgen Sie dafür, dass das Telefon nicht mit Flüssigkeiten oder Pulvern in Berührung kommt. Wenn Sie das Telefon anders als mit einem trockenen Tuch reinigen, können Bauteile des Telefons verunreinigt werden, wodurch Fehlfunktionen hervorrufen werden können.







## Funktionstasten und Menüs

Drücken Sie eine Funktionstaste, um ein Funktionsmenü zu öffnen oder zu schließen.

Zweck	Aktion
Funktionsmenü öffnen oder schließen	Drücken Sie eine Funktionstaste:  Nachrichten  Dienste  Verzeichnisse  Einstellungen  Hilfe
Durch eine Liste oder ein Menü blättern	Drücken Sie die <b>Navigationstaste</b> .
Innerhalb eines Funktionsmenüs eine Ebene nach oben wechseln	Drücken Sie <b>Beenden</b> . Das Menü wird geschlossen, wenn Sie in der obersten Ebene des Menüs „Beenden“ drücken.
Zwischen offenen Funktionsmenüs wechseln	Drücken Sie ein Funktionsregister. Jedes Funktionsmenü verfügt über ein entsprechendes Register. Das Register ist sichtbar, wenn das Funktionsmenü geöffnet ist.

## Das Hilfesystem Ihres Telefons

Das Cisco IP-Telefon verfügt über ein umfangreiches Online-Hilfesystem. Die Hilfethemen werden direkt auf dem Telefondisplay angezeigt. Details hierzu finden Sie in der folgenden Tabelle.

Zweck	Aktion
Hauptmenü aufrufen	Drücken Sie auf dem Telefon  und warten Sie einige Sekunden, bis das Menü angezeigt wird. Die Hauptthemen der Hilfe lauten wie folgt: <ul style="list-style-type: none"><li>• Infos zu Ihrem Cisco IP-Telefon: Details zu Ihrem Telefon</li><li>• Anleitungen zum Thema: Vorgehensweisen für allgemeine Aufgaben im Zusammenhang mit dem Telefon</li><li>• Anruffunktionen – Beschreibungen und Vorgehensweisen für Anruffunktionen</li><li>• Hilfe – Tipps zur Verwendung und zum Aufrufen der Hilfe</li></ul>
Informationen zu einer Taste oder einem Softkey aufrufen	Drücken Sie  und gleich darauf eine Taste oder einen Softkey.
Informationen zu einem Menüelement aufrufen	Drücken Sie  ,  oder  , um das gewünschte Funktionsmenü anzuzeigen. Markieren Sie ein Menüelement und drücken Sie zweimal schnell hintereinander  .
Hilfe zur Verwendung des Hilfesystems aufrufen	Drücken Sie  . Wählen Sie im Hauptmenü „Hilfe“.

## Leitungen und Anrufe









Um eine Verwechslung der Begriffe „Leitung“ und „Anruf“ zu vermeiden, sollten Sie sich Folgendes merken:

**Leitung:** Jede Leitung entspricht einer Telefonnummer (oder einem Anschluss), auf der (bzw. dem) Sie angerufen werden können. Je nach Konfiguration unterstützen die Cisco IP-Telefone 7961G und 7961G-GE bis zu sechs und die Cisco IP-Telefone 7941G und 7941G-GE bis zu zwei Leitungen. Auf der rechten Seite des Telefondisplays wird angezeigt, über wie viele Leitungen Sie verfügen. Generell verfügen Sie über so viele Leitungen, wie Verzeichnisnummern und Telefonleitungssymbole vorhanden sind: .

**Anruf:** Jede Leitung kann mehrere Anrufe unterstützen. Standardmäßig unterstützt Ihr Telefon maximal vier Anrufe pro Leitung gleichzeitig, Ihr Systemverwalter kann diese Zahl jedoch bei Bedarf anpassen. Es kann immer nur ein einziger Anruf aktiv sein. Alle anderen Anrufe werden automatisch gehalten, d. h. in die Warteschleife gestellt.

## Leitungs- und Anrufsymbole

Auf Ihrem Telefon werden Symbole angezeigt, die Ihnen helfen, den Leitungs- und Anrufstatus zu ermitteln.

Symbol	Anrufstatus	Beschreibung
	Aufgelegt	Keine Anrufaktivität auf dieser Leitung.
	Abgehoben	Sie wählen gerade eine Nummer oder es läutet bei Ihrem gewünschten Gesprächspartner. Weitere Informationen zu Wähloptionen finden Sie unter „Anrufe einleiten – Grundlegende Optionen“ auf Seite 17.
	Verbundener Anruf	Es besteht eine Verbindung mit dem Gesprächspartner.
	Läutender Anruf	Ein eingehender Anruf läutet gerade auf einer Ihrer Leitungen. Weitere Informationen hierzu finden Sie in „Anrufe annehmen“ auf Seite 20.
	Anruf in der Warteschleife	Sie haben den Anruf in die Warteschleife gestellt.
	Remote genutzt	Auf einem anderen Telefon der von Ihnen gemeinsam genutzten Leitung wird ein Gespräch geführt. Weitere Informationen hierzu finden Sie in „Gemeinsam genutzte Leitung verwenden“ auf Seite 32.
	Authentifizierter Anruf	Siehe „Sichere Anrufe ausführen und empfangen“ auf Seite 36.
	Verschlüsselter Anruf	Siehe „Sichere Anrufe ausführen und empfangen“ auf Seite 36.

## Verfügbarkeit von Funktionen





Je nach Konfiguration kann es vorkommen, dass einige der in diesem Handbuch beschriebenen Funktionen auf Ihrem Telefon nicht verfügbar sind oder in Ihrem Telefonsystem anders funktionieren. Bei Fragen zur Verfügbarkeit von Funktionen wenden Sie sich bitte an Ihre Support-Abteilung oder an Ihren Systemverwalter.

# Grundlegende Anrufverarbeitungsfunktionen



Sie können Aufgaben für die grundlegende Anrufverarbeitung unter Verwendung einer Vielzahl von Funktionen und Diensten ausführen. Die Verfügbarkeit der Funktion kann jedoch variieren. Weitere Informationen hierzu erhalten Sie von Ihrem Systemverwalter.

## Anrufe einleiten – Grundlegende Optionen

Im Folgenden werden einige einfache Möglichkeiten beschrieben, Anrufe mit dem Cisco IP-Telefon durchzuführen.



Zweck	Aktion	Weiterführende Informationen:
Einen Anruf mit dem Hörer einleiten	Heben Sie den Hörer ab und geben Sie eine Telefonnummer ein.	Überblick über das Telefon, Seite 9
Einen Anruf mit dem Lautsprecher einleiten	Drücken Sie  und geben Sie eine Telefonnummer ein.	Hörer, Headset und Lautsprecher verwenden, Seite 40
Einen Anruf mit einem Headset einleiten	Drücken Sie  und geben Sie eine Telefonnummer ein. Wenn  aufleuchtet, können Sie auch <b>RufNeu</b> drücken und eine Telefonnummer eingeben.	Hörer, Headset und Lautsprecher verwenden, Seite 40
Nummer erneut wählen	Drücken Sie <b>Wahlw.</b> , um die letzte Nummer erneut zu wählen, oder drücken Sie die <b>Navigationstaste</b> (wenn kein Gespräch geführt wird), um die gewählten Rufnummern anzuzeigen.	Anrufprotokolle verwenden, Seite 44
Einen Anruf (auf derselben Leitung) einleiten, während bereits ein Gespräch geführt wird	<ol style="list-style-type: none"> <li>1. Drücken Sie <b>Halten</b>.</li> <li>2. Drücken Sie <b>RufNeu</b>.</li> <li>3. Geben Sie eine Nummer ein.</li> </ol>	Halten und Heranholen, Seite 21
Über ein Anrufprotokoll wählen	<ol style="list-style-type: none"> <li>1. Wählen Sie  &gt; <b>Anrufe in Abwesenheit, Angenommene Anrufe oder Gewählte Rufnummern</b>.</li> <li>2. Wählen Sie den Listeneintrag aus oder blättern Sie zu diesem und nehmen Sie den Hörer ab.</li> </ol>	Anrufprotokolle verwenden, Seite 44

## Tipps

- Sie können bei aufgelegtem Hörer, ohne Abwarten des Wähltons wählen. Um bei aufgelegtem Hörer zu wählen, geben Sie eine Telefonnummer ein und wechseln Sie dann in den Zustand „abgehoben“, indem Sie den Hörer abnehmen oder **Wählen**,  bzw.  drücken.
- Wenn Sie bei aufgelegtem Hörer wählen, versucht Ihr Telefon, die Nummer, die Sie wählen, voranzusehen, indem es übereinstimmende Nummern (sofern verfügbar) aus dem Protokoll der gewählten Nummern anzeigt. Dies wird als automatisches Wählen bezeichnet. Um eine mit der Funktion für das automatische Wählen angezeigte Nummer anzurufen, drücken Sie auf die entsprechende Nummer oder blättern Sie zur gewünschten Nummer und heben Sie dann den Hörer ab.
- Wenn Ihnen bei der Eingabe einer Telefonnummer ein Fehler unterlaufen ist, drücken Sie <<, um eine oder mehrere Ziffern zu löschen.

## Anrufe einleiten – Zusätzliche Optionen







Für Ihr Telefon sind möglicherweise spezielle Funktionen und Dienste zum Einleiten von Anrufen konfiguriert. Von Ihrem Systemverwalter erhalten Sie weitere Informationen zu diesen zusätzlichen Optionen.

Zweck	Aktion	Weiterführende Informationen
Anruf (auf einer anderen Leitung) einleiten, während bereits ein Gespräch geführt wird	<ol style="list-style-type: none"><li>1. Drücken Sie , um eine neue Leitung freizuschalten. Der Anruf auf der ersten Leitung wird automatisch in die Warteschleife gestellt.</li><li>2. Geben Sie eine Nummer ein.</li></ol>	Halten und Heranholen, Seite 21
Mit Hilfe einer Kurzwahlnummer wählen	Führen Sie einen der folgenden Schritte aus: <ul style="list-style-type: none"><li>• Drücken Sie  (eine Kurzwahltaste).</li><li>• Verwenden Sie Kurzwahlcodes.</li><li>• Verwenden Sie den Kurzwahldienst.</li></ul>	Kurzwahl, Seite 30
Aus einem im Telefon gespeicherten Unternehmensverzeichnis wählen	<ol style="list-style-type: none"><li>1. Wählen Sie  &gt; <b>Unternehmensverzeichnis</b> (konkreter Name lautet ggf. anders).</li><li>2. Geben Sie einen Namen ein und drücken Sie <b>Suchen</b>.</li><li>3. Markieren Sie einen Listeneintrag und nehmen Sie den Hörer ab.</li></ol>	Anrufprotokolle verwenden, Seite 44

<b>Zweck</b>	<b>Aktion</b>	<b>Weiterführende Informationen</b>
Mit Cisco WebDialer aus einem Unternehmensverzeichnis wählen	<ol style="list-style-type: none"> <li>1. Öffnen Sie einen Webbrowser und gehen Sie zu einem für WebDialer konfigurierten Unternehmensverzeichnis.</li> <li>2. Klicken Sie auf die gewünschte Nummer.</li> </ol>	<i>Anpassen des Cisco IP-Telefons im Web:</i> <a href="http://www.cisco.com/univercd/cc/td/doc/product/voice/c_ipphon/index.htm">http://www.cisco.com/univercd/cc/td/doc/product/voice/c_ipphon/index.htm</a>
Mit Hilfe der Rückruf-Funktion von Cisco eine Benachrichtigung erhalten, wenn besetzter oder läutender Anschluss verfügbar ist	<ol style="list-style-type: none"> <li>1. Drücken Sie <b>Rückruf</b>, wenn Sie den Besetztton oder das Freizeichen hören.</li> <li>2. Legen Sie auf. Ihr Telefon gibt ein akustisches Signal aus, wenn die Leitung frei ist.</li> <li>3. Leiten Sie den Anruf erneut ein.</li> </ol>	Ihr Systemverwalter
Anruf mit besonderer Priorität (Dringlichkeit) durchführen	Geben Sie die MLPP-Zugangsnummer und anschließend die Telefonnummer ein.	Kritische Anrufe priorisieren, Seite 38
Über einen Eintrag im persönlichen Adressbuch (PAB) wählen	<ol style="list-style-type: none"> <li>1. Wählen Sie  &gt; <b>PAB-Dienst</b> (konkreter Name lautet ggf. anders).</li> <li>2. Markieren Sie einen Listeneintrag und nehmen Sie den Hörer ab. Sie können auch auf dem Touchscreen auf den Eintrag tippen.</li> </ol>	Bei den Webseiten für Benutzeroptionen anmelden, Seite 48
Anruf mit CMC oder FAC einleiten	<ol style="list-style-type: none"> <li>1. Wählen Sie eine Nummer.</li> <li>2. Geben Sie nach dem Wählen der Nummer einen CMC (Client-Matter-Code) oder FAC (Forced-Authorization-Code) ein.</li> </ol>	Ihr Systemverwalter
Anruf mit Hilfe des Cisco-Anschlussmobilitätsprofils einleiten	Melden Sie sich auf dem Telefon beim Anschlussmobilitätsdienst an.	Die Cisco-Anschlussmobilität verwenden, Seite 39



## Anrufe annehmen

Sie können einen Anruf entgegennehmen, indem Sie den Hörer abnehmen oder andere Optionen verwenden, sofern diese auf Ihrem Telefon verfügbar sind.

Zweck	Aktion	Weiterführende Informationen
Anrufe mit dem Headset annehmen	Drücken Sie die Taste  , wenn diese nicht leuchtet. Wenn  bereits leuchtet, drücken Sie <b>Annehm.</b> oder  (die blinkende Leitungstaste).	Hörer, Headset und Lautsprecher verwenden, Seite 40
Anrufe mit dem Lautsprecher annehmen	Drücken Sie  , <b>Annehm.</b> oder  (die blinkende Leitungstaste).	Hörer, Headset und Lautsprecher verwenden, Seite 40
Während eines Gesprächs einen neuen Anruf annehmen	Drücken Sie <b>Annehm.</b> oder, wenn der Anruf auf einer anderen Leitung eingeht,  (die blinkende Leitungstaste).	Halten und Heranholen, Seite 21
Anruf mit Anklopffunktion annehmen	Drücken Sie <b>Annehm.</b>	Halten und Heranholen, Seite 21
Anrufe an das Sprachnachrichtensystem weiterleiten	Drücken Sie <b>SofUml.</b>	Auf Sprachnachrichten zugreifen, Seite 47
Anrufe automatisch annehmen	Verwenden Sie die Funktion zur automatischen Anrufannahme.	Funktion zum automatischen Annehmen verwenden, Seite 41
Auf anderen Telefonen geparkte Anrufe übernehmen	Verwenden Sie „Anruf parken“ oder „Gezieltes Parken“.	Geparkte Anrufe speichern und abrufen, Seite 35
Auf dem eigenen Telefon einen Anruf annehmen, der auf einem anderen Apparat läutet	Verwenden Sie die Funktion „Pickup“.	Umgeleitete Anrufe auf Ihrem Telefon annehmen, Seite 31
Anruf mit besonderer Priorität annehmen	Beenden Sie den aktuellen Anruf und drücken Sie <b>Annehm.</b>	Kritische Anrufe priorisieren, Seite 38

# Anrufe beenden

Legen Sie auf, wenn Sie den Anruf beenden möchten. Details hierzu finden Sie in der folgenden Tabelle.

Zweck	Aktion
Bei Verwendung des Hörers auflegen	Legen Sie den Hörer zurück auf die Gabel. Alternativ können Sie <b>RufEnde</b> drücken.
Mit dem Headset auflegen	Drücken Sie  . Wenn Sie den Headset-Modus aktiviert lassen möchten, drücken Sie <b>RufEnde</b> .
Bei Verwendung des Lautsprechers auflegen	Drücken Sie  oder <b>RufEnde</b> .
Anruf bei Beibehaltung eines anderen Anrufs auf derselben Leitung beenden	Drücken Sie <b>RufEnde</b> . Holen Sie den Anruf falls erforderlich zuvor aus der Warteschleife zurück.

# Halten und Heranholen

Es kann immer nur ein einziger Anruf aktiv sein. Alle anderen Anrufe werden gehalten, d. h. in die Warteschleife gestellt.



Zweck	Aktion
Anruf halten	<ol style="list-style-type: none"><li>1. Stellen Sie sicher, dass der Anruf, den Sie in die Warteschleife stellen möchten, markiert ist.</li><li>2. Drücken Sie <b>Halten</b>.</li></ol>
Anruf auf der aktuellen Leitung aus der Warteschleife zurückholen	<ol style="list-style-type: none"><li>1. Stellen Sie sicher, dass der gewünschte Anruf markiert ist.</li><li>2. Drücken Sie <b>Heranh.</b></li></ol>
Anruf auf einer anderen Leitung aus der Warteschleife heranholen	Drücken Sie  für die entsprechende Leitung. Wenn sich auf der gewünschten Leitung nur ein Anruf in der Warteschleife befindet, wird dieser automatisch herangeholt. Wenn mehrere Anrufe gehalten werden, stellen Sie sicher, dass der gewünschte Anruf markiert ist, und drücken Sie <b>Heranh.</b>

## Tipps

- Bei der Haltefunktion ertönt üblicherweise Musik oder ein akustisches Signal.
- Anrufe in der Warteschleife werden durch ein entsprechendes Symbol angezeigt: .



## Stummschaltung verwenden

Bei aktivierter Stummschaltung können Sie die anderen Teilnehmer zwar hören, diese können Sie jedoch nicht hören. Sie können die Stummschaltung zusammen mit dem Hörer, dem Lautsprecher oder einem Headset verwenden.

Zweck	Aktion
Stummschaltung aktivieren	Drücken Sie  .
Stummschaltung deaktivieren	Drücken Sie  .

## Zwischen mehreren Anrufen wechseln

Sie können zwischen mehreren Anrufen auf einer oder mehreren Leitungen wechseln. Wenn der Anruf, zu dem Sie wechseln möchten, nicht automatisch markiert wird, müssen Sie mit Hilfe der Navigationstaste zu diesem Anruf blättern.

Zweck	Aktion
Zwischen Anrufen auf derselben Leitung umschalten	<ol style="list-style-type: none"><li>1. Stellen Sie sicher, dass der Anruf, zu dem Sie wechseln möchten, markiert ist.</li><li>2. Drücken Sie <b>Heranh</b>.</li></ol> Alle aktiven Anrufe werden in die Warteschleife gestellt und der ausgewählte Anruf wird angenommen.
Zwischen Anrufen auf verschiedenen Leitungen umschalten	Drücken Sie  für die Leitung, zu der Sie wechseln möchten. Wenn sich auf der gewünschten Leitung nur ein Anruf in der Warteschleife befindet, wird dieser automatisch herangeholt. Wenn mehrere Anrufe gehalten werden, stellen Sie sicher, dass der gewünschte Anruf markiert ist, und drücken Sie <b>Heranh</b> .
Von einem angenommenen Anruf zur Entgegennahme des läutenden Anrufs wechseln	Drücken Sie <b>Annehm</b> , oder, wenn der Anruf auf einer anderen Leitung eingeht,  . Alle aktiven Anrufe werden in die Warteschleife gestellt und der ausgewählte Anruf wird angenommen.





## Mehrere Anrufe anzeigen

Wenn Sie wissen, wie mehrere Anrufe auf dem Telefon angezeigt werden, können Sie Ihre Gespräche besser verwalten.

Im Standardansichtsmodus werden Anrufe für die markierte Leitung auf dem Telefondisplay wie folgt angezeigt:

- Anrufe mit der höchsten Prioritätsstufe und der längsten Dauer stehen in der Liste ganz oben.
- Anrufe desselben Typs werden zu einer Gruppe zusammengefasst. Beispielsweise werden alle Anrufe, mit denen Sie interagiert haben, im oberen Bereich zusammengefasst und Anrufe in der Warteschleife werden als letzte Gruppe angezeigt.

Um mehrere Anrufe auf mehreren Leitungen anzuzeigen, können Sie die folgenden zusätzlichen Methoden verwenden:

Zweck	Aktion
Anrufe auf einer anderen Leitung anzeigen	<ol style="list-style-type: none"><li>1. Drücken Sie .</li><li>2. Drücken Sie sofort die Leitungstaste .</li></ol>
Überblick über die Aktivitäten auf einer Leitung anzeigen (ein Anruf pro Leitung)	<p>Drücken Sie  für die markierte Leitung.</p> <p>Das Telefon wechselt in den Anrufübersichtsmodus und zeigt pro Leitung nur einen Anruf an. Bei dem angezeigten Anruf handelt es sich entweder um den aktiven Anruf oder um den Anruf, der sich am längsten in der Warteschleife befindet.</p> <p>Wenn Sie zur Standardansicht zurückkehren möchten, drücken Sie  gefolgt von der Leitungstaste.</p>

## Anrufe übergeben

Beim Übergeben wird ein bereits verbundener Anruf weitergeleitet. Das *Ziel* ist die Rufnummer, an die der Anruf übergeben werden soll.

Zweck	Aktion
Anruf übergeben, ohne mit dem Empfänger des Anrufs zu sprechen	<ol style="list-style-type: none"><li>1. Drücken Sie während eines Gesprächs <b>Überg.</b></li><li>2. Geben Sie die gewünschte Nummer ein.</li><li>3. Drücken Sie erneut <b>Überg.</b>, um die Übergabe zu vollziehen, oder drücken Sie <b>RufEnde</b>, um die Übergabe abzubrechen.</li></ol> <p><b>Hinweis</b> Wenn Ihr Telefon die Übergabe bei aufgelegtem Hörer unterstützt, können Sie die Übergabe auch durch Auflegen abschließen.</p>

Zweck	Aktion
Anruf übergeben, nachdem Sie mit dem Übergabeempfänger gesprochen haben (angemeldete Übergabe)	<ol style="list-style-type: none"> <li>1. Drücken Sie während eines Gesprächs <b>Überg.</b></li> <li>2. Geben Sie die gewünschte Nummer ein.</li> <li>3. Warten Sie, bis der Übergabeempfänger antwortet.</li> <li>4. Drücken Sie erneut <b>Überg.</b>, um die Übergabe zu vollziehen, oder drücken Sie <b>RufEnde</b>, um die Übergabe abzubrechen.</li> </ol> <p><b>Hinweis</b> Wenn Ihr Telefon die Übergabe bei aufgelegtem Hörer unterstützt, können Sie die Übergabe auch durch Auflegen abschließen.</p>
Zwei aktive Anrufe miteinander verbinden, ohne selbst weiter am Gespräch teilzunehmen (direkte Übergabe)	<ol style="list-style-type: none"> <li>1. Blättern Sie zu einem der gewünschten Anrufe auf der Leitung.</li> <li>2. Drücken Sie <b>Auswahl</b>.</li> <li>3. Wiederholen Sie diesen Schritt für den zweiten Anruf.</li> <li>4. Drücken Sie <b>DirÜbg.</b>, während einer der ausgewählten Anrufe markiert ist. (Möglicherweise müssen Sie den Softkey <b>Weiter</b> drücken, damit <b>DirÜbg.</b> angezeigt wird.)</li> </ol> <p>Die beiden Anrufe werden miteinander verbunden und Sie nehmen nicht mehr am Gespräch teil.</p> <p><b>Hinweis</b> Wenn Sie mit den Anrufern im Gespräch bleiben möchten, verwenden Sie <b>Zusf.</b></p>
Anruf an das Sprachnachrichtensystem weiterleiten	Drücken Sie <b>SofUml.</b> Der Anruf wird automatisch an die Begrüßung des Sprachnachrichtensystems übergeben. „SofUml.“ kann für aktive, läutende oder gehaltene Anrufe verwendet werden.

## Tipps

- Wenn die Übergabe bei aufgelegtem Hörer auf Ihrem Telefon aktiviert ist, können Sie entweder auflegen, um die Anrufübergabe zu vollziehen, oder **Überg.** drücken und dann auflegen.
- Wenn die Übergabe bei aufgelegtem Hörer auf Ihrem Telefon *nicht* aktiviert ist, wird der Anruf in die Warteschleife gestellt, wenn Sie auflegen, ohne erneut **Überg.** zu drücken.
- Anrufe, die sich in der Warteschleife befinden, können nicht mit Hilfe des Softkeys **Überg.** umgeleitet werden. Drücken Sie **Heranh.**, um einen Anruf aus der Warteschleife zurückzuholen, bevor Sie diesen übergeben.

# Alle Anrufe an eine andere Nummer umleiten

Mit Hilfe der Option „Alle Anrufe umleiten“ können Sie die auf Ihrem Telefon eingehenden Anrufe an eine andere Nummer umleiten.

Zweck	Aktion
Rufumleitung auf Ihrer Hauptleitung einrichten	Drücken Sie <b>Rufuml.</b> und geben Sie eine Zieltelefonnummer ein.
Rufumleitung auf der Hauptleitung beenden	Drücken Sie <b>Rufuml.</b>
Sicherstellen, dass die Rufumleitung auf Ihrer Hauptleitung aktiviert ist.	Folgendes muss zu sehen sein: <ul style="list-style-type: none"><li>• Das Rufumleitungssymbol sollte über der Haupttelefonnummer angezeigt werden: .</li><li>• Die Zielnummer für die Rufumleitung in der Statuszeile.</li></ul>
Rufumleitung remote oder für eine Nicht-Hauptleitung einrichten oder deaktivieren	<ol style="list-style-type: none"><li>1. Melden Sie sich auf den Webseiten für Benutzeroptionen an und wählen Sie ein Gerät aus.</li><li>2. Wählen Sie <b>Alle Anrufe umleiten...</b></li><li>3. Wählen Sie die Hauptleitung oder eine Sekundärleitung.</li><li>4. Legen Sie fest, dass Anrufe an das Sprachnachrichtensystem oder an eine andere Telefonnummer umgeleitet werden.</li></ol>



## Hinweis

Wenn die Rufumleitung für eine andere Leitung als die Hauptleitung aktiviert ist, erhalten Sie von Ihrem Telefon keinerlei Bestätigungsmeldung, dass Anrufe umgeleitet werden. Stattdessen müssen Sie Ihre Einstellungen auf den Webseiten für Benutzeroptionen bestätigen. Siehe „Bei den Webseiten für Benutzeroptionen anmelden“ auf Seite 48.

## Tipps

- Sie müssen die Zielnummer für die Rufumleitung genau so eingeben, wie Sie sie von Ihrem Telefon aus wählen würden. Geben Sie beispielsweise ggf. eine Nummer für die Amtsleitung oder die Vorwahl ein.
- Sie können Ihre Anrufe zu einem herkömmlichen Analogtelefon oder zu einem anderen IP-Telefon umleiten. Der Systemverwalter kann die Rufumleitungsfunktion jedoch so einschränken, dass die Umleitung nur zu Telefonnummern innerhalb Ihres Unternehmens möglich ist.
- Sie müssen diese Funktion für jede Leitung getrennt konfigurieren. Wenn ein Anruf auf einer Leitung eingeht, für die keine Rufumleitung aktiviert ist, läutet der Anruf wie gewöhnlich.

# Konferenzgespräche durchführen

Mit Ihrem Cisco IP-Telefon können Sie drei oder mehr Teilnehmer zu einem gemeinsamen Telefongespräch zusammenführen, d. h. ein Konferenzgespräch einleiten.

## Konferenzgesprächstypen

Es gibt zwei Arten von Konferenzgesprächen: Standard- und MeetMe-Konferenzen.

### Standard-Konferenzgespräche

Je nach den Anforderungen Ihrer Arbeitsumgebung und abhängig von der Telefonkonfiguration stehen Ihnen verschiedene Möglichkeiten zum Erstellen von Standardkonferenzen zur Verfügung.

- **Konfer.:** Mit diesem Softkey können Sie Standardkonferenzen durch Anrufen der einzelnen Teilnehmer einrichten. Diese Standardkonferenzen sind auf den meisten Telefonen verfügbar.
- **Zusf.:** Mit diesem Softkey können Sie mehrere aktive Gespräche auf einer Leitung zu einer Standardkonferenz zusammenführen.
- **KAufsch.:** Mit diesem Softkey können Sie sich auf einen aktiven Anruf auf einer gemeinsam genutzten Leitung aufschalten und den Anruf in eine Standardkonferenz umwandeln. Diese Funktion ist nur auf Telefonen mit gemeinsam genutzten Leitungen verfügbar.

Weitere Informationen hierzu finden Sie unter „Standardkonferenz starten und an dieser teilnehmen“ auf Seite 27.

### MeetMe-Konferenzgespräche

Zum Erstellen einer MeetMe-Konferenz wählen Sie zum angegebenen Zeitpunkt die MeetMe-Telefonnummer.

Weitere Informationen hierzu finden Sie unter „MeetMe-Konferenzen einleiten und an diesen teilnehmen“ auf Seite 29.

## Standardkonferenz starten und an dieser teilnehmen

Eine Standardkonferenz ermöglicht es drei oder mehr Personen, ein gemeinsames Telefongespräch zu führen.

Zweck	Aktion
<ul style="list-style-type: none"> <li>Konferenzgespräch durch Anrufen der Teilnehmer starten</li> <li>Neue Teilnehmer zu einer bereits begonnenen Konferenz hinzufügen</li> </ul>	<ol style="list-style-type: none"> <li>Drücken Sie während eines Gesprächs <b>Konfer.</b> (Möglicherweise müssen Sie zunächst den Softkey <b>Weiter</b> drücken, damit <b>Konfer.</b> angezeigt wird.)</li> <li>Geben Sie die Telefonnummer des Teilnehmers ein.</li> <li>Warten Sie, bis die Verbindung mit dem Teilnehmer hergestellt ist.</li> <li>Drücken Sie erneut <b>Konfer.</b>, um den Teilnehmer zum Gespräch hinzuzufügen.</li> <li>Wiederholen Sie den Vorgang, um weitere Teilnehmer zum Konferenzgespräch hinzuzufügen.</li> </ol>
Konferenz durch Zusammenführen mehrerer Gespräche starten	<ol style="list-style-type: none"> <li>Stellen Sie sicher, dass auf einer einzelnen Leitung mehrere aktive Anrufe vorhanden sind.</li> <li>Markieren Sie einen der Anrufe, die zur Konferenz hinzugefügt werden sollen.</li> <li>Drücken Sie <b>Auswahl</b>. Für den ausgewählten Anruf wird folgendes Symbol angezeigt: <input checked="" type="checkbox"/>.</li> <li>Wiederholen Sie diesen Schritt für jeden Anruf, den Sie hinzufügen möchten.</li> <li>Drücken Sie <b>Zusf.</b>, während einer der Anrufe ausgewählt ist. (Möglicherweise müssen Sie zunächst den Softkey <b>Weiter</b> drücken, damit <b>Zusf.</b> angezeigt wird.)</li> </ol> <p><b>Hinweis</b> Der aktive Anruf ist automatisch ausgewählt.</p>
An einer Konferenz teilnehmen	Nehmen Sie den Anruf entgegen, wenn das Telefon läutet.
Konferenz durch Aufschalten auf einen Anruf auf einer gemeinsam genutzten Leitung starten	<p>Markieren Sie einen Anruf auf einer gemeinsam genutzten Leitung und drücken Sie <b>KAufsch.</b> (Möglicherweise müssen Sie zunächst den Softkey <b>Weiter</b> drücken, damit <b>KAufsch.</b> angezeigt wird.)</p> <p>Siehe „Gemeinsam genutzte Leitung verwenden“ auf Seite 32.</p>

<b>Zweck</b>	<b>Aktion</b>
Liste der Konferenzteilnehmer anzeigen	<ol style="list-style-type: none"> <li><b>1.</b> Markieren Sie eine aktive Konferenz.</li> <li><b>2.</b> Drücken Sie <b>KonfList</b>.</li> </ol> <p>Die Teilnehmer sind in der Reihenfolge aufgelistet, in der sie der Konferenz beigetreten sind. Die zuletzt beigetretenen Teilnehmer stehen dabei in der Liste ganz oben.</p>
Aktualisierte Liste der Konferenzteilnehmer aufrufen	Drücken Sie während der Anzeige der Konferenzliste auf <b>Aktual</b> .
Anzeigen, wer die Konferenz gestartet hat	In der Konferenzliste wird die Person, von der die Konferenz gestartet wurde, ganz unten angezeigt. Sie ist außerdem durch ein Sternchen (*) neben dem Namen gekennzeichnet.
Zuletzt zur Konferenz hinzugefügten Teilnehmer entfernen	<p>Drücken Sie <b>RufLös</b>.</p> <p>Sie können Teilnehmer nur dann aus der Konferenz entfernen, wenn Sie selbst das Konferenzgespräch gestartet haben.</p>
Konferenzteilnehmer entfernen	<ol style="list-style-type: none"> <li><b>1.</b> Markieren Sie den Namen des gewünschten Teilnehmers.</li> <li><b>2.</b> Drücken Sie <b>Entf</b>.</li> </ol> <p>Sie können Teilnehmer nur dann aus der Konferenz entfernen, wenn Konferenzgespräch von Ihnen initiiert wurde.</p>
Eigene Teilnahme an Standardkonferenz beenden	Legen Sie auf oder drücken Sie <b>RufEnde</b> .

## **Tipps**

- Anrufe müssen auf derselben Leitung geführt werden, bevor sie zu einer Konferenz hinzugefügt werden können. Wenn die Anrufe auf unterschiedlichen Leitungen geführt werden, müssen Sie diese zunächst auf eine einzelne Leitung umleiten, bevor Sie **Konfer.** oder **Zusf.** verwenden können.
- Abhängig von der Konfiguration Ihres Telefons wird die Konferenz möglicherweise beendet, wenn Sie diese verlassen. Um dies zu verhindern, übergeben Sie die Konferenz vor dem Auflegen.

## MeetMe-Konferenzen einleiten und an diesen teilnehmen

Wählen Sie die Konferenznummer, um eine MeetMe-Konferenz zu starten oder um an einer solchen Konferenz teilzunehmen.

Zweck	Aktion
MeetMe-Konferenz starten	<ol style="list-style-type: none"><li>1. Fragen Sie Ihren Systemverwalter nach der MeetMe-Telefonnummer.</li><li>2. Teilen Sie den gewünschten Teilnehmern die Nummer mit.</li><li>3. Wenn Sie die Konferenz starten möchten, nehmen Sie den Hörer ab, um ein Freizeichen zu erhalten, und drücken Sie <b>MeetMe</b>.</li><li>4. Wählen Sie die MeetMe-Konferenznummer.</li></ol> <p>Jetzt können sich die Teilnehmer zum Konferenzgespräch hinzufügen, indem sie die Konferenznummer wählen.</p> <p><b>Hinweis</b> Die Teilnehmer hören ein Besetztzeichen, wenn sie die Konferenznummer wählen, bevor der Initiator die Konferenz eröffnet hat. In diesem Fall müssen die Teilnehmer zurückrufen.</p>
An einer MeetMe-Konferenz teilnehmen	<p>Wählen Sie die MeetMe-Konferenznummer (die Sie vom Konferenzinitiator erhalten haben).</p> <p><b>Hinweis</b> Sie hören ein Besetztzeichen, wenn Sie die Konferenznummer wählen, bevor der Initiator die Konferenz eröffnet hat. In diesem Fall müssen Sie erneut anrufen.</p>
MeetMe-Konferenz beenden	<p>Alle Teilnehmer müssen auflegen.</p> <p>Das Konferenzgespräch wird nicht automatisch beendet, wenn der Konferenzinitiator seine Verbindung mit dem Gespräch trennt.</p>

# Erweiterte Anrufverarbeitungsfunktionen

Zu den erweiterten Aufgaben zur Anrufverarbeitung zählen spezielle Funktionen, die der Systemverwalter abhängig von den konkreten Anforderungen an die Anrufverarbeitung und je nach Arbeitsumgebung für Ihr Telefon konfigurieren kann.



## Kurzwahl

Mit Hilfe der Kurzwahlfunktionen können Sie eine Indexnummer eingeben, eine Taste drücken oder ein Element auf dem Telefondisplay auswählen, um einen Anruf einzuleiten. Je nach Konfiguration unterstützt Ihr Telefon mehrere Kurzwahlfunktionen:

- Kurzwahltasten
- Kurzwahlcodes
- Kurzwahldienst



- Hinweis**
- Zum Einrichten der Kurzwahltasten und der anderen Kurzwahlfunktionen müssen Sie auf die Webseiten für die Benutzeroptionen zugreifen. Siehe „Bei den Webseiten für Benutzeroptionen anmelden“ auf Seite 48.
  - Alternativ kann auch Ihr Systemverwalter Kurzwahlfunktionen für Sie konfigurieren.

Zweck	Aktion
Kurzwahltasten verwenden	<ol style="list-style-type: none"><li>1. Sie richten die Kurzwahltasten über die Webseiten für Benutzeroptionen ein.</li><li>2. Um einen Anruf zu tätigen, drücken Sie  (eine Kurzwahltaste).</li></ol>
Kurzwahlcodes verwenden	<ol style="list-style-type: none"><li>1. Richten Sie die Kurzwahlcodes über die Webseiten für Benutzeroptionen ein.</li><li>2. Geben Sie zum Einleiten eines Anrufs den Kurzwahlcode ein und drücken Sie <b>Kurzwahl</b>.</li></ol>
Kurzwahldienst verwenden	<ol style="list-style-type: none"><li>1. Abonnieren Sie den Kurzwahldienst und richten Sie die Kurzwahlcodes über die Webseiten für Benutzeroptionen ein. Siehe „Telefondienste abonnieren“ auf Seite 49.</li><li>2. Um einen Anruf zu tätigen, wählen Sie auf Ihrem Telefon  &gt; <b>Kurzwahldienst</b> (konkreter Name lautet ggf. anders), markieren Sie anschließend einen Eintrag und nehmen Sie den Hörer ab. Sie können auch auf dem Telefondisplay auf den Eintrag tippen.</li></ol>

# Umgeleitete Anrufe auf Ihrem Telefon annehmen

Mit Hilfe der Funktion „PickUp“ können Sie einen Anruf, der auf dem Telefon eines anderen Mitarbeiters läutet, zu Ihrem Telefon umleiten und annehmen. Sie können die Anrufübernahmefunktion „Pickup“ beispielsweise dann verwenden, wenn Sie Anrufe gemeinsam mit anderen Mitarbeitern bearbeiten.

Zweck	Aktion
Anruf annehmen, der auf einem anderen Anschluss innerhalb Ihrer Anrufübernahmegruppe läutet	<ol style="list-style-type: none"> <li>1. Führen Sie einen der folgenden Schritte aus: <ul style="list-style-type: none"> <li>• Drücken Sie den Softkey <b>PickUp</b>, sofern dieser angezeigt wird.</li> <li>• Wenn <b>PickUp</b> nicht angezeigt wird, müssen Sie den Hörer abnehmen. Der Softkey wird jetzt angezeigt und Sie können <b>PickUp</b> drücken.</li> <li>• Wenn Ihr Telefon die automatische Übernahme unterstützt, sind Sie jetzt mit dem anrufenden Teilnehmer verbunden.</li> </ul> </li> <li>2. Wenn Sie einen Rufton hören, drücken Sie <b>Annehm.</b>, um die Verbindung mit dem Gesprächspartner herzustellen.</li> </ol>
Anruf annehmen, der auf einem anderen Anschluss außerhalb Ihrer Gruppe läutet	<ol style="list-style-type: none"> <li>1. Führen Sie einen der folgenden Schritte aus: <ul style="list-style-type: none"> <li>• Drücken Sie den Softkey <b>GPickUp</b>, sofern dieser angezeigt wird.</li> <li>• Wenn <b>GPickUp</b> nicht angezeigt wird, müssen Sie den Hörer abnehmen. Der Softkey wird jetzt angezeigt und Sie können <b>GPickUp</b> drücken.</li> </ul> </li> <li>2. Geben Sie den Gruppenübernahmecode ein. Wenn Ihr Telefon die automatische Übernahme unterstützt, sind Sie jetzt mit dem anrufenden Teilnehmer verbunden.</li> <li>3. Wenn Sie einen Rufton hören, drücken Sie <b>Annehm.</b>, um die Verbindung mit dem Gesprächspartner herzustellen.</li> </ol>
Eingehenden Anruf annehmen, der auf einem anderen Anschluss Ihrer Gruppe oder einer verknüpften Gruppe läutet	<ol style="list-style-type: none"> <li>1. Führen Sie einen der folgenden Schritte aus: <ul style="list-style-type: none"> <li>• Drücken Sie den Softkey <b>APickUp</b>, sofern dieser angezeigt wird.</li> <li>• Wenn <b>APickUp</b> nicht angezeigt wird, müssen Sie den Hörer abnehmen. Der Softkey wird jetzt angezeigt und Sie können <b>APickUp</b> drücken.</li> <li>• Wenn Ihr Telefon die automatische Übernahme unterstützt, sind Sie jetzt mit dem anrufenden Teilnehmer verbunden.</li> </ul> </li> <li>2. Wenn Sie einen Rufton hören, drücken Sie <b>Annehm.</b>, um die Verbindung mit dem Gesprächspartner herzustellen.</li> </ol>

## Tipps

- Je nach Konfiguration Ihres Telefons erhalten Sie ein akustisches und/oder visuelles Signal, wenn ein Anruf für Ihre Anrufübernahmegruppe eingeht.
- Durch Drücken von **PickUp** und **GPickUp** wird der Anruf angenommen, der bereits am längsten läutet.
- Durch Drücken von **APickUp** werden Sie mit dem Anruf für die Anrufübernahmegruppe verbunden, dem die höchste Priorität zugewiesen ist.
- Wenn Sie über mehrere Leitungen verfügen und den Anruf auf einer anderen Leitung als der Hauptleitung annehmen möchten, drücken Sie zunächst  für die gewünschte Leitung und anschließend einen der Softkeys für die Anrufübernahme.

## Gemeinsam genutzte Leitung verwenden

In folgenden Situationen werden Sie möglicherweise von Ihrem Systemverwalter gebeten, eine gemeinsam genutzte Leitung zu verwenden:

- Sie verfügen über mehrere Telefone und möchten nur eine Telefonnummer verwenden.
- Sie sind gemeinsam mit Kollegen für die Bearbeitung von Anrufen zuständig.
- Sie nehmen Gespräche für einen Vorgesetzten an.

## Gemeinsam genutzte Leitungen

### Remote genutzt

Das Symbol „Remote genutzt“  wird angezeigt, wenn auf einem anderen Telefon, mit dem Sie sich die Leitung teilen, ein Gespräch geführt wird. Auch wenn das Symbol für die Remote-Nutzung angezeigt wird, können Sie auf der gemeinsam genutzten Leitung weiterhin Anrufe einleiten und annehmen.

### Anrufinformationen und Aufschalten

Auf den Telefonen, die sich eine Leitung teilen, werden Informationen zu aus- und eingehenden Anrufen auf der gemeinsam genutzten Leitung angezeigt. Zu diesen Informationen gehören z. B. die Anrufer-ID und die Anrufdauer. (Weitere Informationen zum Anmeldevorgang finden Sie unter „Privatsphäre“.)

Wenn Sie derartige Anrufinformationen sehen, können Sie und die anderen Benutzer der gemeinsam genutzten Leitung sich mit **Aufsch.** oder **KAufsch.** auf Anrufe aufschalten. Siehe „Sich auf Anrufe auf einer gemeinsam genutzten Leitung aufschalten“ auf Seite 33.

## Privatsphäre

Wenn Sie nicht möchten, dass die Kollegen, mit denen Sie sich eine Leitung teilen, Ihre Anrufinformationen anzeigen können, müssen Sie die Privatfunktion aktivieren. Dies hat gleichzeitig zur Folge, dass diese sich nicht auf Ihre Anrufe aufschalten können. Siehe „Verhindern, dass Dritte einen über eine gemeinsam genutzte Leitung geführten Anruf sehen oder sich auf diesen aufschalten können“ auf Seite 34.





### Hinweis

Die maximal zulässige Anzahl von Anrufen auf einer gemeinsam genutzten Leitung ist von Telefon zu Telefon unterschiedlich.

## Sich auf Anrufe auf einer gemeinsam genutzten Leitung aufschalten

Mit Hilfe von „Aufsch.“ oder „KAufsch.“ können Sie sich je nach Konfiguration des Telefons selbst auf ein Gespräch auf einer gemeinsam genutzten Leitung aufschalten.

Zweck	Aktion
Prüfen, ob die gemeinsam genutzte Leitung verwendet wird	Prüfen Sie, ob das Symbol für die Remote-Nutzung zu sehen ist:  neben einer roten Leitungstaste  .
Details zu aktuellen Anrufen über die gemeinsam genutzte Leitung anzeigen	Drücken Sie die rote Leitungstaste  für die remote genutzte Leitung. Im Anrufaktivitätsbereich des Telefondisplays werden alle nicht privaten Anrufe angezeigt.
Sich selbst zu einem Gespräch auf der gemeinsam genutzten Leitung mit dem Softkey <b>Aufsch.</b> hinzufügen	<ol style="list-style-type: none"><li>1. Markieren Sie einen remote genutzten Anruf.</li><li>2. Drücken Sie <b>Aufsch.</b> (Möglicherweise müssen Sie zunächst den Softkey <b>Weiter</b> drücken, damit <b>Aufsch.</b> angezeigt wird.)</li></ol> Die anderen Gesprächsteilnehmer hören einen Signalton, der sie über Ihre Anwesenheit informiert.
Sich selbst zu einem Gespräch auf der gemeinsam genutzten Leitung mit dem Softkey <b>KAufsch.</b> hinzufügen	Anders als bei <b>Aufsch.</b> wandelt <b>KAufsch.</b> den Anruf in ein Standardkonferenzgespräch um, zu dem Sie weitere Teilnehmer hinzufügen können. Siehe „Konferenzgespräche durchführen“ auf Seite 26.
Neue Konferenzteilnehmer zu einem Anruf hinzufügen, auf den Sie sich aufgeschaltet haben	Schalten Sie sich mit Hilfe von <b>KAufsch.</b> auf den Anruf auf, wenn verfügbar. Bei Verwenden von „KAufsch.“ wird der Anruf im Gegensatz zu „Aufsch.“ in eine Standardkonferenz umgewandelt, zu der weitere Konferenzteilnehmer hinzugefügt werden können. Siehe „Konferenzgespräche durchführen“ auf Seite 26.







Zweck	Aktion
Anruf verlassen, auf den Sie sich aufgeschaltet haben	<p>Legen Sie auf.</p> <p>Wenn Sie „Aufsch.“ verwendet haben und auflegen, hören die übrigen Gesprächsteilnehmer einen Signalton für die Trennung der Verbindung und der ursprüngliche Anruf wird fortgesetzt.</p> <p>Wenn Sie „KAufsch.“ verwendet haben und auflegen, bleibt der Anruf ein Konferenzgespräch (sofern noch mindestens drei Teilnehmer daran beteiligt sind).</p>

## Tipps

- Wenn auf einem Telefon mit einer gemeinsam genutzten Leitung die Privatfunktion aktiviert ist, werden auf den anderen Telefonen der gemeinsam genutzten Leitung keine Anruferinformationen und Softkeys für das Aufschalten angezeigt.
- Wird ein Anruf, auf den Sie sich mit Hilfe von **Aufsch.** aufgeschaltet haben, in die Warteschleife gestellt, übergeben oder in eine Konferenz umgewandelt, werden Sie von dem Anruf getrennt.

## Verhindern, dass Dritte einen über eine gemeinsam genutzte Leitung geführten Anruf sehen oder sich auf diesen aufschalten können

Wenn Sie eine gemeinsam genutzte Leitung verwenden, können Sie mit der Privatfunktion verhindern, dass andere Nutzer derselben Leitung Ihre Anrufe sehen oder sich auf diese aufschalten können.

Zweck	Aktion
Generell verhindern, dass Dritte keine über eine gemeinsam genutzte Leitung geführte Anrufe sehen oder sich auf diese aufschalten können	<ol style="list-style-type: none"> <li>1. Drücken Sie die Taste <b>Privat</b> .</li> <li>2. Die Privatfunktion ist aktiviert, wenn das entsprechende Symbol  neben der gelben Leitungstaste  angezeigt wird.</li> </ol>
Zulassen, dass Dritte über eine gemeinsam genutzte Leitung geführte Anrufe sehen oder sich auf diese aufschalten können	<ol style="list-style-type: none"> <li>1. Drücken Sie die Taste <b>Privat</b> .</li> <li>2. Die Privatfunktion ist deaktiviert, wenn das entsprechende Symbol  neben einer nicht leuchtenden Leitungstaste  angezeigt wird.</li> </ol>

## Tipps







- Auch wenn bei einem Telefon, das zu einer gemeinsam genutzten Leitung gehört, die Privatfunktion aktiviert ist, können Sie nach wie vor Anrufe über diese Leitung einleiten und annehmen.
- Die Privatfunktion gilt für alle gemeinsam genutzten Leitungen des Telefons. Wenn Ihnen also mehrere gemeinsam genutzte Leitungen zugeordnet sind und Sie die Privatfunktion aktivieren, können die anderen Benutzer der gemeinsam genutzten Leitungen weder Ihre Anrufe sehen noch sich auf diese aufschalten.
- Wenn Sie einen Anruf in die Warteschleife stellen, werden Informationen zur Anrufer-ID (Name und Telefonnummer) für die gemeinsam genutzte Leitung auch bei aktivierter Privatfunktion angezeigt. Ihr Systemverwalter kann diese Einstellung ändern, sodass die Angaben zur Anrufer-ID für gehaltene Anrufe bei aktivierter Privatfunktion nicht angezeigt werden. In diesem Fall können Sie den Anruf jedoch nur auf dem Telefon heranziehen, mit dem Sie ihn in die Warteschleife gestellt haben.

## Geparkte Anrufe speichern und abrufen

Sie können einen Anruf parken, wenn er gespeichert werden soll. Dann können Sie oder eine andere Person diesen Anruf von einem anderen Telefon innerhalb des Cisco CallManager-Systems (z. B. am Schreibtisch eines Kollegen oder in einem Konferenzraum) abrufen. Sie können einen Anruf mit den folgenden Methoden parken:

- **Anruf parken:** Verwenden Sie den Softkey **Parken**, um den Anruf zu speichern. Auf Ihrem Telefondisplay wird die Nummer angezeigt, unter der das System den Anruf gespeichert hat. Sie müssen diese Nummer notieren und sie anschließend zum Abrufen des Anrufs verwenden.
- **Gezieltes Parken:** Verwenden Sie den Softkey **Überg.**, um den Anruf an eine bestimmte Nummer für das gezielte Parken weiterzuleiten, die Sie vollständig eingeben oder per Kurzwahl wählen. Um einen Anruf von einer Nummer für das gezielte Parken abzurufen, müssen Sie die Vorwahl für das Abrufen geparkter Anrufe eingeben und anschließend die Leitungsnummer des geparkten Anrufs vollständig oder per Kurzwahl wählen.
- Mit Hilfe einer Taste für das gezielte Parken können Sie die entsprechende Nummer per Kurzwahl wählen. Außerdem können Sie am Zustand der Taste erkennen, ob die zugehörige Nummer für das gezielte Parken frei oder besetzt ist.

Zweck	Aktion
Aktive Anrufe mit der Parkfunktion speichern	<ol style="list-style-type: none"><li>1. Drücken Sie während eines Anrufs <b>Parken</b>. (Möglicherweise müssen Sie zunächst den Softkey <b>Weiter</b> drücken, damit <b>Parken</b> angezeigt wird.)</li><li>2. Notieren Sie sich die auf dem Display des Telefons angezeigte Nummer, unter der der Anruf geparkt wurde, und legen Sie dann auf.</li><li>3. Legen Sie auf.</li></ol>
Geparkten Anruf zurückholen	Um einen geparkten Anruf zurückzuholen, geben Sie auf einem beliebigen Cisco IP-Telefon innerhalb Ihres Netzwerks die Nummer ein, unter der der Anruf geparkt wurde.

Zweck	Aktion
Einen aktiven Anruf an eine Nummer für das gezielte Parken weiterleiten und ihn unter dieser Nummer speichern	<ol style="list-style-type: none"> <li>1. Drücken Sie während eines Anrufs <b>Überg.</b></li> <li>2. Drücken Sie  (Taste für das gezielte Parken) mit dem Symbol  (frei), um die Nummer für das gezielte Parken per Kurzwahl zu wählen. Eine blinkende Taste für das gezielte Parken  und das Symbol  (belegt) zeigen an, dass die Nummer für das gezielte Parken nicht verfügbar ist.</li> <li>3. Drücken Sie die Taste <b>Überg.</b> erneut, um das Speichern des Anrufs abzuschließen.</li> </ol>
Einen geparkten Anruf von einer Nummer für das gezielte Parken heranziehen	Geben Sie auf einem beliebigen Telefon im Netzwerk die Vorwahl für das Abrufen geparkter Anrufe ein und wählen Sie die Nummer für das gezielte Parken. Sie können auch die Taste  (gezieltes Parken) mit dem Symbol  (belegt) drücken, um den Anruf abzurufen.

## Tipps



- Sie haben nur begrenzt Zeit, einen geparkten Anruf heranzuziehen, bevor er zurückgesetzt wird und das Telefon der ursprünglich gewählten Nummer läutet. Weitere Informationen hierzu erhalten Sie vom Systemverwalter.
- Ihr Systemverwalter kann Tasten für das gezielte Parken verfügbaren Leitungstasten auf Ihrem Telefon oder dem Erweiterungsmodul 7914 für Ihr Cisco IP-Telefon zuweisen.
- Wenn Ihr Telefon nicht mit Tasten für das gezielte Parken ausgestattet ist, können Sie Nummern für das gezielte Parken wählen. Den Status der Nummer für das gezielte Parken können Sie jedoch nicht sehen.

## Sichere Anrufe ausführen und empfangen

Je nachdem, wie Ihr Systemverwalter Ihr Telefonsystem konfiguriert hat, kann Ihr Telefon das Ausführen und Annehmen sicherer Anrufe unterstützen.

Ihr Telefon unterstützt die folgenden Anruftypen:

- *Authentifizierte* Anrufe: Bei diesen Anrufen werden die Identitäten aller an dem Anruf teilnehmenden Telefone überprüft.
- *Verschlüsselte* Anrufe: Innerhalb des Cisco IP-Netzwerks empfängt und sendet das Telefon verschlüsselte Audiosignale (die Konversation). Verschlüsselte Anrufe gelten gleichzeitig als „authentifiziert“.
- *Nicht sichere* Anrufe: Mindestens eines der teilnehmenden Telefone oder die Verbindung unterstützt die Sicherheitsfunktionen nicht oder es ist keine Verifizierung der Telefone möglich.

Zweck	Aktion
Sicherheitsstufe eines Anrufs überprüfen	Halten Sie in der oberen rechten Ecke des Bereichs für Anrufaktivität neben dem Zähler für die Anrufdauer nach einem der folgenden Sicherheitssymbole Ausschau:  Authentifizierter Anruf  Verschlüsselter Anruf Wenn der Anruf nicht sicher ist, wird keines der Sicherheitssymbole angezeigt.
Feststellen, ob im eigenen Unternehmen sichere Anrufe durchgeführt werden können	Wenden Sie sich an den Systemverwalter.



#### Hinweis

Die Verwendung von Sicherheitsfunktionen auf Ihrem Telefon unterliegt bestimmten Einschränkungen. Weitere Informationen erhalten Sie vom Systemverwalter.

## Verdächtige Anrufe zurückverfolgen

Falls Sie verdächtige oder böswillige Anrufe erhalten, kann der Systemverwalter für Ihr Telefon die Funktion zur Identifizierung böswilliger Anrufe aktivieren. Mit dieser Funktion können Sie einen aktiven Anruf als verdächtig markieren, wodurch eine Reihe automatischer Zurückverfolgungs- und Benachrichtigungsmeldungen eingeleitet werden.

Zweck	Aktion
Systemverwalter über verdächtige oder belästigende Anrufe benachrichtigen	Drücken Sie <b>Bösw.Anr.</b> Sie hören ein akustisches Signal und sehen die Meldung „Bösw. Anruf identifiziert“ auf dem Display.

# Kritische Anrufe priorisieren

In einigen speziellen Einsatzbereichen, z. B. beim Militär oder in staatlichen Behörden, muss es möglich sein, dringende oder kritische Anrufe durchzuführen oder anzunehmen. Falls eine derartige spezielle Anrufverarbeitung erforderlich ist, kann der Systemverwalter die MLPP-Funktion (Multilevel Precedence and Preemption, Mehrstufige Dringlichkeit und Zwangstrennung) für Ihr Telefon einrichten.

Folgende Begriffe spielen dabei eine Rolle:

- *Dringlichkeit* kennzeichnet die einem Anruf zugeordnete Priorität.
- Zwangstrennung ist die vorzeitige Beendigung eines bestehenden Anrufs mit niedrigerer Priorität bei Annahme eines auf Ihrem Telefon eingehenden Anrufs mit höherer Priorität.



Ausgangssituation	Aktion
Sie möchten eine Prioritätsstufe (Dringlichkeit) für einen ausgehenden Anruf auswählen.	Vom Systemverwalter erhalten Sie eine Liste der geltenden Prioritätsnummern für Anrufe.
Sie möchten einen Anruf mit besonderer Priorität (Dringlichkeit) durchführen.	Geben Sie die (vom Systemverwalter bereitgestellte) MLPP-Zugangsnummer und die Telefonnummer ein.
Sie hören einen besonderen Rufton (schneller als üblich) oder einen besonderen Anklopfton.	Sie erhalten einen Anruf mit besonderer Priorität (Dringlichkeit). Das MLPP-Symbol auf dem Telefondisplay zeigt die Prioritätsstufe des Anrufs an.
Sie möchten die Prioritätsstufe eines Anrufs anzeigen.	Achten Sie auf das MLPP-Symbol auf Ihrem Telefondisplay: <ul style="list-style-type: none"><li>■ Anruf mit einfacher Priorität</li><li>▣ Anruf mit mittlerer Priorität</li><li>▤ Anruf mit hoher Priorität</li><li>▥ Anruf mit höchster Priorität oder unbedingtes Übernehmen erforderlich</li></ul> Anrufe mit höherer Priorität werden oben in Ihrer Anrufliste aufgeführt. Wenn kein MLPP-Symbol angezeigt wird, verfügt der Anruf nicht über eine Prioritätsstufe.
Sie möchten einen Anruf mit erhöhter Priorität annehmen.	Nehmen Sie den Anruf wie üblich an. Beenden Sie ggf. zunächst einen anderen aktiven Anruf.
Sie hören einen Dauerton, der Ihren Anruf unterbricht.	Sie oder Ihr Gesprächspartner empfangen einen Anruf, der vor dem aktuellen Anruf Vorrang hat. Legen Sie umgehend auf, damit der Anruf mit der höheren Priorität entgegengenommen werden kann.

## Tipps

- Beim Durchführen oder Empfangen eines MLPP-Anrufs hören Sie spezielle Ruftöne und Anklopftöne, die von den Standardtönen abweichen.
- Bei Eingabe einer ungültigen MLPP-Zugangsnummer erhalten Sie eine verbale Meldung.

# Die Cisco-Anschlussmobilität verwenden

Mit der Cisco-Anschlussmobilität (AM) können Sie ein Cisco IP-Telefon vorübergehend als Ihr eigenes Telefon konfigurieren. Nach der Anmeldung bei der AM wird Ihr Benutzerprofil, einschließlich der Telefonleitungen, Funktionen, eingerichteten Dienste und webbasierten Einstellungen, für das Telefon übernommen. Die AM-Funktion kann nur vom Systemverwalter für Sie konfiguriert werden.

Zweck	Aktion
Bei der AM anmelden	<ol style="list-style-type: none"><li>1. Wählen Sie  &gt; <b>AM-Dienst</b> (konkreter Name lautet ggf. anders).</li><li>2. Geben Sie Ihre Benutzer-ID und Ihre PIN ein (die Sie vom Systemverwalter erhalten haben).</li><li>3. Wählen Sie ein Geräteprofil, wenn Sie dazu aufgefordert werden.</li></ol>
Bei der AM abmelden	<ol style="list-style-type: none"><li>1. Wählen Sie  &gt; <b>AM-Dienst</b> (konkreter Name lautet ggf. anders).</li><li>2. Drücken Sie <b>Ja</b>, wenn Sie gefragt werden, ob Sie sich abmelden möchten.</li></ol>

## Tipps

- Die AM meldet Sie nach einem bestimmten Zeitraum automatisch ab. Die Zeitgrenze wird vom Systemverwalter festgelegt.
- Über die Webseiten für Benutzeroptionen vorgenommene Änderungen am AM-Profil sind ab dem Zeitpunkt der nächsten AM-Anmeldung über das Telefon gültig.
- Einstellungen, die über das Telefon gesteuert werden, sind nicht Bestandteil des AM-Profiles.

# Aus Sammelanschlussgruppen abmelden

Wenn Ihre Organisation eine große Anzahl eingehender Anrufe verzeichnet, sind Sie möglicherweise Mitglied einer Sammelanschlussgruppe (Hunt Group). Eine solche Gruppe umfasst eine Reihe von Verzeichnisnummern, auf die die eingehenden Anrufe verteilt werden. Wenn die erste Verzeichnisnummer der Sammelanschlussgruppe besetzt ist, sucht das System nach der nächsten freien Verzeichnisnummer der Gruppe und leitet den Anruf an dieses Telefon weiter.

Wenn Sie nicht in der Nähe Ihres Telefons sind, können Sie das Durchstellen von Anrufen an Ihren Apparat verhindern, indem Sie sich aus der Sammelanschlussgruppe abmelden.









Zweck	Aktion
Von Sammelanschlussgruppen abmelden, um Anrufe für Sammelanschlussgruppen vorübergehend zu blockieren	Drücken Sie <b>SAGpAnAb</b> . Auf Ihrem Telefondisplay wird „Aus Sammelanschlussgruppe abgemeldet“ angezeigt.
Anmelden, um Anrufe für Sammelanschlussgruppen zu erhalten	Drücken Sie <b>SAGpAnAb</b> .

## Tipp

Wenn Sie sich von Sammelanschlussgruppen abmelden, werden Anrufe, die nicht an die Sammelanschlussgruppen gerichtet sind, weiterhin an Ihr Telefon durchgestellt.

# Hörer, Headset und Lautsprecher verwenden

Sie können Ihr Telefon mit einem Hörer, einem Headset oder einem Lautsprecher verwenden.



Zweck	Aktion
Hörer verwenden	Nehmen Sie den Hörer ab, um eine freie Leitung aufzurufen. Durch Auflegen des Hörers wird die Leitung wieder geschlossen.
Headset verwenden	Drücken Sie  , um den Headset-Modus zu aktivieren und zu deaktivieren. Wenn Sie die Funktion zum automatischen Annehmen verwenden, finden Sie Angaben zu Ausnahmen unter „Funktion zum automatischen Annehmen verwenden“ auf Seite 41. Sie können das Headset zusammen mit allen Bedienelementen Ihres Telefons verwenden, einschließlich  und  .
Lautsprecher verwenden	Drücken Sie  , um den Lautsprechermodus zu aktivieren oder zu deaktivieren. Bei vielen Möglichkeiten zum Wählen einer Nummer oder Annehmen eines Anrufs wird automatisch der Lautsprechermodus aktiviert, wenn der Hörer aufgelegt ist und  nicht leuchtet.
Während eines Anrufs (vom Hörer-) in den Headset- oder Lautsprechermodus wechseln	Drücken Sie  oder  und legen Sie dann den Hörer auf.
Während eines Anrufs (vom Headset- oder Lautsprecher-) in den Hörermodus wechseln	Nehmen Sie den Hörer ab (ohne Tasten zu drücken).
Lautstärke für Anrufe einstellen	Drücken Sie während eines Anrufs oder nach Auslösung eines Ruftons auf  . Je nachdem, welche Komponente gerade verwendet wird, wird dadurch die Lautstärke für den Hörer, den Lautsprecher oder das Headset angepasst. Drücken Sie <b>Speich.</b> , um die Lautstärkeeinstellung für zukünftige Anrufe zu speichern.

## Headset erwerben

Ihr Telefon unterstützt vier- bzw. sechsadrigte Anschlussstecker für Headsets. Weitere Informationen zum Erwerben von Headsets finden Sie unter „Headset-Informationen“ auf Seite 8.

## Funktion zum automatischen Annehmen verwenden

Wenn die Funktion zum automatischen Annehmen aktiviert ist, nimmt das Telefon eingehende Anrufe automatisch an, nachdem diese eine kurze Zeit läuten. Ihr Systemverwalter kann die Funktion zum automatischen Annehmen so konfigurieren, dass sie entweder mit dem Lautsprecher oder mit einem Headset verwendet werden kann. Sie können die Funktion zum automatischen Annehmen verwenden, wenn Sie eine große Anzahl von Anrufen bearbeiten müssen.



Ausgangssituation	Aktion
Funktion zum automatischen Annehmen mit dem Headset verwenden	<p>Lassen Sie den Headset-Modus auch dann aktiviert (d. h. ) leuchtet), wenn kein Anruf getätigt wird.</p> <p>Um den Headset-Modus aktiviert zu lassen, führen Sie einen der folgenden Schritte aus:</p> <ul style="list-style-type: none"><li>• Drücken Sie <b>RufEnde</b>, um aufzulegen.</li><li>• Drücken Sie <b>RufNeu</b> oder <b>Wählen</b>, um neue Anrufe einzuleiten.</li></ul> <p>Wenn das Telefon so eingerichtet ist, dass es Anrufe im Headset-Modus automatisch annimmt, gilt dies nur, wenn  leuchtet. Andernfalls läuten die Anrufe normal und müssen manuell angenommen werden.</p>
Funktion zum automatischen Annehmen mit dem Lautsprecher verwenden	<p>Deaktivieren Sie den Headset-Modus bei aufgelegtem Hörer (d. h.  leuchtet nicht)</p> <p>Andernfalls läuten die Anrufe normal und müssen manuell angenommen werden.</p>

# Telefoneinstellungen verwenden

Sie können den Rufton, das Hintergrundbild und andere Einstellungen Ihres Cisco IP-Telefons anpassen.





## Ruftöne und die Nachrichtenanzeige anpassen

Sie können anpassen, wie Sie über eingehende Anrufe und neue Sprachnachrichten informiert werden. Außerdem können Sie die Ruftonlautstärke für das Telefon anpassen.

Zweck	Aktion
Rufton ändern	<ol style="list-style-type: none"><li>1. Wählen Sie  &gt; <b>Benutzervoreinstellungen</b> &gt; <b>Ruftöne</b>.</li><li>2. Wählen Sie eine Telefonleitung oder die Standardruftoneinstellung aus.</li><li>3. Wählen Sie einen Rufton aus, um diesen Ton probeweise wiederzugeben.</li><li>4. Drücken Sie <b>Auswahl</b> und <b>Speich.</b>, um den Rufton festzulegen, oder drücken Sie <b>Abbruch</b>.</li></ol> <p>(Durch Drücken von <b>Standard</b> können Sie den Standardrufton für eine ausgewählte Telefonleitung übernehmen.)</p>
Ruftonmuster ändern (Nur Blinken, Ein Ton, Nur Piepton usw.)	<ol style="list-style-type: none"><li>1. Melden Sie sich bei den Webseiten für Benutzeroptionen an. (Siehe „Bei den Webseiten für Benutzeroptionen anmelden“ auf Seite 48.)</li><li>2. Wählen Sie <b>Ruftoneinstellungen des Telefons ändern</b>.</li></ol> <p><b>Hinweis</b> Bevor Sie über die Webseiten für Benutzeroptionen auf die Option zum Anpassen der Ruftoneinstellungen zugreifen können, muss Ihr Systemverwalter diese Option für Ihr Telefon möglicherweise erst aktivieren.</p>
Lautstärke für Ruftöne einstellen	Drücken Sie  , während der Hörer auf der Gabel liegt und die Headset- und die Lautsprechertaste deaktiviert sind. Die neue Ruftonlautstärke wird automatisch gespeichert.
Anzeige wartender Sprachnachrichten auf dem Hörer ändern	<ol style="list-style-type: none"><li>1. Melden Sie sich bei den Webseiten für Benutzeroptionen an. (Siehe „Bei den Webseiten für Benutzeroptionen anmelden“ auf Seite 48.)</li><li>2. Wählen Sie <b>Regel für Nachrichtenanzeige ändern...</b></li></ol> <p><b>Hinweis</b> Normalerweise ist das System in der Standardeinstellung so konfiguriert, dass neue Sprachnachrichten durch eine leuchtende LED am Hörer angezeigt werden.</p>

# Telefondisplay anpassen

Einige Einstellungen für das Telefondisplay lassen sich je nach Bedarf anpassen.



Zweck	Aktion
Telefondisplay-Kontrast ändern	<ol style="list-style-type: none"> <li>1. Wählen Sie  &gt; <b>Benutzervoreinstellungen</b> &gt; <b>Kontrast</b>.</li> <li>2. Um diesen anzupassen, drücken Sie +, - oder .</li> <li>3. Drücken Sie <b>Speich.</b> Oder drücken Sie <b>Abbruch</b>.</li> </ol> <p><b>Hinweis</b> Gehen Sie wie folgt vor, wenn Sie versehentlich einen sehr hellen oder sehr dunklen Kontrast gewählt haben und das Telefondisplay nicht sehen können:</p> <p>Drücken Sie  und anschließend 1, 3 auf dem Tastenfeld.</p> <p>Drücken Sie , um den Kontrast zu ändern, bis Sie die Informationen auf dem Telefondisplay erkennen können. Drücken Sie anschließend <b>Speich.</b></p>
Hintergrundbild ändern	<ol style="list-style-type: none"> <li>1. Wählen Sie  &gt; <b>Benutzervoreinstellungen</b> &gt; <b>Hintergrundbilder</b>.</li> <li>2. Blättern Sie durch die verfügbaren Bilder und drücken Sie <b>Auswahl</b>, um ein Bild auszuwählen.</li> <li>3. Drücken Sie <b>Vorschau</b>, um eine größere Ansicht des Hintergrundbilds anzuzeigen.</li> <li>4. Drücken Sie <b>Beenden</b>, um zum Auswahlmenü zurückzukehren.</li> <li>5. Drücken Sie <b>Speich.</b>, um das Bild zu übernehmen, oder drücken Sie <b>Abbruch</b>.</li> </ol> <p><b>Hinweis</b> Wenn keine Auswahl von Bildern angezeigt wird, wurde diese Option für Ihr System nicht aktiviert.</p>
Sprache ändern	<ol style="list-style-type: none"> <li>1. Melden Sie sich bei den Webseiten für Benutzeroptionen an. (Siehe „Bei den Webseiten für Benutzeroptionen anmelden“ auf Seite 48.)</li> <li>2. Wählen Sie <b>Sprache ändern</b>.</li> </ol>
Textbeschreibung ändern	<ol style="list-style-type: none"> <li>1. Melden Sie sich bei den Webseiten für Benutzeroptionen an. (Siehe „Bei den Webseiten für Benutzeroptionen anmelden“ auf Seite 48.)</li> <li>2. Wählen Sie <b>Leitungsbeschreibungen ändern....</b></li> </ol> <p><b>Hinweis</b> Diese Funktion muss Ihr Systemverwalter für Sie aktivieren.</p>

# Anrufprotokolle und Verzeichnisse verwenden

In diesem Abschnitt wird beschrieben, wie Sie Anrufprotokolle und Verzeichnisse einsetzen können. Beide Funktionen werden über die Verzeichnistaste  aufgerufen.

## Anrufprotokolle verwenden

Ihr Telefon führt Protokoll über die Anrufe in Abwesenheit, die gewählten Nummern und die angenommenen Anrufe.

Zweck	Aktion
Anrufprotokolle anzeigen	Wählen Sie  > <b>Anrufe in Abwesenheit, Gewählte Rufnummern</b> oder <b>Angenommene Anrufe</b> . In jedem Protokoll können bis zu 100 Einträge gespeichert werden. Um einen der verkürzt dargestellten Einträge vollständig anzuzeigen, markieren Sie diesen und drücken Sie <b>NrBearb</b> .
Anrufprotokolle zurücksetzen	Drücken Sie  gefolgt von <b>Entf</b> . Dabei werden alle Anrufeinträge in allen Protokollen gelöscht.
Über ein Anrufprotokoll wählen (während Sie kein weiteres Gespräch führen)	<ol style="list-style-type: none"><li>1. Wählen Sie  &gt; <b>Anrufe in Abwesenheit, Gewählte Rufnummern</b> oder <b>Angenommene Anrufe</b>.</li><li>2. Markieren Sie den gewünschten Eintrag im Anrufprotokoll. <b>Hinweis</b> Wenn der Softkey „Details“ angezeigt wird, ist der Anruf der erste Eintrag eines Anrufs mit mehreren Teilnehmern. Weitere Informationen hierzu finden Sie im Tipps weiter unten.</li><li>3. Wenn Sie die angezeigte Nummer bearbeiten müssen, drücken Sie <b>NrBearb</b> gefolgt von &lt;&lt; oder &gt;&gt;. Drücken Sie zum Löschen der Nummer <b>NrBearb</b> und dann <b>Löschen</b>. (Möglicherweise müssen Sie zunächst den Softkey <b>Weiter</b> drücken, damit <b>Löschen</b> angezeigt wird.)</li><li>4. Nehmen Sie den Hörer ab, um den Anruf einzuleiten.</li></ol>

Zweck	Aktion
Über ein Anrufprotokoll wählen (während Sie ein weiteres Gespräch führen)	<ol style="list-style-type: none"> <li>1. Wählen Sie  &gt; <b>Anrufe in Abwesenheit, Gewählte Rufnummern oder Angenommene Anrufe.</b></li> <li>2. Markieren Sie den gewünschten Eintrag im Anrufprotokoll.</li> </ol> <p><b>Hinweis</b> Wenn der Softkey „Details“ angezeigt wird, ist der Anruf der erste Eintrag eines Anrufs mit mehreren Teilnehmern. Weitere Informationen hierzu finden Sie im Tipps weiter unten.</p> <ol style="list-style-type: none"> <li>3. Wenn Sie die angezeigte Nummer bearbeiten müssen, drücken Sie <b>NrBearb</b> gefolgt von &lt;&lt; oder &gt;&gt;. Drücken Sie zum Löschen der Nummer <b>NrBearb</b> und dann <b>Löschen</b>. (Möglicherweise müssen Sie zunächst den Softkey <b>Weiter</b> drücken, damit <b>Löschen</b> angezeigt wird.)</li> <li>4. Drücken Sie <b>Wählen</b>.</li> <li>5. Wählen Sie anschließend die Menüoption mit der gewünschten Aktion für den ersten Anruf aus: <ul style="list-style-type: none"> <li>• <b>Halten:</b> Der erste Anruf wird gehalten und die neue Nummer wird gewählt.</li> <li>• <b>Übergaben:</b> Der erste Gesprächsteilnehmer wird mit dem zweiten verbunden und Sie nehmen nicht weiter am Gespräch teil. (Drücken Sie nach dem Wählen <b>Überg.</b>, um die Aktion durchzuführen.)</li> <li>• <b>Konferenz:</b> Es wird eine Konferenz mit allen Gesprächsteilnehmern (einschließlich Ihnen) eingeleitet. (Drücken Sie nach dem Wählen <b>Konfer.</b>, um die Aktion durchzuführen.)</li> <li>• <b>RufEnde:</b> Der erste Anruf wird beendet und die neue Nummer wird gewählt.</li> </ul> </li> </ol>



## Tipps

Um den Datensatz eines Anrufs mit mehreren Teilnehmern anzuzeigen, drücken Sie Details. Der Detaildatensatz enthält für jeden eingegangenen Anruf mit mehreren Teilnehmern oder jeden Anruf in Abwesenheit zwei Einträge. Die Einträge sind in umgekehrter chronologischer Reihenfolge aufgelistet:

- Der erste protokollierte Eintrag ist der Name bzw. die Nummer des zuletzt beendeten Gesprächs eines Anrufs mit mehreren Teilnehmern, der auf Ihrem Telefon eingegangen ist.
- Der zweite protokollierte Eintrag ist der Name bzw. die Nummer des zuerst beendeten Gesprächs eines Anrufs mit mehreren Teilnehmern, der auf Ihrem Telefon eingegangen ist.

# Unternehmensverzeichnis auf dem Telefon verwenden

Je nach Konfiguration haben Sie auf Ihrem Telefon Zugriff auf ein Unternehmensverzeichnis, über das Sie Kollegen anrufen können. Das Unternehmensverzeichnis wird von Ihrem Systemverwalter eingerichtet und verwaltet.

Zweck	Aktion
Über ein Unternehmensverzeichnis wählen (während Sie kein weiteres Gespräch führen)	<ol style="list-style-type: none"><li>1. Wählen Sie  &gt; <b>Unternehmensverzeichnis</b> (konkreter Name lautet ggf. anders).</li><li>2. Geben Sie über das Tastenfeld einen vollständigen Namen oder den Anfang eines Namens ein und drücken Sie <b>Suchen</b>.</li><li>3. Drücken Sie den gewünschten Listeneintrag oder blättern Sie zu diesem Eintrag und nehmen Sie den Hörer ab.</li></ol>
Über ein Unternehmensverzeichnis wählen (während Sie ein weiteres Gespräch führen)	<ol style="list-style-type: none"><li>1. Wählen Sie  &gt; <b>Unternehmensverzeichnis</b> (konkreter Name lautet ggf. anders).</li><li>2. Geben Sie über das Tastenfeld einen vollständigen Namen oder den Anfang eines Namens ein und drücken Sie <b>Suchen</b>.</li><li>3. Blättern Sie zu einem Listeneintrag und drücken Sie <b>Wählen</b>.</li><li>4. Wählen Sie anschließend die Menüoption mit der gewünschten Aktion für den ersten Anruf aus:<ul style="list-style-type: none"><li>• <b>Halten:</b> Der erste Anruf wird gehalten und die neue Nummer wird gewählt.</li><li>• <b>Übergeben:</b> Der erste Gesprächsteilnehmer wird mit dem zweiten verbunden und Sie nehmen nicht weiter am Gespräch teil. (Drücken Sie nach dem Wählen <b>Überg.</b>, um die Aktion durchzuführen.)</li><li>• <b>Konferenz:</b> Es wird eine Konferenz mit allen Gesprächsteilnehmern (einschließlich Ihnen) eingeleitet. (Drücken Sie nach dem Wählen <b>Konfer.</b>, um die Aktion durchzuführen.)</li><li>• <b>RufEnde:</b> Der erste Anruf wird beendet und die neue Nummer wird gewählt.</li></ul></li></ol>

## Tipps

Geben Sie mit Hilfe der Zifferntasten auf dem Tastenfeld die gewünschten Zeichen ein. Mit Hilfe der Navigationstaste des Telefons können Sie zwischen den Eingabefeldern wechseln.



# Auf Sprachnachrichten zugreifen

Sprachnachrichten können mit Hilfe der Nachrichtentaste  abgerufen werden.



## Hinweis

Von Ihrem Unternehmen wird festgelegt, welcher Sprachnachrichtendienst in Ihrem Telefonsystem verwendet wird. Die genauesten und detailliertesten Informationen finden Sie in der zum Sprachnachrichtendienst gehörenden Dokumentation.

Zweck	Aktion
Sprachnachrichtendienst einrichten und anpassen	Drücken Sie  und befolgen Sie die Sprachanweisungen. Falls auf Ihrem Touchscreen ein Menü angezeigt wird, wählen Sie das gewünschte Menüelement aus.
Überprüfen, ob neue Sprachnachrichten vorliegen	Folgendes muss zu sehen sein: <ul style="list-style-type: none"><li>• Eine dauerhaft rot leuchtende Anzeige auf dem Hörer. (Diese Anzeige kann abweichend konfiguriert sein. Siehe „Ruftöne und die Nachrichtenanzeige anpassen“ auf Seite 42.)</li><li>• Ein blinkendes Symbol für wartende Nachrichten  und eine Textnachricht auf dem Display.</li></ul>
Sprachnachrichten abrufen oder auf das Sprachnachrichtemenü zugreifen	Drücken Sie  . Je nach verwendetem Sprachnachrichtendienst wird entweder automatisch die Nummer des Sprachnachrichtendienstes gewählt oder auf dem Display wird ein Menü angezeigt.
Anrufe an das Sprachnachrichtensystem weiterleiten	Drücken Sie <b>SofUml</b> . Die Funktion „SofUml.“ leitet Anrufe (auch läutende oder gehaltene Anrufe) automatisch an das Sprachnachrichtensystem um. Der Anrufer hört dann die Begrüßung des Sprachnachrichtensystems und kann eine Nachricht hinterlassen.

# Auf die Webseiten für Benutzeroptionen zugreifen

---

Da es sich beim Cisco IP-Telefon um ein Netzwerkgerät handelt, kann es bestimmte Informationen mit anderen Netzwerkgeräten innerhalb Ihres Unternehmens austauschen, z. B. mit Ihrem Computer und mit Webdiensten, auf die über den Webbrowser Ihres Computers zugegriffen werden kann.

Mit Hilfe der Cisco CallManager-Webseiten für Benutzeroptionen können Sie von Ihrem Computer aus Telefondienste einrichten sowie Telefoneinstellungen und -funktionen verwalten. Sobald Sie Funktionen und Dienste über die Webseiten konfiguriert haben, stehen diese auf dem Telefon zur Verfügung.

Beispielsweise können Sie über die Webseiten Kurzwahltasten festlegen und anschließend auf dem Telefon auf diese zugreifen.

In diesem Abschnitt wird beschrieben, wie Sie auf die Webseiten für Benutzeroptionen zugreifen und Telefondienste abonnieren. Weitere Einzelheiten zu den konfigurierbaren Funktionen und den Telefondiensten, die Sie abonnieren können, finden Sie im Handbuch *Anpassen des Cisco IP-Telefons im Web* unter folgender URL:  
[http://www.cisco.com/univercd/cc/td/doc/product/voice/c\\_ipphon/index.htm](http://www.cisco.com/univercd/cc/td/doc/product/voice/c_ipphon/index.htm)

## Bei den Webseiten für Benutzeroptionen anmelden

### Vorgehensweise

---

- Schritt 1** Vom Systemverwalter erhalten Sie die URL für die Webseiten für Benutzeroptionen, einen Benutzernamen sowie ein vorgegebenes Kennwort.
  - Schritt 2** Starten Sie auf Ihrem Computer einen Webbrowser, geben Sie die URL ein (die Sie vom Systemverwalter erhalten haben) und melden Sie sich an.
  - Schritt 3** Wählen Sie im Hauptmenü in der Dropdown-Liste „Gerät zur Konfiguration auswählen“ Ihren Gerätetyp (Telefonmodell) aus.  
Nachdem Sie die Auswahl vorgenommen haben, wird ein Kontextmenü mit Optionen für den gewählten Gerätetyp angezeigt.
  - Schritt 4** Wählen Sie eine Option, um die Konfigurationsseite aufzurufen und nehmen Sie die entsprechenden Einstellungen oder Änderungen vor.
  - Schritt 5** Klicken Sie auf **Aktualisieren**, um die von Ihnen vorgenommenen Änderungen zu übernehmen und zu speichern.
  - Schritt 6** Klicken Sie auf **Zurück zum Menü**, um in das Kontextmenü zurückzukehren, oder klicken Sie auf **Abmelden**, um die Benutzerseiten zu verlassen.
-



## Telefondienste abonnieren

Bevor Sie abonnentpflichtige Telefondienste nutzen können, müssen Sie diese mit Hilfe des Computers auf den Webseiten für Benutzeroptionen abonnieren. (Weitere Informationen zum Anmeldevorgang finden Sie unter „Bei den Webseiten für Benutzeroptionen anmelden“ auf Seite 48.)

Solche Dienste sind zum Beispiel:

- Webbasierte Informationen wie Aktienkurse, Filmkritiken und Wetterdienste
- Netzwerkdienste wie unternehmensinterne Kalender und Verzeichnisse, die durchsucht werden können
- Telefonfunktionen wie „Meine Kurzwahleinträge“ und persönliche Adressbücher

Weitere Informationen finden Sie in der folgenden Tabelle.

Zweck	Vorgehensweise nach dem Anmelden und nach Auswahl des Gerätetyps
Dienst abonnieren	Klicken Sie im Hauptmenü auf <b>IP Telefondienste von Cisco ändern</b> . Wählen Sie in der Dropdown-Liste „Verfügbare Dienste“ einen Dienst aus und klicken Sie dann auf <b>Weiter</b> . Geben Sie die erforderlichen Informationen ein (z. B. Postleitzahl oder PIN-Code) und klicken Sie dann auf <b>Abonnieren</b> .
Abonnements ändern oder beenden	Klicken Sie im Hauptmenü auf <b>IP Telefondienste von Cisco ändern</b> . Klicken Sie unter „Abonnierte Dienste“ auf einen Dienst. Klicken Sie nach der Durchführung von Änderungen auf <b>Aktualisieren</b> oder klicken Sie auf <b>Abonnement beenden</b> .
Dienst zu einer programmierbaren Taste  zuordnen	Wählen Sie nach dem Abonnieren eines Dienstes im Hauptmenü die Option <b>Dienst-URL-Tasten hinzufügen/aktualisieren</b> . Wählen Sie für jede verfügbare Taste einen Dienst in der Dropdownliste aus und geben Sie eine Textbeschreibung ein. Klicken Sie nach Durchführung der Änderungen auf <b>Aktualisieren</b> . Ihr Systemverwalter legt fest, wie viele programmierbare Tasten für Dienste verwendet werden können. Außerdem kann er Ihrem Telefon Dienstasten zuweisen.
Über das Telefon auf einen Dienst zugreifen	Drücken Sie  auf dem Telefon. Wenn Sie einer programmierbaren Taste  einen Dienst zugewiesen haben, drücken Sie die Taste.
Erklärungen zur Verwendung der Telefondienste	Weitere Informationen hierzu finden Sie im Handbuch <i>Anpassen des Cisco IP-Telefons im Web</i> : <a href="http://www.cisco.com/univercd/cc/td/doc/product/voice/c_ipphon/index.htm">http://www.cisco.com/univercd/cc/td/doc/product/voice/c_ipphon/index.htm</a>

# Zusätzliche Konfigurationsoptionen

Der Systemverwalter kann Ihr Telefon so konfigurieren, dass spezielle Tasten- und Softkey-Vorlagen sowie spezielle Dienste und Funktionen zur Verfügung stehen. Die folgende Tabelle bietet Ihnen einen Überblick über einige der Konfigurationsoptionen, die je nach Bedarf und Arbeitsumgebung für Sie in Frage kommen und vom Systemverwalter eingerichtet werden müssen.



## Hinweis

Telefonhandbücher und die anderen in dieser Tabelle aufgeführten Dokumente können aus dem Internet heruntergeladen werden:  
[http://www.cisco.com/univercd/cc/td/doc/product/voice/c\\_ipphon/index.htm](http://www.cisco.com/univercd/cc/td/doc/product/voice/c_ipphon/index.htm)

Ausgangssituation	Aktion	Weitere Informationen
Sie müssen mehrere Anrufe auf Ihrer Telefonleitung abwickeln.	Bitten Sie Ihren Systemverwalter, die Leitung für die Unterstützung mehrerer Anrufe zu konfigurieren.	Wenden Sie sich an Ihren Systemverwalter bzw. an die Telefon-Support-Abteilung.
Sie benötigen mehr als eine Telefonleitung.	Bitten Sie Ihren Systemverwalter, eine oder mehrere zusätzliche Verzeichnisnummern für Ihr Telefon zu konfigurieren.	Wenden Sie sich an Ihren Systemverwalter bzw. an die Telefon-Support-Abteilung.
Sie benötigen weitere Kurzwahltasten.	Überprüfen Sie zunächst, ob Sie sämtliche aktuell verfügbaren Kurzwahltasten nutzen.  Falls Sie weitere Kurzwahltasten benötigen, sollten Sie die Kurzwahlfunktion verwenden oder das Abonnieren des Kurzwahldienstes in Betracht ziehen.  Eine andere Möglichkeit ist, das Erweiterungsmodul 7914 für das Cisco IP-Telefon mit dem Telefon zu verbinden.	Weitere Informationen finden Sie hier: <ul style="list-style-type: none"> <li>• „Kurzwahl“ auf Seite 30</li> <li>• „Telefondienste abonnieren“ auf Seite 49</li> <li>• <i>Cisco IP Phone Expansion Module 7914 Phone Guide</i></li> </ul>
Sie möchten mit einem Verwaltungsassistenten arbeiten.	Ziehen Sie Folgendes in Betracht: <ul style="list-style-type: none"> <li>• Verwendung des Cisco IP Manager Assistant-Dienstes</li> <li>• Verwenden einer gemeinsam genutzten Leitung</li> </ul>	Weitere Informationen finden Sie hier: <ul style="list-style-type: none"> <li>• „Gemeinsam genutzte Leitung verwenden“ auf Seite 32</li> <li>• <i>Cisco IP Manager Assistant – Benutzerhandbuch</i></li> </ul>

Ausgangssituation	Aktion	Weitere Informationen
Sie möchten einen Anschluss auf mehreren Telefonen verwenden.	Bitten Sie um Zuweisung einer gemeinsam genutzten Leitung. Damit können Sie eine einzelne Anschlussnummer beispielsweise sowohl für Ihr Schreibtischtelefon als auch für Ihr Labortelefon nutzen.	Siehe „Gemeinsam genutzte Leitung verwenden“ auf Seite 32.
Sie möchten Telefone oder Büros gemeinsam mit anderen Mitarbeitern verwenden.	Ziehen Sie Folgendes in Betracht: <ul style="list-style-type: none"> <li>• Mit „Anruf parken“ Anrufe speichern und abrufen, ohne dazu die Übergabefunktion zu verwenden</li> <li>• Mit „Pickup“ Anrufe annehmen, die auf einem anderen Telefon läuten</li> <li>• Gemeinsam genutzte Leitungen verwenden, um die Anrufe von Kollegen zu sehen oder sich auf diese aufzuschalten</li> <li>• Die Cisco-Anschlussmobilität verwenden, um Ihre Telefonnummer und Ihr Benutzerprofil auf einem gemeinsam genutzten Cisco IP-Telefon zu aktivieren</li> </ul>	Weitere Informationen zu diesen Funktionen erhalten Sie von Ihrem Systemverwalter oder unter: <ul style="list-style-type: none"> <li>• „Erweiterte Anrufverarbeitungsfunktionen“ auf Seite 30</li> <li>• „Gemeinsam genutzte Leitung verwenden“ auf Seite 32</li> <li>• „Die Cisco-Anschlussmobilität verwenden“ auf Seite 39</li> </ul>
Sie müssen häufig Anrufe annehmen oder für andere Personen Anrufe bearbeiten.	Bitten Sie Ihren Systemverwalter, die Funktion zum automatischen Annehmen für Ihr Telefon einzurichten.	Siehe „Funktion zum automatischen Annehmen verwenden“ auf Seite 41.
Sie müssen Anrufe mit Bildübertragung tätigen.	Verwenden Sie ggf. Cisco VT Advantage, mit dem Sie über Ihr Cisco IP-Telefon, Ihren PC und eine externe Videokamera Bildtelefonate führen können.	Hilfe hierzu erhalten Sie von Ihrem Systemverwalter. Weitere Informationen finden Sie außerdem im <i>Cisco VT Advantage Quick Start Guide</i> und im <i>User Guide</i> .
Sie möchten Ihre Telefonnummer und Ihre Einstellungen vorübergehend für ein gemeinsam genutztes Cisco IP-Telefon übernehmen.	Wenden Sie sich an Ihren Systemverwalter, um weitere Informationen zum Cisco-Anschlussmobilitätsdienst zu erhalten.	Siehe „Die Cisco-Anschlussmobilität verwenden“ auf Seite 39.

# Fehlerbehebung beim Telefon

Dieser Abschnitt enthält Informationen zur Fehlerbehebung für Ihr Cisco IP-Telefon.

## Allgemeine Fehlerbehebung





Dieser Abschnitt enthält Informationen zur Behebung von Problemen mit dem Telefon. Weitere Informationen erhalten Sie vom Systemverwalter.

Symptom	Erklärung
Sie hören keinen Wählton oder können keine Verbindung herstellen	Möglicherweise spielt Folgendes eine Rolle: <ul style="list-style-type: none"><li>• Sie müssen sich beim Anschlussmobilitätsdienst anmelden.</li><li>• Möglicherweise müssen Sie nach dem Wählen der Nummer einen CMC oder FAC eingeben.</li><li>• Möglicherweise gelten für Ihr Telefon Beschränkungen hinsichtlich der Tageszeit, die verhindern sollen, dass Sie in den festgelegten Zeiträumen auf bestimmte Funktionen zugreifen.</li></ul>
Die Einstellungstaste reagiert nicht	Der Systemverwalter hat die Taste  auf Ihrem Telefon möglicherweise deaktiviert.
Der gewünschte Softkey wird nicht angezeigt	Möglicherweise spielt Folgendes eine Rolle: <ul style="list-style-type: none"><li>• Sie müssen <b>Weiter</b> drücken, um zusätzliche Softkeys einzublenden.</li><li>• Sie müssen den Leitungsstatus ändern (z. B. den Hörer abnehmen oder Sie müssen mit einem Anrufer verbunden sein).</li><li>• Die dem Softkey zugeordnete Funktion ist für Ihr Telefon nicht konfiguriert.</li></ul>
Zusf. schlägt fehl	Um <b>Zusf.</b> verwenden zu können, müssen mehrere Anrufe ausgewählt sein. Stellen Sie sicher, dass Sie zusätzlich zum aktiven Anruf (automatisch ausgewählt) mindestens einen weiteren Anruf ausgewählt haben. <b>Zusf.</b> erfordert zudem, dass sich die ausgewählten Anrufe auf derselben Leitung befinden. Falls erforderlich, leiten Sie die Anrufe auf eine Leitung um, bevor Sie sie zusammenführen.
Aufsch. schlägt fehl und Sie hören ein schnelles Besetztzeichen	Wenn Ihr Telefon keine Verschlüsselung unterstützt, können Sie sich nicht auf verschlüsselte Anrufe aufschalten. Wenn Ihr Versuch, sich auf einen Anruf aufzuschalten, aus diesem Grund fehlschlägt, gibt das Telefon ein schnelles Besetztzeichen aus.

Symptom	Erklärung
Die Verbindung zu einem Anruf, auf den Sie sich mit <b>Aufsch.</b> aufgeschaltet haben, wird getrennt	Wird ein Anruf, auf den Sie sich mit Hilfe von <b>Aufsch.</b> aufgeschaltet haben, in die Warteschleife gestellt, übergeben oder in eine Konferenz umgewandelt, werden Sie von dem Anruf getrennt.
Die Cisco-Rückruf-funktion schlägt fehl	Der andere Teilnehmer hat möglicherweise eine Rufumleitung eingerichtet.

## Telefonverwaltungsdaten abrufen

Zur Behebung von Problemen benötigt Ihr Systemverwalter möglicherweise Verwaltungsdaten Ihres Telefons. Nachfolgend wird beschrieben, wie Sie diese Daten abrufen können.

Zweck	Aktion
Netzwerkkonfigurationsdaten abrufen	Drücken Sie  > <b>Netzwerkkonfiguration</b> und wählen Sie die gewünschte Netzwerkkonfigurationseinstellung aus.
Statusdaten abrufen	Drücken Sie  > <b>Status</b> und wählen Sie den gewünschten Statuseintrag aus.
Telefonmodellinformationen abrufen	Wählen Sie  > <b>Modellinformationen</b> .
Auf Informationen zur Anruf- und Sprachqualität zugreifen	Wählen Sie  > <b>Status &gt; Anrufstatistik</b> .

## Quality Reporting Tool verwenden

Das Telefon kann vorübergehend vom Systemverwalter mit dem Quality Reporting Tool (QRT) konfiguriert werden, um Fehler des Telefons zu beheben. Sie können **QRT** drücken, um Informationen an Ihren Systemverwalter weiterzuleiten. Abhängig von der Konfiguration können Sie mit QRT Folgendes durchführen:

- Umgehendes Melden eines Audioproblems beim aktuellen Anruf
- Auswählen eines allgemeinen Problems aus einer Liste mit Kategorien und eines Codes zur Angabe des Grundes

# Geltungsbedingungen für die von Cisco gewährte beschränkte einjährige Hardware-Garantie

---

Für die Hardware-Garantie und die verschiedenen Dienstleistungen, die Sie während der Garantiefrist in Anspruch nehmen können, gelten besondere Bedingungen. Die offizielle Garantieerklärung, die auch Angaben zur Garantie für Cisco-Software enthält, finden Sie auf der Dokumentations-CD von Cisco sowie unter [Cisco.com](http://www.cisco.com). Führen Sie die folgenden Schritte aus, um das *Cisco-Informationspaket* und Ihre Garantieurkunde aufzurufen und herunterzuladen.

1. Starten Sie Ihren Browser und gehen Sie zu folgender URL:  
[http://www.cisco.com/univercd/cc/td/doc/es\\_inpkc/cetrans.htm](http://www.cisco.com/univercd/cc/td/doc/es_inpkc/cetrans.htm)  
Die Seite mit den Garantie- und Lizenzvereinbarungen wird angezeigt.
2. Zum Lesen des *Cisco-Informationspakets* gehen Sie folgendermaßen vor:
  - a. Klicken Sie in das Feld **Information Packet Number** und stellen Sie sicher, dass die Artikelnummer 78-5235-02F0 markiert ist.
  - b. Wählen Sie die Sprache aus, in der Sie das Dokument lesen möchten.
  - c. Klicken Sie auf **Go**.
  - d. Die Seite mit den Cisco-Software-Lizenz- und Gewährleistungbedingungen aus dem Informationspaket wird angezeigt.
  - e. Lesen Sie das Dokument online oder klicken Sie auf das **PDF**-Symbol, um es im PDF-Format herunterzuladen und auszudrucken.



---

## Hinweis

Zum Anzeigen und Drucken von PDF-Dateien muss auf Ihrem Computer der Adobe Reader installiert sein. Diese Software können Sie kostenlos von der Adobe-Website herunterladen: <http://www.adobe.com>

---

3. Zum Lesen von übersetzten und landesspezifischen Informationen zu Ihrem Produkt gehen Sie wie folgt vor:
  - a. Geben Sie im Feld „Warranty Document Number“ die folgende Artikelnummer ein:  
78-10747-01C0
  - b. Wählen Sie die Sprache aus, in der Sie das Dokument anzeigen möchten.
  - c. Klicken Sie auf **Go**.  
Die Cisco-Garantieseite wird angezeigt.
  - d. Lesen Sie das Dokument online oder klicken Sie auf das **PDF**-Symbol, um es im PDF-Format herunterzuladen und auszudrucken.

Unterstützung erhalten Sie außerdem auf der Support-Website von Cisco unter:

[http://www.cisco.com/public/Support\\_root.shtml](http://www.cisco.com/public/Support_root.shtml).

### **Dauer der Hardware-Garantie**

Ein (1) Jahr

### **Austausch, Reparatur oder Erstattung von Hardware**

Cisco oder das entsprechende Service Center wird sich im Rahmen angemessener Schritte bemühen, innerhalb von zehn (10) Tagen nach Erhalt der RMA-Anfrage ein Austauschteil zu liefern. Die tatsächliche Lieferzeit kann abhängig vom jeweiligen Standort des Kunden variieren.

Cisco behält sich das Recht vor, den gezahlten Kaufpreis als Rechtsmittel der Gewährleistung zurückzuzahlen.

### **So erhalten Sie eine RMA-Nummer (Return Materials Authorization)**

Wenden Sie sich an das Unternehmen, von dem Sie das Produkt erworben haben. Falls Sie das Produkt direkt von Cisco erworben haben, wenden Sie sich an Ihren Cisco-Vertriebsvertreter.

Tragen Sie die nachfolgenden Informationen ein und halten Sie diese als Referenz bereit.

Das Produkt wurde erworben von:	
Telefonnummer des Unternehmens:	
Produktmodellnummer:	
Produktseriennummer:	
Wartungsvertragsnummer:	





## Index

---

### A

Angenommene Anrufe (Protokoll) **44**  
Anklopffunktion **20**  
Anruf parken **35**  
Anruf übernehmen **31**  
Anrufaktivitätsbereich **13**  
Anrufe  
    Annehmen **20**  
    Anzeigen **13, 22**  
    Beenden **21**  
    Einleiten **17**  
    Halten und Zurückholen **21**  
    Konferenzfunktionen **26**  
    Maximum pro Leitung **15**  
    Mehrere anzeigen **23**  
    Mehrere Gesprächsteilnehmer **26**  
    Mehrere verarbeiten **22**  
    Parken **35**  
    Priorisieren **38**  
    Probleme melden **53**  
    Sicher **36**  
    Speichern und Abrufen **35**  
    Stummschaltung **22**  
    Symbole **16**  
    Übergeben **23**  
    Umleiten **25**  
    Umleiten während des Klingelns **20, 31**  
    Unterschied zu Leitungen **15**

Anrufe annehmen (Optionen) **20**  
Anrufe in Abwesenheit (Protokoll) **44**  
Anrufprotokolle  
    Anzeigen und zum Wählen verwenden **44**  
    Zurücksetzen **44**  
Anrufverarbeitung  
    Allgemeine Informationen **17**  
    Erweitert **30**  
Anrufweiterleitung **25**  
Anschlüsse anzeigen **13**  
Anschlussmobilität  
    Abmelden **39**  
    Anmelden **39**  
Audioprobleme **53**  
Auflegen (Optionen) **21**  
Aufschaltung  
    Privatsphäre **34**  
    Und gemeinsam genutzte Leitungen **32**  
    Verwenden **33**  
Aus Sammelanschlussgruppe abmelden **39**  
Authentifizierte Anrufe **36**  
Automatische Anrufannahme **41**

### B

Beenden von Anrufen (Optionen) **21**

## C

Cisco IP-Telefon

Abbildung **10**

Anschließen **6**

Beschreibung **9**

Funktionen (Konfiguration) **16, 50**

Höhe anpassen **7**

Hörerstation sichern **7**

Online-Hilfe **15**

Registrieren **7**

Webbasierte Dienste **48**

## D

Dienste abonnieren **49**

Dienstetaste (Beschreibung) **12**

## E

Einleiten von Anrufen (Optionen) **17**

Einstellungstaste (Beschreibung) **12**

## F

Fangschaltung zur Identifizierung  
böswilliger Anrufe **37**

Funktion zum automatischen Wählen **18**

Funktionen (Verfügbarkeit) **16, 50**

Funktionsmenüs verwenden **16**

Funktionstasten

Dienste **12**

Einstellungen **12**

Hilfe **11**

Nachrichten **11**

Verzeichnisse **11**

## G

Gemeinsam genutzte Leitungen

Beschreibung **32**

Per Aufschalten **33**

Privatsphäre **34**

Symbol „Remote genutzt“ **32**

Gewählte Rufnummern (Protokoll) **44**

Gezieltes Parken **35**

Gruppenanruf übernehmen **31**

## H

Halten

Und Übergeben **23**

Und zwischen Anrufen wechseln **22**

Verwenden **21**

Headset

Anrufe annehmen **20**

Auflegen **21**

Modus **40**

Taste (Merkmale) **12**

Headset-Leistung (allgemein) **8**

Hilfe verwenden **15**

Hilfetaste (Beschreibung) **11**

Hörer

In Halterung sichern **7**

LED **12**

Verwenden **40**

## I

Installieren des Cisco IP-Telefons **6**

## **K**

- KAufsch., siehe Aufschaltung
- Konferenzen
  - MeetMe **26, 29**
  - Standard **26, 27**
- Kurzwahl **30**
  - Beschriftungen **13**
  - Tasten (Merkmale) **11**
  - Verwenden **18**
- Kurzwahldienst
  - Abonnieren **49**
  - Wählen über **19**

## **L**

- Lautsprecher
  - Anrufe annehmen **20**
  - Auflegen **21**
  - Modus **40**
  - Taste (Merkmale) **12**
- Lautstärketaste (Beschreibung) **12**
- Leitungen
  - Anzeigen **13**
  - Beschreibung **15**
- Leitungstasten (Merkmale) **11**

## **M**

- MeetMe-Konferenzen **26, 29**
- Mehrere Anrufe verarbeiten **22**
- Menüs verwenden **16**
- Mit aufgelegtem Hörer wählen **18**
- MLPP verwenden **38**

## **N**

- Nachrichten
  - Abrufen **47**
  - Anzeige **42, 47**
- Nachrichtentaste (Beschreibung) **11**
- Navigationstaste (Beschreibung) **12**
- Netzwerkkonfigurationsdaten abrufen **52**

## **O**

- Online-Hilfe verwenden **15**

## **P**

- Persönliches Adressbuch (PAB)
  - Abonnieren **49**
  - Wählen über **19**
- Priorisieren von Anrufen **38**
- Privatsphäre
  - Und gemeinsam genutzte Leitungen **32**
  - Verwenden **34**
- Problemlösung **52**
- Programmierbare Tasten
  - Beschreibung **11**
  - Beschriftungen **13**

## **Q**

- QRT verwenden **53**

## **R**

- Rufton
  - Anpassen **42**
  - Anzeige **12**
- Rufumleitung (Optionen) **25**

## **S**

Sammelanschlussgruppe **39**

Sichere Anrufe **36**

Sicherheitswarnungen **3**

Softkeys

    Beschreibung **12**

    Beschriftungen **13**

Sprachnachrichtenanzeige **47**

Sprachnachrichtendienst **47**

Statusdaten abrufen **52**

Statuszeile **13**

Stummschaltung verwenden **22**

Stummschaltungstaste (Beschreibung) **12**

Symbol „Remote genutzt“ für gemeinsam genutzte Leitungen **32**

Symbole

    Anrufstatus **16**

## **T**

TAPS verwenden **7**

Tastenfeld

    Beschreibung **12**

Telefondisplay

    Funktionen **13**

    Kontrast anpassen **43**

    Reinigen **14**

    Sprache ändern **43**

Telefonleitungen

    Anzeigen **13**

    Beschreibung **15**

    Tasten **11**

Telefonstütze

    Einstellen **7**

    Taste (Merkmale) **11**

Text über das Telefon eingeben **16**

Tool zur automatischen Registrierung von Telefonen **7**

## **U**

Übergeben (Optionen) **23**

Unternehmensverzeichnis

    Am Telefon verwenden **18**

    Wählen über eine Webseite **19**

## **V**

Verdächtige Anrufe zurückverfolgen **37**

Verschlüsselte Anrufe **36**

Verzeichnis

    Am Telefon verwenden **18, 44**

    Wählen über eine Webseite **19**

Verzeichnistaste (Beschreibung) **11**

## **W**

Wählen (Optionen) **17**

Wählen bei aufgelegtem Hörer **18**

Wahlwiederholung **17**

Warnungen (Sicherheit) **3**

WebDialer **19**

Webseiten für Benutzeroptionen

    Und Telefondienste **49**

    Zugriff **48**

## **Z**

Zugriffshilfe, Funktionen **5**

Zurückholen verwenden **21**

Zwischen Anrufen wechseln **22**





#### Hauptsitz

Cisco Systems, Inc.  
170 West Tasman Drive  
San Jose, CA 95134-1706  
USA

[www.cisco.com](http://www.cisco.com)

Tel: +1 408 526-4000

+1 800 553-NETS (6387)

Fax: +1 408 526-4100

#### Europazentrale

Cisco Systems International BV  
Haarlerbergpark  
Haarlerbergweg 13-19  
1101 CH Amsterdam  
Niederlande

[www-europe.cisco.com](http://www-europe.cisco.com)

Tel.: +31 0 20 357 1000

Fax: +31 0 20 357 1100

#### Amerikazentrale

Cisco Systems, Inc.  
170 West Tasman Drive  
San Jose, CA 95134-1706  
USA

[www.cisco.com](http://www.cisco.com)

Tel: +1 408 526-7660

Fax: +1 408 527-0883

#### Asien-Pazifik-Zentrale

Cisco Systems, Inc.  
168 Robinson Road  
#28-01 Capital Tower  
Singapore 068912

[www.cisco.com](http://www.cisco.com)

Tel.: +65 6317 7777

Fax: +65 6317 7799

**Cisco Systems betreibt mehr als 200 Niederlassungen in den unten aufgeführten Ländern.**

**Adressen, Telefon- und Faxnummern finden Sie auf der Cisco-Website unter**

**[www.cisco.com/go/offices](http://www.cisco.com/go/offices)**

Argentinien • Australien • Belgien • Brasilien • Bulgarien • Chile • China VRC • Costa Rica • Dänemark • Deutschland • Dubai, VAE • Finnland  
Frankreich • Griechenland • Großbritannien • Hongkong S.A.R • Indien • Indonesien • Irland • Israel • Italien • Japan • Kanada • Kolumbien  
Korea • Kroatien • Luxemburg • Malaysia • Mexiko • Neuseeland • Niederlande • Norwegen • Österreich • Peru • Philippinen • Polen  
Portugal • Puerto Rico • Rumänien • Russland • Saudi-Arabien • Schottland • Schweden • Schweiz • Simbabwe • Singapur • Slowakei • Slowenien  
Spanien • Südafrika • Taiwan • Thailand • Tschechische Republik • Türkei • Ukraine • Ungarn • USA • Venezuela • Vietnam • Zypern

CCSP, CCVP, das Cisco Square Bridge-Logo, Follow Me Browsing und StackWise sind Marken von Cisco Systems, Inc. Changing the Way We Work, Live, Play, and Learn und iQuick Study sind Servicemarken von Cisco Systems, Inc. und Access Registrar, Aironet, BPX, Catalyst, CCDA, CCDP, CCIE, CCIP, CCNA, CCNP, Cisco, das Cisco Certified Internetwork Expert-Logo, Cisco IOS, Cisco Press, Cisco Systems, Cisco Systems Capital, das Cisco Systems-Logo, Cisco Unity, Enterprise/Solver, EtherChannel, EtherFast, EtherSwitch, Fast Step, FormShare, GigaDrive, GigaStack, HomeLink, Internet Quotient, IOS, IP/TV, iQ Expertise, das iQ-Logo, iQ Net Readiness Scorecard, LightStream, Linksys, MeetingPlace, MGX, das Networkers-Logo, Networking Academy, Network Registrar, *Packet*, PIX, Post-Routing, Pre-Routing, ProConnect, RateMUX, ScriptShare, SlideCast, SMARTnet, The Fastest Way to Increase Your Internet Quotient und TransPath sind eingetragene Marken von Cisco Systems Inc. und/oder von Partnergesellschaften in den USA und bestimmten anderen Ländern.

Alle anderen in diesem Dokument oder auf dieser Website erwähnten Marken sind das Eigentum der jeweiligen Inhaber. Die Verwendung des Wortes „Partner“ impliziert keine partnerschaftliche Beziehung zwischen Cisco und einem anderen Unternehmen. (0601R)

© 2006 Cisco Systems, Inc. Alle Rechte vorbehalten.



Das Java-Logo ist in den USA und weiteren Ländern eine Marke oder eingetragene Marke von Sun Microsystems Inc.