



Manual do Telefone



Telefone IP da Cisco 7961G/7961G-GE e 7941G/7941G-GE para o Cisco CallManager 4.1(3)



INCLUINDO LICENÇA E GARANTIA

Sede social

Cisco Systems, Inc.
170 West Tasman Drive
San Jose, CA 95134-1706
E.U.A.
<http://www.cisco.com>
Tel: +1 408 526-4000
+1 800 553-NETS (6387)
Fax: +1 408 526-4100



Tarefas comuns do telefone

Se pretender...	Então...
Ver ou marcar a partir dos registos de chamadas	Prima  . Escolha um registo de chamadas. Para marcar, desloque-se para a lista e levante o auscultador.
Editar um número num registo de chamadas	Prima EdtMarc . Utilize << ou >> para apagar ou saltar dígitos.
Marcar a partir de uma lista telefónica da empresa	Selecione  > Lista telefónica da empresa . Introduza as letras e prima Procurar . Levante o auscultador para marcar.
Efectuar ou atender uma chamada nova com uma chamada activa	Prima NovaCh. ou Atender . A primeira chamada é colocada automaticamente em espera.
Colocar em espera e retomar uma chamada	Certifique-se de que a chamada está realçada e prima a tecla de função Espera ou Retomar .
Transferir uma chamada para um número novo	Prima Transf. e introduza o número de destino e, em seguida, prima novamente Transf.
Transferir duas chamadas (na mesma linha) entre si	Desloque-se até cada uma das chamadas e prima Selec. Em seguida, prima mais > TrfrDir . Ou, para ficar em linha com os chamadores, prima Partic.
Começar uma chamada em conferência padrão	Prima mais > Confrn . Marque o número. Prima Confrn novamente. Repita este processo para cada participante.

CISCO SYSTEMS



Copyright © 2005 Cisco Systems, Inc. Todos os direitos reservados. Cisco, Cisco IOS, Cisco Systems, e o logótipo Cisco Systems são marcas registadas de Cisco Systems, Inc. ou das suas filiais nos EUA e noutros países. Todas as outras marcas ou nomes mencionados neste documento ou no Web site são propriedade dos respectivos detentores. A utilização da palavra parceiro não implica uma relação de parceria entre a Cisco e qualquer outra empresa. (0501R)

OL-8271-01



Telefone IP da Cisco 7961G/7961G-GE e 7941G/7941G-GE

Definições das teclas de função

Descrição dos ícones

Referência do botão

















Tarefas comuns do telefone





Definições das teclas de função

Actual.	Actualizar o conteúdo e obter as últimas informações
Apagar	Repor as predefinições
Atender	Atender uma chamada
Cancelar	Cancelar uma acção ou sair do ecrã sem aplicar as alterações
Captura	Atender uma chamada no próprio grupo
Confrn	Criar uma chamada em conferência
DesÚltC	Desligar o último participante adicionado à chamada em conferência
DsvTdCh	Configurar/cancelar o desvio de chamadas
EdtMarc	Editar um número num registo de chamadas
Eliminar	Remover caracteres à direita do cursor quando utiliza a EdtMarc
EncamD	Enviar uma chamada para o seu sistema de mensagem de voz
Fechar	Fechar a janela actual
GrpCapt	Atender uma chamada a tocar noutro grupo
Guardar	Guardar as definições seleccionadas
Interc	Participar numa chamada de uma linha partilhada
IntercC	Participar numa chamada numa linha partilhada e estabelecer uma chamada em conferência
Limpar	Eliminar registos ou definições
LstCnf	Visualizar participantes numa conferência
mais	Visualizar teclas de função adicionais

MarcAbr	Marcar através de número de índice de marcação rápida
Marcar	Marcar um número de telefone introduzido
Meet-Me	Servir como anfitrião de uma chamada em conferência Meet-Me
ModoVid	Seleccionar um modo de apresentação de vídeo para uma videoconferência
NovaCh.	Efectuar nova chamada
OCaptura	Atender uma chamada a tocar noutro grupo, associado ao próprio grupo
Partic.	Juntar várias chamadas numa única linha para criar uma chamada em conferência
Procurar	Procurar uma listagem de lista telefónica
QRT	Enviar problemas de chamadas para o administrador do sistema
ReCham	Receber uma notificação quando uma extensão ocupada fica disponível
ReMarc.	Remarcar o último número marcado
Remover	Remover um participante da conferência
Reter	Armazenar uma chamada utilizando a Retenção de chamadas
Retomar	Retomar uma chamada em espera
Retroceder	Voltar ao tópico de ajuda anterior
Sair	Voltar ao ecrã anterior
Selec.	Seleccionar um item no ecrã
TermCh.	Desligar a chamada em curso
Transf.	Transferir uma chamada
TrfrDir	Transferir duas chamadas entre si
<<	Eliminar os caracteres introduzidos
>>	Deslocar-se através dos caracteres introduzidos

Descrição dos ícones

Estado da chamada	
	Desvio de chamadas activado
	Chamada em espera
	Chamada estabelecida
	Fora do descanso
	No descanso
	Telefone a tocar
	Linha partilhada (em utilização remota)
Chamadas seguras	
	Chamada autenticada
	Chamada encriptada
Dispositivo seleccionado	
	Auscultador em utilização
	Auricular em utilização
	Altifalante em utilização
Chamadas importantes	
	Chamada com prioridade
	Chamada com prioridade média
	Chamada com prioridade elevada
	Chamada com prioridade mais elevada

Outras funções	
	Tecla de marcação rápida configurada
	Mensagens em espera
	Vídeo activado
	Chamada seleccionada
	Função seleccionada

Referência do botão

	Mensagens
	Serviços
	Ajuda
	Listas telefónicas
	Definições
	Volume
	Altifalante
	Silenciar
	Auricular



Índice

Introdução 1

Como utilizar este manual 1

Limpeza do ecrã do telefone 2

Onde encontrar informações adicionais 2

 Mais informações sobre a personalização do telefone na Web 2

Informações sobre segurança e desempenho 3

Ligar o telefone 5

Descrição geral do telefone 8

Teclas e Hardware 8

Funcionalidades do ecrã do telefone 11

Funcionalidade e disponibilidade 13

Sugestões sobre processamento de chamadas e navegação 13

 Linhas e chamadas 13

 Ícones de linhas e de chamadas 14

 Desligar e obter sinal de marcação 14

 Seleccionar chamadas 15

 Ver chamadas e alternar entre chamadas 15

 Seleccionar itens do ecrã do telefone 16

 Utilizar menus de funcionalidades 17

 Introduzir e editar texto 17

Obter Ajuda no telefone 18

Ícones das teclas 18

Processamento básico de chamadas 19

- Efectuar uma chamada 19
- Atender uma chamada 23
- Terminar uma chamada 24
- Utilizar as funções Espera e Retomar 25
- Utilizar a função Silenciar 25
- Transferir uma chamada 26
- Desviar as suas chamadas para outro número 27
- Efectuar chamadas em conferência 28
 - Tipos de chamadas em conferência suportados 28
 - Iniciar e participar numa conferência padrão 29
 - Iniciar ou participar numa chamada em conferência Meet-Me 31

Processamento avançado de chamadas 32

- Armazenamento e obtenção de chamadas retidas 32
- Captura de chamadas redireccionadas no telefone 33
- Utilizar uma linha partilhada 34
 - Linhas partilhadas 34
 - Participar numa chamada de uma linha partilhada 35
 - Evitar que terceiros visualizem ou possam participar numa chamada numa linha partilhada 36
- Localizar chamadas suspeitas 36
- Efectuar e receber chamadas seguras 37
- Priorizar chamadas importantes 38

Utilizar o auscultador, o auricular e o altifalante 39

- Adquirir um auricular 40
- Utilizar a função Atendimento automático com um auricular ou o altifalante 40

Personalizar as definições do telefone 41

- Regular o volume 41
- Personalizar toques e indicadores de mensagem 42
- Personalizar o ecrã do telefone 43
- Configurar as funcionalidades de marcação rápida 44

Utilizar as mensagens de voz, registos de chamadas e listas telefónicas 45

Aceder às mensagens de voz 45

Utilizar os registos de chamadas e listas telefónicas 46

Aceder às suas páginas Web Opções do utilizador 47

Iniciar sessão nas páginas Web de opções do utilizador 47

Subscrever serviços telefónicos 48

Opções de configuração adicionais 49

Resolução de problemas com o telefone 51

Utilizar a ferramenta de relatórios de qualidade 51

Termos da garantia Cisco de um ano limitada ao hardware 52

Índice remissivo 55



Introdução

Como utilizar este manual

Este manual fornece uma abordagem geral das funções disponíveis no seu telefone. Pode lê-lo totalmente para obter uma compreensão sólida das capacidades do seu telefone, ou consultar o quadro abaixo para indicadores das secções mais utilizadas.

Se pretender...	Então...
Explorar o seu telefone por conta própria	Prima  no telefone quando precisar de ajuda.
Limpar o telefone	Consulte "Limpeza do ecrã do telefone" na página 2.
Rever informações de segurança	Consulte "Informações sobre segurança e desempenho" na página 3.
Ligar o telefone	Consulte "Ligar o telefone" na página 5.
Utilizar o telefone depois de instalado	Comece por consultar "Descrição geral do telefone" na página 8.
Conhecer o monitor	Consulte "Funcionalidades do ecrã do telefone" na página 11.
Conhecer o processamento de chamadas e os menus de navegação do telefone	Consulte "Sugestões sobre processamento de chamadas e navegação" na página 13.
Efectuar chamadas	Consulte "Efectuar uma chamada" na página 19.
Colocar chamadas em espera	Consulte "Utilizar as funções Espera e Retomar" na página 25.
Silenciar chamadas	Consulte "Utilizar a função Silenciar" na página 25.
Transferir chamadas	Consulte "Transferir uma chamada" na página 26.
Efectuar chamadas em conferência	Consulte "Efectuar chamadas em conferência" na página 28.
Partilhar um número de telefone	Consulte "Utilizar uma linha partilhada" na página 34.
Utilizar o telefone como altifalante ou alternar entre dispositivos de áudio	Consulte "Utilizar o auscultador, o auricular e o altifalante" na página 39.

Se pretender...	Então...
Alterar os níveis de volume ou o som da campainha	Consulte "Personalizar as definições do telefone" na página 41.
Configurar a marcação rápida	Consulte "Configurar as funcionalidades de marcação rápida" na página 44.
Visualizar as chamadas perdidas	Consulte "Utilizar as mensagens de voz, registos de chamadas e listas telefónicas" na página 45.

Limpeza do ecrã do telefone

Limpe com cuidado o ecrã do telefone utilizando um pano macio e seco. Não utilize produtos líquidos ou em pó no telefone. A utilização de um produto que não um pano macio pode contaminar os componentes do telefone e provocar falhas.

Onde encontrar informações adicionais

É possível aceder à documentação mais recente do telefone IP da Cisco na World Wide Web neste URL:

http://www.cisco.com/univercd/cc/td/doc/product/voice/c_ipphon/index.htm

Pode aceder ao Web site da Cisco neste URL:

<http://www.cisco.com/>

Os Web Sites internacionais da Cisco podem ser acedidos a partir deste URL:

http://www.cisco.com/public/countries_languages.shtml

Mais informações sobre a personalização do telefone na Web

O seu telefone IP da Cisco consiste num dispositivo de rede, que pode partilhar informação com outros dispositivos da sua empresa, incluindo o seu computador. É possível utilizar as páginas Web Opções do utilizador do Cisco CallManager para estabelecer e personalizar os serviços telefónicos e para controlar as funcionalidades e definições do telefone a partir do computador. Este manual fornece uma apresentação resumida dessas capacidades. Para obter as instruções completas, consulte a secção *Personalizar o seu telefone IP da Cisco na Web* no seguinte URL:

http://www.cisco.com/univercd/cc/td/doc/product/voice/c_ipphon/index.htm

Informações sobre segurança e desempenho

Instalação e utilização do telefone

Leia os seguintes avisos de segurança antes de instalar ou utilizar o telefone IP da Cisco:



Aviso

INSTRUÇÕES IMPORTANTES DE SEGURANÇA

Este símbolo de aviso significa perigo. Você se encontra em uma situação em que há risco de lesões corporais. Antes de trabalhar com qualquer equipamento, esteja ciente dos riscos que envolvem os circuitos elétricos e familiarize-se com as práticas padrão de prevenção de acidentes. Use o número da declaração fornecido ao final de cada aviso para localizar sua tradução nos avisos de segurança traduzidos que acompanham o dispositivo.

GUARDE ESTAS INSTRUÇÕES



Aviso

Leia as instruções de instalação antes de ligar o sistema à fonte de alimentação.



Aviso

A eliminação definitiva deste produto deve cumprir todas as leis e regulamentos nacionais.



Aviso

Não ponha o sistema a funcionar, não ligue nem desligue os cabos durante períodos de trovoadas com relâmpagos.



Aviso

Para evitar choque elétrico, não ligue circuitos de tensão extrema inferior de segurança (SELV) a circuitos de tensão de rede telefônica (TNV). As portas LAN contêm circuitos SELV e as portas WAN contêm circuitos TNV. Algumas portas LAN e WAN utilizam conectores RJ-45. Tenha cuidado ao ligar os cabos.



Atenção

Os circuitos de alimentação por cabo fornecem tensão através do cabo de comunicação. Utilize o cabo fornecido pela Cisco ou um cabo de comunicação de, no mínimo, 24 AWG.

Utilização de uma fonte de alimentação externa

Os seguintes avisos aplicam-se quando é utilizada uma fonte de alimentação externa com o telefone IP da Cisco:



Aviso Este produto depende do sistema de protecção contra curto-circuitos (picos de tensão) instalado no edifício. Certifique-se de que não são utilizados fusíveis ou disjuntores superiores a 120 VAC, 15A U.S. (240 VCA, 10A internacional) nos condutores de fase (todos os condutores portadores de corrente).



Aviso O aparelho destina-se ao funcionamento com sistemas de alimentação TN.



Aviso A combinação ficha-tomada tem de estar acessível a qualquer momento, uma vez que é o principal dispositivo de desligamento.



Aviso A fonte de alimentação deverá ser instalada no interior.



Atenção Utilize apenas a fonte de alimentação especificada pela Cisco com este produto.

Utilização de dispositivos externos com o telefone IP da Cisco

A seguinte informação é aplicável à utilização de dispositivos externos com o telefone IP da Cisco:

A Cisco recomenda a utilização de dispositivos externos de boa qualidade (altifalantes, microfones e auriculares) com protecção contra sinais de frequência de rádio (RF) e de frequências de áudio (AF) indesejados.

Dependendo da qualidade destes dispositivos e da sua proximidade a outros dispositivos como telemóveis ou rádios de duas vias, pode ainda ocorrer algum ruído acústico. Nesses casos, a Cisco recomenda que adopte uma ou mais das seguintes medidas:

- Afaste o dispositivo externo da fonte de sinais RF ou AF.
- Afaste os cabos do dispositivo externo da fonte de sinais RF ou AF.
- Utilize cabos com protecção para o dispositivo externo ou cabos com uma melhor protecção e conector.
- Reduza o comprimento do cabo do dispositivo externo.
- Aplique ferrite ou materiais idênticos nos cabos do dispositivo externo.

A Cisco não pode garantir o desempenho do sistema porque não tem controlo sobre a qualidade dos dispositivos externos, cabos e conectores. O sistema terá o desempenho adequado se forem utilizados dispositivos adequados com cabos e conectores de boa qualidade.



Atenção Nos países da União Europeia, utilize apenas altifalantes externos, microfones e auriculares que estejam em total conformidade com a Directiva EMC [89/336/CE].

Ligar o telefone

O seu novo telefone IP da Cisco deverá ser ligado à rede de telecomunicações IP da empresa pelo administrador do sistema. Se não for o caso, consulte o gráfico e a tabela abaixo para ligar o telefone.

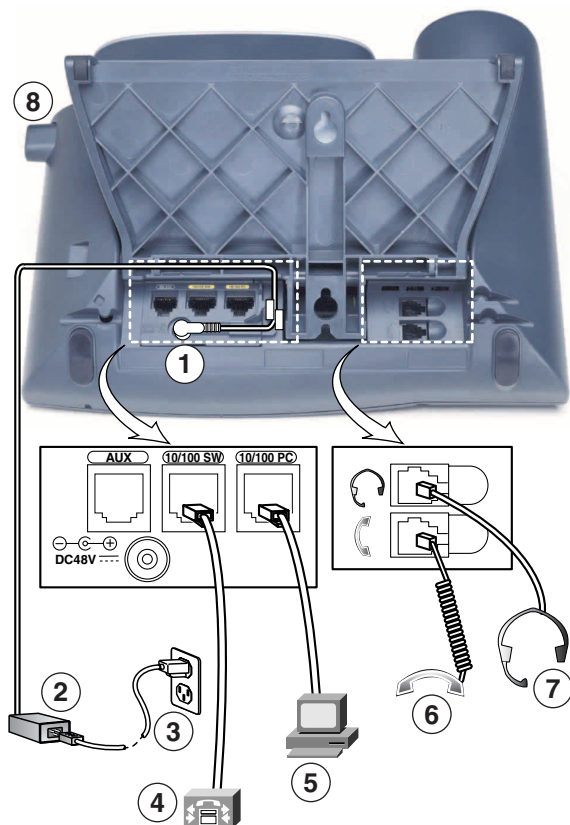

113656

1	Porta do adaptador CC (CC48V) para telefones não equipados com alimentação por cabo Ethernet	5	Porta de acesso (10/100 (/1000) PC) para ligar o telefone ao computador
2	Fonte de alimentação CA/CC	6	Porta do auscultador
3	Cabo de alimentação CA	7	Porta do auricular
4	Porta de rede (10/100 (/1000) SW) para ligação à rede	8	Botão da base

Regular a base

Para alterar o ângulo com que o seu telefone está pousado na secretária, regule a base enquanto prime o respectivo botão.

Regular o descanso do auscultador

Quando ligar o telefone, poderá ser necessário regular o descanso para garantir que o receptor não desliza para fora do mesmo. Consulte a tabela abaixo para obter instruções.

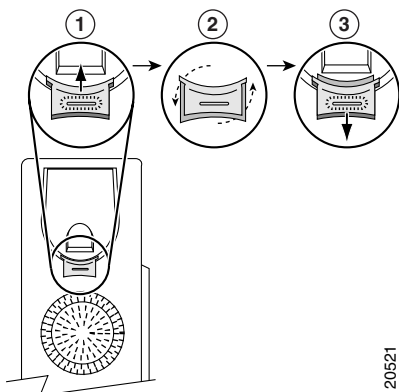

1	Coloque o auscultador de lado e puxe a patilha quadrada de plástico do descanso.
2	Rode a patilha 180 graus.
3	Volte a colocar a patilha no descanso do auscultador. Fica uma saliência na parte superior da patilha. Volte a colocar o auscultador no descanso.

Registrar no TAPS

Depois de ter o telefone ligado à rede, o administrador do sistema pode solicitar-lhe que faça o registo automático do telefone, utilizando o TAPS (Tool for Auto-Registered Phones Support — Ferramenta de suporte para telefones registados automaticamente). Esta ferramenta pode ser utilizada para um telefone novo ou para substituir um telefone existente.

Para fazer o registo no TAPS, levante o auscultador, introduza a extensão TAPS fornecida pelo administrador do sistema e siga as instruções. Pode ser necessário introduzir toda a sua extensão, incluindo o indicativo. Desligue depois de o telefone apresentar uma mensagem de confirmação. O telefone será reiniciado.

Informações sobre os auriculares

Para utilizar um auricular, ligue-o à respectiva porta na parte posterior do telefone.

Embora a Cisco Systems efectue alguns testes internos a auriculares de outros fabricantes para serem utilizados com os telefones IP da Cisco, a Cisco não certifica nem fornece apoio a produtos de outros fabricantes de auriculares ou auscultadores. Devido a inconsistências ambientais e de hardware inerentes existentes nos locais onde os telefones IP da Cisco estão instalados, não existe uma solução única que seja ideal para todos os ambientes. A Cisco recomenda que os clientes verifiquem quais os auriculares que funcionam melhor no seu ambiente antes de instalarem um grande número de unidades na respectiva rede.

Em determinados casos, a parte mecânica ou electrónica de vários auriculares podem fazer com que interlocutores remotos ouçam o eco da sua própria voz quando falam com utilizadores do telefone IP da Cisco.

A Cisco Systems recomenda a utilização de dispositivos externos de boa qualidade, como auriculares com protecção contra sinais de frequência de rádio (RF) e de frequências de áudio (AF) indesejados. Dependendo da qualidade destes dispositivos e da sua proximidade a outros dispositivos como telemóveis e rádios de duas vias, pode ainda ocorrer algum ruído acústico. Consulte "Utilização de dispositivos externos com o telefone IP da Cisco" na página 4 para mais informações.

Uma das principais razões que tornaria um auricular inadequado para o telefone IP da Cisco seria o potencial zumbido. Este zumbido pode ser escutado pelo interlocutor remoto ou por este e pelo utilizador do telefone IP da Cisco. Alguns sons potenciais de zumbido ou ruído podem ser causados por várias fontes externas, por exemplo, luzes eléctricas, proximidade de motores eléctricos, monitores de PC de grandes dimensões. Em alguns casos, um zumbido pode ser reduzido ou eliminado utilizando um adaptador de potência local. Consulte "Utilização de uma fonte de alimentação externa" na página 4 para mais informações.

Subjectivo ao utilizador

Para além do desempenho físico, mecânico e técnico, a parte de áudio de um auricular deve soar perfeita ao utilizador e ao outro interlocutor. O som é subjectivo e a Cisco não pode garantir o desempenho de quaisquer auriculares ou auscultadores, embora alguns deles tenham sido considerados como tendo um bom funcionamento em telefones IP da Cisco nos sites abaixo indicados.

No entanto, é da responsabilidade do cliente testar estes equipamentos no respectivo ambiente para determinar se o desempenho é adequado.

Para mais informações sobre auriculares, consulte:

<http://vxicorp.com/cisco>

<http://plantronics.com>

Descrição geral do telefone

O Telefone IP 7961G e 7961G-GE (versão Ethernet gigabit) e o 7941G e 7941G-GE (versão Ethernet gigabit) da Cisco são telefones multifuncionais que proporcionam comunicação de voz na mesma rede de dados utilizada pelo seu computador, permitindo efectuar e receber chamadas telefónicas, colocar chamadas em espera, efectuar marcação rápida de números, transferir chamadas, efectuar chamadas em conferência, etc. O Telefone IP Ethernet gigabit 7961G-GE e 7941G-GE da Cisco apresenta a mais recente tecnologia e avanços na tecnologia de telefones VoIP Ethernet Gigabit. O Telefone IP 7961G e 7961G-GE da Cisco apresenta seis teclas programáveis para linhas telefónicas, funcionalidades, números de marcação rápida e serviços, enquanto que o Telefone IP 7941G e 7941G-GE da Cisco apresentam duas teclas programáveis (consulte a secção "Teclas e Hardware" na página 8 para obter informações mais detalhadas).

Para além das funcionalidades básicas de processamento de chamadas, o telefone suporta funcionalidades telefónicas especializadas ou avançadas que podem tornar mais abrangentes e personalizar as suas possibilidades de processamento de chamadas.

O telefone IP da Cisco também permite:

- Aceder a dados e serviços da rede: é possível aceder a serviços especializados baseados na Web a partir do telefone.
- Controlo online a partir das páginas Web Opções do utilizador: é possível personalizar as funcionalidades do telefone utilizando um browser da Web no seu computador.
- Sistema de ajuda online: é possível obter informações sobre funcionalidades, teclas, teclas de função e itens de menu directamente a partir do telefone.

Teclas e Hardware

Algumas das funcionalidades do hardware do telefone IP da Cisco incluem:

- Ecrã do telefone
- Teclas para o modo altifalante e modo auricular
- Quatro teclas de função para aceder a funcionalidades telefónicas
- Quatro teclas de função para aceder a mensagens, listas telefónicas, serviços e definições
- Teclas programáveis de linhas telefónicas, funcionalidades, números de marcação rápida e serviços
- Uma tecla de ajuda para obter informação imediata

Consulte as seguintes ilustrações e tabelas para obter informações mais detalhadas.

Ilustração 1 Telefone IP da Cisco 7961G e 7961G-GE















137503

Ilustração 2 Telefone IP da Cisco 7941G e 7941G-GE



137504





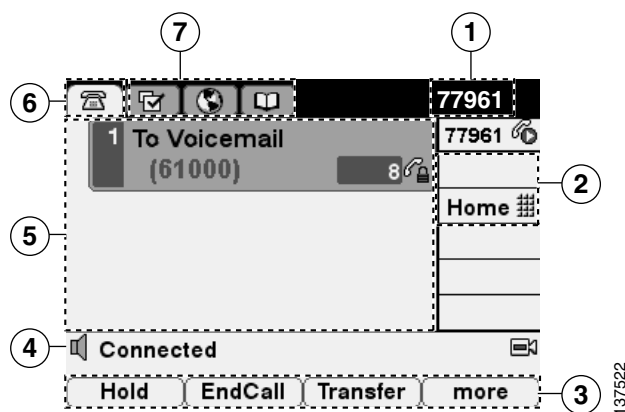

1	<p>Teclas programáveis</p> 	<p>Dependendo da configuração, as teclas programáveis permitem aceder a:</p> <ul style="list-style-type: none"> • Linhas telefónicas (teclas de linha) • Números de marcação rápida (teclas de marcação rápida) • Serviços baseados na Web (por exemplo, tecla Lista de endereços pessoal) • Funcionalidades do telefone (por exemplo, tecla Privacidade) <p>As teclas mudam de cor para indicar o estado:</p> <ul style="list-style-type: none">  Verde fixo: chamada activa nesta linha (fora do descanso)  Verde intermitente: chamada em espera nesta linha  Âmbar fixo: função de privacidade activada  Âmbar intermitente: a receber chamada nesta linha  Vermelho: linha partilhada, em utilização  Sem cor: não existe qualquer actividade de chamadas nesta linha (no descanso)
2	Ecrã do telefone	Mostra funcionalidades do telefone. Consulte "Funcionalidades do ecrã do telefone" na página 11.
3	Botão da base	Permite-lhe regular o ângulo da base do telefone.
4	Tecla Mensagens	Marca automaticamente o serviço de mensagens de voz (varia com o serviço). Consulte "Aceder às mensagens de voz" na página 45.
5	Tecla Listas telefónicas	Abre/fecha o menu Listas telefónicas. Utilize esta tecla para aceder aos registos de chamadas e listas telefónicas da empresa. Consulte "Utilizar os registos de chamadas e listas telefónicas" na página 46.
6	Tecla Ajuda	Activa o menu de Ajuda. Consulte "Obter Ajuda no telefone" na página 18.
7	Tecla Definições	Abre/fecha o menu de Definições. Utilize esta tecla para controlar o contraste do ecrã do telefone e os sons dos toques. Consulte "Personalizar as definições do telefone" na página 41.
8	Tecla Serviços	Abre/fecha o menu de Serviços. Consulte "Aceder às suas páginas Web Opções do utilizador" na página 47.
9	Tecla Volume	Controla o volume e outras definições. Consulte "Personalizar as definições do telefone" na página 41.

10	Tecla Altifalante 	Liga e desliga o altifalante. Quando o altifalante estiver ligado, o botão estará aceso.
11	Tecla Silenciar 	Liga e desliga a função silenciar. Quando Silenciar estiver ligado, o botão estará aceso.
12	Tecla Auricular 	Liga e desliga o auricular. Quando o auricular estiver ligado, o botão estará aceso.
13	Tecla Navegação 	Permite navegar através de menus e itens realçados. Utilize em conjunto com teclas de função para activar itens realçados.
14	Teclado	Permite marcar números de telefone, introduzir letras e seleccionar itens de menu.
15	Teclas de função 	Cada tecla activa uma função (apresentada no ecrã do telefone).
16	Faixa luminosa do auscultador	Indica uma chamada recebida ou uma nova mensagem de voz.

Funcionalidades do ecrã do telefone

O ecrã do telefone principal poderá ter o seguinte aspecto durante uma chamada activa. A seguinte tabela apresenta a descrição básica das funcionalidades do ecrã do telefone.



1	Linha telefónica principal	Apresenta o número de telefone (número de extensão) da linha telefónica principal. Quando estiverem abertos vários separadores de funcionalidade, a apresentação do número de telefone e da hora e data alternam nesta área.
2	Ícones das teclas programáveis	<p>Os ícones indicam a forma como as teclas programáveis  estão configuradas no telefone:</p> <ul style="list-style-type: none">  Ícone de linha telefónica: corresponde a uma linha telefónica e reflecte o estado da linha ou da chamada. Poderá ter várias linhas telefónicas.  Ícone de marcação rápida: se estiver disponível, corresponde a uma marcação rápida. Consulte "Configurar as funcionalidades de marcação rápida" na página 44 para obter mais detalhes.  Ícone de serviços telefónico: se estiver disponível, corresponde a um serviço telefónico baseado na Web, por exemplo a lista de endereços pessoal.  Ícone de funcionalidade do telefone: se estiver disponível, corresponde a uma funcionalidade activada, como, por exemplo, a Privacidade.
3	Etiquetas de teclas de função	Cada uma mostra uma tecla de função. Para activar uma tecla de função, prima a tecla de função  .
4	Linha de estado	Apresenta os ícones do modo áudio, informação do estado e pedidos.
5	Área de actividade de chamadas	Apresenta as chamadas em curso por linha, incluindo a identificação do chamador, a duração da chamada e o estado da chamada. Consulte "Ver chamadas e alternar entre chamadas" na página 15 para obter informações relacionadas.
6	Separador Telefone	Indica a actividade das chamadas.
7	Separadores de funcionalidade	Cada menu de funcionalidade possui um separador correspondente. O separador é apresentado quando é aberto o menu de funcionalidade. Prima uma tecla de funcionalidade (Definições, Directórios, Mensagens, Serviços) para alternar entre os menus abertos. Consulte "Utilizar menus de funcionalidades" na página 17.

Funcionalidade e disponibilidade

O funcionamento do seu telefone IP da Cisco e as funcionalidades a que tem acesso podem variar, conforme o agente de processamento de chamadas utilizado pela sua empresa e também a forma como a equipa de apoio telefónico da sua empresa configurou o seu sistema telefónico. Por isso, algumas das funcionalidades descritas neste manual podem não estar disponíveis ou funcionar de forma diferente no seu sistema telefónico. Contacte a assistência técnica ou o administrador do sistema se tiver questões a colocar sobre o funcionamento ou disponibilidade de funções.

Sugestões sobre processamento de chamadas e navegação

Estas orientações podem ajudá-lo no processamento de chamadas e na navegação em menus no seu telefone IP da Cisco.

Linhas e chamadas

Por vezes é fácil confundir *linhas* e *chamadas* no seu telefone. Utilize estas indicações para evitar a confusão:

Linhas









O Telefone IP 7961G/7961G-GE da Cisco suporta até seis linhas e o Telefone IP 7941G/7941G-GE suporta até duas linhas. Cada linha corresponde a um número de telefone (ou extensão) que pode ser utilizada por terceiros para o contactar. O número de linhas atribuídas ao telefone depende da forma como o administrador do sistema configura as teclas programáveis do telefone. Para saber quantas linhas possui, veja a área de linha do ecrã do telefone. Existem tantas linhas quanto os números de telefone e ícones de linhas telefónicas: .

Chamadas

Cada linha suporta várias chamadas. Razão pela qual poderá ter de atender várias chamadas numa só linha de telefone. A configuração predefinida é de quatro chamadas por linha, mas o administrador do sistema pode alterar este número de acordo com as suas necessidades. Independentemente do número de linhas, o telefone suporta um máximo de 200 chamadas de cada vez.





Ícones de linhas e de chamadas

O telefone apresenta ícones para ajudar o utilizador a determinar o estado da chamada e da linha (independentemente da chamada estar em espera, a tocar, ligada, etc.).

Ícone	Estado da chamada	Descrição
	Linha desligada	Não existe qualquer actividade de chamadas nesta linha. Se está a marcar com o telefone no descanso (marcação prévia), a chamada só ficará activa após levantar o auscultador.
	Linha fora do descanso	Está a marcar um número ou a chamada que efectuou está a tocar. Consulte "Efectuar uma chamada" na página 19 para obter as opções de marcação.
	Chamada estabelecida	O utilizador está actualmente ligado a outro interlocutor. Muitas funcionalidades do telefone exigem uma chamada ligada.
	Chamada a tocar	Uma chamada está a tocar numa das suas linhas. Consulte "Atender uma chamada" na página 23 para obter detalhes.
	Chamada em espera	A chamada actual foi colocada em espera. (Quando apresentado junto à linha telefónica, este ícone indica que todas as chamadas na linha estão em espera.)
	Em utilização remota	Outro telefone que partilha a linha tem uma chamada ligada. Consulte "Utilizar uma linha partilhada" na página 34 para obter detalhes.
	Chamada autenticada	Consulte "Efectuar e receber chamadas seguras" na página 37 para obter a descrição deste ícone.
	Chamada encriptada	Consulte "Efectuar e receber chamadas seguras" na página 37 para obter a descrição deste ícone.

Desligar e obter sinal de marcação

Algumas tarefas e instruções do telefone podem diferir dependendo se o telefone está *no descanso* ou *fora do descanso*.

- No descanso: o auscultador está pousado no suporte, não há chamadas activas, e não há sinal de marcação activo. O telefone possibilita a marcação "no descanso" (*marcação prévia*), o que permite introduzir ou seleccionar números antes de activar a chamada. Quando o telefone está no descanso, este ícone será apresentado junto da respectiva linha telefónica: .
- Fora do descanso: o auscultador está fora do descanso, o altifalante está activo ou um de vários métodos é utilizado para obter sinal de marcação ou atender uma chamada. Quando o telefone está fora do descanso, é apresentado um dos seguintes ícones, dependendo do estado da linha ou da chamada: , , ou . Consulte a secção "Ícones de linhas e de chamadas" na página 14 para obter informações relacionadas.



Seleccionar chamadas



Muitas funcionalidades do telefone exigem a selecção das chamadas que pretende utilizar com uma funcionalidade específica. Por exemplo, se tiver quatro chamadas em espera, mas apenas pretende adicionar duas delas a uma chamada em conferência, é possível seleccionar as chamadas que pretende adicionar à conferência antes de activar a funcionalidade.

Se pretender...	Então...
Realçar uma chamada	Utilize a tecla Navegação para navegar através da lista de chamadas. As chamadas realçadas aparecem ligeiramente mais escuras do que as outras.
Seleccionar uma chamada.	Realce uma chamada ligada ou em espera e prima Seleç. As chamadas seleccionadas são assinaladas por um <input checked="" type="checkbox"/> .
Verificar chamadas seleccionadas	Utilize a tecla Navegação para navegar através da lista de chamadas. As chamadas seleccionadas são assinaladas por um <input checked="" type="checkbox"/> e estão agrupadas na lista de chamadas.

Ver chamadas e alternar entre chamadas

Estas sugestões podem ajudá-lo a alternar entre chamadas numa ou mais linhas. Se a chamada para a qual pretende mudar não estiver automaticamente realçada, utilize a tecla 'Navegação' para se deslocar até à chamada em questão.

Se pretender...	Então...
Alternar entre chamadas numa linha	Realce a chamada para a qual quer mudar e prima Retomar . A outra chamada é colocada automaticamente em espera.
Mudar de uma chamada ligada para atender uma chamada a tocar	Prima Atender ou prima uma tecla âmbar intermitente  correspondente à linha com a chamada. Este procedimento coloca automaticamente em espera a primeira chamada.
Alternar entre chamadas em linhas diferentes	Prima a tecla verde intermitente  da linha para a qual pretende alternar. Se existir apenas uma chamada em espera na linha, a chamada será automaticamente retomada. Se existirem várias chamadas em espera na linha, desloque-se para a chamada em questão (se necessário) e prima Retomar .

Se pretender...	Então...
Ver todas as chamadas numa linha específica	Prima  e, em seguida, prima imediatamente a tecla de linha. Este procedimento mostra os detalhes da chamada mas não terá qualquer impacto sobre o estado da chamada; poderá ser útil se estiver a falar numa linha e pretender visualizar as chamadas em espera noutra linha.
Ver descrição geral da actividade da linha (uma chamada por linha)	Prima  para obter a linha realçada. (A linha aparece realçada quando as chamadas associadas à linha são apresentadas no ecrã do telefone.) Este procedimento fará com que o telefone mude para o <i>modo de descrição geral da chamada</i> e apresenta uma chamada por linha. Esta chamada pode ser a chamada activa ou, se todas as chamadas estiverem em espera, a chamada em espera há mais tempo. Para regressar à vista padrão, prima  e, em seguida, prima imediatamente a tecla de linha.







Sugestão

- Apenas uma chamada pode estar activa; as outras chamadas serão colocadas em espera automaticamente.
- Quando tiver várias chamadas numa linha, as chamadas com a maior prioridade e duração aparecem no topo da lista de chamadas. Consulte "Prioritizar chamadas importantes" na página 38.
- Chamadas de tipo idêntico são agrupadas na lista de chamadas. Por exemplo, as chamadas com as quais interagiu são agrupadas na parte superior, as chamadas seleccionadas são agrupadas a seguir e as chamadas às quais ainda não respondeu são agrupadas em último.

Seleccionar itens do ecrã do telefone

Para seleccionar um item no ecrã do telefone...	Faça...
Por "arrastamento"	Prima a tecla Navegação para realçar um item numa lista. Prima a respectiva tecla de função, como Selec. ou Marcar para concluir a acção.
Pelo número do item	Prima o número correspondente no teclado. Por exemplo, prima 4 para seleccionar o quarto item de um menu.

Utilizar menus de funcionalidades









Se pretender...	Então...
Abrir ou fechar um menu de funcionalidade	<p>Prima uma tecla de funcionalidade:</p> <ul style="list-style-type: none">  Mensagens  Serviços  Listas telefónicas  Definições  Ajuda
Navegar numa lista ou menu	Prima a tecla Navegação .
Recuar um nível num menu de funcionalidade	Prima Sair . (Note que se premir Sair no primeiro nível de um menu, o menu será encerrado.)
Alternar entre menus de funcionalidades abertos	Prima uma tecla de funcionalidade. (Cada menu de funcionalidade possui um separador correspondente. O separador é apresentado quando abre o menu de funcionalidade.)

Introduzir e editar texto

Se pretender...	Então...
Introduzir uma letra no ecrã do telefone	Prima a tecla do número adequado uma ou mais vezes para seleccionar uma letra (em maiúsculas ou não) do menu. Quando fizer uma pausa, o cursor avança automaticamente para permitir a introdução da letra seguinte.
Eliminar durante uma introdução ou mover o cursor	Prima << ou Eliminar para remover uma letra ou um dígito. Prima >> para mover o cursor para a direita.

Obter Ajuda no telefone

O telefone IP da Cisco oferece um sistema de ajuda online abrangente. Os tópicos da ajuda aparecem no ecrã do telefone. Consulte a tabela seguinte para obter detalhes.

Se pretender...	Então...
Visualizar o menu principal	Prima  no telefone e aguarde alguns segundos até ser apresentado o menu. Se já estiver na Ajuda, prima Princ. Os tópicos do menu principal incluem: <ul style="list-style-type: none">• Acerca do telefone IP da Cisco: descrição detalhada do telefone• Como proceder...?: procedimentos e informação sobre tarefas comuns do telefone• Funcionalidades de chamada: descrições e procedimentos das funcionalidades de chamada• Ajuda: sugestões sobre a utilização e o acesso à Ajuda
Conhecer uma tecla ou uma tecla de função	Prima  e, em seguida, prima imediatamente uma tecla ou tecla de função.
Conhecer um item de menu	Prima  ,  ou  para visualizar o menu de funcionalidade. Realce um item do menu e, em seguida, prima duas vezes rapidamente  .
Obter auxílio para utilizar a Ajuda	Prima duas vezes rapidamente  (sem seleccionar previamente um item de menu).
Visualizar estatísticas de rede de uma chamada activa	Prima duas vezes rapidamente  durante uma chamada activa.

Ícones das teclas







Este Manual do Telefone utiliza imagens de teclas com ícones. Para obter a descrição dos ícones das teclas utilizados neste documento, consulte a secção "Teclas e Hardware" na página 8 ou "Referência do botão" do Cartão de Referência de Rápida no início do manual.



Processamento básico de chamadas





Esta secção abrange as tarefas de processamento básico de chamadas, como efectuar, receber, transferir e participar em conferências. As funcionalidades utilizadas para executar estas tarefas são normais e estão disponíveis na maioria dos sistemas telefónicos.



Efectuar uma chamada

Para efectuar uma chamada, levante o auscultador e marque o número. Ou utilize uma das opções descritas na tabela seguinte.

Se pretender...	Então...
Marcar previamente (marcar no descanso, sem ouvir o sinal de marcação)	<p>Efectue um dos seguintes procedimentos:</p> <ul style="list-style-type: none"> • Introduza um número de telefone. (A funcionalidade Marcação automática pode surgir para sugerir números de telefone correspondentes presentes no registo de chamadas efectuadas.) • Prima a tecla Navegação para visualizar os números de telefone do registo de chamadas efectuadas. <p>Em seguida, prima Marcar. Em alternativa, execute uma das seguintes acções para obter o sinal de marcação e marcar o número de telefone realçado:</p> <ul style="list-style-type: none"> • Levante o auscultador • Prima  ou  • Prima Marcar • Prima  (uma tecla de linha)
Marcar utilizando o altifalante	<p>Prima NovaCh. e introduza um número de telefone. Em alternativa, pode premir  antes ou depois de marcar, remarcar ou marcar rapidamente um número.</p> <p>A maioria das opções para marcar um número activa automaticamente o modo altifalante se o auscultador estiver no descanso e se a tecla  não estiver acesa. Estas acções incluem premir ReMarc. ou uma tecla de marcação rápida.</p>
Remarcar o último número marcado	<p>Prima ReMarc. Por predefinição, a função ReMarc. utiliza a linha principal. No entanto, pode abrir uma linha secundária e premir ReMarc. Para abrir uma linha, prima .</p>

Se pretender...	Então...
<p>Marcar rapidamente um número</p>	<p>Efectue um dos seguintes procedimentos:</p> <ul style="list-style-type: none"> • Prima  (uma tecla de marcação rápida) antes ou depois de obter o sinal de marcação. • Introduza um número de índice de marcação rápida (1 a 99 no teclado) com o telefone no descanso e prima MarcAbr. <p>Para obter detalhes, consulte "Configurar as funcionalidades de marcação rápida" na página 44.</p>
<p>Efectuar uma chamada quando outra está activa (utilizando uma linha diferente)</p>	<p>Prima  para obter a linha nova. A chamada da primeira linha será colocada automaticamente em espera.</p>
<p>Efectuar uma chamada quando outra está activa (utilizando a mesma linha)</p>	<p>Prima Espera. Em seguida, prima NovaCh. Depois, faça a marcação, remarcação ou marcação rápida de um número. Ou pode continuar a falar na chamada activa enquanto prepara a marcação a partir de um registo de chamadas ou lista telefónica da empresa. (Consulte as duas colunas a seguir desta tabela para obter mais detalhes.)</p>
<p>Marcar a partir de um registo de chamadas</p>	<p>Selecione  > Chamadas perdidas, Chamadas recebidas, ou Chamadas efectuadas. Para marcar, selecione a lista ou desloque-se para a mesma e levante o auscultador.</p> <p>Se pretende efectuar a marcação a partir de um registo de chamadas durante uma chamada activa, desloque-se para o registo de chamadas e prima Marcar. Em seguida, selecione um item do menu para processar a chamada original:</p> <ul style="list-style-type: none"> • Espera: coloca a primeira chamada em espera e marca a segunda. • Transf.: transfere o primeiro interlocutor para a segunda chamada. (Prima Transf. duas vezes.) • Confrn: cria uma chamada em conferência com todos os interlocutores. (Prima Confrn duas vezes.) • TermCh.: desliga a primeira chamada e marca a segunda.

Se pretender...	Então...
<p>Marcar a partir de uma lista telefónica da empresa no telefone</p>	<p>Selecione  > Lista telefónica da empresa (o nome exacto pode variar). Utilize o teclado para introduzir letras, em seguida, prima Procurar. Para marcar, selecione a lista ou desloque-se para a mesma e levante o auscultador.</p> <p>Se pretende efectuar a marcação a partir de uma lista telefónica durante uma chamada activa, desloque-se para a lista e prima Marcar. Em seguida, selecione um item do menu para processar a chamada original:</p> <ul style="list-style-type: none"> • Espera: coloca a primeira chamada em espera e marca a segunda. • Transf.: transfere o primeiro interlocutor para a segunda chamada. (Prima Transf. duas vezes.) • Confrn: cria uma chamada em conferência com todos os interlocutores. (Prima Confrn duas vezes.) • TermCh.: desliga a primeira chamada e marca a segunda.
<p>Marcar a partir da página Web da lista telefónica</p>	<p>Utilizar a funcionalidade WebDialer Cisco. Abra um browser da Web e vá para a lista telefónica da sua empresa. Clique num número de telefone do directório. Clique Marcar para efectuar a chamada. Clique Desligar para terminar a chamada. Consulte o manual <i>Personalizar o seu telefone IP da Cisco na Web</i> para mais detalhes: http://www.cisco.com/univercd/cc/td/doc/product/voice/c_ipphon/index.htm</p>
<p>Marcar utilizando um auricular</p>	<p>Efectue um dos seguintes procedimentos:</p> <ul style="list-style-type: none"> • Se  estiver apagada, prima-a antes ou depois de marcar, remarcar ou marcar rapidamente um número. • Se  estiver acesa, prima NovaCh., ReMarc., uma tecla de marcação rápida ou  (uma tecla de linha). Se necessário, introduza o número de telefone e prima Marcar.
<p>Receber uma notificação quando uma extensão ocupada ou a tocar fica disponível</p>	<p>Ligue o número e prima ReCham enquanto ouve o sinal de interrompido ou o sinal de chamada. Desligue. Quando a extensão fica disponível, o seu telefone avisa-o através de um alerta audível e visual. (A rechamada deste número não é automática; tem de efectuar a chamada.) O retorno de chamada é uma função específica configurável pelo seu administrador de sistema. Tenha em atenção que o retorno de chamada não funcionará se o outro interlocutor tiver o desvio de chamadas activado.</p>
<p>Marcar numa linha secundária</p>	<p>Prima  para a linha que pretende utilizar.</p>
<p>Efectuar uma chamada com prioridade (precedência)</p>	<p>Introduza o número de acesso MLPP (fornecido pelo administrador do sistema) seguido do número de telefone. Para obter detalhes, consulte "Prioritizar chamadas importantes" na página 38.</p>







Se pretender...	Então...
<p>Marcar a partir de um registo da lista de endereços pessoal (PAB — Personal Address Book) ou através de um código de marcação rápida</p>	<p>Selecione  > serviço PAB ou serviço Marcação rápida (os nomes exactos podem variar). Para marcar a partir de uma lista, selecione a lista ou desloque-se para a mesma e levante o auscultador. Para ajuda na subscrição do serviço PAB ou Marcação rápida, consulte "Aceder às suas páginas Web Opções do utilizador" na página 47.</p>
<p>Efectuar uma chamada utilizando um código de rastreio ou de facturação</p>	<p>Marque um número e introduza um código relativo ao cliente (CMC — client matter code) ou um código de autorização forçada (FAC — forced authorization code) quando lhe for solicitado por um toque distintivo. O administrador do sistema indicar-lhe-á se for necessário introduzir um código CMC ou FAC e fornecer-lhe-á instruções mais detalhadas.</p>
<p>Efectuar uma chamada utilizando o perfil de mobilidade de extensão da Cisco</p>	<p>Certifique-se de que tem sessão iniciada na Mobilidade de extensão (EM). Selecione  > Serviço EM (o nome exacto pode variar) e, em seguida, utilize o teclado para introduzir as informações de início de sessão. Se estiver a partilhar um telefone, poderá ser necessário iniciar a sessão no serviço EM antes de poder aceder a algumas funcionalidades ou efectuar uma chamada.</p> <p>A EM é uma funcionalidade específica, não predefinida, que deve ser atribuída pelo administrador do sistema aos telefones e respectivos utilizadores. Consulte o manual <i>Personalizar o telefone IP da Cisco na Web</i>: http://www.cisco.com/univercd/cc/td/doc/product/voice/c_ipphon/index.htm</p>
<p>Efectuar uma chamada em videoconferência</p>	<p>Verifique se o ecrã do telefone apresenta o seguinte ícone: .</p> <p>Se o ícone estiver presente, o telefone está activado para vídeo e suporta o Cisco VT Advantage. O Cisco VT Advantage permite efectuar chamadas em videoconferência utilizando o telefone IP da Cisco, o seu computador e uma câmara de vídeo externa. Contacte o administrador do sistema para obter assistência e consulte o <i>Cisco VT Advantage Quick Start Guide</i> e o <i>Cisco VT Advantage User Guide</i>: http://www.cisco.com/univercd/cc/td/doc/product/voice/c_ipphon/index.htm</p>

**Sugestão**

- No caso de se enganar ao introduzir um número de telefone, prima << para apagar um ou mais dígitos. Prima **Cancelar** para sair da tentativa de marcação.
- Se não conseguir ouvir um sinal de marcação ou efectuar uma chamada telefónica, poderá aplicar-se um ou mais dos seguintes factores. Se necessário, contacte o administrador do sistema para obter mais informações.
 - É necessário iniciar a sessão no serviço Mobilidade de extensão a partir da tecla  do seu telefone.
 - É necessário introduzir um código relativo ao cliente ou um código de autorização forçada após marcar o número.
 - O seu telefone possui restrições de horário para evitar que utilize algumas funcionalidades em determinadas horas do dia.

Atender uma chamada



Para atender uma chamada, levante o auscultador. Ou, consulte a seguinte tabela para obter mais opções.

Se pretender...	Então...
Atender com um auricular	Prima  , se estiver apagada. Ou, se  estiver acesa, prima Atender ou  (a tecla de linha intermitente).
Atender com o altifalante	Prima  , Atender ou  .
Mudar de uma chamada ligada para atender uma chamada a tocar	Prima Atender ou, se a chamada estiver a tocar numa linha diferente, prima  (a tecla âmbar intermitente). Ambas as acções permitem atender a nova chamada e colocar automaticamente em espera a primeira chamada. Consulte "Utilizar as funções Espera e Retomar" na página 25 para mais informações.
Atender uma chamada utilizando a chamada em espera	Peça ao administrador do sistema para configurar a funcionalidade de chamada em espera no seu telefone. Quando esta funcionalidade está activada, ouvirá um sinal de chamada em espera e verá informações sobre a ID do autor da chamada, se for recebida outra chamada. Para atender a chamada, prima Atender . Para voltar à chamada original, é necessário colocar a chamada actual em espera. Consulte "Utilizar as funções Espera e Retomar" na página 25.

Se pretender...	Então...
Atender automaticamente uma chamada depois de um ou dois toques	Consulte o seu administrador do sistema para configurar a funcionalidade Resposta automática. Para mais informações, consulte "Utilizar a função Atendimento automático com um auricular ou o altifalante" na página 40.
Obter uma chamada em espera noutra telefone (por ex., um telefone numa sala de conferências)	Utilize a retenção de chamada. Consulte "Armazenamento e obtenção de chamadas retidas" na página 32.
Utilize o telefone para atender uma chamada a tocar no telefone de um colega através do redireccionamento da chamada para o próprio telefone	Utilize a Retenção de chamada. Consulte "Captura de chamadas redireccionadas no telefone" na página 33.
Atender uma chamada com prioridade	Desligue a chamada em curso e prima Atender . Consulte "Prioritar chamadas importantes" na página 38.
Enviar directamente uma chamada para o seu sistema de mensagem de voz	Prima EncamD . A chamada recebida é transferida automaticamente para a sua mensagem de voz de saudação.



Terminar uma chamada

Para terminar uma chamada, desligue. Consulte a tabela seguinte para obter detalhes.

Se pretender...	Então...
Desligar quando utiliza o auscultador	Pouse o auscultador no descanso. Ou prima TermCh .
Desligar quando utilizar o auricular	Prima  . Se pretende manter o modo auricular activado (manter a tecla acesa depois de desligar), prima TermCh .
Desligar quando utilizar o altifalante	Prima  ou TermCh .
Desligar uma chamada mas manter outra chamada na mesma linha	Prima TermCh . Se necessário, retire primeiro a chamada de espera.

Utilizar as funções Espera e Retomar

Apenas uma chamada pode estar activa num determinado momento; as outras chamadas serão todas colocadas em espera.



Se pretender...	Então...
Colocar uma chamada em espera	Certifique-se que a chamada que pretende colocar em espera está realçada e prima Espera .
Retirar uma chamada do estado de espera na linha actual	Certifique-se de que está realçada a chamada correcta e prima Retomar .
Retirar uma chamada do estado de espera numa linha diferente	Prima  (uma tecla de linha a piscar). Se existir apenas uma chamada em espera na linha, a chamada será automaticamente retomada. Se existirem várias chamadas em espera, certifique-se de que está realçada a chamada correcta e prima Retomar . Tenha em atenção que a chamada em espera é indicada pelo ícone de chamada em espera:  .



Sugestão Activar a funcionalidade de espera gera normalmente música ou um sinal de aviso. Por esta razão, evite colocar em espera uma chamada em conferência.

Utilizar a função Silenciar

A função Silenciar desactiva a entrada de áudio do seu telefone. Com Silenciar activado, pode ouvir os outros participantes mas eles não o podem ouvir.

Se pretender...	Então...
Activar a função Silenciar	Prima  .
Desactivar a função Silenciar	Prima  .

Transferir uma chamada

Transf. redirecciona uma chamada. O *destino* é o número para o qual pretende transferir a chamada.

Se pretender..	Então...
Transferir uma chamada sem falar com o destinatário da transferência	Prima Transf. e introduza o número de destino. Quando ouvir o telefone tocar, desligue. (Se o administrador do sistema não tiver activado a transferência no descanso no seu telefone, será necessário premir Transf. novamente para concluir a transferência.) Para cancelar a transferência, prima TermCh.
Falar com o destinatário da transferência antes de transferir a chamada (transferência de consulta)	Prima Transf. e introduza o número de destino. Aguarde que o destinatário da transferência atenda. Se o destinatário aceitar a chamada transferida, desligue. (Se o administrador do sistema não tiver activado a transferência no descanso no seu telefone, será necessário premir Transf. novamente para concluir a transferência.) Se o destinatário recusar a chamada, prima Retomar para voltar à chamada original. Para cancelar a transferência, prima TermCh.
Ligar duas chamadas em curso (transferência directa)	Localize e realce uma chamada em linha e prima Selec. Repita este processo para a segunda chamada. Com uma das chamadas seleccionadas realçada, prima TrfrDir. (Pode ser necessário premir mais para visualizar a opção TrfrDir.) As duas chamadas ligam-se uma à outra e a pessoa que fez a ligação é desligada da chamada. Se pretender ficar em linha com os números chamadores, utilize Partic. para criar antes uma conferência. Para obter detalhes, consulte "Efectuar chamadas em conferência" na página 28.
Enviar uma chamada para o seu sistema de mensagem de voz	Prima EncamD. A chamada é transferida automaticamente para a sua mensagem de voz de saudação. É possível utilizar a função EncamD com uma chamada activa, a tocar ou em espera.



Sugestão

- Quando a transferência no descanso estiver activada, poderá desligar ou premir **Transf.** e, em seguida, desligar.
- Se a transferência no descanso não estiver activada no telefone, tenha em atenção ao facto de que, se desligar em vez de premir **Transf.** irá cancelar a acção de transferência e colocar o interlocutor a ser transferido em espera.
- Não é possível utilizar a opção **Transf.** para redireccionar uma chamada em espera. Prima **Retomar** para retirar a chamada do estado de espera antes de a transferir.

Desviar as suas chamadas para outro número

Pode utilizar a função Desviar todas as chamadas para redireccionar as chamadas recebidas do seu telefone IP da Cisco para outro número.



Nota

Introduza o número de destino exactamente como se o marcasse no seu telefone. Por exemplo, introduza um código de acesso ou o indicativo, se necessário.

Se pretender...	Então...
Configurar o desvio de chamadas na sua linha principal	Prima DsvTdCh e introduza um número de telefone de destino.
Cancelar o desvio de chamadas na sua linha principal	Prima DsvTdCh .
Verificar se o desvio de chamadas está activo na linha principal	Procure este ícone por cima do número de telefone principal:  . Verifique, também, se o texto de estado na parte inferior do ecrã apresenta o número de destino da chamada desviada.
Configurar ou cancelar o desvio de chamadas para qualquer linha	<p>Inicie uma sessão nas suas páginas Web de opções do utilizador e seleccione Desviar todas as chamadas... no menu principal. Pode configurar ou cancelar o desvio de chamadas para qualquer linha do seu telefone. Consulte "Iniciar sessão nas páginas Web de opções do utilizador" na página 47 para obter instruções sobre como iniciar sessão.</p> <p>Quando o desvio de chamadas estiver activo para qualquer linha diferente da linha principal, o seu telefone não lhe confirmará qualquer desvio das chamadas. Assim, deverá confirmar as definições nas páginas Opções do utilizador.</p>



Sugestão

- Pode direccionar as suas chamadas para um telefone analógico tradicional ou para outro telefone IP, embora o administrador do sistema possa restringir o desvio de chamadas a números dentro da sua empresa.
- Esta funcionalidade deve ser configurada em cada linha; se for recebida uma chamada numa linha em que a funcionalidade não esteja activada, a chamada toca normalmente.

Efectuar chamadas em conferência

O telefone IP da Cisco permite juntar três ou mais interlocutores numa única chamada telefónica, criando uma chamada em conferência.

Tipos de chamadas em conferência suportados

Existem dois tipos de chamadas em conferência: Padrão e Meet-Me.

Chamadas em conferência padrão

Nas chamadas em conferência padrão (ou "ad hoc"), o organizador da conferência tem de ligar aos participantes para os adicionar à conferência. Com o telefone IP da Cisco, é possível criar chamadas em conferência padrão de várias maneiras, dependendo das suas necessidades e da configuração do seu telefone:

- **Confrn**: utilize esta tecla de função para estabelecer uma conferência padrão ligando a cada participante. A chamada em conferência padrão é uma funcionalidade predefinida disponível na maioria dos telefones.
- **Partic.**: utilize esta tecla de função para estabelecer uma conferência padrão entre várias chamadas já numa linha.
- **IntercC**: utilize esta tecla de função para participar numa chamada existente numa linha partilhada e transformar a chamada numa conferência padrão. Esta funcionalidade é opcional e só está disponível para linhas partilhadas, tendo de ser configurada pelo administrador do sistema. Consulte "Utilizar uma linha partilhada" na página 34 para obter detalhes.

Consulte "Iniciar e participar numa conferência padrão" na página 29 para obter instruções adicionais.

Chamadas em conferência Meet-Me

As conferências Meet-Me permitem que os participantes participem numa conferência marcando directamente o número da conferência, em vez de aguardar por serem chamados pelo iniciador da conferência.

Para iniciar uma conferência Meet-Me, utilize a tecla de função Meet-Me no telefone e, em seguida, marque o número de telefone da conferência Meet-Me fornecido pelo administrador do sistema. Para participar numa conferência Meet-Me, marque o número de telefone da conferência Meet-Me no momento especificado. Os participantes na conferência ouvem o sinal de ocupado se efectuarem a marcação antes de o iniciador da conferência ter efectuado a marcação. Depois de o iniciador da conferência efectuar a marcação, a conferência Meet-Me é estabelecida poderá prosseguir, mesmo que o iniciador da conferência desligue a chamada. Tenha em atenção que a conferência Meet-Me é uma funcionalidade específica configurável pelo administrador do sistema. Consulte "Iniciar ou participar numa chamada em conferência Meet-Me" na página 31 para obter instruções adicionais.

Iniciar e participar numa conferência padrão

Uma conferência padrão permite a participação de, no mínimo, três pessoas numa única chamada. Consulte a tabela seguinte para obter detalhes.

Se pretender...	Então...
Começar uma chamada em conferência padrão, ligando aos participantes	Durante uma chamada, prima Confrn para adicionar outro interlocutor à chamada. (Pode ser necessário premir a tecla de função mais para visualizar a opção Confrn .) Introduza o número de telefone do participante na conferência. Depois de estabelecida a ligação e de falar com o participante, prima Confrn novamente para adicionar este participante à sua chamada. Repita o procedimento para adicionar participantes.
Convidar os interlocutores actuais para participar numa conferência padrão	Com duas ou mais chamadas numa linha, localize e realce uma chamada na linha e prima Selec . Repita este processo para cada chamada que pretenda adicionar à conferência. Numa das chamadas seleccionadas, prima Partic . (Pode ser necessário premir a tecla de função mais para visualizar a opção Partic .) Tenha em atenção que a chamada activa é seleccionada e adicionada à conferência automaticamente.
Participar numa conferência padrão	Atenda o telefone quando tocar. Não é preciso fazer nada de especial para participar numa chamada em conferência padrão.
Intercalar (participar) uma chamada numa linha partilhada e transforma a chamada numa conferência padrão	Realce uma chamada em utilização remota numa linha partilhada e prima IntercC . (Pode ser necessário premir a tecla de função mais para visualizar IntercC .) Os outros interlocutores poderão ouvir um sinal de intercalação. Consulte "Utilizar uma linha partilhada" na página 34 para obter detalhes.
Visualizar uma lista de participantes numa conferência	Realce uma conferência activa e prima LstCnf . Os participantes são listados pela ordem em que foram adicionados à conferência, com os mais recentes no topo.
Obter uma lista actualizada de participantes numa conferência	Durante a visualização da lista da conferência, prima Actual .
Ver quem iniciou a conferência	Durante a visualização da lista da conferência, localize a pessoa que surge no fim da lista com um asterisco (*) junto ao nome.
Desligar o último participante adicionado à conferência	Realce o nome do participante no topo da lista de conferência e prima Remover . (O último participante surge sempre no topo da lista.) Em alternativa, se não estiver a visualizar a lista da conferência, prima DesÚltC . Apenas pode remover participantes se tiver iniciado a chamada em conferência.

Se pretender...	Então...
Remover um participante da conferência	Realce o nome do participante e prima Remove . Apenas pode remover participantes se tiver iniciado a chamada em conferência.
Sair de uma conferência padrão	<p>Desligue ou prima TermCh. Se a chamada em conferência não tiver sido iniciada por si, quando desligar o telefone os outros interlocutores continuarão ligados.</p> <p>Se a chamada em conferência tiver sido iniciada por si, quando desligar o telefone poderá terminar a conferência (dependendo do modo como o administrador do sistema tiver configurado o telefone). Para evitar terminar uma conferência, é possível transferir a conferência para outro interlocutor antes de desligar, passando esse interlocutor a ser o "controlador virtual" da conferência. Um controlador virtual não pode adicionar ou retirar interlocutores; a conferência continua com os participantes estabelecidos.</p>



Sugestão

- As chamadas devem estar todas na mesma linha antes de as poder adicionar a uma chamada em conferência padrão. Se as chamadas estiverem em linhas diferentes, transfira-as para uma única linha antes de utilizar **Confrn** ou **Partic**.
- Se ocorrer um erro ao iniciar, "Sem info. sobre participantes", ao tentar utilizar **Partic**., certifique-se que seleccionou pelo menos uma chamada para além da chamada em curso, que é seleccionada automaticamente.
- Dependendo da configuração do seu telefone, ao sair de uma conferência criada por si, poderá terminar a conferência. Consulte a última linha da tabela acima para obter mais informações.

Iniciar ou participar numa chamada em conferência Meet-Me

As conferências Meet-Me permitem que os participantes participem numa conferência marcando directamente o número da conferência, em vez de aguardar por serem chamados pelo iniciador da conferência. Consulte a tabela seguinte para obter detalhes.

Se pretender...	Então...
Estabelecer uma conferência Meet-Me	<p>Prima NovaCh. ou levante o auscultador para obter sinal de marcação. Em seguida, prima Meet-Me e marque o número da conferência Meet-Me. (Contacte o administrador para obter uma lista de números válidos.)</p> <p>Lembre-se de informar os participantes sobre o número da conferência, por forma a poderem efectuar a marcação. No entanto, os participantes escutarão o sinal de ocupado se efectuarem a marcação do número da conferência antes do iniciador da conferência.</p>
Participar numa conferência Meet-Me	Marque o número de conferência Meet-Me (fornecido pelo iniciador da conferência). Será estabelecida ligação à conferência apenas depois de o iniciador da conferência efectuar a marcação.
Terminar uma conferência Meet-Me	Desligue ou prima TermCh.

Processamento avançado de chamadas

As tarefas de processamento avançado de chamadas envolvem funcionalidades específicas (não padronizadas) que podem ser configuradas no seu telefone pelo administrador do sistema, dependendo das suas necessidades de processamento de chamadas e do ambiente de trabalho. Não terá acesso a estas funcionalidades a não ser que o administrador do sistema as active.

Armazenamento e obtenção de chamadas retidas

Pode "reter" uma chamada se pretender armazená-la de modo a ser recuperada por si ou por outra pessoa a partir de outro telefone no sistema Cisco CallManager (por exemplo, no telefone da secretária de um colega de trabalho ou de uma sala de conferências). A funcionalidade Retenção de chamada tem de ser activada pelo administrador do sistema.

Se pretender...	Então...
Armazenar uma chamada activa utilizando a Retenção de chamadas	Durante uma chamada, prima Reter . (Pode ser necessário premir a tecla de função mais para visualizar a opção Reter .) Este comando ordena ao seu telefone que armazene a chamada. Anote o número da chamada retida visualizado no ecrã do telefone e desligue.
Obter uma chamada retida	Para se ligar a uma chamada retida, introduza o número da chamada em qualquer telefone Cisco IP da rede. Dispõe de um tempo limitado para obter a chamada retida antes que esta recomece a tocar no seu destino original. Consulte o administrador do sistema para obter informações sobre este período de tempo.

Captura de chamadas redireccionadas no telefone

O administrador do sistema poderá activar a Captura de chamadas no telefone se partilhar as responsabilidades de encaminhamento de chamadas com colegas. A captura de chamada permite atender uma chamada a tocar no telefone de um colega através do redireccionamento para o respectivo telefone. É possível utilizar funcionalidades de Captura de chamadas para encaminhar chamadas para colegas pertencentes ao grupo de captura de chamadas (**Captura**), pertencentes a outro grupo e de captura (**GrpCapt**) ou pertencente a um grupo associado ao próprio grupo (**OCapt**).

Se pretender..	Então..
Atender uma chamada a tocar noutra extensão do respectivo grupo de captura	<p>Prima Captura para estabelecer ligação à chamada. (Poderá ser necessário levantar o auscultador para premir Captura.)</p> <p>Se o administrador do sistema não tiver activado a captura automática, a chamada tocará no respectivo telefone quando premir Captura. Neste caso, prima Atender para estabelecer ligação à chamada.</p>
Atender uma chamada a tocar noutro telefone fora do seu grupo	<p>Prima GrpCapt. (Poderá ser necessário levantar o auscultador para premir GrpCapt.) Introduza o código do grupo de captura fornecido pelo administrador do sistema para estabelecer ligação à chamada.</p> <p>Se o administrador do sistema não tiver activado a captura automática, a chamada tocará no respectivo telefone quando premir GrpCapt e introduzir o código do grupo de captura. Neste caso, prima Atender para estabelecer ligação à chamada.</p>
Atender uma chamada a tocar noutra extensão do respectivo grupo ou num grupo associado	<p>Prima OCaptura para estabelecer ligação à chamada. (Poderá ser necessário levantar o auscultador para premir OCaptura.)</p> <p>Se o administrador do sistema não tiver activado a captura automática, a chamada tocará no respectivo telefone quando premir OCaptura. Neste caso, prima Atender para estabelecer ligação à chamada.</p>



- Sugestão**
- Quando premir **Captura** e **GrpCapt**, é estabelecida ligação à chamada a tocar há mais tempo.
 - Com a opção **OCaptura**, o administrador do sistema poderá associar vários grupos de captura de chamadas ao respectivo grupo e atribuir uma prioridade aos grupos. Quando é premido **OCaptura**, é estabelecida ligação à chamada a tocar no grupo de captura com a prioridade mais elevada.
 - Se pretender capturar a chamada numa extensão diferente da linha principal, prima, em primeiro lugar,  (um botão de linha disponível) e, em seguida, prima uma tecla de função **Captura** de chamadas.

Utilizar uma linha partilhada

O administrador do sistema pode atribuir-lhe uma linha "partilhada". Uma linha partilhada tem geralmente duas utilizações principais:

- Quando uma pessoa utiliza vários telefones — Por exemplo, linha partilhada atribuída ao telefone de secretária e ao telefone do laboratório. As chamadas recebidas numa linha partilhada tocam nos dois telefones, permitindo-lhe atender a chamada em qualquer um dos telefones.
- Quando várias pessoas partilham uma linha — Por exemplo, é uma das várias pessoas que pode processar as chamadas recebidas numa linha partilhada ou é um gestor que partilha um número de extensão com o seu assistente.

Linhas partilhadas

Em utilização remota

Se tiver uma linha partilhada, o ícone em utilização remota será apresentado no ecrã do telefone: . Este ícone indica que a linha partilhada está a ser actualmente utilizada por um colega. É possível efectuar e receber normalmente chamadas numa linha partilhada, mesmo quando é apresentado o ícone em utilização remota.

Partilhar informação da chamada e intercalação

É possível visualizar no ecrã do telefone informações relativas a chamadas efectuadas e recebidas pelos seus colegas na linha partilhada, a não ser que a funcionalidade Privacidade se encontre activada. As informações podem incluir a identificação do chamador e a duração da chamada. Reciprocamente, quando utiliza uma linha partilhada, são apresentadas no ecrã do telefone do seu colega informações sobre a sua chamada.

Se a informação da chamada estiver visível neste modo, será possível participar em chamadas na linha partilhada utilizando a funcionalidade Interc ou IntercC. A participação numa chamada de uma linha partilhada é designada por *intercalação*. Para obter mais informações sobre a linha partilhada, consulte "Participar numa chamada de uma linha partilhada" na página 35.

Privacidade



Se não pretender que os colegas que partilham a linha visualizem informações sobre as suas chamadas, active a funcionalidade Privacidade. Se o fizer evitará também que os seus colegas possam intercalar as suas chamadas. Consulte "Evitar que terceiros visualizem ou possam participar numa chamada numa linha partilhada" na página 36.

Número máximo de chamadas suportado numa linha partilhada

O número máximo de chamadas suportado numa linha partilhada pode variar de telefone para telefone. Por isso, por vezes poderá não ser possível efectuar uma nova chamada na linha partilhada, mesmo que um colega o consiga. Por exemplo, o telefone suporta, no máximo, quatro chamadas numa linha partilhada e o telefone do colega suporta cinco chamadas na mesma linha. Se existirem quatro chamadas na linha, a tecla de função NovaCh. estará indisponível no primeiro caso e disponível no segundo.

Participar numa chamada de uma linha partilhada

Dependendo da configuração do seu telefone, poderá participar numa chamada numa linha partilhada utilizando a funcionalidade Interc ou IntercC. Normalmente, apenas *uma* das funcionalidades aparece disponível.

Se pretender...	Então...
Confirmar se um colega tem uma chamada activa na linha partilhada	<p>Veja o número da linha partilhada. Quando a linha é utilizada por outro telefone, a tecla de linha é apresentada a vermelho  e aparece o ícone em utilização remota: .</p> <p>Se o seu colega tiver a privacidade activada, as teclas de funções Interc e IntercC não estarão disponíveis e não será possível utilizar a intercalação. Neste caso, não será possível visualizar informações sobre a chamada privada no ecrã do telefone; no entanto, será possível utilizar a linha partilhada para efectuar e receber novas chamadas.</p>
Visualizar chamadas em curso na linha partilhada	<p>Prima a tecla de linha vermelha  da linha em utilização remota. Todas as chamadas não privadas surgem na área de actividade de chamadas do ecrã principal.</p>
Participar numa chamada de uma linha partilhada utilizando a tecla de função Interc	<p>Realce uma chamada em utilização remota no ecrã do telefone e prima Interc. (Pode ser necessário premir a tecla de função mais para visualizar Interc.) Os outros interlocutores ouvem um sinal sonoro a anunciar a sua presença.</p> <p>Quando desligar, os outros interlocutores ouvem um sinal de desligar e a chamada original continua.</p>
Participar numa chamada de uma linha partilhada utilizando a tecla de função IntercC	<p>Realce uma chamada em utilização remota no ecrã do telefone e prima IntercC. (Pode ser necessário premir a tecla de função mais para visualizar IntercC.) Os outros interlocutores ouvem um sinal sonoro e sentem uma breve interrupção na chamada; a informação da chamada altera-se no ecrã do telefone.</p> <p>Tenha em atenção que, ao contrário da função Interc, a IntercC converte a chamada numa chamada em conferência padrão, permitindo-lhe adicionar novos participantes a uma chamada em conferência. (Para saber mais sobre as funcionalidades de conferência que pode utilizar com IntercC, consulte "Efectuar chamadas em conferência" na página 28.)</p> <p>Quando desligar, a chamada permanece em conferência (desde que permaneçam, no mínimo, três participantes na linha).</p>









Sugestão

- As teclas de função **Interc** e **IntercC** não estão disponíveis nas chamadas privadas.
- Não é possível utilizar a intercalação numa chamada encriptada se o telefone não estiver configurado para a encriptação. Se a tentativa de intercalação falhar por esta razão, o telefone emitirá um rápido sinal de ocupado. Consulte "Efectuar e receber chamadas seguras" na página 37.
- Será desligado de uma chamada em que tenha participado utilizando **Interc** se a chamada for colocada em espera, transferida ou transformada numa chamada em conferência.

Evitar que terceiros visualizem ou possam participar numa chamada numa linha partilhada

Se partilha uma linha telefónica, é possível utilizar a funcionalidade Privacidade para evitar que terceiros que partilham a linha possam visualizar ou intercalar as suas chamadas (participando nas chamadas nas linhas partilhadas utilizando a funcionalidade Interc ou IntercC).

Se pretender...	Então...
Evitar que terceiros visualizem ou possam intercalar qualquer chamada numa linha partilhada.	Active a funcionalidade Privacidade premindo a tecla Privado  . Quando a funcionalidade Privacidade está activada, este ícone é apresentado junto da tecla Privacidade  e a tecla fica âmbar  .
Permitir que terceiros visualizem ou possam intercalar qualquer chamada numa linha partilhada	Desactive a funcionalidade Privacidade premindo a tecla Privado  . Quando a funcionalidade Privacidade está desactivada, este ícone é apresentado junto da tecla Privacidade  e a tecla apaga-se  .



Sugestão

- Se o telefone que partilha a sua linha tiver a privacidade activada, será possível efectuar e receber chamadas utilizando a linha partilhada normalmente. No entanto, não será possível participar em chamadas na linha partilhada e as teclas de função de intercalação não estarão disponíveis.
- A funcionalidade Privacidade é aplicável a todas as linhas partilhadas do telefone. Consequentemente, se tiver várias linhas partilhadas e a privacidade estiver activada no seu telefone, os seus colegas não conseguirão visualizar ou intercalar chamadas em qualquer das linhas partilhadas.

Localizar chamadas suspeitas

Se receber chamadas suspeitas ou mal-intencionadas, o administrador do sistema pode adicionar a funcionalidade IDCM (Identificação de chamadas mal-intencionadas) ao seu telefone. Esta funcionalidade permite-lhe identificar uma chamada activa como sendo suspeita, o que inicia uma série de rastreios automáticos e mensagens de notificação.



Se pretender...	Então...
Informar o administrador do sistema sobre chamadas suspeitas ou mal-intencionadas	Prima IDCM . Irá ouvir um tom especial e ver a seguinte mensagem no seu telefone: "IDCM bem sucedido". A chamada permanecerá activa até a terminar.

Efectuar e receber chamadas seguras

Dependendo do modo como o administrador do sistema configurou o sistema do seu telefone, este poderá efectuar e receber chamadas seguras.

O seu telefone suporta os seguintes tipos de chamadas:

- Chamada *autenticada*: foram verificadas as identidades de todos os telefones participantes na chamada.
- Chamada *encriptada*: o telefone recebe e transmite dados de áudio encriptados (a sua conversação) dentro da rede IP da Cisco. As chamadas encriptadas também são autenticadas.
- Chamada *não-segura*: pelo menos um dos telefones participantes ou a ligação não suporta estas funcionalidades de segurança ou os telefones não podem ser verificados.

Se pretender...	Então...
Verificar o nível de segurança de uma chamada	<p>Procure o ícone de segurança no canto superior direito da área de actividade de chamadas, junto ao temporizador de duração de chamada:</p> <p> Chamada autenticada</p> <p> Chamada encriptada</p> <p>Se a chamada for "não segura", os ícones de segurança não aparecem.</p>
Determinar se podem ser efectuadas chamadas seguras na sua empresa	Contacte o administrador do sistema.



Nota

Existem interacções, restrições e limitações que afectam a forma de funcionamento das funcionalidade de segurança do telefone. Contacte o administrador do sistema para obter mais informações.

Prioritizar chamadas importantes

Em alguns ambientes especializados, como serviços militares ou governamentais, pode precisar de fazer e receber chamadas urgentes ou importantes. Se tiver necessidade deste tratamento de chamadas especializado, o administrador do sistema pode adicionar a função MLPP (Multilevel Precedence and Preemption — Serviços de antecipação e precedência multi-nível) ao seu telefone.

Fixe estes termos:

- *Precedência* indica a prioridade associada a uma chamada.
- *Antecipação* é o processo de terminar uma chamada com baixo nível de prioridade e aceitar uma chamada de prioridade mais elevada enviada para o seu telefone.

Se...	Então...
Pretender seleccionar um nível de prioridade (precedência) para uma chamada a efectuar	Contacte o administrador do sistema para obter uma lista de números de precedência correspondentes para as chamadas.
Pretender efectuar uma chamada com prioridade (precedência)	Introduza o número de acesso MLPP (fornecido pelo administrador do sistema) seguido do número de telefone.
Ouvir um toque especial (mais rápido do que o habitual) ou um sinal específico de chamada em espera	Está a receber uma chamada com prioridade (precedência). Um ícone MLPP no ecrã do telefone indica o nível de prioridade da chamada.
Pretender visualizar o nível de prioridade de uma chamada	Procure um ícone MLPP no ecrã do telefone: <ul style="list-style-type: none">■ Chamada com prioridade▣ Chamada com prioridade média (imediate)▤ Chamada com prioridade elevada (urgente)▥ Chamada com prioridade máxima (muito urgente) ou prioridade de execução As chamadas com prioridade mais elevada são visualizadas no topo da lista de chamadas. Se não for apresentado qualquer ícone MLPP, significa que o nível de prioridade da chamada é normal (rotina).
Pretender aceitar uma chamada de prioridade mais elevada	Atenda a chamada normalmente. Se necessário, termine primeiro a chamada activa.
Ouvir um sinal contínuo a interromper a chamada	O utilizador ou o outro interlocutor está a receber uma chamada que deve preceder a actual. Desligue imediatamente para receber a chamada de prioridade mais elevada.









Sugestão

- Quando efectuar ou receber uma chamada com MLPP activado, escutará toques específicos de chamada e de chamada em espera diferentes dos toques padrão.
- Se introduzir um número de acesso MLPP inválido, um anúncio verbal alertá-lo-á do erro.

Utilizar o auscultador, o auricular e o altifalante

A tabela seguinte descreve como utilizar estes dispositivos.

Se pretender...	Então...
Utilizar o auscultador	Levante o auscultador para obter sinal de marcação, pouse-o novamente para desligar.
Utilizar um auricular	<p>Prima  para alternar entre os estados ligado e desligado do auricular. (Os utilizadores da função Atendimento automático devem consultar "Utilizar a função Atendimento automático com um auricular ou o altifalante" na página 40 sobre excepções.)</p> <p>Pode utilizar o auricular em conjunto com todos os controlos do telefone, incluindo  e .</p> <p>Consulte "Adquirir um auricular" na página 40 para obter informações sobre a aquisição de um auricular.</p>
Utilizar o altifalante	<p>Prima  para alternar entre os estados ligado e desligado do altifalante.</p> <p>A maioria das opções para marcar um número ou atender uma chamada activam automaticamente o modo altifalante, assumindo que o auscultador está no descanso e que a  não está acesa.</p>
Mudar (do auscultador) para o auricular ou para o altifalante durante uma chamada	Prima  ou  e desligue o auscultador.
Mudar (do altifalante ou do auricular) para o auscultador durante uma chamada	Levante o auscultador (sem premir qualquer tecla).



Sugestão





- Consulte "Ligar o telefone" na página 5 para localizar a porta do auricular.
- Consulte "Processamento básico de chamadas" na página 19 para obter instruções detalhadas acerca da utilização do auscultador, auricular e altifalante para efectuar, receber, terminar e outros aspectos do tratamento de chamadas.

Adquirir um auricular

O telefone suporta tomadas de auricular de quatro ou seis condutores. Para obter mais informações sobre a aquisição de auriculares, consulte a secção "Informações sobre os auriculares" na página 7 e o seguinte URL: <http://vxicorp.com/cisco>.

Utilizar a função Atendimento automático com um auricular ou o altifalante

Pode utilizar a função Atendimento automático se receber um volume elevado de chamadas ou atender chamadas em nome de terceiros. A função Atendimento automático é configurada pelo administrador do sistema para funcionar com o altifalante ou com o auricular. Consulte a tabela abaixo para obter detalhes.

Se...	Então...
Utilizar a função Atendimento automático com um auricular	<p>Mantenha o auricular no modo activo (ou seja, a tecla  deve estar acesa) mesmo quando não estiver a atender uma chamada. Para manter o auricular no modo activo, prima TermCh. para desligar (em vez de premir  para terminar a chamada) e, em seguida, prima NovaCh. ou Marcar para efectuar novas chamadas.</p> <p>Se o seu telefone estiver configurado para utilizar a função Atendimento automático no modo de auricular, as chamadas só serão atendidas automaticamente se  estiver acesa. Caso contrário, as chamadas tocarão normalmente e terá de as atender manualmente.</p>
Utilizar a função Atendimento automático com o altifalante	<p>Mantenha o auscultador no descanso e o altifalante no modo inactivo (ou seja, a tecla  deve estar apagada).</p> <p>Se o seu telefone estiver configurado para utilizar a função Atendimento automático no modo de altifalante, as chamadas só serão atendidas automaticamente através do altifalante se os critérios anteriores forem seguidos. Caso contrário, as chamadas tocarão normalmente e terá de as atender manualmente.</p>



Personalizar as definições do telefone

Pode personalizar o telefone IP da Cisco ajustando as definições, conforme descrito nas tabelas abaixo. Tenha presente algumas sugestões ao rever estas informações:

- Muitas definições estão acessíveis no seu telefone, mas algumas são acedidas através das suas páginas Web Opções do utilizador. Consulte "Iniciar sessão nas páginas Web de opções do utilizador" na página 47 para mais informações.
- Se  não responder, o administrador do sistema poderá ter desactivado esta tecla no seu telefone. Contacte o administrador do sistema para obter mais informações.

Regular o volume

A tabela abaixo descreve a forma de regular e guardar os níveis de volume do seu telefone.

Se pretender...	Então...
Regular o nível do volume de uma chamada	Prima  durante uma chamada ou depois de pedir sinal de marcação. É possível premir Guardar para guardar estas definições de volume para chamadas futuras. Tenha em atenção que as definições de volume para o auscultador, o altifalante e o auricular devem ser reguladas separadamente.
Regular o nível do volume da campainha	Prima  com o auscultador no descanso e com as teclas auricular e altifalante desligadas. O novo volume da campainha é guardado automaticamente.





Personalizar toques e indicadores de mensagem

Pode personalizar a forma como o telefone indica a presença de uma chamada recebida ou de uma nova mensagem de correio de voz para cada uma das suas linhas. Os toques de campanha personalizados e outros indicadores podem ajudar a diferenciar rapidamente linhas múltiplas. Pode, por exemplo, escolher um som chilreante para indicar uma chamada recebida na linha 1 e um rufo de tambor para assinalar uma chamada recebida na linha 2.

Se pretender...	Então...
Alterar o som do toque	Selecione  > Preferências do utilizador > Toques . Selecione uma linha de telefone ou o toque predefinido. Em seguida, selecione um tipo de toque para o ouvir. Quando descobrir o toque que pretende, prima Selec. e Guardar . Prima Cancelar para reverter para as definições previamente guardadas. Prima Predef. para aplicar o toque predefinido a uma linha de telefone seleccionada.
Alterar o padrão do toque (só piscar, tocar uma vez, só bip, etc.)	Inicie uma sessão nas suas páginas Web Opções do utilizador e selecione Alterar as definições de toque do telefone no menu principal. Nota Se esta opção não for apresentada, significa que não foi activada no sistema.
Alterar o modo de funcionamento da luz de mensagem de voz no auscultador	Inicie uma sessão nas suas páginas Web Opções do utilizador, selecione o dispositivo e depois Alterar as opções de Luz de mensagem em espera... no menu principal. A opção predefinida indica que o telefone "acende sempre" que é recebida uma nova mensagem de voz.

Personalizar o ecrã do telefone

É possível ajustar algumas definições no ecrã do telefone para se adequarem às suas necessidades.

Se pretender...	Então...
Alterar o contraste do ecrã do telefone	<p>Selecione  > Preferências do utilizador > Contraste.</p> <p>Prima Cima, Baixo ou  em seguida, prima Guardar. Ou prima Cancelar para reverter para as definições previamente guardadas.</p> <p>Nota Se, acidentalmente, guardar um contraste muito suave ou muito escuro e não conseguir ver o ecrã do telefone:</p> <p>Prima  e, em seguida, prima 1, 3 no teclado.</p> <p>Em seguida, prima  para alterar o contraste até conseguir ver o ecrã do telefone e, em seguida, prima Guardar.</p>
Alterar a imagem de fundo	<p>Selecione  > Preferências do utilizador > Imagens de fundo.</p> <p>Utilize a tecla Navegação para ver as imagens disponíveis. Prima Selec. para seleccionar uma imagem. Prima Pré-visualização se pretender visualizar o aspecto do fundo e Sair para voltar ao menu de selecção. Prima Guardar para aceitar a imagem ou prima Cancelar para reverter para as definições previamente guardadas.</p> <p>Nota Se não for apresentada nenhuma selecção e imagens, significa que esta opção não foi activada no sistema.</p>
Alterar o idioma	<p>Inicie uma sessão nas suas páginas Web Opções do utilizador e selecione Alterar a Localização... no menu principal. Consulte "Iniciar sessão nas páginas Web de opções do utilizador" na página 47 para mais informações.</p>

Configurar as funcionalidades de marcação rápida

As funcionalidades de marcação rápida permitem premir uma tecla ou introduzir um código de índice para efectuar uma chamada.

É possível configurar a marcação rápida no telefone de duas formas:

- Marcação rápida através de uma tecla: é possível atribuir um número de marcação rápida a qualquer tecla programável disponível no telefone, desde que não tenha ainda sido configurada como tecla de linha, de funcionalidade ou de serviço.
- Marcação rápida através de um código de índice: utilizando a funcionalidade de marcação abreviada, é possível introduzir um número de índice atribuído (1 a 99) sem ser necessário marcar o número de telefone completo.

Configure os dois tipos de funcionalidade de marcação rápida nas páginas Web Opções do utilizador do modo descrito na tabela abaixo. (Consulte "Iniciar sessão nas páginas Web de opções do utilizador" na página 47 para obter mais informações acerca das suas páginas de opções do utilizador.)

Se pretender...	Então...
Adicionar números de marcação rápida a teclas do telefone	<p>Inicie uma sessão nas suas páginas Web Opções do utilizador, seleccione o seu dispositivo e, em seguida seleccione Adicionar/Alterar marcações rápidas no menu principal.</p> <p>Na secção Definições de marcação rápida no telefone, introduza um número de telefone e uma etiqueta para cada tecla de marcação rápida disponível. Introduza o número tal como o marcaria a partir do seu telefone. Por exemplo, introduza um código de acesso, como o 9, ou o indicativo, se necessário.</p> <p>A etiqueta introduzida aparece junto à tecla de marcação rápida no ecrã.</p>
Adicionar números de marcação rápida para utilização com a Marcação abreviada	<p>Inicie uma sessão nas suas páginas Web Opções do utilizador, seleccione o seu dispositivo e, em seguida, seleccione Adicionar/Alterar marcações rápidas no menu principal.</p> <p>Na secção Definições de marcação rápida não associadas a uma tecla do telefone, introduza um número de telefone e uma etiqueta para cada tecla de marcação rápida disponível. Introduza o número tal como o marcaria a partir do seu telefone. Por exemplo, introduza um código de acesso, como o 9, ou o indicativo, se necessário.</p>
Remover um número de marcação rápida	Elimine o número de telefone e a etiqueta das páginas Web de marcação rápida.



Sugestão



- Para obter informações detalhadas sobre como efectuar chamadas utilizando as funcionalidades de marcação rápida, consulte "Efectuar uma chamada" na página 19.
- O administrador do sistema pode atribuir teclas de marcação rápida ao seu telefone, bem como restringir o número de teclas de marcação rápida configurável por si.

Utilizar as mensagens de voz, registos de chamadas e listas telefónicas

Esta secção descreve como utilizar as teclas de função para aceder às mensagens de voz, registos de chamadas e listas telefónicas.



Aceder às mensagens de voz

O serviço de mensagens de voz utilizado pelo sistema telefónico é determinado pela sua empresa. Para obter informações mais precisas e detalhadas sobre este serviço, consulte a documentação que acompanha o equipamento. Para obter a descrição geral das funcionalidades do serviço de mensagens de voz, consulte a tabela seguinte.

Se pretender...	Então...
Configurar e personalizar o serviço de mensagens de voz	Prima  e siga as instruções. Se surgir um menu no ecrã, seleccione um item de menu adequado.
Ver se há novas mensagens de voz	Procure os seguintes indicadores no seu telefone: <ul style="list-style-type: none"> • Uma luz vermelha fixa no auscultador. (Este indicador pode variar. Consulte "Personalizar toques e indicadores de mensagem" na página 42.) • O ícone intermitente de um envelope  e uma mensagem de texto no ecrã.
Ouvir as mensagens de voz ou aceder ao respectivo menu.	Prima  . Dependendo do seu serviço de mensagens de voz, este procedimento marca automaticamente o serviço de mensagens ou apresenta um menu no ecrã.
Enviar uma chamada para o seu sistema de mensagens de voz	Prima EncamD . A função EncamD transfere automaticamente uma chamada (incluindo uma chamada a tocar ou em espera) para o seu sistema de mensagens de voz. Os chamadores ouvirão a sua mensagem de saudação e poderão deixar-lhe uma mensagem.

Utilizar os registos de chamadas e listas telefónicas

O telefone mantém registos das chamadas não atendidas, efectuadas e recebidas. É possível utilizar a tecla Listas telefónicas para aceder aos registos. É ainda possível aceder à lista telefónica da empresa (se disponível).

Se pretender...	Então...
Visualizar os registos de chamadas	Selecione  > Chamadas perdidas, Chamadas efectuadas, ou Chamadas recebidas . Cada registo armazena até cerca de 100 entradas.
Marcar a partir de um registo de chamadas	<p>Selecione uma lista e levante o auscultador. Se for necessário editar o número apresentado no registo (para adicionar ou remover um prefixo, por exemplo), prima EdtMarc seguido de << ou >> para apagar dígitos ou deslocar o cursor.</p> <p>Se pretende efectuar a marcação a partir de um registo de chamadas durante uma chamada activa, desloque-se para o registo de chamadas e prima Marcar. Em seguida, selecione um item do menu para processar a chamada original:</p> <ul style="list-style-type: none">• Espera: coloca a primeira chamada em espera e marca a segunda.• Transf.: transfere o primeiro interlocutor para a segunda linha e a pessoa que fez a ligação é desligada da chamada. (Prima novamente Transf. após marcar o número para concluir a acção.)• Confrn: cria uma chamada em conferência com todos os interlocutores, incluindo a pessoa que fez a chamada. (Prima Confrn novamente, depois de marcar o número para concluir a acção.)• TermCh.: desliga a primeira chamada e marca a segunda.
Apagar os registos de chamadas	Prima  e, em seguida, Limpar . Este procedimento apaga os registos das chamadas não atendidas, efectuadas e recebidas.
Marcar a partir de uma lista telefónica da empresa	<p>Selecione  > Lista telefónica da empresa (o nome exacto pode variar). Procure uma lista introduzindo letras com o teclado. (Pode pesquisar utilizando uma parte de um nome.) Para marcar a partir de uma lista, selecione a lista ou desloque-se para a mesma e levante o auscultador.</p> <p>Se pretende efectuar a marcação a partir de uma lista telefónica durante uma chamada activa, desloque-se para a lista e prima Marcar. Em seguida, selecione um item do menu para processar a chamada original:</p> <ul style="list-style-type: none">• Espera: coloca a primeira chamada em espera e marca a segunda.• Transf.: transfere o primeiro interlocutor para a segunda linha e a pessoa que fez a ligação é desligada da chamada. (Prima novamente Transf. após marcar o número para concluir a acção.)• Confrn: cria uma chamada em conferência com todos os interlocutores, incluindo a pessoa que fez a chamada. (Prima Confrn novamente, depois de marcar o número para concluir a acção.)• TermCh.: desliga a primeira chamada e marca a segunda.



Nota Se a rede for encerrada ou reposta, poderá perder informações sobre os registos de chamadas.

Aceder às suas páginas Web Opções do utilizador

Sendo o seu telefone IP da Cisco um dispositivo de rede, pode partilhar informação com outros dispositivos da sua empresa, incluindo o seu computador e serviços baseados na Web acessíveis através de um browser.

É possível estabelecer serviços telefónicos e controlar as definições e funcionalidades a partir do computador utilizando as páginas Web Opções do utilizador do Cisco CallManager. Depois de ter configurado as funcionalidades e os serviços nas páginas Web, pode aceder-lhes utilizando o seu telefone.

Por exemplo, é possível configurar teclas de marcação rápida a partir das páginas Web e, em seguida, aceder a essas teclas a partir do telefone.

Esta secção descreve como aceder às páginas Web de opções do utilizador e como subscrever serviços do telefone. Para obter mais informações sobre as funcionalidade que pode configurar e os serviços telefónicos que pode subscrever, consulte a secção *Personalizar o seu telefone IP da Cisco na Web* no seguinte URL: http://www.cisco.com/univercd/cc/td/doc/product/voice/c_ipphon/index.htm

Iniciar sessão nas páginas Web de opções do utilizador

Procedimento

- Passo 1** Solicite ao administrador do sistema um URL de opções do utilizador, um ID de utilizador e uma palavra-passe predefinida.
 - Passo 2** Abra um browser no seu computador, introduza o URL (fornecido pelo administrador do sistema) e inicie uma sessão.
 - Passo 3** No menu geral, seleccione o tipo do seu dispositivo (modelo do telefone) na lista de opções "Selecione um dispositivo".
Depois de seleccionar a sua opção, surge um menu de contexto sensitivo com opções adequadas ao seu tipo de dispositivo.
 - Passo 4** Seleccione uma opção de funcionalidade para apresentar a página de configuração e, em seguida, efectue as selecções ou alterações adequadas.
 - Passo 5** Clique em **Actual.** para aplicar e guardar as alterações.
 - Passo 6** Clique em **Regressar ao menu** para regressar ao menu sensível ao contexto ou clique em **Terminar sessão** para sair das páginas do Utilizador.
-



Subscrever serviços telefónicos

Para ter acesso a serviços telefónicos por subscrição no seu telefone, tem de os subscrever utilizando o computador para aceder às páginas Web Opções do utilizador. (Consulte "Iniciar sessão nas páginas Web de opções do utilizador" na página 47 para obter ajuda para iniciar sessão.)

Os serviços telefónicos podem incluir:

- Informações baseadas na Web, como cotações da bolsa, listagens de filmes e boletins meteorológicos
- Dados de rede, como calendários da empresa e directórios pesquisáveis
- Funcionalidades do telefone, como As Minhas marcações rápidas e um Livro de endereços pessoal

Consulte a tabela seguinte para obter mais informações.

Se pretender...	Então, depois de iniciar sessão e seleccionar o tipo de dispositivo, faça o seguinte:
Subscrever um serviço	No menu principal, seleccione Configurar os serviços do seu telefone IP da Cisco . Seleccione um serviço da lista pendente de "Serviços disponíveis" e clique em Continuar . Introduza as informações adicionais solicitadas (como por exemplo código postal ou PIN), e depois clique em Subscrever .
Alterar ou terminar subscrições	No menu principal, seleccione Configurar os serviços do seu telefone IP da Cisco . Clique num serviço do painel "Os seus serviços subscritos". Clique em Actual , depois de efectuar alterações, ou em Anular subscrição .
Adicionar um serviço a uma tecla programável 	Depois de subscrever um serviço, seleccione Adicionar/Actualizar as suas teclas de URL de serviços no menu principal. Para cada botão disponível, seleccione um serviço da lista pendente e introduza um texto descritivo. Clique em Actual , depois de efectuar alterações. O administrador do sistema determina quantas teclas programáveis estão disponíveis para serviços, podendo atribuir teclas de serviços ao telefone.
Aceder a um serviço no seu telefone	Prima  no telefone. Ou, se tiver adicionado um serviço a uma tecla programável  , prima a tecla.
Saber como utilizar os serviços telefónicos	Consulte <i>Personalizar o seu telefone IP da Cisco na Web</i> : http://www.cisco.com/univercd/cc/td/doc/product/voice/c_ipphon/index.htm

Opções de configuração adicionais

O administrador do sistema pode configurar o seu telefone para utilizar botões e modelos de teclas de função específicos em conjunto com serviços e funcionalidades específicas, quando aplicável. O quadro abaixo fornece uma visão geral de algumas opções de configuração que pode querer discutir com o administrador do sistema com base nas suas necessidades de chamadas ou no ambiente trabalho.





Nota É possível localizar os manuais do telefone e os outros documentos indicados nesta tabela no seguinte URL: http://www.cisco.com/univercd/cc/td/doc/product/voice/c_ipphon/index.htm

Se...	Então...	Para obter informações adicionais...
Tem necessidade de processar mais chamadas na sua linha telefónica	Peça ao administrador do sistema para configurar a sua linha de forma a suportar mais chamadas.	Consulte o administrador do sistema ou ligue para a equipa de apoio telefónico.
Precisa de mais do que uma linha telefónica	Peça ao administrador do sistema para lhe configurar um ou mais números de lista telefónica adicionais.	Consulte o administrador do sistema ou ligue para a equipa de apoio telefónico.
Precisa de mais teclas de marcação rápida	Em primeiro lugar, certifique-se que está a utilizar todas as teclas de marcação rápida disponíveis. Se precisar de teclas de marcação rápida adicionais, tente utilizar a Marcação abreviada ou subscrever o serviço Marcação rápida. Outra opção consiste em anexar o módulo de expansão 7914 do Telefone IP da Cisco ao telefone.	Consulte a secção: <ul style="list-style-type: none"> • "Configurar as funcionalidades de marcação rápida" na página 44 • "Subscrever serviços telefónicos" na página 48 • <i>Cisco IP Phone 7914 Expansion Module Phone Guide</i>
Trabalha com (ou trabalha como) um assistente administrativo	Considere a utilização de: <ul style="list-style-type: none"> • Serviço do Cisco IP Manager Assistant • Uma linha partilhada 	Consulte a secção: <ul style="list-style-type: none"> • "Utilizar uma linha partilhada" na página 34 • <i>Manual do utilizador do Cisco IP Manager Assistant</i>

Se...	Então...	Para obter informações adicionais...
<p>Pretende utilizar uma extensão para várias linhas</p>	<p>Solicite uma linha partilhada. Permite-lhe, por exemplo, utilizar uma extensão para o telefone de secretária e para o telemóvel.</p>	<p>Consulte "Utilizar uma linha partilhada" na página 34.</p>
<p>Partilhar telefones ou espaço do escritório com colegas de trabalho</p>	<p>Considere a utilização de:</p> <ul style="list-style-type: none"> • Retenção de chamada para armazenar e obter chamadas sem utilizar a função de transferência • Captura de chamadas para atender chamadas a tocar noutra telefone • Uma linha partilhada para visualizar ou participar em chamadas de colegas • Mobilidade de extensão da Cisco para aplicar o seu número de telefone e perfil de utilizador a um telefone IP da Cisco partilhado 	<p>Contacte o administrador do sistema para saber mais sobre estas funcionalidades e consulte:</p> <ul style="list-style-type: none"> • "Processamento avançado de chamadas" na página 32 • "Utilizar uma linha partilhada" na página 34 • a secção "Utilizar o serviço de mobilidade de extensão" no documento <i>Personalizar o telefone IP da Cisco na Web</i>
<p>Atender chamadas com frequência ou atender chamadas em nome de terceiros</p>	<p>Consulte o administrador do sistema para configurar a funcionalidade Resposta automática no seu telefone.</p>	<p>Consulte "Utilizar a função Atendimento automático com um auricular ou o altifalante" na página 40.</p>
<p>Precisar de efectuar chamadas em videoconferência</p>	<p>Considere a utilização do Cisco VT Advantage, que permite efectuar chamadas em videoconferência utilizando o telefone IP da Cisco, o seu computador e uma câmara de vídeo externa.</p>	<p>Contacte o administrador do sistema para obter assistência adicional e consulte o <i>Cisco VT Advantage Quick Start Guide</i> e o <i>Cisco VT Advantage User Guide</i>.</p>
<p>Pretende aplicar temporariamente o seu número de telefone e definições a um telefone IP da Cisco partilhado</p>	<p>Contacte o administrador do sistema para saber mais sobre o serviço de mobilidade de extensão da Cisco.</p>	<p>Consulte a secção "Utilizar o serviço de mobilidade de extensão" no documento <i>Personalizar o telefone IP da Cisco na Web</i>.</p>

Resolução de problemas com o telefone

Esta secção descreve como aceder a informações sobre o seu telefone IP da Cisco e respectivas chamadas telefónicas, para ajudar o administrador do sistema ou técnico responsável a diagnosticar os problemas do telefone.

Se lhe for solicitado que...	Então...
Aceda aos dados de configuração da rede	Selecione  > Configuração da rede e selecione o item de configuração da rede que pretende visualizar.
Aceda aos dados de estado	Selecione  > Estado e selecione o item de estado que pretende visualizar.
Aceda a informações sobre o modelo do telefone	Selecione  > Informação do modelo .



Nota

Se  não responder, o administrador do sistema poderá ter desactivado esta tecla no seu telefone. Contacte o administrador do sistema para obter mais informações.

Utilizar a ferramenta de relatórios de qualidade

O administrador pode configurar temporariamente o seu telefone IP da Cisco com a ferramenta de relatórios de qualidade (QRT — Quality Reporting Tool) para ajudar a resolver problemas de funcionamento. Se a QRT estiver activada no telefone, é possível utilizar a tecla de função **QRT** para enviar informações sobre chamadas telefónicas com problemas ao administrador. (Pode ser necessário premir a tecla de função **mais** para visualizar **QRT**.)

Dependendo do modo como o administrador do sistema tiver configurado a ferramenta de relatórios de qualidade para o seu telefone, pode utilizar a tecla de função **QRT** para:

- Comunicar rapidamente um problema de áudio numa chamada actual
- Seleccionar um problema geral a partir de uma lista de categorias de problemas e seleccionar códigos lógicos

Termos da garantia Cisco de um ano limitada ao hardware

Existem termos especiais aplicáveis à garantia do hardware e aos vários serviços que pode utilizar durante o período de garantia. O certificado de garantia formal, incluindo a garantia aplicável ao software Cisco, está incluído no CD de documentação da Cisco e em Cisco.com. Siga as instruções seguintes para aceder e transferir o *Pacote de informações da Cisco*.

1. Inicie o browser e visite o seguinte URL:

http://www.cisco.com/univercd/cc/td/doc/es_inpkk/cetrans.htm

Aparece a página 'Garantias e contratos de licença'.

2. Para ler o *Pacote de informações da Cisco*, efectue as operações a seguir descritas:
 - a. Clique no campo **Information Packet Number** e certifique-se que a referência 78-5235-02F0 está realçada.
 - b. Seleccione o idioma no qual gostaria de ler o documento.
 - c. Clique em **Go**.
 - d. Aparece a página 'Garantia limitada e Licença de Software Cisco' contida no pacote de informações.
 - e. Leia o documento online, ou clique no ícone **PDF** para transferir e imprimir o documento no formato PDF (Adobe Portable Document Format).



Nota

É necessário ter o Adobe Acrobat Reader instalado para ver e imprimir ficheiros PDF. Pode transferir este programa a partir do Web site da Adobe: <http://www.adobe.com>

3. Para ler informações de garantia do produto, traduzidas e localizadas, efectue as operações a seguir descritas:
 - a. Introduza a seguinte referência no campo 'Warranty Document Number':
78-10747-01C0
 - b. Seleccione o idioma no qual gostaria de ver o documento.
 - c. Clique em **Go**.
Aparece a página de garantia da Cisco.
 - d. Leia o documento online, ou clique no ícone **PDF** para transferir e imprimir o documento no formato PDF (Adobe Portable Document Format).

Também pode contactar o Web site de serviço e assistência da Cisco para obter assistência:

http://www.cisco.com/public/Support_root.shtml.

Duração da garantia do hardware

Um (1) ano

Política de substituição, reparação ou reembolso para o hardware

A Cisco ou o seu centro de assistência envidará todos os esforços comercialmente razoáveis para enviar uma peça de substituição no prazo de dez (10) dias úteis após a recepção do pedido de Autorização de Devolução de Material (ADM). Os prazos de entrega podem variar, dependendo da localização do cliente.

A Cisco reserva-se o direito de reembolsar o preço da compra como única resolução ao abrigo da garantia.

Para receber um número de Autorização de Devolução de Material (ADM)

Contacte a empresa onde adquiriu o produto. Se tiver adquirido o produto directamente à Cisco, contacte o representante de vendas da Cisco.

Preencha as informações abaixo e guarde-as para consulta.

Empresa onde foi adquirido o produto	
Número de telefone da empresa	
Número de modelo do produto	
Número de série do produto	
Número do contrato de manutenção	



Índice remissivo

A

- ajuda online, utilizar **18**
- ajuda, utilizar **18**
- alternar chamadas **15**
- altifalante
 - atender chamadas com **23**
 - desligar com **24**
 - efectuar chamadas com **19**
 - modo **39**
 - tecla, identificação **11**
 - volume **41**
- área de actividade de chamadas, ver **11**
- atender chamadas, opções para **23**
- Atendimento automático **40**
- auricular
 - atender chamadas com **23**
 - desligar com **24**
 - efectuar chamadas com **21**
 - modo **39**
 - tecla, identificação **11**
 - volume **41**
- auscultador
 - auscultador **11**
 - fixar o descanso **6**
 - utilizar **39**
 - volume **41**
- avisos, segurança **3**

B

- base
 - regular **6**
 - tecla, identificação **10**

C

- campanha
 - indicador de **11**
 - personalizar **42**
 - volume **41**
- captura de chamadas de grupo, utilizar **33**
- captura de chamadas, utilizar **33**
- chamada em espera **23**
- chamadas
 - armazenamento e obtenção **32**
 - atender **23**
 - colocar em espera e retomar **25**
 - comparadas com linhas **13**
 - comunicar problemas com **51**
 - desviar **27**
 - efectuar **19**
 - funcionalidades de conferência para **28**
 - ícones de **14**
 - número máximo por linha **13, 34**
 - prioritizar **38**
 - processar várias **15**

- redireccionar enquanto está a tocar **24, 33**
- reter **32**
- seguras **37**
- seleccionar **15**
- silenciar **25**
- terminar **24**
- transferir **26**
- vários interlocutores **28**
- ver **11, 15**
- chamadas autenticadas **37**
- chamadas efectuadas, registos de **46**
- chamadas em conferência
 - Meet-Me **28, 31**
 - padrão **28, 29**
- chamadas encriptadas **37**
- chamadas não atendidas, registos de **46**
- chamadas recebidas, registos de **46**
- chamadas seguras **37**
- chamadas suspeitas, localizar **36**
- Conferências Meet-Me **28, 31**

D

- dados de configuração de rede, localização **51**
- dados de estado, localização **51**
- definições, personalizar **41**
- desempenho dos auriculares, generalidades **7**
- desligar, opções para **24**
- desviar chamadas, opções para **27**
- desvio de chamadas **27**
- documentação, acesso **2**

E

- ecrã do telefone
 - alterar o idioma do **43**
 - funcionalidades do **11**
 - limpeza **2**
 - regular o contraste do **43**
 - seleccionar itens **16**
- efectuar chamadas, opções para **19**
- espera
 - e alternar chamadas **15**
 - e transferir **26**
 - utilizar **25**

F

- Ferramenta de suporte para telefones
 - registados automaticamente **6**
- fora do descanso
 - descrição de **14**
 - marcar **19**
- funcionalidades, disponibilidade de **13, 49**

I

- ícone em utilização remota para linhas partilhadas **34**
- ícones
 - dos estados das chamadas **14**
 - nas teclas **18**
- Identificação de chamada mal-intencionada (IDCM), utilizar **36**
- indicador de mensagens de voz **45**
- instalação, telefone IP da Cisco **5**

intercalação
 e linhas partilhadas **34**
 e privacidade **36**
 utilizar **35**
 IntercC, consulte a secção Intercalação

L

linha de estado, ver **11**
 linha telefónicas
 descrição de **13**
 teclas de **10**
 ver **11**
 linhas
 descrição de **13**
 ver **11**
 linhas partilhadas
 com intercalação **35**
 com privacidade **36**
 descrição de **34**
 e ícone em utilização remota **34**
 número máximo de chamadas **34**
 Lista de endereços pessoal (PAB)
 marcar a partir de **22**
 subscrever **48**
 lista telefónica
 marcar a partir da página Web com **21**
 utilizar no telefone **21, 46**
 lista telefónica da empresa
 marcar a partir da página Web com **21**
 utilizar no telefone **21**

M

Marcação automática **19**
 marcação rápida
 configurar **44**
 etiquetas **11**
 teclas, identificar **10**
 utilizar **20**
 marcação, opções de **19**
 mensagens
 indicador de **42, 45**
 ouvir as **45**
 menus de funcionalidades, utilizar **17**
 menus, utilizar **17**
 MLPP, utilizar **38**

N

no descanso
 descrição de **14**
 marcar **19**
 números de extensão, ver **11**

P

Páginas Web Opções do utilizador
 acesso **47**
 e serviços telefónicos **48**
 priorizar chamadas **38**
 privacidade
 e linhas partilhadas **34**
 utilizar **36**
 problemas de áudio **51**
 processamento de chamadas, avançado **32**
 processamento de chamadas, básico **19**

Q

QRT, utilização **51**

R

ReCham **21**

registos de chamadas

apagar **46**

marcar a partir de **19**

ver e marcar a partir de **46**

remarcação **19**

resolução de problemas **51**

retenção de chamadas **32**

retomar, utilizar **25**

S

segurança, avisos **3**

seleccionar chamadas **15**

serviço 'Marcação rápida'

marcar com **22**

subscriver **48**

serviço de mensagens de voz **45**

serviços, subscriver **48**

silenciar, utilizar **25**

T

TAPS, utilizar **6**

tecla ajuda, descrição da **10**

tecla definições, descrição da **10**

tecla listas telefónicas, descrição da **10**

tecla mensagens, descrição da **10**

tecla navegação, descrição da **11**

tecla serviços, descrição da **10**

tecla silenciar, descrição da **11**

tecla volume, descrição da **10**

teclado

descrição de **11**

introduzir texto com **17**

teclas de função

descrição de **11**

etiquetas para **11**

teclas de funcionalidade

ajuda **10**

definições **10**

listas telefónicas **10**

mensagens **10**

serviços **10**

teclas de linha, identificar **10**

teclas programáveis

descrição de **10**

etiquetas para **11**

teclas, identificar **18**

telefone IP da Cisco

ajuda online para **18**

configuração de funcionalidades para **13, 49**

descrição de **8**

documentação de **2**

fixar o descanso do auscultador **6**

ilustração de **9**

ligação **5**

registar **6**

regular a altura da **6**

serviços baseados na Web para **47**

terminar uma chamada, opções para **24**

texto, introduzir no telefone **17**

transferir, opções para **26**

V

várias chamadas, processar **15**

volume, regular **41**

W

WebDialer **21**



Sede social

Cisco Systems, Inc.
170 West Tasman Drive
San Jose, CA 95134-1706
E.U.A.

www.cisco.com

Tel: +1 408 526-4000

+1 800 553-NETS (6387)

Fax: +1 408 526-4100

Sede Europeia

Cisco Systems International BV
Haarlerbergpark
Haarlerbergweg 13-19
1101 CH Amsterdam
The Netherlands

www-europe.cisco.com

Tel: +31 0 20 357 1000

Fax: +31 0 20 357 1100

Sede no Continente Americano

Cisco Systems, Inc.
170 West Tasman Drive
San Jose, CA 95134-1706
E.U.A.

www.cisco.com

Tel: +1 408 526-7660

Fax: +1 408 527-0883

Sede no Pacífico Asiático

Cisco Systems, Inc.
168 Robinson Road
#28-01 Capital Tower
Singapore 068912

www.cisco.com

Tel: +65 6317 7777

Fax: +65 6317 7799

A Cisco Systems possui mais de 200 escritórios nos seguintes países. Os endereços, números de telefone e de fax encontram-se indicados na lista no

Web site da Cisco em www.cisco.com/go/offices

África do Sul • Alemanha • Arábia Saudita • Argentina • Austrália • Áustria • Bélgica • Brasil • Bulgária • Canadá • Chile • Chipre • Colômbia • Coreia • Costa Rica
Croácia • Dinamarca • Dubai, EAU • Escócia • Eslováquia • Eslovénia • Espanha • Estados Unidos • Filipinas • Finlândia • França • Grécia • Hong Kong • Hungria • Índia
Indonésia • Irlanda • Israel • Itália • Japão • Luxemburgo • Malásia • México • Noruega • Nova Zelândia • Peru • Países Baixos • Polónia • Portugal • Porto Rico
Reino Unido • República Checa • Roménia • RP China • Rússia • Singapura • Suécia • Suíça • Tailândia • Taiwan • Turquia • Ucrânia • Venezuela • Vietname • Zimbábue

CCSP, CCVP, o logótipo Cisco Square Bridge, Follow Me Browsing e StackWise são marcas comerciais da Cisco Systems, Inc.; Changing the Way We Work, Live, Play, and Learn e iQuick Study são marcas de serviços da Cisco Systems, Inc.; e Access Registrar, Aironet, ASIST, BPX, Catalyst, CCDA, CCDP, CCIE, CCIP, CCNA, CCNP, Cisco, o logótipo Cisco Certified Internetwork Expert, Cisco IOS, Cisco Press, Cisco Systems, Cisco Systems Capital, o logótipo Cisco Systems, Cisco Unity, Empowering the Internet Generation, Enterprise/Solver, EtherChannel, EtherFast, EtherSwitch, Fast Step, FormShare, GigaDrive, GigaStack, HomeLink, Internet Quotient, IOS, IP/TV, iQ Expertise, o logótipo iQ, iQ Net Readiness Scorecard, LightStream, Linksys, MeetingPlace, MGX, o logótipo Networkers, Networking Academy, Network Registrar, Packet, PIX, Post-Routing, Pre-Routing, ProConnect, RateMUX, ScriptShare, SlideCast, SMARTnet, StrataView Plus, TeleRouter, The Fastest Way to Increase Your Internet Quotient e TransPath são marcas comerciais registadas da Cisco Systems, Inc. e/ou das suas filiais nos E.U.A. ou noutros países.

Todas as outras marcas comerciais mencionadas neste documento ou Web site são propriedade dos respectivos detentores. A utilização da palavra parceiro não implica uma relação de parceria entre a Cisco e qualquer outra empresa. (0502R)

© 2005 Cisco Systems, Inc. Todos os direitos reservados.



O logótipo Java é uma marca comercial ou uma marca comercial registada da Sun Microsystems, Inc. nos E.U.A. ou noutros países.