

## **7961G/7961G-GE és 7941G/7941G-GE Cisco IP telefon Cisco CallManager 4.1(3) rendszerhez**

**LICENCSZERZŐDÉSEL ÉS JÓTÁLLÁSI  
FELTÉTELEKKEL**

**Vállalati központ**  
Cisco Systems, Inc.  
170 West Tasman Drive  
San Jose, CA 95134-1706  
USA  
<http://www.cisco.com>  
Tel.: +1 408 526-4000  
+1 800 553-NETS (6387)  
Fax: +1 408 526-4100





## Gyakrabban végrehajtott telefonos műveletek

Művelet...	Tegye a következőket...
A hívásnaplók megtekintése vagy hívás kezdeményezése hívásnaplóból	Nyomja meg a  gombot. Válassza ki a kívánt hívásnaplót. A tárcsázáshoz görgessen a kívánt számmra, majd indítsa el a hívást.
Hívásnaplóban szereplő szám szerkesztése	Nyomja meg a <b>MódHív</b> gombot. A << és a >> paranccsal törölheti a számjegyeket, illetve átléphet azokon.
Tárcsázás vállalati címtárból	Válassza a  > <b>Vállalati címtár</b> parancsot. Írja be a megfelelő betűket, majd nyomja meg a <b>Keres</b> gombot. Indítsa el a tárcsázást.
Új hívás kezdeményezése vagy fogadása folyamatban lévő hívás mellett	Nyomja meg az <b>ÚjHívás</b> vagy a <b>Válaszol</b> gombot. Az első hívás automatikusan tartásba kerül.
Hívás tartásba helyezése és visszavétele	Ellenőrizze, hogy a hívás ki van-e jelölve, majd nyomja meg a <b>Tart</b> vagy a <b>Visszav</b> gombot.
Hívás átadása új számmra	Nyomja meg az <b>Átad</b> gombot, írja be a célszámot, majd ismét nyomja meg az <b>Átad</b> gombot.
Két (azonos vonalon lévő) hívás átadása egymásnak	Léptessen rá az egyes hívásokra, majd nyomja meg a <b>Választ</b> gombot. Ezután nyomja meg a <b>tovább</b> > <b>ÖsszKap</b> gombot. Ha kapcsolatban szeretne maradni a felekkel, használja az <b>Egyesít</b> gombot.
Normál konferenciahívás kezdeményezése	Nyomja meg a <b>tovább</b> > <b>Konfer</b> gombokat. Tárcsázza a megfelelő számot. Ismét nyomja meg a <b>Konfer</b> gombot. A műveletet az összes résztvevővel ismétlje meg.

CISCO SYSTEMS



Copyright © 2005 Cisco Systems, Inc. Minden jog fenntartva. A Cisco, a Cisco IOS, a Cisco Systems és a Cisco Systems logó a Cisco Systems, Inc. vagy leányvállalatainak bejegyzett védjegye az Amerikai Egyesült Államokban és egyéb országokban. A dokumentumban vagy a webhelyen említett összes többi név, márkánév vagy védjegy a megfelelő tulajdonosok tulajdonát képezi. A „partner” szó használata nem feltétlenül jelenti azt, hogy a Cisco és bármely más szervezet közötti üzleti kapcsolat állna fenn. (0501R)

OL-8267-01

CISCO SYSTEMS



### Rövid útmutató

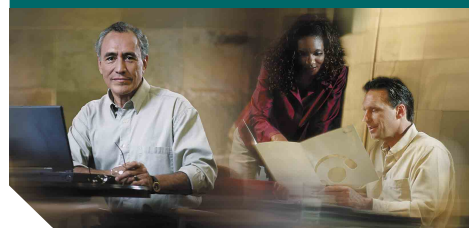

## 7961G/7961G-GE és 7941G/7941G-GE IP telefon

A programozható gombok funkciói

Az ikonok jelentése

A gombok funkciója

Gyakrabban végrehajtott telefonos műveletek

## A programozható gombok funkciói

<b>Átad</b>	Hívás átadása
<b>ÁtirMind</b>	Hívásátirányítás beállítása/megszüntetése
<b>Belép</b>	Önmaga hozzáadása osztott vonalon folyó beszélgetéshez
<b>Bezár</b>	Az aktuális ablak bezárása
<b>CsHFelv</b>	Egy másik csoportban kicsengő hívás fogadása
<b>Egyesít</b>	Egy vonal több hívásának egyesítése egy konferenciabeszélgetésben
<b>EHFelv</b>	Egy az Ön csoportjához társított csoportban kicsengő hívás fogadása
<b>Eltáv</b>	Konferencia-résztvevő eltávolítása
<b>Felvesz</b>	Saját csoportjába tartozó hívás fogadása
<b>Frissít</b>	Tartalom frissítése és a legújabb információk lekérése
<b>Hív</b>	A beírt telefonszám tárcsázása
<b>HívVége</b>	Az aktuális hívás megszakítása
<b>kBelép</b>	Önmaga hozzáadása egy osztott vonalon folyó beszélgetéshez, és ezzel konferenciabeszélgetés létrehozása
<b>Keres</b>	Keresés címtárlistában
<b>Kilép</b>	Visszalépés az előző képernyőre
<b>Kiürít</b>	Bejegyzések vagy beállítások törlése
<b>Konfer</b>	Konferenciahívás létrehozása
<b>KonFHíd</b>	Konferenciahíd létrehozása
<b>KonfL</b>	Konferenciabeszélgetés résztvevőinek listázása

<b>Mégse</b>	A folyó művelet megszakítása vagy kilépés az aktuális képernyőről a módosítások mentése nélkül
<b>Ment</b>	A kiválasztott beállítások mentése
<b>MódHív</b>	Hívásnaplóban szereplő szám szerkesztése
<b>ÖsszKap</b>	Két hívás összekapcsolása egymással
<b>Parkol</b>	Hívás tárolása a parkoltatás funkcióval
<b>QRT</b>	Hívási hibák jelzése a rendszergazdának
<b>RövHív</b>	Tárcsázás gyors hívó szám segítségével
<b>Törlés</b>	A beállítások visszaállítása alapértékre
<b>Töröl</b>	A MódHív használatakor a kurzor jobb oldalán álló karakterek törlése
<b>tovább</b>	További parancsok megjelenítése
<b>TovHP</b>	Hívás átirányítása a hangpostarendszerbe
<b>ÚjHívás</b>	Új hívás kezdeményezése
<b>Újrahív</b>	A legutóbb hívott szám újrahívása
<b>UtRBont</b>	A konferenciához utoljára csatlakozott fél eltávolítása
<b>Válaszol</b>	Hívás fogadása
<b>Választ</b>	A képernyő egy elemének kiválasztása
<b>VidMód</b>	Videokonferencia megjelenítési módjának kiválasztása
<b>Vissza</b>	Visszalépés a súgó előző témakörére
<b>Visszav</b>	Tartásban levő hívás visszavétele
<b>Visszhív</b>	Értesítés kérése, amikor egy pillanatnyilag foglalt mellék hívhatóvá válik
<<	Beírt karakterek törlése
>>	Mozgás a beírt karakterek között

## Az ikonok jelentése

### Hívásállapot

	Hívásátirányítás engedélyezve
	Hívás tartásban
	Felépült hívás
	Kézibeszélő felvéve
	Kézibeszélő letéve
	A telefon kicseng
	Osztott vonal (távoli használat)

### Biztonságos hívások

	Hitelesített hívás
	Titkosított hívás

### A kiválasztott eszköz

	Kézibeszélő használata
	Fejbeszélő használata
	Kihangosító használata

### Kritikus hívások

	Prioritásos hívás
	Közepes prioritású hívás
	Magas prioritású hívás
	Legmagasabb prioritású hívás

### Egyéb funkciók

	Gyors hívó gomb konfigurálva
	Üzenet érkezett
	Videó engedélyezve
	Hívás kiválasztva
	Engedélyezett funkció

## A gombok funkciója

	Üzenetek
	Szolgáltatások
	Súgó
	Címtárak
	Beállítások
	Hangerő
	Hangszóró
	Némítás
	Fejbeszélő



# Tartalomjegyzék

---

## **Az első lépések 1**

Az útmutató használata 1

A telefon kijelzőjének tisztítása 2

További információk 2

További információk a weben a telefon testreszabásával kapcsolatban 2

Biztonsági és teljesítményinformációk 3

## **A telefon csatlakoztatása 5**

## **A telefonkészülék áttekintése 8**

Gombok és hardver 8

A telefonkészülék kijelzőjén megjelenő elemek 12

A funkciók használata és elérhetősége 13

Híváskezelési és navigálási tanácsok 13

A vonalak és a hívások viszonya 13

A hívás- és vonalikonok értelmezése 14

A kézibeszélő felvétele és letétele 14

Hívások kiválasztása 15

Hívások megtekintése és váltás a hívások között 15

A telefon kijelzőjén megjelenő elemek kiválasztása 16

A funkciómenük használata 17

Szöveg beírása vagy szerkesztése 17

A súgó elérése a telefonon 18

A gombikonok 18

## **Alapszintű híváskezelés 19**

Hívás kezdeményezése 19

Hívás fogadása 23

Hívás befejezése 24

A Tart és a Visszav gomb használata 24

A némítás használata 25

Korábban felépült hívás átadása 25

Hívások átirányítása másik számra 27

Konferenciabeszélgetés létrehozása 28

    A támogatott konferenciabeszélgetés-típusok 28

    Normál konferenciabeszélgetés indítása és csatlakozás hozzá 29

    Konferenciahíd indítása vagy csatlakozás konferenciahídhöz 31

## **Különleges híváskezelési funkciók 32**

Parkoltatott hívások tárolása és felélesztése 32

Átirányított hívás felvétele a telefonján 33

Osztott vonal használata 34

    Az osztott vonalak működése 34

    Önmaga beléptetése egy osztott vonalon folyó hívásba 35

    Mások megakadályozása abban, hogy osztott vonalon folyó hívásba belépjenek, illetve megtekintsék a hívás adatait 36

Gyanús hívások nyomon követése 36

Biztonságos hívások kezdeményezése és fogadása 37

Kritikus hívások fontossági rendezése 38

## **Fejbeszélő, kihangosító és a kézibeszélő használata 39**

Fejbeszélő beszerzése 40

Az Automatikus Válasz használata fejbeszélővel vagy kihangosítóval 40

## **A telefon beállításainak testreszabása 41**

A hangerő beállítása 41

A csengőhangok és az üzenetjelzők testreszabása 42

A telefon kijelzőjének testreszabása 43

A gyorsívási funkciók beállítása 44

<b>A hangposta, a hívásnaplók és a címtárak használata</b>	<b>45</b>
A hangpostaüzenetek elérése	45
A hívásnaplók és a címtárak használata	46
<b>A Felhasználói beállítások weboldalak elérése</b>	<b>48</b>
Bejelentkezés a Felhasználói beállítások weboldalakra	48
Feliratkozás telefonos szolgáltatásokra	49
<b>További konfigurációs lehetőségek</b>	<b>50</b>
<b>A telefonkészülék hibáinak elhárítása</b>	<b>52</b>
A minőségjelentő eszköz használata	52
<b>A Cisco által a készülékre vállalt egy éves korlátozott jótállás feltételei</b>	<b>53</b>
<b>Tárgymutató</b>	<b>55</b>





# Az első lépések

## Az útmutató használata

Az útmutató a telefon funkcióit ismerteti. Végigolvasásával kellő ismeretet szerezhet a telefon képességeiről, illetve az alábbi táblázatban lévő hivatkozások használatával eljuthat a legáltalánosabban olvasott fejezetekhez.

Művelet...	Tegye a következőket...
Önálló ismerkedés a telefontal	Ha segítségre van szüksége, nyomja meg a telefon  gombját.
A telefon tisztítása	Bővebb tájékoztatást a következő részben talál: „A telefon kijelzőjének tisztítása” című fejezet, 2. oldal.
A biztonsági információk áttekintése	Bővebb tájékoztatást a következő részben talál: „Biztonsági és teljesítményinformációk” című fejezet, 3. oldal.
A telefon csatlakoztatása	Bővebb tájékoztatást a következő részben talál: „A telefon csatlakoztatása” című fejezet, 5. oldal.
A telefon használata az üzembe helyezés után	Kezdje a következővel: „A telefonkészülék áttekintése” című fejezet, 8. oldal.
Több információ beszerzése a kijelzőről	Bővebb tájékoztatást a következő részben talál: „A telefonkészülék kijelzőjén megjelenő elemek” című fejezet, 12. oldal.
Tudnivalók a hívások kezeléséről és a telefon menüiben való navigálásról	Bővebb tájékoztatást a következő részben talál: „Híváskezelési és navigálási tanácsok” című fejezet, 13. oldal.
Hívás kezdeményezése	Bővebb tájékoztatást a következő részben talál: „Hívás kezdeményezése” című fejezet, 19. oldal.
Hívás tartásba helyezése	Bővebb tájékoztatást a következő részben talál: „A Tart és a Visszav gomb használata” című fejezet, 24. oldal.
Hívás némítása	Bővebb tájékoztatást a következő részben talál: „A némítás használata” című fejezet, 25. oldal.
Hívás átadása	Bővebb tájékoztatást a következő részben talál: „Korábban felépült hívás átadása” című fejezet, 25. oldal.
Konferenciahívás kezdeményezése	Bővebb tájékoztatást a következő részben talál: „Konferenciabeszélgetés létrehozása” című fejezet, 28. oldal.
Telefonszám megosztása	Bővebb tájékoztatást a következő részben talál: „Osztott vonal használata” című fejezet, 34. oldal.

Művelet...	Tegye a következőket...
A telefon használata kihangosítva vagy váltás hangeszközök között	Bővebb tájékoztatást a következő részben talál: „Fejbeszélő, kihangosító és a kézibeszélő használata” című fejezet, 39. oldal.
A hangerőszintek beállítása vagy a csengőhangok kiválasztása	Bővebb tájékoztatást a következő részben talál: „A telefon beállításainak testreszabása” című fejezet, 41. oldal.
Gyorshívók megadása	Bővebb tájékoztatást a következő részben talál: „A gyorsívási funkciók beállítása” című fejezet, 44. oldal.
A nem fogadott hívások megtekintése	Bővebb tájékoztatást a következő részben talál: „A hangposta, a hívásnaplók és a címtárak használata” című fejezet, 45. oldal.

## A telefon kijelzőjének tisztítása

A kijelző tisztításához puha, száraz törlőruhát használjon. Tisztítófolyadékot vagy -port ne használjon a telefon tisztítására. Ha a puha törlőkendőn kívül mást is használ, akkor az beszennyezheti a telefon alkatrészeit és hibát okozhat.

## További információk

A Cisco IP telefonokhoz készült legújabb dokumentációkat a weben, a következő címen érheti el:

[http://www.cisco.com/univercd/cc/td/doc/product/voice/c\\_ipphon/index.htm](http://www.cisco.com/univercd/cc/td/doc/product/voice/c_ipphon/index.htm)

A Cisco webhelyét a következő címen érheti el:

<http://www.cisco.com/>

A nemzeti Cisco webhelyek a következő címről érhetők el:

[http://www.cisco.com/public/countries\\_languages.shtml](http://www.cisco.com/public/countries_languages.shtml)

## További információk a weben a telefon testreszabásával kapcsolatban

Az Ön Cisco IP telefonja egy olyan hálózati eszköz, amely képes információkat megosztani cége egyéb hálózati eszközeivel, beleértve az Ön számítógépét is. A Cisco CallManager Felhasználói beállítások weboldalak segítségével telefonos szolgáltatásokat helyezhet üzembe és szabhat teste, továbbá számítógépéről kezelheti a telefon szolgáltatásait és beállításait. A jelen útmutató ezekről a lehetőségekről biztosít rövid áttekintést. Részletes útmutatásért tekintse át a *Cisco IP telefonja testreszabása a weben* című dokumentumot a következő URL-en:

[http://www.cisco.com/univercd/cc/td/doc/product/voice/c\\_ipphon/index.htm](http://www.cisco.com/univercd/cc/td/doc/product/voice/c_ipphon/index.htm)

# Biztonsági és teljesítményinformációk

## A telefon üzembe helyezése és használata

A Cisco IP telefon üzembe helyezése és használata előtt tanulmányozza át az alábbi biztonsági figyelmeztetéseket.



### Figyelem! FONTOS BIZTONSÁGI ELŐÍRÁSOK

**Ez a figyelmeztető jel veszélyre utal. Sérülésveszélyt rejtő helyzetben van. Mielőtt bármely berendezésen munkát végezte, legyen figyelemmel az elektromos áramkörök okozta kockázatokra, és ismerkedjen meg a szokásos balesetvédelmi eljárásokkal. A kiadványban szereplő figyelmeztetések fordítása a készülékhez mellékelt biztonsági figyelmeztetések között található; a fordítás az egyes figyelmeztetések végén látható szám alapján kereshető meg.**

**ŐRIZZE MEG EZEKET AZ UTASÍTÁSOKAT!**



**Figyelem! Mielőtt a készüléket az elektromos hálózathoz csatlakoztatná, olvassa el az üzembe helyezési tudnivalókat.**



**Figyelem! A termék végső ártalmatlanítását és hulladékfeldolgozását a nemzeti törvényeknek és szabályozásoknak megfelelő módon kell elvégezni.**



**Figyelem! Ha villámlik, ne dolgozzon a készülékkel, és ne dugjon be vagy húzzon ki kábelt.**



**Figyelem! Az elektromos áramütések elkerülése érdekében a telefonos hálózati feszültségre (THF) méretezett áramkörökhöz ne csatlakoztasson biztonságos, nagyon kis feszültségű (BNKF) áramköröket. A LAN csatlakozók BNKF áramköröket, míg a WAN csatlakozók THF áramköröket tartalmaznak. Egyes LAN és WAN aljzatok RJ-45-ös csatlakozókat használnak. A kábelek csatlakoztatásakor körültekintően járjon el.**



**Vigyázat!** A saját, beépített tápegységgel rendelkező készülékek a kommunikációs kábelen keresztül veszik a tápellátást. Használja a Cisco által mellékelt kábelt. Ha ez nem lehetséges, akkor legalább 24 AWG típusú kommunikációs kábelt alkalmazzon.

## Külső tápegység használata

A következő figyelmeztetések arra az esetre vonatkoznak, ha a Cisco IP telefont külső tápegységhez csatlakoztatja:



---

**Figyelem!** A készülék a rövidzár (túlfeszültség) elleni védelmet az épület védelmi rendszerére bízta. Győződjön meg arról, hogy a fázisvezetékekbe (valamennyi áramtovábbító vezetékbe) az Amerikai Egyesült Államokban 120V/15A, míg más területeken 240V/10A értéknél nem magasabb értékű olvadóbiztosítékot vagy megszakítót építettek be.

---



---

**Figyelem!** A készüléket TH tápellátásra tervezték.

---



---

**Figyelem!** A hálózati csatlakozónak mindig hozzáférhetőnek kell lennie, mivel ezzel lehet a készüléket a legkönnyebben áramtalanítani.

---



---

**Figyelem!** A tápegységet beltérben kell elhelyezni.

---



---

**Vigyázat!** A készülékhez kizárólag a Cisco által mellékelte tápegységet használja.

---

## Külső eszközök használata a Cisco IP telefonnal

A következő információk arra az esetre vonatkoznak, ha a Cisco IP telefont külső eszközökkel használja:

A Cisco kizárólag jó minőségű, a nemkívánatos rádiófrekvenciás (RF) és hangfrekvenciás (HF) zavaró jelek ellen árnyékolt külső eszközök (hangszórók, mikrofonok és fejbeszélők) használatát javasolja.

Ezen eszközök minőségétől és az egyéb eszközök, mint a mobiltelefonok és rádió adó-vevők közelségétől függően előfordulhat némi zaj megjelenése. Ezekben az esetekben a Cisco a következő lépéseket ajánlja:

- Helyezze a külső eszközt távolabb az RF vagy HF jelek forrásától.
- Vezesse a külső eszköz kábeleit távolabb az RF vagy HF jelek forrásától.
- Használjon árnyékolt kábeleket a külső eszközhöz, vagy használjon jobb árnyékolású és csatlakozójú kábeleket.
- Használjon rövidebb kábeleket a külső eszközhöz.
- Helyezzen ferritet vagy hasonló eszközt a külső eszköz kábeleire.

A Cisco nem garantálhatja a rendszer teljesítőképességét, mivel a Cisco nem ellenőrizheti a külső eszközök, kábelek, csatlakozók minőségét. Ha megfelelő eszközöket, jó minőségű kábelekkel és csatlakozókkal csatlakoztat a rendszerbe, akkor annak működése problémamentes lesz.



---

**Vigyázat!** Az Európai Unió országaiban csak olyan külső hangszórókat, mikrofonokat és fejbeszélőket használjon, melyek teljes mértékben megfelelnek az EMC irányelvnek [89/336/EC].

---

# A telefon csatlakoztatása

Az Ön Cisco IP telefonját valószínűleg a rendszergazda fogja a vállalati IP telefonhálózathoz csatlakoztatni. Amennyiben nem így történik, a telefon csatlakoztatása előtt tekintse át az alábbi ábrát és táblázatot.

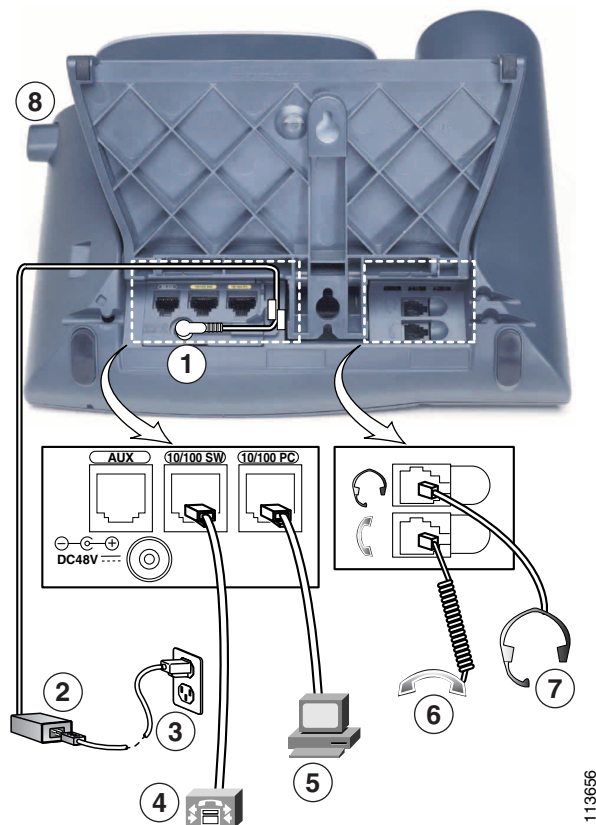

113656

1	Egyenáramú (DC) adapter csatlakozója (DC48V, saját tápegységgel nem rendelkező telefonkészülékek esetén)	5	Elérési csatlakozó (10/100 (/1000) PC) a telefon számítógéphez való csatlakoztatásához
2	AC-DC tápegység	6	Kézibeszélő csatlakozója
3	Váltakozó áramú tápkábel	7	Fejbeszélő csatlakozója
4	Hálózati csatlakozó (10/100 (/1000) SW) a hálózathoz való csatlakozáshoz	8	Lábtámasz gomb

## A lábtámasz beállítása

A készülék asztallappal bezárt szögét úgy változtathatja meg, hogy a lábtámasz gomb megnyomása közben a kívánt pozícióba állítja a lábtámaszt.

## A kézibeszélő tartójának beállítása

Amikor a telefont csatlakoztatja, a kézibeszélő tartóját úgy kell beállítania, hogy a kézibeszélő ne csússzon ki a helyéről. Bővebb útmutatót az alábbi táblázatban talál.

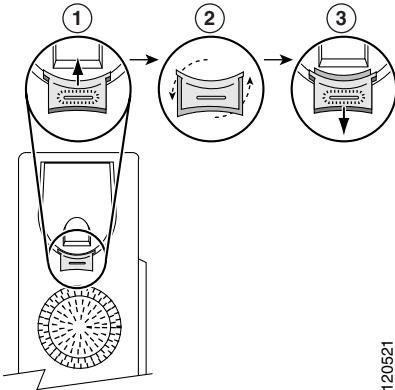

<b>1</b>	Tegye a kézibeszélőt oldalra, majd húzza ki a négyzet alakú műanyag akasztót a kézibeszélő tartójából.
<b>2</b>	Forgassa el az akasztót 180 fokkal.
<b>3</b>	Csúsztassa vissza az akasztót a kézibeszélő tartójába. Az elforgatott akasztó tetején ekkor kiemelkedik egy nyúlvány. Tegye vissza a kézibeszélőt a tartójába.

## Regisztrálás a TAPS szolgáltatással

Miután csatlakoztatta telefonját a hálózathoz, a rendszergazda megkérheti Önt, hogy a TAPS (Tool for Auto-Registered Phones Support, Eszköz automatikusan regisztrált telefonok támogatásához) szolgáltatással automatikusan regisztrálja a telefont. A TAPS új telefon üzembe helyezésekor és meglévő telefon cseréjekor is használható.

A TAPS szolgáltatással való regisztráláshoz vegye fel a kézibeszélőt, üsse be a rendszergazda által megadott TAPS melléklet, majd kövesse a szóbeli utasításokat. Lehetséges, hogy a teljes melléklet meg kell adnia (beleértve a körzetszámot is). Miután a telefon megjelenítette a visszaigazoló üzenetet, bontsa a kapcsolatot. A telefon ekkor újraindul.

## A fejbeszélő használatával kapcsolatos tudnivalók

Ha fejbeszélőt szeretne használni, csatlakoztassa azt a telefon hátoldalán található fejbeszélő aljzatba.

Bár a Cisco Systems végez bizonyos belső tesztekkel, amelyek során megvizsgálja a külső gyártók fejbeszélőinek a Cisco IP telefonokkal együttes működését, a Cisco nem nyújt garanciát vagy támogatást az egyéb gyártók fejbeszélőinek és kézibeszélőinek használatához. Mivel a Cisco IP telefonokat a legkülönbözőbb környezetekben helyezhetik üzembe, nincs olyan általánosan „legjobb” megoldás, amely minden környezetben megfelelő lenne. A Cisco javasolja, hogy a felhasználók önálló teszteléssel határozzák meg, hogy saját környezetükben mely fejbeszélők működnek a legjobban, nagyobb számú készülék üzembe helyezésébe csak ezt követően fogjanak bele.

Előfordulhat, hogy a különféle fejbeszélők mechanikai és elektronikai jellemzői miatt a beszélgetőpartnerek saját hangjuk visszhangját hallják, miközben egy Cisco IP telefon használójával társalognak.

A Cisco jó minőségű, a nemkívánatos rádiófrekvenciás (RF) és hangfrekvenciás (HF) jelektől árnyékolt külső eszközök, például fejbeszélők használatát javasolja. Ezen eszközök minőségétől és egyéb eszközök, mint a mobiltelefonok és rádió adó-vevők közelségétől függően előfordulhat némi zaj megjelenése. További tudnivalók: „Külső eszközök használata a Cisco IP telefonnal” című fejezet, 4. oldal.

A különféle fejbeszélők általában azért nem használhatók a Cisco IP telefonokkal, mert hallható bűgást bocsátanak ki. A bűgást vagy csak a beszélgetőpartner, vagy a beszélgetőpartner és a Cisco IP telefon használója egyaránt hallja. A bűgást, zűgást a legváltozatosabb külső források okozhatják, például világítótestek, elektromos motorok, nagyméretű számítógépes monitorok. Egyes esetekben a felhasználók által hallott bűgás erősségét helyi tápegység használatával jelentősen csökkenteni lehet. További tudnivalók: „Külső tápegység használata” című fejezet, 4. oldal.

### Szubjektív szempontok

A megfelelő fizikai, mechanikai és műszaki jellemzőkön túl egy fejbeszélőnek jó minőségű hangot kell biztosítania, mind használójának, mind a beszélgetőpartnereknek. A hangminőség szubjektív dolog, ezért a Cisco nem garantálhatja a fejbeszélők és a kézibeszélők ilyen jellegű megfelelését. Mindentől függetlenül az alábbi weboldalakon szerepel néhány olyan fejbeszélő és kézibeszélő, amelyek a tapasztalatok szerint kifogástalanul működnek a Cisco IP telefonokkal.

Hangsúlyozzuk, hogy a végső tesztek saját környezetben való elvégzése és a kívánt teljesítmény és minőség biztosítása mindig a felhasználó feladata.

További információk a fejbeszélőkről:

<http://vxicorp.com/cisco>

<http://plantronics.com>

# A telefonkészülék áttekintése

---

A Cisco 7961G/7961G-GE (Gigabit Ethernet változat) és a 7941G/7941G-GE (Gigabit Ethernet változat) sorozatú IP telefonok gazdag funkciókészletű telefonkészülékek, amelyek a számítógépek által is használt adatátviteli hálózaton keresztül végeznek hangtovábbítást, lehetővé téve többek között hívások kezdeményezését és fogadását, tartásba helyezését, számok gyorshívását, hívások átadását és konferenciahívások kezdeményezését. A 7961G-GE és a 7941G-GE típusú Gigabit Ethernet Cisco IP telefonok a Gigabit Ethernet VoIP telefónia és a technológiai fejlesztések legújabb eredményeit hozzák el az Ön asztalára. A 7961G és a 7961G-GE típusú Cisco IP telefonok hat darab programozható gombbal rendelkeznek, amelyekhez telefonvonalak, funkciók, gyorshívószámok és szolgáltatások rendelhetők, míg a 7941G és a 7941G-GE sorozatú Cisco IP telefonkészülékeken két programozható gomb található (a további részleteket lásd: „Gombok és hardver” című fejezet, 8. oldal).

Az alapszintű híváskezelő funkciók mellett a telefonkészülék különleges, fejlett telefonos szolgáltatásokat is támogat, amelyek révén kiterjeszthetők és testreszabhatók a híváskezelési lehetőségek.

Az Ön Cisco IP telefonja a következő lehetőségeket is biztosítja:

- Hálózati adatok és szolgáltatások elérése – Speciális, web alapú szolgáltatások elérése a telefonról
- Online felügyelet a Felhasználói beállítások weboldalairól – Számítógépe webböngészőjével szabhatja testre a telefon funkcióit.
- Online súgórendszer – A funkciókkal, gombokkal, programozható gombokkal és menüpontokkal kapcsolatos információkat közvetlenül a telefonkészülékről szerezheti be.

## Gombok és hardver

A Cisco IP telefon néhány hardverjellemzője:

- Kijelző
- Külön gombok a kihangosító és a fejbeszélő üzemmódhoz
- Négy programozható gomb a telefonos funkciók eléréséhez
- Négy funkciógomb az üzenetek, a címtárak, a szolgáltatások és a beállítások elérésére
- Programozható gombok a telefonvonalakhoz, a funkciókhoz, a gyorshívószámokhoz és a szolgáltatásokhoz
- Súlyzó gomb az azonnali segítségkéréshez











Tekintse át az alábbi ábrákat és táblázatot.









1. ábra 7961G és 7961G-GE sorozatú Cisco IP telefon



2. ábra 7941G és 7941G-GE sorozatú Cisco IP telefon



1	Programozható gombok 	A beállításoktól függően a programozható gombok a következőkhöz biztosítanak hozzáférést: <ul style="list-style-type: none"> <li>• Telefonvonalak (vonalgombok)</li> <li>• Gyors hívószámok (gyors hívógombok)</li> <li>• Web alapú szolgáltatások (például: Személyes címjegyzék gomb)</li> <li>• Telefonos szolgáltatások (például: Privát gomb)</li> </ul> A gombok világítása a következő állapotokat jelezheti: <ul style="list-style-type: none"> <li> Zöld, folyamatosan világít – Aktív hívás van a vonalon (a vonal használatban)</li> <li> Zöld, villog – Hívás van tartásban a vonalon</li> <li> Borostyán, folyamatosan világít – A Privát funkció engedélyezve van</li> <li> Borostyán, villog – Bejövő hívás cseng ki a vonalon</li> <li> Vörös – Osztott vonal, jelenleg használatban</li> <li> Nincs világítás – A vonalon nincs aktivitás (kézibeszélő letéve)</li> </ul>
2	Kijelző	Megjeleníti a telefon funkcióit, szolgáltatásait. Bővebb tájékoztatást a következő részben talál: „A telefonkészülék kijelzőjén megjelenő elemek” című fejezet, 12. oldal.
3	Lábtámasz gomb	A telefon dőlésszögének beállítására szolgál.
4	Üzenet gomb 	Általában automatikusan tárcsázza a hangposta-szolgáltatást (szolgáltatástól függ). Bővebb tájékoztatást a következő részben talál: „A hangpostaüzenetek elérése” című fejezet, 45. oldal.
5	Címtárak gomb 	Megnyitja/bezárja a Címtárak menüt. Segítségével a hívásnaplókát és a vállalati címtárakat érheti el. Bővebb tájékoztatást a következő részben talál: „A hívásnaplók és a címtárak használata” című fejezet, 46. oldal.
6	Súgó gomb 	Aktiválja a Súgó menüt. Bővebb tájékoztatást a következő részben talál: „A súgó elérése a telefonon” című fejezet, 18. oldal.



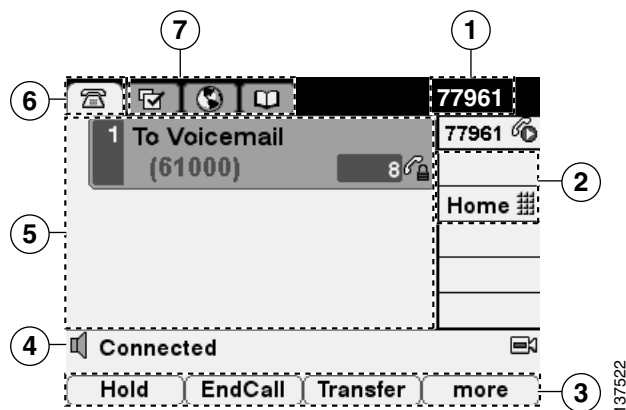

7	Beállítások gomb 	Megnyitja/bezárja a Beállítások menüt. Segítségével a telefon kijelzőjének kontrasztját és a csengőhangokat tudja beállítani. Bővebb tájékoztatást a következő részben talál: „A telefon beállításainak testreszabása” című fejezet, 41. oldal.
8	Szolgáltatások gomb 	Megnyitja/bezárja a Szolgáltatások menüt. Bővebb tájékoztatást a következő részben talál: „A Felhasználói beállítások weboldalak elérése” című fejezet, 48. oldal.
9	Hangerő gomb 	A hangerőt és az egyéb beállításokat szabályozhatja vele. Bővebb tájékoztatást a következő részben talál: „A telefon beállításainak testreszabása” című fejezet, 41. oldal.
10	Kihangosító gomb 	A kihangosító be- és kikapcsolására szolgál. Ha a kihangosító be van kapcsolva, a gomb világít.
11	Némít gomb 	A némitási funkció be- és kikapcsolására szolgál. Ha a némitás be van kapcsolva, a gomb világít.
12	Fejbeszélő gomb 	A fejbeszélő be- és kikapcsolására szolgál. Ha a fejbeszélő be van kapcsolva, a gomb világít.
13	Navigálás gomb 	A menükön lehet vele végiggörgetni, illetve elemeket lehet vele kijelölni. A programozható gombokkal együtt használva a kijelölt elemek aktiválására alkalmas.
14	Billentyűzet	Segítségével telefonszámokat tárcsázhat, betűket vihet be és menüelemeket választhat ki.
15	Programozható gombok 	Mindegyik gomb valamilyen a telefonkészülék kijelzőjén megjelenő funkciót indít el.
16	Kézi beszélő fénycsíkja	A bejövő hívásokat és az új hangüzeneteket jelzi.

# A telefonkészülék kijelzőjén megjelenő elemek

Aktív hívás közben a kijelző tartalma az alábbihoz hasonló. Az alábbi táblázat a kijelzőn megjelenő elemek rövid leírását tartalmazza.



137522

1	Elsődleges telefonvonal	Az Ön elsődleges telefonvonalának (mellékének) telefonszáma. Ha több funkciófül is meg van nyitva, akkor ezen a területen felváltva jelenik meg a telefonszám, illetve az idő és a dátum.
2	Programozható gombok ikonjai	Ezek az ikonok jelzik a telefon programozható gombjainak beállításait: <ul style="list-style-type: none"> <li> Telefonvonal ikon – Egy telefonvonalhoz tartozik, és a hívás- vagy vonalállapotot jelzi. Lehetséges, hogy Ön több telefonvonnal is rendelkezik.</li> <li> Gyorsívószám ikon – Ha elérhető, akkor egy gyorsívóhoz tartozik. A részleteket lásd: „A gyorsívási funkciók beállítása” című fejezet, 44. oldal</li> <li> Telefonszolgáltatások ikon – Ha elérhető, akkor egy webes telefonszolgáltatáshoz tartozik, mint például a Személyes címjegyzék.</li> <li> Telefonfunkció ikon – Ha elérhető, akkor egy engedélyezett funkcióhoz tartozik, mint például a Privát funkció.</li> </ul>
3	Programozható gombok címkéi	Mindegyikük egy-egy programozható gombos funkciót jelenít meg. A programozható gombokat megnyomásukkal aktiválhatja.
4	Állapotsor	Hangüzem mód ikonokat, állapotinformációkat és utasításokat jelenít meg.

5	Hívásaktivitási terület	Az aktuális hívásokat jeleníti meg vonalanként, ide értve a hívófél-azonosítót, a hívás időtartamát és a hívásállapotot. Kapcsolódó információk: „Hívások megtekintése és váltás a hívások között” című fejezet, 15. oldal
6	Telefon fül	A hívásaktivitást jelzi.
7	Funkciófülek	Mindegyik funkciómenühöz tartozik egy fül. A fül akkor látható, ha a funkciómenü meg van nyitva. A megnyitott menük között a funkciógombokkal (Beállítások, Címtárak, Üzenetek, Szolgáltatások) válthat. Bővebb tájékoztatást a következő részben talál: „A funkciómenük használata” című fejezet, 17. oldal.

## A funkciók használata és elérhetősége

A Cisco IP telefon működése és a rendelkezésre álló szolgáltatások az Ön vállalata által használt hívásfeldolgozó ügynöktől és attól függően változhatnak, hogy a vállalat telefonos csoportja hogyan konfigurálta a telefonrendszert. Így előfordulhat, hogy az útmutatóban tárgyalt funkciók némelyike nem használható vagy eltérően működik az Ön telefonrendszerén. Ha a funkciók működésével és elérhetőségével kapcsolatban kérdései vannak, forduljon a belső támogatáshoz vagy a rendszergazdához.

## Híváskezelési és navigálási tanácsok

A következő útmutatók segítségével lehetnek a Cisco IP telefonon lebonyolított hívásainak kezelésében és a menükben végzett navigálásban.

## A vonalak és a hívások viszonya

Időnként könnyű összekeverni a telefon *vonala*it és *hívás*aait. A félreértések elkerülése érdekében vegye figyelembe a következőket:

### Vonalak









A Cisco 7961G/7961G-GE IP telefon legfeljebb hat, míg a 7941G/7941G-GE IP telefon legfeljebb két vonal kezelésére képes. Mindegyik vonal egy telefonszámhoz (vagy mellékhez) tartozik, mások ennek alapján hívhatják fel Önt. A telefonkészülékhez hozzárendelt vonalak száma attól függ, hogy a rendszergazda milyen beállításokat adott meg a telefon programozható gombjaihoz. Ha meg szeretné tudni, hogy hány vonallal rendelkezik, tekintsen a készüléke kijelzőjére. Annyi vonallal rendelkezik, amennyi telefonszámmal és telefonvonal ikonnal: .

### Hívások

Egy-egy vonal több hívás hordozására is alkalmas. Lehetőség van tehát arra, hogy egyetlen vonalon keresztül több hívást is bonyolítson. Az alapértelmezett érték négy hívás vonalanként, ám a rendszergazda az Ön igényeinek megfelelően módosíthatja ezt. A vonalak számától függetlenül a telefonkészülék egyszerre legfeljebb 200 hívást képes kezelni.





## A hívás- és vonalikonok értelmezése

A telefonkészülék ikonok segítségével tájékoztatja Önt a hívások és a vonalak állapotáról (a hívások lehetnek tartásban, kicsengés alatt, felépült állapotban stb.).

Ikon	Hívásállapot	Leírás
	Kézibeszélő letéve a vonalhoz	A vonalon nincs hívásaktivitás. Ha letett kézibeszélővel tárcsáz (előtárcsázás), akkor a hívás csak a kézibeszélő felvételét követően indul el.
	Kézibeszélő felvéve a vonalon	Aktívan tárcsáz egy számot, vagy egy kimenő hívás éppen kicseng. A tárcsázási lehetőségeket lásd: „Hívás kezdeményezése” című fejezet, 19. oldal.
	Felépült hívás	Ön kapcsolatban áll a másik féllel. Számos telefonos funkció használatának előfeltétele, hogy legyen egy felépült hívás.
	Kicsengő hívás	A vonalon éppen egy bejövő hívás cseng ki. További tudnivalók: „Hívás fogadása” című fejezet, 23. oldal.
	Hívás tartásban	A hívást tartásba helyezte. (Ha egy telefonvonal mellett jelenik meg, akkor azt jelzi, hogy Ön a vonal összes hívását tartásba helyezte.)
	Távoli használat	A vonalon osztozó telefonkészülékek közül egy másikon felépült egy hívás. További tudnivalók: „Osztott vonal használata” című fejezet, 34. oldal.
	Hitelesített hívás	Az ikon leírását lásd: „Biztonságos hívások kezdeményezése és fogadása” című fejezet, 37. oldal
	Titkosított hívás	Az ikon leírását lásd: „Biztonságos hívások kezdeményezése és fogadása” című fejezet, 37. oldal

## A kézibeszélő felvétele és letétele

Bizonyos telefonos feladatok és utasítások eltérően működnek akkor, amikor a telefonon a *kézibeszélő le van véve*, illetve amikor a *kézibeszélő fel van véve*.

- Kézibeszélő letéve – A telefon kézibeszélője a helyén van, nincs aktív hívás és nincs aktív tárcsahang. A telefon lehetővé teszi, hogy letett kézibeszélővel tárcsázzon (*előtárcsázás*), ekkor a telefonszámot a hívás aktiválása előtt is beütheti vagy kijelölheti. Ha a kézibeszélő le van véve, az egyes vonalak mellett a következő ikon jelenik meg: .
- Kézibeszélő felvéve – A telefon kézibeszélője fel van emelve a helyéről, a kihangosító aktív, vagy a számos lehetőség egyikét használva tárcsahangot kap, illetve válaszol egy bejövő hívásra. Ha a kézibeszélő fel van véve, a hívás vagy a vonal állapotától függően a következő ikonok valamelyike jelenik meg: , , vagy . Kapcsolódó információk: „A hívás- és vonalikonok értelmezése” című fejezet, 14. oldal



## Hívások kiválasztása



A telefon szolgáltatásainak, funkcióinak használatához sok esetben először ki kell választani a megfelelő hívást. Ha például négy hívása van tartásban, és ezek közül kettőt szeretne konferenciabeszélgetésben egyesíteni, akkor a funkció aktiválása előtt ki kell választania őket.

Művelet...	Tegye a következőket...
Hívás kijelölése	A Navigálás gombbal görgessen végig a híváslistán. A kijelölt hívások a többinél kicsivel sötétebben jelennek meg.
Hívás kiválasztása	Jelöljön ki egy felépült vagy tartásban lévő hívást, majd nyomja meg a <b>Választ</b> gombot. A kiválasztott hívások mellett a <input checked="" type="checkbox"/> ikon jelenik meg.
Annak megtekintése, hogy éppen mely hívások vannak kiválasztva	A Navigálás gombbal görgessen végig a hívások listáján. A kiválasztott hívások <input checked="" type="checkbox"/> jelzéssel vannak ellátva, és a hívási listában egy csoportba rendezve jelennek meg.

## Hívások megtekintése és váltás a hívások között

Ha váltogatni szeretne egy vagy több vonal hívásai között, vegye figyelembe az alábbi tanácsokat. Ha az a hívás, amelyre át kíván váltani, nem kerül automatikusan kijelölésre, akkor a Navigálás gombbal léptessen rá.

Művelet...	Tegye a következőket...
Váltás egy vonal hívásai között	Jelölje ki a hívást, melyre át szeretne váltani, majd nyomja meg a <b>Visszav</b> gombot. A másik hívás automatikusan tartásba kerül.
Váltás egy felépült hívásról, és egy kicsengő hívás fogadására	Nyomja meg a <b>Válaszol</b> vagy a bejövő hívás vonalához tartozó, borostyán színnel villogó  gombot. Ekkor az első hívás automatikusan tartásba kerül.
Váltás különböző vonalak hívásai között	Nyomja meg annak a vonalnak a zölden villogó gombját  , amelyre át kíván váltani. Ha a vonalon csak egy hívás van tartásban, akkor az automatikusan visszavételre kerül. Ha több hívás is tartásban van a vonalon, akkor szükség szerint léptessen a megfelelő hívásra, majd nyomja meg a <b>Visszav</b> gombot.

Művelet...	Tegye a következőket...
Adott vonal összes hívásának megtekintése	Nyomja meg a  gombot, majd azonnal nyomja meg a vonalgombot. Ezzel megtekintheti a hívások adatait, de nem változtatja meg azok állapotát. A funkció elsősorban akkor hasznos, ha éppen beszélget az egyik vonalon, és meg szeretné tekinteni, hogy egy másik vonalon milyen hívások vannak tartásban.
A vonalaktivitás áttekintése (vonalként egy hívás)	Nyomja meg a kijelölt vonalhoz tartozó  gombot. (Egy vonal akkor van kijelölve, amikor a hozzá rendelt hívások a készülék kijelzőjén láthatók.) Ekkor a készülék <i>hívás áttekintés módba</i> kapcsol, és vonalként egy-egy hívást jelenít meg. Ez lehet az aktív hívás, illetve, ha az összes hívás tartásban van, akkor a leghosszabb időtartamú hívás. Ha vissza szeretne térni a normál nézethez, akkor nyomja meg a  gombot, majd azonnal nyomja meg a vonalgombot.







### Tipp

- Egyszerre csak egy hívás lehet aktív. A többi hívás automatikusan tartásba kerül.
- Ha egy vonalon több hívással rendelkezik, akkor a legmagasabb prioritású és a leghosszabb időtartamú hívások jelennek meg a híváslista tetején. Bővebb tájékoztatást a következő részben talál: „Kritikus hívások fontossági rendezése” című fejezet, 38. oldal.
- A híváslistában a hasonló típusú hívások csoportosítva jelennek meg. Például azok a hívások, amelyekben már aktívan részt vett, a lista tetejére csoportosítva jelennek meg, ezeket a kiválasztott hívások, majd utolsóként a még nem fogadott hívások követik.

## A telefon kijelzőjén megjelenő elemek kiválasztása

A telefon kijelzőjén megjelenő elemek valamelyikének kiválasztása	Művelet
Görgetéssel	A Navigálás gomb megnyomásával jelölje ki a lista megfelelő elemét. A művelet befejezéséhez nyomja meg a megfelelő programozott gombot, mint például <b>Kijelöl</b> vagy <b>Hív</b> .
Elemszám alapján	Nyomja meg a megfelelő számgombot a billentyűzeten. A menü negyedik elemét például a <b>4</b> gombbal választhatja ki.

## A funkciómenük használata









Művelet...	Tegye a következőket...
Funkciómenü megnyitása vagy bezárása	Nyomja meg a megfelelő funkciógombot:  Üzenetek  Szolgáltatások  Címtárak  Beállítások  Súgó
Végiggörgetés egy listán vagy menün	Nyomja meg a <b>Navigálás</b> gombot.
Visszalépés egy szintet egy funkciómenüben	Nyomja meg a <b>Kilép</b> gombot. (Érdemes megjegyezni, hogy ha a Kilép gombot egy menü legfelső szintjén nyomja meg, akkor a menü bezárul.)
Váltás megnyitott funkciómenük között	Nyomja meg a megfelelő funkciógombot. (Mindegyik funkciómenühöz tartozik egy fül. A fül akkor látható, ha a funkciómenü meg van nyitva.)

## Szöveg beírása vagy szerkesztése

Művelet...	Tegye a következőket...
Betű beírása a telefon kijelzőjére	A kívánt kis- vagy nagybetűt a felugró menüből a billentyűzet megfelelő számgombját egyszer vagy többször megnyomva választhatja ki. Ha szünetet tart, a kurzor automatikusan lép egyet előre, így be tudja írni a következő betűt.
Törlés egy bejegyzésen belül vagy a kurzor mozgatása	Betűt vagy számjegyet a << vagy a <b>Töröl</b> gombbal tud törölni. A >> gomb megnyomásával jobbra mozgathatja a kurzort.

# A sűgő elérése a telefonon

Az Ön Cisco IP telefonkészűlőke átfogó, online sűgőrendszerrel rendelkezik. A sűgőtémák a képernyőn jelennek meg. További tudnivalók az alábbi táblázatban találhatóak.

Művelet...	Tegye a következőket...
A főmenű megtekintése	Nyomja meg a telefon  gombját, majd várjon néhány másodpercet, míg megjelenik a menű. Ha már belépett a sűgőbe, nyomja meg a <b>Főmenű</b> gombot. A főmenű témái: <ul style="list-style-type: none"><li>• Az Ön Cisco IP telefonja – A telefon leíró jellegű ismertetése</li><li>• Hogyan csináljam...? – A gyakori telefonos műveletekhez tartozó eljárások és a velük kapcsolatos információk</li><li>• Hívási funkciók – A hívási funkciókhoz kötődő leírások és eljárások</li><li>• Sűgő – Típek a sűgő eléréséhez és használatához</li></ul>
További információk megjelenítése adott gombról vagy programozható gombról	Nyomja meg a  gombot, majd azonnal nyomja meg a megfelelő gombot vagy programozható gombot.
További információk adott menüelemről	A megfelelő funkciómenű megjelenítéséhez nyomja meg a  , a  vagy a  gombot. Jelölje ki a kívánt menüpontot, majd gyors egymásutánban nyomja meg kétszer a  gombot.
Segítség a Sűgő használatához	Gyors egymásutánban nyomja meg kétszer a  gombot. (Előtte egyik menüpontot se válassza ki.)
Egy aktív hívás hálózati statisztikáinak megtekintése	A hívás ideje alatt gyors egymásutánban nyomja meg kétszer a  gombot.

## A gombikonok







A jelen kézikönyv a gombokat ikonokkal ábrázolja. Az kézikönyvben szereplő gombikonok leírását a következő részben találja meg: „Gombok és hardver” című fejezet, 8. oldal; illetve tanulmányozza át a jelen kötet elején található rövid útmutató „A gombok funkciója” című részt.



# Alapszintű híváskezelés





Ez a fejezet az alapvető híváskezelési műveleteket, így a hívások kezdeményezését, fogadását, átadását és a konferenciabeszélgetések létrehozását tárgyalja. Az alapvető műveletek végrehajtására szolgáló funkciók egységesek, és a legtöbb telefonrendszeren rendelkezésre állnak.

## Hívás kezdeményezése

Hívás kezdeményezéséhez vegye fel a telefonkagylót, és tárcsázza a számot, vagy alkalmazza az alábbi táblázatban szereplő egyéb lehetőségek valamelyikét.

Művelet...	Tegye a következőket...
Előtárcsázás (tárcsázás letett kézibeszélővel, tárcsahang előzetes kérése nélkül)	<p>Hajtsa végre az alábbi műveletek egyikét:</p> <ul style="list-style-type: none"> <li>Írja be a kívánt telefonszámot. (Lehetséges, hogy az AutoTárcsázás funkció működésbe lép, és a kezdeményezett hívások naplója alapján megjeleníti az egyező számokat.)</li> <li>A kezdeményezett hívások naplójában szereplő telefonszámokat a <b>Navigálás</b> gombbal jelenítheti meg.</li> </ul> <p>Nyomja meg a <b>Hív</b> gombot, vagy az alábbi műveletek valamelyikével csatlakozzon a vonalra, és tárcsázza a kijelölt telefonszámot:</p> <ul style="list-style-type: none"> <li>Emelje fel a kézibeszélőt.</li> <li>Nyomja meg a  vagy a  gombot.</li> <li>Nyomja meg a <b>Hív</b> gombot.</li> <li>Nyomja meg bármelyik  gombot (vonalgomb).</li> </ul>
Tárcsázás kihangosító használatával	<p>Nyomja meg az <b>Újhívás</b> gombot, majd írja be a kívánt telefonszámot. A  gombot a tárcsázás, az újrahívás, illetve a gyorshívás előtt vagy után is megnyomhatja.</p> <p>A tárcsázásra használható módszerek jelentős részének alkalmazása a kihangosító bekapcsolását is magával vonja, feltéve, hogy a kézibeszélő a helyén van, és a  jelzőfény nem világít. Ilyen művelet például az <b>Újrahív</b> gomb vagy valamelyik gyorshívó gomb megnyomása.</p>
A legutóbb hívott szám újratárcsázása	<p>Nyomja meg az <b>Újrahív</b> gombot. Alapértelmezés szerint az Újrahív gomb az elsődleges vonalat használja. Megteheti azt is, hogy nyit egy másodlagos vonalat, majd ezután nyomja meg az <b>Újrahív</b> gombot. Vonal megnyitásához nyomja meg a  gombot.</p>

Művelet...	Tegye a következőket...
Szám gyorshívása	<p>Hajtsa végre az alábbi műveletek egyikét:</p> <ul style="list-style-type: none"> <li>• A tárcsahang megszólalása előtt vagy után nyomja meg a  gombot (a megfelelő gyorshívó gombot).</li> <li>• Írja be a kívánt gyorshívó számot (1–99 a billentyűzeten), miközben a kézibeszélő a helyén van, majd nyomja meg a <b>Rövhív</b> gombot.</li> </ul> <p>További tudnivalók: „A gyorshívási funkciók beállítása” című fejezet, 44. oldal.</p>
Hívás indítása (másik vonal használatával), miközben már van egy aktív hívása	<p>Az új vonal megnyitásához nyomja meg a  gombot. Az első vonalon folyó hívás automatikusan tartásba kerül.</p>
Hívás indítása (ugyanazon vonal használatával), miközben már van egy aktív hívása	<p>Nyomja meg a <b>Tart</b> gombot. Nyomja meg az <b>Újhívás</b> gombot. Ez után tárcsázhat, újrahívhat vagy gyorstárcsázhat egy számot. Arra is van lehetőség, hogy folytassa a beszélgetést, miközben hívásnapló vagy vállalati címtár segítségével felkészül a tárcsázásra. (A részleteket lásd a táblázat következő két sorában.)</p>
Tárcsázás hívásnaplóból	<p>Válassza a  &gt; <b>Nem fogadott hívások</b>, a <b>Fogadott hívások</b>, vagy a <b>Tárcsázott hívások</b> menüpontot. Ha tárcsázni szeretne, akkor válassza ki a számot, vagy léptessen rá, majd indítsa el a hívást.</p> <p>Ha hívásnaplóból szeretne tárcsázni, miközben aktív hívása van, léptessen a megfelelő hívásbejegyzésre, majd nyomja meg a <b>Hív</b> gombot. Az eredeti hívást a megfelelő menüelemmel tudja kezelni:</p> <ul style="list-style-type: none"> <li>• <b>Tart</b> – Az első hívás tartásba helyezése és a második tárcsázása.</li> <li>• <b>Átad</b> – Az első beszélgetőpartner átadása a másodiknak. (Az <b>Átad</b> gombot kétszer kell megnyomni.)</li> <li>• <b>Konferencia</b> – Konferenciabeszélgetés létrehozása az összes résztvevővel. (A <b>Konfer</b> gombot kétszer kell megnyomni.)</li> <li>• <b>HívVége</b> – Az első hívás megszakítása és a második tárcsázása.</li> </ul>

Művelet...	Tegye a következőket...
Tárcsázás vállalati címtárból a telefonkészülék használatával	<p>Válassza a  &gt; <b>Vállalati címtár</b> menüpontot (a pontos név ettől eltérő is lehet). A billentyűzet segítségével írja be a szükséges betűket, majd nyomja meg a <b>Keres</b> gombot. Ha tárcsázni szeretne, akkor válassza ki a számot, vagy léptessen rá, majd indítsa el a hívást.</p> <p>Ha címtárból szeretne tárcsázni, miközben aktív hívása van, akkor léptessen a megfelelő elemre, majd nyomja meg a <b>Hív</b> gombot. Az eredeti hívást a megfelelő menüelemmel tudja kezelni:</p> <ul style="list-style-type: none"> <li>• <b>Tart</b> – Az első hívás tartásba helyezése és a második tárcsázása.</li> <li>• <b>Átad</b> – Az első beszélgetőpartner átadása a másodiknak. (Az <b>Átad</b> gombot kétszer kell megnyomni.)</li> <li>• <b>Konferencia</b> – Konferenciabeszélgetés létrehozása az összes résztvevővel. (A <b>Konfer</b> gombot kétszer kell megnyomni.)</li> <li>• <b>HívVége</b> – Az első hívás megszakítása és a második tárcsázása.</li> </ul>
Tárcsázás vállalati címtár weboldaláról	<p>Használja a Cisco WebDialer funkciót. Indítson el egy webböngészőt, majd nyissa meg a vállalat címtárát. Kattintson a címtár megfelelő telefonszámára. A hívás elindításához kattintson a <b>Hív</b> gombra. Ha be szeretné fejezni a hívást, kattintson a <b>Bontás</b> gombra. A további részleteket a <i>Cisco IP telefonjának webes testreszabása</i> útmutatóban talál.</p> <p><a href="http://www.cisco.com/univercd/cc/td/doc/product/voice/c_ipphon/index.htm">http://www.cisco.com/univercd/cc/td/doc/product/voice/c_ipphon/index.htm</a></p>
Tárcsázás fejbeszélő használatakor	<p>Hajtsa végre az alábbi műveletek egyikét:</p> <ul style="list-style-type: none"> <li>• Ha a  gomb nem világít, akkor a kívánt szám tárcsázása, újrahívása, illetve gyors hívása előtt vagy után nyomja meg azt.</li> <li>• Ha a  gomb világít, nyomja meg az <b>Újhívás</b>, az <b>ÚjrAhív</b> vagy a  gombot (a megfelelő vonalgombot). Szükség esetén írja be a kívánt telefonszámot, majd nyomja meg a <b>Hív</b> gombot.</li> </ul>
Értesítés kérése akkor, amikor egy foglalt vagy kicsengő mellék hívhatóvá válik	<p>Tárcsázza a számot, és ha foglalt jelzést vagy csengőhangot hall, nyomja meg a <b>Visszhív</b> gombot. Bontsa a kapcsolatot. Amikor a mellék hívhatóvá válik, telefonja hang- és látható jelzést ad. (A szám visszahívása nem automatikus, Önnek kell tárcsáznia a számot.) A Visszhív egy olyan speciális funkció, melyet a rendszergazda állíthat be az Ön telefonkészülékén. Megjegyzés: A Visszhív funkció nem működik, ha a másik fél engedélyezte a hívásátírányítást.</p>
Tárcsázás másodlagos vonalon	<p>Nyomja meg a használni kívánt vonal  gombját.</p>
Prioritásos (elsőbbségi) hívás kezdeményezése	<p>Adja meg a rendszergazdától kapott MLPP hozzáférési számot, majd a telefonszámot. További részleteket a következő részben talál: „Kritikus hívások fontossági rendezése” című fejezet, 38. oldal.</p>





Művelet...	Tegye a következőket...
Tárcsázás Személyes címjegyzék (Personal Address Book, PAB) bejegyzésből vagy Gyorsszám kóddal	Válassza a  > <b>PAB szolgáltatás</b> vagy a <b>Gyorsszám szolgáltatás</b> menüpont (a pontos név ettől eltérő is lehet). Ha valamilyen listából szeretne tárcsázni, akkor válassza ki a kívánt számot, vagy léptessen rá, majd indítsa el a hívást. A PAB vagy a Gyorsszám szolgáltatásra való feliratkozáshoz segítséget a következő részben talál: „A Felhasználói beállítások weboldalak elérése” című fejezet, 48. oldal.
Hívás indítása számlázó vagy követő kód használatával	Tárcsázza a kívánt számot, majd a megkülönböztető hangjelzés megszólalásakor írja be a megfelelő ügyfélválasztó kódot (client matter code, CMC) vagy kötelező hitelesítő kódot (forced authorization code, FAC). Azt, hogy szükség van-e CMC vagy FAC kód használatára, a rendszergazdától kérdezheti meg, illetve részletesebb útmutatást is tőle kérhet.
Hívás indítása Cisco Mellékmobilitás profil használatával	Győződjön meg arról, hogy bejelentkezett a Mellékmobilitás szolgáltatásba. <b>Válassza a  &gt; Mellékmobilitás szolgáltatás</b> elemet (a pontos név ettől eltérő is lehet), majd a billentyűzet segítségével adja meg bejelentkezési adatait. Ha megosztott telefont használ, akkor előfordulhat, hogy a hívások kezdeményezéséhez vagy bizonyos szolgáltatások eléréséhez először be kell jelentkeznie a Mellékmobilitás szolgáltatásba.  A Mellékmobilitás egy speciális, nem alapértelmezett szolgáltatás, amelyet a rendszergazda rendelhet hozzá személyekhez és telefonkészülékekhez. További tudnivalók <i>A Cisco IP telefon testreszabása a weben című</i> útmutatóban található: <a href="http://www.cisco.com/univercd/cc/td/doc/product/voice/c_ipphon/index.htm">http://www.cisco.com/univercd/cc/td/doc/product/voice/c_ipphon/index.htm</a>
Videohívás kezdeményezése	Ellenőrizze, hogy a telefon kijelzőjén látható-e a következő ikon:  .  Ha az ikon látható, akkor készüléke képes a videohívások kezelésére és a Cisco VT Advantage támogatására. Segítségével Cisco IP telefonján, személyi számítógépén és külső videokamera használatával egyaránt bonyolíthat videohívásokat. További segítségért forduljon a rendszergazdához, illetve tanulmányozza át a következő dokumentumokat: <i>Advantage Quick Start Guide</i> és <i>Cisco VT Advantage User Guide</i> : <a href="http://www.cisco.com/univercd/cc/td/doc/product/voice/c_ipphon/index.htm">http://www.cisco.com/univercd/cc/td/doc/product/voice/c_ipphon/index.htm</a>

## Tipp

- Amennyiben hibázik a telefonszám bevitelle közben, akkor egy vagy több számjegyet a << gombbal törölhet. A tárcsázási kísérletből való kilépéshez nyomja meg a **Mégse** gombot.
- Ha nem hall tárcsahangot, illetve nem tud hívásokat létrehozni, akkor a hibát több tényező is okozhatja. Ha szükséges, további segítségért forduljon a rendszergazdához.
  - A telefon  gombjának használatával be kell jelentkeznie a Mellékmobilitás szolgáltatásba.
  - A szám tárcsázása után meg kell adnia egy ügyfélválasztó kódot vagy egy kötelező hitelesítő kódot.
  - A telefonon időkorlátozást léptettek érvénybe, amely a nap bizonyos időszakaiban megtiltja egyes funkciók használatát.



# Hívás fogadása

Hívás fogadásához vegye fel a telefonkagylót. További lehetőségeket az alábbi táblázatban talál.

Művelet...	Tegye a következőket...
Hívás fogadása fejbeszélő használatakor	Ha nem világít, akkor nyomja meg a  gombot. Ha a  gomb már világít, nyomja meg a <b>Válaszol</b> gombot vagy a  gombot (a villogó vonalgombot).
Hívás fogadása kihangosító használatával	Nyomja meg a  <b>Válaszol</b> vagy a  gombot.
Váltás egy felépült hívásról, és egy kicsengő hívás fogadása	Nyomja meg a <b>Válaszol</b> gombot, illetve, ha a hívás egy másik vonalon cseng ki, nyomja meg a  gombot (a villogó vonalgombot). Mindkét művelettel fogadja az új hívást, miközben automatikusan tartásba helyezi az első hívást. További tudnivalók: „A Tart és a Visszav gomb használata” című fejezet, 24. oldal.
Hívás fogadása hívásvárakoztatással	Kérje meg a rendszergazdát, hogy állítsa be a Hívásvárakoztatás szolgáltatást az Ön telefonjára.  Ha ez a funkció be van kapcsolva, és Önnek új hívása érkezik, miközben már folytat egy beszélgetést, akkor hívásvárakoztatási hangjelzést fog hallani, a kijelzőn pedig az új hívás hívóazonosító információi jelennek meg. Ha fogadni szeretné a hívást, nyomja meg a <b>Válaszol</b> gombot. Ha vissza szeretne térni az eredeti híváshoz, akkor az utóbbi hívást tartásba kell helyeznie. Bővebb tájékoztatást a következő részben talál: „A Tart és a Visszav gomb használata” című fejezet, 24. oldal.
A bejövő hívások automatikus fogadása egy vagy két kicsengés után	Kérje meg a rendszergazdát, hogy állítsa be az Automatikus Válasz funkciót. Bővebb tájékoztatást a következő részben talál: „Az Automatikus Válasz használata fejbeszélővel vagy kihangosítóval” című fejezet, 40. oldal.
Tartásban lévő hívás felélesztése másik telefonkészülekről (például egy a konferenciateremben található készülékről)	Használja a Hívásparkoltatást. Bővebb tájékoztatást a következő részben talál: „Parkoltatott hívások tárolása és felélesztése” című fejezet, 32. oldal.
Egy olyan hívás fogadása a saját telefonkészüléken, a hívás átirányításával, amely egy munkatárs telefonkészülékén cseng ki	Használja a Hívás felvétele funkciót. Bővebb tájékoztatást a következő részben talál: „Átirányított hívás felvétele a telefonján” című fejezet, 33. oldal.
Válasz elsőbbségi hívásra	Bontsa az aktuális hívást, majd nyomja meg a <b>Válaszol</b> gombot. Bővebb tájékoztatást a következő részben talál: „Kritikus hívások fontosságai rendezése” című fejezet, 38. oldal.
Bejövő hívás továbbítása közvetlenül a hangpostára	Nyomja meg a <b>TovHP</b> gombot. A bejövő hívás automatikusan továbbításra kerül a hangpostarendszerbe.



## Hívás befejezése

Ha be szeretne fejezni egy hívást, akkor bontsa a kapcsolatot. További tudnivalók az alábbi táblázatban találhatóak.

Művelet...	Tegye a következőket...
Kapcsolat bontása a kézibeszélő használatakor	Tegye vissza a kézibeszélőt a tartójába, vagy nyomja meg a <b>HívVége</b> gombot.
Kapcsolat bontása fejbeszélő használatakor	Nyomja meg a  gombot. Amennyiben a fejbeszélő üzemmódot aktívan kívánja tartani (a gomb a bontás után is világítson), nyomja meg a <b>HívVége</b> gombot.
Kapcsolat bontása kihangosító használatakor	Nyomja meg a  vagy a <b>HívVége</b> gombot.
Hívás bontása, miközben ugyanazon a vonalon fenntart egy másik hívást	Nyomja meg a <b>HívVége</b> gombot. Ha szükséges, először vegye ki a hívást a tartásból.

## A Tart és a Visszav gomb használata

Egyszerre csak egy hívás lehet aktív, az összes többi hívásnak tartásban kell lennie.

Művelet...	Tegye a következőket...
Hívás tartásba helyezése	Győződjön meg arról, hogy a tartásba helyezendő hívás ki van jelölve, majd nyomja meg a <b>Tart</b> gombot.
Egy az aktuális vonalon lévő hívás kivétele tartásból	Ellenőrizze, hogy a megfelelő hívás ki van-e jelölve, majd nyomja meg a <b>Visszav</b> gombot.
Egy másik vonalon lévő hívás kivétele tartásból	Nyomja meg bármelyik  gombot (villogó vonalgomb). Ha a vonalon csak egy hívás van tartásban, akkor az automatikusan visszavételre kerül. Ha több hívás is van tartásban, akkor ellenőrizze, hogy a kívánt hívás van-e kijelölve, majd nyomja meg a <b>Visszav</b> gombot. Megjegyezzük, hogy a tartásban lévő hívásokat a „hívás tartásban” ikon jelöli:  .



### Tipp

A Tart funkció használata általában zenét vagy csipogó hangot eredményez, ezért konferenciahívást lehetőleg ne tegyen tartásba.

## A némítás használata

A némítás a telefonkészülék hangbemenetének kikapcsolását jelenti. Amikor a némítás be van kapcsolva, Ön hallhatja a hívás többi résztvevőjét, ők azonban nem hallhatják Önt.

Művelet...	Tegye a következőket...
A némítás bekapcsolása	Nyomja meg a  gombot.
A némítás kikapcsolása	Nyomja meg a  gombot.

## Korábban felépült hívás átadása

Az Átad gomb egy folyamatban levő hívás átirányítására használható. A *cél* az a szám, melyre a hívást át kívánja adni.

Művelet...	Tegye a következőket...
Hívás átadása anélkül, hogy beszélne a fogadó féllel	Nyomja meg az <b>Átad</b> gombot, majd írja be a célszámot. Amikor a másik oldalon kicseng a hívás, tegye le a kézibeszélőt. (Ha a rendszergazda az Ön készülékén nem engedélyezte a letett kézibeszélő melletti átadást, akkor az átadás befejezéséhez újból meg kell nyomnia az <b>Átad</b> gombot.) Az átadás megszakításához nyomja meg a <b>HívVége</b> gombot.
Egyeztetés az átadás fogadójával, mielőtt a hívást átadná (megbeszélés átadás előtt)	Nyomja meg az <b>Átad</b> gombot, majd írja be a célszámot. Várja meg, míg az átadás fogadója válaszol. Ha a fogadó fél fogadja az átadott hívást, tegye le a kézibeszélőt. (Ha a rendszergazda az Ön készülékén nem engedélyezte a letett kézibeszélő melletti átadást, akkor az átadás befejezéséhez újból meg kell nyomnia az <b>Átad</b> gombot.) Ha az illető visszautasítja a hívást, akkor az eredeti híváshoz a <b>Visszav</b> gombbal térhet vissza. Az átadás megszakításához nyomja meg a <b>HívVége</b> gombot.

Művelet...	Tegye a következőket...
Két folyó hívás átadása egymásnak (összekapcsolás)	Léptessen a vonal megfelelő hívására, majd nyomja meg a <b>Választ</b> gombot. Ismételje meg az eljárást a második hívással is. Miközben a két kiválasztott hívás egyike ki van jelölve, nyomja meg az <b>ÖsszKap</b> gombot. (Ha az <b>ÖsszKap</b> nem látható, akkor nyomja meg a <b>tovább</b> gombot.) A két hívás egymással összekapcsolódik, az Ön kapcsolata pedig megszakad.  Amennyiben a hívókkal együtt vonalban szeretne maradni, az <b>Egyesít</b> gomb segítségével hozzon létre konferenciabeszélgetést. További tudnivalók: „Konferenciabeszélgetés létrehozása” című fejezet, 28. oldal.
Hívás átirányítása a hangpostarendszerbe	Nyomja meg a <b>TovHP</b> gombot. A hívás automatikusan továbbításra kerül a hangpostarendszerbe. A TovHP funkció aktív, kicsengő és tartásban lévő hívásra alkalmazható.



### Tipp

- Ha engedélyezve van a letett kézibeszélő melletti átadás, akkor leteheti a kagylót, vagy nyomja meg az **Átad gombot**, majd tegye le a kagylót.
- Ha a telefonon nincs engedélyezve a letett kézibeszélő melletti átadás, és az **Átad** gomb megnyomása helyett leteszi a kézibeszélőt, akkor az átadás megszakad, és az átadni kívánt fél tartásba kerül.
- Tartásban lévő hívás átadására nem használhatja az **Átad** gombot. Átadás előtt a **Visszav** gombbal vegye vissza tartásból a hívást.

## Hívások átirányítása másik számra

A Minden hívás átirányítása funkciót arra használhatja, hogy a bejövő hívásait Cisco IP telefonjáról egy másik telefonszámra irányítsa át.



**Megjegyzés** A Minden hívás átirányítása funkció célszámát pontosan úgy kell megadnia, mintha azt a telefonkészülékéről tárcsázná. Amennyiben szükséges, adja meg például a külső vonal eléréséhez szükséges előtagot és a körzetszámot is.

Művelet...	Tegye a következőket...
Hívásátirányítás beállítása az elsődleges vonalon	Nyomja meg az <b>ÁtirMind</b> gombot, majd írja be a cél telefonszámát.
Hívásátirányítás törlése az elsődleges vonalon	Nyomja meg az <b>ÁtirMind</b> gombot.
Annak ellenőrzése, hogy elsődleges vonalán engedélyezve van-e a hívásátirányítás	Az elsődleges telefonszámhoz tartozóan a következő ikont keresse:  . A telefon képernyőjének alján látható állapotsort is tekintse át, itt jelenik meg a hívásátirányítás célszáma.
Bármely vonal hívásátirányításának beállítása vagy törlése	Lépjen be a Felhasználói beállítások weboldalra, válassza ki saját készülékét, majd a főmenüből válassza a <b>Minden hívás átirányítása...</b> pontot. Itt a telefon összes vonalának hívásátirányítását beállíthatja vagy megszüntetheti. Bővebb tájékoztatást a bejelentkezés lépéseiről a következő részben talál: „Bejelentkezés a Felhasználói beállítások weboldalakra” című fejezet, 48. oldal.  Ha a hívásátirányítás engedélyezve van az elsődleges vonaltól különböző bármely vonalon, akkor a telefon nem ad visszaigazolást a hívások átirányításáról. Ekkor a beállításokat Önnek kell megerősítenie a Felhasználói beállítások weboldalakon.



### Tipp

- A hívásokat átirányíthatja egy hagyományos analóg telefonra vagy egy másik IP telefonra is, azonban lehetséges, hogy a rendszergazda a hívásátirányítás funkciót a vállalat telefonszámaira korlátozza.
- A funkciót vonalanként kell konfigurálnia. Amennyiben egy hívás a telefonjának egy olyan vonalára érkezik, amelyen a hívásátirányítás nincs engedélyezve, akkor a hívás a szokásos módon kicseng.

# Konferenciabeszélgetés létrehozása

Cisco IP telefonja segítségével három vagy több személyt is összekapcsolhat egyetlen telefonbeszélgetésbe, ezt konferenciabeszélgetésnek nevezzük.

## A támogatott konferenciabeszélgetés-típusok

Kétféle konferenciabeszélgetés létezik: normál és konferenciahíd.

### Normál konferenciabeszélgetés

A normál (vagy „ad hoc”, alkalmi) konferenciabeszélgetéseknél a konferencia rendezőjének minden résztvevőt fel kell hívnia és hozzá kell adnia a konferenciához. Cisco IP telefonjával – igényeitől és készüléke beállításaitól függően – többféle módon is létrehozhat normál konferenciabeszélgetést:

- **Konfer** – A gombbal normál konferenciát hozhat létre az egyes résztvevők egyenkénti hívásával. A normál konferenciahívás a legtöbb telefonon alapfunkció.
- **Egyesít** – A gombbal normál konferenciát hozhat létre adott vonal meglévő hívásai között.
- **kBelép** – A gombbal osztott vonalon fennálló híváshoz adhatja hozzá magát, amivel a hívást normál konferenciabeszélgetéssé alakítja. Ez egy kiegészítő funkció, amely csak osztott vonalakon áll rendelkezésre, és amelyet a rendszergazdának kell az Ön részére beállítania. További tudnivalók: „Osztott vonal használata” című fejezet, 34. oldal.

További útmutatás: „Normál konferenciabeszélgetés indítása és csatlakozás hozzá” című fejezet, 29. oldal

### Konferenciahíd

A konferenciahíd funkció használatakor a résztvevők egy meghatározott szám felhívásával csatlakozhatnak a konferenciabeszélgetéshez, és nem kell várniuk arra, hogy a konferencia szervezője felhívja őket.

Konferenciahíd indításához nyomja meg a telefon KonfHíd funkciógombját, majd tárcsázza a rendszergazda által megadott konferenciahíd-telefonszámot. A konferenciahídban való részvételhez a megadott időpontban tárcsázza a konferenciahíd számát. Ha a konferencia kezdeményezője még nem tárcsázott be, a konferencia résztvevői foglalt hangot hallanak. Ha a konferencia kezdeményezője már betárcsázott, akkor létrejön a konferenciahíd, ami akkor is folytatható, ha a konferencia kezdeményezője kilép. Megjegyzés:

A konferenciahíd funkció különleges szolgáltatás, amelyet a rendszergazdának kell konfigurálnia az Ön számára. További útmutatás: „Konferenciahíd indítása vagy csatlakozás konferenciahídhöz” című fejezet, 31. oldal

## Normál konferenciabeszélgetés indítása és csatlakozás hozzá

A normál konferenciabeszélgetések legalább három személy számára biztosítják az ugyanabban a hívásban való részvétel lehetőségét. További tudnivalók az alábbi táblázatban találhatóak.

Művelet...	Tegye a következőket...
Normál konferenciahívás létrehozása a résztvevők egyenkénti felhívásával	Ha egy híváshoz újabb résztvevőt szeretne hozzáadni, akkor beszélgetés közben nyomja meg a <b>Konfer</b> gombot. (Ha a <b>Konfer</b> nem látható, akkor nyomja meg a <b>tovább</b> gombot.) Írja be a konferencia résztvevőjének telefonszámát. Miután a hívás létrejött, és beszélt a konferencia résztvevőjével, az új fél a konferenciabeszélgetéshez való csatlakoztatásához nyomja meg ismét a <b>Konfer</b> gombot. Ismételje meg a műveletet a többi résztvevővel is.
Az aktuális hívók meghívása normál konferenciában való részvételre	Ha két vagy több hívás van egy vonalon, görgetéssel jelöljön ki egyet, majd nyomja meg a <b>Választ</b> gombot. Ismételje meg az eljárást az összes a konferenciához hozzáadni kívánt hívással. Az egyik kiválasztott híváson nyomja meg az <b>Egyesít</b> gombot. (Ha az <b>Egyesít</b> nem látható, akkor nyomja meg a <b>tovább</b> gombot.) Megjegyzés: Az aktív hívás kiválasztása és hozzáadása a konferenciabeszélgetéshez automatikus.
Részvétel normál konferenciabeszélgetésben	Fogadja a hívást, amikor a telefon kicseng. A normál konferenciahíváshoz való csatlakozáshoz semmi továbbit nem kell tennie.
Önmaga beléptése (hozzáadása) egy osztott vonalon folyó híváshoz, amivel a hívást konferenciabeszélgetéssé alakítja	Jelöljön ki egy „távoli használatban” jellegű hívást az egyik osztott vonalon, majd nyomja meg a <b>kBelép</b> gombot. (Ha a <b>kBelép</b> gomb nem látható, akkor nyomja meg a <b>tovább</b> gombot.) A hívás többi résztvevője a belépésre figyelmeztető hangot hall. További tudnivalók: „Osztott vonal használata” című fejezet, 34. oldal.
A konferenciában részt vevők listájának megtekintése	Jelöljön ki egy aktív konferenciahívást, majd nyomja meg a <b>Konfl</b> gombot. A résztvevők a csatlakozás sorrendjében jelennek meg, legfelül a legutoljára csatlakozott résztvevő szerepel.
A konferenciában részt vevők listájának frissítése	A konferencia résztvevőit tartalmazó lista megjelenítése közben nyomja meg a <b>Frissít</b> gombot.
Annak megtekintése, hogy ki hívta össze a konferenciát	Miközben a konferencia résztvevőinek listája látható, keresse meg a lista alján azt a személyt, akinek a neve mellett egy csillag (*) szerepel.
A konferenciához utoljára csatlakozott fél eltávolítása	Jelölje ki a konferencialista tetején lévő résztvevő nevét, majd nyomja meg az <b>Eltávolítás</b> gombot. (Az utolsóként csatlakozott résztvevő neve mindig a lista tetején jelenik meg.) Ha nem a konferencialistát használja, akkor nyomja meg az <b>UtRBont</b> gombot. Csak akkor távolíthat el résztvevőt, ha Ön kezdeményezte a konferenciahívást.

Művelet...	Tegye a következőket...
Konferenciabeszélgetés valamelyik résztvevőjének eltávolítása	Jelölje ki a résztvevő nevét, majd nyomja meg az <b>Eltávolítás</b> gombot. Csak akkor távolíthat el résztvevőt, ha Ön kezdeményezte a konferenciahívást.
Kilépés normál konferenciabeszélgetésből	<p>Tegye le a kézibeszélőt, vagy nyomja meg a <b>HívVége</b> gombot. Ha nem Ön kezdeményezte a konferenciabeszélgetést, akkor kilépése nem befolyásolja a többiek kapcsolatát.</p> <p>Ha a konferenciabeszélgetést Ön kezdeményezte, akkor kilépésével véget érhet a konferencia (attól függően, hogy a rendszergazda hogyan konfigurálta az Ön telefonját). Ezt úgy kerülheti el, hogy kilépés előtt átadja a konferenciabeszélgetést valaki másnak. A továbbiakban ez a személy lesz a konferenciabeszélgetés virtuális vezetője. A virtuális vezető nem adhat hozzá résztvevőket, ám a meglévő résztvevőkkel változatlan formában folytatható a konferenciabeszélgetés.</p>



### Tipp

- Normál konferenciabeszélgetéshez csak azonos vonalon lévő hívásokat adhat hozzá. Ha a hívások különböző vonalakon vannak, akkor a **Konfer** vagy az **Egyesít** használata előtt helyezze át őket azonos vonalra.
- Ha „A résztvevő nem ismert” hibaüzenetet kapja, amikor az **Egyesít** gombot próbálja használni, akkor ellenőrizze, hogy az aktív híváson kívül, ami automatikusan kiválasztódik, kiválasztott-e még legalább egy hívást.
- A telefon beállításaitól függően előfordulhat, hogy a konferenciabeszélgetés megszakad, amikor Ön kilép belőle. További tudnivalókat a fenti táblázat utolsó sorában talál.

## Konferenciahíd indítása vagy csatlakozás konferenciahídhoz

A konferenciahíd funkció használatakor a résztvevők egy meghatározott szám felhívásával csatlakozhatnak a konferenciabeszélgetéshez, és nem kell várniuk arra, hogy a konferencia szervezője felhívja őket. További tudnivalók az alábbi táblázatban találhatók.

Művelet...	Tegye a következőket...
Konferenciahíd létrehozása	<p>Nyomja meg az <b>Újhívás</b> gombot, vagy emelje fel a kagylót. Ez után nyomja meg a <b>KonfHíd</b> gombot, és tárcsázza konferenciahíd számát. (A számot a rendszergazdától szerezheti be.)</p> <p>Ne felejtse el tájékoztatni a résztvevőket a konferencia számáról. Ha Ön még nem tárcsázott be, a konferencia résztvevői foglalt hangot hallanak.</p>
Részvétel konferenciahídban	Tárcsázza a konferenciahíd a konferencia kezdeményezője által megadott számát. Csak az után csatlakozhat, hogy a konferencia kezdeményezője betárcsázott.
Konferenciahíd megszüntetése	Tegye le a kézibeszélőt, vagy nyomja meg a <b>HívVége</b> gombot.

# Különleges híváskezelési funkciók

A különleges híváskezelési funkciók olyan speciális (nem szokványos) funkciók, melyeket az Ön híváskezelési igényei és munkakörnyezete szerint a rendszergazda állíthat be a telefonon. Mindezeket a funkciókat nem tudja elérni, amíg a rendszergazda nem engedélyezi őket az Ön számára.

## Parkoltatott hívások tárolása és felélesztése

A „hívásparkoltatás” funkciót egy-egy hívás tárolására használhatja. A hívást később Ön vagy valaki más is felélesztheti a Cisco CallManager rendszer egy másik telefonkészülékén (például egy munkatárs asztalán vagy egy tárgyalóban található készüléken). A Hívásparkoltatás funkciót a rendszergazdának külön kell engedélyeznie az Ön számára.

Művelet...	Tegye a következőket...
Aktív hívás tárolása a Hívásparkoltatás funkcióval	Hívás közben nyomja meg a <b>Parkol</b> gombot. (Ha a <b>Parkol</b> nem látható, akkor nyomja meg a <b>tovább</b> gombot.) Ezzel eltárolja a hívást a telefonján. Jegyezze fel a parkoltatott hívás a képernyőn megjelenő parkoló hívószámát, majd bontsa a kapcsolatot.
Parkoltatott hívás felélesztése	Ha csatlakozni szeretne a híváshoz, akkor a hálózaton belül bármelyik Cisco IP telefonon adja meg a parkoltatott hívás parkoltatási számát. A parkoltatott hívás felélesztésére korlátozott idő áll rendelkezésére, ennek letelte után a hívás ismét kicseng az eredeti céltelefonon. Az időkorláttal kapcsolatban érdeklődjön a rendszergazdánál.

## Átírányított hívás felvétele a telefonján

A rendszergazda engedélyezheti a Felvesz funkciót az Ön telefonján, ha a híváskezelés feladatát általában megosztja a munkatársakkal. A Felvesz funkció segítségével egy munkatársa telefonján csengő hívást átírányíthat a saját telefonjára, így Ön válaszolhat rá. A Hívásfelvétel funkcióval kezelhetők azoknak a munkatársaknak a hívásai is, akik Önnel azonos hívásfelvételi csoportban (**Felvesz**), másik hívásfelvételi csoportban (**CsHFFelv**) vagy egy az Ön csoportjához társított másik csoportban (**EHFelv**) található.

Művelet...	Tegye a következőket...
Válasz olyan hívásra, amely a hívásfelvételi csoportjának egy másik mellékén cseng ki	<p>A <b>Felvesz</b> gomb megnyomásával csatlakozhat a híváshoz. (Lehetséges, hogy a <b>Felvesz</b> gomb megnyomásához fel kell vennie a kagylót.)</p> <p>Ha a rendszergazda nem engedélyezte az automatikus hívásfelvételt, a hívás csak akkor fog kicsengeni a telefonján, ha megnyomja a <b>Felvesz</b> gombot. Ebben az esetben a <b>Válaszol</b> gomb megnyomásával csatlakozhat a híváshoz.</p>
Válasz olyan hívásra, amely a csoportján kívüli melléken cseng ki	<p>Nyomja meg a <b>CsHFFelv</b> gombot. (Lehetséges, hogy a <b>CsHFFelv</b> gomb megnyomásához fel kell vennie a kagylót.) A híváshoz való csatlakozáshoz adja meg a rendszergazdától kapott csoporthívás felvételi kódszámot.</p> <p>Ha a rendszergazda nem engedélyezte az automatikus hívásfelvételt, a hívás csak akkor fog kicsengeni a telefonján, ha megnyomja a <b>CsHFFelv</b> gombot, és megadja a csoporthívás felvételi kódszámot. Ebben az esetben a <b>Válaszol</b> gomb megnyomásával csatlakozhat a híváshoz.</p>
Válasz olyan hívásra, amely a csoportjának egy másik mellékén vagy egy társított csoportban cseng ki	<p>Az <b>EHFelv</b> gomb megnyomásával csatlakozhat a híváshoz. (Lehetséges, hogy az <b>EHFelv</b> gomb megnyomásához fel kell vennie a kagylót.)</p> <p>Ha a rendszergazda nem engedélyezte az automatikus hívásfelvételt, a hívás csak akkor fog kicsengeni az Ön telefonján, ha megnyomja az <b>EHFelv</b> gombot. Ebben az esetben a <b>Válaszol</b> gomb megnyomásával csatlakozhat a híváshoz.</p>



### Tipp

- A **Felvesz** és a **CsHFFelv** gomb megnyomásakor ahhoz a híváshoz csatlakozik, amelyik a legrégebben cseng ki.
- Az **EHFelv** funkció révén a rendszergazda több hívásfelvételi csoportot is társíthat az Ön csoportjához, és prioritást rendelhet a csoportokhoz. Az **EHFelv** gomb megnyomásakor a legnagyobb prioritású hívásfelvételi csoport kicsengő hívásához fog csatlakozni.
- Ha az elsődleges vonaltól különböző melléken szeretné felvenni a hívást, előbb nyomja meg a  gombot (egy szabad vonalgombot), majd nyomja meg a Felvesz funkciógombot.

# Osztott vonal használata

Előfordulhat, hogy a rendszergazda „osztott” vonalat biztosít Önnek. Az osztott vonalak két fő felhasználási területe a következő:

- Egy személy több telefonkészüléket használ – Például az osztott vonal az asztali és a laboratóriumi készülékéhez is hozzá van rendelve. Az osztott vonalon keresztül beérkező hívások mindkét készüléken kicsengenek, így Ön bármelyik készülékről fogadhatja őket.
- Több személy osztozik egy vonalon – Például Ön tagja egy olyan csoportnak, amelynek bármely tagja fogadhatja az osztott vonalon beérkező hívásokat; vagy Ön vezető, aki az asszisztensével közös melléket használ.

## Az osztott vonalak működése

### Távoli használatban

Ha osztott vonallal rendelkezik, akkor előfordulhat, hogy a telefonkészüléke kijelzőjén a távoli használatban ikon jelenik meg: . Az ikon azt jelzi, hogy éppen valamelyik munkatársa használja az osztott vonalat. Az osztott vonalon a szokásos módon kezdeményezhet és fogadhat hívásokat, akkor is, ha éppen látható a kijelzőn a távoli használatban ikon.

### Hívásinformációk megosztása és belépés

Ha munkatársa nem engedélyezte a Privát funkciót, akkor Ön saját telefonjának kijelzőjén megtekintheti a munkatársa által az osztott vonalon kezdeményezett és fogadott hívásokkal kapcsolatos adatokat. Az adatok között szerepelhet a hívó fél azonosítója és a hívás időtartama is. Fordítva is ugyanez igaz, amikor Ön osztott vonalat használ, hívásának adatai megjelenhetnek munkatársa telefonján.

A hívásadatok ilyen jellegű megjelenésekor mód nyílik arra, hogy Ön és munkatársai a Belép vagy a kBelép funkcióval belépjenek az osztott vonalon folyó hívásba. Azt a műveletet, amellyel hozzáadja önmagát egy osztott vonalon folyó híváshoz, *belépésnek* nevezzük. A belépéssel kapcsolatban bővebb tájékoztatást a következő részben talál: „Önmaga beléptetése egy osztott vonalon folyó hívásba” című fejezet, 35. oldal.

### Privát hívások



Ha nem akarja, hogy a vonalán Önnel osztozó munkatársai lássák a hívásaival kapcsolatos adatokat, engedélyezze a Privát funkciót. Ezzel egyben azt is megakadályozhatja, hogy munkatársai belépjenek az Ön hívásaiba. Bővebb tájékoztatást a következő részben talál: „Mások megakadályozása abban, hogy osztott vonalon folyó hívásba belépjenek, illetve megtekintsék a hívás adatait” című fejezet, 36. oldal.

### Osztott vonalon támogatott maximális hívásszám

Az osztott vonalakon folytatható hívások maximális száma telefonkészülékenként változhat. Így olykor előfordulhat, hogy nem tud új hívást kezdeményezni az osztott vonalon, miközben a munkatársai igen. Például lehet, hogy az Ön telefonja legfeljebb négy hívást támogat egy megosztott vonalon, miközben a munkatársa telefonja ugyanazon a vonalon öt hívást tesz lehetővé. Ha már folyamatban van négy hívás a vonalon, az **ÚjHívás** gomb Önnél elérhetetlen lesz, de elérhető marad munkatársa számára.

## Önmaga beléptetése egy osztott vonalon folyó hívásba

A telefon beállításaitól függően egy megosztott vonalon már létrejött híváshoz a Belép vagy a kBelép funkcióval adhatja hozzá önmagát. Általában a két funkció közül csak az *egyik* érhető el.

Művelet...	Tegye a következőket...
Annak ellenőrzése, hogy van-e valamelyik munkatársnak aktív hívása az osztott vonalon	<p>Tekintszen az osztott vonal számára. Ha a vonal egy másik készülékről használatban van, akkor a vonalgomb vörös színűre vált , illetve megjelenik a távoli használat ikon: .</p> <p>Ha munkatársa engedélyezte a Privát funkciót, a <b>Belép</b> és a <b>kBelép</b> gomb nem érhető el, így Ön nem léphet be a hívásba. Ebben az esetben a magánhívással kapcsolatos adatokat sem tekintheti meg telefonkészüléke kijelzőjén, ugyanakkor hívásokat kezdeményezni és fogadni továbbra is tud az osztott vonalon.</p>
Az osztott vonal aktív hívásainak megtekintése	Nyomja meg a távoli használatban lévő vonal vörös színű  gombját. Az összes nem magánjellegű hívás megjelenik a telefon képernyőjének hívásaktivitás területén.
Önmaga hozzáadása egy osztott vonalon folyó híváshoz a <b>Belép</b> gombbal	<p>Készüléke képernyőjén jelöljön ki egy távoli használatban lévő hívást, majd nyomja meg a <b>Belép</b> gombot. (Ha a <b>Belép</b> gomb nem látható, akkor nyomja meg a <b>tovább</b> gombot.) A többi fél csipogó hangot hall, ez jelzi az Ön belépését.</p> <p>Amikor bontja a kapcsolatot, a beszélgetés többi résztvevője egy lecsatlakozási hangot hall, és az eredeti beszélgetés folytatódik.</p>
Önmaga hozzáadása egy osztott vonalon folyó híváshoz a <b>kBelép</b> gombbal	<p>Készüléke képernyőjén jelöljön ki egy távoli használatban lévő hívást, majd nyomja meg a <b>kBelép</b> gombot. (Ha a <b>kBelép</b> gomb nem látható, akkor nyomja meg a <b>tovább</b> gombot.) A többi fél hangjelzést hall, a beszélgetés egy pillanatra megszakad, a telefon kijelzőjén látható hívásadatok pedig megváltoznak.</p> <p>Megjegyezzük, hogy a Belép funkcióval ellentétben a kBelép funkció a hívást normál konferenciabeszélgetéssé alakítja, így Ön további résztvevőket is hozzáadhat a híváshoz. (A kBelép funkcióval használható konferenciabeszélgetési szolgáltatásokkal kapcsolatosan a következő részben talál további információkat: „Konferenciabeszélgetés létrehozása” című fejezet, 28. oldal.)</p> <p>A hívás akkor is konferenciahívásként folytatódik, ha Ön bontja a kapcsolatot (feltéve, hogy marad legalább három résztvevője).</p>



### Tipp

- A **Belép** és a **kBelép** gomb a privát hívásoknál nem érhető el.
- Titkosított hívásba nem léphet be, ha telefonján nincs engedélyezve a titkosítás támogatása. Ha belépési kísérlete ebből az okból hiúsul meg, telefonja gyors foglalt jelzést ad. Bővebb tájékoztatást a következő részben talál: „Biztonságos hívások kezdeményezése és fogadása” című fejezet, 37. oldal.
- Ha a **Belép** gomb használatával belépett egy hívásba, majd azt tartásba helyezik, átirányítják vagy konferenciahívássá alakítják, akkor az Ön kapcsolata megszakad.

## Mások megakadályozása abban, hogy osztott vonalon folyó hívásba belépjenek, illetve megtekintsék a hívás adatait

Ha osztott vonalat használ, a Privát funkcióval megakadályozhatja a többieket abban, hogy megtekintsék saját hívásainak adatait, illetve belépjenek az Ön hívásaiba (vagyis a Belép vagy a kBelép funkcióval hozzáadják magukat az osztott vonalakon folyó hívásokhoz).

Művelet...	Tegye a következőket...
Mások megakadályozása abban, hogy az osztott vonal bármelyik hívását megtekintsék, vagy belépjenek abba	A <b>Privát</b>  gomb megnyomásával engedélyezze a titkosítást. Ha a titkosítás be van kapcsolva, ez az ikon jelenik meg a Privát gomb mellett  , illetve a gomb színe borostyánra vált  .
Az osztott vonal bármely hívásával kapcsolatos adatok megtekintésének és a hívásokba való belépés engedélyezése mások számára	A <b>Privát</b>  gomb megnyomásával tiltsa le a Privát funkciót. Ha a Privát funkció ki van kapcsolva, ez az ikon jelenik meg a Privát gomb mellett  , illetve a gomb világítása kikapcsol  .



### Tipp

- Ha egy az Ön vonalával osztozó telefonkészüléken engedélyezve van a Privát funkció, akkor Ön a szokásos módon kezdeményezhet és fogadhat hívásokat. Az osztott vonalon folyó hívásokba ugyanakkor nem léphet be, és a belépésre szolgáló programozott gombokat sem tudja használni.
- A Privát funkció a telefon összes osztott vonalára vonatkozik. Ebből az következik, hogy ha a telefonjához több osztott vonal is csatlakozik, és a Privát funkció engedélyezve van, akkor munkatársai egyik osztott vonalon sem tudnak belépni az Ön hívásaiba, illetve egyik hívás adatait sem tekinthetik meg.

## Gyanús hívások nyomon követése

Amennyiben gyanús vagy rosszakaratú hívásokat kap, a rendszergazda engedélyezheti az Ön telefonján a Rosszakaratú hívó azonosítása (RHAzn) funkciót. Ez a funkció lehetővé teszi, hogy egy aktív hívást gyanúsnak jelöljön meg, ezzel automatizált nyomkövetési és értesítő üzenetek sorozatát indítva el.



Művelet...	Tegye a következőket...
Jelezze a rendszergazdának, hogy gyanús vagy zaklató hívásokat kap.	Nyomja meg az <b>RHAzn</b> gombot. Egy speciális hangot hall, majd a „Sikeres zaklatóazonosítás” üzenetet látja a telefonján. A hívás aktív marad, míg be nem fejezi azt.

## Biztonságos hívások kezdeményezése és fogadása

Attól függően, hogy a rendszergazda hogyan konfigurálta a telefonrendszert, az Ön telefonja képes lehet biztonságos hívások kezdeményezésére és fogadására.

Telefonkészüléke a következő hívástípusok támogatására képes:

- *Hitelesített hívás* – A hívásban részt vevő telefonkészülékek azonosságának ellenőrzése megtörtént.
- *Titkosított hívás* – A Cisco IP hálózaton belül a telefon titkosított hangadatokat küld és fogad. A titkosított hívások egyben hitelesítettek is.
- *Nem biztonságos hívás* – A részt vevő telefonok közül legalább egy telefon vagy a kapcsolat nem támogatja ezeket a biztonsági funkciókat, vagy a telefonokat nem lehet ellenőrizni.

Művelet...	Tegye a következőket...
Hívás biztonsági szintjének ellenőrzése	<p>Tekintszen a hívásaktivitás terület jobb felső sarkában, a hívás időmérő mellett látható biztonsági ikonra:</p> <p> Hitelesített hívás</p> <p> Titkosított hívás</p> <p>Ha a hívás nem biztonságos, akkor egyik biztonsági ikon sem jelenik meg.</p>
Annak kiderítése, hogy kezdeményezhet-e biztonságos hívásokat a cégénél	Forduljon a rendszergazdához.



**Megjegyzés** Bizonyos párbeszédék, korlátozások és megszorítások is befolyásolják azt, hogy a biztonsági funkciók pontosan hogyan működnek az Ön telefonján. Bővebb tájékoztatásért forduljon a rendszergazdához.

# Kritikus hívások fontossági rendezése

Bizonyos helyeken, például katonai vagy kormányhivatali irodákban szükség lehet sürgős vagy kritikus hívások kezdeményezésére vagy fogadására. Amennyiben szüksége van ilyen speciális híváskezelésre, a rendszergazda engedélyezheti a Többszintű precedencia és előjegyzés (Multilevel Precedence and Preemption = MLPP) funkciót a telefonján.

Jegyezze meg az alábbi fogalmakat:

- A *Precedencia* jelöli a híváshoz rendelt prioritási, vagyis fontossági vagy elsőbbségi szintet.
- Az *Előjegyzés* az a folyamat, mely egy folyamatban lévő, alacsonyabb elsőbbségi szintű hívást befejez, miközben fogad egy beérkező, fontosabb hívást.

Cél...	Tegye a következőket...
Prioritási szintet szeretne választani egy kimenő hívás számára	Kérdezze meg a rendszergazdától a hívásokhoz tartozó prioritási azonosítókat.
Elsőbbségi (nagy prioritású) hívást szeretne kezdeményezni	Adja meg a rendszergazdától kapott MLPP hozzáférési számot, majd a telefonszámot.
Különleges, a szokásosnál gyorsabb csengőhangot vagy különleges hívásvárakoztatási hangjelzést hall	Elsőbbségi (nagy prioritású) hívása érkezett. A telefonkészülék kijelzőjén megjelenő MLPP ikon jelzi a hívás prioritási szintjét.
Meg szeretné tekinteni egy hívás prioritási szintjét	Tekintszen a telefonkészülék kijelzőjén látható MLPP ikonra: <ul style="list-style-type: none"><li>■ Elsőbbségi hívás</li><li>■ Közepes prioritású (azonnali) hívás</li><li>■ Magas prioritású (fontos) hívás</li><li>■ Legmagasabb prioritású (legfontosabb) hívás vagy felsővezetői hívás</li></ul> A magasabb prioritású hívások a híváslista tetején jelennek meg. Ha a kijelzőn nem lát MLPP ikont, akkor a hívás fontossági szintje normál (szokásos).
Fogadni szeretne egy magasabb prioritású ...	A hívást a megszokott módon fogadhatja. Szükség szerint a folyó hívást először szakítsa meg.
Hívását megszakító, folyamatos hangjelzést hall	Őn vagy partnere a folyó hívást előjegyző hívást kapott. Azonnal tegye le a telefont, így lehetővé teszi, hogy a nagyobb prioritású hívás kicsengjen.









## Tipp

- Amikor MLPP-engedélyezett hívást kezdeményez vagy fogad, a szabványos hangoktól eltérő, speciális csengő- és hívásvárakozási hangot hall.
- Ha érvénytelen MLPP hozzáférési kódot ad meg, a rendszer szóbeli figyelmeztetéssel hívja fel a figyelmét a hibára.

# Fejbeszélő, kihangosító és a kézibeszélő használata

Az említett eszközök használatáról az alábbi táblázatból tájékozódhat.

Művelet...	Tegye a következőket...
A kézibeszélő használata	Tárcsahangot a kézibeszélő felemelésével kérhet, a kapcsolatot pedig a kézibeszélő letételével bonthatja.
A fejbeszélő használata	<p>A fejbeszélő üzemmód be- vagy kikapcsolásához nyomja meg a  gombot. (Az Automatikus Válasz funkció használói a kivételt képező helyzetekről a következő részben olvashatnak: „Az Automatikus Válasz használata fejbeszélővel vagy kihangosítóval” című fejezet, 40. oldal.)</p> <p>A fejbeszélőt a telefon összes kezelőszervével együtt is használhatja, beleértve a  és a  gombot is.</p> <p>A fejbeszélő beszerzésével kapcsolatosan a következő részben talál bővebb információkat: „Fejbeszélő beszerzése” című fejezet, 40. oldal.</p>
A kihangosító használata	<p>A kihangosító üzemmód be- vagy kikapcsolásához nyomja meg a  gombot.</p> <p>Több olyan eljárás, amellyel számot tárcsázhat vagy hívást fogadhat, ha a kézibeszélő a helyén van és a  nem világít, automatikusan elindítja a kihangosító üzemmódot.</p>
Váltás fejbeszélő vagy kihangosító üzemmódra hívás közben (kézibeszélő üzemmódról)	Nyomja meg a  vagy a  gombot, majd tegye le a kézibeszélőt.
Váltás kézibeszélő üzemmódra hívás közben (fejbeszélő vagy kihangosító üzemmódról)	Emelje fel a kézibeszélőt (egyik gombot sem kell megnyomnia).



## Tipp





- A fejbeszélő csatlakozójának megkereséséhez tanulmányozza át a következő részt: „A telefon csatlakoztatása” című fejezet, 5. oldal.
- Részletes információkat arról, hogyan használja a kézibeszélőt, a fejbeszélőt és a kihangosítót hívások indításához, fogadásához, befejezéséhez vagy egyéb kezeléséhez, a következő részben talál: „Alapszintű híváskezelés” című fejezet, 19. oldal.

# Fejbeszélő beszerzése

A telefon a négy- vagy hateres fejbeszélő-csatlakozók használatát támogatja. A fejbeszélők beszerzésével kapcsolatban tanulmányozza át a következő részt: „A fejbeszélő használatával kapcsolatos tudnivalók” című fejezet, 7. oldal, illetve látogasson el a következő URL-re: <http://vxicorp.com/cisco>

## Az Automatikus Válasz használata fejbeszélővel vagy kihangosítóval

Az Automatikus Válasz funkció akkor használható jól, amikor nagy mennyiségű bejövő hívása van, vagy mások hívásait is Ön kezeli. Az Automatikus Válasz funkció beállítása a kihangosítóval vagy a fejbeszélővel való együttműködésre a rendszergazda feladata. További részleteket az alábbi táblázatban talál.

Cél...	Tegye a következőket...
Az Automatikus Válasz szolgáltatás használata fejbeszélővel	<p>Tartsa a fejbeszélő üzemmódot aktívan (vagyis tartsa a  gombot kivilágítva), még akkor is, amikor éppen nem folytat hívást. A fejbeszélő üzemmódot úgy tarthatja aktívan, hogy a hívások befejezéséhez a <b>HívVége</b> gombot nyomja meg (és nem a  gombot), az új hívások elindításához pedig az <b>Újhívás</b> vagy a <b>Hív</b> gombot használja.</p> <p>Ha telefonja úgy van beállítva, hogy a fejbeszélő üzemmód használatakor az Automatikus Válasz funkció is működjön, akkor a hívások automatikus fogadásához a  gombnak világítania kell. Egyébként a hívások a megszokott módon csengenek ki, Önnek pedig kézzel kell fogadnia őket.</p>
Az Automatikus Válasz szolgáltatás használata kihangosítóval	<p>A kézibeszélőt hagyja a tartójában, a fejbeszélő üzemmódot pedig hagyja kikapcsolva (vagyis a  gomb maradjon kivilágítatlanul).</p> <p>Ha a telefon a kihangosító üzemmód és az Automatikus Válasz funkció együttes használatára van beállítva, akkor a hívások automatikus kihangosított fogadásához teljesülniük kell a fenti feltételeknek. Egyébként a hívások a megszokott módon csengenek ki, Önnek pedig kézzel kell fogadnia őket.</p>



# A telefon beállításainak testreszabása

Cisco IP telefonját a beállítások módosításával, az alábbi táblázatokban leírtak szerint szabhatja testre. Az alábbi szakaszok áttekintésekor vegye figyelembe a következőket:

- Bár a legtöbb beállítás elérhető a telefonon, néhányat csak online, a Felhasználói beállítások weboldaláról lehet megtalálni. További tudnivalók: „Bejelentkezés a Felhasználói beállítások weboldalakra” című fejezet, 48. oldal.
- Ha a  gomb nem reagál, akkor a rendszergazda valószínűleg kikapcsolta az Ön telefonján. További tájékoztatásért forduljon a rendszergazdához.

## A hangerő beállítása

Az alábbi táblázat ismerteti, hogyan állíthatja be és mentheti el a hangerő szintjét a telefonján.

Művelet...	Tegye a következőket...
Hívás hangerőszintjének beállítása	Nyomja meg a  gombot hívás közben, vagy miután a tárcsahang megszólalt. A <b>Ment</b> gomb megnyomásával elmentheti a hangerő beállítását, így az a további hívásokra is érvényes lesz. Megjegyezzük, hogy a kézibeszélő, a kihangosító és a fejbeszélő hangerejének állítása külön-külön történik.
A csengetés hangerőszintjének beállítása	Nyomja meg a  gombot, miközben a kézibeszélő a helyén van, a fejbeszélő és a kihangosító gombok pedig ki vannak kapcsolva. A telefon automatikusan elmenti a csengetés új hangerejét.





# A csengőhangok és az üzenetjelzők testreszabása

Tetszése szerint testreszabhatja, hogy a telefon hogyan jelezze a bejövő hívásokat és az Ön egyes vonalainak új hangüzeneteit. A testreszabott csengőhangok és egyéb jelzések segíthetnek Önnek a több vonal közötti gyors eligazodásban. Például megteheti, hogy az 1. vonal bejövő hívásainak jelzésére egy ciripelő hangot, míg a 2. vonal bejövő hívásainak jelzésére dobhangot választ.

Művelet...	Tegye a következőket...
A csengőhang megváltoztatása	Válassza a  > <b>Felhasználói beállítások</b> > <b>Csengetési típus</b> parancsot. Válassza ki a megfelelő telefonvonalat vagy az alapértelmezett csengetési beállítást. A kívánt csengetési típus kiválasztása után meg is hallgathatja azt. Ha talált egy Önnek tetsző csengőhangot, nyomja meg a <b>Választ</b> , majd a <b>Ment</b> gombot. Ha a korábban elmentett beállításokat szeretné helyreállítani, nyomja meg a <b>Mégse</b> gombot. Az <b>Alapért.</b> gombbal az alapértelmezett csengetési beállításokat léptetheti életbe a kiválasztott vonalon.
A csengetési minta (csak villogás, egyszer csengés, csak csipogás, stb.) megváltoztatása	Lépjen be a Felhasználói beállítások weboldalra, válassza ki saját készülékét, majd válassza a főmenüből a <b>Csengetési beállítások módosítása</b> pontot. <b>Megjegyzés</b> Ha nem jelenik meg ez a menüpont, akkor nincs engedélyezve az Ön rendszerén.
A kézibeszélőn lévő hangposta jelzőfény működési módjának megváltoztatása	Lépjen be a Felhasználói beállítások weboldalra, válassza ki a saját készülékét, majd válassza a főmenüből <b>A telefon üzenetjelző lámpájának beállítása...</b> pontot. A rendszer alapértelmezése általában a telefont „mindig világít”-ra állítja arra az esetre, ha Önnek új hangüzenete érkezik.

## A telefon kijelzőjének testreszabása

A telefon kijelzőjének bizonyos beállításait igényei szerint módosíthatja.

Művelet...	Tegye a következőket...
A kijelző kontrasztjának beállítása	<p>Válassza a  &gt; <b>Felhasználói beállítások</b> &gt; <b>Kontraszt</b> parancsot.</p> <p>Nyomja meg a <b>Fel</b>, a <b>Le</b> vagy a  gombot, majd a <b>Ment</b> gombot. Ha szeretné helyreállítani a korábban elmentett beállításokat, nyomja meg a <b>Mégse</b> gombot.</p> <p><b>Megjegyzés</b> Ha véletlenül túlságosan világos vagy túlságosan sötét kontrasztbeállítást ment el, és semmit nem lát a telefon kijelzőjén:</p> <p>Nyomja meg a  gombot, majd a billentyűzet <b>1</b>, <b>3</b> gombját.</p> <p>Ez után a  gombbal módosítsa a kontrasztot úgy, hogy a telefon kijelzőjének tartalma jól látható legyen, majd nyomja meg a <b>Ment</b> gombot.</p>
A háttérkép megváltoztatása	<p>Válassza a  &gt; <b>Felhasználói beállítások</b> &gt; <b>Háttérképek</b> parancsot.</p> <p>A Navigálás gombbal tekintse át a rendelkezésére álló képeket. A kívánt képet a <b>Választ</b> gombbal választhatja ki. A <b>Megnéz</b> gombbal megnézheti, hogyan fog kinézni a háttérkép, a <b>Kilép</b> gombbal pedig visszaléphet a választási menübe. A képet a <b>Ment</b> gombbal fogadhatja el, a <b>Mégse</b> gombbal pedig visszaállíthatja a korábban elmentett beállításokat.</p> <p><b>Megjegyzés</b> Ha nem jelenik meg a képválasztási menüpont, akkor nincs engedélyezve az Ön rendszerén.</p>
A nyelv megváltoztatása	<p>Lépjen be a Felhasználói beállítások weboldalra, válassza ki a saját készülékét, majd a főmenüből válassza a <b>Nyelv megváltoztatása...</b> pontot. További tudnivalók: „Bejelentkezés a Felhasználói beállítások weboldalakra” című fejezet, 48. oldal.</p>

# A gyorsívási funkciók beállítása

A gyorsívási funkciók segítségével egyetlen gombnyomással vagy egy indexkód megadásával kezdeményezhet hívást.

A gyorsívást kétféleképpen állíthatja be a telefonon:

- Gyorsívás egyetlen gombnyomással – Gyorsívószámot a telefon bármelyik programozható gombjához hozzárendelhet, amennyiben ahhoz még nem rendelt vonalat, funkciót vagy szolgáltatást.
- Gyorsívás indexkóddal – A Rövidített hívás funkció használatakor 1–99 közötti indexkódok alapján végezheti a tárcsázásokat, vagyis nem kell a teljes telefonszámokat beírnia.

A kétféle gyorsívó szolgáltatás beállításait a Felhasználói beállítások weboldalakon, az alábbi táblázatban leírtak alapján adhatja meg. A Felhasználói beállítások oldalakkal kapcsolatban a következő részben talál további információkat: „Bejelentkezés a Felhasználói beállítások weboldalakra” című fejezet, 48. oldal.

Művelet...	Tegye a következőket...
Gyorsívó számok rendelése a telefon gombjaihoz	Lépjen be a Felhasználói beállítások weboldalra, válassza ki a saját készülékét, majd a főmenüből válassza a <b>Gyorsívók hozzáadása/módosítása</b> pontot. A <b>Gyorsívók a telefonon</b> részben az összes rendelkezésre álló gyorsívó gombhoz adjon meg egy telefonszámot és egy címkét. A számokat pontosan úgy kell megadnia, mintha a telefonkészülékéről tárcsázná őket. Amennyiben szükséges, adja meg például a külső vonal eléréséhez szükséges előtagot (általában 0 vagy 9) és a körzetszámot is. A megadott címke a képernyőn, a gyorsívó gomb mellett jelenik meg.
A Rövidített hívással használt gyorsívó számok megadása	Lépjen be a Felhasználói beállítások weboldalra, válassza ki a saját készülékét, majd a főmenüből válassza a <b>Gyorsívók hozzáadása/módosítása</b> pontot. A <b>Gombhoz nem rendelt gyorsívók</b> részben az összes rendelkezésre álló gyorsívó gombhoz adjon meg egy telefonszámot és egy címkét. A számokat pontosan úgy kell megadnia, mintha a telefonkészülékéről tárcsázná őket. Amennyiben szükséges, adja meg például a külső vonal eléréséhez szükséges előtagot (általában 0 vagy 9) és a körzetszámot is.
Gyorsívó szám törlése	Valamelyik gyorsívási weboldalon törölje a telefonszámot és a címkét.



## Tipp



- A gyorsívási funkciókkal történő híváskezdeményezésről a következő részben talál további információkat: „Hívás kezdeményezése” című fejezet, 19. oldal
- A rendszergazdának lehetősége van gyorsívó gomboknak a telefonhoz rendelésére, valamint az Ön által konfigurálható gyorsívó számok számának korlátozására is.

# A hangposta, a hívásnaplók és a címtárak használata

Ebben a részben azt ismertetjük, hogy a funkciógombok segítségével hogyan érheti el hangpostaüzeneteit, a hívásnaplókat és a címtárakat.

## A hangpostaüzenetek elérése



Azt, hogy a telefonrendszer milyen hangposta-szolgáltatást biztosít, az Ön cége határozza meg. Pontos és részletes információkat a szolgáltatáshoz tartozó leírásban talál. A hangposta-szolgáltatások általános áttekintését az alábbi táblázat tartalmazza.

Művelet...	Tegye a következőket...
A hangposta-szolgáltatás beállítása és testreszabása	Nyomja meg a  gombot, majd kövesse a szóbeli utasításokat. Ha menü jelenik meg az képernyőn, akkor válassza ki annak megfelelő elemét.
Annak ellenőrzése, hogy van-e új hangpostaüzenete	Keresse a telefonján a következő jelzéseket: <ul style="list-style-type: none"> <li>Folyamatosan világító piros lámpát a kézibeszélőn. (Ez a jelzés eltérő is lehet. További tudnivalók: „A csengőhangok és az üzenetjelzők testreszabása” című fejezet, 42. oldal.)</li> <li>Villogó borítékikont  és szöveges üzenetet a telefon kijelzőjén.</li> </ul>
A hangpostaüzenetek meghallgatása vagy a hangposta menüjének elérése	Nyomja meg a  gombot. A hangposta-szolgáltatás jellemzőitől függően ezzel automatikusan megtörténik az üzenetkezelő szolgáltatás tárcsázása, vagy megjelenik egy menü a képernyőn.
Hívás átirányítása a hangpostarendszerbe	Nyomja meg a <b>TovHP</b> gombot. A Továbbítás hangpostára (TovHP) funkció automatikusan továbbítja a hívást (a kicsengő és a tartásban lévő hívásokat is) a hangpostarendszerbe. A hívók az Ön üdvözlő szövegét fogják hallani, ami után üzenetet hagyhatnak Önnek.

## A hívásnaplók és a címtárak használata

A telefon listát vezet a nem fogadott, a kezdeményezett és a fogadott hívásokról. Ezeket a feljegyzéseket a Címtárak gombbal érheti el. A vállalati címtárat – amennyiben van ilyen – hasonló módon érheti el.

Művelet...	Tegye a következőket...
A hívásnaplók megtekintése	Nyomja meg a  > <b>Nem fogadott hívások</b> , a <b>Fogadott hívások</b> , vagy a <b>Tárcsázott hívások</b> gombot. Az egyes naplókban legfeljebb 100 bejegyzés szerepelhet.
Tárcsázás hívásnaplóból	<p>Válassza ki a kívánt tételt, majd indítsa el a hívást. Amennyiben módosítania kell a naplóban megjelenített számon (például előtagot kell hozzáadnia vagy eltávolítania), nyomja meg a <b>MódHív</b> gombot, majd a &lt;&lt; vagy a &gt;&gt; gombot, melyekkel törölni tudja a számjegyeket, illetve jobbra tudja mozgatni a kurzort.</p> <p>Ha hívásnaplóból szeretne tárcsázni, miközben aktív hívása van, léptessen a megfelelő hívásbejegyzésre, majd nyomja meg a <b>Hív</b> gombot. Az eredeti hívást a megfelelő menüelemmel tudja kezelni:</p> <ul style="list-style-type: none"><li>• <b>Tart</b> – Az első hívás tartásba helyezése és a második tárcsázása.</li><li>• <b>Átad</b> – Az első partner átadása a másikkak, majd kilépés a hívásból. (A tárcsázás után a művelet befejezéséhez másodszor is nyomja meg az <b>Átad</b> gombot.)</li><li>• <b>Konfer</b> – Konferenciabeszélgetés létrehozása az összes résztvevővel, Önt is beleértve. (A tárcsázás után a művelet befejezéséhez újra nyomja meg a <b>Konfer</b> gombot.)</li><li>• <b>HívVége</b> – Az első hívás megszakítása és a második tárcsázása.</li></ul>

Művelet...	Tegye a következőket...
A hívásnaplók törlése	Nyomja meg a  , majd a <b>Kiürít</b> gombot. A művelettel a nem fogadott, a kezdeményezett és a fogadott hívások naplóját egyaránt törli.
Tárcsázás vállalati címtárból	<p>Válassza a  &gt; <b>Vállalati címtár</b> menüpontot (a pontos név ettől eltérő is lehet). A listában a billentyűzettel bevitt betűkkel kereshet. (Részleges név használatával is kereshet.) Ha valamilyen listából szeretne tárcsázni, akkor válassza ki a kívánt számot, vagy léptessen rá, majd indítsa el a hívást.</p> <p>Ha címtárból szeretne tárcsázni, miközben aktív hívása van, akkor léptessen a megfelelő elemre, majd nyomja meg a <b>Hív</b> gombot. Az eredeti hívást a megfelelő menüelemmel tudja kezelni:</p> <ul style="list-style-type: none"> <li>• <b>Tart</b> – Az első hívás tartásba helyezése és a második tárcsázása.</li> <li>• <b>Átad</b> – Az első partner átadása a másikkak, majd kilépés a hívásból. (A tárcsázás után a művelet befejezéséhez másodszor is nyomja meg az <b>Átad</b> gombot.)</li> <li>• <b>Konfer</b> – Konferenciabeszélgetés létrehozása az összes résztvevővel, Önt is beleértve. (A tárcsázás után a művelet befejezéséhez újra nyomja meg a <b>Konfer</b> gombot.)</li> <li>• <b>HívVége</b> – Az első hívás megszakítása és a második tárcsázása.</li> </ul>



**Megjegyzés**

Ha a telefonhálózat leáll vagy újraindul, akkor előfordulhat, hogy a hívásnaplók elvesznek.

# A Felhasználói beállítások weboldalak elérése

---

Az Ön Cisco IP telefonja egy hálózati készülék, amely képes információkat megosztani a vállalat többi hálózati készülékével, ide értve az Ön számítógépét és olyan web alapú szolgáltatásokat is, amelyeket a számítógépéről, webböngésző segítségével érhet el.

A Cisco CallManager Felhasználói beállítások weboldalak segítségével telefonos szolgáltatásokat vehet igénybe, továbbá lehetősége nyílik arra, hogy a különféle beállításokat és funkciókat a számítógépéről felügyelje. Miután a weboldalakról elvégezte a kívánt funkciók és szolgáltatások konfigurálását, a telefonkészülékéről is el tudja érni őket.

Megteheti például, hogy a weboldalak használatával állítja be a gyorsíró gombokat, majd a telefonkészülékéről veszi használatba őket.

Ez a fejezet azt ismerteti, hogy hogyan érheti el a Felhasználói beállítások weboldalakat, valamint hogyan iratkozhat fel telefonos szolgáltatásokra. Az elérhető funkciókkal és telefonos szolgáltatásokkal kapcsolatban a *Cisco IP telefonjának testreszabása a weben* című dokumentumban talál további részleteket.

A dokumentumot a következő URL-ről kiindulva érheti el:

[http://www.cisco.com/univercd/cc/td/doc/product/voice/c\\_ipphon/index.htm](http://www.cisco.com/univercd/cc/td/doc/product/voice/c_ipphon/index.htm)

## Bejelentkezés a Felhasználói beállítások weboldalakra

### A követendő eljárás

---

- 1. lépés** Kérjen a rendszergazdától egy Felhasználó beállítások URL-t, egy felhasználóazonosítót és egy kezdő jelszót.
  - 2. lépés** Indítson el egy webböngészőt a számítógépén, írja be a rendszergazdától kapott URL-t, majd jelentkezzen be.
  - 3. lépés** Az általános menü „Válasszon egy eszközt” legördülő listájából válassza ki a saját készülékének típusát (modellszámát).  
Miután választott, egy környezetérzékeny menü jelenik meg, amely az Ön készülékének megfelelő pontokat tartalmazza.
  - 4. lépés** Válassza ki, hogy melyik szolgáltatás konfigurációs oldalát szeretné megjeleníteni, majd végezze el a szükséges választásokat és módosításokat.
  - 5. lépés** A változtatásainak alkalmazásához és elmentéséhez kattintson a **Frissít** gombra.
  - 6. lépés** A **Vissza a menühöz** elemre kattintva visszaléphet a környezetérzékeny menübe, a **Kijelentkezés** elemre kattintva pedig kiléphet a felhasználói oldalakról.
-



## Feliratkozás telefonos szolgáltatásokra

A feliratkozást igénylő szolgáltatásokat csak azt követően érheti el a telefonjáról, hogy a számítógépe segítségével ellátogatott a Felhasználói beállítások weboldalakra, és ezeken feliratkozott a kívánt szolgáltatásokra. (Ha a bejelentkezéssel kapcsolatban segítségre van szüksége, tanulmányozza át a következő részt: „Bejelentkezés a Felhasználói beállítások weboldalakra” című fejezet, 48. oldal.)

A telefonos szolgáltatások például a következők lehetnek:

- Web alapú információ, mint például tőzsdei hírek, moziműsor vagy időjárás-jelentés
- Hálózati adatok, mint például vállalati naptárak és kereshető címtárak
- Telefonos funkciók, mint például a Gyorshívóim vagy a Személyes címjegyzék

További információkat az alábbi táblázatban talál.

Művelet...	Miután belépett és kiválasztotta a készüléke típusát, tegye a következőt
Feliratkozás adott szolgáltatásra	A főmenüben válassza a <b>Cisco IP telefonos szolgáltatások konfigurálása</b> pontot. Az „Elérhető szolgáltatások” legördülő listából válasszon ki egy szolgáltatást, majd kattintson a <b>Folytatás</b> gombra. Szükség szerint adja meg a kiegészítő információkat (például irányítószám vagy PIN-kód), majd kattintson a <b>Feliratkozás</b> gombra.
Feliratkozás módosítása vagy megszüntetése	A főmenüben válassza a <b>Cisco IP telefonos szolgáltatások konfigurálása</b> pontot. A „Használt szolgáltatások” panelen kattintson a megfelelő szolgáltatásra. Végezze el a szükséges módosításokat, majd kattintson a <b>Frissít</b> gombra, vagy kattintson a <b>Leiratkozás</b> gombra.
Szolgáltatás hozzárendelése programozható gombhoz 	Miután feliratkozott a kívánt szolgáltatásra, a főmenüben válassza a <b>Szolgáltatások-URL gombok felvétele, ill. módosítása</b> pontot. Az egyes rendelkezésre álló gombokhoz válasszon ki egy-egy szolgáltatást a legördülő listából, majd adjon hozzá egy szöveges leírást. A módosítások elvégzése után kattintson a <b>Frissít</b> gombra. Azt, hogy a szolgáltatások igénybe vételére hány programozható gombot használhat, a rendszergazda határozza meg, valamint a rendszergazda bizonyos szolgáltatásombokat is beállíthat az Ön telefonján.
Telefonos szolgáltatás elérése	Nyomja meg a  gombot a telefonon. Ha a kívánt szolgáltatást hozzárendelte valamelyik programozható gombhoz  , akkor nyomja meg a megfelelő gombot.
A telefonos szolgáltatások működésének megismerése	Tanulmányozza át a <i>Cisco IP telefonja testreszabása a weben</i> című dokumentumot: <a href="http://www.cisco.com/univercd/cc/td/doc/product/voice/c_ipphon/index.htm">http://www.cisco.com/univercd/cc/td/doc/product/voice/c_ipphon/index.htm</a>

# További konfigurációs lehetőségek

A rendszergazda beállíthatja a telefont úgy, hogy amennyiben lehetséges, a készülék a speciális szolgáltatásokhoz és funkciókhoz speciális gombokat és programozott gombokat biztosítson. Az alábbi táblázat néhány konfigurációs lehetőség áttekintését tartalmazza. Ha szükséges, egyeztesse a rendszergazdával, hogy a saját híváskezelési és munkavégzési szokásai alapján milyen szolgáltatásokra van szüksége.



## Megjegyzés



A táblázatban említett útmutatókat és egyéb dokumentumokat a következő URL-ről kiindulva találja meg:  
[http://www.cisco.com/univercd/cc/td/doc/product/voice/c\\_ipphon/index.htm](http://www.cisco.com/univercd/cc/td/doc/product/voice/c_ipphon/index.htm)

Cél...	Tegye a következőket...	További információ
Több hívás kezelése egy telefonvonalon	Kérje meg a rendszergazdát, hogy állítsa be a vonalát több hívás támogatására.	Egyeztessen a rendszergazdával vagy a telefonos támogató csoporttal.
Egynél több telefonvonalra van szükség	Kérje meg a rendszergazdáját, hogy állítson be Önnek egy vagy több további telefonszámot.	Egyeztessen a rendszergazdával vagy a telefonos támogató csoporttal.
További gyorsívó gombokra van szükség	Először ellenőrizze, hogy használja-e az összes rendelkezésére álló gyorsívó gombot.  Amennyiben további gyorsívó gombokra van szüksége, vegye számításba a Rövidített hívás funkció használatát vagy a Gyorsívó szolgáltatásra való feliratkozást is.  Egy további lehetőség 7914-es Cisco IP telefon bővítőmodul csatlakoztatása a telefonhoz.	További tudnivalók: <ul style="list-style-type: none"><li>„A gyorsívási funkciók beállítása” című fejezet, 44. oldal</li><li>„Feliratkozás telefonos szolgáltatásokra” című fejezet, 49. oldal</li><li><i>Cisco IP Phone 7914 Expansion Module Phone Guide (Bővítőmodul a 7914-es típusú Cisco IP telefonhoz – használati útmutató)</i></li></ul>
Munka hivatali asszisztenssel (vagy asszisztensként)	Vegye számításba a következők használatát: <ul style="list-style-type: none"><li>Cisco IP Manager Assistant szolgáltatás</li><li>osztott vonal</li></ul>	További tudnivalók: <ul style="list-style-type: none"><li>„Osztott vonal használata” című fejezet, 34. oldal</li><li><i>Cisco IP Manager Assistant User Guide (Cisco IP Manager Assistant – használati útmutató)</i></li></ul>

Cél...	Tegye a következőket...	További információ
Egy mellék használata több telefonon	Kérjen egy osztott vonalat. Így ugyanazt a mellékszámot használhatja például az asztali telefonján és a mobiltelefonján is.	Bővebb tájékoztatást a következő részben talál: „Osztott vonal használata” című fejezet, 34. oldal.
Telefonok vagy iroda közös használata más munkatársakkal	Vegye számításba a következők használatát: <ul style="list-style-type: none"> <li>• Hívásparkoltatás a hívások az átadás funkció használata nélküli tárolására és felélesztésére</li> <li>• Hívásfelvétel a más telefonokon kicsengő hívások fogadására</li> <li>• Osztott vonal a munkatársak hívásainak megtekintésére és az azokba való belépésre</li> <li>• Cisco Mellékmobilitás szolgáltatás, amely lehetővé teszi saját telefonszámának és profiljának közös Cisco IP telefonkészüléken való használatát</li> </ul>	A szolgáltatásokról a rendszergazda adhat bővebb tájékoztatást, továbbá tanulmányozza át a következőket: <ul style="list-style-type: none"> <li>• „Különleges híváskezelési funkciók” című fejezet, 32. oldal</li> <li>• „Osztott vonal használata” című fejezet, 34. oldal</li> <li>• „A Mellékmobilitás szolgáltatás használata” című részt a <i>Cisco IP telefon testreszabása a weben</i> című dokumentumban</li> </ul>
Gyakran fogad hívásokat, vagy valaki más részére kezel hívásokat	Kérje meg a rendszergazdát, hogy állítsa be az Automatikus Válasz funkciót a telefonhoz.	Bővebb tájékoztatást a következő részben talál: „Az Automatikus Válasz használata fejbeszélővel vagy kihangosítóval” című fejezet, 40. oldal.
Videohívások lebonyolítása	Fontolja meg a Cisco VT Advantage használatát, amelynek segítségével Cisco IP telefonjáról, személyi számítógépéről és külső videokamera használatával egyaránt folytathat videohívásokat.	További segítségért forduljon a rendszergazdához, illetve tanulmányozza át a következő dokumentumokat: <i>Cisco VT Advantage Quick Start Guide</i> és <i>User Guide</i> .
Ideiglenesen egy közösen használt Cisco IP telefonkészüléken szeretné használni saját telefonszámát és beállításait	Tájékozódjon a rendszergazdánál a Cisco Mellékmobilitás szolgáltatásról.	Lásd „A Mellékmobilitás szolgáltatás használata” című részt a <i>Cisco IP telefon testreszabása a weben</i> című dokumentumban.

# A telefonkészülék hibáinak elhárítása

Ebben a fejezetben ismertetjük, hogyan érheti el azokat a Cisco IP telefontal és a telefonhívásokkal kapcsolatos információkat, amelyekkel segítheti a rendszergazdát vagy a technikust a készülék hibáinak elhárításában.

<b>Ha a következőre kéri...</b>	<b>Tegye a következőket...</b>
Érje el a hálózati konfigurációs adatokat	Válassza a  > <b>Hálózati konfiguráció</b> parancsot, majd válassza ki a megtekinteni kívánt konfigurációs elemet.
Érje el az állapotadatokat	Válassza az  > <b>Állapot</b> parancsot, majd válassza ki a megtekinteni kívánt állapotelemet.
Érje el a telefon modellinformációit	Válassza a  > <b>Modellinformációk</b> parancsot.



## Megjegyzés

Ha a  gomb nem reagál, akkor a rendszergazda valószínűleg kikapcsolta az Ön telefonján. További tájékoztatásért forduljon a rendszergazdához.

## A minőségjelentő eszköz használata

A teljesítménybeli problémák elhárítása céljából a rendszergazda ideiglenesen telepítheti az Ön Cisco IP telefonjára a minőségjelentő eszközt (Quality Reporting Tool, QRT). Ha a QRT engedélyezve van a telefonon, akkor a **QRT** gomb megnyomásával azonnal elküldheti a rendszergazdának a problémás telefonbeszélgetésekkel kapcsolatos adatokat. (Lehetséges, hogy a **tovább** programozható gombot is meg kell nyomnia a **QRT** parancs eléréséhez.)

Attól függően, hogy a rendszergazda hogyan állította be a minőségjelentő eszközt, a **QRT** programozható gomb a következőképpen működhet:

- Azonnali jelentés küldése az aktuális hívás hangproblémájáról
- Általános probléma kiválasztása kategórialistából, majd okkódok kiválasztása

# A Cisco által a készülékre vállalt egy éves korlátozott jótállás feltételei

---

Az Ön által megvásárolt hardvereszköz jótállására és a jótállási idő alatt igénybe vehető különböző szolgáltatásokra különleges feltételek vonatkoznak. A hivatalos Jótállási feltételek, beleértve a Cisco szoftverre vonatkozó jótállását is, a Cisco Dokumentációs CD-n és a Cisco.com webhelyen is megtalálhatók. A *Cisco információs csomag* és a jótállási dokumentum CD-n vagy a Cisco.com címen való eléréséhez és letöltéséhez kövesse az alábbi lépéseket.

1. Indítsa el a böngészőjét, majd látogasson el az alábbi URL-re:  
[http://www.cisco.com/univercd/cc/td/doc/es\\_inpk/cetrans.htm](http://www.cisco.com/univercd/cc/td/doc/es_inpk/cetrans.htm)  
Ekkor a Jótállási és licencmegállapodás oldal jelenik meg.
2. Ha tanulmányozni szeretné a *Cisco információs csomag* tartalmát, kövesse az alábbi lépéseket:
  - a. Az **Information Packet Number** legördülő menüből válassza ki a 78-5235-02F0 azonosítót.
  - b. Válassza ki azt a nyelvet, amelyen a dokumentumot meg kívánja tekinteni.
  - c. Kattintson az **Go** gombra.
  - d. Megjelenik az Információs csomag Cisco korlátozott jótállás és szoftverlicenc oldala.
  - e. A dokumentumot online is átolvashatja, vagy kattintson a **PDF** ikonra, ekkor a dokumentumot Adobe PDF formátumban is letöltheti, illetve szükség szerint kinyomtathatja.



## Megjegyzés

A PDF állományok megtekintéséhez és kinyomtatásához előzetesen telepítenie kell az Adobe Acrobat Reader alkalmazást. A programot az Adobe webhelyéről töltheti le: <http://www.adobe.com>

---

3. Ha a készülékkel kapcsolatos jótállási információkat lefordítva szeretné elolvasni, akkor kövesse az alábbi lépéseket:
  - a. Írja be a következő cikkszámot a Warranty Document Number mezőbe:  
78-10747-01C0
  - b. Válassza ki azt a nyelvet, amelyen a dokumentumot meg szeretné tekinteni.
  - c. Kattintson az **Go** gombra.  
Megjelenik a Cisco jótállási oldala.
  - d. A dokumentumot online is átolvashatja, vagy kattintson a **PDF** ikonra, ekkor a dokumentumot Adobe PDF formátumban is letöltheti, illetve szükség szerint kinyomtathatja.

További segítséget a Cisco szerviz és támogatás webhelyen találhat:

[http://www.cisco.com/public/Support\\_root.shtml](http://www.cisco.com/public/Support_root.shtml).

## A készülék jótállásának időtartama

Egy (1) év

## A készülék cseréjének, javításának és visszavásárlásának menete

A Cisco vagy annak szervizközpontja minden üzletileg ésszerű erőfeszítést megtesz annak érdekében, hogy a cserealkatrész tíz (10) munkanapon belül megérkezzen azt követően, hogy megkapta a Visszaküldött alkatrész jóváhagyását (Return Materials Authorization, RMA). A tényleges szállítási idő a vevő tartózkodási helyétől függően változhat.

A Cisco fenntartja a jogot, hogy a termék árának visszatérítésével teljesítse a jótállást.

## Visszaküldött alkatrészhez jóváhagyási szám (Return Materials Authorization, RMA) igénylése

Lépjen kapcsolatba azzal a vállalattal, amelytől a terméket beszerezte. Amennyiben közvetlenül a Ciscótól szerezte be a terméket, lépjen kapcsolatba a Cisco értékesítési és szerviz képviselőjével.

Töltse ki az alábbi mezőket, és őrizze meg a feljegyzést.

A vállalat, amelytől a terméket beszerezte	
A vállalat telefonszáma	
A termék modellszáma	
A termék sorozatszám	
Karbantartási szerződés száma	



# Tárgymutató

---

## A

Automatikus Válasz **40**

AutoTárcsázás **19**

## Á

állapotadatok megkeresése **52**

állapotsor megtekintése **12**

átadási lehetőségek **25**

átirányítás, hívások, lehetőségek **27**

## B

beállítások gomb, leírás **11**

beállítások testreszabása **41**

befejezés, hívás, lehetőségek **24**

befejezési lehetőségek **24**

belépés

és osztott vonalak **34**

és privát **36**

használata **35**

billentyűzet

beírás, szöveg **17**

leírása **11**

biztonság, figyelmeztetések **3**

biztonságos hívások **37**

## C

Cisco IP telefon

ábra **9**

beállítás, magasság **6**

biztonságos beállítás, kézibeszélő tartója **6**

csatlakoztatás **5**

dokumentáció **2**

funkciók konfigurálása **13, 50**

leírása **8**

online súgó **18**

regisztrálás **6**

web alapú szolgáltatások **48**

címtár

használata a telefonkészüléken **21, 46**

tárcsázás weboldalról **21**

címtárak gomb, leírás **10**

## CS

csengő

hangerő **41**

jelző **11**

testreszabás **42**

csoporthívás felvétel használata **33**

## D

dokumentáció elérhetősége **2**

## F

fejbeszélő

befejezés **24**

gomb azonosítása **11**

hangerő **41**

hívás fogadása **23**

hívások kezdeményezése **21**

mód **39**

fejbeszélő teljesítménye, általános **7**

Felhasználói beállítások weboldalak  
elérés **48**

és telefonos szolgáltatások **49**

figyelmeztetések, biztonság **3**

fogadás, hívások, lehetőségek **23**

fogadott hívások naplója **46**

fontossági rendezés, hívások **38**

funkciógombok

beállítások **11**

címtárak **10**

súgó **10**

szolgáltatások **11**

üzenetek **10**

funkciók elérhetősége **13, 50**

funkciómenük használata **17**

## G

gombok azonosítása **18**

## GY

gyanús hívások nyomon követése **36**

gyorshívás

beállítás **44**

címkék **12**

gombok azonosítása **10**

használata **20**

Gyorsszám szolgáltatás

feliratkozás **49**

tárcsázás **22**

## H

hangerő beállítása **41**

hangerő gomb, leírás **11**

hangposta-szolgáltatás **45**

hangpostaüzenet jelző **45**

hangproblémák **52**

hálózati konfigurációs adatok megkeresése **52**

hibaelhárítás **52**

hitelesített hívások **37**

hívásaktivitási terület megtekintése **12**

hívásátirányítás **27**

hívásfelvétel használata **33**

híváskezelés, alapszintű **19**

híváskezelés, különleges **32**

hívásnaplók

megtekintés és tárcsázás **46**

tárcsázás **19**

törlés **46**

## hívások

- átadás **25**
- átírányítás **27**
- átírányítás kicsengés közben **23, 33**
- befejezés **24**
- biztonságos **37**
- fogadás **23**
- fontossági rendezés **38**
- ikonok **14**
- jelentés, hibák **52**
- kezdemenyezés **19**
- kezelés, több **15**
- kiválasztás **15**
- konferenciabeszélgetési funkciók **28**
- maximum, vonalanként **13, 34**
- megtekintés **12, 15**
- némítás **25**
- összehasonlítva a vonalakkal **13**
- parkoltatás **32**
- tartás és visszavétel **24**
- tárolás és felélesztés **32**
- több résztvevő **28**
- hívásparkoltatás **32**
- hívásvárakoztatás **23**

**I**

## ikonok

- gombokon **18**
- hívásállapotokhoz **14**

**K**

- kBelép, lásd belépés
- kezdemenyezett hívások naplója **46**
- kezdemenyezés, hívások, lehetőségek **19**
- kézibeszélő
  - biztonságos elhelyezés a tartóban **6**
  - fénycsík **11**
  - hangerő **41**
  - használata **39**
- kézibeszélő felvéve
  - leírása **14**
  - tárcsázás **19**
- kézibeszélő letéve
  - leírása **14**
  - tárcsázás **19**
- kihangosító
  - befejezés **24**
  - gomb azonosítása **11**
  - hangerő **41**
  - hívás fogadása **23**
  - hívások kezdemenyezése **19**
  - mód **39**
- kiválasztás, hívások **15**
- konferenciabeszélgetések
  - konferenciahíd **28, 31**
  - normál **28, 29**
- konferenciahíd konferenciabeszélgetés **28, 31**

**L**

## lábtámasz

- beállítás **6**
- gomb azonosítása **10**

## **M**

mellékek megtekintése **12**  
menük használata **17**  
MLPP használata **38**

## **N**

navigálás gomb, leírás **11**  
nem fogadott hívások naplója **46**  
némít gomb, leírás **11**  
némítás használata **25**

## **O**

online súgó használata **18**  
osztott vonalak  
belépés **35**  
és a távoli használatban ikon **34**  
leírása **34**  
maximális hívásszám **34**  
privát használat **36**

## **P**

privát  
és osztott vonalak **34**  
használata **36**  
programozható gombok  
címkék **12**  
leírása **10, 11**

## **Q**

QRT (minőségjelentő) használata **52**

## **R**

Rosszakarató hívó azonosítása (RHAzn),  
használat **36**

## **S**

súgó gomb, leírás **10**  
súgó használata **18**

## **SZ**

Személyes címjegyzék  
feliratkozás **49**  
tárcsázás **22**  
szolgáltatások gomb, leírás **11**  
szolgáltatások, feliratkozás **49**  
szöveg bevitele a telefon segítségével **17**

## **T**

TAPS használata **6**  
tartás  
és átadás **25**  
és váltás, hívások **15**  
használata **24**  
tárcsázási lehetőségek **19**  
távoli használatban ikon osztott vonalakhoz **34**

telefon kijelzője  
    állítás, kontraszt **43**  
    elemek kiválasztása **16**  
    funkciói **12**  
    megváltoztatás, nyelv **43**  
    tisztítás **2**

telefonvonalak

    gombjai **10**  
    leírása **13**  
    megtekintés **12**

telepítés, Cisco IP telefon **5**

titkosított hívások **37**

Tool for Auto-Registered Phones Support –  
    eszköz az automatikusan regisztrált  
    telefonok támogatásához (TAPS) **6**

több hívás kezelése **15**

## Ú

újratarcsázás **19**

## Ü

üzenet gomb, leírás **10**

üzenetek

    jelző **42, 45**  
    meghallgatás **45**

## V

vállalati címtár

    használata a telefonkészüléken **21**  
    tárcsázás weboldalról **21**

váltás, hívások **15**

visszavétel használata **24**

Visszhív **21**

vonalak

    leírása **13**

    megtekintés **12**

vonalgombok azonosítása **10**

## W

WebDialer **21**







**Vállalati központ**  
Cisco Systems, Inc.  
170 West Tasman Drive  
San Jose, CA 95134-1706  
USA  
www.cisco.com  
Tel.: +1 408 526-4000  
+1 800 553-NETS (6387)  
Fax: +1 408 526-4100

**Európai központ**  
Cisco Systems International BV  
Haarlerbergpark  
Haarlerbergweg 13-19  
1101 CH Amsterdam  
Hollandia  
www-europe.cisco.com  
Tel.: +31 0 20 357 1000  
Fax: +31 0 20 357 1100

**Amerikai központ**  
Cisco Systems, Inc.  
170 West Tasman Drive  
San Jose, CA 95134-1706  
USA  
www.cisco.com  
Tel.: +1 408 526-7660  
Fax: +1 408 527-0883

**Csendes-óceáni ázsiai központ**  
Cisco Systems, Inc.  
168 Robinson Road  
#28-01 Capital Tower  
Singapore 068912  
www.cisco.com  
Tel.: +65 6317 7777  
Fax: +65 6317 7799

**A Cisco Systemsnek több mint 200 irodája van az alábbi országokban. A címek, telefonszámok és fax számok listája a Cisco webhelyén, a [www.cisco.com/go/offices](http://www.cisco.com/go/offices) webcímen található.**

Argentína • Ausztrália • Ausztria • Belgium • Brazília • Bulgária • Chile • Ciprus • Costa Rica • Cseh Köztársaság • Dánia • Dél-Afrika • Dubai, EAE • Egyesült Államok • Egyesült Királyság  
Finnország • Franciaország • Fülöp-szigetek • Görögország • Hollandia • Hongkong • Horvátország • India • Indonézia • Írország • Izrael • Japán • Kanada • Kína • Kolumbia • Korea  
Lengyelország • Luxemburg • Magyarország • Malajzia • Mexikó • Németország • Norvégia • Olaszország • Oroszország • Peru • Portugália • Puerto Rico • Románia • Skócia • Spanyolország  
Svájc • Svédország • Szaúd-Arábia • Szingapúr • Szlovákia • Szlovénia • Tajvan • Thaiföld • Törökország • Új-Zéland • Ukrajna • Venezuela • Vietnám • Zimbabwe

A CCSP, a CCVP, a Cisco Square Bridge logó, a Follow Me Browsing és a StackWise a Cisco Systems, Inc. védjegye; a Changing the Way We Work, Live, Play, and Learn és az iQuick Study a Cisco Systems, Inc. szolgáltatásvédjegye; az Access Registrar, az Aironet, az ASIST, a BPX, a Catalyst, a CCD, a CCDP, a CCIE, a CCIP, a CCNA, a CCNP, a Cisco, a Cisco Certified Internetwork Expert logó, a Cisco IOS, a Cisco Press, a Cisco Systems, a Cisco Systems Capital, a Cisco Systems logó, a Cisco Unity, az Empowering the Internet Generation, az Enterprise/Solver, az EtherChannel, az EtherFast, az EtherSwitch, a Fast Step, a FormShare, a GigaDrive, a GigaStack, a HomeLink, az Internet Quotient, az IOS, az IP/TV, az iQ Expertise, az iQ logó, az iQ Net Readiness Scorecard, a LightStream, a Linksys, a MeetingPlace, az MGX, a Networkers logó, a Networking Academy, a Network Registrar, a Packet, a PIX, a Post-Routing, a Pre-Routing, a ProConnect, a RateMUX, a ScriptShare, a SlideCast, a SMARTnet, a StrataView Plus, a TeleRouter, a The Fastest Way to Increase Your Internet Quotient és a TransPath a Cisco Systems, Inc. és/vagy leányvállalatai bejegyzett védjegye az Amerikai Egyesült Államokban és számos más országban.

A dokumentumban vagy a webhelyen említett összes többi védjegy a megfelelő tulajdonosok tulajdonát képezi. A „partner” szó használatá nem feltétlenül jelenti azt, hogy a Cisco és bármely más szervezet között üzleti kapcsolat állna fenn. (0502R)

© 2005 Cisco Systems, Inc. Minden jog fenntartva.



A Java logó a Sun Microsystems, Inc. védjegye vagy bejegyzett védjegye az Amerikai Egyesült Államokban vagy más országokban.