

**Cisco IP Phone 7961G/7961G-GE ja  
7941G/7941G-GE  
Cisco CallManager —  
sovelluksen 4.1(3)-versiota varten**

**SISÄLTÄÄ KÄYTTÖOIKEUSSOPIMUKSEN JA TAKUUN**

**Pääkonttorin osoite**

Cisco Systems, Inc.  
170 West Tasman Drive  
San Jose, CA 95134-1706  
USA

<http://www.cisco.com>



Puhelin: +1 408 526-4000  
+1 800 553-NETS (6387)

Faksi: +1 408 526-4100





## Yleiset puhelintehtävät

Jos haluat...	Tee näin...
Tarkastella puhelulokeja tai soittaa niistä	Paina  -painiketta. Valitse haluamasi puheluloki. Soita puhelu siirtymällä haluamasi numeron kohdalle ja avaamalla linja.
Muokata puhelulokissa olevaa numeroa	Valitse <b>Muokkaa</b> . Poista tai ohita numeroita käyttämällä <<- tai >>-painiketta.
Soittaa yrityksen puhelinluettelosta	Valitse  > <b>Puhelinluettelo</b> . Kirjoita muutama kirjain ja valitse <b>Hae</b> . Soita avaamalla linja.
Soittaa uuden puhelun tai vastata puheluun, kun puhut toista puhelua	Valitse <b>Soita</b> tai <b>Vastaa</b> . Ensimmäinen puhelu asetetaan automaattisesti pitoon.
Asettaa puhelun pitoon ja palata siihen	Tarkista, että puhelu on korostettuna, ja paina <b>Pito-</b> tai <b>Palaa</b> -toimintonäppäintä.
Siirtää puhelun uuteen numeroon	Paina <b>Siirrä</b> -näppäintä ja valitse kohdenumero. Paina sitten <b>Siirrä</b> -näppäintä uudelleen.
Yhdistää kaksi puhelua (samalla linjalla) toisiinsa	Siirry vierittämällä puheluiden kohdalle ja paina <b>Valitse</b> -näppäintä. Valitse sitten <b>lisää</b> > <b>SuorSiir</b> . Voit myös jäädä soittajien kanssa linjalle valitsemalla <b>Liitä</b> .
Aloittaa vakioneuvottelupuhelun	Valitse <b>lisää</b> > <b>Neuvot</b> . Valitse haluamasi numero. Paina <b>Neuvot</b> -näppäintä uudelleen. Toista jokaisen puhujan kohdalla.



Copyright © 2005 Cisco Systems, Inc. Kaikki oikeudet pidätetään. Cisco, Cisco IOS, Cisco Systems ja Cisco Systems -logo ovat Cisco Systems, Inc:n tai sen tytäryhtiöiden rekisteröityjä tavaramerkkejä Yhdysvalloissa ja eräissä muissa maissa. Kaikki muut tässä asiakirjassa tai Web-sivulla mainitut brändit, nimet tai tavaramerkit ovat haltijoidensa omaisuutta. Kumppani-sanan käyttö ei tarkoita Ciscon ja muiden yhtiöiden välistä kumppanuussuhdetta. (0501R)

OL-8263-01

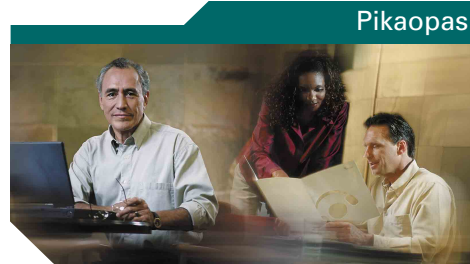

## Cisco IP Phone 7961G/7961G-GE ja 7941G/7941G-GE

Toimintonäppäinten määritelmät  
Kuvakeviittaus  
Painikeviittaus  
Yleiset puhelintehtävät







## Toimintonäppäinten määritelmät

<b>Hae</b>	Tällä voit hakea luettelotietuetta.
<b>Jonotus</b>	Tällä voit saada ilmoituksen, kun varattuna oleva tai soiva alanumero vapautuu.
<b>Liitä</b>	Tällä voit liittää useita samalla linjalla olevia puheluita neuvottelupuheluksi.
<b>lisää</b>	Tällä saat näkyviin lisää toimintonäppäimiä.
<b>Lopeta</b>	Tällä voit lopettaa nykyisen puhelun.
<b>LyhSoit</b>	Tällä voit soittaa käyttämällä lyhytvalinnan hakemistonumeroa.
<b>MPoimin</b>	Tällä voit vastata toisessa, omaan ryhmääsi liittyvässä ryhmässä soivaan puheluun.
<b>Muokkaa</b>	Tällä voit muokata puhelulokissa olevaa numeroa.
<b>NeuvLue</b>	Tällä voit katsella neuvottelun osallistujia.
<b>Neuvot</b>	Tällä voit luoda neuvottelupuhelun.
<b>Neuvott</b>	Tällä voit luoda avoimen neuvottelupuhelun.
<b>nVäliint</b>	Tällä voit liittyä jaetulla linjalla olevaan puheluun ja muodostaa neuvottelupuhelun.
<b>Päivitä</b>	Tällä voit päivittää sisällön ja hakea uusimmat tiedot.
<b>Palaa</b>	Tällä voit palata pidossa olevaan puheluun.
<b>Paluu</b>	Tällä voit palata Ohjeen edelliseen aiheeseen.
<b>Parkki</b>	Tällä voit asettaa puhelun parkkiin, kun käytät Parkissa-toimintoa.
<b>Peruuta</b>	Tällä voit peruuttaa tekemäsi toiminnon tai poistua näytöstä ottamatta muutoksia käyttöön.
<b>Poimi</b>	Tällä voit vastata ryhmässäsi olevaan puheluun.



<b>Poista</b>	Tällä voit poistaa tietueita tai asetuksia.
<b>Poista</b>	Tällä voit poistaa kohdistimen oikealla puolella olevia merkkejä käyttäessäsi Muokkaa-näppäintä.
<b>Poista</b>	Tällä voit poistaa osallistujan neuvottelusta.
<b>Poistu</b>	Tällä voit palata edelliseen näkymään.
<b>PoisViim</b>	Tällä voit poistaa uusimman osallistujan neuvottelusta.
<b>QRT</b>	Tällä voit ilmoittaa puheluongelmista järjestelmänvalvojalle.
<b>RPoimin</b>	Tällä voit vastata toisessa ryhmässä soivaan puheluun.
<b>Siirrä</b>	Tällä voit siirtää puhelun.
<b>Siirto</b>	Tällä voit asettaa tai peruuttaa soitonsiirron.
<b>Soita</b>	Tällä voit soittaa valitsemaasi puhelinnumeroon.
<b>Soita</b>	Tällä voit soittaa uuden puhelun.
<b>Sulje</b>	Tällä voit sulkea aktiivisena olevan ikkunan.
<b>SuorSiir</b>	Tällä voit yhdistää kaksi puhelua.
<b>Tallenna</b>	Tällä voit tallentaa valitsemasi asetukset.
<b>Toista</b>	Tällä voit valita uudelleen viimeksi valitun numeron.
<b>Tyhjennä</b>	Tällä voit palauttaa oletusasetukset.
<b>Väliint</b>	Tällä voit liittyä jaetulla linjalla olevaan puheluun.
<b>Valitse</b>	Tällä voit valita näytöstä kohteita.
<b>Vastaa</b>	Tällä voit vastata puheluun.
<b>Videotila</b>	Tällä voit valita videoneuvottelun videonäyttötilan.
<b>vKääntö</b>	Tällä voit lähettää puhelun puheviestijärjestelmään.
<b>&lt;&lt;</b>	Tällä voit poistaa syöttämiäsi merkkejä.
<b>&gt;&gt;</b>	Tällä voit siirtyä syöttämiäsi merkkien ohi.

## Kuvakeviittaus



### Puhelun tila

	Soitonsiirto käytössä
	Puhelu pidossa
	Yhdistetty puhelu
	Linja auki
	Linja vapaa
	Soiva puhelin
	Jaettu linja (käytössä)





### Turvalliset puhelut

	Tarkistettu puhelu
	Salattu puhelu





### Valittu laite

	Kuuloke käytössä
	Korvakuuloke käytössä
	Kaiutinpuhelin käytössä









### Tärkeät puhelut

	Ensisijainen puhelu
	Kohtalaisen tärkeysasteen puhelu
	Korkean tärkeysasteen puhelu
	Korkeimman tärkeysasteen puhelu

## Muut toiminnot

	Lyhytvalintapainike määritetty
	Viestejä odottamassa
	Video käytössä
	Puhelu valittu
	Toiminto käytössä

## Painikeviittaus

	Viestit
	Palvelut
	Ohje
	Luettelot
	Asetukset
	Äänenvoimakkuus
	Kaiutin
	Vaimennus
	Kuulokkeet



# Sisällys

---

## **Näin pääset alkuun 1**

Oppaan käyttäminen 1

Puhelimen näytön puhdistaminen 2

Lisätietojen hankkiminen 2

Lisätietoja puhelimen mukauttamisesta Internetissä 2

Suojaus- ja käyttötietoja 3

## **Puhelimen kytkeminen 5**

### **Puhelimen yleiskatsaus 8**

Painikkeet ja laitteisto 8

Näytön toiminnot 11

Tietoja toimintojen käytettävyydestä 12

Puhelunkäsittely- ja navigointivinkkejä 13

Tietoja linjoista ja puheluista 13

Tietoja puhelu- ja linjakuvakkeista 13

Linjan vapauttaminen ja avaaminen 14

Puhelujen valitseminen 14

Puheluiden katseleminen ja puhelusta toiseen siirtyminen 15

Kohteiden valitseminen puhelimen näytöstä 16

Toimintovalikkojen käyttäminen 16

Tekstin syöttäminen ja muokkaaminen 16

Puhelimen ohjeiden käyttäminen 17

Tietoja painikekuvakkeista 17

## **Puhelujen peruskäsittely 18**

Puhelun soittaminen 18

Puheluun vastaaminen 22

Puhelun lopettaminen 23

Pito- ja Palaa-toimintojen käyttäminen 23

Vaimennus-toiminnon käyttäminen 24

Yhdistyneen puhelun siirtäminen 24

Soitonsiirto toiseen numeroon 25

Neuvottelupuheluiden soittaminen 26

    Tuetut neuvottelupuhelutyypit 26

    Vakioneuvottelun aloittaminen ja siihen liittyminen 27

    Avoimen neuvottelupuhelun luominen tai siihen liittyminen 29

## **Laajennettu puhelujen käsittely 30**

Parkkiin asetettujen puhelujen tallentaminen ja noutaminen 30

Omaan puhelimeen ohjattujen puhelujen poimiminen 30

Jaetun linjan käyttäminen 32

    Tietoja jaetuista linjoista 32

    Liittyminen jaetun linjan puheluun 33

    Jaetun linjan puhelun katselemisen tai siihen liittymisen estäminen 34

Epäilyttävien puhelujen jäljittäminen 35

Turvallisten puhelujen soittaminen ja niihin vastaaminen 35

Tärkeiden puhelujen priorisointi 36

## **Kuulokkeen, korvakuulokkeiden ja kaiutinpuhelimen käyttäminen 37**

Kuulokkeiden hankkiminen 38

Automaattisen vastaustoiminnon käyttäminen korvakuulokkeiden tai kaiutinpuhelimen kanssa 38

## **Puhelinasetusten mukauttaminen 39**

Äänenvoimakkuuden säätäminen 39

Soitto- ja merkkiäänten mukauttaminen 40

Puhelimen näytön mukauttaminen 41

Lyhytvalintatoimintojen määrittäminen 42

**Puheviestien, puhelulokien ja luetteloiden käyttäminen 43**

Puheviestien kuunteleminen 43

Puhelulokien ja luetteloiden käyttäminen 44

**Käyttäjän asetukset -Web-sivujen käyttäminen 46**

Kirjautuminen Käyttäjän asetukset -Web-sivuille 46

Puhelinpalvelujen tilaaminen 47

**Tietoja määritysten lisävaihtoehdoista 48**

**Puhelimen vianmääritys 50**

Laaturaportointityökalun käyttäminen 50

**Ciscon laitteita koskevan rajoitetun vuoden takuun ehdot 51**

**Hakemisto 53**





## Näin pääset alkuun

### Oppaan käyttäminen

Tässä oppaassa on yleiskatsaus puhelimen toiminnoista. Oppaan avulla voit perehtyä puhelimesi ominaisuuksiin. Alla olevasta taulukosta löydät linkit yksittäisiin osioihin.

Jos haluat...	Tee näin...
Opetella puhelimen toimintoja omin päin	Kun tarvitset apua, paina puhelimen näppäintä  .
Puhdistaa puhelimen	Lisätietoja on luvussa "Puhelimen näytön puhdistaminen" sivulla 2.
Tarkistaa suojaustiedot	Lisätietoja on luvussa "Suojaus- ja käyttötietoja" sivulla 3.
Kytkeä puhelimen	Lisätietoja on luvussa "Puhelimen kytkeminen" sivulla 5.
Käyttää puhelinta asentamisen jälkeen	Aloita tutustumalla yleiskatsaukseen, joka on luvussa "Puhelimen yleiskatsaus" sivulla 8.
Saada tietoja näytöstä	Lisätietoja on luvussa "Näytön toiminnot" sivulla 11.
Saada tietoja puhelujen käsittelemisestä ja puhelimen valikoissa liikkumisesta	Lisätietoja on luvussa "Puhelunkäsittely- ja navigointivinkkejä" sivulla 13.
Soittaa puheluja	Lisätietoja on luvussa "Puhelun soittaminen" sivulla 18.
Asettaa puheluja pitoon	Lisätietoja on luvussa "Pito- ja Palaa-toimintojen käyttäminen" sivulla 23.
Vaimentaa puheluja	Lisätietoja on luvussa "Vaimennus-toiminnon käyttäminen" sivulla 24.
Siirtää puheluja	Lisätietoja on luvussa "Yhdistyneen puhelun siirtäminen" sivulla 24.
Soittaa neuvottelupuheluja	Lisätietoja on luvussa "Neuvottelupuheluiden soittaminen" sivulla 26.
Käyttää samaa puhelinumeroa muiden kanssa	Lisätietoja on luvussa "Jaetun linjan käyttäminen" sivulla 32.
Käyttää puhelinta kaiutinpuhelimenä tai vaihtaa äänilaitteesta toiseen	Lisätietoja on luvussa "Kuulokkeen, korvakuulokkeiden ja kaiutinpuhelimen käyttäminen" sivulla 37.

<b>Jos haluat...</b>	<b>Tee näin...</b>
Muuttaa äänenvoimakkuuden tasoa tai soittoääntä	Lisätietoja on luvussa "Puhelinasetusten mukauttaminen" sivulla 39.
Otaa lyhytvalintatoiminnon käyttöön	Lisätietoja on luvussa "Lyhytvalintatoimintojen määrittäminen" sivulla 42.
Katsella ei-vastattuja puheluita	Lisätietoja on luvussa "Puheviestien, puhelulokien ja luetteloiden käyttäminen" sivulla 43.

## Puhelimen näytön puhdistaminen

Pyyhi näyttö varovasti pehmeällä ja kuivalla kankaalla. Älä käytä puhdistusnesteitä tai -jauheita. Muun kuin pehmeän ja kuivan liinan käyttäminen voi pilata puhelimen komponentteja ja aiheuttaa vikoja.

## Lisätietojen hankkiminen

Uusin Cisco IP -puhelimien dokumentaatio on Internetissä osoitteessa

[http://www.cisco.com/univercd/cc/td/doc/product/voice/c\\_ipphon/index.htm](http://www.cisco.com/univercd/cc/td/doc/product/voice/c_ipphon/index.htm).

Ciscon Web-sivut ovat osoitteessa

<http://www.cisco.com/>.

Ciscon kansainväliset Web-sivut ovat osoitteessa

[http://www.cisco.com/public/countries\\_languages.shtml](http://www.cisco.com/public/countries_languages.shtml).

## Lisätietoja puhelimen mukauttamisesta Internetissä

Cisco IP -puhelin on verkossa toimiva laite, joka pystyy käyttämään samoja tietoja yrityksen muiden verkkolaitteiden, esimerkiksi tietokoneen, kanssa. Cisco CallManagerin Käyttäjän asetukset -Web-sivuilla voit tilata ja mukauttaa puhelinpalveluja sekä määrittää puhelimen toimintoja ja asetuksia tietokoneella. Tässä oppaassa on lyhyt katsaus näistä mahdollisuuksista. Täydelliset ohjeet ovat *Cisco IP -puhelimien mukauttaminen Internetissä* -oppaassa osoitteessa

[http://www.cisco.com/univercd/cc/td/doc/product/voice/c\\_ipphon/index.htm](http://www.cisco.com/univercd/cc/td/doc/product/voice/c_ipphon/index.htm).

# Suojaus- ja käyttötietoja

## Puhelimen asentaminen ja käyttäminen

Lue seuraavat turvaohjeet ennen Cisco IP -puhelimen asentamista tai käyttöä.



### Varoitus

#### TÄRKEITÄ TURVALLISUUSOHJEITA

Tämä varoitusmerkki merkitsee vaaraa. Tilanne voi aiheuttaa ruumiillisia vammoja. Ennen kuin käsittelet laitteistoa, huomioi sähköpiirien käsittelemiseen liittyvät riskit ja tutustu onnettomuuksien yleisiin ehkäisytapoihin. Turvallisuusvaroitusten käännökset löytyvät laitteen mukana toimitettujen käännettyjen turvallisuusvaroitusten joukosta varoitusten lopussa näkyvien lausuntonumeroiden avulla.

#### SÄILYTÄ NÄMÄ OHJEET



### Varoitus

Lue asennusohjeet, ennen kuin kytket järjestelmän virtalähteeseen.



### Varoitus

Laitte tulee hävittää paikallisten lakien ja säädösten mukaisesti.



### Varoitus

Älä käytä järjestelmää äläkä kytke tai irrota kaapeleita ukonilmalla.



### Varoitus

Sähköiskun välttämiseksi älä kytke SELV-suojajännitepiirejä TNV-puhelinverkkojännitepiireihin. LAN-portit sisältävät SELV-piirejä ja WAN-portit TNV-piirejä. Joissakin LAN- ja WAN-porteissa käytetään RJ-45-liittimiä. Ole varovainen, kun kytket kaapeleita.



### Varo

Inline power -syöttöpiirit syöttävät jännitettä yhteyskaapelin kautta. Käytä Ciscon kaapelia tai vähintään 24 AWG -yhteyskaapelia.

## Ulkoisen virtalähteen käyttäminen

Seuraavat varoitukset koskevat ulkoisen virtalähteen käyttöä Cisco IP -puhelimen kanssa:



### Varoitus

**Tuote on suunniteltu käytettäväksi rakennuksen oikosulkusuojauksen (ylijännitesuojan) mukaisesti. Varmista, että vaihejohtimissa (kaikissa virtajohtimissa) on käytetty enintään 240 VAC, 10 A (120 VAC, 15 A USA) -kokoista sulaketta tai virrankatkaisinta.**



### Varoitus

**Laite on suunniteltu toimimaan TN-virtajärjestelmissä.**



### Varoitus

**Pistoke-pistorasiayhdistelmän on oltava aina käyttäjän ulottuvilla, koska se toimii pääasiallisena katkaisulaitteena.**



### Varoitus

**Virtalähteen on oltava sisätiloissa.**



### Varo

**Käytä tämän tuotteen kanssa vain Ciscon määrittämää virtalähdettä.**

## Ulkoisten laitteiden käyttäminen Cisco IP -puhelimen kanssa

Seuraavat tiedot koskevat ulkoisten laitteiden käyttämistä Cisco IP -puhelimen kanssa:

Cisco suosittelee sellaisten laadukkaiden ulkoisten laitteiden (kaiuttimien, mikrofonien ja kuulokkeiden) käyttöä, jotka on suojattu ei-toivotuilta radio- ja äänitaajuussignaaleilta.

Häiriöitä voi silti aiheutua jonkin verran sen mukaan, minkä laatuksia laitteita käytetään ja miten kaukana nämä laitteet ovat muista laitteista, esimerkiksi matkapuhelimista tai kaksisuuntaisista radioista. Tällaisissa tapauksissa Cisco suosittelee seuraavia toimenpiteitä:

- Siirrä ulkoinen laite kauemmas radio- ja äänitaajuussignaalien lähteestä.
- Sijoita ulkoisen laitteen kaapelit kauas radio- ja äänitaajuussignaalien lähteestä.
- Käytä ulkoisessa laitteessa suojattuja kaapeleita tai kaapeleita, joiden liitin on kunnossa.
- Lyhennä ulkoisen laitteen kaapelia.
- Käytä ulkoisen laitteen kaapeleissa ferriittejä tai muita vastaavia laitteita.

Cisco ei takaa järjestelmän toimivuutta, koska Cisco ei pysty vaikuttamaan ulkoisten laitteiden, kaapelien ja liittimien laatuun. Järjestelmä toimii asianmukaisesti, kun sopivat laitteet kytketään siihen laadukkailla kaapeleilla ja liittimillä.



### Varo

**Euroopan unionin maissa tulee käyttää vain EMC-direktiivin [89/336/EY] mukaisia ulkoisia kaiuttimia, mikrofoneja ja kuulokkeita.**

# Puhelimen kytkeminen

Järjestelmänvalvoja kytkee uuden Cisco IP -puhelimesi todennäköisesti yrityksen IP-puhelinverkkoon. Muussa tapauksessa kytke puhelin alla olevan kaavion ja taulukon ohjeiden mukaisesti.

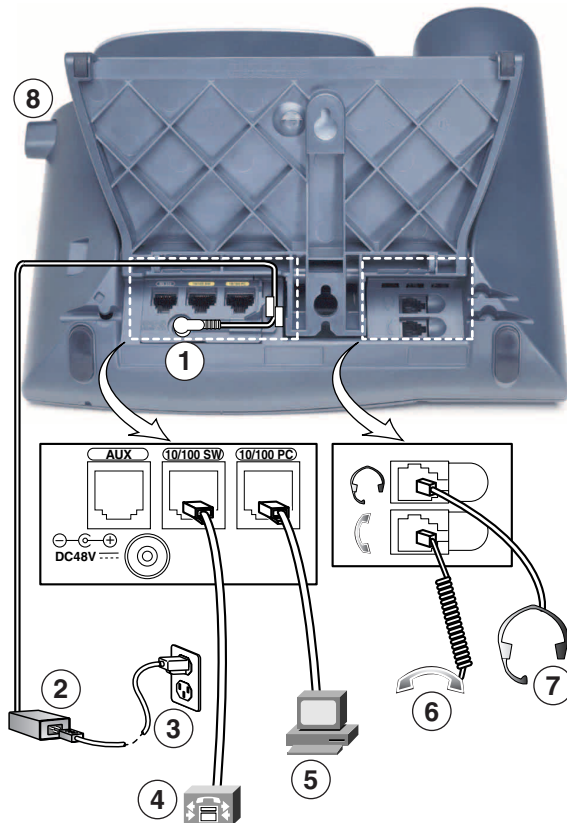

113656

<b>1</b>	Tasavirtasovittimen portti (DC48V) puhelimille, joissa ei ole inline power -jännitteensyöttöä	<b>5</b>	Yhteysportti (10/100 [1000] PC), jonka avulla puhelin kytketään tietokoneeseen
<b>2</b>	Verkkovirtalähde	<b>6</b>	Kuulokkeen portti
<b>3</b>	Vaihtovirtajohto	<b>7</b>	Kuulokkeiden portti
<b>4</b>	Verkkoportti (10/100 [1000] SW) verkkokytkeä varten	<b>8</b>	Jalustapainike

## Jalustan säätäminen

Jos haluat muuttaa puhelimen katselukulmaa, säädä puhelimen jalustaa ja paina samalla jalustan painiketta.

## Kuulokepidikkeen säätäminen

Puhelinta kytkiessäsi voit säätää kuulokkeen pidikettä niin, ettei se pääse putoamaan. Ohjeita on seuraavassa taulukossa.

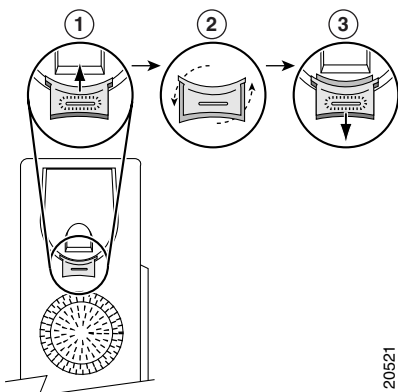

<b>1</b>	Pane kuuloke pöydälle ja irrota neliönmuotoinen muovikaitale pidikkeestä.
<b>2</b>	Kierrä kaitaletta 180 astetta.
<b>3</b>	Työnnä kaitale takaisin pidikkeeseen. Kierretyn kaitaleen yläpäästä pistää esiin uloke. Pane kuuloke takaisin pidikkeeseen.

## TAPS-rekisteröityminen

Kun puhelimesi on kytketty verkkoon, järjestelmänvalvoja voi pyytää sinua rekisteröimään puhelimen automaattisesti TAPS-työkalua (Tool for Auto-Registered Phones Support) käyttämällä. TAPS-työkalulla voidaan rekisteröidä uusi puhelin tai korvata vanha puhelin.

Rekisteröidy TAPS-työkalun avulla nostamalla kuuloke, syöttämällä järjestelmänvalvojalta saamasi TAPS-alanumero ja noudattamalla äänikehoitteita. Sinun täytyy ehkä syöttää koko alanumerosi suuntanumeroineen. Kun puhelimessa näkyy vahvistussanoma, katkaise puhelu. Puhelin käynnistyy uudelleen.

## Tietoja korvakuulokkeista

Jos haluat käyttää kuulokkeita, kytke ne puhelimen takaosassa olevaan korvakuulokeporttiin.

Cisco Systems testaa Cisco IP -puhelinten kanssa käytettäviä muiden valmistajien korvakuulokkeita sisäisesti jonkin verran, mutta yhtiö ei silti vastaa korvakuuloke- tai kuuloketoimittajien tuotteista eikä tue niitä. Cisco IP -puhelimia käytetään erilaisissa ympäristöissä ja erilaisten laitteiden kanssa, joten yhtä yleispätevää, kaikkiiin ympäristöihin sopivaa kuulokeratkaisua ei ole olemassa. Cisco suosittelee, että asiakkaat kokeilevat itse, mitkä kuulokkeet sopivat heidän käyttöönsä parhaiten, ja ostavat vasta sen jälkeen suuria kuuloke-eriä.

Joskus erilaisten korvakuulokkeiden mekaniikka tai elektroniikka voi aiheuttaa sen, että toinen puhuja kuulee oman äänensä kaikuna puhuessaan Cisco IP -puhelimien käyttäjän kanssa.

Cisco Systems suosittelee laadukkaiden ulkoisten laitteiden käyttöä, esimerkiksi sellaisten kuulokkeiden, jotka on suojattu ei-toivotuilta radio- ja äänitaajuussignaaleilta. Häiriöitä voi silti aiheutua jonkin verran sen mukaan, minkä laatuista laitteita käytetään ja miten kaukana nämä laitteet ovat muista laitteista, esimerkiksi matkapuhelimista tai kaksisuuntaisista radioista. Lisätietoja on luvussa "Ulkoisten laitteiden käyttäminen Cisco IP -puhelimien kanssa" sivulla 4.

Useimmiten kuulokkeiden ja Cisco IP -puhelimien yhteensopimattomuuden tärkeimpänä syynä on korvin kuultava humina, jonka voi kuulla joko toinen puhuja tai sekä toinen puhuja että Cisco IP -puhelimien käyttäjä. Monet ulkoiset lähteet, kuten sähkövalot, sähkömoottorit tai isot tietokonenäytöt, voivat aiheuttaa huminaa tai surinaa. Joskus huminaa voidaan vähentää tai se voidaan poistaa kokonaan käyttämällä paikallista virtakoteloä. Lisätietoja on luvussa "Ulkoisen virtalähteen käyttäminen" sivulla 4.

### Käyttäjän mieltymykset ratkaisevat

Kuulokkeiden fyysisestä, mekaanisesta ja teknisestä laadusta huolimatta tärkeintä on se, että kuulokeääni kuulostaa käyttäjän ja toisen puhujan korvissa miellyttävältä. Kullakin on omat mieltymyksensä äänen laadun suhteen. Cisco ei voi näin ollen mennä takuuseen korvakuulokkeiden eikä kuulokkeiden toiminnasta, mutta joidenkin alla lueteltujen kuulokkeiden on raportoitu sopivan hyvin yhteen Cisco IP -puhelinten kanssa.

Asiakas vastaa kuitenkin itse käyttöönsä sopivien laitteiden testaamisesta.

Lisätietoja korvakuulokkeista on osoitteissa

<http://vxicorp.com/cisco>

<http://plantronics.com>.

# Puhelimen yleiskatsaus

---

Cisco IP -puhelimet 7961G ja 7961G-GE (Gigabit Ethernet -versio) sekä puhelimet 7941G ja 7941G-GE (Gigabit Ethernet -versio) on varustettu täydellisillä toiminnoilla, ja niitä voidaan käyttää samassa dataverkossa tietokoneen kanssa. Voit esimerkiksi soittaa puhelimella puheluita ja vastata niihin, asettaa puheluja pitoon, käyttää numeroiden lyhytvalintatoimintoa, siirtää puheluja ja soittaa neuvottelupuheluja. Gigabitin siirtonopeuteen pystyvät ja Ethernet-verkoissa käytettäviksi suunnitellut Cisco IP -puhelimet 7961G-GE ja 7941G-GE sisältävät Gigabit Ethernet VoIP -puhelinu uusimman teknologian ja toiminnot. Cisco IP -puhelimissa 7961G ja 7961G-GE on kuusi ohjelmoitavaa painiketta puhelinlinjoja, toimintoja, lyhytvalintoja ja palveluita varten, kun taas Cisco IP -puhelimissa 7941G ja 7941G-GE on kaksi ohjelmoitavaa painiketta (lisätietoja on luvussa "Painikkeet ja laitteisto" sivulla 8).

Puhelujen peruskäsittelytoimintojen lisäksi puhelin tukee erityis- ja lisätoimintoja, joilla voit tehostaa ja mukauttaa puhelunkäsittelyä.

Cisco IP -puhelimessa on myös seuraavat ominaisuudet:

- Verkkodatan ja -palvelujen käyttäminen — Voit käyttää puhelimella erityisiä Web-pohjaisia palveluja.
- Online-asetukset Käyttäjän asetukset -Web-sivuilla — Voit mukauttaa puhelimen toimintoja tietokoneesi Web-selainta käyttämällä.
- Online-ohjejärjestelmä — Saat tietoja toiminnoista, painikkeista, näppäimistä ja valikkovaihtoehdoista suoraan puhelimesta.

## Painikkeet ja laitteisto

Cisco IP -puhelimessa on muun muassa seuraavat laitteisto-ominaisuudet:

- näyttö
- painikkeet kaiutinpuhelin- ja kuuloketilaa varten
- neljä toimintonäppäintä puhelujen käsittelytoimintoja varten
- neljä toimintopainiketta viestien, luetteloiden, palvelujen ja asetusten käsittelyä ja käyttämistä varten
- ohjelmoitavat painikkeet linjoja, toimintoja, lyhytvalintanumeroita ja palveluja varten
- käytönaikainen Ohje-painike.

Tarkat kuvaukset ovat seuraavissa kuvissa ja taulukossa.

**Kuva 1 Cisco IP -puhelin 7961G ja 7961G-GE**





















137503

**Kuva 2 Cisco IP -puhelin 7941G ja 7941G-GE**



137504





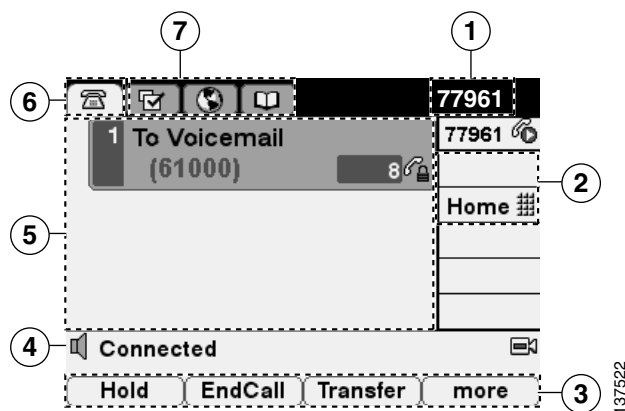

1	<p>Ohjelmoitavat painikkeet</p> 	<p>Puhelimen määrittysten mukaisesti ohjelmoitavilla painikkeilla voidaan käyttää</p> <ul style="list-style-type: none"> <li>• puhelinlinjoja (linjapainikkeet)</li> <li>• lyhytvalintanumeroita (lyhytvalintapainikkeet)</li> <li>• Web-pohjaisia palveluja (esimerkiksi oman luettelon painike)</li> <li>• puhelimen toimintoja (esimerkiksi Yksityisyys-painike).</li> </ul> <p>Painikkeiden värit tarkoittavat seuraavia tiloja:</p> <ul style="list-style-type: none"> <li> vihreä, palaa tasaisesti — Aktiivinen puhelu tällä linjalla (linja avattu)</li> <li> vihreä, vilkkuu — Puhelu pidossa tällä linjalla</li> <li> keltainen, palaa tasaisesti — Yksityisyys-asetus käytössä</li> <li> keltainen, vilkkuu — Saapuva puhelu soi tällä linjalla</li> <li> punainen — Jaettu linja, parhaillaan käytössä</li> <li> ei väriä — Ei puheluita tällä linjalla (linja vapaa).</li> </ul>
2	Puhelimen näyttö	Näyttää puhelimen toiminnot. Lisätietoja on luvussa "Näytön toiminnot" sivulla 11.
3	Jalustan painike	Jalustan painikkeella voit säätää puhelimen jalustan kulmaa.
4	<p>Viestit-painike</p> 	Tällä voit yleensä soittaa automaattisesti puheviestipalveluun (vaihtelee palvelun mukaan). Lisätietoja on luvussa "Puheviestien kuunteleminen" sivulla 43.
5	<p>Luettelot-painike</p> 	Avaa tai sulkee Luettelot-valikon. Painikkeella voit avata puhelulokeja ja puhelinluetteloita. Lisätietoja on luvussa "Puhelulokien ja luetteloiden käyttäminen" sivulla 44.
6	<p>Ohje-painike</p> 	Aktivoi Ohje-valikon. Lisätietoja on luvussa "Puhelimen ohjeiden käyttäminen" sivulla 17.
7	<p>Asetukset-painike</p> 	Avaa tai sulkee Asetukset-valikon. Painikkeen avulla voit määrittää kosketusnäytön kontrastin ja soittoaänet. Lisätietoja on luvussa "Puhelinasetusten mukauttaminen" sivulla 39.
8	<p>Palvelut-painike</p> 	Painikkeella voit avata tai sulkea Palvelut-valikon. Lisätietoja on luvussa "Käyttäjän asetukset -Web-sivujen käyttäminen" sivulla 46.
9	<p>Äänenvoimakkuus-painike</p> 	Painikkeella voit säätää äänenvoimakkuutta ja muita asetuksia. Lisätietoja on luvussa "Puhelinasetusten mukauttaminen" sivulla 39.

10	Kaiutin-painike 	Painikkeella voit ottaa kaiutinpuhelimen käyttöön tai poistaa sen käytöstä. Kun kaiutinpuhelin on käytössä, painikkeessa palaa valo.
11	Vaimennus-painike 	Painikkeella voit ottaa vaimennuksen käyttöön tai poistaa sen käytöstä. Kun vaimennus on käytössä, painikkeessa palaa valo.
12	Kuulokkeet-painike 	Painikkeella voit ottaa kuulokkeet käyttöön tai poistaa ne käytöstä. Kun kuulokkeet ovat käytössä, painikkeessa palaa valo.
13	Navigointipainike 	Painikkeella voit vierittää valikoita ja korostaa vaihtoehtoja. Käytä tätä yhdessä toimintonäppäinten kanssa korostettujen kohteiden aktivoimiseen.
14	Näppäimistö	Näppäimistöllä voit valita puhelinnumeroita, syöttää kirjaimia ja valita valikkoasetuksia.
15	Toimintonäppäimet 	Jokainen näppäin aktivoi näppäintoiminnon (näky näytössä).
16	Kuulokkeen merkkivalo	Ilmoittaa saapuvasta puhelusta ja uudesta puheviestistä.

## Näytön toiminnot

Kun puhut puhelua, puhelimesi näyttö voi näyttää esimerkiksi tältä. Seuraavassa taulukossa on yleiskatsaus puhelimen näytön toiminnoista.



1	Ensisijainen puhelinlinja	Näyttää ensisijaisen linjan puhelinnumeron (alanumeron). Jos avoimna on useita toimintovälilehtiä, puhelinnumero sekä kellonaika- ja päivämäärävaihtoehdot näkyvät tällä alueella.
2	Ohjelmoitavien painikkeiden kuvakkeet	Kuvakkeista näkyy, kuinka ohjelmoitavat painikkeet  määritetään puhelimeen: <ul style="list-style-type: none"> <li> Puhelinlinjan kuvake — Vastaa puhelinlinjaa ja osoittaa puhelun tai linjan tilan. Käytössäsi voi olla useita puhelinlinjoja.</li> <li> Lyhytvalintanumeron kuvake — Tarkoittaa lyhytvalintapainiketta, jos sellainen on käytettävissä. Lisätietoja on luvussa "Lyhytvalintatoimintojen määrittäminen" sivulla 42.</li> <li> Puhelinpalvelun kuvake — Tarkoittaa Internet-pohjaista puhelinpalvelua, esimerkiksi henkilökohtaista osoitekirjaa, jos tällainen palvelu on käytettävissä.</li> <li> Toiminnon kuvake — Tarkoittaa toimintoa, esimerkiksi Yksityisyys-toimintoa, jos tällainen toiminto on käytettävissä.</li> </ul>
3	Toiminto- näppäinten nimet	Jokainen näistä näyttää toimintonäppäimen toiminnon. Aktivoi haluamasi toimintonäppäin painamalla toimintonäppäinpainiketta  .
4	Tilarivi	Näyttää äänitilan kuvakkeet, tilatiedot ja kehoitteet.
5	Puhelutoiminto- alue	Näyttää linjoilla olevat nykyiset puhelut sekä soittajan tunnuksen, soiton keston ja soiton tilan. Lisätietoja on luvussa "Puheluiden katseleminen ja puhelusta toiseen siirtyminen" sivulla 15.
6	Puhelimen välilehti	Ilmoittaa puhelutoiminnoista.
7	Toiminto- välilehdet	Kullakin toimintovalikolla on vastaava välilehti. Tämä välilehti on näkyvässä, kun toimintovalikko on auki. Voit siirtyä avoimesta valikosta toiseen painamalla haluamaasi toimintopainiketta (Asetukset, Luettelot, Viestit tai Palvelut). Lisätietoja on luvussa "Toimintovalikkojen käyttäminen" sivulla 16.

## Tietoja toimintojen käytettävyydestä

Cisco IP -puhelimien käytettävissä olevat toiminnot ja ominaisuudet voivat vaihdella yrityksessä käytettävän puhelunkäsittelysovelluksen sekä puhelintukitiimin tekemien puhelinjärjestelmämäärittysten mukaan. Siksi jotkin tämän oppaan toiminnoista eivät ole välttämättä käytettävissäsi tai ne voivat toimia puhelinjärjestelmässäsi eri tavalla. Jos sinulla on kysyttävää toimintojen käyttämisestä tai käytettävyydestä, ota yhteys käyttäjätukeen tai järjestelmänvalvojaan.

## Puhelunkäsittely- ja navigointivinkkejä

Näistä ohjeista voi olla apua, kun käsittelet puheluja Cisco IP -puhelimella ja siirryt valikosta toiseen.

### Tietoja linjoista ja puheluista

Joskus *linjat* ja *puhelut* menevät helposti sekaisin. Näiden vinkkien avulla erotat ne toisistaan:

#### Linjat





Cisco IP -puhelin 7961G/7961G-GE tukee enintään kuutta linjaa ja Cisco IP -puhelin 7941G/7941G-GE enintään kahta linjaa. Kukin linja vastaa puhelinnumeroa (tai alanumeroa), joihin toiset voivat soittaa sinulle. Puhelimessa käytettävissä olevien linjojen määrä vaihtelee sen mukaan, miten järjestelmänvalvoja määrittää puhelimen ohjelmoitavat painikkeet. Puhelimen näytön linja-alueelta näet, miten monta linjaa käytössäsi on. Käytössäsi on yhtä monta linjaa kuin puhelinnumeroita ja puhelinlinjan kuvakkeita: .



#### Puhelut

Jokainen linja tukee useita puheluita. Voit siis joutua käsittelemään useita puheluita samalla linjalla. Oletusasetuksena on neljä puhelua linjaa kohti, mutta järjestelmänvalvoja voi muuttaa määrää tarpeittesi mukaisesti. Linjojen määrästä riippumatta puhelin tukee enintään 200:aa puhelua kerrallaan.

### Tietoja puhelu- ja linjakuvakkeista





Puhelimessa näkyvien kuvakkeiden avulla voit tarkistaa puhelun ja linjan tilan (esimerkiksi pidossa, soi, yhdistetty).

Kuvake	Puhelun tila	Kuvaus
	Linja vapaa	Linjalla ei ole puheluita meneillään. Jos soitat, kun linja on vapaana (esivalinta), puhelu ei etene, ennen kuin avaat linjan.
	Linja auki	Valitset numeroa tai lähtevä puhelu soi puhelimessa. Lisätietoja valinta-asetuksista on luvussa "Puhelun soittaminen" sivulla 18.
	Yhdistetty puhelu	Puhut parhaillaan toisen henkilön kanssa. Monet puhelimen toiminnoista ovat käytettävissä vasta, kun puhelu on yhdistynyt.
	Soiva puhelu	Saapuva puhelu soi yhdellä linjoistasi. Lisätietoja on luvussa "Puheluun vastaaminen" sivulla 22.
	Puhelu pidossa	Olet asettanut puhelun pitoon. (Tämä puhelinlinjan vieressä näkyvä kuvake osoittaa, että kaikki linjan puhelut ovat pidossa.)

Kuvake	Puhelun tila	Kuvaus
	Käytössä	Toisessa samaa linjaa käyttävässä puhelimesta on yhdistetty puhelu. Lisätietoja on luvussa "Jaetun linjan käyttäminen" sivulla 32.
	Tarkistettu puhelu	Tämän kuvakkeen kuvaus on luvussa "Turvallisten puhelujen soittaminen ja niihin vastaaminen" sivulla 35.
	Salattu puhelu	Tämän kuvakkeen kuvaus on luvussa "Turvallisten puhelujen soittaminen ja niihin vastaaminen" sivulla 35.

## Linjan vapauttaminen ja avaaminen

Jotkin puhelintehtävät ja ohjeet vaihtelevat sen mukaan, onko puhelimen linja *vapaana* vai *auki*.

- Linja vapaa — Puhelimen kuuloke on pidikkeessään, yhtään puhelua ei ole aktiivisena eikä valintaääntä kuulu. Puhelimesi tukee numeron valintaa linja vapaana (*esivalinta*), eli voit syöttää tai valita puhelinnumeroita ennen puhelun aktivointia. Kun linja on vapaana, kyseisen linjan vieressä näkyy tämä kuvake: .
- Linja auki — Puhelimen kuuloke on nostettu pidikkeestä, kaiutinpuhelin on käytössä tai käyttäjä tuo valintaäänän kuuluviin tai vastaa puheluun jollakin muulla tavalla. Kun linja on auki, näkyviin tulee jokin näistä kuvakkeista puhelu- tai linjatilan mukaan: ,  tai . Lisätietoja on luvussa "Tietoja puhelu- ja linjakuvakkeista" sivulla 13.





## Puhelujen valitseminen

Monet puhelimen toiminnoista ovat käytettävissä vasta sen jälkeen, kun valitset käytettävät puhelut jollakin erikoistoiminnolla. Jos sinulla on esimerkiksi neljä puhelua pidossa, mutta haluat liittää vain kaksi niistä neuvottelupuheluun, voit valita liitettävät puhelut ennen liittämistoiminnon käyttämistä.

Jos haluat...	Tee näin...
Korostaa puhelun	Siirry puheluluettelossa eteenpäin navigointipainikkeella. Korostetut puhelut näkyvät hieman muita puheluita tummempina.
Valita puhelun	Korosta yhdistetty tai pidossa oleva puhelu ja paina <b>Valitse</b> -näppäintä. Valittujen puheluiden vieressä näkyy <input checked="" type="checkbox"/> .
Tarkistaa valitut puhelut	Siirry puheluluettelossa eteenpäin navigointipainikkeella. <input checked="" type="checkbox"/> osoittaa valitut puhelut, jotka on ryhmitelty yhteen puheluluettelossa.

## Puheluiden katseleminen ja puhelusta toiseen siirtyminen

Näiden vinkkien avulla sinun on helppo siirtyä puhelusta toiseen yhdellä tai usealla linjalla. Jos puhelu, johon haluat siirtyä, ei ole automaattisesti korostettuna, siirry sen kohdalle navigointipainiketta käyttämällä.

Jos haluat...	Tee näin...
Siirtyä puhelusta toiseen samalla linjalla	Korosta puhelu, johon haluat siirtyä, ja valitse <b>Palaa</b> . Toinen puhelu asetetaan automaattisesti pitoon.
Siirtyä yhdistetystä puhelusta vastaamaan soivaan puheluluun	Valitse <b>Vastaa</b> tai paina saapuvan puhelun linjan  -painiketta, jossa vilkkuu keltainen valo. Näin ensimmäinen puhelu asetetaan automaattisesti pitoon.
Siirtyä puhelusta toiseen eri linjoilla	Paina sen linjan vilkkuvaa vihreää painiketta  , johon haluat siirtyä. Jos linjalla on vain yksi puhelu pidossa, puhelu palautuu automaattisesti. Jos linjalla on useita puheluita pidossa, siirry haluamasi puhelun kohdalle vierittämällä (tarvittaessa) ja valitse <b>Palaa</b> .
Nähdä kaikki tietyn linjan puhelut	Valitse  ja paina sen jälkeen heti linjapainiketta. Näin saat näkyviin puhelutiedot, mutta toiminto ei vaikuta puhelun tilaan. Toiminto on hyödyllinen, jos puhut puhelua yhdellä linjalla ja haluat tarkastella toisella linjalla pidossa olevia puheluita.
Nähdä yhteenvedon linjojen toiminnasta (yksi puhelu linjaa kohti)	Paina  -näppäintä, joka vastaa korostettua linjaa. (Linja näkyy korostettuna, kun siihen liittyvät puhelut näkyvät näytössä.) Tämä antaa puhelimelle käskyn siirtyä <i>puheluyhteenvetotilaan</i> ja näyttää yhden puhelun linjaa kohti. Kyseinen puhelu on joko aktiivinen puhelu tai, jos kaikki puhelut ovat pidossa, kauimmin pidossa ollut puhelu.  Palaa normaaliin näkymään valitsemalla  ja painamalla heti sen jälkeen linjapainiketta.







### Vinkki

- Vain yksi puhelu voi olla aktiivisena. Muut puhelut asetetaan automaattisesti pitoon.
- Kun sinulla on useita puheluita samalla linjalla, ne puhelut, joiden tärkeysaste on korkein ja jotka ovat kestäneet kauimmin, näkyvät puheluluettelossa ylimpänä. Lisätietoja on luvussa "Tärkeiden puhelujen priorisointi" sivulla 36.
- Samantyyppiset puhelut on ryhmitelty yhteen puheluluettelossa. Esimerkiksi ne puhelut, joita olet jo käsitellyt, on ryhmitelty luettelossa ylimmäksi, valitut puhelut niiden jälkeen ja ne puhelut, joihin et ole vielä vastannut, näkyvät alimpana.

## Kohteiden valitseminen puhelimen näytöstä

Jos haluat valita kohteen puhelimen näytöstä...	Tee näin...
Vierittämällä	Korosta kohde luettelosta painamalla navigointipainiketta. Vie toiminto loppuun painamalla haluamaasi toimintonäppäintä, esimerkiksi <b>Valitse</b> tai <b>Soita</b> .
Kohteen numeron perusteella	Paina vastaavaa numeronäppäintä. Jos haluat esimerkiksi valita valikon neljännen kohteen, paina näppäintä <b>4</b> .

## Toimintovalikkojen käyttäminen









Jos haluat...	Tee näin...
Avata tai sulkea toimintovalikon	Paina haluamaasi toimintopainiketta:  Viestit  Palvelut  Luettelot  Asetukset  Ohje
Siirtyä eteenpäin luettelossa tai valikossa	Paina <b>navigointipainiketta</b> .
Siirtyä toimintovalikossa edelliselle tasolle	Valitse <b>Poistu</b> . (Huomaa, että jos painat Poistu-näppäintä valikon ylätasolla, valikko sulkeutuu.)
Siirtyä auki olevasta toimintovalikosta toiseen	Paina haluamaasi toimintopainiketta. (Kullakin toimintovalikolla on vastaava välilehti. Tämä välilehti on näkyvässä, kun toimintovalikko on auki.)

## Tekstin syöttäminen ja muokkaaminen

Jos haluat...	Tee näin...
Syöttää kirjaimen puhelimen näyttöön	Valitse kirjain (iso tai pieni) pikavalikosta painamalla vastaavaa numeronäppäintä kerran tai useasti. Kun keskeytät painelun hetkeksi, kohdistin siirtyy automaattisesti eteenpäin ja voit syöttää seuraavan kirjaimen.
Poistaa tietueesta merkkejä tai siirtää kohdistinta	Poista kirjain tai numero valitsemalla << tai <b>Poista</b> . Siirrä kohdistinta oikealle painamalla >>-näppäintä.

## Puhelimen ohjeiden käyttäminen

Cisco IP -puhelimessa on kattava käytönaikainen ohjejärjestelmä. Ohjeen aiheet näkyvät puhelimen näytössä. Lisätietoja on seuraavassa taulukossa.

Jos haluat...	Tee näin...
Katsoa päävalikkoa	Paina puhelimen  -painiketta ja odota valikon avautumista. Tähän muutama sekunti. Jos Ohje on jo auki, valitse <b>Pääsivu</b> . Päävalikon aiheita ovat seuraavat: <ul style="list-style-type: none"> <li>• Tietoja Cisco IP -puhelimesta — Puhelimen yksityiskohtainen kuvaus</li> <li>• Tee näin — Puhelimen yleisiä toimintoja koskevia ohjeita ja tietoja</li> <li>• Puhelutoiminnot — Puhelutoimintojen kuvauksia ja ohjeita</li> <li>• Ohje — Ohjeen käyttöön ja avaamiseen liittyviä vinkkejä</li> </ul>
Tietoja painikkeesta tai toimintonäppäimestä	Valitse  ja paina sitten nopeasti painiketta tai toimintonäppäintä.
Tietoja valikon kohteesta	Tuo haluamasi toimintovalikko näkyviin valitsemalla  ,  tai  . Korosta valikkokohde ja paina  -painiketta nopeasti kaksi kertaa.
Saada apua Ohjeen käytössä	Paina  -painiketta nopeasti kaksi kertaa (älä valitse valikkokohdetta ensin).
Katsella aktiivisen puhelun verkkotilastoja	Paina  -painiketta nopeasti kaksi kertaa aktiivisen puhelun aikana.

## Tietoja painikekuvakkeista







Tässä puhelimen oppaassa käytetään sellaisten painikkeiden kuvia, joissa on kuvakkeet. Tässä kirjassa käytettävien painikekuvakkeiden kuvaus on luvussa "Painikkeet ja laitteisto" sivulla 8. Lisätietoja on myös kirjan etukannesta löytyvän irrotettavan pikaopasliuskan kohdassa "Painikeviittaus".



# Puhelujen peruskäsittely





Tässä osassa kerrotaan puhelunkäsittelyn perustehtävistä, esimerkiksi soittamisesta, vastaamisesta ja siirtämisestä sekä neuvottelupuheluista. Nämä vakio-toiminnot ovat käytettävissä useimmissa puhelinjärjestelmissä.



## Puhelun soittaminen

Soita puhelu nostamalla kuuloke ja valitsemalla numero. Voit myös käyttää seuraavassa taulukossa olevia toimintoja.

Jos haluat...	Tee näin...
Käyttää esivalintaa (soittaa, kun linja on vapaana ilman, että valintääntä kuuluu ensin)	<p>Tee jokin seuraavista:</p> <ul style="list-style-type: none"><li>• Valitse puhelinnumero. (Näkyviin saattaa tulla automaattinen soittotoiminto, joka ehdottaa vastaavia puhelinnumeroita Soitetut puhelut -lokista.)</li><li>• Paina <b>navigointipainiketta</b>, jos haluat tuoda näkyviin puhelinnumeroita Soitetut puhelut -lokista.</li></ul> <p>Valitse seuraavaksi <b>Soita</b>. Voit myös avata linjan ja valita korostettuna olevan puhelinnumeron tekemällä jonkin seuraavista:</p> <ul style="list-style-type: none"><li>• Nosta kuuloke.</li><li>• Valitse  tai .</li><li>• Valitse <b>Soita</b>.</li><li>• Paina  (linjapainiketta).</li></ul>
Soittaa kaiutinpuhelimella	<p>Valitse <b>Soita</b> ja syötä puhelinnumero. Voit myös painaa  ennen numeron valintaa, toistoa tai lyhytvalintaa tai näiden jälkeen.</p> <p>Monet numeron valintaan käytettävistä toiminnoista käynnistävät automaattisesti kaiutinpuhelintilan, jos puhelimen kuuloke on paikoillaan ja -painikkeessa ei pala valo. Näitä toimintoja ovat esimerkiksi <b>Toista</b>-näppäimen tai lyhytvalintapainikkeen painaminen.</p>
Valita uudelleen viimeksi valitun numeron	<p>Valitse <b>Toista</b>. Toista-toiminto käyttää oletusarvoisesti ensisijaista linjaa. Voit kuitenkin avata jonkin toisen linjan ja painaa <b>Toista</b>-näppäintä. Avaa linja valitsemalla .</p>

Jos haluat...	Tee näin...
Soittaa käyttämällä lyhytvalintaa	<p>Tee jokin seuraavista:</p> <ul style="list-style-type: none"> <li>• Paina -painiketta (lyhytvalintapainiketta) ennen linjan avaamista tai sen jälkeen.</li> <li>• Syötä lyhytvalinnan hakemistonumero (näppäimistöllä 1–99), kun linja on vapaana, ja valitse <b>LyhSoit</b>.</li> </ul> <p>Lisätietoja on luvussa "Lyhytvalintatoimintojen määrittäminen" sivulla 42.</p>
Soittaa puhelun, kun toinen puhelu on meneillään (toista linjaa käyttämällä)	<p>Paina uuden linjan -painiketta. Ensimmäisellä linjalla oleva puhelu asetetaan automaattisesti pitoon.</p>
Soittaa puhelun, kun toinen puhelu on meneillään (samaa linjaa käyttämällä)	<p>Valitse <b>Pito</b> ja sen jälkeen <b>Soita</b>. Tämän jälkeen voit valita tai toistaa numeron tai käyttää lyhytvalintaa. Voit myös jatkaa meneillään olevaa puhelua ja valmistautua soittamaan toista puhelua puhelulokista tai yrityksen puhelinluettelosta. (Lisätietoja on tämän taulukon seuraavilla kahdella rivillä.)</p>
Soittaa puhelulokista	<p>Valitse  &gt; <b>Ei-vastatut puhelut, Vastatut puhelut tai Soitetut puhelut</b>.</p> <p>Jos haluat soittaa puhelun, valitse haluamasi tietue tai siirry sen kohdalle vierittämällä ja avaa linja.</p> <p>Jos haluat soittaa puhelulokista puhuessasi toista puhelua, siirry haluamasi puhelutietueen kohdalle vierittämällä ja valitse <b>Soita</b>. Valitse sitten valikkonäppäin, jolla haluat käsitellä ensimmäistä puhelua:</p> <ul style="list-style-type: none"> <li>• <b>Pito</b> — Tällä voit asettaa ensimmäisen puhelun pitoon ja soittaa toisen puhelun.</li> <li>• <b>Siirrä</b> — Tällä voit siirtää ensimmäisen puhujan toiseen puheluuun. (Paina <b>Siirrä</b>-näppäintä kaksi kertaa.)</li> <li>• <b>Neuvottelu</b> — Tällä voit luoda neuvottelupuhelun kaikista puhujista. (Paina <b>Neuvot</b>-näppäintä kaksi kertaa.)</li> <li>• <b>Lopeta</b> — Tällä voit lopettaa ensimmäisen puhelun ja soittaa toisen.</li> </ul>

Jos haluat...	Tee näin...
Soittaa yrityksen puhelinluettelosta	<p>Valitse  &gt; <b>Puhelinluettelo</b> (nimi voi vaihdella). Syötä haluamasi kirjaimet näppäimistöllä ja paina <b>Hae</b>-toimintonäppäintä. Jos haluat soittaa puhelun, valitse haluamasi tietue tai siirry sen kohdalle vierittämällä ja avaa linja.</p> <p>Jos haluat soittaa luettelosta puhuessasi puhelua, siirry haluamasi numeron kohdalle vierittämällä ja valitse <b>Soita</b>. Valitse sitten valikkonäppäin, jolla haluat käsitellä ensimmäistä puhelua:</p> <ul style="list-style-type: none"> <li>• <b>Pito</b> — Tällä voit asettaa ensimmäisen puhelun pitoon ja soittaa toisen puhelun.</li> <li>• <b>Siirrä</b> — Tällä voit siirtää ensimmäisen puhujan toiseen puheluun. (Paina <b>Siirrä</b>-näppäintä kaksi kertaa.)</li> <li>• <b>Neuvottelu</b> — Tällä voit luoda neuvottelupuhelun kaikista puhujista. (Paina <b>Neuvot</b>-näppäintä kaksi kertaa.)</li> <li>• <b>Lopeta</b> — Tällä voit lopettaa ensimmäisen puhelun ja soittaa toisen.</li> </ul>
Soittaa puhelinluettelon Web-sivulta	<p>Käytä Cisco WebDialer -toimintoa. Avaa Web-selain ja siirry yrityksesi puhelinluetteloon. Napsauta jotakin luettelossa olevaa puhelinnumeroa. Soita puhelu valitsemalla <b>Soita</b>. Lopeta puhelu valitsemalla <b>Katkaise</b>. Lisätietoja on <i>Cisco IP -puhelimien mukauttaminen Internetissä</i> -oppaassa osoitteessa <a href="http://www.cisco.com/univercd/cc/td/doc/product/voice/c_ipphon/index.htm">http://www.cisco.com/univercd/cc/td/doc/product/voice/c_ipphon/index.htm</a></p>
Soittaa kuulokkeita käyttämällä	<p>Tee jokin seuraavista:</p> <ul style="list-style-type: none"> <li>• Jos -painikkeessa ei pala valo, paina sitä ennen numeron valintaa, toistamista tai lyhytvalintaa tai näiden jälkeen.</li> <li>• Jos -painikkeessa palaa valo, valitse <b>Soita</b>, <b>Toista</b>, lyhytvalintapainike tai  (linjapainike). Voit myös tarvittaessa syöttää puhelinnumeron ja painaa <b>Soita</b>-toimintonäppäintä.</li> </ul>
Saada ilmoituksen, kun varattuna oleva tai soiva alanumero vapautuu	<p>Soita numeroon ja valitse <b>Jonotus</b>, jos kuulet varattu-äänen tai soittoäänen. Katkaise puhelu. Kun alanumero vapautuu, puhelimesi ilmoittaa siitä ääni- ja valomerkillä. (Jonotus kyseiseen numeroon ei ole automaattinen; sinun täytyy soittaa puhelu.) Jonotus on erikoistoiminto, jonka järjestelmänvalvoja voi määrittää puhelimeesi. Huomaa, että Jonotus-toiminto ei onnistu, jos puhelun vastaanottajalla on käytössä soitonsiirto.</p>
Soittaa toisella linjalla	<p>Paina sen linjan -painiketta, jota haluat käyttää.</p>
Soittaa tärkeän puhelun (etusijapuhelun)	<p>Valitse MLPP-yhteysnumero (saat sen järjestelmänvalvojalta) ja puhelinnumero. Lisätietoja on luvussa "Tärkeiden puhelujen priorisointi" sivulla 36.</p>

Jos haluat...	Tee näin...
Soittaa omassa luettelossa (PAB) olevasta numerosta tai pikavalintakoodia käyttämällä	Valitse  > <b>PAB-palvelu</b> tai <b>Pikavalintapalvelu</b> (nimet voivat vaihdella). Jos haluat soittaa puhelun suoraan tietueesta, valitse haluamasi tietue tai siirry sen kohdalle vierittämällä ja avaa linja. Lisätietoja PAB- tai pikavalintapalvelun tilaamisesta on luvussa "Käyttäjän asetukset -Web-sivujen käyttäminen" sivulla 46.
Soittaa puhelun käyttämällä laskutus- tai jäljityskoodia	Valitse numero. Kun kuulet erityisen merkkiään, syötä asiakasasiakoodi (CMC) tai pakollinen tarkistuskoodi (FAC). Kysy järjestelmänvalvojalta, pitääkö sinun syöttää CMC- tai FAC-koodi. Järjestelmänvalvojalta saat myös yksityiskohtaiset ohjeet.
Soittaa puhelun käyttämällä Cisco Alanumeron liikkuvuus -profiilia	Varmista, että olet kirjautunut sisään Alanumeron liikkuvuus (EM) -toimintoon. Valitse  > <b>EM-palvelu</b> (nimi voi vaihdella) ja määritä kirjautumistiedot näppäimistön avulla. Jos käytät samaa puhelinta muiden kanssa, voit joutua kirjautumaan EM-palveluun, ennen kuin voit käyttää tiettyjä toimintoja tai soittaa puhelun.  EM on erityistoiminto, jonka määrittää järjestelmänvalvoja. Toiminto ei siis ole puhelimesta oletuksena. Lisätietoja on <i>Cisco IP -puhelimien mukauttaminen Internetissä</i> -oppaassa osoitteessa <a href="http://www.cisco.com/univercd/cc/td/doc/product/voice/c_ipphon/index.htm">http://www.cisco.com/univercd/cc/td/doc/product/voice/c_ipphon/index.htm</a>
Soittaa videopuhelun	Katso, näkyykö puhelimesta seuraava kuvake:  .  Jos kuvake näkyy, puhelimesi tukee videopuheluita ja Cisco VT Advantage -sovellusta. Voit siis soittaa videopuheluita käyttämällä Cisco IP -puhelinta, tietokonetta ja ulkoista videokameraa. Kysy neuvoa järjestelmänvalvojalta. Lisätietoja on myös <i>Cisco VT Advantage Quick Start Guide</i> -pikaoppaassa ja <i>Cisco VT Advantage User Guide</i> -käyttöoppaassa osoitteessa <a href="http://www.cisco.com/univercd/cc/td/doc/product/voice/c_ipphon/index.htm">http://www.cisco.com/univercd/cc/td/doc/product/voice/c_ipphon/index.htm</a>









### Vinkki

- Jos syötät numeron väärin, voit poistaa numeroita <<-näppäimellä. Lopeta numeron valinta valitsemalla **Peruuta**.
- Jos et kuule valintaääntä tai et pysty soittamaan puhelua, syy voi olla jokin seuraavista. Pyydä tarvittaessa lisätietoja järjestelmänvalvojalta.
  - Sinun täytyy kirjautua Alanumeron liikkuvuus -palveluun käyttämällä puhelimen  -painiketta.
  - Sinun täytyy syöttää asiakasasiakoodi tai pakollinen tarkistuskoodi valittuasi numeron.
  - Puhelimestasi voi olla aikarajoituksia, joiden takia et pysty käyttämään joitakin toimintoja tiettyinä kellonaikoina.



# Puheluun vastaaminen

Vastaa puheluun nostamalla kuuloke, jolloin linja aukeaa. Lisää vaihtoehtoja on seuraavassa taulukossa.

Jos haluat...	Tee näin...
Vastata kuulokkeita käyttämällä	Paina  -painiketta, jos siinä ei pala valo. Jos  -painikkeessa palaa valo, paina <b>Vastaa</b> - tai  -painiketta (vilkkuva linjapainike).
Vastata kaiutinpuhelimella	Valitse  , <b>Vastaa</b> tai  .
Siirtyä yhdistetystä puhelusta vastaamaan soivaan puheluun	Valitse <b>Vastaa</b> , tai jos puhelin hälyttää toisella linjalla, paina vilkkuvaa linjapainiketta  . Näin voit vastata uuteen puheluun, ja ensimmäinen puhelu asetetaan automaattisesti pitoon. Lisätietoja on luvussa "Pito- ja Palaa-toimintojen käyttäminen" sivulla 23.
Vastata puheluun Puhelu odottaa -toimintoa käyttämällä	Pyydä järjestelmänvalvojaa määrittämään puhelimeesi Puhelu odottaa -toiminto.  Kun toiminto on käytössä, kuulet Puhelu odottaa -merkkiään ja näet soittajan tunnistetiedot, jos saat uuden puhelun puhuessasi toista puhelua. Vastaa puheluun valitsemalla <b>Vastaa</b> . Jos haluat palata ensimmäiseen puheluun, sinun täytyy asettaa uusi puhelu pitoon. Lisätietoja on luvussa "Pito- ja Palaa-toimintojen käyttäminen" sivulla 23.
Vastata saapuvaan puheluun automaattisesti yhden tai kahden soittoaänen jälkeen	Pyydä järjestelmänvalvojaa ottamaan automaattinen vastaustoiminto käyttöön. Lisätietoja on luvussa "Automaattisen vastaustoiminnon käyttäminen korvakuulokkeiden tai kaiutinpuhelimen kanssa" sivulla 38.
Noutaa pidossa olevan puhelun toisella puhelimella (esimerkiksi kokoushuoneessa)	Käytä Parkissa-toimintoa. Lisätietoja on luvussa "Parkkiin asetettujen puhelujen tallentaminen ja noutaminen" sivulla 30.
Ohjata kollegan puhelimessa soivan puhelun omaan puhelimeesi, jotta voit vastata siihen	Käytä puhelujen poimintatoimintoa. Lisätietoja on luvussa "Omaan puhelimeen ohjattujen puhelujen poimiminen" sivulla 30.
Vastata etusijapuheluun	Katkaise nykyinen puhelu ja valitse <b>Vastaa</b> . Lisätietoja on luvussa "Tärkeiden puhelujen priorisointi" sivulla 36.
Läheittää saapuvan puhelun suoraan puheviestijärjestelmään	Valitse <b>vKääntö</b> . Saapuva puhelu siirtyy automaattisesti puheviestitervehdykseen.



## Puhelun lopettaminen

Lopeta puhelu katkaisemalla yhteys. Lisätietoja on seuraavassa taulukossa.

Jos haluat...	Tee näin...
Katkaista puhelun, kun käytät kuuloketta	Pane kuuloke takaisin pidikkeeseen. Voit vaihtoehtoisesti painaa <b>Lopeta</b> -painiketta.
Katkaista puhelun, kun käytät korvakuulokkeita	Paina  -painiketta. Jos haluat pysyä korvakuulokettilassa (painikkeen valo palaa puhelun katkaisemisen jälkeen), valitse <b>Lopeta</b> .
Katkaista puhelun, kun käytät kaiutinpuhelinta	Valitse  tai <b>Lopeta</b> .
Katkaista puhelun ja jatkaa toista puhelua samalla linjalla	Valitse <b>Lopeta</b> . Palaa ensin pidossa olevaan puheluun tarpeen mukaan.

## Pito- ja Palaa-toimintojen käyttäminen

Vain yksi puhelu kerrallaan voi olla meneillään. Muut puhelut asetetaan pitoon.

Jos haluat...	Tee näin...
Asettaa puhelun pitoon	Tarkista, että pitoon asetettava puhelu on korostettuna, ja valitse <b>Pito</b> .
Poistaa puhelun pidosta nykyisellä linjalla	Tarkista, että haluttu puhelu on korostettuna, ja valitse <b>Palaa</b> .
Poistaa puhelun pidosta toisella linjalla	Valitse  (vilkkuva linjapainike). Jos linjalla on vain yksi puhelu pidossa, puhelu palautuu automaattisesti. Jos pidossa on useita puheluita, tarkista, että haluttu puhelu on korostettuna, ja valitse <b>Palaa</b> . Huomaa, että pidossa olevaa puhelua osoittaa pidossa-kuvake:  .





### Vinkki

Pito-toiminnon käyttäminen aiheuttaa yleensä merkkiäänän, joka voi olla musiikkia tai piipittävä ääni. Tästä syystä neuvottelupuhelua ei kannata asettaa pitoon.

## Vaimennus-toiminnon käyttäminen

Vaimennus estää äänen kuulumisen puhelimeen. Kun vaimennus on käytössä, voit kuulla muiden puhujien äänen, mutta he eivät kuule sinua.

Jos haluat...	Tee näin...
Ottaa vaimennuksen käyttöön	Paina  -painiketta.
Poistaa vaimennuksen käytöstä	Paina  -painiketta.

## Yhdistyneen puhelun siirtäminen

Siirto ohjaa yhdistetyn puhelun muualle. Siirron *kohde* on numero, johon haluat siirtää puhelun.

Jos haluat...	Tee näin...
Siirtää puhelun ilmoittamatta siirron vastaanottajalle	Valitse <b>Siirrä</b> ja valitse sitten kohdepuhelinnumero. Kun puhelu soi, katkaise yhteys. (Jos järjestelmänvalvoja ei ole aktivoinut puhelimeesi puhelun siirtotoimintoa linja vapaana, suorita siirto painamalla uudelleen <b>Siirrä</b> -näppäintä.) Peruuta siirto valitsemalla <b>Lopeta</b> .
Ilmoittaa siirron vastaanottajalle ennen puhelun siirtoa (tutkia siirron)	Valitse <b>Siirrä</b> ja valitse sitten kohdepuhelinnumero. Odota, että vastaanottaja vastaa. Jos vastaanottaja ottaa siirretyn puhelun vastaan, katkaise puhelu. (Jos järjestelmänvalvoja ei ole aktivoinut puhelimeesi puhelun siirtotoimintoa linja vapaana, suorita siirto painamalla uudelleen <b>Siirrä</b> -näppäintä.) Jos vastaanottaja ei halua puhelua, palaa alkuperäiseen puhelun valitsemalla <b>Palaa</b> . Peruuta siirto valitsemalla <b>Lopeta</b> .
Yhdistää kaksi meneillään olevaa puhelua (suora siirto)	Korosta linjalla oleva puhelu siirtymällä sen kohdalle ja paina <b>Valitse</b> -painiketta. Tee sama toiselle puhelulle. Kun toinen valituista puheluista on korostettuna, valitse <b>SuorSiir</b> . (Sinun täytyy ehkä painaa <b>lisää</b> -toimintinäppäintä, jotta <b>SuorSiir</b> -näppäin tulee näkyviin.) Puhelut yhdistyvät toisiinsa, ja yhteytesi niihin katkeaa. Jos haluat pysyä linjalla soittajien kanssa, luo sen sijaan neuvottelu valitsemalla <b>Liitä</b> . Lisätietoja on luvussa "Neuvottelupuheluiden soittaminen" sivulla 26.
Lähetää puhelun puheviestijärjestelmään	Valitse <b>vKääntö</b> . Puhelu siirtyy automaattisesti puheviestitervehdykseen. Voit käyttää <b>vKääntö</b> -toimintoa, jos puhelu on aktiivinen, soi tai on pidossa.

**Vinkki**

- Kun siirto linja vapaana on käytössä, voit joko katkaista puhelun tai valita **Siirrä** ja katkaista sitten puhelun.
- Jos siirtotoiminto linja vapaana ei ole käytössä puhelimesasi, huomaa, että puhelun katkaiseminen tai **Siirrä**-näppäimen painaminen peruuttaa siirron ja asettaa siirrettävän puhujan pitoon.
- **Siirrä**-näppäimellä ei voi siirtää pidossa olevaa puhelua. Poista puhelu pidosta ennen sen siirtämistä valitsemalla **Palaa**.

## Soitonsiirto toiseen numeroon

Siirrä kaikki puhelut -toiminnon avulla voit siirtää saapuvat puhelut Cisco IP -puhelimesta toiseen numeroon.

**Huomaus**

Syötä siirron kohdenumero samoin kuin soittaisit numeroon työpöydän puhelimesta. Valitse esimerkiksi yhteyskoodi tai tarvittaessa suuntanumero.

Jos haluat...	Tee näin...
Asettaa soitonsiirron ensisijaiselle linjalle	Valitse <b>Siirto</b> ja syötä kohdepuhelinnumero.
Peruuttaa soitonsiirron ensisijaisella linjalla	Valitse <b>Siirto</b> .
Tarkistaa soitonsiirron käyttöasetuksen ensisijaisella linjalla	Katso, näkyykö ensisijaisen puhelinlinjan yläpuolella seuraava kuvake:  . Tarkista myös näytön alareunassa oleva tilarivi. Rivillä näkyy soitonsiirron kohdenumero.
Asettaa tai peruuttaa soitonsiirron linjalla	Kirjaudu Käyttäjän asetukset -Web-sivuille, valitse laite ja valitse päävalikosta <b>Siirrä kaikki puhelut...</b> Voit asettaa soitonsiirron puhelimen jokaiselle linjalle tai peruuttaa sen. Kirjautumisohjeet ovat kohdassa "Kirjautuminen Käyttäjän asetukset -Web-sivuille" sivulla 46. Kun soitonsiirto on käytössä jollakin muulla kuin ensisijaisella linjalla, puhelin ei anna vahvistussanomaa soitonsiirrosta. Asetukset on vahvistettava Käyttäjän asetukset -sivuilla.

**Vinkki**

- Voit siirtää puhelut perinteiseen analogiseen puhelimeen tai toiseen IP-puhelimeen. Järjestelmänvalvoja voi kuitenkin rajoittaa soitonsiirtotoiminnon yrityksen sisäisiin numeroihin.
- Tämä toiminto on määritettävä linjakohtaisesti. Jos saat puhelun linjalle, jolla soitonsiirto ei ole käytössä, puhelu soi normaalisti.

# Neuvottelupuheluiden soittaminen

Cisco IP -puhelimella voit liittää puhelinkeskusteluun vähintään kolme puhujaa ja luoda neuvottelupuhelun.

## Tuetut neuvottelupuhelutyypit

Neuvottelupuheluita on kahdenlaisia: vakioneuvottelupuhelut ja avoimet neuvottelupuhelut.

### Vakioneuvottelupuhelut

Vakioneuvottelupuheluissa (tai tilapäisissä neuvottelupuheluissa) neuvottelun järjestäjä liittää osallistujia puheluun soittamalla heille. Cisco IP -puhelimella voit luoda vakioneuvottelupuhelun eri tavoin omien tarpeidesi ja puhelimen määritysten mukaisesti:

- **Neuvot** — Tällä toimintonäppäimellä voit luoda vakioneuvottelun soittamalla jokaiselle osallistujalle erikseen. Vakioneuvottelupuhelu on oletustoiminto, joka on käytettävissä useimmissa puhelimissa.
- **Liitä** — Tällä toimintonäppäimellä voit luoda vakioneuvottelun yhdellä linjalla meneillään olevista useista puheluista.
- **nVäliint** — Tällä toimintonäppäimellä voit liittyä jaetulla linjalla meneillään olevaan puheluun ja muuttaa sen vakioneuvottelupuheluksi. Tämä valinnainen toiminto on käytettävissä vain jaetuilla linjoilla, ja sen voi määrittää vain järjestelmänvalvoja. Lisätietoja on luvussa "Jaetun linjan käyttäminen" sivulla 32.

Lisäohjeita on luvussa "Vakioneuvottelun aloittaminen ja siihen liittyminen" sivulla 27.

### Avoimet neuvottelupuhelut

Avoimiin neuvottelupuheluihin soittajat voivat liittyä soittamalla suoraan neuvottelun puhelinnumeroon. Neuvottelun aloittajan ei siis tarvitse soittaa osallistujille.

Aloita avoin neuvottelupuhelu painamalla puhelimen Neuvott-toimintonäppäintä ja valitsemalla järjestelmänvalvojalta saamasi avoimen neuvottelupuhelun numero. Jos haluat osallistua avoimeen neuvottelupuheluun, valitse sen numero sovittuna ajankohtana. Jos osallistujat soittavat neuvottelupuhelun numeroon ennen kuin neuvottelun aloittaja on aloittanut puhelun, he kuulevat varattu-äänen. Kun neuvottelun aloittaja on aloittanut puhelun, avoin neuvottelupuhelu käynnistyy ja voi jatkua, vaikka aloittaja itse katkaisisi puhelun. Huomaa, että avoin neuvottelupuhelu on erityistoiminto, jonka voi määrittää vain järjestelmänvalvoja. Lisäohjeita on luvussa "Avoimen neuvottelupuhelun luominen tai siihen liittyminen" sivulla 29.

## Vakioneuvottelun aloittaminen ja siihen liittyminen

Vakioneuvotteluun voi osallistua vähintään kolme henkilöä kerrallaan. Lisätietoja on seuraavassa taulukossa.

Jos haluat...	Tee näin...
Aloittaa vakioneuvottelupuhelun soittamalla osallistujille	Lisää neuvottelupuheluun uusi osallistuja valitsemalla yhdistetyn puhelun aikana <b>Neuvot</b> . (Sinun täytyy ehkä painaa <b>lisää-toimintonäppäintä</b> , jotta <b>Neuvot</b> -näppäin tulee näkyviin.) Valitse osallistujan puhelinnumero. Kun puhelu yhdistyy ja olet puhunut osallistujan kanssa, lisää osallistuja puheluun valitsemalla <b>Neuvot</b> uudelleen. Lisää osallistujia toistamalla näitä vaiheita.
Kutsua soittajia vakioneuvotteluun	Kun yhdellä linjalla on meneillään vähintään kaksi puhelua, siirry jonkin linjalla olevan puhelun kohdalle vierittämällä ja paina <b>Valitse</b> -näppäintä. Tee samoin kaikille puheluille, jotka haluat lisätä neuvotteluun. Paina yhden valittuna olevan puhelun kohdalla <b>Liitä</b> -näppäintä. (Sinun täytyy ehkä painaa <b>lisää-toimintonäppäintä</b> , jotta <b>Liitä</b> -näppäin tulee näkyviin.) Huomaa, että meneillään oleva puhelu on automaattisesti valittuna ja se lisätään neuvotteluun.
Osallistua vakioneuvotteluun	Vastaa soivaan puhelimeen. Vakioneuvottelupuheluun osallistumiseen et tarvitse mitään erikoistoimintoja.
Liittyä jaetulla linjalla olevaan puheluun väliintuloa käyttämällä ja muuttaa puhelun vakioneuvottelupuheluksi	Korosta jaetulta linjalta puhelu, josta näkyy käytössä-asetus, ja valitse <b>nVäliint</b> . (Sinun täytyy ehkä painaa <b>lisää-toimintonäppäintä</b> , jotta <b>nVäliint</b> -näppäin tulee näkyviin.) Muut puhujat kuulevat väliintulosta ilmoittavan merkkiään. Lisätietoja on luvussa "Jaetun linjan käyttäminen" sivulla 32.
Tuoda neuvottelun osallistujaluettelon näyttöön	Korosta aktiivinen neuvottelu ja valitse <b>NeuvLue</b> . Osallistujat näkyvät liittymisjärjestyksessä, uusin ylimmäisenä.
Tuoda päivitetyn osallistujaluettelon näyttöön	Valitse <b>Päivitä</b> neuvotteluluetteloa katsellessasi.
Tarkistaa neuvottelun aloittajan	Etsi neuvotteluluettelosta alimmaisena oleva henkilö, jonka nimen vieressä on tähti (*).
Pudottaa uusimman osallistujan neuvottelusta	Korosta neuvotteluluettelossa ylinnä olevan osallistujan nimi ja valitse <b>Poista</b> . (Neuvottelun uusin osallistuja näkyy aina luettelossa ylimmäisenä.) Jos neuvotteluluettelo ei ole auki, valitse <b>PoisViim</b> . Vain neuvottelupuhelun aloittaja voi poistaa osallistujia.

<b>Jos haluat...</b>	<b>Tee näin...</b>
Poistaa osallistujan neuvottelusta	Korosta haluamasi osallistujan nimi ja valitse <b>Poista</b> . Vain neuvottelupuhelun aloittaja voi poistaa osallistujia.
Poistua vakioneuvottelusta	Katkaise puhelu tai valitse <b>Lopeta</b> . Jos et ole neuvottelupuhelun aloittaja, puhelun katkaiseminen ei vaikuta jäljelle jäävien puhujien yhteyteen.  Jos olet neuvottelupuhelun aloittaja, puhelun katkaiseminen voi päättää neuvottelun (sen mukaan, miten järjestelmänvalvoja on määrittänyt puhelimesi asetukset). Jotta näin ei kävisi, voit siirtää neuvottelun toiselle puhujalle, ennen kuin katkaiset puhelun. Kyseinen puhuja toimii tämän jälkeen neuvottelun "virtuaalisena ohjaajana". Virtuaalinen ohjaaja ei voi lisätä eikä poistaa puhujia. Neuvotteluun liittyneet osallistujat voivat kuitenkin jatkaa neuvottelupuhelua.



#### **Vinkki**

- Voit liittää vakioneuvottelupuheluun vain samalla linjalla olevia puheluita. Jos puhelut ovat eri linjoilla, siirrä ne samalle linjalle, ennen kuin käytät **Neuvot-** tai **Liitä-**toimintoja.
- Jos saat Tuntematon osanottaja -virhesanoman, kun yrität käyttää **Liitä-**toimintoa, varmista, että olet valinnut vähintään yhden puhelun aktiivisena olevan puhelun lisäksi, joka tulee valituksi automaattisesti.
- Puhelimesi määritysten mukaisesti neuvottelu saattaa päättyä, jos poistut siitä luotuaasi sen. Lisätietoja on yllä olevan taulukon viimeisellä rivillä.

## Avoimen neuvottelupuhelun luominen tai siihen liittyminen

Avoimiin neuvottelupuheluihin soittajat voivat liittyä soittamalla suoraan neuvottelun puhelinnumeroon. Neuvottelun aloittajan ei siis tarvitse soittaa osallistujille. Lisätietoja on seuraavassa taulukossa.

Jos haluat...	Tee näin...
Luoda avoimen neuvottelupuhelun	<p>Avaa linja valitsemalla <b>Soita</b> tai nostamalla kuuloke. Valitse sitten <b>Neuvott</b> ja valitse avoimen neuvottelupuhelun numero. (Järjestelmänvalvojalta saat luettelon käytettävissä olevista numeroista.)</p> <p>Muista ilmoittaa neuvottelun numero osallistujille, jotta he voivat soittaa siihen. Jos osallistujat soittavat neuvottelupuhelun numeroon, ennen kuin olet aloittanut puhelun, he kuulevat varattu-äänen.</p>
Osallistua avoimeen neuvottelupuheluun	Soita neuvottelun aloittajan ilmoittamaan avoimen neuvottelun puhelinnumeroon. Puhelu yhdistyy vasta, kun neuvottelun aloittaja on aloittanut neuvottelupuhelun.
Lopettaa avoimen neuvottelupuhelun	Katkaise puhelu tai valitse <b>Lopeta</b> .

# Laajennettu puhelujen käsittely

Laajennettuun puhelujen käsittelyyn sisältyy erityisiä toimintoja (muuta kuin vakiotoimintoja), jotka järjestelmänvalvoja voi määrittää puhelimeesi puhelunkäsittelytarpeidesi ja työympäristösi mukaisesti. Näitä toimintoja voit käyttää vain, jos järjestelmänvalvoja on määrittänyt ne puhelimeesi.

## Parkkiin asetettujen puhelujen tallentaminen ja noutaminen

Voit asettaa puhelun parkkiin niin, että voit itse tai joku muu voi noutaa sen toisesta Cisco CallManager -järjestelmään kuuluvasta puhelimesta (esimerkiksi kollegan tai kokoushuoneen puhelimesta). Parkissa-toiminnon voi määrittää vain järjestelmänvalvoja.

Jos haluat...	Tee näin...
Tallentaa aktiivisen puhelun Parkissa-toimintoa käyttämällä	Valitse puhelun aikana <b>Parkki</b> . (Sinun täytyy ehkä painaa <b>lisää</b> -toimintonäppäintä, jotta <b>Parkki</b> -näppäin tulee näkyviin.) Toiminto käskää puhelimen tallentaa puhelun. Kirjoita puhelimen näytössä näkyvä parkkinumero muistiin ja katkaise puhelu.
Noutaa parkkiin asetetun puhelun	Muodosta yhteys puheluun syöttämällä parkkinumero mistä tahansa verkkoon liitetystä Cisco IP -puhelimesta. Parkkiin asetetun puhelun voi noutaa vain rajoitetun ajan, ennen kuin se palaa soimaan alkuperäiseen puhelimeen. Järjestelmänvalvoja voi muuttaa aikarajoitusta.

## Omaan puhelimeen ohjattujen puhelujen poimiminen

Järjestelmänvalvoja voi määrittää puhelimeesi puhelujen poimintatoiminnon, jos sinä ja kollegasi käsittelette toistenne puheluita. Puhelujen poimintatoiminto ohjaa kollegan puhelimesta soivan puhelun sinun puhelimeesi, jotta voit vastata siihen. Puhelujen poimintatoimintoja käyttämällä voit käsitellä samaan poimintaryhmään kuuluvien kollegoiden puheluita (**Poimi**), toiseen poimintaryhmään kuuluvien kollegoiden puheluita (**RPoimin**) tai muuhun omaan ryhmääsi liittyvään ryhmään kuuluvien kollegoiden puheluita (**MPoimin**).

Jos haluat...	Tee näin...
Vastata puheluuun, joka soi omaan poimintaryhmääsi kuuluvassa alanumerossa	Yhdistä puhelu valitsemalla <b>Poimi</b> . (Sinun täytyy ehkä avata linja, ennen kuin voit painaa <b>Poimi</b> -näppäintä.) Jos järjestelmänvalvoja ei ole määrittänyt automaattista poimintaa puhelimeesi, puhelu soi puhelimesi, kun painat <b>Poimi</b> -näppäintä. Vastaa tällöin puheluuun valitsemalla <b>Vastaa</b> .
Vastata puheluuun, joka soi omaan ryhmääsi kuulumattomassa alanumerossa	Valitse <b>RPoimin</b> . (Sinun täytyy ehkä avata linja, ennen kuin voit painaa <b>RPoimin</b> -näppäintä.) Muodosta yhteys puheluuun syöttämällä järjestelmänvalvojalta saamasi puhelun ryhmäpoimintakoodi. Jos järjestelmänvalvoja ei ole määrittänyt automaattista poimintaa puhelimeesi, puhelu soi puhelimesi, kun painat <b>RPoimin</b> -näppäintä ja syötät ryhmäpoimintakoodin. Vastaa tällöin puheluuun valitsemalla <b>Vastaa</b> .
Vastata puheluuun, joka soi toisessa omaan ryhmääsi tai muuhun ryhmään kuuluvassa alanumerossa	Muodosta yhteys puheluuun valitsemalla <b>MPoimin</b> . (Sinun täytyy ehkä avata linja, ennen kuin voit painaa <b>MPoimin</b> -näppäintä.) Jos järjestelmänvalvoja ei ole määrittänyt automaattista poimintaa puhelimeesi, puhelu soi puhelimesi, kun painat <b>MPoimin</b> -näppäintä. Vastaa tällöin puheluuun valitsemalla <b>Vastaa</b> .



### Vinkki

- Kun painat **Poimi**- ja **RPoimin**-näppäimiä, muodostat yhteyden puheluuun, joka on soinnut kauimmin.
- Jos **MPoimin**-toiminto on käytössä, järjestelmänvalvoja voi liittää useita puhelunpoimintaryhmiä sinun ryhmääsi ja määrittää ryhmät tärkeysjärjestykseen. Kun painat **MPoimin**-näppäintä, muodostat yhteyden tärkeysjärjestyksessä ensimmäisessä ryhmässä soivaan puheluuun.
- Jos haluat poimia puhelun, joka soi muun kuin ensisijaisen linjasi alanumerossa, paina ensin  (käytettävissä olevaa linjapainiketta) ja paina sitten jotakin puhelujen poiminnan toimintonäppäintä.

# Jaetun linjan käyttäminen

Järjestelmänvalvoja voi määrittää käyttöösi "jaetun" linjan. Jaettuja linjoja käytetään yleensä kahdessa tapauksessa:

- Yksi henkilö käyttää useita puhelimia — Jaettu linja on esimerkiksi sekä työpöytäpuhelimien että matkapuhelimien käytössä. Jaetulle linjalle saapuva puhelu soi molemmissa puhelimissa, ja voit vastata siihen kummalla tahansa.
- Samaa linjaa käyttää useita henkilöitä — Olet esimerkiksi yksi monista henkilöistä, jotka voivat käsitellä saapuvia puheluita jaetulla linjalla, tai olet esimies, joka käyttää samaa alanumeroa avustajan kanssa.

## Tietoja jaetuista linjoista

### Käytössä

Jos käytössäsi on jaettu linja, puhelimesiasi saattaa näkyä käytössä-kuvake: . Tämä kuvake ilmoittaa, että joku kollegoistasi käyttää parhaillaan jaettua linjaa. Voit soittaa puheluita ja vastata niihin jaetulla linjalla normaalisti, vaikka käytössä-kuvake olisi näkyvässä.

### Puhelutietojen jakaminen ja väliintulo

Jos kanssasi samaa jaettua linjaa käyttävällä kollegalla ei ole käytössä Yksityisyys-asetusta, puhelimesiasi näkyy tietoja puhelusta, joita kollega soittaa tai joihin hän vastaa jaetulla linjalla. Näitä tietoja voivat olla esimerkiksi soittajan tunnus ja puhelun kesto. Vastaavasti sinun puhelutietosi näkyvät kollegan puhelimesissa, kun käytät jaettua linjaa.

Jos puhelutiedot ovat näkyvässä, sinä ja kollegasi voitte liittyä jaetulla linjalla meneillään oleviin puheluihin käyttämällä joko Väliint- tai nVäliint-toimintoa. Toimintoa, jossa liityt jaetulla linjalla olevaan puheluuun, kutsutaan *väliintuloksi*. Lisätietoja väliintulosta on luvussa "Liittyminen jaetun linjan puheluuun" sivulla 33.

### Yksityisyys



Jos et halua, että samaa linjaa kanssasi käyttävät kollegat näkevät puhelutietosi, ota Yksityisyys-asetus käyttöön. Näin kollegat eivät voi myöskään liittyä puheluihisi väliintuloa käyttämällä. Lisätietoja on luvussa "Jaetun linjan puhelun katselemisen tai siihen liittymisen estäminen" sivulla 34.

### Tuettujen puhelujen enimmäismäärä jaetulla linjalla

Jaetun linjan tukemien puhelujen enimmäismäärä voi olla erilainen eri puhelimissa. Joskus et siis välttämättä pysty soittamaan uutta puhelua jaetulla linjalla, vaikka joku kollegoistasi pystyykin. Oma puhelimesi voi esimerkiksi tukea enintään neljää puhelua jaetulla linjalla ja kollegan puhelin viittä puhelua. Jos linjalla on neljä puhelua, sinä et pysty käyttämään **Soita**-toimintonäppäintä mutta kollegasi pystyy.

## Liittyminen jaetun linjan puheluun

Voit lisätä itsesi jaetulla linjalla aloitettuun puheluun käyttämällä Väliint- tai nVäliint-toimintoa, jos puhelimesi määrittökset sallivat tämän. Yleensä käytettävissä on vain *toinen* näistä toiminnoista.

Jos haluat...	Tee näin...
Tarkistaa, onko kollegalla puhelu meneillään jaetulla linjalla	<p>Katso jaetun linjan numeroa. Kun linjaa käytetään toisesta puhelimesta, linjapainikkeessa palaa punainen valo  ja käytössä-kuvake on näkyvissä: .</p> <p>Jos kollegalla on Yksityisyys-asetus käytössä, et voi käyttää <b>Väliint-</b> etkä <b>nVäliint-</b>toimintonäppäintä etkä liittyä puheluun väliintuloa käyttämällä. Tällöin puhelimesiasi ei näy yksityisen puhelun tietoja. Voit kuitenkin soittaa uusia puheluita ja vastata puheluihin jaetulla linjalla.</p>
Tarkastella jaetulla linjalla meneillään olevia puheluita	Paina käytössä-linjan punaista linjapainiketta  . Muut kuin yksityiset puhelut näkyvät puhelimen näytössä puhelutoimintoalueella.
Liittyä jaetulla linjalla olevaan puheluun <b>Väliint-</b> toimintonäppäintä käyttämällä	<p>Korosta puhelimesi näkyvä käytössä-puhelu ja paina <b>Väliint-</b>toimintonäppäintä. (Sinun täytyy ehkä painaa <b>lisää-</b>toimintonäppäintä, jotta <b>Väliint-</b>näppäin tulee näkyviin.) Muut puhujat kuulevat liittymisestä ilmoittavan merkkiään.</p> <p>Kun katkaiset puhelun, jäljelle jäävät puhujat kuulevat merkkiään ja alkuperäinen puhelu jatkuu.</p>
Liittyä jaetulla linjalla olevaan puheluun <b>nVäliint-</b> toimintonäppäintä käyttämällä	<p>Korosta puhelimesi näkyvä käytössä-puhelu ja paina <b>nVäliint-</b>toimintonäppäintä. (Sinun täytyy ehkä painaa <b>lisää-</b>toimintonäppäintä, jotta <b>nVäliint-</b>näppäin tulee näkyviin.) Muut puhujat kuulevat merkkiään, ja puheluaani katkeaa hetkeksi. Puhelutiedot muuttuvat puhelimen näytössä.</p> <p>Huomaa, että toisin kuin Väliint-toiminto, nVäliint-toiminto muuttaa puhelun vakioneuvoittelupuheluksi, johon voit lisätä uusia osallistujia. (Lisätietoja nVäliint-toimintonäppäimen kanssa käytettävistä neuvottelutoiminnoista on luvussa "Neuvottelupuheluiden soittaminen" sivulla 26.)</p> <p>Kun katkaiset puhelun, puhelu jatkuu neuvottelupuheluna (jos linjalle jää vähintään kolme osallistujaa).</p>









## Vinkki

- Väliint- ja nVäliint-toimintonäppäimiä ei voi käyttää yksityisissä puheluissa.
- Et voi liittyä salattuun puheluun väliintuloa käyttämällä, jos salaustoimintoa ei ole määritetty puhelimeesi. Jos väliintulo epäonnistuu tästä syystä, kuulet nopean varattu-äänän. Lisätietoja on luvussa "Turvallisten puhelujen soittaminen ja niihin vastaaminen" sivulla 35.
- Jos olet liittynyt puheluun käyttämällä Väliint-näppäintä, yhteys katkeaa, jos puhelu asetetaan pitoon, siirretään tai muutetaan neuvottelupuheluksi.

## Jaetun linjan puhelun katselemisen tai siihen liittymisen estäminen

Jos käytät jaettua linjaa etkä halua muiden saman linjan käyttäjien näkevän puhelutietojasi tai liittyvän puheluihisi väliintuloa käyttämällä (Väliint- tai nVäliint-toiminnon avulla), ota käyttöön Yksityisyys-asetus.

Jos haluat...	Tee näin...
Estää muita katselemasta jaetun linjan puheluita tai liittymistä niihin väliintuloa käyttämällä	Ota Yksityisyys-asetus käyttöön painamalla <b>Yksityinen</b>  -näppäintä. Kun Yksityisyys-asetus on käytössä, Yksityisyys-näppäimen vieressä näkyy kuvake  ja näppäimessä palaa keltainen valo  .
Sallia muille jaetun linjan puheluiden katselemisen tai niihin liittymisen väliintuloa käyttämällä	Poista Yksityisyys-asetus käytöstä painamalla <b>Yksityinen</b>  -näppäintä. Kun Yksityisyys-asetus on poistettu käytöstä, Yksityisyys-näppäimen vieressä näkyy kuvake  eikä näppäimessä pala valoa  .



## Vinkki

- Jos samaa linjaa käyttävässä puhelimesta on Yksityisyys-asetus käytössä, voit soittaa puheluita jaetulla linjalla ja vastata puheluihin normaalisti. Et voi kuitenkaan liittyä jaetulla linjalla meneillään oleviin puheluihin etkä käyttää väliintulon toimintonäppäimiä.
- Yksityisyys-asetus koskee puhelimen kaikkia jaettuja linjoja. Jos puhelimestasi on siis useita jaettuja linjoja ja olet ottanut Yksityisyys-asetuksen käyttöön, kollegat eivät näe jaettujen linjojen puheluitasi eivätkä voi liittyä niihin väliintuloa käyttämällä.

## Epäilyttävien puhelujen jäljittäminen

Jos saat epäilyttäviä tai vahingollisia puheluja, järjestelmänvalvoja voi lisätä puhelimeesi puhelujen jäljitystoiminnon (Jäljitys). Sen avulla voit määrittää meneillään olevan puhelun epäilyttäväksi. Tämä puolestaan käynnistää useita automaattisia jäljitys- ja ilmoitussanomia.



Jos haluat...	Tee näin...
Ilmoittaa järjestelmänvalvojalle epäilyttävästä puhelusta tai häirintäpuhelusta	Valitse <b>Jäljitys</b> . Kuulet merkkiäänen ja puhelimesta näkyy sanoma "Puhelun jäljitys onnistui". Puhelu pysyy aktiivisena, kunnes katkaiset sen.

## Turvallisten puhelujen soittaminen ja niihin vastaaminen

Puhelimesi saattaa tukea turvallisten puhelujen soittamista ja niihin vastaamista, jos järjestelmänvalvoja on määrittänyt kyseisen toiminnon puhelinjärjestelmään.

Puhelimesi pystyy tukemaan näitä puhelutyyppejä:

- *Tarkistettu* puhelu — Kaikkien puheluun osallistuvien puhelinten tiedot on tarkistettu.
- *Salattu* puhelu — Puhelin vastaanottaa ja lähettää salattua ääntä (puhetta) Cisco IP -verkossa. Salatut puhelut on myös tarkistettu.
- *Ei-turvallinen* puhelu — Vähintään yksi osallistuvista puhelimesta tai yhteys ei tue näitä suojaustoimintoja tai puhelinten turvallisuutta ei pysty tarkistamaan.

Jos haluat...	Tee näin...
Tarkistaa puhelun suojaustason	Katso, onko puhelutoimintoalueen oikeassa ylänurkassa, puhelun kestoä osoittavan ajastimen vieressä suojauskuvake:  Tarkistettu puhelu  Salattu puhelu Jos puhelu ei ole turvallinen, kumpaakaan suojauskuvaketta ei näy.
Tietää, voiko yrityksessä soittaa turvallisia puheluita	Ota yhteys järjestelmänvalvojaan.



### Huomautus

Jotkin käyttäjän toimet ja rajoitukset vaikuttavat puhelimen suojausasetuksiin. Lisätietoja saat järjestelmänvalvojalta.

# Tärkeiden puhelujen priorisointi

Joissakin erityisissä ympäristöissä, esimerkiksi puolustusvoimissa tai hallituksen virastoissa, voi joskus joutua soittamaan kiireellisiä tai erittäin tärkeitä puheluita tai vastaamaan sellaisiin. Jos tarvitset tällaista puhelujen erityiskäsittelyä, järjestelmänvalvoja voi lisätä puhelimeen MLPP-toiminnon (monitasoisen etusija- ja korvaustoiminnon).

Muista nämä termit:

- *Etusija* määrittää puhelun tärkeysasteen.
- *Korvaaminen* tarkoittaa sitä, että nykyinen, vähemmän tärkeä puhelu katkeaa samalla, kun vastaat tärkeämpään puheluun, joka lähetetään puhelimeesi.

Jos...	Tee näin...
Haluat valita lähtevän puhelun tärkeysasteen (etusijatason)	Pyydä järjestelmänvalvojalta vastaavien etusijanumeroiden luettelo.
Haluat soittaa tärkeän puhelun (etusijapuhelun)	Valitse MLPP-yhteysnumero (saat sen järjestelmänvalvojalta) ja puhelinumero.
Kuulet erityisen soittoäänen (normaalia nopeamman) tai puhelu odottaa -äänen	Sinulle on tulossa tärkeä puhelu (etusijapuhelu). Puhelimessa näkyvä MLPP-kuvake osoittaa puhelun tärkeysasteen.
Haluat tarkistaa puhelun tärkeysasteen	Katso, mikä MLPP-kuvake puhelimessa näkyy: <ul style="list-style-type: none"><li>■ Ensisijainen puhelu</li><li>■ Kohtalainen tärkeysaste (immediate eli välitön)</li><li>■ Korkea tärkeysaste (flash eli kiireellinen)</li><li>■ Korkein tärkeysaste (flash override eli kiireellinen ja ohittava)</li></ul> Korkean tärkeysasteen puhelut näkyvät puheluluettelossa ylimmäisinä. Jos MLPP-kuvaketta ei näy, puhelun tärkeysaste on normaali (routine eli rutiini).
Haluat vastata korkean tärkeysasteen puheluun	Vastaa puheluun normaalisti. Päätä tarvittaessa ensin meneillään oleva puhelu.
Jatkuva merkkiäänä keskeyttää puhelusi	Sinä tai toinen puhuja olette saamassa puhelun, joka ohittaa meneillään olevan puhelun. Katkaise puhelu heti, jotta tärkeämpi puhelu pääsee läpi.









## Vinkki

- Kun soitat puhelun, jossa MLPP-toiminto on käytössä, tai vastaat sellaiseen, kuulemasi soittoaänet ja puhelu odottaa -merkkiäänä ovat erilaisia kuin vakiomerkkiäänä.
- Jos valitset väärän MLPP-yhteysnumeron, kuulet varoitussanoman.

# Kuulokkeen, korvakuulokkeiden ja kaiutinpuhelimen käyttäminen

Seuraavassa taulukossa kerrotaan, miten näitä laitteita käytetään.

Jos haluat...	Tee näin...
Käyttää kuuloketta	Avaa linja nostamalla kuuloke ja vapauta linja panemalla kuuloke paikoilleen.
Käyttää korvakuulokkeita	<p>Ota korvakuuloketila käyttöön tai poista se käytöstä painamalla -näppäintä. (Automaattisen vastaustoiminnon käyttäjät: Tietoja poikkeustapauksista on luvussa "Automaattisen vastaustoiminnon käyttäminen korvakuulokkeiden tai kaiutinpuhelimen kanssa" sivulla 38.)</p> <p>Voit käyttää kuulokkeita puhelimen kaikkien näppäinten ja painikkeiden kanssa, myös näiden:  ja .</p> <p>Lisätietoja kuulokkeiden hankkimisesta on luvussa "Kuulokkeiden hankkiminen" sivulla 38.</p>
Käyttää kaiutinpuhelinta	<p>Ota kaiutinpuhelintila käyttöön tai poista se käytöstä painamalla -näppäintä.</p> <p>Monet niistä toiminnoista, joita käytetään valittaessa numeroita tai vastattaessa puheluihin, käynnistyvät automaattisesti kaiutinpuhelintilan, jos puhelimen kuuloke on pidikkeessään ja  (kuulokkeiden merkkivalo) ei pala.</p>
Siirtyä käyttämään korvakuuloketta tai kaiutinpuhelinta (kuulokkeesta) puhelun aikana	Valitse  tai  ja pane kuuloke pidikkeeseen.
Siirtyä käyttämään kuuloketta (kaiutinpuhelin- tai korvakuuloketilasta) puhelun aikana	Nosta kuuloke (älä paina näppäimiä).



## Vinkki





- Korvakuulokkeiden portin sijainti on kerrottu luvussa "Puhelimen kytkeminen" sivulla 5.
- Yksityiskohtaisia tietoja kuulokkeen, korvakuulokkeiden ja kaiutinpuhelimen käytöstä puheluiden soittamisen, niihin vastaamisen, niiden katkaisemisen ja muun käsittelyn yhteydessä on luvussa "Puhelujen peruskäsittely" sivulla 18.

## Kuulokkeiden hankkiminen

Puhelimesi tukee neljä- tai kuusilankaisia korvakuulokeliittimiä. Lisätietoja kuulokkeiden hankkimisesta on luvussa "Tietoja korvakuulokkeista" sivulla 7 sekä Internetissä osoitteessa <http://vxicorp.com/cisco>.

## Automaattisen vastaustoiminnon käyttäminen korvakuulokkeiden tai kaiutinpuhelimen kanssa

Voit käyttää automaattista vastaustoimintaa, jos saat paljon puheluita tai käsittelet puheluita muiden puolesta. Järjestelmänvalvoja määrittää automaattisen vastaustoiminnon toimimaan joko kaiutinpuhelimen tai korvakuulokkeiden kanssa. Lisätietoja on alla olevassa taulukossa.

Jos...	Tee näin...
Haluat käyttää automaattista vastaustoimintaa korvakuulokkeiden kanssa	<p>Pidä korvakuuloketila käytössä (eli -painikkeessa palaa valo), vaikka et puhu puhelua. Voit pitää korvakuuloketilan käytössä seuraavasti: lopeta puhelut valitsemalla <b>Lopeta</b> (ei siis -näppäimellä) ja soita puheluita valitsemalla <b>Soita</b> tai painamalla <b>Soita</b>-näppäintä.</p> <p>Jos puhelin on määritetty käyttämään automaattista vastaustoimintaa korvakuuloketilassa, puheluihin vastataan automaattisesti vain, jos -painikkeessa palaa valo. Muutoin puhelut soivat normaalisti, ja niihin täytyy vastata manuaalisesti.</p>
Haluat käyttää automaattista vastaustoimintaa kaiutinpuhelimen kanssa	<p>Pidä kuuloke pidikkeessä ja korvakuuloketila poissa käytöstä (eli -painikkeessa ei pala valo).</p> <p>Jos puhelin on määritetty käyttämään automaattista vastaustoimintaa kaiutinpuhelintilassa, puhelimeen vastataan automaattisesti kaiutinpuhelimen ollessa käytössä vain, jos edellä määritetyt ehdot täyttyvät. Muutoin puhelut soivat normaalisti, ja niihin täytyy vastata manuaalisesti.</p>



# Puhelinasetusten mukauttaminen

Voit mukauttaa Cisco IP -puhelinta muuttamalla asetuksia seuraavien taulukoiden mukaisesti. Pidä muutama vinkki mielessäsi tarkastellessasi näitä tietoja:

- Useimpia asetuksia voidaan muuttaa puhelimessa. Joitakin asetuksia voi määrittää vain Internetissä Käyttäjän asetukset -Web-sivuilla. Lisätietoja on luvussa "Kirjautuminen Käyttäjän asetukset -Web-sivuille" sivulla 46.
- Jos  ei reagoi, järjestelmänvalvoja on ehkä poistanut painikkeen käytöstä puhelimessasi. Pyydä lisätietoja järjestelmänvalvojalta.

## Äänenvoimakkuuden säätäminen

Alla olevassa taulukossa kerrotaan, miten puhelimen äänenvoimakkuutta säädetään ja miten muutokset tallennetaan.

Jos haluat...	Tee näin...
Säätää puhelun äänenvoimakkuutta	Valitse  puhelun aikana tai valintään kuultuasi. Voit tallentaa tekemäsi äänenvoimakkuusasetuksen käytettäväksi tulevissa puheluissa valitsemalla <b>Tallenna</b> . Huomaa, että kuulokkeen, kaiutinpuhelimen ja korvakuulokkeiden äänenvoimakkuus on säädettävä erikseen.
Säätää soittoäänän voimakkuutta	Paina näppäintä  , kun kuuloke on pidikkeessään ja korvakuuloke- sekä kaiutinpuhelinpainikkeissa ei pala valo. Uusi soittoäänän taso tallentuu automaattisesti.





## Soitto- ja merkkiäänten mukauttaminen

Voit mukauttaa sitä, miten puhelimesi ilmoittaa eri linjoille saapuvista puheluista tai uusista puhepostiviesteistä. Mukautettujen soittoäänten ja muiden merkkiäänten avulla voit helposti erottaa, mikä linja on kyseessä. Voit esimerkiksi valita viserrysäänen ilmoittamaan puhelusta linjalla 1 ja rumpuäänen ilmoittamaan puhelusta linjalla 2.

Jos haluat...	Tee näin...
Vaihtaa soittoäänen	Valitse  > Käyttäjän asetukset > Soittoäänet. Valitse puhelinlinja tai soittoäänen oletusasetus. Valitse seuraavaksi soittoäänen tyyppi ja soita siitä näyte. Kun löydät haluamasi soittoäänen, valitse <b>Valitse</b> ja <b>Tallenna</b> . Jos haluat palauttaa aiemmin tallennetun asetuksen, paina <b>Peruuta</b> -näppäintä. Valitse <b>Oletus</b> , jos haluat käyttää valitulla puhelinlinjalla oletuksena olevaa soittoääntä.
Muuttaa soittotapaa (Vain valomerkki, Soi kerran, Vain äänimerkki tms.)	Kirjautu Käyttäjän asetukset -Web-sivuille, valitse laite ja valitse päävalikosta <b>Muuta puhelimen soittoääniasetukset</b> . <b>Huomautus</b> Jos tämä vaihtoehto ei ole näkyvässä, sitä ei ole otettu käyttöön järjestelmässä.
Muuttaa kuulokkeen puheviestimerkkivalon toimintaa	Kirjautu Käyttäjän asetukset -Web-sivuille, valitse laite ja valitse päävalikosta <b>Muuta Viesti odottaa -merkkivalon toimintaa</b> . Järjestelmässä puhelin ilmoittaa oletusarvon mukaisesti aina merkkivalolla uuden puheviestin saapumisesta.

## Puhelimen näytön mukauttaminen

Voit mukauttaa joitakin puhelimen näyttöasetuksia omien tarpeidesi mukaisesti.

Jos haluat...	Tee näin...
Muuttaa puhelimen näytön kontrastia	<p>Valitse  &gt; <b>Käyttäjän asetukset</b> &gt; <b>Kontrasti</b>.</p> <p>Valitse <b>Ylös, Alas</b> tai  ja paina <b>Tallenna</b>-näppäintä. Jos haluat palauttaa aiemmin tallennetun asetuksen, paina <b>Peruuta</b>-näppäintä.</p> <p><b>Huomautus</b> Jos olet vahingossa tallentanut erittäin vaalean tai tumman kontrastin ja puhelimen näyttö ei näy kunnolla:</p> <p>Paina ensin -painiketta ja sen jälkeen näppäimistöön 1- ja 3-näppäimiä.</p> <p>Muuta seuraavaksi kontrastia niin, että puhelimen näyttö näkyy kunnolla, painamalla -painiketta ja paina lopuksi <b>Tallenna</b>-näppäintä.</p>
Muuttaa taustakuvaa	<p>Valitse  &gt; <b>Käyttäjän asetukset</b> &gt; <b>Taustakuvat</b>. Voit tarkastella käytettävissä olevia kuvia navigointipainiketta käyttämällä. Valitse kuva painamalla <b>Valitse</b>-näppäintä. Valitse <b>Esikatsele</b>, jos haluat nähdä, miltä tausta näyttää. Palaa valintavalikkoon valitsemalla <b>Poistu</b>. Hyväksy kuva valitsemalla <b>Tallenna</b> tai palauta edellinen tallennettu asetusta valitsemalla <b>Peruuta</b>.</p> <p><b>Huomautus</b> Jos kuvat eivät tule näkyviin, tätä asetusta ei ole otettu käyttöön järjestelmässä.</p>
Vaihtaa kieltä	<p>Kirjaudu <b>Käyttäjän asetukset -Web-sivuille</b>, valitse laite ja valitse päävalikosta <b>Muuta kieli</b>. Lisätietoja on luvussa "Kirjautuminen Käyttäjän asetukset -Web-sivuille" sivulla 46.</p>

# Lyhytvalintatoimintojen määrittäminen

Lyhytvalintatoimintojen avulla voit soittaa puheluja painamalla painiketta tai syöttämällä hakemistokoodin.

Voit määrittää lyhytvalintatoiminnon kahdella tavalla:

- Lyhytvalintanumeroon soittaminen painiketta käyttämällä — Voit määrittää lyhytvalintanumeron mille tahansa käytettävissä olevalle ohjelmoitavalle painikkeelle, jota ei ole määritetty linja-, toiminto- tai palvelupainikkeeksi.
- Lyhytvalintanumeroon soittaminen hakemistokoodia käyttämällä — Kun käytät lyhytsoittotoimintoa, sinun ei tarvitse syöttää koko puhelinnumeroa vaan voit syöttää määritetyn hakemistonumeron (1–99).

Voit määrittää molemmat lyhytvalintatoiminnot Käyttäjän asetukset -Web-sivuilla alla olevan taulukon ohjeiden mukaisesti. (Lisätietoja Käyttäjän asetukset -sivuista on luvussa "Kirjautuminen Käyttäjän asetukset -Web-sivuille" sivulla 46.)

Jos haluat...	Tee näin...
Lisätä lyhytvalintanumeroita puhelimen painikkeille	Kirjaudu Käyttäjän asetukset -Web-sivuille, valitse laite ja valitse päävalikosta <b>Lisää/päivitä omat lyhytvalinnat</b> . Kirjoita <b>Lyhytvalinta-asetukset puhelimessa</b> -kohtaan puhelinnumero ja nimi kullekin käytettävissä olevalle lyhytvalintapainikkeelle. Syötä numero yhtä tarkasti kuin jos soittaisit siihen pöytäpuhelimesta. Valitse esimerkiksi yhteyskoodi tai tarvittaessa suuntanumero. Kirjoittamasi nimi näkyy näytössä lyhytvalintapainikkeen vieressä.
Lisätä lyhytvalintanumeroita käytettäviksi lyhytsoittotoiminnon kanssa	Kirjaudu Käyttäjän asetukset -Web-sivuille, valitse laite ja valitse päävalikosta <b>Lisää/päivitä omat lyhytvalinnat</b> . Kirjoita <b>Muut kuin puhelimen näppäimeen liitettävät lyhytvalinta-asetukset</b> -kohtaan puhelinnumero ja nimi kullekin käytettävissä olevalle lyhytvalintapainikkeelle. Syötä numero yhtä tarkasti kuin jos soittaisit siihen pöytäpuhelimesta. Valitse esimerkiksi yhteyskoodi tai tarvittaessa suuntanumero.
Poistaa lyhytvalintanumeron	Poista puhelinnumero ja nimi lyhytvalintaan liittyvillä Web-sivuilla.



## Vinkki



- Lisätietoja puhelujen soittamisesta eri lyhytvalintatoiminnoilla on luvussa "Puhelun soittaminen" sivulla 18.
- Järjestelmänvalvoja voi määrittää puhelimeen lyhytvalintapainikkeita ja rajoittaa määritettävien lyhytvalintapainikkeiden määrää.

# Puheviestien, puhelulokien ja luetteloiden käyttäminen

Tässä luvussa kuvataan, miten puheviestejä, puhelulokeja ja luetteloita voidaan käsitellä toimintopainikkeiden avulla.

## Puheviestien kuunteleminen



Puhelinjärjestelmässä käytettävä puheviestipalvelu määräytyy yrityskohtaisesti. Yksityiskohtaiset tiedot puheviestipalvelusta ovat palvelun mukana tullessa dokumentaatiossa. Yleiskatsaus puheviestipalvelun toiminnoista on seuraavassa taulukossa.

Jos haluat...	Tee näin...
Otaa puheviestipalvelun käyttöön ja mukauttaa sitä	Paina  -painiketta ja noudata saamiasi ohjeita. Jos näyttöön tulee valikko, valitse haluamasi valikkovaihtoehto.
Tarkistaa uudet puheviestit	Tarkista, ilmoittaako puhelin puheviesteistä jommallakummalla seuraavista tavoista: <ul style="list-style-type: none"> <li>• Kuulokkeessa palaa tasainen punainen valo. (Tämä ilmaisin voi vaihdella. Lisätietoja on luvussa "Soitto- ja merkkiänten mukauttaminen" sivulla 40.)</li> <li>• Puhelimen näytössä vilkkuu kirjekuorikuvake  ja näkyy tekstiviesti.</li> </ul>
Kuunnella puheviestejä tai avata puheviestivalikon	Paina  -painiketta. Käytössä olevan äänipalvelun mukaan viestipalveluun joko soitetaan automaattisesti tai näyttöön tulee valikko.
Lähetää puhelun puheviestijärjestelmään	Valitse <b>vKääntö</b> . vKääntö-toiminto siirtää puhelun (soivan tai pidossa olevan) automaattisesti puheviestijärjestelmään. Soittajat kuulevat äänitervehdyksesi ja voivat jättää sinulle viestin.

# Puhelulokien ja luetteloiden käyttäminen

Puhelin ylläpitää lokia ei-vastatuista, soitetuista ja vastatuista puheluista. Voit käyttää näitä tietueita käyttämällä Luettelot-painiketta. Samalla painikkeella voi myös avata yrityksen puhelinluettelon (jos sellainen on käytettävissä).

Jos haluat...	Tee näin...
Katsella puhelulokeja	Valitse  > <b>Ei-vastatut puhelut, Soitetut puhelut tai Vastatut puhelut.</b> Kuhunkin lokiin mahtuu enintään 100 tietuetta.
Soittaa puhelulokista	<p>Valitse numero ja avaa linja. Jos haluat muokata tietueessa näkyvää numeroa (esimerkiksi lisätä tunnuksen tai poistaa sen), paina <b>Muokkaa</b>-näppäintä ja pyyhi sen jälkeen numeroita tai siirrä kohdistinta painamalla &lt;&lt;- tai &gt;&gt;-näppäintä.</p> <p>Jos haluat soittaa puhelulokista puhuessasi toista puhelua, siirry haluamasi puhelutietueen kohdalle vierittämällä ja valitse <b>Soita</b>. Valitse sitten valikkonäppäin, jolla haluat käsitellä ensimmäistä puhelua:</p> <ul style="list-style-type: none"><li>• <b>Pito</b> — Tällä voit asettaa ensimmäisen puhelun pitoon ja soittaa toisen puhelun.</li><li>• <b>Siirrä</b> — Tällä voit siirtää ensimmäisen henkilön toiseen puheluuun ja katkaista yhteyden. (Suorita toiminto loppuun valitsemalla uudelleen <b>Siirrä</b>.)</li><li>• <b>Neuvottelu</b> — Tällä voit luoda neuvottelupuhelun kaikista puhujista ja sisällyttää siihen itsesi. (Suorita toiminto loppuun valitsemalla uudelleen <b>Neuvot</b>.)</li><li>• <b>Lopeta</b> — Tällä voit lopettaa ensimmäisen puhelun ja soittaa toisen.</li></ul>

Jos haluat...	Tee näin...
Tyhjentää puhelulokit	Valitse  ja sen jälkeen <b>Poista</b> . Tämä toiminto tyhjentää ei-vastattujen, soitettujen ja vastattujen puhelujen lokit.
Soittaa yrityksen puhelinluettelosta	<p>Valitse  &gt; <b>Puhelinluettelo</b> (nimi voi vaihdella). Etsi haluamasi tietue syöttämällä näppäimistöllä kirjaimia. (Voit hakea nimeä nimen osan avulla.) Jos haluat soittaa puhelun suoraan tietueesta, valitse haluamasi tietue tai siirry sen kohdalle vierittämällä ja avaa linja.</p> <p>Jos haluat soittaa luettelosta puhuessasi puhelua, siirry haluamasi numeron kohdalle vierittämällä ja valitse <b>Soita</b>. Valitse sitten valikkonäppäin, jolla haluat käsitellä ensimmäistä puhelua:</p> <ul style="list-style-type: none"> <li>• <b>Pito</b> — Tällä voit asettaa ensimmäisen puhelun pitoon ja soittaa toisen puhelun.</li> <li>• <b>Siirrä</b> — Tällä voit siirtää ensimmäisen henkilön toiseen puheluun ja katkaista yhteyden. (Suorita toiminto loppuun valitsemalla uudelleen <b>Siirrä</b>.)</li> <li>• <b>Neuvottelu</b> — Tällä voit luoda neuvottelupuhelun kaikista puhujista ja sisällyttää siihen itsesi. (Suorita toiminto loppuun valitsemalla uudelleen <b>Neuvot</b>.)</li> <li>• <b>Lopeta</b> — Tällä voit lopettaa ensimmäisen puhelun ja soittaa toisen.</li> </ul>



**Huomautus** Jos verkko sulkeutuu tai palautuu aiempiin asetuksiin, puhelulokin tiedot voivat tuhoutua.

# Käyttäjän asetukset -Web-sivujen käyttäminen

---

Cisco IP -puhelin on verkossa toimiva laite, joka pystyy käyttämään samoja tietoja yrityksen muiden verkkolaitteiden, esimerkiksi tietokoneen ja sen Web-selaimella avattavien verkkopohjaisten palvelujen kanssa.

Voit ottaa puhelinpalveluja käyttöön sekä määrittää asetuksia ja toimintoja omalla tietokoneellasi käyttämällä Cisco CallManagerin Käyttäjän asetukset -Web-sivuja. Määritettyäsi toimintoja ja palveluja Web-sivuilla voit käyttää niitä puhelimesta.

Voit esimerkiksi määrittää Web-sivuilla lyhytvalintapainikkeita ja käyttää niitä puhelimesta.

Tässä osassa on tietoja Käyttäjän asetukset -Web-sivujen avaamisesta ja puhelinpalvelujen tilaamisesta. Lisätietoja määritettävistä toiminnoista ja tilattavista puhelinpalveluista on *Cisco IP -puhelimien mukauttaminen Internetissä* -oppaassa osoitteessa [http://www.cisco.com/univercd/cc/td/doc/product/voice/c\\_ipphon/index.htm](http://www.cisco.com/univercd/cc/td/doc/product/voice/c_ipphon/index.htm).

## Kirjautuminen Käyttäjän asetukset -Web-sivuille

### Tee näin

---

- Vaihe 1** Pyydä järjestelmänvalvojalta Käyttäjän asetukset -sivujen URL-osoite, käyttäjätunnus ja oletussalasana.
  - Vaihe 2** Avaa tietokoneen Web-selain, kirjoita URL-osoite (järjestelmänvalvojalta saatu) ja kirjaudu sisään.
  - Vaihe 3** Valitse laitetyyppi (puhelimien malli) Valitse laite -pikavalikosta.  
Kun olet valinnut laitteen, esiin tulee tilannekohtainen valikko, jossa ovat laitetyyppisi mukaiset asetukset.
  - Vaihe 4** Avaa asetusten määrittämissivu valitsemalla jokin toimintoasetus ja tee sitten haluamasi valinnat tai muutokset.
  - Vaihe 5** Ota muutokset käyttöön ja tallenna ne napsauttamalla **Päivitä**-painiketta.
  - Vaihe 6** Palaa tilannekohtaiseen valikkoon napsauttamalla **Palaa valikkoon** -painiketta tai poistu Käyttäjän asetukset -sivuilta napsauttamalla **Kirjautu ulos** -painiketta.
-



## Puhelinpalvelujen tilaaminen

Käyttäjän asetukset -Web-sivuilta voit tilata haluamiasi puhelinpalveluja puhelimeesi. Avaa sivut tietokoneen Web-selaimella. (Kirjautumisohjeita on luvussa "Kirjautuminen Käyttäjän asetukset -Web-sivuille" sivulla 46.)

Saatavilla on esimerkiksi seuraavia puhelinpalveluja:

- Web-pohjaiset tiedot, esimerkiksi pörssinoteeraukset, elokuva-arviot ja säätiedotukset
- verkkotiedot, esimerkiksi yrityskalenterit ja hakukelpoiset luettelot
- puhelintoiminnot, esimerkiksi omat pikavalinnat ja oma luettelo.

Lisätietoja on seuraavassa taulukossa.

Jos haluat...	Tee näin, kun olet kirjautunut sisään ja valinnut laitetyypin...
Tilata jonkin palvelun	Valitse päävalikosta <b>Määritä Cisco IP Phone Services -palvelut</b> . Valitse haluamasi palvelu Valittavissa olevat palvelut -pikavalikosta ja napsauta <b>Jatka</b> -painiketta. Syötä tarpeen mukaan lisää tietoja (esimerkiksi postinumero tai PIN-koodi) ja napsauta <b>Tilaa</b> -painiketta.
Muuttaa tai lopettaa tilauksia	Valitse päävalikosta <b>Määritä Cisco IP Phone Services -palvelut</b> . Napsauta haluamaasi palvelua Tilatut palvelut -paneelissa. Kun olet tehnyt haluamasi muutokset, napsauta <b>Päivitä</b> -painiketta tai <b>Peruuta tilaus</b> -painiketta.
Lisätä palvelun ohjelmoitavalle painikkeelle 	Kun olet tilannut palvelun, valitse päävalikosta <b>Lisää/päivitä palvelun URL-painikkeet</b> . Valitse jokaiselle käytettävissä olevalle painikkeelle palvelu pikavalikosta ja kirjoita kuvaava teksti. Kun olet tehnyt muutokset, napsauta <b>Päivitä</b> -painiketta. Järjestelmänvalvoja määrittää, miten monta ohjelmoitavaa painiketta on käytettävissä palveluja varten, ja voi määrittää palvelupainikkeita puhelimeesi.
Käyttää puhelimella jotakin palvelua	Paina puhelimen  -painiketta, tai jos olet lisännyt palvelun ohjelmoitavaan painikkeeseen  , paina tätä painiketta.
Tietoja puhelinpalvelujen käytöstä	Lisätietoja <i>Cisco IP -puhelimien mukauttaminen Internetissä</i> -palvelusta on osoitteessa <a href="http://www.cisco.com/univercd/cc/td/doc/product/voice/c_ipphon/index.htm">http://www.cisco.com/univercd/cc/td/doc/product/voice/c_ipphon/index.htm</a> .

# Tietoja määrittysten lisävaihtoehdoista

Järjestelmänvalvoja voi tarpeen mukaan määrittää puhelimen käyttämään tiettyjä painike- ja toimintonäppäinmalleja sekä erityisiä palveluja ja toimintoja. Alla olevassa taulukossa on yleiskatsaus joistakin määrittämisistä, joista voit neuvotella järjestelmänvalvojan kanssa, jos puhelutarpeesi tai työympäristösi niin vaatii.





**Huomautus** Taulukossa mainitut puhelinoppaat ja muut asiakirjat löytyvät Internetistä osoitteesta [http://www.cisco.com/univercd/cc/td/doc/product/voice/c\\_ipphon/index.htm](http://www.cisco.com/univercd/cc/td/doc/product/voice/c_ipphon/index.htm).

Jos...	Tee näin...	Lisätietoja...
Haluat käsitellä enemmän puheluja linjallasi	Pyydä järjestelmänvalvojaa määrittämään linjasi tukemaan useampia puheluja.	Ota yhteys järjestelmänvalvojaan tai puhelintukitiimiin.
Tarvitset useita puhelinlinjoja	Pyydä järjestelmänvalvojaa määrittämään sinulle lisänumero tai useita lisänumeroita luetteloon.	Ota yhteys järjestelmänvalvojaan tai puhelintukitiimiin.
Tarvitset lisää lyhytvalinta-painikkeita	Tarkista ensin, että kaikki nykyiset käytettävissä olevat lyhytvalintapainikkeet ovat käytössä. Jos tarvitset lisää lyhytvalintapainikkeita, sinun kannattaa ehkä käyttää lyhytsoittotoimintoa tai tilata pikavalintapalvelu. Voit myös liittää puhelimeesi Cisco IP Phone 7914 -laajennusmoduulin.	Lisätietoja on seuraavissa luvuissa ja oppaissa: <ul style="list-style-type: none"><li>"Lyhytvalintatoimintojen määrittäminen" sivulla 42</li><li>"Puhelinpalvelujen tilaaminen" sivulla 47</li><li><i>Cisco IP Phone 7914 Expansion Module Phone Guide</i></li></ul>
Työkentelet avustajan kanssa (tai avustajana)	Voit tarvita näitä: <ul style="list-style-type: none"><li>Cisco IP Manager Assistant -palvelun</li><li>jaetun linjan.</li></ul>	Lisätietoja on seuraavissa luvuissa ja oppaissa: <ul style="list-style-type: none"><li>"Jaetun linjan käyttäminen" sivulla 32</li><li><i>Cisco IP Manager Assistant -käyttöopas</i>.</li></ul>
Haluat käyttää yhtä alanumeroa useille puhelimille	Pyydä käyttöösi jaettu linja. Näin voit käyttää samaa alanumeroa esimerkiksi työpöytäpuhelinta ja matkapuhelinta varten.	Lisätietoja on luvussa "Jaetun linjan käyttäminen" sivulla 32.

Jos...	Tee näin...	Lisätietoja...
Käytät samoja puhelimia tai samaa toimitilaa yhdessä muiden kanssa	<p>Voit tarvita näitä:</p> <ul style="list-style-type: none"> <li>• Parkissa-toiminnon, jotta voit tallentaa ja noutaa puheluja siirtotoimintoa käyttämättä</li> <li>• puhelujen poimintatoiminnon, jotta voit vastata toisessa puhelimesta soiviin puheluihin</li> <li>• jaetun linjan, jolla voit tarkistaa kollegoiden puheluita tai liittyä niihin</li> <li>• Ciscon Alanumeron liikkuvuus -toiminnon, jotta voit käyttää puhelinnumeroasi ja käyttäjäprofiliiasi jaetussa Cisco IP -puhelimessa.</li> </ul>	<p>Kysy lisätietoja näistä toiminnoista järjestelmänvalvojalta. Lisätietoja on myös seuraavissa luvuissa ja oppaissa:</p> <ul style="list-style-type: none"> <li>• "Laajennettu puhelujen käsittely" sivulla 30</li> <li>• "Jaetun linjan käyttäminen" sivulla 32</li> <li>• <i>Cisco IP -puhelimen mukauttaminen Internetissä</i> -oppaan luku Alanumeron liikkuvuus -toiminnon käyttäminen.</li> </ul>
Vastaat puheluihin usein tai käsittelet puheluita jonkun toisen puolesta	<p>Pyydä järjestelmänvalvojaa asettamaan automaattinen vastaustoiminto puhelimeesi.</p>	<p>Lisätietoja on luvussa "Automaattisen vastaustoiminnon käyttäminen korvakuulokkeiden tai kaiutinpuhelimen kanssa" sivulla 38.</p>
Haluat soittaa videopuhelua	<p>Sinun kannattaa ehkä käyttää Cisco VT Advantage -sovellusta, jonka avulla voit soittaa videopuhelua käyttämällä Cisco IP -puhelinta, tietokonetta ja ulkoista videokameraa.</p>	<p>Kysy neuvoa järjestelmänvalvojalta. Lisätietoja on <i>Cisco VT Advantage Quick Start Guide</i> -oppaassa ja <i>User Guide</i> -käyttöoppaassa.</p>
Haluat käyttää omaa puhelinnumeroasi ja asetuksiasi tilapäisesti jaetussa Cisco IP -puhelimessa	<p>Kysy järjestelmänvalvojalta Ciscon Alanumeron liikkuvuus -palvelusta.</p>	<p>Lisätietoja on <i>Cisco IP -puhelimen mukauttaminen Internetissä</i> -oppaan luvussa Alanumeron liikkuvuus -toiminnon käyttäminen.</p>

# Puhelimen vianmääritys

Tässä osassa kerrotaan, miten Cisco IP -puhelimesta ja puheluista saa tietoja, joiden avulla järjestelmänvalvoja tai asentaja voi tehdä puhelimen vianmäärityksen.

Jos sinua pyydetään...	Tee näin...
Avaamaan verkkomääritystiedot	Valitse  > <b>Verkkomääritykset</b> ja sen jälkeen verkkomääritystiedot, joita haluat katsella.
Avaamaan tilatiedot	Valitse  > <b>Tila</b> ja sen jälkeen tilatiedot, joita haluat katsella.
Avaamaan puhelimen mallitiedot	Valitse  > <b>Mallin tiedot</b> .



## Huomautus

Jos  ei reagoi, järjestelmänvalvoja on ehkä poistanut painikkeen käytöstä puhelimesiasi. Pyydä lisätietoja järjestelmänvalvojalta.

## Laaturaportointityökalun käyttäminen

Järjestelmänvalvoja voi määrittää väliaikaisesti Cisco IP -puhelimesi laaturaportointityökalun (QRT), joka auttaa käyttöön liittyvien ongelmien vianmäärityksessä. Jos laaturaportointityökalu on käytössä, voit QRT-toimintonäppäimen avulla lähettää järjestelmänvalvojalle tietoja puheluihin liittyvistä ongelmista. (Sinun pitää ehkä painaa **lisää**-toimintonäppäintä, jotta QRT tulee näkyviin.)

Sen mukaan, miten järjestelmänvalvoja on määrittänyt laaturaportointityökalun puhelimesi, QRT-toimintonäppäintä käyttämällä voit

- raportoida välittömästi meneillään olevan puhelun äänitasoon liittyvistä ongelmista
- valita jonkin yleisen ongelman ongelmaluokkien luettelosta ja valita syykoodin.

# Ciscon laitteita koskevan rajoitetun vuoden takuun ehdot

---

Laitteen takuuta koskevat tietyt ehdot. Voit takuuajana käyttää tiettyjä palveluita. Virallinen takuutodistus sekä Ciscon ohjelmistoja koskeva takuu ovat Cisco Documentation -CD-levyllä ja Internetissä osoitteessa Cisco.com. Etsi ja lataa *Cisco-tietopaketti* ja vakuutusasiakirja CD-levyltä tai osoitteesta Cisco.com seuraavien ohjeiden mukaisesti:

1. Käynnistä selain ja siirry osoitteeseen  
[http://www.cisco.com/univercd/cc/td/doc/es\\_inpck/cetrans.htm](http://www.cisco.com/univercd/cc/td/doc/es_inpck/cetrans.htm).  
Näkyviin tulee takuu- ja käyttöoikeussopimussivu.
2. Lue *Cisco-tietopaketti* seuraavien ohjeiden mukaisesti:
  - a. Napsauta **Information Packet Number** -kenttää ja tarkista, että osanumero 78-5235-02F0 on korostettuna.
  - b. Valitse asiakirjan kieli.
  - c. Napsauta **Go**-painiketta.
  - d. Esiin tulee tietopaketin sivu Ciscon rajoitettu takuu ja ohjelmiston käyttöoikeus.
  - e. Lue asiakirja verkosta tai lataa ja tulosta se PDF-muodossa napsauttamalla **PDF**-kuvaketta.



---

**Huomautus** PDF-tiedostojen lukemiseen ja tulostamiseen tarvitaan Adobe Acrobat Reader -ohjelma, jonka voi ladata Adoben kotisivuilta osoitteesta <http://www.adobe.com>.

---

3. Lue tuotteen käännettyt ja lokalisoitut takuutiedot seuraavien ohjeiden mukaisesti:
  - a. Syötä Warranty Document Number -kenttään tämä osanumero:  
78-10747-01C0.
  - b. Valitse asiakirjan kieli.
  - c. Napsauta **Go**-painiketta.  
Näkyviin tulee Cisco-takuusivu.
  - d. Lue asiakirja verkosta tai lataa ja tulosta se PDF-muodossa napsauttamalla **PDF**-kuvaketta.

Jos tarvitset apua, voit myös käyttää Ciscon palvelu- ja tukisivustoa osoitteessa [http://www.cisco.com/public/Support\\_root.shtml](http://www.cisco.com/public/Support_root.shtml).

## Laitetakuun kesto

Yksi (1) vuosi

## Laitteiden varaosat ja korjaaminen sekä ostohinnan hyvittäminen

Cisco tai sen palvelukeskus pyrkii mahdollisuuksiensa mukaan lähettämään varaosan kymmenen (10) arkipäivän kuluessa RMA-palautuspyynnön vastaanottamisesta. Toimitusaika voi vaihdella asiakkaan maantieteellisen sijainnin mukaan.

Cisco pidättää oikeuden ostohinnan hyvittämiseen ainoana takuumuotona.

## RMA-numeron hankkiminen

Ota yhteys yritykseen, jolta ostit tuotteen. Jos olet ostanut tuotteen suoraan Ciscolta, ota yhteys Ciscon myynti- ja palveluedustajaan.

Täydennä alla olevat tiedot ja säilytä ne myöhempää tarvetta varten.

Tuotteen ostopaikka	
Myyntiyrityksen puhelinnumero	
Tuotteen mallinnumero	
Tuotteen sarjanumero	
Huoltosopimuksen numero	



## Hakemisto

---

### A

alanumerot, katseleminen **11**  
asentaminen, Cisco IP -puhelin **5**  
asetukset, mukauttaminen **39**  
asetukset-painike, kuvaus **10**  
autom. soitto **18**  
automaattinen vastaustoiminto **38**  
avoimet neuvottelut **26, 29**

### C

Cisco IP -puhelin  
dokumentaatio **2**  
korkeuden säätäminen **6**  
kuulokepidikkeen kiinnittäminen **6**  
kuva **9**  
kuvaus **8**  
kytkeminen **5**  
online-ohje **17**  
rekisteröityminen **6**  
toimintojen määrittäminen **12, 48**  
Web-pohjaiset palvelut **46**

### D

dokumentaatio, hankkiminen **2**

### E

ei-vastatut puhelut, tietueet **44**  
epäilyttävät puhelut, jäljittäminen **35**

### J

jaettujen linjojen käytössä-kuvake **32**  
jaetut linjat  
ja käytössä-kuvake **32**  
ja yksityisyys **34**  
kuvaus **32**  
puhelujen enimmäismäärä **32**  
väliintuloa käyttämällä **33**  
jalusta  
painike, tietoja **10**  
säätäminen **6**  
Jonotus **20**

### K

kaiutinpuhelin  
katkaiseminen **23**  
painike, tietoja **11**  
puheluihin vastaaminen **22**  
soittaminen **18**  
tila **37**  
äänenvoimakkuus **39**

katkaiseminen, toiminnot **23**

kuuloke

kiinnittäminen pidikkeeseen **6**

käyttäminen **37**

merkkivalo **11**

äänenvoimakkuus **39**

kuulokkeet

katkaiseminen **23**

painike, tietoja **11**

puheluihin vastaaminen **22**

soittaminen **20**

tila **37**

äänenvoimakkuus **39**

kuulokkeiden toiminta, yleistä **7**

kuvakkeet

painikkeissa **17**

puhelutilat **13**

Käyttäjän asetukset -Web-sivut

ja puhelinpalvelut **47**

käyttäminen **46**

## **L**

linja auki

kuvaus **14**

numeron valinta **18**

linja vapaa

kuvaus **14**

numeron valinta **18**

linjapainikkeet, tietoja **10**

linjat

katseleminen **11**

kuvaus **13**

luettelo

käyttäminen puhelimessa **20, 44**

soittaminen Web-sivulta **20**

luettelot-painike, kuvaus **10**

lyhytvalinta

käyttäminen **19**

määrittäminen **42**

nimet **11**

painikkeet, tietoja **10**

## **M**

MLPP, käyttäminen **36**

## **N**

navigointipainike, kuvaus **11**

neuvottelupuhelut

avoimet **26, 29**

vakio **26, 27**

numeron toistaminen **18**

numeron valinta, toiminnot **18**

nVäliint, katso kohtaa väliintulo

näppäimistö

kuvaus **11**

tekstin syöttäminen **16**

## **O**

ohje, käyttäminen **17**

ohjelmoitavat painikkeet

kuvaus **10**

nimet **11**

ohje-painike, kuvaus **10**  
 oma luettelo (PAB)  
   soittaminen **21**  
   tilaaminen **47**  
 online-ohje, käyttäminen **17**

## P

painikkeet, tietoja **17**  
 palaa-toiminto, käyttäminen **23**  
 palvelut, tilaaminen **47**  
 palvelut-painike, kuvaus **10**  
 parkki **30**  
 pikavalintapalvelu  
   soittaminen **21**  
   tilaaminen **47**  
 pito  
   ja puhelusta toiseen siirtyminen **15**  
   ja siirtäminen **24**  
   käyttäminen **23**  
 puhelimen näyttö  
   kielen vaihtaminen **41**  
   kohteiden valitseminen **16**  
   kontrastin säätäminen **41**  
   puhdistaminen **2**  
   toiminnot **11**  
 puhelinlinjat  
   katseleminen **11**  
   kuvaus **13**  
   painikkeet **10**  
 puhelu odottaa **22**  
 puheluihin vastaaminen, toiminnot **22**  
 puhelujen käsittely, laajennettu **30**  
 puhelujen käsittely, perus **18**

puhelujen priorisointi **36**  
 puhelujen soittaminen, toiminnot **18**  
 puhelujen valitseminen **14**  
 puhelulokit  
   katseleminen ja soittaminen **44**  
   soittaminen **18**  
   tyhjentäminen **44**  
 puhelun lopettaminen, toiminnot **23**  
 puhelun poiminta, käyttäminen **30**  
 puhelun ryhmäpoiminta, käyttäminen **30**  
 puhelusta toiseen siirtyminen **15**  
 puhelut  
   asettaminen ja noutaminen **30**  
   asettaminen parkkiin **30**  
   enimmäismäärä linjalla **13, 32**  
   katseleminen **11, 15**  
   kuvakkeet **13**  
   lopettaminen **23**  
   neuvottelutoiminnot **26**  
   ongelmien raportointi **50**  
   pito- ja palaa-toiminnot **23**  
   priorisointi **36**  
   siirtäminen **24**  
   soitonsiirto **25**  
   soittaminen **18**  
   soivan puhelun siirtäminen **22, 30**  
   turvalliset **35**  
   useiden käsitteleminen **15**  
   useita puhujia **26**  
   vaimennus **24**  
   valitseminen **14**  
   vastaaminen **22**  
   vrt. linjat **13**

puhelutoimintoalue **11**  
puheviestin merkkivalo **43**  
puheviestipalvelu **43**

## **Q**

QRT, käyttäminen **50**

## **S**

salatut puhelut **35**  
siirtäminen, toiminnot **24**  
soitetut puhelut, tietueet **44**  
soitonsiirto **25**  
soitonsiirto, toiminnot **25**  
soittoääni  
    merkkivalo **11**  
    mukauttaminen **40**  
    äänenvoimakkuus **39**  
suojaus, varoitukset **3**

## **T**

TAPS (Tool for Auto-Registered Phones  
Support eli automaattisen  
rekisteröinnin työkalu), käyttäminen **6**  
tarkistetut puhelut **35**  
teksti, syöttäminen puhelimeen **16**  
tilarivi, katselu **11**  
tilatiedot, etsiminen **50**  
toiminnot, käytettävyys **12, 48**  
toimintonäppäimet  
    kuvaus **11**  
    nimet **11**

toimintopainikkeet

    asetukset **10**  
    luettelot **10**  
    ohje **10**  
    palvelut **10**  
    viestit **10**  
toimintovalikot, käyttäminen **16**  
turvalliset puhelut **35**

## **U**

useat puhelut, käsitteleminen **15**

## **V**

vahingollisen puhelun jäljitys (Jäljitys),  
    käyttäminen **35**  
vaimennus, käyttäminen **24**  
vaimennus-painike, kuvaus **11**  
valikot, käyttäminen **16**  
varoitukset, suojaus **3**  
vastatut puhelut, tietueet **44**  
verkkomääritystiedot, etsiminen **50**  
vianmääritys **50**  
viestit  
    kuunteleminen **43**  
    merkkivalo **40, 43**  
viestit-painike, kuvaus **10**  
väliintulo  
    ja jaetut linjat **32**  
    ja yksityisyys **34**  
    käyttäminen **33**

**W**

WebDialer **20**

**Y**

yksityisyys

  ja jaetut linjat **32**

  käyttäminen **34**

yrityksen puhelinluettelo

  käyttäminen puhelimesta **20**

  soittaminen Web-sivulta **20**

**Ä**

äänenvoimakkuuspainike, kuvaus **10**

ääni, säätäminen **39**

ääniongelmat **50**







**Pääkonttorin osoite**  
Cisco Systems, Inc.  
170 West Tasman Drive  
San Jose, CA 95134-1706  
USA  
www.cisco.com  
Puhelin: +1 408 526-4000  
+1 800 553-NETS  
(6387)  
Faksi: +1 408 526-4100

**Pääkonttori Euroopassa**  
Cisco Systems International BV  
Haarlerbergpark  
Haarlerbergweg 13-19  
1101 CH Amsterdam  
Alankomaat  
www-europe.cisco.com  
Puhelin: +31 0 20 357 1000  
Faksi: +31 0 20 357 1100

**Pääkonttori Pohjois- ja  
Etelä-Amerikassa**  
Cisco Systems, Inc.  
170 West Tasman Drive  
San Jose, CA 95134-1706  
USA  
www.cisco.com  
Puhelin: +1 408 526-7660  
Faksi: +1 408 527-0883

**Pääkonttori Aasiassa ja  
Tyynenmeren alueen maissa**  
Cisco Systems, Inc.  
168 Robinson Road  
#28-01 Capital Tower  
Singapore 068912  
www.cisco.com  
Puhelin: +65 6317 7777  
Faksi: +65 6317 7799

**Cisco Systemsillä on yli 200 konttoria seuraavissa maissa. Osoitteet ja puhelin- sekä faksinumerot ovat**

**Ciscon Web-sivuilla osoitteessa [www.cisco.com/go/offices](http://www.cisco.com/go/offices).**

Alankomaat • Argentiina • Australia • Belgia • Brasilia • Bulgaria • Chile • Costa Rica • Dubai, Arabiemiraatit • Espanja • Etelä-Afrikka • Filippiinit • Hongkong • Indonesia  
Intia • Irlanti • Iso-Britannia • Israel • Italia • Itävalta • Japani • Kanada • Kiina • Kolumbia • Korea • Kreikka • Kroatia • Kypros • Luxemburg • Malesia • Meksiko  
Norja • Peru • Portugalit • Puerto Rico • Puola • Ranska • Romania • Ruotsi • Saksa • Saudi-Arabia • Singapore • Skotlantti • Slovakia • Slovenia • Suomi • Sveitsi  
Taiwan • Tanska • Thaimaa • Tšekki • Turkki • Ukraina • Unkari • Uusi-Seelanti • Venezuela • Venäjä • Vietnam • Yhdysvallat • Zimbabwe

CCSP, CCVP, Cisco Square Bridge -logo, Follow Me Browsing ja StackWise ovat Cisco Systems, Inc:n tavaramerkkejä; Changing the Way We Work, Live, Play, and Learn ja iQuick Study ovat Cisco Systems, Inc:n palvelumerkkejä; ja Access Registrar, Aironet, ASIST, BPX, Catalyst, CCDA, CCDP, CCIE, CCIP, CCNA, CCNP, Cisco, Cisco Certified Internetwork Expert -logo, Cisco IOS, Cisco Press, Cisco Systems, Cisco Systems Capital, Cisco Systems -logo, Cisco Unity, Empowering the Internet Generation, Enterprise Solver, EtherChannel, EtherFast, EtherSwitch, Fast Step, FormShare, GigaDrive, GigaStack, HomeLink, Internet Quotient, IOS, IP/TV, iQ Expertise, iQ -logo, iQ Net Readiness Scorecard, LightStream, Linksys, MeetingPlace, MGX, Networkers-logo, Networking Academy, Network Registrar, Packet, PIX, Post-Routing, Pre-Routing, ProConnect, RateMUX, ScriptShare, SlideCast, SMARTnet, StrataView Plus, TeleRouter, The Fastest Way to Increase Your Internet Quotient ja TransPath ovat Cisco Systems, Inc:n ja/tai sen tytäryhtiöiden rekisteröityjä tavaramerkkejä Yhdysvalloissa ja eräissä muissa maissa.

Kaikki muut tässä asiakirjassa tai Web-sivuilla mainitut tavaramerkit ovat haltijoidensa omaisuutta. Kumppani-sanan käyttö ei tarkoita Ciscon ja muiden yhtiöiden välistä kumppanuussuhdetta. (0502R)

© 2005 Cisco Systems, Inc. Kaikki oikeudet pidätetään.



Java-logo on Sun Microsystems, Inc. -yhtiön tavaramerkki tai rekisteröity tavaramerkki Yhdysvalloissa tai muissa maissa.