



## **Cisco IP Phone 7961G/7961G-GE og 7941G/7941G-GE til Cisco CallManager 4.1(3)**

**LICENS OG GARANTI INKLUDERET**



### **Hovedsæde**

Cisco Systems, Inc.  
170 West Tasman Drive  
San Jose, CA 95134-1706  
USA  
<http://www.cisco.com>  
Tlf.: +1 408 526-4000  
+1 800 553-NETS (6387)  
Fax: +1 408 526-4100





## Almindelige telefonopgaver

Hvis du vil...	Skal du...
Have vist eller ringe op fra opkaldsloggen	Trykke på  . Vælg et opkald. Hvis du vil ringe op, skal du rulle ned til et nummer og løfte røret.
Redigere et nummer i en opkaldslog	Trykke på <b>Rediger</b> . Brug << eller >> til at slette eller springe over tal.
Ring op fra en firmatelefonbog	Vælg  > <b>Firmatelefonbog</b> . Indtast bogstaver, og tryk på <b>Søg</b> . Løft røret, og ring op.
Foretage eller besvare et nyt opkald med et opkald aktivt	Trykke på <b>Nyt opk</b> eller <b>Besvar</b> . Det oprindelige opkald sættes automatisk på hold.
Sætte et opkald på hold og genoptage det	Sørge for at fremhæve opkaldet og trykke på programtasten <b>Hold</b> eller <b>Genoptag</b> .
Omstille et opkald til et nyt nummer	Trykke på <b>Omstil</b> , angive et destinationsnummer og derefter trykke på <b>Omstil</b> igen.
Omstille to opkald (på den samme linje) til hinanden	Rul ned til hvert opkald, og tryk på <b>Vælg</b> . Tryk derefter på <b>flere</b> > <b>Overfør</b> . Du kan også blive på linjen sammen med dem, der ringer op, ved at trykke på <b>Forbind</b> .
Starte et standardkonferenceopkald	Trykke på <b>flere</b> > <b>Konfer</b> . Tast et nummer. Tryk på <b>Konfer</b> . igen. Gentages for hver deltager.



Copyright © 2005 Cisco Systems, Inc. Alle rettigheder forbeholdes. Cisco, Cisco IOS, Cisco Systems og Cisco Systems-logoet er registrerede varemærker tilhørende Cisco Systems, Inc. eller dets associerede eller tilknyttede virksomheder i USA og visse andre lande. Alle andre mærker, navne eller varemærker, der er nævnt i dette dokument eller på websiden, tilhører deres respektive ejere. Brugen af ordet "partner" angiver ikke et kompagniskab mellem Cisco og andre virksomheder. (0501R)

OL-8259-01



## Cisco IP Phone 7961G/7961G-GE og 7941G/7941G-GE

Definitioner på programtaster  
Ikonforklaring  
Tastforklaring  
Almindelige telefonopgaver







## Definitioner på programtaster

<b>Afslut</b>	Afbryd det aktuelle opkald
<b>Afslut</b>	Gå tilbage til forrige skærm
<b>Afvis</b>	Send et opkald til beskedsystemet
<b>AGrSv</b>	Besvar et opkald, der ringer i en anden gruppe, som er tilknyttet din gruppe
<b>Annull.</b>	Annuler en handling, eller luk en skærm uden at foretage ændringer
<b>Besvar</b>	Besvar et opkald
<b>BrydInd</b>	Deltag i et opkald på en delt linje
<b>Fjern</b>	Fjern en konferencedeltager
<b>FjSenKo</b>	Udelad seneste deltager i konferenceopkaldet
<b>flere</b>	Vis flere programtaster
<b>Forbind</b>	Forbind flere opkald på én linje for at oprette et konferenceopkald
<b>Gem</b>	Gem de valgte indstillinger
<b>Genoptag</b>	Genoptag et opkald på hold
<b>Gentag</b>	Ring op til det senest kaldte nummer igen
<b>GrSv 2</b>	Besvar et opkald, der ringer i en anden gruppe
<b>GrSvar</b>	Besvar et opkald i din gruppe
<b>Kald</b>	Ring til et indtastet telefonnummer
<b>kBrydIn</b>	Deltag i et opkald på en delt linje, og opret et konferenceopkald
<b>Konfer.</b>	Opret et konferenceopkald
<b>KonfLst</b>	Se konferencedeltagere



<b>KortNr</b>	Ring op vha. et indeksnummer for hurtigkald
<b>Luk</b>	Luk det aktuelle vindue
<b>Medflyt</b>	Indstil/annuller viderestilling
<b>MødMig</b>	Arranger et Mød-Mig-konferencekald
<b>Notering</b>	Modtag en besked, når et optaget lokalnummer bliver ledigt
<b>Nyt opk</b>	Foretag et nyt opkald
<b>Omstil</b>	Omstil et opkald
<b>Opdater</b>	Opdater med de nyeste oplysninger
<b>Overfør</b>	Omstil to opkald til hinanden
<b>Parker</b>	Gem opkald ved hjælp af Parkering
<b>Rediger</b>	Rediger et nummer i en opkaldslog
<b>Ryd</b>	Slet poster eller indstillinger
<b>Slet</b>	Fjern tegn til højre for markøren, når du bruger funktionen Rediger
<b>Slet</b>	Gendan standardindstillinger
<b>Søg</b>	Søg efter et nummer i telefonbogen
<b>Tilbage</b>	Vend tilbage til det foregående Hjælp-emne
<b>Vælg</b>	Vælg et emne på skærmen
<b>VidTils</b>	Vælg en videovisningstilstand til en videokonference
<b>VKR</b>	Send opkaldsproblemer til systemadministratoren
<b>&lt;&lt;</b>	Slet de indtastede tegn
<b>&gt;&gt;</b>	Gå gennem de indtastede tegn

## Ikonforklaring



### Opkaldstilstand

	Viderestilling af opkald aktiveret
	Opkald på hold
	Forbundet opkald
	Røret af
	Røret på
	Telefon, der ringer
	Delt linje (fjernbrug i anvendelse)





### Sikre opkald

	Godkendt opkald
	Krypteret opkald





### Valgt enhed

	Håndsæt i brug
	Hovedsæt i brug
	Højtalertelefon i brug









### Kritiske opkald

	Prioritetsopkald
	Opkald med mellemhøj prioritet
	Opkald med høj prioritet
	Opkald med højeste prioritet

### Andre funktioner

	Hurtigtast konfigureret
	Meddelelser venter
	Video aktiveret
	Valgt opkald
	Funktion aktiveret

## Tastforklaring

	Meddelelser
	Tjenester
	Hjælp
	Telefonbøger
	Indstillinger
	Lydstyrke
	Højtaler
	Dæmp
	Hovedsæt



# Indhold

---

## **Introduktion 1**

Sådan bruges denne vejledning 1

Rengøring af telefonskærmen 2

Sådan finder du yderligere oplysninger 2

Du kan finde yderligere oplysninger om tilpasning af telefonen på internettet 2

Oplysninger om sikkerhed og ydeevne 3

## **Tilslutning af telefonen 6**

### **En oversigt over telefonen 9**

Taster og hardware 9

Telefonskærmfunktioner 12

Om betjening og tilgængelighed af funktioner 13

Tip til opkaldshåndtering og navigation 14

Om linjer vs. opkald 14

Om opkalds- og telefonlinjeikoner 14

Røret på og af 15

Valg af opkald 15

Visning af opkald og skift mellem opkald 16

Valg af menupunkter på telefonskærmen 17

Brug af funktionsmenuer 17

Indtastning og redigering af tekst 18

Hjælp til telefonen 18

Om tastikoner 19

## **Grundlæggende opkaldshåndtering 20**

Foretagelse af opkald 20

Besvarelse af et opkald 24

Afslutning af et opkald 25

Brug af Hold og Genoptag 25

Brug af Dæmp 26

Omstilling af et forbundet opkald 26

Viderestilling af opkald til et andet nummer 27

Oprettelse af konferenceopkald 28

    Typer af understøttede konferenceopkald 28

    Start af og deltagelse i en standardkonference 29

    Start af eller deltagelse i en Mød-Mig-konference 31

## **Avanceret opkaldshåndtering 32**

Lagring og hentning af parkerede opkald 32

Besvarelse af et omdirigeret opkald på telefonen 32

Brug af en delt linje 34

    Om delte linjer 34

    Din deltagelse i et opkald på en delt linje 35

    Sådan forhindrer du andre i at se eller oprette forbindelse til et opkald på en delt linje 36

Spring af mistænkelige opkald 36

Oprettelse og modtagelse af sikre opkald 37

Prioritering af vigtige opkald 38

## **Brug af håndsæt, hovedsæt og højttalertelefon 40**

Køb af et hovedsæt 41

Brug af Automatisk Svar med et hovedsæt eller højttalertelefonen 41

## **Tilpasning af telefonindstillinger 42**

Justering af lydstyrken 42

Tilpasning af ringetoner og beskedindikatorer 43

Tilpasning af telefonskærmen 44

Opsætning af hurtigkaldstaster 45

**Brug af beskeder, opkaldslogger og telefonbøger 46**

Få adgang til beskeder 46

Brug af opkaldslogger og telefonbøger 47

**Adgang til websiden Brugerindstillinger 48**

Sådan logges på websiden Brugerindstillinger 48

Abonnement på telefonitjenester 49

**Om yderligere konfigurationsindstillinger 50****Fejlfinding på telefonen 52**

Brug af værktøjet Kvalitetsrapporter 52

**Betingelser for Ciscos etårige begrænsede garanti på hardware 53****Indeks 55**





# Introduktion

## Sådan bruges denne vejledning

Med denne vejledning får du et overblik over de funktioner, der er tilgængelige på telefonen. Du kan læse den for at få større indsigt i telefonens muligheder, eller du kan se, hvilke afsnit der bruges hyppigt, i tabellen herunder.

Hvis du vil...	Skal du...
Se nærmere på telefonen på egen hånd	Trykke på  på telefonen, hvis du får brug for hjælp.
Rengøre telefonen	Se "Rengøring af telefonskærmen" på side 2.
Gennemgå sikkerhedsoplysninger	Se "Oplysninger om sikkerhed og ydeevne" på side 3.
Tilslutte telefonen	Se "Tilslutning af telefonen" på side 6.
Bruge telefonen, efter at den er installeret	Starte med "En oversigt over telefonen" på side 9.
Have mere at vide om skærmen	Se "Telefonskærmfunktioner" på side 12.
Have mere at vide om håndtering af opkald og navigation i menuer på telefonen	Se "Tip til opkaldshåndtering og navigation" på side 14.
Foretage opkald	Se "Foretagelse af opkald" på side 20.
Sætte opkald på hold	Se "Brug af Hold og Genoptag" på side 25.
Dæmpe opkald	Se "Brug af Dæmp" på side 26.
Omstille opkald	Se "Omstilling af et forbundet opkald" på side 26.
Foretage conferenceopkald	Se "Oprettelse af conferenceopkald" på side 28.
Dele et telefonnummer	Se "Brug af en delt linje" på side 34.
Bruge telefonen som højttaler eller skifte mellem lydenheder	Se "Brug af håndsæt, hovedsæt og højttalertelefon" på side 40.
Ændre lydstyrkeniveauer eller ringetone	Se "Tilpasning af telefonindstillinger" på side 42.
Opsætte hurtigkald	Se "Opsætning af hurtigkaldstaster" på side 45.
Se ubesvarede opkald	Se "Brug af beskeder, opkaldslogger og telefonbøger" på side 46.

## Rengøring af telefonskærmen

Aftør forsigtigt telefonskærmen med en blød, tør klud. Brug ikke væsker eller skurepulver på telefonen. Hvis der benyttes andet end en blød, tør klud, kan det forurene telefonens komponenter og forårsage fejl.

## Sådan finder du yderligere oplysninger

Du kan få adgang til dokumentationen til den seneste Cisco IP-telefon på internettet på denne URL-adresse:

[http://www.cisco.com/univercd/cc/td/doc/product/voice/c\\_ipphon/index.htm](http://www.cisco.com/univercd/cc/td/doc/product/voice/c_ipphon/index.htm)

Du kan få adgang til Cisco-webstedet på denne URL-adresse:

<http://www.cisco.com/>

Du kan få adgang til internationale Cisco-websteder fra denne URL-adresse:

[http://www.cisco.com/public/countries\\_languages.shtml](http://www.cisco.com/public/countries_languages.shtml)

## Du kan finde yderligere oplysninger om tilpasning af telefonen på internettet

Cisco IP-telefonen er en netværksenhed, der kan dele oplysninger med andre netværksenheder i virksomheden, herunder din computer. På websiden Brugerindstillinger i Cisco CallManager kan du oprette og tilpasse telefontjenester og styre telefonfunktioner og -indstillinger. Denne vejledning giver en kort oversigt over disse funktioner. Du kan få en komplet beskrivelse under *Tilpasning af Cisco IP-telefonen på internettet* på følgende URL-adresse:

[http://www.cisco.com/univercd/cc/td/doc/product/voice/c\\_ipphon/index.htm](http://www.cisco.com/univercd/cc/td/doc/product/voice/c_ipphon/index.htm)

# Oplysninger om sikkerhed og ydeevne

## Installation og brug af telefonen

Læs følgende sikkerhedsoplysninger, før du installerer eller bruger Cisco IP-telefonen:



**Advarsel!**

### VIGTIGE SIKKERHEDSANVISNINGER

Dette advarselssymbol betyder fare. Du befinder dig i en situation med risiko for legemsbeskadigelse. Før du begynder arbejde på udstyr, skal du være opmærksom på de involverede risici, der er ved elektriske kredsløb, og du skal sætte dig ind i standardprocedurer til undgåelse af ulykker. Brug erklæringsnummeret efter hver advarsel for at finde oversættelsen i de oversatte advarsler, der fulgte med denne enhed.

### GEM DISSE ANVISNINGER



**Advarsel!**

Læs installationsvejledningen, før du slutter systemet til strømkilden.



**Advarsel!**

Endelig kassation af dette produkt skal håndteres i henhold til alle nationale love og regulativer.



**Advarsel!**

Undgå at arbejde på systemet eller tilslutte eller frakoble kabler i tordenvejr.



**Advarsel!**

Undgå at tilslutte SELV-kredsløb (Safety Extra Low Voltage) til telefonnetværkets kredsløb af hensyn til risikoen for elektrisk stød. LAN-porte indeholder SELV-kredsløb, og WAN-porte indeholder TNV-kredsløb. Nogle LAN- og WAN-porte bruger RJ-45-stik. Udvis forsigtighed, når du tilslutter kabler.



**Forsigtig!**

Indbyggede strømkredse sikrer strøm gennem kommunikationskablet. Brug kablet fra Cisco eller som minimum et 24 AWG-kommunikationskabel.

## Brug af ekstern strømforsyning

Følgende advarsler gælder, når du bruger ekstern strømforsyning til din Cisco IP-telefon:



**Advarsel!**

---

**Dette produkts funktionsevne afhænger af bygningens installation af beskyttelse mod kortslutning og overstrøm. Kontroller, at der ikke bruges en sikring eller kredsløbsafbryder, som er større end 120 V (vekselstrøm), 15 A i USA (240 V (vekselstrøm), 10 A internationalt) på faselederne (alle strømførende ledere).**

---



**Advarsel!**

---

**Enheden er udviklet til at fungere sammen med TN-strømsystemer.**

---



**Advarsel!**

---

**Stikket/proppen skal altid være tilgængelig, fordi det fungerer som den overordnede tilslutningsenhed.**

---



**Advarsel!**

---

**Strømforsyningen skal være placeret indendørs.**

---



**Forsigtig!**

---

Brug kun Ciscos strømforsyning, der leveres med produktet.

---

## Brug af eksterne enheder sammen med Cisco IP-telefonen

Følgende oplysninger gælder, når du anvender eksterne enheder sammen med Cisco IP-telefonen:

Cisco anbefaler brug af eksterne enheder af god kvalitet (højtalere, mikrofoner og hovedsæt), som er beskyttet mod uønsket radiofrekvens- og lydfrekvenssignaler (RF og AF).

Afhængigt af disse enheders kvalitet og af, hvor tæt de befinder sig på andre enheder, f.eks. mobiltelefoner eller tovejsradioer, kan der stadig forekomme en vis støj. I disse tilfælde anbefaler Cisco, at du benytter en eller flere af følgende fremgangsmåder:

- Flyt den eksterne enhed væk fra kilden til RF- eller AF-signalerne.
- Flyt den eksterne enheds kabler væk fra kilden til RF- eller AF-signalerne.
- Brug afskærmede kabler til den eksterne enhed, eller brug kabler med en bedre afskærmning og et bedre stik.
- Afkort længden på kablet til den eksterne enhed.
- Anvend ferritter eller andre enheder på kablerne til den eksterne enhed.

Cisco kan ikke garantere, at systemets ydeevne er optimal, da Cisco ikke har nogen kontrol over kvaliteten af eksterne enheder, kabler og stik. Systemet fungerer tilfredsstillende, når der tilsluttes velegnede enheder med kabler og stik af god kvalitet.

**Forsigtig!**

---

I EU-lande bør der kun bruges eksterne højttalere, mikrofoner og hovedsæt, der er i fuldstændig overensstemmelse med EMC-direktivet [89/336/EC].

---



## Justering af soklen

Hvis du vil ændre den vinkel, som telefonen står på skrivebordet med, skal du justere soklen, mens du trykker sokkeltasten ned.

## Justering af håndsætholderen

Når du tilslutter telefonen, kan du justere håndsætholderen for at sikre dig, at modtageren ikke glider ud af holderen. Se tabellen herunder for at få instruktioner.

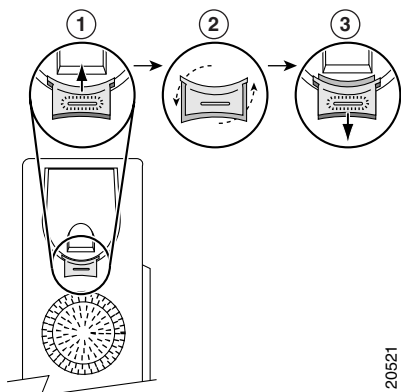

<b>1</b>	Læg håndsættet til side, og træk i den firkantede plastiktap på håndsætholderen.
<b>2</b>	Drej tappen 180 grader.
<b>3</b>	Skub tappen tilbage i håndsætholderen. Et forlængerstykke stikker ud øverst på den roterede tap. Læg håndsættet tilbage i håndsætholderen.

## Registrering hos TAPS

Når telefonen er tilsluttet netværket, beder systemadministratoren dig måske om at registrere telefonen automatisk ved hjælp af TAPS (Tool for Auto-Registered Phones Support). Du kan bruge TAPS til at registrere en ny telefon eller til at erstatte en eksisterende telefon.

Når du skal registrere telefonen hos TAPS, skal du løfte håndsættet, taste det TAPS-lokalnummer, du har fået af systemadministratoren, og følge de automatiserede anvisninger. Du skal muligvis taste hele lokalnummeret, herunder områdenummeret. Læg røret på, når telefonen viser en bekræftelsesmeddelelse. Telefonen genstartes.

## **Oplysninger om hovedsæt**

Tilslut hovedsætporten bag på telefonen for at bruge hovedsættet.

Selvom Cisco Systems har udført nogle interne test af hovedsæt fra tredjepart sammen med Cisco IP-telefoner, certificerer eller understøtter Cisco ikke produkter fra leverandører eller forhandlere af hovedsæt. På grund af de naturlige miljømæssige forskelle samt hardwareforskelle, der findes på de steder, hvor Cisco IP-telefoner anvendes, findes der ikke én "bedste" løsning, som er optimal for alle miljøer. Cisco anbefaler, at kunderne tester de hovedsæt, som fungerer bedst i deres miljø, før de anvender et stort antal enheder i netværket.

I nogle tilfælde kan mekanikken eller elektronikken i de forskellige hovedsæt forårsage, at fjerndeltagere hører et ekko af deres egne stemmer, når de taler med brugere af Cisco IP-telefonen.

Cisco anbefaler brug af eksterne enheder af god kvalitet, f.eks. hovedsæt, som er uden uønsket radiofrekvens- og lydfrekvenssignaler (RF og AF). Afhængigt af disse enheders kvalitet, og hvor tæt de befinder sig på andre enheder, f.eks. mobiltelefoner og tovejsradioer, kan der stadig forekomme en vis støj. Se "Brug af eksterne enheder sammen med Cisco IP-telefonen" på side 4 for at få yderligere oplysninger.

Den primære årsag til, at et bestemt hovedsæt ikke passer til Cisco IP-telefonen, er risikoen for, at der vil høres en summende lyd. Denne summen kan høres af enten fjerndeltageren eller af både fjerndeltageren og brugeren af Cisco IP-telefonen. Nogle summe- eller brummelyde kan være forårsaget af eksterne kilder, f.eks. elektrisk lys samt elektriske motorer eller store computerskærme i nærheden af telefonen. I nogle tilfælde kan en brummelyd reduceres eller fjernes ved hjælp af en lokal powercube. Se "Brug af ekstern strømforsyning" på side 4 for at få yderligere oplysninger.

### **Brugerens afgørelse**

Ud over den fysiske, mekaniske og tekniske ydeevne skal hovedsættets lyd være god for brugeren og for deltageren i den anden ende. Lyd er individuel, og Cisco kan ikke garantere ydeevnen for hovedsættene eller håndsættene. Nogle af de hovedsæt og håndsæt, der nævnes herunder, skulle dog fungere godt sammen med Cisco IP-telefoner.

Det er dog i sidste ende op til kunden at teste udstyret i sit eget miljø for at afgøre, hvad der er en passende ydeevne.

Du kan få yderligere oplysninger om hovedsæt på:

<http://vxicorp.com/cisco>

<http://plantronics.com>

# En oversigt over telefonen

---

Cisco IP Phone 7961G og 7961G-GE (gigabit Ethernet-version) og 7941G og 7941G-GE (gigabit Ethernet-version) er fuldt udstyrede telefoner, der muliggør talekommunikation over det samme datanetværk, som computeren bruger. Det giver dig mulighed for at ringe op og modtage telefonopkald, sætte opkald på hold, bruge hurtigkaldsnumre, omstille opkald, foretage konferenceopkald osv. Cisco IP Phone 7961G-GE og 7941G-GE gigabit Ethernet-versionerne er udstyret med den nyeste teknologi og forbedringer inden for Gigabit Ethernet VoIP-telefoni. Cisco IP Phone 7961G og 7961G-GE indeholder seks programtaster til telefonlinjer, funktioner, hurtigkaldsnumre og tjenester, mens Cisco IP Phone 7941G og 7941G-GE indeholder to programtaster (yderligere oplysninger finder du i afsnittet "Taster og hardware" på side 9).

Ud over grundlæggende opkaldshåndteringsfunktioner understøtter telefonen specielle eller avancerede telefonifunktioner, der kan udvide og tilpasse opkaldshåndteringen.

Cisco IP-telefonen giver også mulighed for:

- At få adgang til netværksdata og -tjenester. Du kan få adgang til særlige webbaserede tjenester fra telefonen.
- Onlinestyring fra websiden Brugerindstillinger. Du kan tilpasse telefonens funktioner med en webbrowser på computeren.
- Online Hjælp. Du kan få oplysninger om funktioner, taster, programtaster og menupunkter direkte fra telefonen.

## Taster og hardware

Nogle af hardwarefunktionerne på Cisco IP-telefonen omfatter:

- Telefonskærm
- Taster til højttaler og hovedsæt
- Fire programtaster, der giver adgang til telefonifunktioner
- Fire funktionstaster, der giver adgang til meddelelser, telefonbøger, tjenester og indstillinger
- Programtaster til telefonlinjer, funktioner, hurtigkaldsnumre og tjenester
- En Hjælp-tast til hurtige oplysninger

Se illustrationerne og tabellen nedenfor for at få en detaljeret beskrivelse.

**Figur 1 Cisco IP Phone 7961G og 7961G-GE**





















137503

**Figur 2 Cisco IP Phone 7941G og 7941G-GE**



137504





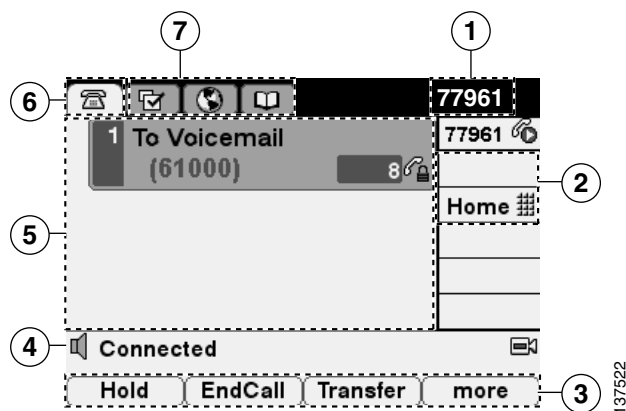

1	Programtaster 	Afhængigt af konfigurationen giver programtasterne adgang til: <ul style="list-style-type: none"> <li>• Telefonlinjer (linjetaster)</li> <li>• Hurtigkaldsnumre (hurtigkaldstaster)</li> <li>• Webbaserede tjenester (f.eks. en tast til personligt adressekartotek)</li> <li>• Telefonfunktioner (f.eks. tasten Privat)</li> </ul> Tasterne lyser for at indikere status: <ul style="list-style-type: none"> <li> Grøn, vedvarende – Aktivt opkald på denne linje (røret af)</li> <li> Grøn, blinkende – Opkald på hold på denne linje</li> <li> Gul, vedvarende – Funktionen Privat er aktiveret</li> <li> Gul, blinkende – Indgående opkald ringer på denne linje</li> <li> Rød – Delt linje, i brug</li> <li> Ingen farve – Ingen opkaldsaktivitet på denne linje (røret på)</li> </ul>
2	Telefonskærm	Viser telefonfunktioner. Se "Telefonskærmfunktioner" på side 12.
3	Sokkeltast	Gør det muligt at justere telefonsoklens vinkel.
4	Tasten Meddelelser 	Vil normalt automatisk ringe op til beskedtjenesten (afhænger af tjenesten). Se "Få adgang til beskeder" på side 46.
5	Tasten Telefonbøger 	Åbner/lukker menuen Telefonbøger. Brug den til at få adgang til opkaldslogger og firmaets telefonbøger. Se "Brug af opkaldslogger og telefonbøger" på side 47.
6	Tasten Hjælp 	Aktiverer menuen Hjælp. Se "Hjælp til telefonen" på side 18.
7	Tasten Indstillinger 	Åbner/lukker menuen Indstillinger. Brug den til at styre telefonskærmens udseende og ringetoner. Se "Tilpasning af telefonindstillinger" på side 42.
8	Tasten Tjenester 	Åbner/lukker menuen Tjenester. Se "Adgang til websiden Brugerindstillinger" på side 48.
9	Tast til lydstyrke 	Styrer lydstyrken og andre indstillinger. Se "Tilpasning af telefonindstillinger" på side 42.
10	Tast til højttaler 	Slår højttalertelefonen til eller fra. Når højttalertelefonen er slået til, lyser tasten.
11	Tasten Dæmp 	Slår funktionen Dæmp til eller fra. Når funktionen Dæmp er slået til, lyser tasten.

<b>12</b>	Tast til hovedsæt 	Slår hovedsættet til eller fra. Når hovedsættet er slået til, lyser tasten.
<b>13</b>	Tasten Navigation 	Gør det muligt at rulle gennem menuer og fremhæve menupunkter. Bruges sammen med programtaster til at aktivere fremhævede menupunkter.
<b>14</b>	Tastatur	Gør det muligt at ringe op til telefonnumre, indtaste bogstaver og vælge menupunkter.
<b>15</b>	Programtaster 	Alle taster aktiverer en programtastindstilling (vises på telefonskærmen).
<b>16</b>	Lysstribe på håndsat	Angiver et indgående opkald eller en ny besked.

## Telefonskærmfunktioner

Sådan kan hovedtelefonskærmen se ud, hvis der er et aktivt opkald. Følgende tabel indeholder en grundlæggende beskrivelse af telefonskærmens funktioner.



1	Den primære telefonlinje	Viser telefonnummeret (lokalnummer) for den primære telefonlinje. Når flere funktionsfaner er åbne, vises telefonnummer, klokkeslæt og dato skiftevis i dette område.
2	Ikoner til programtaster	<p>Ikoner indikerer, hvordan programtaster  er konfigureret på din telefon:</p> <ul style="list-style-type: none"> <li> Telefonlinjeikon – Svarer til en telefonlinje og afspejler opkaldet eller linjens tilstand. Du kan have flere telefonlinjer.</li> <li> Ikonet Hurtigkaldsnumre – Hvis det er tilgængeligt, svarer det til en hurtigkaldstast. Se "Opsætning af hurtigkaldstaster" på side 45 for at få yderligere oplysninger.</li> <li> Ikonet Telefonetjenester – Hvis det er tilgængeligt, svarer det til en webbaseret telefonitjeneste, f.eks. et personligt adressekartotek.</li> <li> Telefonfunktionsikon – Hvis det er tilgængeligt, svarer det til en aktiveret funktion, f.eks. Privat.</li> </ul>
3	Etiketter for programtaster	Hver etiket viser en programtastfunktion. Du kan aktivere en programtast ved at trykke på programtasten  .
4	Statuslinje	Viser ikon for lydtilstand, statusoplysninger og vejledninger.
5	Opkaldsaktivitetsområde	Viser aktuelle opkald pr. linje, inklusive opkalds-id, opkaldets varighed og opkaldets tilstand. Se "Visning af opkald og skift mellem opkald" på side 16 for at få relaterede oplysninger.
6	Fanen Telefon	Indikerer opkaldsaktivitet.
7	Funktionsfaner	Hver funktionsmenu har en tilknyttet fane. Fanen er synlig, når funktionsmenuen er åben. Tryk på en funktionstast (Indstillinger, Telefonbøger, Meddelelser, Tjenester) for at skifte mellem åbne menuer. Se "Brug af funktionsmenuer" på side 17.

## Om betjening og tilgængelighed af funktioner

Betjeningen af Cisco IP-telefonen og de tilgængelige funktioner afhænger af, hvilket telefonselskab der benyttes af dit firma, og også af, hvordan firmaets telefonsupport har konfigureret telefonsystemet. Derfor er nogle af de funktioner, der er medtaget i denne telefonvejledning, muligvis ikke tilgængelige, eller de fungerer på en anden måde i dit telefonsystem. Kontakt support eller systemadministratoren, hvis du har spørgsmål til betjeningen eller tilgængeligheden af funktioner.

# Tip til opkaldshåndtering og navigation

Disse retningslinjer hjælper med at håndtere opkald og navigere i menuerne på Cisco IP-telefonen.

## Om linjer vs. opkald

Det kan være let at forveksle *linjer* med *opkald* på telefonen. Brug disse tip til at undgå dette:

### Linjer







Cisco IP Phone 7961G/7961G-GE understøtter op til seks linjer, og Cisco IP Phone 7941G/7941G-GE understøtter op til to linjer. Hver linje svarer til et telefonnummer (eller lokalnummer), som andre kan bruge til at ringe op til dig. Antallet af linjer, der er tildelt til din telefon, afhænger af, hvordan systemadministratoren konfigurerer telefonens programtaster. Du kan se, hvor mange linjer du har, på telefonskærmens linjeområde. Du har lige så mange linjer, som du har telefonnumre og telefonlinjeikoner: .



### Opkald

Hver linje understøtter flere opkald. Du skal måske derfor håndtere flere opkald på én telefonlinje. Standardkonfigurationen er fire opkald pr. linje, men systemadministratoren kan justere antallet, så de passer til dine behov. Uanset antallet af linjer understøtter telefonen maksimalt 200 opkald på samme tid.

## Om opkalds- og telefonlinjeikoner





Telefonen viser ikoner, så du kan se opkalds- og linjetilstanden (om opkaldet er på hold, ringer, forbundet osv.).

Ikon	Opkaldstilstand	Beskrivelse
	Røret på	Ingen opkaldsaktivitet på denne linje. Hvis du ringer op med røret på (forhåndstaster), er opkaldet ikke aktivt, før du tager røret af.
	Røret af	Du ringer aktivt til et nummer, eller et udgående opkald ringer. Se "Foretagelse af opkald" på side 20 for at få vist opkaldsindstillinger.
	Forbundet opkald	Du er i øjeblikket forbundet med en anden deltager. Mange telefonfunktioner kræver, at du har et forbundet opkald.
	Ringende opkald	Et indgående opkald ringer på en af dine linjer. Se "Besvarelse af et opkald" på side 24 for at få yderligere oplysninger.
	Opkald på hold	Du har sat dette opkald på hold. Når dette ikon vises ved siden af en telefonlinje, angiver det, at alle opkald på linjen er på hold.
	Fjernbrug i anvendelse	En anden telefon, der deler linjen, har et forbundet opkald. Se "Brug af en delt linje" på side 34 for at få yderligere oplysninger.

Ikone	Opkaldstilstand	Beskrivelse
	Godkendt opkald	Se "Oprettelse og modtagelse af sikre opkald" på side 37 for at få en beskrivelse af dette ikon.
	Krypteret opkald	Se "Oprettelse og modtagelse af sikre opkald" på side 37 for at få en beskrivelse af dette ikon.

## Røret på og af

Nogle opgaver og instruktioner på telefonen varierer, alt efter om røret er *på* eller *af*.

- Røret på – Telefonens håndsæt ligger i holderen, der er ingen aktive opkald, og du har ingen aktiv ringetone. Telefonen understøtter tastning med røret på (*forhåndstastning*), som sætter dig i stand til at taste eller vælge telefonnumre, før opkaldet aktiveres. Når røret er lagt på, ses dette ikon ved siden af den relevante telefonlinje: .
- Røret af – Telefonens håndsæt er løftet af holderen, højttalertelefonen er aktiv, eller en af flere forskellige metoder anvendes til at opnå en ringetone eller besvare et indgående opkald. Når røret er taget af, vises et af disse ikoner, afhængigt af opkaldets eller linjens tilstand: , , eller . Se "Om opkalds- og telefonlinjeikoner" på side 14 for at få relaterede oplysninger.





## Valg af opkald

Mange telefonfunktioner kræver, at du vælger de opkald, du vil bruge sammen med en bestemt funktion. Hvis du f.eks. har fire opkald på hold, men kun ønsker at forbinde to af dem i et conferenceopkald, kan du vælge de opkald, du vil føje til konferencen, før du aktiverer funktionen.

Hvis du vil...	Skal du...
Fremhæve et opkald	Bruge tasten Navigation til at rulle gennem opkaldslisten. Fremhævede opkald vises en smule mørkere end de øvrige opkald.
Vælge et opkald	Fremhæve et forbundet opkald eller et opkald på hold og trykke på <b>Vælg</b> . Valgte opkald angives med et <input checked="" type="checkbox"/> .
Kontrollere valgte opkald	Bruge tasten Navigation til at rulle gennem opkaldslisten. Valgte opkald angives med et <input checked="" type="checkbox"/> og er grupperet sammen på opkaldslisten.

## Visning af opkald og skift mellem opkald

Disse tip kan hjælpe dig med at skifte mellem opkald på en eller flere linjer. Hvis det opkald, du vil skifte til, ikke automatisk fremhæves, skal du bruge tasten Navigation for at rulle til det.

Hvis du vil...	Skal du...
Skifte mellem opkald på en linje	Fremhæve det opkald, du skifter til, og trykke på <b>Genoptag</b> . Det andet opkald sættes automatisk på hold.
Skifte fra et igangværende opkald for at besvare et indgående opkald	Trykke på <b>Besvar</b> eller trykke på en gul blinkende tast  for linjen med det indgående opkald. Hvis du gør dette, sættes det første opkald på hold.
Skifte mellem opkald på forskellige linjer	Trykke på den blinkende grønne knap  for den linje, du skifter til. Hvis der er et enkelt opkald på hold på denne linje, genoptages det automatisk. Hvis der er flere opkald på hold på linjen, kan du evt. rulle ned til det bestemte opkald og trykke på <b>Genoptag</b> .
Se alle opkald på en bestemt linje	Trykke på  og umiddelbart derefter trykke på linjetasten. Alle oplysninger om opkaldet vises, men det påvirker ikke opkaldstilstanden. Denne funktion er derfor nyttig, hvis du taler på en linje og vil have vist opkald på hold på en anden linje.
Se en oversigt over linjeaktiviteten (ét opkald pr. linje)	Trykke på  for den fremhævede linje. En linje vil være fremhævet, når det opkald, det er forbundet med, vises på telefonskærmen. Hvis du gør dette, skifter telefonen til <i>tilstanden opkaldsoversigt</i> , og der vises ét opkald pr. linje. Dette opkald er enten det aktive opkald eller det opkald, der har været på hold i længst tid, hvis alle opkald er på hold. Du kan gå tilbage til standardvisningen ved at trykke på  og umiddelbart derefter trykke på linjetasten.







### Tip!

- Kun ét opkald kan være aktivt. De øvrige opkald sættes automatisk på hold.
- Når du har flere opkald på en linje, vises opkaldet med den højeste rangfølge og længste varighed øverst på opkaldslisten. Se "Prioritering af vigtige opkald" på side 38.
- Opkald af samme type grupperes sammen på opkaldslisten. De opkald, du f.eks. har interageret med, grupperes nær toppen, derefter grupperes de valgte opkald, og de opkald, du endnu ikke har besvaret, grupperes til sidst.

## Valg af menupunkter på telefonskærmen

Hvis du vil vælge et menupunkt på telefonskærmen...	Skal du...
Ved at rulle	Trykke på tasten Navigation for at fremhæve et menupunkt på en liste. Tryk på en relevant programtast, f.eks. <b>Vælg</b> eller <b>Kald</b> , for at afslutte handlingen.
Efter punktnummer	Trykke på det tilhørende nummer på tastaturet. Tryk f.eks. på <b>4</b> for at vælge det fjerde menupunkt i en menu.

## Brug af funktionsmenuer









Hvis du vil...	Skal du...
Åbne eller lukke en funktionsmenu	Trykke på en funktionstast:  Meddelelser  Tjenester  Telefonbøger  Indstillinger  Hjælp
Rulle gennem en liste eller menu	Trykke på tasten <b>Navigation</b> .
Gå et niveau op i en funktionsmenu	Trykke på <b>Afslut</b> . Bemærk, at hvis du trykker på Afslut på det øverste niveau i en menu, lukkes menuen.
Skifte mellem åbne funktionsmenuer	Trykke på en funktionstast. Hver funktionsmenu har en tilknyttet fane. Fanen er synlig, når funktionsmenuen er åben.

## Indtastning og redigering af tekst

Hvis du vil...	Skal du...
Indtaste et bogstav på telefonskærmen	Trykke på det pågældende nummer på tastaturet en eller flere gange for at vælge et bogstav (små eller store bogstaver) i genvejsmenuen. Når du standser, flyttes markøren automatisk frem, så du kan indtaste det næste bogstav.
Slette i en indtastning eller flytte markøren	Trykke på << eller <b>Slet</b> for at fjerne et bogstav eller et ciffer. Tryk på >> for at flytte markøren mod højre.

## Hjælp til telefonen

Din Cisco IP-telefon indeholder et omfattende online Hjælp-system. Der vises Hjælp-emner på telefonskærmen. Se følgende tabel for at få yderligere oplysninger.

Hvis du vil...	Skal du...
Se hovedmenuen	Trykke på  på telefonen og vente et par sekunder, indtil menuen vises. Hvis du allerede har åbnet Hjælp, skal du trykke på <b>Hovedmenu</b> . Af hovedemner i hovedmenuen kan nævnes: <ul style="list-style-type: none"><li>• Om Cisco IP-telefonen – Beskriver detaljer om telefonen</li><li>• Hvordan gør jeg...? – Fremgangsmåder og oplysninger om almindelige telefonopgaver</li><li>• Opkaldsfunktioner – Beskrivelser af og procedurer for opkaldsfunktioner</li><li>• Hjælp – Tip til brug og åbning af Hjælp</li></ul>
Have mere at vide om en tast eller programtast	Trykke på  og derefter trykke hurtigt på en tast eller en programtast.
Have mere at vide om et menupunkt	Trykke på  ,  eller  for at se en funktionsmenu. Fremhæv et menupunkt, og tryk derefter hurtigt på  to gange.
Have hjælp til at bruge Hjælp	Trykke hurtigt på  to gange (uden først at vælge et menupunkt).
Have vist netværksstatistik om et aktivt opkald	Trykke hurtigt på  to gange under et aktivt opkald.

## Om tastikoner







I denne telefonvejledning anvendes billeder af taster med ikoner. Du kan få en beskrivelse af tastikonerne i denne vejledning i afsnittet "Taster og hardware" på side 9 eller i afsnittet "Tastforklaring" i oversigtskortet forrest i lynvejledningen.





# Grundlæggende opkaldshåndtering





I dette afsnit beskrives grundlæggende opkaldshåndteringsopgaver, f.eks. oprettelse, besvarelse, omstilling af opkald og conferenceopkald. De funktioner, du bruger til at udføre disse opgaver, er standardfunktioner, som er tilgængelige på de fleste telefonsystemer.



## Foretagelse af opkald

Løft røret, og tast for at ringe op. Du kan også bruge en af de andre muligheder, som er beskrevet i følgende tabel.

Hvis du vil...	Skal du...
Forhåndstaste (med røret på uden først at få klartone)	<p>Benyt en af følgende fremgangsmåder:</p> <ul style="list-style-type: none"><li>• Indtast et telefonnummer. (Funktionen med automatisk opringning dukker muligvis frem og foreslår et passende telefonnummer fra din log over foretagne opkald).</li><li>• Tryk på tasten <b>Navigation</b> for at se telefonnumrene fra din log over foretagne opkald.</li></ul> <p>Tryk derefter på <b>Kald</b>. Du kan også udføre en af følgende handlinger for at løfte røret og ringe op til det fremhævede telefonnummer:</p> <ul style="list-style-type: none"><li>• Løft røret.</li><li>• Tryk på  eller .</li><li>• Tryk på <b>Kald</b>.</li><li>• Tryk på  (en linjetast).</li></ul>
Ring op ved hjælp af højttalertelefonen	<p>Tryk på <b>Nyt opk</b>, og indtast et telefonnummer. Du kan også trykke på , før eller efter du har foretaget et opkald, genopkald eller hurtigkald.</p> <p>Mange af de handlinger, du kan foretage for at ringe et nummer op, udløser automatisk højttalertelefonen, hvis røret er på, og  ikke lyser. Disse handlinger omfatter tryk på <b>Gentag</b> eller en hurtigkaldstast.</p>
Ring op til det senest kaldte nummer	<p>Tryk på <b>Gentag</b>. Funktionen Gentag bruger som standard den primære linje. Du kan også åbne en sekundær linje og trykke på <b>Gentag</b>. Hvis du vil åbne en linje, skal du trykke på .</p>

Hvis du vil...	Skal du...
Foretage et hurtigopkald	Benytte en af følgende fremgangsmåder: <ul style="list-style-type: none"> <li>• Tryk på  (en hurtigkaldstast), før eller efter du løfter røret.</li> <li>• Angiv et indeksnummer for hurtigkald (1-99 på tastaturet), når røret er på, og tryk på <b>KortNr.</b></li> </ul> Se "Opsætning af hurtigkaldstaster" på side 45 for at få yderligere oplysninger.
Foretage et opkald, mens et andet opkald er aktivt (med en anden linje)	Trykke på  for at åbne en ny linje. Opkaldet på den første linje sættes automatisk på hold.
Foretage et opkald, mens et andet opkald er aktivt (med den samme linje)	Trykke på <b>Hold</b> . Tryk derefter på <b>Nyt opk.</b> Foretag derefter et opkald, genopkald eller hurtigkald. Du kan også fortsætte med det aktive opkald, mens du gør klar til at ringe fra en opkaldslog eller firmatelefonbogen. Yderligere oplysninger finder du i de næste to rækker i tabellen.
Ring op via en opkaldslog	Vælg  > <b>Ubesvarede opkald, Modtagne opkald, eller Egne opkald.</b> Hvis du vil ringe op fra et nummer, skal du rulle ned til nummeret og løfte røret.  Hvis du vil ringe fra en opkaldslog samtidig med et andet aktivt opkald, skal du rulle ned til en opkaldspost og trykke på <b>Kald</b> . Vælg derefter et menupunkt til at håndtere det oprindelige opkald: <ul style="list-style-type: none"> <li>• <b>Hold</b> – Sætter det første opkald på hold og ringer til et andet.</li> <li>• <b>Omstil</b> – Omstiller den første deltager til det andet opkald. Tryk på <b>Omstil</b> to gange.</li> <li>• <b>Konference</b> – Opretter et konferenceopkald med alle deltagere. Tryk på <b>Konfer.</b> to gange.</li> <li>• <b>Afslut</b> – Afslutter det første opkald og ringer til det andet.</li> </ul>
Ring op fra en firmatelefonbog på telefonen	Vælg  > <b>Firmatelefonbog</b> (det nøjagtige navn kan variere). Brug tastaturet til at indtaste bogstaver, og tryk derefter på <b>Søg</b> . Hvis du vil ringe op fra et nummer, skal du rulle ned til nummeret og løfte røret.  Hvis du vil ringe fra en firmatelefonbog samtidig med et aktivt opkald, skal du rulle ned til et nummer og trykke på <b>Kald</b> . Vælg derefter et menupunkt til at håndtere det oprindelige opkald: <ul style="list-style-type: none"> <li>• <b>Hold</b> – Sætter det første opkald på hold og ringer til et andet.</li> <li>• <b>Omstil</b> – Omstiller den første deltager til det andet opkald. Tryk på <b>Omstil</b> to gange.</li> <li>• <b>Konference</b> – Opretter et konferenceopkald med alle deltagere. Tryk på <b>Konfer.</b> to gange.</li> <li>• <b>Afslut</b> – Afslutter det første opkald og ringer til det andet.</li> </ul>

Hvis du vil...	Skal du...
Ringe op fra en webside med en firmatelefonbog	Bruge funktionen Cisco WebDialer. Åbn en webbrowser, og gå til firmatelefonbogen. Klik på et telefonnummer i telefonbogen. Klik på <b>Kald</b> for at foretage opkaldet. Klik på <b>Læg røret</b> for at afslutte opkaldet. Se vejledningen <i>Tilpasning af Cisco IP-telefonen på internettet</i> for at få yderligere oplysninger: <a href="http://www.cisco.com/univercd/cc/td/doc/product/voice/c_ipphon/index.htm">http://www.cisco.com/univercd/cc/td/doc/product/voice/c_ipphon/index.htm</a>
Ringe op ved hjælp af et hovedsæt	Benytte en af følgende fremgangsmåder: <ul style="list-style-type: none"> <li>• Hvis  ikke lyser, skal du trykke på den, før eller efter du har foretaget et opkald, genopkald eller hurtigkald.</li> <li>• Hvis  lyser, skal du trykke på <b>Nyt opk</b>, <b>Gentag</b>, en hurtigsopkaldstast eller  (en linjetast). Du kan evt. indtaste et telefonnummer og trykke på <b>Kald</b>.</li> </ul>
Modtage en meddelelse, når et optaget eller ringende lokalnummer bliver ledigt	Ringe op til nummeret og trykke på <b>Notering</b> , mens du lytter til optaget-tonen eller ringelyden. Læg røret på. Når lokalnummeret bliver ledigt, høres en advarselstone, og der vises en meddelelse på displayet. Notering til dette nummer sker ikke automatisk – du skal foretage opkaldet. Notering er en speciel funktion, som systemadministratoren kan konfigurere for telefonen. Bemærk, at Notering ikke fungerer, hvis andre deltagere har aktiveret viderestilling.
Ringe op på en anden linje	Trykke på  for den linje, du vil bruge.
Foretage et prioritetsopkald (rangfølge)	Angive MLLP-adgangsnummeret (som fås af systemadministratoren) efterfulgt af telefonnummeret. Se "Prioritering af vigtige opkald" på side 38 for at få yderligere oplysninger.
Ringe op fra et nummer i et personligt adressekartotek eller bruge en kortnummerkode	Vælg  > <b>Adressekartotekstjeneste</b> eller <b>Kortnummertjeneste</b> (de nøjagtige navne kan variere). Hvis du vil ringe op fra et nummer, skal du trykke på nummeret eller rulle ned til det og løfte røret. Du kan få hjælp til at abonnere på adressekartotekstjenesten eller kortnummertjenesten i "Adgang til websiden Brugerindstillinger" på side 48.
Foretage et opkald ved hjælp af en fakturerings- eller sporingskode	Taste et nummer og indtaste en kundekode (CMC) eller en obligatorisk godkendelseskode (FAC), når du hører en særlig tone. Systemadministratoren fortæller dig, hvornår du skal indtaste CMC- eller FAC-koden, og kan give dig udførlige anvisninger.

Hvis du vil...	Skal du...
Foretage et opkald ved hjælp af Cisco-profilen Lokalnummer Mobilitet	<p>Sørg for, at du er logget på Lokalnummer Mobilitet.</p> <p>Vælg  &gt; EM-tjeneste (det præcise navn kan variere), og brug derefter tastaturet til at indtaste logonoplysninger. Hvis du bruger en delt telefon, skal du muligvis logge på Lokalnummer Mobilitet, før du får adgang til visse funktioner eller kan foretage opkald.</p> <p>Lokalnummer Mobilitet er en speciel funktion, som ikke er standard, og som systemadministratoren kan tildele til telefoner og telefonbrugere. Se guiden <i>Tilpasning af Cisco IP-telefonen på internettet</i>:  <a href="http://www.cisco.com/univercd/cc/td/doc/product/voice/c_ipphon/index.htm">http://www.cisco.com/univercd/cc/td/doc/product/voice/c_ipphon/index.htm</a></p>
Foretage et videoopkald	<p>Se, om dette ikon findes på telefonskærmen: .</p> <p>Hvis det findes, er telefonen videoaktiveret og understøtter VT Advantage. Dette gør det muligt for dig at foretage videoopkald ved hjælp af Cisco IP-telefonen, pc'en eller et eksternt videokamera. Kontakt systemadministratoren for at få hjælp og se <i>Cisco VT Advantage Quick Start Guide</i> og <i>Cisco VT Advantage User Guide</i>:  <a href="http://www.cisco.com/univercd/cc/td/doc/product/voice/c_ipphon/index.htm">http://www.cisco.com/univercd/cc/td/doc/product/voice/c_ipphon/index.htm</a></p>









### Tip!

- Hvis du laver en fejl, mens du taster et telefonnummer, kan du trykke på << for at slette et eller flere cifre. Tryk på **Annullér** for at afslutte opkaldsforsøget.
- Hvis du ikke kan høre en ringetone eller foretage et opkald, kan det skyldes et af følgende. Kontakt evt. systemadministratoren for at få yderligere oplysninger.
  - Du skal være logget på tjenesten Lokalnummer Mobilitet via tasten  på telefonen.
  - Du skal indtaste en kundekode eller en obligatorisk godkendelseskode, når du har tastet nummeret.
  - Telefonen har klokkeslætsrestriktioner, som forhindrer dig i at bruge nogle funktioner på visse tider af døgnet.



# Besvarelse af et opkald

Løft røret for at besvare et opkald. Se flere funktioner i følgende tabel.

Hvis du vil...	Skal du...
Besvare med et hovedsæt	Trykke på  , hvis den ikke lyser. Hvis  allerede lyser, skal du trykke på <b>Besvar</b> eller  (den blinkende linjetast).
Besvare med højttalertelefon	Trykke på  , <b>Besvar</b> eller  .
Skifte fra et igangværende opkald for at besvare et indgående opkald	Trykke på <b>Besvar</b> eller, hvis opkaldet ringer på en anden linje, trykke på  (den blinkende linjetast). Ved begge handlinger besvares det nye opkald, og det første opkald sættes automatisk på hold. Se "Brug af Hold og Genoptag" på side 25 for at få yderligere oplysninger.
Besvare et opkald ved hjælp af ventende opkald	Bede systemadministratoren om at konfigurere funktionen Ventende opkald for din telefon. Når funktionen er aktiveret, hører du en ventetone og får vist oplysninger om opkaldet, hvis du får et nyt opkald under et igangværende opkald. Tryk på <b>Besvar</b> for at besvare opkaldet. Du skal sætte dette opkald på hold, hvis du vil tilbage til det oprindelige opkald. Se "Brug af Hold og Genoptag" på side 25.
Forbinde et indgående opkald automatisk efter et eller to ring	Bede systemadministratoren om at aktivere funktionen Automatisk Svar. Se "Brug af Automatisk Svar med et hovedsæt eller højttalertelefonen" på side 41 for at få yderligere oplysninger.
Hente et opkald, der er på hold på en anden telefon (f.eks. en telefon i et mødelokale)	Bruge Parkering. Se "Lagring og hentning af parkerede opkald" på side 32.
Bruge telefonen til at besvare et opkald, der ringer på en kollegas telefon, ved at omdirigere opkaldet til din telefon	Bruge Gruppesvar. Se "Besvarelse af et omdirigeret opkald på telefonen" på side 32.
Besvare et prioritetsopkald	Afslutte det aktuelle opkald og trykke på <b>Besvar</b> . Se "Prioritering af vigtige opkald" på side 38.
Sende et indgående opkald direkte til beskedsystemet	Trykke på <b>Afvis</b> . Det indgående opkald omstilles automatisk til beskedsystemet.



## Afslutning af et opkald

Hvis du vil afslutte et opkald, skal du lægge røret på. Se følgende tabel for at få yderligere oplysninger.

Hvis du vil...	Skal du...
Lægge på, mens du bruger et hovedsæt	Sætte håndsættet på plads. Du kan også trykke på <b>Afslut</b> .
Lægge på, mens du bruger hovedsættet	Trykke på  . Hvis hovedsættet skal forblive aktiveret (tasten skal lyse, efter at der er lagt på), skal du trykke på <b>Afslut</b> .
Lægge på, mens du bruger højtalertelefonen	Trykke på  eller <b>Afslut</b> .
Afslutte et opkald, men bevare et opkald på samme linje	Trykke på <b>Afslut</b> . Fjern evt. opkaldet fra hold først.

## Brug af Hold og Genoptag

Der kan kun være ét aktivt opkald ad gangen. Alle andre opkald sættes på hold.

Hvis du vil...	Skal du...
Sætte et opkald på hold	Kontrollere, at det opkald, du vil sætte på hold, er fremhævet, og trykke på <b>Hold</b> .
Fjerne et opkald, der er på hold på den aktuelle linje	Sørge for, at det relevante opkald er fremhævet, og trykke på <b>Genoptag</b> .
Fjerne et opkald, der er på hold på en anden linje	Trykke på  (en blinkende linjetast). Hvis der er et enkelt opkald på hold på denne linje, genoptages opkaldet automatisk. Hvis der er flere opkald på hold, skal du kontrollere, at det relevante opkald er fremhævet, og trykke på <b>Genoptag</b> . Bemærk, at et opkald på hold angives af ikonet for opkald på hold:  .





### Tip!

Når du aktiverer funktionen Hold, høres typisk musik eller en biplyd. Du skal derfor undgå at sætte et conferenceopkald på hold.

## Brug af Dæmp

Funktionen Dæmp deaktiverer lyden i din telefon. Når Dæmp er aktiveret, kan du høre andre på et opkald, men de kan ikke høre dig.

Hvis du vil...	Skal du...
Slå Dæmp til	Trykke på  .
Slå Dæmp fra	Trykke på  .

## Omstilling af et forbundet opkald

Omstilling omdirigerer et forbundet opkald. *Destinationen* er det nummer, du vil omstille opkaldet til.

Hvis du vil...	Skal du...
Omstille et opkald uden at tale med modtageren af opkaldet	Trykke på <b>Omstil</b> og derefter taste destinationsnummeret. Når du hører opkaldet ringe, skal du lægge røret på. (Hvis systemadministratoren ikke har aktiveret omstilling med røret er på, skal du trykke på <b>Omstil</b> igen for at fuldføre omstillingen). Du kan annullere omstillingen ved at trykke på <b>Afslut</b> .
Tale med modtageren af det omstillede opkald, inden du stiller om (melde samtalen)	Trykke på <b>Omstil</b> og derefter taste destinationsnummeret. Vent på, at modtageren af det omstillede opkald svarer Hvis modtageren accepterer det omstillede opkald, skal du lægge røret på. (Hvis systemadministratoren ikke har aktiveret omstilling med røret er på, skal du trykke på <b>Omstil</b> igen for at fuldføre omstillingen). Hvis modtageren afviser opkaldet, skal du trykke på <b>Genoptag</b> for at vende tilbage til det oprindelige opkald. Du kan annullere omstillingen ved at trykke på <b>Afslut</b> .
Omstille to aktuelle opkald til hinanden (overføre direkte)	Rulle ned for at fremhæve et opkald på linjen og trykke på <b>Vælg</b> . Gentag denne fremgangsmåde for det andet opkald. Når et af de valgte opkald er fremhævet, skal du trykke på <b>Overfør</b> . (Du skal muligvis trykke på flere for at se <b>Overfør</b> ). De to opkald får forbindelse med hinanden, og du kobles fra opkaldet. Hvis du vil blive på linjen med dem, der ringer op, skal du i stedet oprette en konference vha. <b>Forbind</b> . Se "Oprettelse af konferenceopkald" på side 28 for at få yderligere oplysninger.
Sende et opkald til beskedsystemet	Trykke på <b>Afvis</b> . Opkaldet omstilles automatisk til beskedsystemet. Du kan bruge <b>Afvis</b> med et opkald, der er aktivt, ringer eller er på hold.

**Tip!**

- Når omstilling med røret på er aktiveret, kan du enten lægge røret på eller trykke på **Omstil** og derefter lægge røret på.
- Hvis omstilling med røret på ikke er aktiveret på din telefon, skal du være opmærksom på, at hvis du lægger røret på i stedet for at trykke på **Omstil**, annulleres omstillingen, og den person, der skal omstilles, sættes på hold.
- Du kan ikke bruge **Omstil** til at omdirigere et opkald på hold. Tryk på **Genoptag** for at fjerne opkaldet fra hold, før det omstilles.

## Viderestilling af opkald til et andet nummer

Du kan bruge Videresend alle til at omdirigere indgående opkald fra Cisco IP-telefonen til et andet nummer.

**Bemærk!**

Tast destinationsnummeret for Videresend alle på samme måde, som hvis du ringede op til det fra din telefon på skrivebordet. Tast f.eks. et adgangnummer eller evt. områdenummeret.

Hvis du vil...	Skal du...
Konfigurere viderestilling på den primære linje	Trykke på <b>Medflyt</b> og taste et destinationstelefonnummer.
Annullere viderestilling på den primære linje	Trykke på <b>Medflyt</b> .
Kontrollere, at viderestilling er aktiveret på den primære linje	Finde dette ikon over det primære telefonnummer:  . Kontroller også, om der i statusteksten nederst på skærmen vises destinationsnummeret for videresendelse.
Konfigurere eller annullere viderestilling for en linje	Logge på websiden Brugerindstillinger, vælge enheden og derefter vælge <b>Viderestil alle opkald...</b> i hovedmenuen. Du kan konfigurere eller annullere viderestilling for hver enkelt linje på telefonen. Se oplysninger om logon under "Sådan logges på websiden Brugerindstillinger" på side 48.  Når viderestilling er aktiveret for en anden linje end den primære linje, får du ingen bekræftelse af, at opkaldene viderestilles. Du skal i stedet kontrollere indstillingerne på siden Brugerindstillinger.



### Tip!

- Opkald kan viderestilles til en almindelig analog telefon eller en anden IP-telefon, men systemadministratoren kan begrænse viderestillingsfunktionen til numre i virksomheden.
- Du skal konfigurere denne funktion pr. linje. Hvis du får et opkald på en linje, hvor viderestilling ikke er aktiveret, ringer telefonen som sædvanlig.

## Oprettelse af konferenceopkald

Med Cisco IP-telefonen kan du forbinde tre eller flere personer i en telefonsamtale og på den måde oprette et konferenceopkald.

## Typer af understøttede konferenceopkald

Der findes to typer konferenceopkald: Standard og Mød-Mig.

### Standardkonferenceopkald

I standardkonferenceopkald (eller ad hoc-konferenceopkald) skal konferencearrangøren ringe op til deltagerne for at føje dem til konferencen. Med Cisco IP-telefonen kan du oprette standardkonferenceopkald på forskellige måder, afhængigt af dine behov og telefonens konfiguration:

- **Konfer.** – Brug denne programtast til at oprette en standardkonference ved at ringe til hver enkelt deltager. Standardkonferenceopkaldsfunktioner er tilgængelige på de fleste telefoner.
- **Forbind** – Brug denne programtast til at oprette en standardkonference mellem flere opkald, der allerede findes på en linje.
- **kBrydInd** – Brug denne programtast til at føje dig selv til et eksisterende opkald på en delt linje og omdanne opkaldet til et standardkonferenceopkald. Dette er en valgfri funktion, der kun er tilgængelig for delte linjer, og som skal konfigureres af systemadministratoren. Se "Brug af en delt linje" på side 34 for at få yderligere oplysninger.

Du finder yderligere anvisninger i "Start af og deltagelse i en standardkonference" på side 29.

### Mød-Mig-konferenceopkald

Mød-Mig-konferencer giver brugere mulighed for at deltage i en konference ved at ringe direkte til konferencenummeret frem for at skulle vente på, at initiativtageren til konferencen ringer til dem.

Hvis du vil indlede en Mød-Mig-konference, skal du bruge programtasten MødMig på telefonen og derefter taste det Mød-Mig-telefonnummer, systemadministratoren har givet dig. Hvis du vil deltage i en Mød-Mig-konference, skal du ringe op til Mød-Mig-telefonnummeret på et bestemt tidspunkt.

Konferencedeltagere kan høre en optaget-tone, hvis de ringer op til konferencenummeret, før konferencens initiativtager har ringet op. Når initiativtageren til konferencen har ringet op, er Mød-Mig-konferencen oprettet og kan fortsætte, selvom initiativtageren til konferencen afbryder opkaldet. Du skal være opmærksom på, at MødMig-konferencer er en speciel funktion, som skal konfigureres af systemadministratoren. Du finder yderligere anvisninger i "Start af eller deltagelse i en Mød-Mig-konference" på side 31.

## Start af og deltagelse i en standardkonference

En standardkonference gør det muligt for mindst tre personer at deltage i et enkelt opkald. Se følgende tabel for at få yderligere oplysninger.

Hvis du vil...	Skal du...
Oprette en standardkonference ved at ringe til deltagerne	Trykke på <b>Konfer.</b> under et forbundet opkald for at føje endnu en deltager til opkaldet. Du skal muligvis trykke på programtasten <b>flere</b> for at se <b>Konfer.</b> Tast konferencedeltagerens telefonnummer. Når opkaldet går igennem, og du har talt med konferencedeltageren, skal du trykke på <b>Konfer.</b> igen for at føje denne deltager til opkaldet. Gentages for at tilføje flere deltagere.
Indbyde aktuelle opkaldere til at deltage i en konference	Rulle ned for at markere et opkald på linjen, når der er to eller flere opkald på en enkelt linje, og trykke på <b>Vælg.</b> Gentag denne procedure for hvert opkald, du vil føje til konferencen. Tryk på <b>Forbind</b> via et af de valgte opkald. Du skal muligvis trykke på programtasten <b>flere</b> for at se <b>Forbind.</b> Bemærk, at alle aktive opkald vælges og føjes automatisk til konferencen.
Deltage i en standardkonference	Tage telefonen, når den ringer. Du behøver ikke at foretage dig noget særligt for at deltage i en standardkonference.
Bryde ind (deltage) i et opkald på en delt linje og ændre det til et standardkonferenceopkald	Fremhæve et opkald af typen Fjernbrug i anvendelse på en delt linje og trykke på <b>kBrydIn.</b> Du skal muligvis trykke på programtasten <b>flere</b> for at se <b>kBrydIn.</b> De øvrige deltagere hører en indbrydningstone. Se "Brug af en delt linje" på side 34 for at få yderligere oplysninger.
Se en liste over konferencedeltagere	Fremhæve en aktiv konference og trykke på <b>KonfList.</b> Deltagere er opstillet i den rækkefølge, de bliver forbundet til konferencen i, med de seneste deltagere øverst.
Se en opdateret liste over konferencedeltagere	Trykke på <b>Opdater,</b> mens du får vist konferencelisten.

Hvis du vil...	Skal du...
Se, hvem der startede konferencen	Finde den person, der står nederst på listen med en stjerne (*) ud for navnet, mens du får vist konferencelisten.
Udelade den senest tilføjede deltager i konferencen	Fremhæve deltagerens navn øverst på konferencelisten og trykke på <b>Fjern</b> . Den seneste deltager findes altid øverst på listen. Når du ikke får vist konferencelisten, skal du trykke på <b>FjSenKo</b> . Du kan kun fjerne deltagere, hvis du har startet conferenceopkaldet.
Fjerne en konferencedeltager	Fremhæve deltagerens navn og trykke på <b>Fjern</b> . Du kan kun fjerne deltagere, hvis du har startet conferenceopkaldet.
Afslutte din egen deltagelse i en standardkonference	Lægge på eller trykke på <b>Afslut</b> . Hvis du ikke har startet conferenceopkaldet, vil du ikke forstyrre forbindelsen for de øvrige deltagere ved at lægge på.  Hvis du har startet conferenceopkaldet, afsluttes det muligvis, hvis du lægger på (afhængigt af, hvordan systemadministratoren har konfigureret telefonen). Det kan du undgå ved at overføre conferenceopkaldet til en anden deltager, før du lægger på. Denne deltager fungerer nu som konferencens "virtuelle initiativtager". En virtuel initiativtager kan ikke tilføje eller fjerne deltagere, men konferencen fortsætter med de oprindelige deltagere.



### Tip!

- Deltagerne skal være på samme linje, før du kan føje dem til et standardconferenceopkald. Hvis de er på forskellige linjer, skal du overføre dem til én linje, før du bruger **Konfer.** eller **Forbind**.
- Hvis du får en fejlmeddelelse, hvor der står "Ingen deltagerinfo", når du forsøger at bruge **Forbind**, skal du sikre dig, at du har valgt mindst ét opkald ud over det aktive opkald, som vælges automatisk.
- Afhængigt af telefonens konfiguration afsluttes konferencen, når du forlader den. Yderligere oplysninger finder du i den sidste række i tabellen herover.

## Start af eller deltagelse i en Mød-Mig-konference

Mød-Mig-konferencer giver brugere mulighed for at deltage i en konference ved at ringe direkte til konferencenummeret frem for at skulle vente på, at initiativtageren til konferencen ringer til dem. Se følgende tabel for at få yderligere oplysninger.

Hvis du vil...	Skal du...
Oprette en Mød-Mig-konference	Trykke på <b>Nyt opk</b> eller løfte røret. Tryk derefter på <b>MødMig</b> , og ring til Mød-Mig-konferencenummeret. Kontakt administratoren for at få en liste over gyldige numre.  Husk at give konferencenummeret til deltagerne, så de kan ringe til det. Deltagerne kan dog høre en optaget-tone, hvis de ringer op til konferencenummeret, før du har ringet op.
Deltage i en Mød-Mig-konference	Ring op til det Mød-Mig-konferencenummer, du har fået af initiativtageren til konferencen. Du bliver først forbundet til konferencen, når initiativtageren til konferencen har ringet op.
Afslutte en Mød-Mig-konference	Lægge på eller trykke på <b>Afslut</b> .

# Avanceret opkaldshåndtering

Avancerede opkaldshåndteringsopgaver omfatter specielle funktioner (ikke-standard) for telefonen, som kan konfigureres af systemadministratoren, alt efter behov for opkaldshåndtering og det aktuelle arbejdsmiljø. Du har ikke adgang til disse funktioner, medmindre systemadministratoren konfigurerer dem.

## Lagring og hentning af parkerede opkald

Du kan "parkere" et opkald, når du vil gemme opkaldet, så du eller en anden kan hente det fra en anden telefon i Cisco CallManager-systemet (f.eks. en telefon ved en kollegas skrivebord eller i et mødelokale). Funktionen Parkerede opkald skal konfigureres af systemadministratoren.

Hvis du vil...	Skal du...
Gemme et aktivt opkald med Parkering	Trykke på <b>Parkér</b> under en samtale. Du skal muligvis trykke på programtasten <b>flere</b> for at få vist <b>Parkér</b> . Derved får du telefonen til at gemme opkaldet. Bemærk det parkeringsnummer, der vises på telefonskærmen, og læg på.
Hente et parkeret opkald	Indtaste parkeringsnummeret fra en Cisco IP-telefon i netværket for at oprette forbindelse til opkaldet. Du har et begrænset tidsrum til at hente det parkerede opkald, før det vender tilbage for at ringe til den oprindelige destination. Kontakt systemadministratoren angående denne tidsgrænse.

## Besvarelse af et omdirigeret opkald på telefonen

Systemadministratoren kan aktivere Gruppesvar for din telefon, hvis flere kolleger deler opgaven med at besvare opkald. Gruppesvar giver dig mulighed for at besvare et opkald, der ringer på en kollegas telefon, ved at omdirigere opkaldet til din telefon. Du kan bruge funktionen Gruppesvar til at håndtere opkald til kolleger, som er medlem af din opkaldshentningsgruppe (**GrSvar**), som er medlem af en anden opkaldshentningsgruppe (**GrSv 2**), eller som er medlem af en gruppe, der er tilknyttet din gruppe (**AGrSv**).

Hvis du vil...	Skal du...
Besvare et opkald, der ringer på et andet lokalnummer i din opkaldshentningsgruppe	<p>Trykke på <b>GrSvar</b> for at stille om. (Du skal måske løfte røret, inden du trykker på <b>GrSvar</b>.)</p> <p>Hvis systemadministratoren ikke har aktiveret automatisk opkaldshentning, ringer opkaldet på din telefon, når du trykker på <b>GrSvar</b>. I dette tilfælde skal du trykke på <b>Besvar</b> for at stille om.</p>
Besvare et opkald, der ringer på et andet lokalnummer uden for gruppen	<p>Trykke på <b>GrSv 2</b>. (Du skal måske løfte røret, inden du trykker på <b>GrSv 2</b>.) Angiv den kode for gruppebesvarelse, du har modtaget af systemadministratoren, for at stille om.</p> <p>Hvis systemadministratoren ikke har aktiveret automatisk opkaldshentning, ringer opkaldet på din telefon, når du trykker på <b>GrSv 2</b> og angiver koden for gruppebesvarelse. I dette tilfælde skal du trykke på <b>Besvar</b> for at stille om.</p>
Besvare et opkald, der ringer på et andet lokalnummer i gruppen eller i en tilknyttet gruppe	<p>Trykke på <b>AGrSv</b> for at stille om. (Du skal måske løfte røret, inden du trykker på <b>AGrSv</b>.)</p> <p>Hvis systemadministratoren ikke har aktiveret automatisk opkaldshentning, ringer opkaldet på din telefon, når du trykker på <b>AGrSv</b>. I dette tilfælde skal du trykke på <b>Besvar</b> for at stille om.</p>



**Tip!**

- Når du trykker på **GrSvar** og **GrSv 2**, omstilles det opkald, der har ringet i længst tid.
- Med **AGrSv** kan systemadministratoren knytte flere opkaldshentningsgrupper til din gruppe og tildele grupperne en prioritet. Når du trykker på **AGrSv**, omstilles det opkald i opkaldshentningsgruppen, der har højeste prioritet.
- Hvis du vil besvare et opkald på et andet lokalnummer end på den primære linje, skal du først trykke på  (en tilgængelig linjetast) og derefter trykke på programtasten **GrSv**.

# Brug af en delt linje

Systemadministratoren kan tildele dig en "delt" telefonlinje. En delt linje har typisk to hovedanvendelser:

- En person bruger måske flere telefoner – Din delte linje kan f.eks. være tildelt både telefonen på dit skrivebord og en telefon i laboratoriet. Et indgående opkald til den delte linje ringer på begge telefoner, og du kan besvare opkaldet på begge telefoner.
- Flere personer deler en linje – Du kan f.eks. være en af mange personer, der håndterer indgående opkald på en delt linje, eller du kan være en chef, der deler en linje med din sekretær.

## Om delte linjer

### Fjernbrug i anvendelse

Hvis du har en delt linje, kan du muligvis se ikonet Fjernbrug i anvendelse på telefonskærmen: . Ikonet angiver, at en kollega i øjeblikket bruger den delte linje. Du kan foretage og modtage opkald, som du plejer, på den delte linje, når ikonet Fjernbrug i anvendelse vises.

### Udveksling af opkaldsoplysninger og indbrydning

Medmindre en kollega, som deler din linje, har funktionen Privat aktiveret, kan du på telefonskærmen se oplysninger om de opkald, din kollega foretager og modtager på den delte linje. Det kan være oplysninger som opkalds-id og opkaldets varighed. Oplysningerne om dit opkald vises på samme måde på kollegaens telefon, når du bruger den delte linje.

Når oplysningerne er synlige på denne måde, kan du og dine kollegaer deltage i opkald på den delte linje ved hjælp af funktionen BrydInd eller kBrydInd. Det kaldes at *bryde ind*, når du deltager i en samtale på en delt linje. Yderligere oplysninger om at bryde ind finder du i afsnittet "Din deltagelse i et opkald på en delt linje" på side 35.

### Privat



Hvis dine kollegaer, som du deler linje med, ikke skal se dine opkaldsoplysninger, skal du aktivere funktionen Privat. Dine kollegaer kan nu heller ikke bryde ind i dine opkald. Se "Sådan forhindrer du andre i at se eller oprette forbindelse til et opkald på en delt linje" på side 36.

### Det maksimale antal understøttede opkald på en delt linje

Det maksimale antal opkald, som understøttes af en delt linje, er forskelligt fra telefon til telefon. Det kan derfor være, at du nogle gange ikke kan foretage et nyt opkald på en delt linje, selvom din kollega kan. Din telefon understøtter f.eks. højst fire opkald på en delt linje, og din kollegas telefon understøtter fem opkald på samme linje. Hvis der allerede er fire opkald på linjen, kan du ikke bruge programtasten **Nyt opk**, men din kollega kan.

## Din deltagelse i et opkald på en delt linje

Afhængig af telefonens konfiguration kan du føje dig selv til et igangværende opkald på en delt linje ved hjælp af funktionen **BrydInd** eller **kBrydInd**. Ofte vil kun *en* af disse funktioner være tilgængelig for dig.

Hvis du vil...	Skal du...
Se, om en kollega har et aktivt opkald på den delte linje	Se på nummeret for den delte linje. Når linjen er i brug fra en anden telefon, viser linjetasten rød  , og ikonet Fjernbrug i anvendelse vises:  . Hvis din kollega har aktiveret funktionen Privat, er programtasterne <b>BrydInd</b> og <b>kBrydInd</b> ikke tilgængelige, og du kan ikke bryde ind i opkaldet. Det betyder, at du ikke kan se oplysninger om private opkald på din telefonskærm, men du kan stadigvæk bruge den delte linje til at foretage og modtage nye opkald.
Have vist aktuelle opkald på den delte linje	Trykke på den røde linjetast  til fjernbrugslinjen. Alle ikke-private opkald vises i opkaldsaktivitetsområdet på telefonskærmen.
Deltage i et opkald på en delt linje ved at trykke på programtasten <b>BrydInd</b>	Fremhæve et opkald af typen Fjernbrug i anvendelse på telefonskærmen og trykke på <b>BrydInd</b> . Du skal muligvis trykke på programtasten flere for at se <b>BrydInd</b> . De andre deltagere gøres opmærksom på dig med en biplyd. Når du lægger røret, kan de øvrige deltagere høre en afbrydelsestone, og det oprindelige opkald fortsætter.
Deltage i et opkald på en delt linje ved at trykke på programtasten <b>kBrydInd</b>	Fremhæve et opkald af typen Fjernbrug i anvendelse på telefonskærmen og trykke på <b>kBrydInd</b> . Du skal muligvis trykke på programtasten flere for at se <b>kBrydInd</b> . De andre deltagere kan høre en tone, der vil være en kort afbrydelse af lyden, og opkaldsoplysningerne ændres på telefonskærmen. Du skal være opmærksom på, at <b>kBrydInd</b> modsat <b>BrydInd</b> ændrer opkaldet til et almindeligt konferenceopkald, hvor du kan føje flere deltagere til opkaldet. Du kan få mere at vide om de konferencefunktioner, du kan bruge med <b>kBrydInd</b> , i afsnittet "Oprettelse af konferenceopkald" på side 28. Når du lægger røret på, forbliver opkaldet et konferenceopkald (hvis mindst tre deltagere bliver tilbage på linjen).









### Tip!

- Funktionerne **BrydInd** og **kBrydInd** er ikke tilgængelige ved private opkald.
- Du kan ikke bryde ind i et krypteret opkald, hvis den telefon, du bruger, ikke er konfigureret til kryptering. Hvis du af denne årsag ikke kan bryde ind, afspilles en hurtig optaget-tone. Se "Oprettelse og modtagelse af sikre opkald" på side 37.
- Din forbindelse til det opkald, du er brudt ind i ved hjælp af **BrydInd**, afbrydes, hvis opkaldet sættes på hold, omstilles eller ændres til et konferenceopkald.

## Sådan forhindrer du andre i at se eller oprette forbindelse til et opkald på en delt linje

Hvis du deler en telefonlinje, kan du bruge funktionen Privat for at forhindre, at andre, der bruger samme linje, ser dine indgående opkald eller bryder ind i dine opkald (føjer dem selv til opkald på den delte linje med funktionerne BrydInd eller kBrydInd).

Hvis du vil...	Skal du...
Forhindre andre i at se eller bryde ind i opkald på en delt linje	Aktivere funktionen Privat ved at trykke på tasten <b>Privat</b>  . Når funktionen Privat er aktiveret, vises dette ikon ved siden af tasten Privat  , og tasten lyser gult  .
Tillade, at andre kan se eller bryde ind i opkald på en delt linje	Deaktivere funktionen Privat ved at trykke på tasten <b>Privat</b>  . Når funktionen Privat er aktiveret, vises dette ikon ved siden af tasten Privat  , og tasten er slukket  .



### Tip!

- Hvis den telefon, du deler linje med, har funktionen Privat aktiveret, kan du foretage og modtage opkald på den delte linje, som du plejer. Men du kan ikke selv deltage i eksisterende opkald på den delte linje, og du vil ikke kunne bruge programtasten BrydInd.
- Funktionen Privat gælder for alle delte linjer på telefonen. Hvis du derfor har flere delte linjer på din telefon, og funktionen Privat er aktiveret, vil ingen af dine kollegaer kunne se eller bryde ind i opkald på de delte linjer.

## Sporing af mistænkelige opkald

Hvis du modtager mistænkelige eller maliciøse opkald, kan systemadministratoren tilføje funktionen Identificering af maliciøse opkald på telefonen. Med denne funktion kan du identificere mistænkelige opkald, idet der igangsættes en række automatiske sporings- og underretningsmeddelelser.



Hvis du vil...	Skal du...
Advisere systemadministratoren om et mistænkeligt eller chikanerende opkald	Trykke på <b>MCID</b> . Du hører en speciel tone og ser meddelelsen "MCID lykkedes" på telefonen. Opkaldet forbliver aktivt, indtil du afslutter opkaldet.

## Oprettelse og modtagelse af sikre opkald

Afhængig af, hvordan systemadministratoren har konfigureret telefonsystemet, understøtter din telefon måske oprettelse og hentning af sikre opkald.

Telefonen understøtter disse typer opkald:

- *Godkendt* opkald – Identiteten på alle deltagere i opkaldet er bekræftet.
- *Krypterede* opkald – Telefonen modtager og sender krypteret lyd (din samtale) inden for Cisco IP-netværket. Krypterede opkald er også godkendte.
- *Ikke-sikret* opkald – Mindst én af de deltagende telefoner eller forbindelsen understøtter ikke disse sikkerhedsfunktioner, eller telefonerne kan ikke bekræftes.

Hvis du vil...	Skal du...
Kontrollere et opkalds sikkerhedsniveau	<p>Se efter et sikkerhedsikon i øverste højre hjørne af opkaldsaktivitetsområdet ved siden af timeren for opkaldets varighed:</p> <p> Godkendt opkald</p> <p> Krypteret opkald</p> <p>Ingen af sikkerhedsikonerne vises, hvis der er tale om et ikke-sikkert opkald.</p>
Afgøre, om der kan foretages sikre opkald i din virksomhed	Kontakte systemadministratoren.





**Bemærk!** Både interaktioner, restriktioner og begrænsninger kan påvirke, hvordan sikkerhedsfunktionerne virker på telefonen. Systemadministratoren kan give dig yderligere oplysninger.

## Prioritering af vigtige opkald

I særlige miljøer, f.eks. på kontorer ved militæret eller myndighederne, skal du måske foretage og modtage opkald, der haster eller er meget vigtige. Hvis du har brug for denne særlige opkaldshåndtering, kan systemadministratoren føje flere niveauer af rangfølge og forrang (MLPP) til din telefon.

Husk disse betegnelser:

- *Rangfølge* angiver den prioritet, der er knyttet til et opkald.
- *Forrang* betyder, at et eksisterende opkald med lavere prioritet afsluttes, mens et opkald med højere prioritet, som sendes til din telefon, accepteres.

Hvis du vil...	Skal du...
Vælge et prioritetsniveau (en rangfølge) for et udgående opkald	Kontakte systemadministratoren for at få en liste over tilsvarende rangfølgenumre for opkald.
Foretage et prioritetsopkald (rangfølge)	Angive MLLP-adgangsnummeret (som fås af systemadministratoren) efterfulgt af telefonnummeret.
Høre en bestemt ringetone (hurtigere end normalt) eller en bestemt ventetone	Være opmærksom på, at du modtager et prioritetsopkald (rangfølge). Et MLPP-ikon på telefonen angiver opkaldets prioriteringsniveau.
Se prioritetsniveau for et opkald	Kigge efter et MLPP-ikon på telefonskærmen: <ul style="list-style-type: none"><li>■ Prioritetsopkald</li><li> Opkald med mellemhøj prioritet (straks)</li><li> Opkald med høj prioritet (blink)</li><li> Opkald med højeste prioritet (blink for tilsidesættelse) eller Executive Override-opkald</li></ul> Opkald med højere prioritet står øverst på opkaldslisten. Hvis der ikke vises et MLPP-ikon, er opkaldets prioriteringsniveau normalt (rutineopkald).
Acceptere et opkald med højere prioritet	Besvare opkaldet på normal vis. Du kan evt. afslutte det aktuelle opkald først.
Høre en vedvarende tone i opkaldet	Være opmærksom på, at du eller den anden person modtager et opkald, som tilsidesætter det aktuelle opkald. Afslut opkaldet med det samme, så opkaldet med højere prioritet kan komme igennem.









**Tip!**

- 
- Når du foretager eller modtager et MLPP-aktiveret opkald, kan du høre særlige ringetoner og toner for ventende opkald, som er anderledes end standardtonerne.
  - Hvis du angiver et ugyldigt MLPP-adgangsnummer, bliver du af en talemeddelelse advaret om fejlen.
-

# Brug af håndsæt, hovedsæt og højttalertelefon

I følgende tabel beskrives, hvordan disse enheder bruges.

Hvis du vil...	Skal du...
Bruge håndsættet	Løfte det for at ringe op og sætte det på plads for at lægge på.
Bruge et hovedsæt	Trykke på  for at aktivere og deaktivere hovedsættet. Brugere af Automatisk Svar kan få vist undtagelser under "Brug af Automatisk Svar med et hovedsæt eller højttalertelefonen" på side 41. Du kan bruge hovedsættet sammen med alle telefonens kontroltaster, herunder  og  . Se "Køb af et hovedsæt" på side 41 for at få oplysninger om køb af hovedsæt.
Bruge højttalertelefonen	Trykke på  for at aktivere og deaktivere højttalertelefonen. Mange af de handlinger, du kan foretage dig, når du vil ringe op eller besvare et opkald, udløser automatisk højttalertelefonen, når håndsættet er i holderen, og  ikke lyser.
Skifte til hovedsættet eller højttalertelefonen (fra håndsættet) under et opkald	Trykke på  eller  og derefter lægge håndsættet på.
Skifte til håndsættet (fra højttalertelefonen eller hovedsættet) under et opkald	Løfte håndsættet (uden at trykke på nogen taster).



## Tip!

- Se "Tilslutning af telefonen" på side 6 for at finde hovedsætporten.
- Se "Grundlæggende opkaldshåndtering" på side 20 for at få detaljerede instruktioner i, hvordan du bruger håndsættet, hovedsættet og højttalertelefonen til at ringe op, besvare et opkald, afslutte et opkald eller på anden vis håndtere opkald.

## Køb af et hovedsæt

Telefonen understøtter fire- eller sekstrådede hovedsætstik. Yderligere oplysninger om køb af hovedsæt finder du i afsnittet "Oplysninger om hovedsæt" på side 8 og på følgende URL-adresse: <http://vxicorp.com/cisco>.

## Brug af Automatisk Svar med et hovedsæt eller højttalertelefonen

Du kan bruge Automatisk Svar, hvis du modtager et stort antal indgående opkald eller håndterer opkald på andres vegne. Systemadministratoren konfigurerer Automatisk Svar, så det fungerer sammen med højttalertelefonen eller hovedsættet. Yderligere oplysninger finder du i tabellen herunder.

Hvis du vil...	Skal du...
Bruge Automatisk Svar sammen med et hovedsæt	Sørge for, at hovedsættet er aktiveret (🟢 skal være tændt), selv når du ikke ringer. Du kan holde hovedsættet aktiveret ved at trykke på <b>Afslut</b> for at lægge på (i stedet for at trykke på 🟢 for at afslutte opkaldet) og derefter trykke på <b>Nyt opk</b> eller <b>Kald</b> , når du foretager nye opkald.  Hvis telefonen er indstillet til at bruge Automatisk Svar sammen med hovedsæt, besvares opkald kun automatisk, hvis 🟢 lyser. Opkaldene vil ellers ringe normalt, og du skal besvare dem manuelt.
Bruge Automatisk Svar sammen med højttalertelefonen	Lade håndsættet stå i holderen og sørge for, at hovedsættet ikke er aktiveret (🟡 skal ikke lyse).  Hvis telefonen er indstillet til at bruge Automatisk Svar sammen med hovedsæt, besvares opkaldene kun automatisk med hovedsættet, hvis du gør som beskrevet ovenfor. Opkaldene vil ellers ringe normalt, og du skal besvare dem manuelt.

# Tilpasning af telefonindstillinger



---

Du kan tilpasse Cisco IP-telefonen ved at ændre indstillingerne, som beskrevet i tabellerne herunder. Husk nogle få tip, når du gennemgår disse oplysninger:

- De fleste indstillinger er tilgængelige på telefonen, men nogle enkelte er tilgængelige online på websiden Brugerindstillinger. Se "Sådan logges på websiden Brugerindstillinger" på side 48 for at få yderligere oplysninger.
- Hvis  ikke reagerer, har systemadministratoren måske deaktiveret denne tast på telefonen. Kontakt systemadministratoren for at få yderligere oplysninger.

## Justering af lydstyrken

I tabellen nedenfor beskrives, hvordan du justerer og gemmer lydstyrkeniveauer på telefonen.

Hvis du vil...	Skal du...
Justere lydstyrken for et opkald	Trykke på  under et opkald, når du hører en ringetone. Du kan trykke på <b>Gem</b> for at gemme denne lydstyrke til fremtidige opkald. Du skal være opmærksom på, at lydstyrken for håndsæt, højttaler og hovedsæt skal justeres separat.
Justere lydstyrken for ringetonen	Trykke på  , mens håndsættet er i holderen, og tasterne for hovedsæt og højttalertelefon er deaktiveret. Ringetoneens nye lydstyrke gemmes automatisk.





## Tilpasning af ringetoner og beskedindikatorer

Du kan tilpasse den måde, telefonen angiver et indgående opkald eller en ny besked på for hver af dine linjer. Tilpassede ringelyde og andre indikatorer kan hjælpe dig med hurtigt at skelne mellem flere linjer. Du kan f.eks. vælge en kvidrende lyd for at angive et indgående opkald på linje 1 og en trommehvirvel for at angive et indgående opkald på linje 2.

Hvis du vil...	Skal du...
Ændre ringetonen	Vælg  > <b>Brugerpræferencer &gt; Ringetoner</b> . Vælg en telefonlinje eller standardindstillingen for ringetype. Vælg derefter en ringetone for at afspille et eksempel på den. Tryk på <b>Vælg</b> og <b>Gem</b> , når du har fundet den ønskede ringetype. Du kan også trykke på <b>Annull.</b> for at vende tilbage til den tidligere gemte indstilling. Tryk på <b>Standard</b> for at aktivere standardringindstillingen for en valgt telefonlinje.
Ændre ringemønsteret (kun blink, ring én gang, kun bip osv.)	Logge på websiden <b>Brugerindstillinger</b> , vælge enheden og derefter vælge <b>Skift Ringindstillinger for din telefon</b> i hovedmenuen. <b>Bemærk!</b> Hvis du ikke kan se denne indstilling, er den ikke aktiveret på systemet.
Ændre den måde, som indikatoren for besked fungerer på håndsettet på	Logge på websiden <b>Brugerindstillinger</b> , vælge enheden og derefter vælge <b>Skift din meddelelse-venter-lampepolitik...</b> i hovedmenuen. Systemets standardpolitik er som regel, at telefonen "altid lyser", når du modtager en ny besked.

# Tilpasning af telefonskærmen

Du kan justere nogle af indstillingerne på telefonskærmen efter behov.

Hvis du vil...	Skal du...
Ændre telefonskærmens kontrast	<p>Vælg  &gt; <b>Brugerpræferencer</b> &gt; <b>Kontrast</b>.</p> <p>Tryk på <b>Op</b>, <b>Ned</b> eller , og tryk derefter på <b>Gem</b>. Du kan også trykke på <b>Annull.</b> for at vende tilbage til den tidligere gemte indstilling.</p> <p><b>Bemærk!</b> Hvis du ved et uheld gemmer en meget lys eller meget mørk kontrast og ikke kan se telefonskærmen:</p> <p>Tryk på , og tryk derefter på <b>1, 3</b> på tastaturet.</p> <p>Tryk derefter på  for at ændre kontrasten, indtil du kan se telefonskærmen, og tryk derefter på <b>Gem</b>.</p>
Skifte baggrundsbilledet	<p>Vælg  &gt; <b>Brugerpræferencer</b> &gt; <b>Baggrundsbilleder</b>. Brug tasten Navigation til at få vist tilgængelige billeder. Tryk på <b>Vælg</b> for at vælge et billede. Tryk på <b>Vis</b>, hvis du vil se, hvordan baggrunden vil se ud, og tryk på <b>Afslut</b> for at vende tilbage til menuen Vælg. Tryk på <b>Gem</b> for at vælge billedet, eller tryk på <b>Annull.</b> for at vende tilbage til den tidligere gemte indstilling.</p> <p><b>Bemærk!</b> Hvis du ikke kan se en række billeder, er denne indstilling ikke aktiveret på systemet.</p>
Ændre sproget	<p>Logge på websiden Brugerindstillinger, vælge enheden og derefter vælge <b>Skift Brugersprog...</b> i hovedmenuen. Se "Sådan logges på websiden Brugerindstillinger" på side 48 for at få yderligere oplysninger.</p>

## Opsætning af hurtigkaldstaster

Med hurtigkaldstaster kan du trykke på en tast eller indtaste en indeksskode for at foretage et opkald.

Du kan opsætte hurtigkaldsnumre på telefonen på to måder:

- Hurtigkald med en tast – Du kan tildele et hurtigkaldsnummer til alle tilgængelige programtaster på telefonen, som ikke allerede er konfigureret som en linje-, funktions- eller tjenestetast.
- Hurtigkald med en indeksskode – Hvis du bruger funktionen Kortnumre, kan du taste et tildelt tal (1-99) i stedet for hele telefonnummeret.

Du kan opsætte begge typer hurtigkaldsfunktioner på websiden Brugerindstillinger som beskrevet i nedenfor. Se "Sådan logges på websiden Brugerindstillinger" på side 48 for at få yderligere oplysninger om siden Brugerindstillinger.

Hvis du vil...	Skal du...
Føje hurtigkaldsnumre til telefontaster	<p>Logge på websiden Brugerindstillinger, vælge enheden og derefter vælge <b>Tilføj/Opdater dine hurtigkald</b> i hovedmenuen.</p> <p>Tast et telefonnummer og et navn for hver tilgængelig hurtigkaldstast i afsnittet <b>Hurtigkaldsindstillingerne på telefonen</b>. Tast nummeret på nøjagtig samme måde, som hvis du skulle ringe til det fra telefonen på dit skrivebord. Tast f.eks. et adgangsnummer, eksempelvis 9, eller evt. områdenummeret.</p> <p>Det navn, du indtaster, vises ud for hurtigkaldstasten på skærmen.</p>
Tilføje hurtigkaldsnumre til brug med KortNr.	<p>Logge på websiden Brugerindstillinger, vælge enheden og derefter vælge <b>Tilføj/Opdater dine hurtigkald</b> i hovedmenuen.</p> <p>Indtast et telefonnummer og et navn for hver tilgængelig hurtigkaldstast i afsnittet <b>Hurtigkaldsindstillingerne er ikke knyttet til en telefontast</b>. Tast nummeret på nøjagtig samme måde, som hvis du skulle ringe til det fra telefonen på dit skrivebord. Tast f.eks. et adgangsnummer, eksempelvis 9, eller evt. områdenummeret.</p>
Fjerne et hurtigkaldsnummer	Slette telefonnummeret og navnet fra websiderne med hurtigkaldsnumre.



### Tip!



- Yderligere oplysninger om, hvordan du bruger hurtigkaldsfunktionen, finder du i "Foretagelse af opkald" på side 20.
- Systemadministratoren kan tildele hurtigkaldstaster til telefonen og begrænse det antal hurtigkaldsnumre, du kan konfigurere.

# Brug af beskeder, opkaldslogger og telefonbøger

I dette afsnit beskrives, hvordan du kan bruge funktionstasterne til at få adgang til beskeder, opkaldslogger og telefonbøger.



## Få adgang til beskeder

Firmaet fastsætter den beskedtjeneste, telefonsystemet bruger. Se den dokumentation, der fulgte med beskedtjenesten, for at få nøjagtige og detaljerede oplysninger om denne tjeneste. Du kan få en generel beskrivelse af servicefunktionerne i følgende tabel.

Hvis du vil...	Skal du...
Opsætte og tilpasse beskedtjenesten	Trykke på  og følge de automatiserede anvisninger. Hvis der vises en menu på skærmen, skal du vælge det ønskede menupunkt.
Se, om du har modtaget en ny besked	Kigge efter følgende indikatorer på telefonen: <ul style="list-style-type: none"><li>• Et vedvarende rødt lys på håndsættet. Denne indikator kan variere. Se "Tilpasning af ringetoner og beskedindikatorer" på side 43.</li><li>• Et blinkende konvolutikon  og en tekstmeddelelse på skærmen.</li></ul>
Lytte til beskeder eller have adgang til beskedmenuen	Trykke på  . Afhængigt af beskedtjenesten medfører denne handling, at der automatisk ringes op til beskedtjenesten, eller at der vises en menu på skærmen.
Sende et opkald til beskedsystemet	Trykke på <b>Afvis</b> . Funktionen Afvis overfører automatisk et opkald (herunder et opkald eller et opkald på hold) til beskedsystemet. Den person, der ringer op, hører din hilsen og kan efterlade en besked.

## Brug af opkaldslogger og telefonbøger

Telefonen vedligeholder logger over ubesvarede, foretagede og modtagne opkald. Du kan bruge tasten Telefonbøger til at få adgang til disse poster. Du har også adgang til firmaets telefonbog (hvis den er tilgængelig).

Hvis du vil...	Skal du...
Have vist alle opkaldslogger	Vælg  > <b>Ubesvarede opkald</b> , <b>Egne opkald</b> , eller <b>Modtagne opkald</b> . I hver log kan der gemmes op til 100 poster.
Ringe op via en opkaldslog	Vælg et telefonnummer og tage røret af. Hvis du skal redigere det nummer, der er vist i posten (f.eks. for at tilføje eller fjerne et præfiks), skal du trykke på <b>Rediger</b> efterfulgt af << eller >> for at slette cifre eller flytte markøren. Hvis du vil ringe fra en opkaldslog samtidig med et aktivt opkald, skal du rulle ned til en opkaldslog og trykke på <b>Kald</b> . Vælg derefter et menupunkt til at håndtere det oprindelige opkald: <ul style="list-style-type: none"> <li>• <b>Hold</b> – Sætter det første opkald på hold og ringer til det andet.</li> <li>• <b>Omstil</b> – Omstiller den første part til den anden og kobler dig fra opkaldet. Tryk på <b>Omstil</b> igen for at fuldføre handlingen.</li> <li>• <b>Konference</b> – Opretter et konferenceopkald med alle deltagere inklusive dig selv. Tryk på <b>Konfer.</b> igen for at fuldføre handlingen.</li> <li>• <b>Afslut</b> – Afslutter det første opkald og ringer til det andet.</li> </ul>
Slette opkaldslogger	Trykke på  og derefter trykke på <b>Ryd</b> . Derved slettes opkaldslogger over ubesvarede, foretagne og modtagne opkald.
Ringe op fra en firmatelefonbog	Vælg  > <b>Firmatelefonbog</b> (det nøjagtige navn kan variere). Søg efter et nummer ved at indtaste bogstaver via tastaturet. Du kan søge på en del af et navn. Hvis du vil ringe op fra et nummer, skal du trykke på nummeret eller rulle ned til det og løfte røret. Hvis du vil ringe fra en firmatelefonbog samtidig med et aktivt opkald, skal du rulle ned til et nummer og trykke på <b>Kald</b> . Vælg derefter et menupunkt til at håndtere det oprindelige opkald: <ul style="list-style-type: none"> <li>• <b>Hold</b> – Sætter det første opkald på hold og ringer til det andet.</li> <li>• <b>Omstil</b> – Omstiller den første part til den anden og kobler dig fra opkaldet. Tryk på <b>Omstil</b> igen for at fuldføre handlingen.</li> <li>• <b>Konference</b> – Opretter et konferenceopkald med alle deltagere inklusive dig selv. Tryk på <b>Konfer.</b> igen for at fuldføre handlingen.</li> <li>• <b>Afslut</b> – Afslutter det første opkald og ringer til det andet.</li> </ul>



**Bemærk!** Hvis netværket afbrydes eller nulstilles, kan du miste oplysninger i opkaldsloggerne.

# Adgang til websiden Brugerindstillinger

---

Da Cisco IP-telefonen er en netværksenhed, kan den dele oplysninger med andre netværksenheder i virksomheden, herunder din computer og webbaserede tjenester, som du kan få adgang til via en webbrowser på computeren.

Du kan etablere telefonitjenester og styre indstillinger og funktioner fra computeren ved hjælp af websiden Brugerindstillinger i Cisco Call Manager. Når du har konfigureret funktioner og tjenester på websiden, har du adgang til dem fra telefonen.

Du kan f.eks. konfigurere hurtigkaldstaster på websiden og derefter bruge dem på telefonen.

I dette afsnit beskrives, hvordan du får adgang til websiden Brugerindstillinger, og hvordan du abonnerer på telefonitjenester. Se *Tilpasning af Cisco IP-telefonen på internettet* på følgende webadresse for at få oplysninger om de funktioner, du kan konfigurere, og de telefonitjenester du kan abonnere på: [http://www.cisco.com/univercd/cc/td/doc/product/voice/c\\_ipphn/index.htm](http://www.cisco.com/univercd/cc/td/doc/product/voice/c_ipphn/index.htm)

## Sådan logges på websiden Brugerindstillinger

### Fremgangsmåde

---

- Trin 1** Få en URL-adresse, et bruger-id og en standardadgangskode til websiden Brugerindstillinger fra systemadministratoren.
  - Trin 2** Åbn en webbrowser på computeren, indtast webadressen (som du fik af systemadministratoren), og log på.
  - Trin 3** Vælg enhedstypen (telefonmodel) i hovedmenuen på rullelisten "Vælg en enhed".  
Når du har foretaget dit valg, vises der en kontekstafhængig menu med indstillinger, der gælder for din enhedstype.
  - Trin 4** Vælg en funktion for at få vist konfigurationssiden, og foretag derefter de ønskede valg eller ændringer.
  - Trin 5** Klik på **Opdater** for at anvende og gemme dine ændringer.
  - Trin 6** Klik på **Tilbage til menuen** for at vende tilbage til den kontekstafhængige menu, eller klik på **Log af** for at lukke brugersiderne.
-



## Abonnement på telefonitjenester

Før du kan abonnere på telefonitjenester på telefonen, skal du abonnere på dem fra computeren for at få adgang til websiden Brugerindstillinger. Se "Sådan logges på websiden Brugerindstillinger" på side 48 for at få hjælp til at logge på.

Telefonitjenester kan omfatte:

- Webbaserede oplysninger, f.eks. aktiekurser, filmoversigter og vejrudsigter
- Netværksdata, f.eks. firmakalendere og telefonbøger, der kan søges i
- Telefonfunktioner, f.eks. Mine kortnumre og et personligt adressekartotek

Se følgende tabel for at få yderligere oplysninger.

Hvis du vil...	Skal du gøre dette, når du har logget på og valgt enhedstypen...
Abonnere på en tjeneste	Vælg <b>Konfigurer dine Cisco IP-telefonitjenester</b> i hovedmenuen. Vælg en tjeneste på rullelisten "Tilgængelige tjenester", og klik på <b>Fortsæt</b> . Indtast yderligere oplysninger, når du bliver bedt om det (f.eks. postnummer eller PIN-kode), og klik derefter på <b>Abonner</b> .
Ændre eller ophæve abonnementer	Vælg <b>Konfigurer dine Cisco IP-telefonitjenester</b> i hovedmenuen. Klik på en tjeneste i panelet "Abonnement på tjenester". Klik på <b>Opdater</b> , når du har foretaget ændringerne, eller klik på <b>Ophæv abonnement</b> .
Føje en tjeneste til en programtast 	Vælg <b>Tilføj/Opdater dine Tjeneste URL taster</b> i hovedmenuen, når du har oprettet et abonnement på en tjeneste. Vælg en tjeneste for hver tilgængelig tast på rullelisten, og indtast en tekstbeskrivelse. Klik på <b>Opdater</b> , når du har foretaget ændringerne. Systemadministratoren bestemmer antallet af tilgængelige programtaster til tjenester og kan tildele tjenestetaster til din telefon.
Have adgang til en tjeneste på telefonen	Trykke på  på telefonen. Hvis du har føjet en tjeneste til en programtast  , kan du også trykke på tasten.
Have mere at vide om brug af telefonitjenester	Se <i>Tilpasning af Cisco IP-telefonen på internettet</i> : <a href="http://www.cisco.com/univercd/cc/td/doc/product/voice/c_ipphon/index.htm">http://www.cisco.com/univercd/cc/td/doc/product/voice/c_ipphon/index.htm</a>

# Om yderligere konfigurationsindstillinger

Systemadministratoren kan konfigurere din telefon til at bruge specifikke skabeloner til knapper og taster sammen med specielle relevante tjenester og funktioner. I tabellen nedenfor findes en oversigt over nogle af de konfigurationsindstillinger, du kan diskutere med administratoren af telefonsystemet, afhængigt af opkaldsbehov eller arbejdsmiljø.





**Bemærk!** Du kan finde vejledninger til telefonen og andre dokumenter i tabellen nedenfor på følgende URL-adresse: [http://www.cisco.com/univercd/cc/td/doc/product/voice/c\\_ipphon/index.htm](http://www.cisco.com/univercd/cc/td/doc/product/voice/c_ipphon/index.htm)

Hvis du vil...	Skal du...	Yderligere oplysninger...
Kunne håndtere flere opkald på telefonlinjen	Bede systemadministratoren om at konfigurere linjen, så den understøtter flere opkald.	Kontakt systemadministratoren eller telefonsupportafdelingen.
Bruge mere end én telefonlinje	Bede systemadministratoren om at konfigurere et eller flere ekstra telefonbogsnumre for dig.	Kontakt systemadministratoren eller telefonsupportafdelingen.
Bruge flere hurtigkaldstaster	Først kontrollere, at du bruger alle de aktuelt tilgængelige hurtigkaldstaster. Hvis du har brug for yderligere hurtigkaldstaster, kan du prøve at bruge kortnumre eller abonnere på tjenesten Kortnummer. En anden mulighed er at slutte et udvidelsesmodul til Cisco IP Phone 7914 til telefonen.	Se: <ul style="list-style-type: none"><li>• "Opsætning af hurtigkaldstaster" på side 45</li><li>• "Abonnement på telefonitjenester" på side 49</li><li>• <i>Cisco IP Phone 7914 Expansion Module Phone Guide</i></li></ul>
Arbejde med (eller arbejde som) administrativ assistent	Overvej at bruge: <ul style="list-style-type: none"><li>• Cisco IP Manager Assistant-tjenesten</li><li>• En delt linje</li></ul>	Se: <ul style="list-style-type: none"><li>• "Brug af en delt linje" på side 34</li><li>• <i>Cisco IP Manager Assistant Brugervejledning</i></li></ul>
Bruge et lokalnummer til flere telefoner	Anmode om en delt linje. På den måde får du mulighed for at bruge ét lokalnummer til f.eks. telefonen på dit skrivebord og på laboratoriet.	Se "Brug af en delt linje" på side 34.

Hvis du vil...	Skal du...	Yderligere oplysninger...
Dele telefoner eller kontorplads med kolleger	Overveje at bruge: <ul style="list-style-type: none"> <li>• Parkering til at gemme og hente opkald uden at bruge omstillingsfunktionen.</li> <li>• Gruppesvar til at besvare opkald, der ringer på en anden telefon.</li> <li>• En delt linje til at få vist eller deltage i en kollegas opkald.</li> <li>• Cisco Lokalnummer Mobilitet for at bruge dit telefonnummer og brugerprofil på en delt Cisco IP-telefon.</li> </ul>	Spørg systemadministratoren om disse funktioner, og se: <ul style="list-style-type: none"> <li>• "Avanceret opkaldshåndtering" på side 32</li> <li>• "Brug af en delt linje" på side 34</li> <li>• Afsnittet "Brug af tjenesten Lokalnummer Mobilitet" i dokumentet <i>Tilpasning af Cisco IP-telefonen på internettet</i></li> </ul>
Besvare opkald hyppigt eller håndtere opkald på en andens vegne	Bede systemadministratoren om at konfigurere funktionen Automatisk Svar.	Se "Brug af Automatisk Svar med et hovedsæt eller højttalertelefonen" på side 41.
Foretage videoopkald	Overveje at bruge Cisco VT Advantage, som gør det muligt at foretage videoopkald ved hjælp af Cisco IP-telefonen, pc'en eller et eksternt videokamera.	Kontakt systemadministratoren for at få yderligere hjælp, og se <i>Cisco VT Advantage Quick Start Guide</i> og <i>User Guide</i> .
Midlertidigt ønsker at anvende dit telefonnummer og indstillinger på en delt Cisco IP-telefon	Spørge systemadministratoren om tjenesten Lokalnummer Mobilitet.	Se afsnittet "Brug af tjenesten Lokalnummer Mobilitet" i dokumentet <i>Tilpasning af Cisco IP-telefonen på internettet</i> .

# Fejlfinding på telefonen

I dette afsnit beskrives, hvordan du får adgang til oplysninger om Cisco IP-telefonen og telefonopkald, der hjælper systemadministratoren eller teknikeren med at diagnosticere problemer med telefonen.

Hvis du bliver bedt om at...	Skal du...
Finde data om netværkskonfigurationen	Vælg  > <b>Netværkskonfiguration</b> og vælg det netværkskonfigurationspunkt, du vil se.
Finde statusdata	Vælg  > <b>Status</b> og vælg det statuspunkt, du vil se.
Finde oplysninger om telefonmodel	Vælg  > <b>Modelinformation</b> .



**Bemærk!** Hvis  ikke reagerer, kan systemadministratoren have deaktiveret denne tast på telefonen. Kontakt systemadministratoren for at få yderligere oplysninger.

## Brug af værktøjet Kvalitetsrapporter

Systemadministratoren kan midlertidigt konfigurere Cisco IP-telefonen med værktøjet Kvalitetsrapporter (VKR) for at finde årsagen til problemer med ydeevnen. Hvis VKR er aktiveret for telefonen, kan du bruge tasten **VKR** til at sende oplysninger om problemer med telefonopkald til systemadministratoren. Du skal muligvis trykke på programtasten **flere** for at få vist **VKR**.

Afhængigt af, hvordan systemadministratoren har konfigureret værktøjet Kvalitetsrapporter for telefonen, kan du bruge programtasten **VKR** til at:

- Rapportere et problem med lyden på det aktuelle opkald hurtigt
- Vælg et generelt problem på en liste over problemkategorier og årsagskoder

# Betingelser for Ciscos etårige begrænsede garanti på hardware

---

Der gælder specielle betingelser for din hardwaregaranti og de forskellige tjenester, du kan benytte dig af under garantiperioden. Den formelle Garantierklæring, herunder den garanti, der gælder for Cisco-softwaren, findes på dokumentations-cd'en fra Cisco og på Cisco.com. Følg disse trin for at få adgang til og downloade *Ciscos informationspakke* og garantidokumentet på cd'en eller på Cisco.com.

1. Åbn webbrowseren, og gå til denne URL-adresse:

[http://www.cisco.com/univercd/cc/td/doc/es\\_inpck/cetrans.htm](http://www.cisco.com/univercd/cc/td/doc/es_inpck/cetrans.htm)

Nu vises siden med garantier og licensaftaler.

2. Følg disse trin for at få vist *Ciscos informationspakke*:

- a. Klik på feltet **Information Packet Number**, og kontroller, at varenummeret 78-5235-02F0 er fremhævet.
- b. Vælg det sprog, du vil læse dokumentet på.
- c. Klik på **Go**.
- d. Nu vises siden med Ciscos begrænsede garanti og softwarelicens fra informationspakken.
- e. Læs dokumentet online, eller klik på ikonet **PDF** for at hente og udskrive dokumentet i PDF-format (Adobe Portable Document).



**Bemærk!** Du skal have installeret Adobe Acrobat Reader for at få vist og udskrive PDF-filer. Du kan hente Adobe Acrobat Reader fra Adobes websted: <http://www.adobe.com>

3. Følg disse trin for at læse oversatte og lokaliserede garantioplysninger om dit produkt:

- a. Indtast varenummeret i feltet **Warranty Document Number**:  
78-10747-01C0
- b. Vælg det sprog, du vil have vist dokumentet på.
- c. Klik på **Go**.  
Nu vises siden med Ciscos garanti.
- d. Læs dokumentet online, eller klik på ikonet **PDF** for at hente og udskrive dokumentet i PDF-format (Adobe Portable Document).

Du kan også få hjælp på Ciscos websted for service og support:

[http://www.cisco.com/public/Support\\_root.shtml](http://www.cisco.com/public/Support_root.shtml).

## Hardwaregarantiens varighed

Et (1) år

## Regler for erstatning, reparation og refundering af hardware

Cisco eller servicecenteret bestræber sig så vidt muligt på at sende en reservedel inden for ti (10) arbejdsdage efter modtagelsen af en RMA-anmodning (Return Materials Authorization). De faktiske leveringstider kan variere, afhængigt af kundens placering.

Cisco forbeholder sig retten til at refundere indkøbsprisen som en eneste garanti.

## Sådan får du et RMA-nummer

Kontakt det firma, hvor du har købt produktet. Hvis du har købt produktet direkte fra Cisco, skal du kontakte Ciscos salgsafdeling og en servicerepræsentant.

Angiv nedenstående oplysninger, og opbevar dem som reference.

Firma, produktet er købt hos	
Firmas telefonnummer	
Produktmodelnummer	
Produktserienummer	
Nummer på vedligeholdelseskontrakt	



## Indeks

---

### A

advarsler, sikkerhed **3**  
afslutte et opkald, indstillinger for **25**  
Automatisk opkald **20**  
Automatisk Svar **41**

### B

beskedindikator **46**  
beskedtjeneste **46**  
besvare opkald, indstillinger for **24, 27**  
Brugerindstillinger, webside  
  adgang til **48**  
  og telefonitjenester **49**  
bryde ind  
  bruge **35**  
  og delte linjer **34**  
  og privat **36**

### C

Cisco IP-telefon  
  beskrivelse af **9**  
  dokumentation til **2**  
  funktionskonfiguration for **13, 50**  
  illustration af **10**  
  justere højden af **7**

  online Hjælp til **18**  
  registrere **7**  
  stabilisere håndsætholder **7**  
  tilslutte **6**  
  webbaseret tjeneste til **48**

### D

delte linjer  
  beskrivelse af **34**  
  maksimalt antal opkald **34**  
  med indbrydning **35**  
  med privat **36**  
  og ikonet Fjernbrug i anvendelse **34**  
dokumentation, adgang til **2**  
Dæmp, beskrivelse af tasten **11**  
dæmp, bruge **26**

### F

fejlfinding **52**  
firmatelefonbog  
  bruge i telefon **21**  
  ringe fra en webside med **22**  
flere opkald, håndtere **16**  
foretagne opkald, poster over **47**  
funktioner, tilgængelighed af **13, 50**

funktionsmenuer, bruge **17**

funktionstaster

hjælp **11**

indstillinger **11**

meddelelser **11**

telefonbøger **11**

tjenester **11**

## **G**

genopkald **20**

genoptag, bruge **25**

godkendte opkald **37**

gruppeopkaldshentning, bruge **32**

## **H**

Hjælp, beskrivelse af tasten **11**

hjælp, bruge **18**

hold

bruge **25**

og skifte mellem opkald **16**

holde

og omstille **26**

hovedsæt

besvare opkald med **24**

foretage opkald med **22**

lydstyrke **42**

lægge på med **25**

tast, identificere **12**

tilstand **40**

hovedsættets ydeevne, generelt **8**

hurtigkald

bruge **21**

etiketter **12**

konfigurere **45**

taster, identificere **11**

højtalertelefon

besvare opkald med **24**

foretage opkald med **20**

lydstyrke **42**

lægge på med **25**

tast, identificere **11**

tilstand **40**

håndsæt

bruge **40**

lydstyrke **42**

lysstribe **12**

stabilisere i holder **7**

## **I**

ikoner

for opkaldstilstande **14**

om taster **19**

ikonet Fjernbrug i anvendelse for delte linjer **34**

Indstillinger, beskrivelse af tasten **11**

indstillinger, tilpasse **42**

installere, Cisco IP-telefon **6**

**K**

kBrydInd, se bryde ind  
 conferenceopkald  
   Mød-Mig **28, 31**  
   standard **28, 29**  
 Kortnummer, tjeneste  
   abonnere på **49**  
   ringe med **22**  
 krypterede opkald **37**

**L**

linjer  
   beskrivelse af **14**  
   se **12**  
 linjetaster, identificere **11**  
 lokalnumre, se **12**  
 lydproblemer **52**  
 Lydstyrke, beskrivelse af tasten **11**  
 lydstyrke, justere **42**  
 lægge på, indstillinger for **25**

**M**

MCID (Identificering af maliciøse opkald),  
   bruge **36**  
 meddelelser  
   indikator for **43, 46**  
   lytte til **46**  
 Meddelelser, beskrivelse af tasten **11**  
 menuer, bruge **17**  
 mistænkelige opkald, spore **36**  
 MLPP, bruge **38**

modtagne opkald, poster over **47**  
 Mød-Mig-konferencer **28, 31**

**N**

Navigation, beskrivelse af tasten **12**  
 netværkskonfiguration, søge **52**  
 Notering **22**

**O**

omstille, indstillinger for **26**  
 online Hjælp, bruge **18**  
 opkald  
   afslutte **25**  
   besvare **24**  
   dæmpe **26**  
   flere deltagere på **28**  
   foretage **20**  
   holde og genoptage **25**  
   håndtere flere **16**  
   ikoner for **14**  
   konferencefunktioner for **28**  
   lagre og hente **32**  
   maksimum pr. linje **14, 34**  
   omdirigere under opkald **24, 32**  
   omstille **26**  
   parkere **32**  
   prioritere **38**  
   rapportere problemer med **52**  
   sammenlignet med linjer **14**  
   se **12, 16**  
   sikre **37**  
   viderestille **27**  
   vælge **15**

opkaldsaktivitetsområde, se **12**  
opkaldshentning, bruge **32**  
opkaldshåndtering, avanceret **32**  
opkaldshåndtering, grundlæggende **20**  
opkaldslog  
  ringe fra **20**  
opkaldslogger  
  se og ringe fra **47**  
  slette **47**  
opkaldsparkering **32**

## **P**

personligt adressekartotek  
  abonnere på **49**  
  ringe fra **22**  
prioritere opkald **38**  
privat  
  bruge **36**  
  og delte linjer **34**  
programtaster  
  beskrivelse af **11, 12**  
  etiket til **12**

## **R**

ringe op, indstillinger for at **20**  
ringe, indstillinger **20**  
ringetone  
  indikator for **12**  
  lydstyrke **42**  
  tilpasse **43**

røret af  
  beskrivelse af **15**  
  ringe **20**  
røret på  
  beskrivelse af **15**  
  ringe **20**

## **S**

sikkerhed, advarsler **3**  
sikre opkald **37**  
skifte mellem opkald **16**  
sokkel  
  justere **7**  
  tast, identificere **11**  
statusdata, søge **52**  
statuslinje, se **12**  
supportværktøj til automatisk registrering af  
  telefoner **7**

## **T**

TAPS, bruge **7**  
tastatur  
  beskrivelse af **12**  
  indtaste tekst med **18**  
taster, identificere **19**  
tekst, indtaste på telefonen **18**  
telefonbog  
  bruge i telefon **21, 47**  
  ringe fra en webside med **22**  
Telefonbøger, beskrivelse af tasten **11**

telefonlinjer  
  beskrivelse af **14**  
  se **12**  
  taster til **11**

telefonskærm  
  funktioner for **12**  
  justere kontrast på **44**  
  rengøre **2**  
  skifte sprog for **44**  
  vælge menupunkter **17**

tjenester, abonnere på **49**

Tjenester, beskrivelse af tasten **11**

## **U**

ubesvarede opkald, poster over **47**

## **V**

ventende opkald **24**

viderestille opkald **27**

VKR, bruge **52**

vælge opkald **15**

## **W**

WebDialer **22**







**Hovedsæde**  
Cisco Systems, Inc.  
170 West Tasman Drive  
San Jose, CA 95134-1706  
USA  
www.cisco.com  
Tlf.: +1 408 526-4000  
+1 800 553-NETS (6387)  
Fax: +1 408 526-4100

**Hovedkontor for Europa**  
Cisco Systems International BV  
Haarlerbergpark  
Haarlerbergweg 13-19  
1101 CH Amsterdam  
Holland  
www-europe.cisco.com  
Tlf.: +31 0 20 357 1000  
Fax: +31 0 20 357 1100

**Hovedkontor for Nord-  
Syd- og Centralamerika**  
Cisco Systems, Inc.  
170 West Tasman Drive  
San Jose, CA 95134-1706  
USA  
www.cisco.com  
Tlf.: +1 408 526-7660  
Fax: +1 408 527-0883

**Hovedkontor for  
Asien/Stillehavsområdet**  
Cisco Systems, Inc.  
168 Robinson Road  
#28-01 Capital Tower  
Singapore 068912  
www.cisco.com  
Tlf.: +65 6317 7777  
Fax: +65 6317 7799

**Cisco Systems har over 200 kontorer i følgende lande. Adresser, telefonnumre og faxnumre findes på  
Ciscos websted på adressen [www.cisco.com/go/offices](http://www.cisco.com/go/offices)**

Argentina • Australien • Belgien • Brasilien • Bulgarien • Canada • Chile • Colombia • Costa Rica • Cypern • Danmark • Dubai, UAE • Filippinerne • Finland • Frankrig  
Grækenland • Holland • Hong Kong • Indien • Indonesien • Irland • Israel • Italien • Japan • Kina • Korea • Kroatien • Luxembourg • Malaysia • Mexico • New Zealand  
Norge • Peru • Polen • Portugal • Puerto Rico • Rumænien • Rusland • Saudi Arabien • Schweiz • Singapore • Skotland • Slovakiet • Slovenien • Spanien • Storbritannien  
Sverige • Sydafrika • Taiwan • Thailand • Tjekkiet • Tyrkiet • Tyskland • Ukraine • Ungarn • USA • Venezuela • Vietnam • Zimbabwe • Østrig

CCSP, CCVP, Cisco Square Bridge-logoet, Follow Me Browsing og StackWise er varemærker tilhørende Cisco Systems, Inc. Changing the Way We Work, Live, Play, and Learn og iQuick Study er tjenesteydelser tilhørende Cisco Systems, Inc., og Access Registrar, Aironet, ASIST, BPX, Catalyst, CCDA, CCDP, CCIE, CCIP, CCNA, CCNP, Cisco, Cisco Certified Internetwork Expert-logoet, Cisco IOS, Cisco Press, Cisco Systems, Cisco Systems Capital, Cisco Systems-logoet, Cisco Unity, Empowering the Internet Generation, Enterprise/Solver, EtherChannel, EtherFast, EtherSwitch, Fast Step, FormShare, GigaDrive, GigaStack, HomeLink, Internet Quotient, IOS, IP/TV, iQ Expertise, iQ-logoet, iQ Net Readiness Scorecard, LightStream, Linksys, MeetingPlace, MGX, Networkers-logoet, Networking Academy, Network Registrar, Packet, PIX, Post-Routing, Pre-Routing, ProConnect, RateMUX, ScriptShare, SlideCast, SMARTnet, StrataView Plus, SwitchProbe, TeleRouter, The Fastest Way to Increase Your Internet Quotient og TransPath er registrerede varemærker tilhørende Cisco Systems, Inc. og/eller dets associerede eller tilknyttede virksomheder i USA og visse andre lande.

Alle andre varemærker, der er nævnt i dette dokument eller på websiden, tilhører deres respektive ejere. Brugen af ordet "partner" angiver ikke et kompagniskab mellem Cisco og andre virksomheder. (0502R)

© 2005 Cisco Systems, Inc. Alle rettigheder forbeholdes.



Java-logoet er et varemærke eller registreret varemærke tilhørende Sun Microsystems, Inc. i USA eller andre lande.