



Korisnički vodič za telefon



## **IP telefon Cisco 7961G/7961G-GE i 7941G/7941G-GE za Cisco CallManager 4.1(3)**

**LICENCA I JAMSTVO SU OBUHVAĆENI**



### **Sjedišta tvrtke**

Cisco Systems, Inc.  
170 West Tasman Drive  
San Jose, CA 95134-1706  
USA  
<http://www.cisco.com>  
Tel: +1 408 526-4000  
+1 800 553-NETS (6387)  
Faks: +1 408 526-4100





## Zajedničke zadaće telefona

Ako želite...	Onda...
Pregled ili biranje iz vaših zapisa s pozivima	Pritisnite  . Odaberite zapis sa pozivima Kako biste birali, dođite do popisa i podignite slušalicu.
Uređivanje broja u zapisu s pozivima	Pritisnite <b>UrediBir</b> . Pomoću << ili >> obrišite ili preskočite brojke.
Biranje broja iz tvrtkina imenika	Odaberite  > <b>Imenik tvrtke</b> . Upišite slova i pritisnite <b>Pretraživanje</b> . Prilikom biranja podignite slušalicu.
Upućivanje ili javljanje na novi poziv uz aktivni poziv	Pritisnite <b>NoviPoz</b> ili <b>Javljanje</b> . Prvi poziv se automatski stavlja na čekanje.
Čekanje i nastavak poziva	Pazite da je poziv označen i pritisnite funkcijsku tipku <b>Čekanje</b> ili <b>Nastavak</b> .
Prijenos poziva na novi broj	Pritisnite <b>Prijenos</b> i unesite određeni broj, te zatim opet pritisnite <b>Prijenos</b> .
Međusobni uzajamni prijenos dva broja (na istoj liniji)	Dodite na bilo koji poziv na liniji i pritisnite <b>Odabir</b> . Zatim pritisnite <b>više</b> > <b>IzrPrij</b> . Ili da ostanete na liniji sa pozivateljima, pritisnite <b>Pridruži</b> .
Pokretanje standardnoga konferencijskog poziva	Pritisnite <b>više</b> > <b>Konferencija</b> . Biranje poziva. Ponovno pritisnite <b>Konferencija</b> . Ponovite za svakoga sudionika.



Copyright © 2005 Cisco Systems, Inc. Sva prava pridržana. Cisco, Cisco IOS, Cisco Systems i Cisco Systems logotip su registrirani zaštitni znakovi tvrtke Cisco Systems, Inc. ili njezinih podružnica u SAD i nekim drugim državama. Svi drugi tržišni znakovi spomenuti u ovom dokumentu ili na web-stranicama su vlasništvo svojih vlasnika. Korištenje riječi partner ne implicira partnerstvo između Cisca i bilo koje druge kompanije. (0501R)

OL-8257-01



## Cisco IP telefon 7961G/7961G-GE i 7941G/7941G-GE

Definicije funkcijskih tipki

Pregled ikona

Pregled gumba

Zajedničke zadaće telefona







## Definicije funkcijskih tipki

<b>Ažuriraj</b>	Osvježavanje sadržaja i dohvat najnovijih informacija
<b>Biraj</b>	Biranje unesenog telefonskog broja
<b>Brisanje</b>	Uklanjanje znakova s desne strane kursora prilikom korištenja funkcije UrediBir
<b>Brisanje</b>	Postavljanje postavki na zadane vrijednosti
<b>Hvatanje</b>	Javljanje na poziv u vašoj skupini
<b>HvatGPoz</b>	Javljanje na poziv koji zvuči u drugoj skupini
<b>IsklSud</b>	Uklanjanje posljednjeg sudionika dodanog u konferenciju
<b>Izbriši</b>	Brisanje zapisa ili postavki
<b>Izlaz</b>	Povratak na prethodni zaslom
<b>IzrPrij</b>	Međusobni uzajamni prijenos između dva poziva
<b>Javljanje</b>	Javljanje na poziv
<b>Konferencija</b>	Stvaranje konferencijskog poziva
<b>KonfPop</b>	Pregled sudionika konferencije
<b>Nastavak</b>	Vraćanje poziva s čekanja
<b>Natrag</b>	Povratak na prethodnu temu pomoći
<b>NoviPoz</b>	Upućivanje novog poziva
<b>Odabir</b>	Odabir stavke na ekranu
<b>OPickUp</b>	Javljanje na poziv koji zvuči u drugoj skupini koja je pridružena vašoj skupini
<b>Poništi</b>	Poništenje naredbe ili izlaz iz zaslona bez provedbe promjena
<b>Ponovno biranje</b>	Ponovno biranje posljednjega biranog broja



<b>PovPoziv</b>	Primanje obavijesti kada zauzeti kućni broj postane dostupan
<b>PrekPoz</b>	Prekid trenutnog poziva
<b>Pretraživanje</b>	Traženje popisa imenika
<b>Pridruži</b>	Pridruživanje nekoliko poziva na jednoj liniji radi stvaranja konferencijskog poziva
<b>Prijenos</b>	Prijenos poziva
<b>ProsSve</b>	Postavka / otkazivanje prosljeđivanja poziva
<b>QRT</b>	Dojava poteškoća s pozivima administratoru sustava
<b>SkraćBir</b>	Biranje pomoću indeksnog broja brzog biranja
<b>Spremi</b>	Spremanje odabranih postavki
<b>Spremnik</b>	Smještanje poziva u spremnik
<b>Sudjel.</b>	Pokretanje konferencije sa sastankom
<b>TrPreusm</b>	Slanje poziva vašem sustavu glasovnih poruka
<b>Ukloni</b>	Uklanjanje sudionika iz konferencije
<b>Upad</b>	Dodavanje sebe u poziv na zajedničkoj liniji
<b>UpadUPoz</b>	Dodavanje sebe u aktivni poziv i uspostavljanje konferencijskog poziva
<b>UrediBir</b>	Uređivanje broja u zapisu s pozivima
<b>Video režim rada</b>	Odabir režima video prikaza za video konferenciju
<b>Više</b>	Prikaz dodatnih funkcijskih tipki
<b>Zatvori</b>	Zatvaranje trenutnoga prozora
<<	Brisanje unesenih znakova
>>	Kretanje kroz unesene znakove

## Pregled ikona



### Stanje poziva

	Omogućeno prosljeđivanje
	Poziv na čekanju
	Spojeni poziv
	Podignuta slušalica
	Spuštena slušalica
	Telefon zvoni
	Zajednička linija (daljinsko korištenje)





### Sigurni pozivi

	Autentificirani poziv
	Šifrirani poziv





### Odabrani uređaj

	Slušalica se koristi
	Naglavni komplet se koristi
	Zvučnik se koristi

### Kritični pozivi

	Poziv s prioritetom
	Poziv srednjeg prioriteta
	Poziv visokog prioriteta
	Poziv najvišega prioriteta

### Ostale značajke

	Gumb brzog biranja je konfiguriran
	Poruke na čekanju
	Omogućen video
	Odabrani poziv
	Omogućena značajka

## Pregled gumba

	Poruke
	Usluge
	Pomoć
	Imenici
	Postavke
	Glasnoća
	Zvučnik
	Stišaj
	Naglavne slušalice



# Sadržaj

---

## **Prvi koraci 1**

Kako koristiti ovaj Vodič 1

Čišćenje telefonskog zaslona 2

Gdje pronaći dodatne informacije 2

Dodatne informacije o prilagodbi vašeg telefona na Internetu 2

Sigurnosne i informacije o svojstvima 3

## **Spajanje vašega telefona 5**

### **Pregled vašega telefona 8**

Gumbi i hardver 8

Značajke telefonskog zaslona 11

Razumijevanje funkcionalnosti i dostupnosti značajke 12

Savjeti za rukovanje pozivima i navigaciju 13

Razumijevanje razlike između linija i poziva 13

Razumijevanje ikona Poziva i Linija 13

Spuštena i podignuta slušalica 14

Odabir poziva 14

Pregled i prebacivanje između poziva 15

Biranje elemenata na telefonskom zaslonu 16

Korištenje izbornika značajki 16

Unos i uređivanje teksta 17

Pomoć za korisnike na vašemu telefonu 17

Razumijevanje ikona gumba 17

## **Osnove rukovanja pozivima 18**

Upućivanje poziva 18

Javljanje na poziv 22

Završavanje poziva 23

Korištenje funkcija Na čekanje i Nastavi 23

Korištenje stišavanja 24

Prijenos spojenog poziva 24

Prosljeđivanje vaših poziva na drugi broj 25

Upućivanje konferencijskih poziva 26

Podržane vrste konferencijskih poziva 26

Pokretanje i pridruživanje standardnoj konferenciji 27

Pokretanje ili pridruživanje konferencijskom pozivu sa sastankom 28

## **Napredno upravljanje pozivima 29**

Pohranjivanje poziva u spremnik i njihov dohvat 29

Hvatanje preusmjerenoga poziva na vašemu telefonu 29

Uporaba zajedničke linije 31

Razumijevanje Zajedničkih linija 31

Dodavanje sebe u poziv na zajedničkoj liniji 32

Spriječavanje ostalih da vrše pregled ili priključivanje pozivu na zajedničkoj liniji 33

Praćenje sumnjivih poziva 33

Upućivanje i primanje sigurnih poziva 34

Davanje prioriteta kritičnim pozivima 35

## **Korištenje slušalice, naglavnih slušalica i zvučnika 36**

Nabava naglavnih slušalica 37

Korištenje Automatskoga javljanja sa naglavnim slušalicama ili zvučnikom 37

<b>Prilagodba postavki telefona</b>	<b>38</b>
Ugađanje glasnoće	38
Prilagodba zvona i pokazatelja poruka	39
Prilagodba telefonskog zaslona	39
Podešavanje značajki brzog biranja	40
<b>Korištenje glasovnih poruka, zapisa poziva i imenika</b>	<b>42</b>
Pristupanje glasovnim porukama	42
Korištenje Zapisa poziva i Imenika	43
<b>Pristupanje vašim web stranicama korisničkih mogućnosti</b>	<b>44</b>
Prijava na web stranice korisničkih mogućnosti	44
Pretplata na telefonske usluge	45
<b>Razumijevanje dodatnih mogućnosti konfiguracije</b>	<b>46</b>
<b>Otklanjanje poteškoća na telefonu</b>	<b>48</b>
Korištenje alata za izvještavanje o kvaliteti	48
<b>Uvjeti ograničenog jednogodišnjeg Ciscovog jamstva</b>	<b>49</b>
<b>Kazalo</b>	<b>51</b>



# Prvi koraci

## Kako koristiti ovaj Vodič

U ovom ćete vodiču pronaći pregled značajki dostupnih na vašem telefonu. Možete ga u potpunosti pročitati ako želite dobro razumjeti sve mogućnosti svog telefona ili u niže prikazanoj tablici potražiti smjerokaze prema najčešće korištenim poglavljima.

Ako želite...	Onda...
Sami istražite svoj telefon	Kada vam je potrebna pomoć, pritisnite  na telefonu.
Očistite svoj telefon	Pogledajte "Čišćenje telefonskog zaslona" poglavlje na stranici 2.
Pregledati informacije o sigurnosti	Pogledajte "Sigurnosne i informacije o svojstvima" poglavlje na stranici 3.
Priključite vaš telefon	Pogledajte "Spajanje vašega telefona" poglavlje na stranici 5.
Korištenje telefona nakon instalacije	Počnite s "Pregled vašega telefona" poglavlje na stranici 8.
Naučite sve o telefonskom zaslonu	Pogledajte "Značajke telefonskog zaslona" poglavlje na stranici 11.
Naučite o rukovanju pozivima i kretanju kroz izbornike na vašem telefonu	Pogledajte "Savjeti za rukovanje pozivima i navigaciju" poglavlje na stranici 13.
Upućivanje poziva	Pogledajte "Upućivanje poziva" poglavlje na stranici 18.
Postavljanje poziva na čekanje	Pogledajte "Korištenje funkcija Na čekanje i Nastavi" poglavlje na stranici 23.
Stišavanje poziva	Pogledajte "Korištenje stišavanja" poglavlje na stranici 24.
Prijenos poziva	Pogledajte "Prijenos spojenog poziva" poglavlje na stranici 24.
Upućivanje konferencijskih poziva	Pogledajte "Upućivanje konferencijskih poziva" poglavlje na stranici 26.
Zajednička uporaba telefonskoga broja	Pogledajte "Uporaba zajedničke linije" poglavlje na stranici 31.
Korištenje telefona kao zvučnik ili prebacivanje s jednog audio uređaja na drugi	Pogledajte "Korištenje slušalice, naglavnih slušalica i zvučnika" poglavlje na stranici 36.
Promjena razine glasnoće ili zvuka zvona	Pogledajte "Prilagodba postavki telefona" poglavlje na stranici 38.
Ugađanje brzoga biranja	Pogledajte "Podešavanje značajki brzog biranja" poglavlje na stranici 40.
Pregled propuštenih poziva	Pogledajte "Korištenje glasovnih poruka, zapisa poziva i imenika" poglavlje na stranici 42.

# Čišćenje telefonskog zaslona

Pažljivo prebrišite telefonski zaslon mekom, suhom krpom. Ne koristite tekućine ili praškove za čišćenje telefona. Korištenjem bilo čega osim meke, suhe krpe, mogli biste oštetiti dijelove telefona te izazvati kvarove.

## Gdje pronaći dodatne informacije

Najnovija dokumentacija za Ciscove IP telefone nalazi se na sljedećoj web adresi URL:

[http://www.cisco.com/univercd/cc/td/doc/product/voice/c\\_ipphon/index.htm](http://www.cisco.com/univercd/cc/td/doc/product/voice/c_ipphon/index.htm)

Ciscovim web stranicama možete pristupiti na ovoj URL adresi:

<http://www.cisco.com/>

Međunarodnim Ciscovim web stranicama možete pristupiti s ovog URL:

[http://www.cisco.com/public/countries\\_languages.shtml](http://www.cisco.com/public/countries_languages.shtml)

## Dodatne informacije o prilagodbi vašeg telefona na Internetu

Vaš Cisco IP telefon mrežni je uređaj, pa zbog toga može dijeliti informacije s drugim mrežnim uređajima u tvrtki, uključujući i vaše računalo. Na web stranicama korisničkih mogućnosti za Cisco CallManager možete postaviti i prilagoditi telefonske usluge te upravljati značajkama i postavkama telefona sa svog računala. Ovaj vodič nudi kratak pregled tih mogućnosti. Potpune upute potražite u članku *Prilagođavanje vašega Cisco IP telefona na Internetu* na sljedećoj adresi:

[http://www.cisco.com/univercd/cc/td/doc/product/voice/c\\_ipphon/index.htm](http://www.cisco.com/univercd/cc/td/doc/product/voice/c_ipphon/index.htm)

# Sigurnosne i informacije o svojstvima

## Instalacija i korištenje telefona

Pročitajte sljedeće sigurnosne obavijesti prije instaliranja ili korištenja Cisco IP telefona:



### Upozorenje VAŽNE SIGURNOSNE UPUTE

Ovaj simbol upozorenja označava opasnost. Nalazite se u situaciji koja može izazvati tjelesne ozljede. Prije rada s bilo kakvom opremom, upoznajte se s opasnostima vezanim uz električne sklopove kao i standardnim postupcima za sprječavanje nezgoda. Pomoću broja izjave, koji se nalazi na kraju svakog upozorenja, možete pronaći njezin prijevod u prevedenim sigurnosnim upozorenjima isporučenima uz ovaj uređaj.

### SAČUVAJTE OVE UPUTE



**Upozorenje** Pročitajte upute za instalaciju prije nego sustav spojite na njegov izvor napajanja.



**Upozorenje** Krajnje odlaganje ovog proizvoda na otpad valja obaviti u skladu sa svim nacionalnim zakonima i propisima.



**Upozorenje** Tijekom nevremena s grmljavinom ne radite na sustavu niti spajajte ili odspajajte kabele.



**Upozorenje** Kako bi izbjegli električni udar, ne povezujte sigurnosne sklopove posebno niskoga napona (SELV) sa sklopovima na naponu telefonske mreže (TNV). LAN priključci sadrže SELV sklopove, a WAN priključnice sadrže TNV sklopove. Neke LAN i WAN priključnice koriste konektore RJ-45. Budite pažljivi prilikom povezivanja kabela.



### Oprez

Linijski krugovi za napajanje, osiguravaju napajanje kroz komunikacijske kabele. Koristite kabel koji je isporučio Cisco ili komunikacijski kabel od barem 24 AWG.

## Korištenje vanjskoga izvora napajanja

Ova upozorenja primjenjuju se pri korištenju vanjskoga izvora napajanja za Cisco IP telefon:



---

**Upozorenje** Ovaj proizvod se oslanja na zaštitu od kratkog spoja (strujno preopterećenje) unutar instalacija u samoj zgradi. Pobrinite se da se u faznim vodičima (svim vodičima struje) ne koriste rastalni ili automatski osigurači jači od 120 VAC, 15A SAD (240 VAC, 10A međunarodno).

---



---

**Upozorenje** Uređaj je izveden za rad sa TN sustavima napajanja.

---



---

**Upozorenje** Utikač i utičnica u svakom trenutku moraju biti dostupni jer imaju funkciju glavnoga uređaja za odvajanje uređaja od izvora napajanja.

---



---

**Upozorenje** Izvor napajanja mora biti u zatvorenom prostoru.

---



---

**Oprez** Uz ovaj proizvod koristite samo izvore napajanja koje je naveo Cisco.

---

## Korištenje vanjskih uređaja s Cisco IP telefonom

Kada koristite vanjske uređaje uz Cisco IP telefon, obratite pažnju na sljedeće:

Tvrtka Cisco Systems preporučuje korištenje kvalitetnih vanjskih uređaja (zvučnika, mikrofona i naglavnih slušalica) zaštićenih od neželjenih radio frekvencijskih (RF) i audio frekvencijskih (AF) signala.

Ovisno o kvaliteti tih uređaja i njihovoj blizini s drugim uređajima, kao što su mobilni telefoni i dvosmjerni radio uređaji, ipak može doći do čujnoga šuma. U tim slučajevima, Cisco preporučuje da učinite nešto od sljedećeg:

- Odmaknite vanjski uređaj od izvora RF ili AF signala.
- Provedite kabele vanjskog uređaja podalje od izvora RF ili AF signala.
- Koristite oklopljene kabele za vanjski uređaj, ili koristite kabele s boljom zaštitom i priključkom.
- Skratite duljinu kabela vanjskog uređaja.
- Primijenite feritnu ili sličnu zaštitu na kabelima vanjskog uređaja.

Cisco ne može jamčiti svojstva sustava jer Cisco nema nikakve kontrole nad kvalitetom vanjskih uređaja, kabela i priključaka. Rad sustava bit će odgovarajući, kada su na njega priključeni prikladni uređaji koji koriste kabele i priključke visoke kvalitete.



---

**Oprez** U državama Europske unije, koristite samo vanjske zvučnike, mikrofone i naglavne slušalice koje su u potpunosti u skladu s EMC direktivom [89/336/EC].

---

# Spajanje vašega telefona

Vaš administrator sustava vjerojatno će povezati vaš novi Cisco IP telefon s IP telefonijskom mrežom tvrtke. Ako to nije slučaj i telefon morate povezivati sami, upute potražite na niže prikazanoj slici i u tablici.

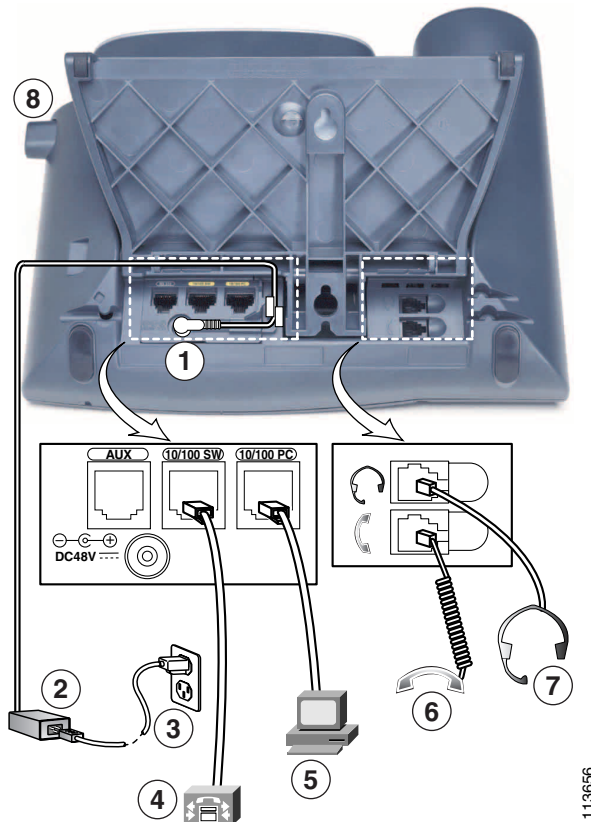

113656

1	Priključnica istosmjernog ispravljača (DC48V) za telefone ne isporučuje se s linijskim napajanjem	5	Pristupna priključnica (10/100 (/1000) PC) za povezivanje telefona s računalom
2	AC / DC izvor napajanja	6	Priključnica za slušalicu
3	Kabel za napajanje izmjeničnom strujom	7	Priključnica za naglavne slušalice
4	Mrežna priključnica (10/100 (/1000) SW) za povezivanje s mrežom	8	Gumb postolja

## Pdešavanje postolja

Želite li promijeniti kut pod kojim se telefon nalazi na stolu, postolje prilagodite pritiskom na gumb postolja.

## Podešavanje ležišta slušalice

Kada spojite vaš telefon, možda ćete htjeti prilagoditi ležište slušalice kako biste bili sigurni da slušalica neće iskliznuti iz svojega ležišta. Upute potražite u niže prikazanoj tablici.

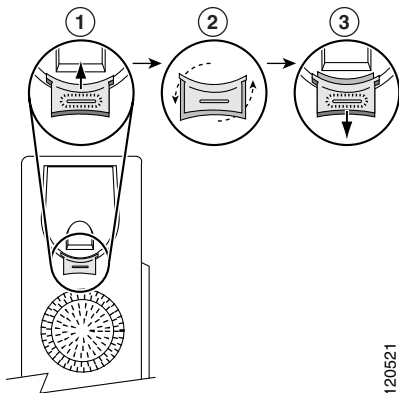

1	Slušalicu odložite sa strane i izvucite pravokutni plastični jezičak iz ležišta slušalice.
2	Okrenite jezičak za 180 stupnjeva.
3	Gurnite jezičak natrag u ležište slušalice. Iz vrha okrenutoga jezička strši izdanak. Vratite slušalicu u ležište slušalice.

## Registriranje pomoću TAPS

Nakon priključivanja telefona na mrežu, administrator sustava može od vas zatražiti da automatski registrirate telefon pomoću TAPS (Alat za podršku automatski registriranim telefonima). TAPS se može koristiti za novi telefon ili za zamjenu postojećeg telefona.

Za registraciju pomoću TAPS podignite slušalicu, unesite kućni broj za TAPS koji ste dobili od administratora svoga sustava i slijedite glasovne upute. Možda ćete morati unijeti cijeli broj, uključujući i pozivni. Nakon što telefon prikaže poruku potvrde, spustite slušalicu. Telefon će se ponovo uključiti.

## Podaci o Naglavnim slušalicama

Želite li koristiti naglavne slušalice, najprije ih povežite s priključnicom za naglavne slušalice na stražnjoj strani telefona.

Iako tvrtka Cisco Systems obavlja neka interna ispitivanja naglavni slušalica treće strane za korištenje s Cisco IP telefonima, Cisco ne izdaje certifikate niti podržava proizvode drugih dobavljača slušalica i naglavni slušalica. Zbog inherentnih nedosljednosti vezanih uz hardver i zaštitu okoliša na lokacijama na kojima se postavljaju Cisco IP telefoni, ne postoji jedno "najbolje" rješenje, koje bi bilo optimalno za sva okruženja. Cisco kupcima preporučuje ispitivanje slušalica koje najbolje rade u njihovu okruženju prije postavljanja većega broja tih jedinica u svojoj mreži.

U nekim slučajevima, mehanički ili elektronički dijelovi različitih naglavnih slušalica mogu prouzročiti da udaljeni sugovornici čuju jeku svog glasa dok razgovaraju s korisnicima Cisco IP telefona.

Tvrtka Cisco Systems preporučuje korištenje kvalitetnih vanjskih uređaja, kao što su to naglavne slušalice zaštićene od neželjenih radio frekvencijskih (RF) i audio frekvencijskih (AF) signala. Ovisno o kvaliteti tih uređaja i njihovoj blizini drugim uređajima, kao što su mobilni telefoni ili dvosmjerni radio uređaji, ipak može doći do šuma. Dodatne informacije potražite u "Korištenje vanjskih uređaja s Cisco IP telefonom" poglavlje na stranici 4.

Osnovni razlog iz kojeg neke određene naglavne slušalice nisu prikladne za Cisco IP telefon, mogućnost je pojave čujnog brujanja. To brujanje može čuti udaljeni sugovornik ili i vaš sugovornik i vi, korisnik Cisco IP telefona. Moguće brujanje ili zujanje mogu biti izazvani brojnim vanjskim izvorima kao što su električno svjetlo, blizina električnih motora ili veći računalni monitori. U nekim slučajevima, brujanje bi se na strani korisnika moglo smanjiti ili ukloniti uporabom kocke za lokalno napajanje (CP-PWR-CUBE-2). Dodatne informacije potražite u "Korištenje vanjskoga izvora napajanja" poglavlje na stranici 4.

### **Subjektivni korisnikov doživljaj**

Uz fizička, mehanička i tehnička svojstva, zvuk iz slušalica mora biti ugodan i vama (korisniku), kao i vašem udaljenom sugovorniku. Zvuk je subjektivan i Cisco ne može jamčiti svojstva nijedne slušalice ili naglavnih slušalica, no neke su od slušalica i naglavnih slušalica navedenih na niže popisanim stranicama isprobane i ocijenjene kao prikladne korištenju s Cisco IP telefonima.

Bez obzira na to, krajnja odgovornost za ispitivanja opreme u vlastitu okruženju radi određivanja prikladnih performansi leži ipak na korisniku.

Informacije o naglavnim slušalicama potražite na adresi:

<http://vxicorp.com/cisco>

<http://plantronics.com>

# Pregled vašega telefona

---

IP telefon Cisco 7961G i 7961G-GE (gigabit Ethernet verzija) te 7941G i 7941G-GE (gigabit Ethernet verzija) su telefoni koji su opskrbljeni svim značajkama koje osiguravaju glasovnu komunikaciju putem iste podatkovne mreže koju koristi vaše računalo, omogućavajući vam da upućujete i primete telefonske pozive, postavljate pozive na čekanje, brojeve s brzim biranjem, prijenos poziva, pokretanje konferencijskih poziva, i tako dalje. Gigabit Ethernet IP telefon Cisco 7961G-GE i 7941G-GE donose vam najnoviju tehnologiju i napredak u Gigabit Ethernet VoIP telefoniji. IP telefon Cisco 7961G i 7961G-GE osiguravaju šest programabilnih gumba za telefonske linije, značajke, gumbе za brzo biranje i usluge, dok IP telefon Cisco 7941G i 7941G-GE osiguravaju dva programabilna gumba (pogledajte "Gumbi i hardver" poglavlje na stranici 8 za više podataka).

Uz osnovne značajke rukovanja pozivima, ovaj telefon podržava i značajke specijalizirane ili napredne telefonije koje mogu proširiti i prilagoditi vaše mogućnosti rukovanja pozivima.

Vaš IP telefon Cisco također vam osigurava i:

- Pristup mrežnim podacima i uslugama—S ovoga je telefona moguć pristup specijaliziranim uslugama utemeljenim na Internetu.
- Izravna kontrola s web-stranica korisničke kontrole—Značajke svog telefona možete prilagoditi i putem internetskog preglednika na svom računalu.
- Sustav elektronske pomoći—Informacije o značajkama, gumbima, funkcijskim tipkama i stavkama izbornika prikupite izravno sa svog telefona.

## Gumbi i hardver

U neke od hardverskih značajki na vašem Cisco IP telefonu ubrajaju se:

- Telefonski zaslon
- Gumbi za način rada sa zvučnikom i naglavnim slušalicama
- Četiri funkcijske tipke za pristup značajkama telefona
- Četiri gumba značajki za pristup porukama, imenicima, uslugama i postavkama
- Programabilni gumbi za telefonske linije, značajke, brojeve brzog biranja i usluge
- Gumb pomoći za informacije na licu mjesta

Pojedinosti potražite na ovim slikama i tablici.

Slika 1 Cisco IP telefoni 7961G i 7961G-GE





















137503

Slika 2 IP telefoni Cisco 7941G i 7941G-GE



137504





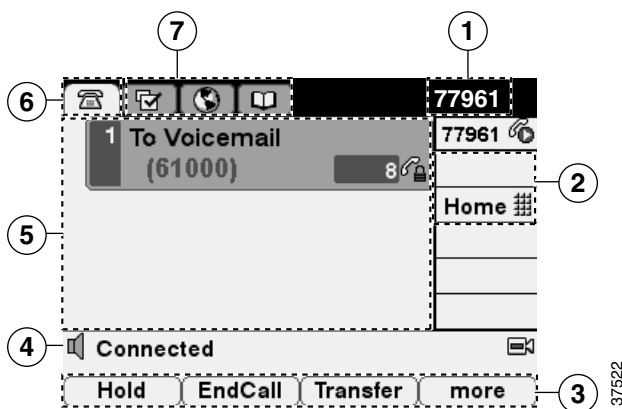

1	Programabilni gumbi 	Ovisno o konfiguraciji, programabilni gumbi nude pristup: <ul style="list-style-type: none"> <li>• Telefonskim linijama (gumbi linija)</li> <li>• Brojevima brzog biranja (gumbi brzog biranja)</li> <li>• Uslugama utemeljenim na Internetu (na primjer, gumb osobnog adresara)</li> <li>• Značajkama telefona (na primjer gumb Privatnost)</li> </ul> Gumbi svijetle i time govore o statusu: <ul style="list-style-type: none"> <li> Zeleno, stalno—Aktivni poziv na ovoj liniji (uspostavljena telefonska veza)</li> <li> Zeleno, trepće—Na ovoj je liniji poziv stavljen na čekanje</li> <li> Jantar, stalno—Značajka privatnosti je omogućena</li> <li> Jantar, trepće—Dolazni poziv zvoni na ovoj liniji</li> <li> Crveno—Zajednička linija, trenutno se koristi</li> <li> Bez boje—Nema aktivnosti poziva na ovoj liniji (veza nije uspostavljena)</li> </ul>
2	Telefonski zaslon	Prikazuje značajke telefona. Pogledajte "Značajke telefonskog zaslona" poglavlje na stranici 11.
3	Gumb postolja	Služi za postavku nagiba telefonskog postolja.
4	Gumb Poruke 	Obično automatski bira uslugu glasovnih poruka (kod nekih davatelja usluga je drukčije). Pogledajte "Pristupanje glasovnim porukama" poglavlje na stranici 42.
5	Gumb Imenici 	Otvora/zatvara izbornik imenika. Koristite ga za pristup zapisima poziva i imenika tvrtke. Pogledajte "Korištenje Zapisa poziva i Imenika" poglavlje na stranici 43.
6	Gumb Pomoć 	Aktivira izbornik pomoći. Pogledajte "Pomoć za korisnike na vašem telefonu" poglavlje na stranici 17.
7	Gumb Postavke 	Otvora/zatvara izbornik postavki. Koristite ga za kontrolu kontrasta telefonskog zaslona i zvukova zvona. Pogledajte "Prilagodba postavki telefona" poglavlje na stranici 38.
8	Gumb Usluge 	Otvora/zatvara izbornik usluga. Pogledajte "Pristupanje vašim web stranicama korisničkih mogućnosti" poglavlje na stranici 44.
9	Gumb Glasnoća 	Kontrolira glasnoću i druge postavke. Pogledajte "Prilagodba postavki telefona" poglavlje na stranici 38.
10	Gumb Zvučnik 	Uključuje i isključuje zvučnik. Kada je zvučnik uključen, gumb je osvijetljen.

11	Gumb Stišavanje 	Uključuje i isključuje značajku Stišano. Kada je Stišano uključeno, gumb je osvijetljen.
12	Gumb Naglavne slušalice 	Uključuje i isključuje naglavne slušalice. Kada su naglavne slušalice uključene, gumb je osvijetljen.
13	Gumb Navigacija 	Služi za kretanje kroz izbornike i isticanje stavki. Koristite ga zajedno s funkcijskim tipkama kad želite aktivirati istaknute stavke.
14	Tipkovnica	Služi za biranje telefonskih bojeva, unos slova i biranje stavki izbornika.
15	Gumbi funkcijskih tipki 	Svaki gumb aktivira mogućnost opsijske tipke (prikazanu na zaslonu vašeg telefona).
16	Svjetleća traka na slušalici	Naznačuje dolazni poziv ili novu glasovnu poruku.

## Značajke telefonskog zaslona

Kada je na telefonu aktivan poziv, glavni telefonski zaslon bi mogao izgledati ovako. Ova tablica sadrži osnovni pregled značajki telefonskog zaslona.



1	Primarna telefonska linija	Prikazuje telefonski broj (kućni broj) vaše primarne telefonske linije. Kada je otvoreno više polja značajki, telefonski broj te vrijeme i datum, naizmjenice se prikazuju u ovome području.
2	Ikone programabilnih gumba	Ikone pokazuju koliko je programabilnih gumba  postavljeno na vašem telefonu: <ul style="list-style-type: none"> <li> Ikona telefonske linije—Odgovara telefonskoj liniji i odražava stanje poziva ili linije. Možete posjedovati nekoliko telefonskih linija.</li> <li> Ikona broja brzog biranja—Ako je dostupno, odgovara gumbu brzog biranja. Pojediniosti potražite u "Podešavanje značajki brzog biranja" poglavlje na stranici 40.</li> <li> Adresar.</li> <li> Ikona telefonske značajke—Ako je dostupno, odgovara omogućenoj značajki, poput Privatnosti.</li> </ul>
3	Oznake funkcijskih tipki	Svaka prikazuje namjenu funkcijske tipke. Za aktiviranje funkcijske tipke, pritisnite gumb funkcijske tipke  .
4	Linija statusa	Prikazuje ikone audio načina rada, podatke o statusu i poruke korisniku.
5	Područje aktivnosti poziva	Prikazuje vaše trenutne pozive po liniji, uključujući ID pozivatelja, trajanje poziva i stanje poziva. Dodatne informacije potražite u "Pregled i prebacivanje između poziva" poglavlje na stranici 15.
6	Polje Telefon	Pokazuje aktivnost poziva.
7	Kartice značajki	Svaki izbornik značajki ima odgovarajuće polje značajke. Polje je vidljivo kada je izbornik značajke otvoren. Pritisnite gumb značajke (Postavke, Imenici, Poruke, Usluge) da bi se kretali među otvorenim izbornicima. Pogledajte "Korištenje izbornika značajki" poglavlje na stranici 16.

## Razumijevanje funkcionalnosti i dostupnosti značajke

Rad vašega Cisco IP telefona i dostupnih značajki može se razlikovati, ovisno o programu za obradu poziva koji koristi vaša tvrtka, te o tome kako je tim za podršku konfigurirao vaš telefonski sustav. Stoga vam, neke od značajki opisanih u ovome Vodiču o telefonu možda neće biti dostupne ili će na vašem telefonskom sustavu raditi drugačije. Ako imate pitanja o radu ili dostupnosti značajki, obratite se svojoj službi za podršku ili administratoru sustava.

## Savjeti za rukovanje pozivima i navigaciju

Ove smjernice, mogu vam pomoći pri rukovanju pozivima i kretanju kroz izbornike na vašem Cisco IP telefonu.

### Razumijevanje razlike između linija i poziva

Ponekad je lako pobrkati pojam *linije* i *poziva* na telefonu. Ovi će vam savjeti pomoći u izbjegavanju zbrke:

#### Linije





Telefon Cisco IP 7961G/7961G-GE podržava do šest linija, a telefon Cisco IP 7941G/7941G-GE podržava do dvije linije. Svaka linija odgovara telefonskom broju (ili kućnom broju) koji drugi mogu koristiti kako bi nazvali vas. Broj linija dodijeljenih vašemu telefonu ovisi o tome kako je administrator sustava konfigurirao programabilne gumbе na vašem telefonu. Želite li provjeriti broj linija na svom telefonu, pogledajte područje linije na zaslonu. Imate toliko linija koliko imate telefonskih brojeva i ikona telefonskih linija: .



#### Pozivi

Svaka linija može podržavati više poziva. Stoga se možete naći u situaciji da rukujete s većim brojem poziva na istoj liniji. Zadano je da svaka linija može podržavati najviše četiri poziva, ali vaš administrator sustava može prilagoditi taj broj prema vašim potrebama. Bez obzira na broj linija, vaš telefon podržava do najviše 200 istodobnih poziva.

### Razumijevanje ikona Poziva i Linija





I na vašem telefonu ikone se pojavljuju zato da biste lakše odredili stanje linije i poziva (bilo da je poziv na čekanju, zvoni, spojen, itd.).

Ikone	Stanje poziva	Opis
	Spuštena slušalica	Na toj liniji nema aktivnoga poziva. Ako birate sa spuštenom slušalicom (predbiranje), poziv neće početi teći sve dok ne podignete slušalicu.
	Podignuta slušalica	Aktivno birate broj ili vam zvoni dolazni poziv. Pojednosti o biranju potražite u "Upućivanje poziva" poglavlje na stranici 18.
	Spojeni poziv	Trenutno ste spojeni s drugim sugovornikom. Mnoge telefonske značajke zahtijevaju da imate spojen poziv.
	Telefon zvoni	Dolazni poziv zvoni na jednoj od vaših linija. Pojednosti potražite u "Javljanje na poziv" poglavlje na stranici 22.
	Poziv na čekanju	Ovaj ste poziv stavili na čekanje. (Kada je prikazana pokraj telefonske linije, ova ikona naznačuje da su svi pozivi na liniji stavljeni na čekanje.)

Ikone	Stanje poziva	Opis
	Daljinsko korištenje	Na drugi telefon koji dijeli vašu liniju spojen je poziv. Pojednosti potražite u "Uporaba zajedničke linije" poglavlje na stranici 31.
	Autentificirani poziv	Opis ove ikone potražite u "Upućivanje i primanje sigurnih poziva" poglavlje na stranici 34.
	Šifrirani poziv	Opis ove ikone potražite u "Upućivanje i primanje sigurnih poziva" poglavlje na stranici 34.

## Spuštena i podignuta slušalica

Neki telefonski zadaci i upute razlikuju se ovisno o tome je li veza *uspostavljena* ili *nije*.

- Veza nije uspostavljena—Telefonska slušalica je na svom mjestu, nema aktivnih poziva niti se čuje ton za biranje. Vaš telefon omogućava biranje sa spuštenom slušalicom (*predbiranje*), što vam omogućuje da upišete ili izmijenite upis broja prije nego aktivirate poziv. Kada je na telefonu spuštena slušalica, pored svake telefonske linije pojavljuje se sljedeća ikona: .
- Podignuta slušalica—Telefonska slušalica je podignuta, zvučnik je aktivan ili ste na bilo koji drugi način dobili ton biranja odnosno javili se na dolazni poziv. Kada je na telefonu spuštena slušalica, pojavljuje se jedna od ovih ikona, što ovisi o stanju poziva ili linije: , , ili . Pogledajte "Razumijevanje ikona Poziva i Linija" poglavlje na stranici 13 radi više podataka.





## Odabir poziva

Mnoge značajke telefona zahtijevaju odabir poziva koji želite koristiti s pojedinom značajkom. Imate li, primjerice, četiri poziva na čekanju, ali samo dva želite spojiti u konferencijski poziv, prije aktiviranja značajke možete odabrati pozive koje želite dodati u konferenciju.

Ako želite...	Onda...
Označavanje poziva	Za kretanje kroz popis poziva koristite gumb Navigacija. Istaknuti pozivi se prikazuju neznatno tamnijom bojom od ostalih.
Odabir poziva	Istaknite spojeni ili poziv na čekanju i pritisnite <b>Odabir</b> . Odabrani pozivi označeni su sa <input checked="" type="checkbox"/> pored njih.
Ovjera odabranih poziva	Za kretanje kroz popis poziva koristite gumb Navigacija. Odabrani pozivi označeni su pomoću <input checked="" type="checkbox"/> i na popisu poziva skupljeni su zajedno.

## Pregled i prebacivanje između poziva

Ovi će vam savjeti pomoći pri prebacivanju između poziva na jednoj ili više linija. Ako poziv, na koji se želite prebaciti, nije automatski označen, dođite do njega pomoću gumba Navigacija.

Ako želite...	Onda...
Prebacivanje među pozivima na jednoj liniji	Istaknite poziv koji želite prebaciti i pritisnite <b>Nastavak</b> . Drugi se poziv automatski stavlja na čekanje.
Prebacivanje sa aktivnoga poziva na novi dolazni poziv	Pritisnite <b>Javljanje</b> ili pritisnite trepćući gumb boje jantara  za liniju sa dolaznim pozivom. Tim ste postupkom prvi poziv automatski stavili na čekanje.
Prijelaz među pozivima na različitim linijama	Pritisnite trepćući zeleni gumb  za liniju na koju se želite prebaciti. Ako je na toj liniji jedan poziv na čekanju, poziv će se automatski nastaviti. Ako su na liniji na čekanju višestruki pozivi, dođite do pojedinoga poziva (ako je potrebno) i pritisnite <b>Nastavak</b> .
Pregled svih poziva na određenoj liniji	Pritisnite  , zatim odmah pritisnite gumb linije. To prikazuje pojedinosti poziva, ali ne utječe na stanje poziva pa je stoga korisno kad razgovarate na jednoj liniji, a želite pratiti pozive stavljene na čekanje na drugoj liniji.
Pregled aktivnosti linije (jedan poziv po liniji)	Pritisnite  za istaknutu liniju. (Linija se postaje istaknutom kada se, njoj pridruženi pozivi, prikažu na telefonskom zaslonu.) Učinite li to, potaknut ćete telefon da se prebaci u <i>način pregleda poziva</i> i da prikaže jedan poziv po liniji. Taj poziv je ili aktivan poziv ili, ako su svi pozivi na čekanju, poziv s najdužim trajanjem. Za povratak na standardni pregled, pritisnite  , te zatim odmah pritisnite gumb linije.







### Naputak

- Samo jedan poziv može biti aktivan; svi drugi pozivi bit će automatski postavljeni na čekanje.
- Kada na istoj liniji imate više poziva, na vrhu popisa poziva prikazuju se pozivi s najvišim prioritetom i najdužim trajanjem. Pogledajte "Davanje prioriteta kritičnim pozivima" poglavlje na stranici 35.
- Pozivi slične vrste, na popisu poziva, nalaze se u istoj skupini. Na primjer, pozivi na koji ste se javili nalazit će se pri vrhu, odabrani će se pozivi pojaviti u sljedećoj skupini, a pozivi na koje niste odgovorili grupirat će se pri dnu popisa.

## Biranje elemenata na telefonskom zaslonu

Za odabir elementa na telefonskom zaslonu...	Učinite sljedeće...
Pomicanjem	Pritisnite gumb Navigacija za isticanje stavke na popisu. Za dovršetak akcije pritisnite odgovarajuću funkcijsku tipku kao što je <b>Odabir</b> ili <b>Biraj</b> .
Pomoću broja elementa	Pritisnite odgovarajući broj na vašoj tipkovnici. Na primjer, pritisnite <b>4</b> za odabir četvrte stavke na izborniku.

## Korištenje izbornika značajki









Ako želite...	Onda...
Otvaranje ili zatvaranje izbornika značajki	Pritisnite gumb značajki:  Poruke  Usluge  Imenici  Postavke  Pomoć
Kretanje kroz popis ili izbornik	Pritisnite gumb <b>Navigacija</b> .
Vraćanje za jednu razinu unatrag u izborniku značajki	Pritisnite <b>Izlaz</b> . (Imajte na umu da će se izbornik zatvoriti ako pritisnete Izlaz u izborniku najviše razine.)
Prebacivanje s jednog na drugi otvoreni izbornik značajki	Pritisnite gumb značajki. (Svaki izbornik značajki ima odgovarajuće polje. Polje je vidljivo kada je izbornik značajke otvoren.)

## Unos i uređivanje teksta

Ako želite...	Onda...
Unos slova na zaslonu svog telefona	Želite li odabrati slovo (veliko ili malo) sa skočnoga izbornika, pritisnite odgovarajuću tipku na numeričkoj tipkovnici jednom ili više puta. Kada se zaustavite, kursor se automatski pomiče prema naprijed i omogućava vam unos sljedećeg slova.
Brisanje u unosu ili pomicanje kursora	Pritisnite << ili <b>Izbriši</b> kako biste uklonili slovo ili znamenku. Pritisnite >> za pokretanje kursora udesno.

## Pomoć za korisnike na vašem telefonu

Telefon Cisco IP nudi sveobuhvatan sustav elektroničke pomoći. Na zaslonu telefona pojavljuju se teme sa pomoći. Pojedinih potražite u ovoj tablici.

Ako želite...	Onda...
Pregled glavnog izbornika	Pritisnite  na svom telefonu i pričekajte nekoliko sekundi prije prikaza izbornika. Ako se već nalazite u sustavu Pomoći, pritisnite <b>Glavno</b> . Teme glavnog izbornika uključuju: <ul style="list-style-type: none"> <li>• O vašem Cisco IP telefonu—Opis pojedinosti vašeg telefona</li> <li>• Kako da...?—Postupci i podaci o uobičajenim zadacima na telefonu</li> <li>• Značajke pozivanja—Opis i postupci značajki pozivanja</li> <li>• Pomoć—Savjeti o korištenju i pristupanju pomoći</li> </ul>
Upoznavanje gumba ili funkcijske tipke	Pritisnite  , a zatim brzo pritisnite gumb ili funkcijsku tipku.
Upoznavanje pojedinih stavki u izborniku	Pritisnite  ,  ili  za prikaz izbornika značajki. Istaknite stavku izbornika, te zatim brzo dva puta pritisnite  .
Dobivanje pomoći u korištenju funkcije pomoći	Dva puta brzo pritisnite  (a da niste prvo odabrali stavku na izborniku).
Pregled mrežne statistike za aktivni poziv	Dva puta brzo pritisnite  za vrijeme aktivnoga poziva.

## Razumijevanje ikona gumba







Ovaj Vodič za telefon koristi slike gumba s ikonama. Opis ikona gumba koje se pojavljuju u ovoj knjizi, potražite "Gumbi i hardver" poglavlje na stranici 8 ili pogledajte "Pregled gumba" poglavlje Brzoga vodiča na početku ove knjige.





# Osnove rukovanja pozivima





U ovom su odjeljku objašnjeni osnovni zadaci rukovanja pozivima poput upućivanja, odgovaranja, prijenosa i konferencijskih poziva. Značajke pomoću kojih obavljate ove zadatke su standardne i dostupne na većini telefonskih sustava.



## Upućivanje poziva

Za upućivanje poziva podignite slušalicu i birajte broj. Ili koristite neku od mogućnosti navedenih u ovoj tablici.

Ako želite...	Onda...
Predbiranje (birajte sa spuštrenom slušalicom, ne čekajući ton za biranje)	<p>Učinite jedno od ovoga:</p> <ul style="list-style-type: none"><li>• Unosom telefonskog broja. (Značajka Automatskoga biranja ponudit će vam odgovarajuće brojeve telefona iz zapisa o upućenim pozivima.)</li><li>• Pritisnite gumb <b>Navigacija</b> radi prikaza brojeva telefona iz vašega zapisa upućenih poziva.</li></ul> <p>Nakon toga, pritisnite <b>Biranje</b>. Ili učinite jedno od ovoga kako biste podigli slušalicu i birali označeni telefonski broj:</p> <ul style="list-style-type: none"><li>• Podignite slušalicu</li><li>• Pritisnite  ili </li><li>• Pritisnite <b>Biraj</b>.</li><li>• Pritisnite  (gumb linije)</li></ul>
Biranje pomoću zvučnika	<p>Pritisnite <b>Novi poziv</b> i unesite telefonski broj. Ili možete pritisnuti  prije ili nakon biranja, ponovnog biranja ili brzog biranja broja.</p> <p>Mnoge akcije koje možete poduzeti za biranje automatski će uključiti zvučnik ako je slušalica na svom mjestu i  ne svijetli. U te akcije spadaju i pritiskanje gumba <b>Ponovno biranje</b> ili gumba za brzo biranje.</p>
Ponovno biranje posljednjega biranog broja	<p>Pritisnite <b>Ponovno biranje</b>. Zadano je da funkcija ponovnog biranja koristi vašu primarnu liniju. No, možete otvoriti sekundarnu liniju i pritisnuti <b>Ponovno biranje</b>. Za otvaranje linije pritisnite .</p>

Ako želite...	Onda...
Brzo biranje broja	<p>Učinite jedno od ovoga:</p> <ul style="list-style-type: none"> <li>• Pritisnite  (gumb brzog biranja) prije ili nakon podizanja slušalice.</li> <li>• Unesite indeksni broj brzoga biranja (1-99 na tipkovnici) dok je slušalica spuštena i pritisnite <b>SkraćBir</b>.</li> </ul> <p>Pojedinosti potražite u "Podešavanje značajki brzog biranja" poglavlje na stranici 40.</p>
Upućivanje poziva dok je drugi poziv aktivan (putem druge linije)	<p>Pritisnite  za novu liniju. Poziv na prvoj liniji, automatski se stavlja na čekanje.</p>
Upućivanje poziva dok je drugi poziv aktivan (putem iste linije)	<p>Pritisnite <b>Čekanje</b>. Nakon toga, pritisnite <b>Novi poziv</b>. Zatim birajte, ponovo birajte ili brzo birajte broj. Ili, nastavite razgovarati na aktivnom pozivu dok se pripremate na biranje iz zapisa poziva ili imenika tvrtke. (Potražite pojedinosti u sljedeća dva retka ove tablice.)</p>
Biranje broja iz zapisa poziva	<p>Odaberite  &gt; <b>Propušteni pozivi, Primljeni pozivi, ili Upućeni pozivi</b>. Za biranje odaberite popis ili se pomičite do njega i podignite slušalicu.</p> <p>Ako želite birati iz zapisa poziva tijekom drugoga aktivnog poziva, dođite do popisa poziva i pritisnite <b>Biraj</b>. Zatim izaberite stavku izbornika za rukovanje izvornim pozivom:</p> <ul style="list-style-type: none"> <li>• <b>Čekanje</b>—Stavlja prvi poziv na čekanje i bira drugi poziv.</li> <li>• <b>Prijenos</b>—Prosljeđuje prvog sugovornika drugom sugovorniku. (Pritisnite <b>Čekanje</b> dva puta.)</li> <li>• <b>Konferencija</b>—Stvara konferencijski poziv sa svim sugovornicima. (Dvaput pritisnite <b>Konfer</b>.)</li> <li>• <b>PrekPoz</b>—Prekida prvi poziv i bira drugi.</li> </ul>
Birajte iz imenika tvrtke u telefonu	<p>Izaberite  &gt; <b>Imenik tvrtke</b> (točan može se razlikovati). Pomoću tipkovnice unesite slova, a zatim pritisnite <b>Pretraživanje</b>. Za biranje odaberite popis ili se pomičite do njega i podignite slušalicu.</p> <p>Ako želite birati broj iz imenika tijekom aktivnog poziva, dođite do popisa i pritisnite <b>Biraj</b>. Zatim izaberite stavku izbornika za rukovanje izvornim pozivom:</p> <ul style="list-style-type: none"> <li>• <b>Čekanje</b>—Stavlja prvi poziv na čekanje i bira drugi poziv.</li> <li>• <b>Prijenos</b>—Prosljeđuje prvog sugovornika drugom sugovorniku. (Pritisnite <b>Čekanje</b> dva puta.)</li> <li>• <b>Konferencija</b>—Stvara konferencijski poziv sa svim sugovornicima. (Dvaput pritisnite <b>Konfer</b>.)</li> <li>• <b>PrekPoz</b>—Prekida prvi poziv i bira drugi.</li> </ul>

Ako želite...	Onda...
Birati broj s web-stranice imenika tvrtke	Koristite značajku Ciscovoga web birača. Otvorite pretraživač Interneta te idite na imenik svoje tvrtke. Kliknite broj telefona u imeniku. Kliknite <b>Biraj</b> kako biste uputili poziv. Za završavanje poziva kliknite <b>Prekid veze</b> . Pojediniosti potražite u vodiču <i>Prilogodba vašeg Cisco IP telefona</i> . <a href="http://www.cisco.com/univercd/cc/td/doc/product/voice/c_ipphon/index.htm">http://www.cisco.com/univercd/cc/td/doc/product/voice/c_ipphon/index.htm</a>
Biranje korištenjem naglavnih slušalica	Učinite jedno od ovoga: <ul style="list-style-type: none"> <li>• Ako  ne svijetli, pritisnite ga prije biranja, ponovnog biranja ili brzog biranja broja.</li> <li>• Ako  svijetli, pritisnite <b>Novi poziv</b>, <b>Ponovno biranje</b> gumb brzog biranja ili  (gumb linije). Ako treba, unesite telefonski broj i pritisnite <b>Biraj</b>.</li> </ul>
Primanje obavijesti kada zauzeti kućni broj postane dostupan	Birajte broj i pritisnite <b>PovPoziv</b> dok se čuje ton zauzete linije ili zvona. Spustite slušalicu. Kada kućni poziv postane dostupan, dobit ćete zvučno i vizualno upozorenje s telefona. (Povratni poziv na taj broj nije automatski; morate ga ponovo uputiti.) Povratni poziv posebna je značajka koju vam na telefonu može konfigurirati administrator sustava. Imajte na umu da povratni poziv neće uspjeti ako je sugovornik omogućio prosljeđivanje poziva.
Biranje na sekundarnoj liniji	Pritisnite  za liniju koju želite koristiti.
Upućivanje poziva s prioritetom (prednošću)	Unesite pristupni broj za MLPP (daje vam ga administrator sustava), a nakon njega i broj telefona. Daljnje pojediniosti potražite u "Davanje prioriteta kritičnim pozivima" poglavlje na stranici 35.
Biranje pomoću unosa u osobnom adresaru (PAB) ili šifre skraćenog biranja	Odaberite  > <b>Usluga osobnog adresara</b> ili <b>Usluga skraćenog biranja</b> (točan naziv se može razlikovati). Za biranje s popisa, pritisnite ga ili dodite do njega te podignite slušalicu. Pomoć u pretplati na usluge osobnog adresara ili skraćenog biranja potražite u "Pristupanje vašim web stranicama korisničkih mogućnosti" poglavlje na stranici 44.
Uputiti poziv pomoću šifre naplate ili praćenja	Birajte broj i unesite šifru za klijentski slučaj (CMC) ili šifru prisilne autorizacije (FAC) kada čujete poseban ton koji to od vas traži. Vaš administrator sustava će vam reći trebate li unijeti CMC ili FAC šifre te vam dati detaljne upute.

Ako želite...	Onda...
Upućivanje poziva pomoću profila Cisco Extension Mobility	<p>Pazite da budete prijavljeni u Extension Mobility (EM). <b>Odaberite</b>  &gt; <b>uslugu EM</b> (točno ime može se razlikovati), zatim pomoću tipkovnice upišite podatke za prijavu. Ako koristite zajednički telefon, možda ćete se morati prvo prijaviti na EM kako bi mogli pristupiti određenim značajkama ili dovršiti poziv.</p> <p>EM je posebna, značajka koja nije određena početnim postavkama i koju administrator vašega sustava može dodijeliti telefonima i korisnicima telefona. Pogledajte <i>Prilagođavanje Cisco IP telefona, u uputama na Internetu</i>: <a href="http://www.cisco.com/univercd/cc/td/doc/product/voice/c_ipphon/index.htm">http://www.cisco.com/univercd/cc/td/doc/product/voice/c_ipphon/index.htm</a></p>
Upućivanje video poziva	<p>Na telefonskom zaslonu potražite ovu ikonu: .</p> <p>Ako je ikona prikazana, vaš telefon podržava video pozive te može podržavati Cisco VT Advantage. To vam omogućuje upućivanje video poziva pomoću Cisco IP telefona, vašeg osobnog računala i vanjske video kamere. Obratite se za pomoć svome administratoru te pogledajte <i>vodič za brzi početak za Cisco VT Advantage</i> i korisnički vodič <i>Cisco VT Advantage</i>: <a href="http://www.cisco.com/univercd/cc/td/doc/product/voice/c_ipphon/index.htm">http://www.cisco.com/univercd/cc/td/doc/product/voice/c_ipphon/index.htm</a></p>









### Naputak

- Napravite li pogrešku prilikom unosa broja telefona, pritisnite << i izbrišite jednu ili više znamenki. Pritisnite **Odustani** za izlaz iz pokušaja biranja.
- Ako ne čujete ton za biranje ili ne možete dovršiti poziv, možda ćete morati učiniti nešto od sljedećeg. Ako je potrebno, dodatne informacije zatražite od administratora sustava.
  - Morate se prijaviti na Extension Mobility pomoću gumba  na svom telefonu.
  - Šifru za klijentski slučaj ili šifru prisilne autorizacije morate unijeti nakon biranja broja.
  - Vaš telefon ima ograničenja vezana uz doba dana koja onemogućuju korištenje određenih značajki u određeno doba dana.



# Javljanje na poziv

Za javljanje na poziv, uspostavite vezu podizanjem slušalice. Ili potražite dodatne mogućnosti u ovoj tablici.

Ako želite...	Onda...
Javljanje pomoću naglavnih slušalica	Pritisnite  , ako ne svijetli. Ili, ako  već svijetli, pritisnite <b>Odgovor</b> ili  (trepući gumb linije).
Javljanje pomoću zvučnika	Pritisnite  , <b>Odgovor</b> ili  .
Prebacivanje sa aktivnoga poziva na novi dolazni poziv	Pritisnite <b>Odgovor</b> , ili, ako na drugoj liniji zvoní poziv, pritisnite  (trepući gumb linije). Svakim načinom odgovorit ćete na novi poziv, a prvi poziv će automatski biti postavljen na čekanje. Dodatne informacije potražite u "Korištenje funkcija Na čekanje i Nastavi" poglavlje na stranici 23.
Javljanje na poziv pomoću poziva na čekanju	Zatražite od administratora svoga sustava da postavi značajku Poziv na čekanju za vaš telefon.  Kada je ta značajka omogućena, čut ćete zvuk poziva na čekanju i vidjeti podatke o ID pozivatelja, u slučaju novog dolaznog poziva za vrijeme već aktivnog. Želite li se javiti na poziv, pritisnite <b>Odgovor</b> . Za povratak na izvorni poziv morate staviti ovaj poziv na čekanje. Pogledajte "Korištenje funkcija Na čekanje i Nastavi" poglavlje na stranici 23.
Automatsko povezivanje s dolaznim pozivom nakon jednog ili dva zvana	Zatražite od svog administratora sustava da postavi značajku Automatsko javljanje. Dodatne informacije potražite u "Korištenje Automatskoga javljanja sa naglavnim slušalicama ili zvučnikom" poglavlje na stranici 37.
Dohvat poziva na čekanju sa drugoga telefona (kao što je telefon u konferencijskoj sobi)	Koristite smještanje poziva u spremnik. Pogledajte "Pohranjivanje poziva u spremnik i njihov dohvat" poglavlje na stranici 29.
Pomoću telefona javite se na poziv koji zvoní na telefonu suradnika, tako da preusmjerite poziv na vaš telefon	Koristite Hvatanje poziva. Pogledajte "Hvatanje preusmjerenoga poziva na vašem telefonu" poglavlje na stranici 29.
Javljanje na prioritetni poziv	Prekinite trenutni poziv i pritisnite <b>Odgovor</b> . Pogledajte "Davanje prioriteta kritičnim pozivima" poglavlje na stranici 35.
Slanje dolaznoga poziva izravno na vaš sustav glasovnih poruka.	Pritisnite <b>TrPreusm.</b> Dolazni se poziv automatski prebacuje na vaš sustav glasovne pošte.



## Završavanje poziva

Za završavanje poziva, prekinite vezu. Pojediniosti potražite u ovoj tablici.

Ako želite...	Onda...
Prekidanje veze dok koristite slušalicu	Spustite slušalicu. Ili pritisnite <b>PrekPoz</b> .
Prekidanje veze dok koristite naglavne slušalice	Pritisnite  . Ako želite da način rada naglavnih slušalica ostane aktiviran (da gumb nastavi svijetliti i nakon prekida veze), pritisnite <b>PrekPoz</b> .
Prekidanje veze dok koristite zvučnik	Pritisnite  ili <b>PrekPoz</b> .
Prekidanje jednoga poziva ali zadržavanje drugog poziva na istoj liniji	Pritisnite <b>PrekPoz</b> . Ako je nužno, najprije uklonite poziv s čekanja.

## Korištenje funkcija Na čekanje i Nastavi

Samo jedan poziv može biti aktivan u određenom trenutku; svi drugi pozivi bit će postavljeni na čekanje.

Ako želite...	Onda...
Postavljanje poziva na čekanje	Provjerite je li poziv koji želite staviti na čekanje označen i pritisnite <b>Čekanje</b> .
Uklanjanje poziva s čekanja na trenutnoj liniji	Pazite da je odgovarajući poziv označen i pritisnite <b>Nastavak</b> .
Uklanjanje poziva s čekanja na drugoj liniji	Pritisnite  (gumb linije koji trepće). Ako je na toj liniji jedan poziv na čekanju, poziv će se automatski nastaviti. Ako je na čekanju više poziva, pazite da je odgovarajući poziv označen i pritisnite <b>Nastavak</b> . Uočite da je poziv na čekanju označen ikonom poziva na čekanju:  .





### Naputak

Prilikom uključivanja značajke Na čekanju obično se oglašava glazba ili ton. Zbog toga izbjegavajte stavljanje konferencijskog poziva na čekanje.

## Korištenje stišavanja

Stišavanje će onemogućiti audio ulaz na vašem telefonu. Kad je stišavanje omogućeno, možete čuti ostale sugovornike u pozivu ali oni ne mogu čuti vas.

Ako želite...	Onda...
Omogućavanje stišavanja	Pritisnite  .
Onemogućavanje stišavanja	Pritisnite  .

## Prijenos spojenog poziva

Prijenos preusmjerava spojeni poziv. *Odredite* je broj na koji želite prenijeti poziv.

Ako želite...	Onda...
Prijenos poziva bez razgovora s primateljem prijenosa	Pritisnite <b>Prijenos</b> i upišite odredišni broj. Kad začujete da poziv zvoní, spustite slušalicu. (Ako administrator vašega sustava nije na vašem telefonu omogućio prijenos sa spuštenom slušalicom, morate ponovo pritisnuti <b>Prijenos</b> kako biste dovršili poziv.) Za prekid prijenosa, pritisnite <b>PrekPoz</b> .
Razgovor s primateljem prije prijenosa poziva (prijenos uz upit)	Pritisnite <b>Prijenos</b> i upišite odredišni broj. Pričekajte da se primatelj prijenosa javi. Ako primatelj prihvaća prijenos poziva, spustite slušalicu. (Ako administrator vašega sustava nije na vašem telefonu omogućio prijenos sa spuštenom slušalicom, morate ponovo pritisnuti <b>Prijenos</b> kako biste dovršili poziv.) Ako primatelj odbija poziv, pritisnite <b>Nastavak</b> za povratak na izvorni poziv. Za prekid prijenosa, pritisnite <b>PrekPoz</b> .
Međusobni uzajamni prijenos dva trenutna poziva (izravan prijenos)	Odaberite bilo koji poziv na liniji i pritisnite <b>Odabir</b> . Ponovite ovaj postupak za drugi poziv. Iz jednog od odabranih poziva pritisnite <b>IzrPrij</b> . (Možda ćete morati pritisnuti <b>više</b> kako biste vidjeli <b>IzrPrij</b> .) Dva poziva se povezuju i uklanjaju vas iz poziva. Ako želite ostati u vezi s pozivateljima, pritisnite gumb <b>Pridruži</b> i stvorite konferenciju. Pojednosti potražite u "Upućivanje konferencijskih poziva" poglavlje na stranici 26.
Slanje poziva vašem sustavu glasovnih poruka	Pritisnite <b>TrPreusm</b> . Poziv se automatski prebacuje na vaš sustav glasovne pošte. TrPreusm možete koristiti s pozivom koji je aktivan, koji zvoní ili je na čekanju.

**Naputak**

- Kada je omogućen prijenos uz spuštenu slušalicu, možete spustiti slušalicu ili pritisnuti **Prijenos**, te zatim spustiti slušalicu.
- Ako prijenos uz spuštenu slušalicu nije omogućen za vaš telefon, imajte na umu da spuštanje slušalice umjesto pritiskanja tipke **Prijenos** otkazuje akciju prijenosa, te postavlja učesnika u prijenosu na čekanju.
- Ne možete koristiti tipku **Prijenos** za preusmjerenje poziva na čekanju. Pritisnite **Nastavak** da uklonite poziv sa čekanja prije njegova prijenosa.

## Prosljeđivanje vaših poziva na drugi broj

Za prosljeđivanje dolaznih poziva s Cisco IP telefona na drugi broj poslužite se funkcijom Proslijedi sve pozive.

**Napomena**

Unesite odredišni broj za prosljeđivanje svih poziva, točno onako kako biste ga birali sa svog telefona. Trebate li primjerice, pristupni broj vanjskoj liniji ili pozivni broj, unesite ga.

Ako želite...	Onda...
Postavka prosljeđivanja poziva na svojoj primarnoj liniji	Pritisnite <b>ProsSve</b> i unesite odredišni telefonski broj.
Poništenje prosljeđivanja na svojoj primarnoj liniji	Pritisnite <b>ProsSve</b> .
Potvrdite je li prosljeđivanje poziva omogućeno na vašoj primarnoj liniji	Potražite ovu ikonu iznad primarnoga broja telefona:  . Također, provjerite da li se u statusnoj liniji u dnu telefonskoga zaslona prikazuje odredišni broj za prosljeđivanje poziva.
Postavka ili poništenje prosljeđivanja poziva za bilo koju liniju	Prijavite se na web stranice vaših korisničkih mogućnosti, odaberite svoj uređaj, a zatim <b>Proslijedi sve pozive...</b> iz glavnog izbornika. Prosljeđivanje i poništavanje prosljeđivanja možete postaviti na svakoj liniji svoga telefona. Upute o prijavi potražite u "Prijava na web stranice korisničkih mogućnosti" poglavlje na stranici 44.  Kada je prosljeđivanje poziva omogućeno za bilo koju liniju osim primarne, vaš telefon vam neće dati nikakve potvrde da se pozivi prosljeđuju. Umjesto toga, morate potvrditi svoje postavke na stranicama korisničkih mogućnosti.



## Naputak

- Pozive možete prosljediti na tradicionalan analogni telefon ili drugi IP telefon, iako vaš administrator sustava može ograničiti značajku prosljeđivanja samo na određene brojeve u vašoj tvrtki.
- Tu značajku morate konfigurirati za svaku liniju odvojeno; ako poziv stigne na liniji na kojoj prosljeđivanje poziva nije omogućeno, zvonit će kao i obično.

## Upućivanje konferencijskih poziva

Vaš Cisco IP Phone telefon vam omogućuje povezivanje troje ili više ljudi u telefonski razgovor, stvarajući tako konferencijski poziv.

## Podržane vrste konferencijskih poziva

Postoje dvije vrste konferencijskih poziva: Standardni i konferencije sa sastankom.

### Standardni konferencijski pozivi

U standardnim (ili "ad hoc") konferencijskim pozivima, organizator konferencije mora dodati sudionike poziva u konferenciju. Pomoću svog Cisco IP telefona možete stvarati standardne konferencijske pozive na različite načine, ovisno o svojim potrebama i konfiguraciji telefona:

- **Konfer.**—Pomoću ove funkcijske tipke možete uspostaviti standardnu konferenciju pozivanjem svakog sudionika. Standardni konferencijski pozivi predstavljaju zadanu značajku dostupnu na većini telefona.
- **Pridruži**—Pomoću te funkcijske tipke možete uspostaviti standardnu konferenciju između nekoliko poziva koji se već nalaze na jednoj liniji.
- **UpadUPoz**—Pomoću te funkcijske tipke možete se dodati na postojeći poziv na zajedničkoj liniji i pretvoriti poziv u standardni konferencijski poziv. Ovo je dodatna mogućnost koja je dostupna samo za zajedničke linije i vaš je administrator sustava mora konfigurirati za vas. Pojednosti potražite u "Uporaba zajedničke linije" poglavlje na stranici 31.

Dodatne upute potražite u "Pokretanje i pridruživanje standardnoj konferenciji" poglavlje na stranici 27.

### Konferencijski pozivi sa sastankom

Konferencija sa sastankom radije omogućava sudionicima pridruživanje konferenciji izravnim pozivanjem konferencijskoga broja, nego čekanjem pokretača konferencije da ih pozove.

Za početak konferencije sa sastankom, koristite funkcijsku tipku Sudjel na vašem telefonu, zatim birajte broj telefona Sudjel koji ste dobili od administratora vašega sustava. Za sudjelovanje u konferenciji sa sastankom, birajte Sudjel broj telefona u određeno vrijeme. Sudionici konferencije čut će ton zauzeća ako biraju broj prije nego je pokretač konferencije odbirao broj. Kada je pokretač konferencije odbirao broj, konferencija sa sastankom je uspostavljena i može se nastaviti čak i da pokretač konferencije prekine vezu. Imajte na umu da konferencije sa sastankom predstavljaju posebnu značajku koju administrator sustava mora konfigurirati za vas. Dodatne upute potražite u "Pokretanje ili pridruživanje konferencijskom pozivu sa sastankom" poglavlje na stranici 28.

## Pokretanje i pridruživanje standardnoj konferenciji

Standardna konferencija vam omogućuje da u jednom pozivu sudjeluje barem troje ljudi. Pojedini potražite u ovoj tablici.

Ako želite...	Onda...
Pokretanje standardnoga konferencijskog poziva pozivanjem sudionika	Za dodavanje novoga sudionika u pozivu, tijekom aktivnih poziva pritisnite <b>Konferencija</b> . (Možda ćete morati pritisnuti funkcijsku tipku <b>više</b> kako biste vidjeli <b>Konferencija</b> .) Unesite telefonski broj sudionika konferencije. Nakon što se poziv spoji i završite razgovor sa sudionikom konferencije, ponovo pritisnite <b>Konferencija</b> kako biste dodali sudionika u poziv. Za pridruživanje dodatnih sudionika ponovite postupak.
Pozivanje trenutnih pozivatelja da se pridruže standardnoj konferenciji	Kada na jednoj liniji imate dva ili više poziva, dođite do željenog poziva na liniji kako bi ga označili i pritisnite <b>Odabir</b> . Ponovite ovaj postupak za svaki poziv koji želite dodati konferenciji. Iz jednog od odabranih poziva pritisnite <b>Pridruži</b> . (Možda ćete morati pritisnuti funkcijsku tipku <b>više</b> kako biste vidjeli <b>Pridruži</b> .) Imajte na umu da se aktivan poziv automatski odabire i dodaje u konferenciju.
Sudjelovanje u standardnoj konferenciji	Javite se na poziv kada telefon zazvoni. Ne morate učiniti ništa posebno kako bi sudjelovali u standardnom konferencijskom pozivu.
Upadnite (dodati se) u poziv na zajedničkoj liniji i pretvoriti poziv u standardni konferencijski poziv	Označite poziv koji se daljinski koristi na zajedničkoj liniji i pritisnite <b>UpadUPoz</b> . (Možda ćete morati pritisnuti funkcijsku tipku <b>više</b> da bi se prikazalo <b>UpadUPoz</b> .) Ostali sugovornici u pozivu će čuti ton upada. Pojedini potražite u "Uporaba zajedničke linije" poglavlje na stranici 31.
Pregled popisa sudionika konferencije	Označite aktivnu konferenciju i pritisnite <b>KonfPop</b> . Sudionici su popisani redoslijedom kojim se pridružuju konferenciji, s najnovijim sudionicima na vrhu.
Dohvat ažuriranoga popisa sudionika konferencije	Dok pregledavate konferencijski popis, pritisnite <b>Ažuriraj</b> .
Utvrđite tko je pokrenuo konferenciju	Dok pregledavate konferencijski popis, pronađite ime osobe koje se nalazi na dnu popisa sa zvjezdicom (*) prikazanom pored njega.
Uklanjanje posljednjega sudionika dodanog u konferenciju	Označite ime sudionika na vrhu popisa konferencije i pritisnite <b>Ukloni</b> . (Posljednji sudionik se uvijek nalazi na vrhu popisa.) Ili, ako ne pregledavate konferencijski popis, pritisnite <b>UklSud</b> . Sudionike možete uklanjati samo ako ste vi pokrenuli konferencijski poziv.
Uklanjanje sudionika iz konferencije	Označite ime sudionika i pritisnite <b>Ukloni</b> . Sudionike možete uklanjati samo ako ste vi pokrenuli konferencijski poziv.

Ako želite...	Onda...
Završiti svoje sudjelovanje u standardnoj konferenciji	Spustite slušalicu ili pritisnite <b>PrekPoz</b> . Ako je konferencijski poziv pokrenuo netko drugi, spuštanje slušalice neće prekinuti vezu ostalim stranama. Ako ste vi pokrenuli konferencijski poziv, spuštanje slušalice može završiti konferenciju (ovisno o tome kako je administrator sustava konfigurirao vaš telefon). Kako biste to izbjegli, konferencijski poziv možete prenijeti drugom pozivatelju prije spuštanja slušalice. Taj pozivatelj postaje "virtualni kontrolor" za konferenciju. Virtualni kontrolor ne može dodati ni uklanjati sugovornike; no konferencija se nastavlja s već postojećim sudionicima.



### Naputak

- Pozivi moraju biti na istoj liniji kako biste ih mogli dodavati standardnim konferencijskim pozivima. Ako se pozivi nalaze na različitim linijama, prenesite ih na jednu liniju prije korištenja gumba **Konferencija** ili **Pridruži**.
- Ako primite poruku o pogrešci "Nema podataka o sudioniku" dok pokušavate koristiti gumb **Pridruži**, budite sigurni da ste odabrali barem jedan poziv uz već aktivan poziv, koji se bira automatski.
- Ovisno o tome kako je vaš telefon konfiguriran, ako napustite konferenciju nakon što je stvorite, konferencija bi mogla završiti. Više informacija potražite u posljednjem retku gornje tablice.

## Pokretanje ili pridruživanje konferencijskom pozivu sa sastankom

Konferencija sa sastankom radije omogućava sudionicima pridruživanje konferenciji izravnim pozivanjem konferencijskoga broja, nego čekanjem pokretača konferencije da ih pozove. Pojednosti potražite u ovoj tablici.

Ako želite...	Onda...
Pridružite se konferenciji sa sastankom	Pritisnite <b>NoviPoz</b> ili podignite slušalicu da otvorite liniju. Zatim pritisnite <b>Sudjel</b> te birajte Sudjel konferencijski broj. (Kod vašega administratora potražite popis valjanih brojeva.) Zapamtite da morate sudionicima dati konferencijski broj, kako bi ga mogli nazvati. Međutim, sudionici će čuti ton zauzeća ako pozovu konferencijski broj prije nego što ga vi nazovete.
Sudjelovanje u konferenciji sa sastankom	Birajte konferencijski broj za konferenciju sa sastankom (koji ste dobili od pokretača konferencije). Na konferenciju ćete biti spojeni tek nakon što je pokretač konferencije nazvao taj broj.
Završavanje konferencije sa sastankom	Spustite slušalicu ili pritisnite <b>PrekPoz</b> .

# Napredno upravljanje pozivima

Napredne funkcije rukovanja pozivima uključuju posebne (nestandardne) značajke, koje vaš administrator može omogućiti za vaš telefon, ovisno o vašim potrebama rukovanja pozivima i radnom okolinom. Ovim značajkama nećete moći pristupiti ako vam to ne omogući vaš administrator.

## Pohranjivanje poziva u spremnik i njihov dohvat

Možete "pohraniti" poziv u spremnik kada ga želite pohraniti tako da ga vi ili netko drugi može dohvatiti sa drugoga telefona u Cisco sustavu CallManager (primjerice, sa telefona koji se nalazi na stolu vašega suradnika ili iz konferencijske dvorane). Pohranjivanje poziva u spremnik, funkcija je koju vam vaš administrator mora omogućiti.

Ako želite...	Onda...
Pohranite aktivni poziv pohranjivanjem u spremnik	Za vrijeme poziva, pritisnite <b>Park</b> . (Možda ćete morati pritisnuti <b>više</b> funkcijsku tipku kako bi vidjeli <b>Park</b> .) Time ćete potaknuti vaš telefon da pohrani poziv. Zapamtite broj na zaslону vašega telefona pod kojim je pohranjen poziv i spustite slušalicu.
Dohvat pohranjenoga poziva iz spremnika	Upišite broj pod kojim je pohranjen vaš poziv, sa bilo kojega Cisco IP telefona kako biste se povezali sa pozivom.  Vrijeme u kojemu možete dohvatiti poziv iz spremnika, prije nego on počne povratno zvoniti na izvornom odredištu, ograničeno je. Trajanje toga vremena saznat ćete kod svojega administratora.

## Hvatanje preusmjerenoga poziva na vašemu telefonu

Administrator vašega sustava može za vaš telefon omogućiti Hvatanje poziva ako sa vašim suradnicima dijelite odgovornost pri rukovanju pozivima. Hvatanje poziva omogućava vam da odgovarate na pozive koji zvone na telefonu vaših suradnika, tako da poziv preusmjerite na svoj telefon. Značajke Hvatanje poziva možete koristiti da rukujete pozivima za suradnike koji se nalaze u vašoj pozivnoj skupini (**Uhvati**), koji se nalaze u drugoj skupini (**HvatGPoz**), ili koji su u skupini koja je pridružena vašoj skupini (**OPickUp**).

Ako želite...	Onda...
Odgovorite na poziv koji zvoni na drugom lokalnom broju unutar vaše skupine za hvatanje poziva	Pritisnite <b>Uhvati</b> da se ponovo spojite na poziv. (Možda ćete morati podignuti slušalicu da bi pritisnuli <b>Uhvati</b> .) Ako administrator vašega sustava nije omogućio automatsko hvatanje, poziv će zvoniti na vašem telefonu kada pritisnete <b>Uhvati</b> . U tom slučaju, pritisnite <b>Odgovori</b> da se spojite na poziv.
Odgovorite na poziv koji zvoni na drugom lokalnom broju izvan vaše skupine.	Pritisnite <b>HvatGPoz</b> . (Možda ćete morati podignuti slušalicu da bi pritisnuli <b>HvatGPoz</b> .) Upišite šifru za hvatanje poziva skupine, koju ste dobili od vašega administratora, kako biste se spojili na poziv. Ako administrator vašega sustava nije omogućio automatsko hvatanje, poziv će zvoniti na vašem telefonu kada pritisnete <b>HvatGPoz</b> i unesete šifru za hvatanje poziva u skupini. U tom slučaju, pritisnite <b>Odgovori</b> da se spojite na poziv.
Odgovorite na poziv koji zvoni na drugom lokalnom broju unutar vaše skupine ili pridružene skupine.	Pritisnite <b>OPickUp</b> da se spojite na poziv. (Možda ćete morati podignuti slušalicu da bi pritisnuli <b>OPickUp</b> .) Ako administrator vašega sustava nije omogućio automatsko hvatanje, poziv će zvoniti na vašem telefonu kada pritisnete <b>OPickUp</b> . U tom slučaju, pritisnite <b>Odgovori</b> da se spojite na poziv.



#### Naputak

- Kada pritisnete **Uhvati** i **HvatGPoz**, spojite ćete se sa pozivom koji najduže zvoni.
- Pomoću **OPickUp**, administrator vašega sustava može pridružiti više skupina za Hvatanje poziva vašoj skupini, te skupinama može dodijeliti prioritet. Kada pritisnete **OPickUp**, spojite ćete se sa pozivom skupine koji zvoni u skupini za hvatanje s najvišim prioritetom.
- Ako želite uhvatiti poziv na lokalnoj liniji koja nije vaša primarna linija, prvo pritisnite  (gumb slobodne linije) te zatim pritisnite funkcijsku tipku za Hvatanje poziva.

## Uporaba zajedničke linije

Administrator vašega sustava može vam dodijeliti zajedničku telefonsku liniju. Obično zajednička linija ima dva glavna načina uporabe:

- Jedna osoba može koristiti više telefona—Primjerice, vaša zajednička linija dodijeljena je vašem stolnom telefonu i laboratorijskom telefonu. Dolazni poziv na zajedničkoj liniji zvuči na obje strane i možete koristiti i jedan i drugi telefon za odgovor na poziv.
- Više ljudi na zajedničkoj liniji—Primjerice, vi ste jedan od mnogih koji mogu rukovati dolaznim pozivima na zajedničkoj liniji ili ste upravitelj koji dijeli lokalni broj sa svojim pomoćnikom.

## Razumijevanje Zajedničkih linija

### Daljinsko korištenje

Ako imate zajedničku liniju, možda ćete na zaslonu svog telefona vidjeti ikonu "daljinsko korištenje": . Ova ikona naznačuje da vaš suradnik trenutno koristi zajedničku liniju. Na zajedničkoj liniji možete upućivati i primati pozive kao i obično, čak i kad se pojavi ikona "daljinsko korištenje".

### Informacije o zajedničkim pozivima i upadima

Ako suradnik koji s vama dijeli liniju nema omogućenu značajku privatnosti, na zaslonu svoga telefona ćete vidjeti podatke o pozivima koje taj suradnik upućuje i prima na zajedničkoj liniji. Ovi podaci mogu sadržavati ID pozivatelja i trajanje poziva. Također, kada vi koristite zajedničku liniju, na telefonu vašeg suradnika mogu se prikazati podaci o vašem pozivu.

Kada su informacije o pozivu vidljive na taj način, vi i vaši suradnici možete se priključiti pozivima na zajedničkoj liniji pomoću značajki Upad i UpadUPoz. Dodavanje sebe u poziv na zajedničkoj liniji se naziva *upadanjem*. Dodatne informacije upadanju potražite u "Dodavanje sebe u poziv na zajedničkoj liniji" poglavlje na stranici 32.

### Privatnost



Ako ne želite da vaši suradnici koji s vama koriste zajedničku liniju, vide podatke o vašim pozivima, omogućite značajku Privatnost. Time ćete također spriječiti upad vaših suradnika u vaše pozive. Pogledajte "Spriječavanje ostalih da vrše pregled ili priključivanje pozivu na zajedničkoj liniji" poglavlje na stranici 33.

### Najveći broj podržanih poziva na zajedničkoj liniji

Maksimalan broj poziva podržanih na zajedničkoj liniji razlikuje se s obzirom na pojedini telefon. Tako vam se može dogoditi da ne budete u mogućnosti uputiti poziv preko zajedničke linije premda će to vaš suradnik moći. Primjerice, vaš telefon može podržavati najviše do četiri poziva na zajedničkoj liniji, a telefon vašega suradnika do pet poziva na istoj zajedničkoj liniji. Ako su na liniji četiri poziva, funkcijska tipka **NoviPoziv** bit će dostupna vašemu suradniku, ali neće biti dostupna vama.

## Dodavanje sebe u poziv na zajedničkoj liniji

Ovisno o tome kako je vaš telefon konfiguriran, pomoću značajki Upad i UpadUPoz možete se priključiti već uspostavljenom pozivu na zajedničkoj liniji. Obično će biti samo *jedna* od ovih značajki dostupna vama.

Ako želite...	Onda...
Pogledajte da li vaš suradnik ima aktivni poziv na zajedničkoj liniji	Pogledajte broj zajedničke linije. Kada se linija koristi od strane drugoga telefona, gumb linije će biti crven  i pojavit će se ikona daljinskoga upravljanja:  . Ako je vaš suradnik aktivirao Privatnost, značajke <b>Upad</b> i <b>UpadUPoz</b> nisu dostupne i nećete moći upasti u poziv. U tom slučaju, ne možete vidjeti podatke o privatnom pozivu na zaslonu vašega telefona; međutim, još uvijek ćete moći koristiti zajedničku liniju za upućivanje i prijem novih poziva.
Pregled trenutnih poziva na zajedničkoj liniji	Pritisnite crveni gumb linije  za daljinsko korištenje linije. Svi pozivi koji nisu privatni, pojavit će se u zoni aktivnosti na zaslonu telefona.
Vlastito priključivanje na zajedničku liniju pomoću funkcijske tipke <b>Upad</b>	Na zaslonu svog telefona označite poziv koji se daljinski koristi i pritisnite <b>Upad</b> . (Možda ćete morati pritisnuti funkcijsku tipku <b>više</b> da bi se prikazalo <b>Upad</b> .) Ostali sudionici začut će signalni ton koji označava vaše prisustvo. Kada spustite slušalicu, ostali sugovornici čuju ton prekida veze, a izvorni poziv se nastavlja.
Vlastito priključivanje na zajedničku liniju pomoću funkcijske tipke <b>UpadUPoz</b>	Na zaslonu svog telefona označite poziv koji se daljinski koristi i pritisnite <b>UpadUPoz</b> . (Možda ćete morati pritisnuti funkcijsku tipku <b>više</b> da bi se prikazalo <b>UpadUPoz</b> .) Ostali sudionici čut će ton i kratkotrajni audio prekid, a na zaslonu telefona će se promijeniti podaci o pozivu. Imajte na umu da, za razliku od Upada, UpadUPoz pretvara poziv u standardni konferencijski poziv, što omogućuje dodavanje novih sudionika konferencije u poziv. (Želite li saznati više o konferencijskim značajkama koje možete koristiti s funkcijom UpadUPoz, pogledajte "Upućivanje konferencijskih poziva" poglavlje na stranici 26.) Kada prekinete vezu, poziv ostaje konferencijski (pod uvjetom da su na liniji najmanje tri sudionika).









### Naputak

- **Upad** i **UpadUpoz** značajke nisu dostupne za privatne pozive.
- Ne možete upasti u šifrirani poziv ako telefon kojim se služite nije konfiguriran za šifriranje. Kada zbog toga pokušaj upada ne uspije, iz telefona će se začuti brzi ton zauzeća. Pogledajte "Upućivanje i primanje sigurnih poziva" poglavlje na stranici 34.
- Ako poziv kojem ste se pridružili pomoću funkcijske tipke **Upad** bude stavljen na čekanje, prenesen ili postane konferencijski poziv, bit ćete isključeni iz njega.

## Spriječavanje ostalih da vrše pregled ili priključivanje pozivu na zajedničkoj liniji

Ako se nalazite na zajedničkoj telefonskoj liniji, možete pomoću značajke Privatnost spriječiti ostale, koji s vama koriste zajedničku liniju, da pregledavaju ili upadaju u vaše pozive (priključivanje pozivima na zajedničkoj liniji pomoću značajki Upad i UpadUPoz).

Ako želite...	Onda...
Drugima spriječiti praćenje ili upadanje u pozive na zajedničkoj liniji	Omogućite privatnost pritiskom na gumb sa natpisom <b>Privatno</b>  . Kada je Privatnost aktivirana, ova ikona pojavit će se pored gumba Privatnost  i gumb će zasvijetliti žućkastom bojom  .
Dopuštanje drugima da prate ili upadaju u pozive na zajedničkoj liniji	Onemogućite privatnost pritiskom na gumb sa natpisom <b>Privatno</b>  . Kada je Privatnost deaktivirana, ova ikona pojavit će se pored gumba Privatnost  i gumb će prestati svijetliti  .



### Naputak

- Ako je na telefonu s kojim dijelite liniju omogućena privatnost, pozive možete primati i upućivati putem zajedničke linije kao i obično. No, ne možete se dodavati postojećim pozivima na zajedničkoj liniji te vam funkcijske tipke za upad neće biti raspoložive.
- Značajka privatnosti se primjenjuje na sve zajedničke linije. U skladu s tim, ako imate višestruke zajedničke linije na svom telefonu i značajka privatnosti je omogućena, vaši suradnici neće moći pratiti ili upadati u pozive ni na jednoj od vaših linija.

## Praćenje sumnjivih poziva

Ako primete sumnjive ili zlonamjerne pozive, administrator sustava može na vaš telefon dodati značajku identifikacije zlonamjernih poziva (MCID). Ta značajka omogućuje identificiranje aktivnog poziva kao sumnjivog što pokreće niz automatskih praćenja i poruka s obavijestima.



Ako želite...	Onda...
Obavijestite administratora vašega sustava o sumnjivim i uznemirujućim pozivima	Pritisnite <b>MCID</b> . Čut ćete poseban ton i na svom telefonu vidjeti poruku, "MCID je uspio". Poziv ostaje aktivan do završetka.

# Upućivanje i primanje sigurnih poziva

Ovisno o tome kako je administrator sustava konfigurirao vaš telefonski sustav, telefon koji koristite može ali i ne mora podržavati upućivanje i primanje sigurnih poziva.

Ovaj telefon podržava sljedeće vrste poziva:

- *Autentificirani poziv*—Identiteti svih telefona koji sudjeluju u pozivu su ovjereni.
- *Šifrirani poziv*—Telefon prima i odašilje šifrirane zvučne signale (vašeg razgovora) unutar Cisco IP mreže. Šifrirani pozivi su ujedno i autentificirani.
- *Neosigurani poziv*—Barem jedan od poziva koji sudjeluju u vezi ne podržava ove sigurnosne značajke ili telefone nije moguće ovjeriti.

Ako želite...	Onda...
Provjeriti sigurnosnu razinu poziva	Potražite sigurnosnu ikonu u gornjem desnom kutu zone aktivnoga poziva, pored timera za trajanje poziva:  Autentificirani poziv  Šifrirani poziv Ako poziv nije siguran, ne pojavljuje se nijedna od sigurnosnih ikona.
Utvrđiti je li unutar vaše tvrtke moguće upućivati sigurne pozive	Obratite se administratoru sustava.



## Napomena





Postoje interakcije, zabrane i ograničenja koja utječu na izvođenje sigurnosnih značajki na vašem telefonu. Dodatne informacije zatražite od administratora sustava.

## Davanje prioriteta kritičnim pozivima

U nekim posebnim okruženjima, kao što su vojni ili vladini uredi, možda ćete morati upućivati i primati hitne ili kritične pozive. Ako imate potrebe za takvim posebnim rukovanjem pozivima, administrator sustava može vam na telefon dodati mogućnost prednosti i pretpostavljenosti na više razina (MLPP).

Zapamtite ove pojmove:

- *Prednost* označuje prioritet vezan uz poziv.
- *Pretpostavljanje* je postupak završavanja postojećeg poziva manje važnosti radi prihvaćanja poziva više važnosti upućenog prema vašem telefonu.

Ako...	Onda...
Želite odabrati razinu prioriteta (prednosti) za izlazni poziv	Od administratora zatražiti popis odgovarajućih razina prednosti za svoje pozive.
Uputiti poziv s prioritetom (prednošću)	Unesite pristupni broj za MLPP (daje vam ga administrator sustava), a nakon njega i broj telefona.
Čut ćete poseban ton zvona (brži nego inače) ili poseban ton poziva na čekanju	Primanje poziva s prioritetom (prednošću). MLPP ikona na zaslonu vašeg telefona naznačuje prioritetnu razinu poziva.
Želite imati uvid u razinu prioriteta poziva	<p>Potražite MLPP ikonu na telefonskom zaslonu:</p> <ul style="list-style-type: none"> <li> Poziv s prioritetom</li> <li> Poziv srednjeg prioriteta (izravno)</li> <li> Poziv visokog prioriteta (bljesak)</li> <li> Poziv najvišeg prioriteta (premošćenje bljeska) ili Poziv s izvršnim premošćenjem</li> </ul> <p>Pozivi s višim prioritetom se prikazuju na vrhu vašeg popisa poziva. Ako ne vidite MLPP ikonu, razina prioriteta poziva je normalna (rutinski poziv).</p>
Želite prihvatiti poziv s višim prioritetom	Javite se na poziv kao i obično. Ako je potrebno, najprije završite aktivni poziv.
Čujete trajni ton koji prekida vaš poziv	Vi ili sugovornik primete poziv koji je pretpostavljen trenutnom pozivu. Odmah spustite slušalicu kako bi omogućili spajanje poziva s višim prioritetom.









### Naputak

- Kada uputite ili primite poziv omogućen za MLPP, čut ćete posebne zvukove zvona i ton poziva na čekanju koji se razlikuju od standardnih tonova.
- Ako unesete pogrešan pristupni broj za MLPP, o pogrešci će vas obavijestiti glasovna poruka.

# Korištenje slušalice, naglavnih slušalica i zvučnika

Niže prikazana tablica opisuje kako koristiti ove uređaje.

Ako želite...	Onda...
Korištenje slušalice	Podignite je za uspostavljanje i spustite za prekid veze.
Korištenje naglavnih slušalica	<p>Pritisnite  za uključivanje i isključivanje načina rada sa naglavnim slušalicama. (Korisnici automatskog javljanja trebaju pogledati iznimke u "Korištenje Automatskoga javljanja sa naglavnim slušalicama ili zvučnikom" poglavlje na stranici 37.)</p> <p>Naglavne slušalice možete koristiti zajedno sa svim kontrolama na svom telefonu, uključujući  i .</p> <p>Dotadne informacije za kupnju slušalica potražite u "Nabava naglavnih slušalica" poglavlje na stranici 37.</p>
Korištenje zvučnika	<p>Pritisnite  za uključivanje i isključivanje načina rada sa zvučnikom.</p> <p>Mnogi postupci vezani uz biranje broja ili javljanje na poziv automatski će uključiti zvučnik ako je slušalica na svom mjestu i  ne svijetli.</p>
Prebacivanje na naglavne slušalice ili zvučnik (sa slušalice) tijekom poziva	Pritisnite  ili  , a zatim spustite slušalicu.
Prebacivanje na slušalice (sa zvučnika ili naglavnih slušalica) tijekom poziva	Podignite slušalicu (bez pritiskanja ijednog gumba).



## Naputak





- Pogledajte "Spajanje vašega telefona" poglavlje na stranici 5 da pronađete priključnicu za naglavne slušalice.
- Pogledajte "Osnove rukovanja pozivima" poglavlje na stranici 18 za detaljne upute o korištenju slušalice, naglavnih slušalica i zvučnika, za upućivanje poziva, javljanje, završavanje i rukovanje pozivima na drugi način.

## Nabava naglavnih slušalica

Ovaj telefon podržava četverožilne li šestožilne priključke za naglavne slušalice. Informacije o kupnji naglavnih slušalica potražite u "Podaci o Naglavnim slušalicama" poglavlje na stranici 6 i sljedećoj URL adresi: <http://vxicorp.com/cisco>.

## Korištenje Automatskoga javljanja sa naglavnim slušalicama ili zvučnikom

Automatsko javljanje najčešće je kod korisnika koji primaju velik broj dolaznih poziva ili upravljaju pozivima umjesto drugih. Automatsko javljanje za korištenje sa zvučnikom ili naglavnim slušalicama konfigurira administrator vašega sustava. Pojediniosti potražite u niže prikazanoj tablici.

Ako...	Onda...
Koristite automatsko javljanje s naglavnim slušalicama	<p>Neka način rada sa naglavnim slušalicama ostane aktivan (drugim riječima, neka  svijetli) čak i kad nemate aktivan poziv. Želite li zadržati način rada sa naglavnim slušalicama aktivnim, pritisnite <b>PrekPoz</b> za prekid veze (nemojte pritiskati  za završetak poziva), zatim pritisnite <b>NoviPoziv</b> ili <b>Biraj</b> kada upućujete nove pozive.</p> <p>Ako je vaš telefon postavljen za korištenje automatskog javljanja u načinu rada sa naglavnim slušalicama, na pozive će se javljati automatski samo ako  svijetli. U suprotnom, pozivi će zvoniti kao i obično te ćete se morati ručno javiti na njih.</p>
Koristite automatsko javljanje u radu sa zvučnikom	<p>Držite slušalicu spuštenu, a način rada sa naglavnim slušalicama isključenim (drugim riječima, neka  ne svijetli).</p> <p>Ako je vaš telefon postavljen za uporabu automatskog javljanja u načinu rada sa zvučnikom, na pozive će se javljati automatski, putem zvučnika samo ako su zadovoljeni gornji kriteriji. U suprotnom, pozivi će zvoniti kao i obično te ćete se morati ručno javiti na njih.</p>



# Prilagodba postavki telefona

U niže prikazanim tablicama, opisano je kako putem usklađivanja postavki možete prilagoditi Cisco IP telefon vlastitim potrebama. Prilikom pregleda ovih podataka, imajte na umu nekoliko savjeta:

- Većina je postavki dostupna na vašem telefonu, no nekima je moguće pristupiti na web stranicama korisničkih mogućnosti. Dodatne informacije potražite u "Prijava na web stranice korisničkih mogućnosti" poglavlje na stranici 44.
- Ako  ne reagira, vaš je administrator sustava možda onesposobio taj gumb na vašem telefonu. Dodatne informacije zatražite od administratora vašega sustava.

## Ugađanje glasnoće

U niže prikazanoj tablici opisano je kako prilagoditi i spremiti razine glasnoće na vašemu telefonu.

Ako želite...	Onda...
Ugađanje glasnoće poziva	Pritisnite  tijekom poziva ili nakon što čujete ton biranja. Želite li spremiti ove postavke glasnoće za sve buduće pozive, pritisnite <b>Spremi</b> . Imajte na umu da postavke glasnoće za slušalicu, zvučnik i naglavne slušalice valja ugađati odvojeno.
Ugađanje glasnoće zvona	Pritisnite  dok je slušalica u svom ležištu, a gumbi naglavnih slušalica i zvučnika su isključeni. Nova glasnoća zvona sprema se automatski.





## Prilagodba zvona i pokazatelja poruka

Možete prilagoditi i način na koji vaš telefon naznačuje dolazni poziv ili novu poruku glasovne pošte za svaku pojedinu liniju. Prilagođeni zvukovi zvona i drugi pokazatelji mogu vam pomoći pri brzom razlikovanju između različitih linija. Na primjer, možete postaviti zvuk ptičjeg pjeva da označava dolazni poziv na liniji 1, a zvuk bubnja da označava dolazni poziv na liniji 2.

Ako želite...	Onda...
Promjena zvuka zvona	Odaberite  > <b>Korisničke preference &gt; Zvona</b> . Izaberite telefonsku liniju ili zadanu postavku zvona. Sljedeće, izaberite vrstu zvona kako biste čuli jedan njegov dio. Kada pronađete željeni zvuk zvona, pritisnite <b>Odabir</b> , a zatim <b>Spremi</b> . Pritisnite <b>Odustani</b> za povrat na prethodno spremljene postavke. Pritisnite <b>Zadano</b> da odredite zadanu postavku zvona za odabranu telefonsku liniju.
Promjena vrste zvona (samo treptanje, zvoni jednom, samo ton, itd.)	Prijavite se na vaše web stranice korisničkih mogućnosti, odaberite svoj uređaj, a zatim izaberite <b>Promjena postavki telefona za vaš telefon</b> iz glavnog izbornika.  <b>Napomena</b> Ako ne vidite ovu mogućnost, onda ona nije omogućena na vašem sustavu.
Promjena načina rada svjetla za glasovnu poruku na slušalici svog telefona	Prijavite se na vaše web stranice korisničkih mogućnosti, odaberite svoj uređaj, a zatim izaberite <b>Promjena smjernica za svjetiljku poruke na čekanju...</b> iz glavnog izbornika. Obično, zadane smjernice sustava su takve da se 'svjetlo uključi uvijek' kada primete novu glasovnu poruku.

## Prilagodba telefonskog zaslona

Neke postavke vašega telefonskog zaslona možete ugađati prema vlastitim potrebama.

Ako želite...	Onda...
Promjena kontrasta telefonskog zaslona	Izaberite  > <b>Korisničke preference &gt; Kontrast</b> . Pritisnite <b>Gore, Dolje</b> ili  , a zatim pritisnite <b>Spremi</b> . Ili pritisnite <b>Odustani</b> za povrat na prethodno spremljene postavke.  <b>Napomena</b> Ako nehotično snimate vrlo svijetli ili vrlo tamni kontrast i niste u stanju vidjeti prikaz na telefonskom zaslonu:  Pritisnite  te zatim pritisnite <b>1, 3</b> na tipkovnici.  Sljedeće, pritisnite  da promijenite kontrast tako da možete vidjeti prikaz na telefonskom zaslonu, te zatim pritisnite <b>Spremi</b> .

Ako želite...	Onda...
Promjena pozadinske slike	Izaberite  > <b>Korisničke preference</b> > <b>Pozadinske slike</b> . Koristite gumb Navigacija da pregledate raspoložive slike. Pritisnite <b>Odabir</b> kako biste izabrali sliku. Pritisnite <b>Pregled</b> ako želite vidjeti kako će pozadina izgledati, a <b>Izlaz</b> za povratak na izbornik odabira. Pritisnite <b>Spremi</b> kako bi prihvatili sliku ili pritisnite <b>Odustani</b> za povratak na prethodno spremljene postavke. <b>Napomena</b> Ako ne vidite ovaj odabir slika, onda ova mogućnost nije aktivirana na vašem sustavu.
Promjena jezika	Prijavite se na web stranice korisničkih mogućnosti, odaberite svoj uređaj, a zatim <b>Promjena lokalno...</b> iz glavnog izbornika. Dodatne informacije potražite u "Prijava na web stranice korisničkih mogućnosti" poglavlje na stranici 44.

## Podešavanje značajki brzog biranja

Značajke brzog biranja omogućuju vam upućivanje poziva jednim pritiskom gumba ili biranjem indeksne šifre.

Brzo biranje na ovome telefonu, postavlja se na dva načina:

- Brzo biranje pomoću gumba—Broj brzog biranja možete dodijeliti bilo kojem gumbu koji je moguće programirati, a nije prethodno konfiguriran kao gumb linije, značajke ili usluge.
- Brzo biranje pomoću indeksne šifre—Pomoću značajke skraćenog biranja, svakome broju iz imenika možete dodijeliti indeksni broj (1 do 99) koji će vam ubuduće služiti umjesto biranja cijelog telefonskog broja.

Objе vrste značajki brzog biranja postavite na svojim web stranicama korisničkih mogućnosti, kako je opisano u niže prikazanoj tablici. (Dodatne informacije o stranicama korisničkih mogućnosti potražite u "Prijava na web stranice korisničkih mogućnosti" poglavlje na stranici 44.)

Ako želite...	Onda...
Dodjela brojeva brzog biranja telefonskim gumbima	Prijavite se na web stranice korisničkih mogućnosti, odaberite svoj uređaj, a zatim <b>Dodavanje/ažuriranje brzih biranja</b> iz glavnog izbornika. U poglavlju <b>Postavke brzog biranja na telefonu</b> , unesite broj telefona i oznaku za svaki slobodni gumb brzog biranja. Unesite broj točno onako kako biste ga birali na svom stolnom telefonu. Trebate li primjerice, pristupni broj vanjskoj liniji (npr. 9) ili pozivni broj, unesite ga. Oznaka koju unesete pojavljuje se pored gumba za brzo biranje na vašem zaslonu.

Ako želite...	Onda...
Dodavanje brojeva brzog biranja koje ćete koristiti za skraćeno biranje	<p>Prijavite se na web stranice korisničkih mogućnosti, odaberite svoj uređaj, a zatim <b>Dodavanje/ažuriranje brzih biranja</b> iz glavnog izbornika.</p> <p>U poglavlju <b>Postavke brzog biranja koje nisu pridružene telefonskom gumbu</b>, unesite broj telefona i oznaku za svaki slobodni gumb brzog biranja. Unesite broj točno onako kako biste ga birali na svom stolnom telefonu. Trebate li primjerice, pristupni broj vanjskoj liniji (npr. 9) ili pozivni broj, unesite ga.</p>
Uklanjanje broja brzog biranja	Izbrišite broj telefona i oznaku na odgovarajućim na svakoj od web stranica brzog biranja.



### Naputak



- Pojediniosti o upućivnju poziva pomoću značajki brzog biranja potražite u "Upućivanje poziva" poglavlje na stranici 18.
- Administrator vašega sustava može dodijeliti gumbe brzog biranja vašem telefonu, a može i ograničiti koliko gumba brzog biranja možete konfigurirati.

# Korištenje glasovnih poruka, zapisa poziva i imenika

Ovaj odjeljak opisuje načine korištenja gumba značajki za pristup glasovnim porukama, zapisima poziva i imenicima.



## Pristupanje glasovnim porukama

Uslugu glasovnih poruka na telefonskom sustavu određuje vaša tvrtka. Najtočnije i detaljne podatke o ovoj usluzi pronaći ćete u dokumentaciji isporučenoj uz nju. Opći pregled značajki usluga glasovnih poruka potražite u ovoj tablici.

Ako želite...	Onda...
Ugađanje usluge glasovnih poruka i njezina prilagodba vlastitim potrebama	Pritisnite  i slijedite glasovne upute. Ako se na vašemu zaslonu pojavi izbornik, odaberite odgovarajuću stavku iz izbornika.
Pregled da li ima novih glasovnih poruka	Potražite ove indikatore na vašemu telefonu: <ul style="list-style-type: none"><li>• Stalno crveno svjetlo na slušalici. (Ovaj pokazatelj može se razlikovati od telefona do telefona. Pogledajte "Prilagodba zvona i pokazatelja poruka" poglavlje na stranici 39.)</li><li>• Trepćuća ikona kuverte  i tekstualna poruka na vašem zaslonu.</li></ul>
Preslušavanje svojih glasovnih poruka ili pristup izborniku glasovnih poruka	Pritisnite  . Ovisno o vašoj usluzi glasovnih poruka, pritiskom ćete automatski birati uslugu poruka ili će se prikazati izbornik na vašem zaslonu.
Upućivanje poziva vašem sustavu glasovnih poruka	Pritisnite <b>TrPreusm</b> . Značajka TrPreusm automatski preusmjerava poziv (uključujući pozive koji zvone ili su na čekanju) na vaš sustav glasovnih poruka. Pozivatelj će čuti snimljeni pozdrav, te će vam moći ostaviti poruku.

## Korištenje Zapisa poziva i Imenika

Vaš telefon čuva zapise o propuštenim, upućenim i primljenim pozivima. Ovim zapisima možete pristupiti korištenjem gumba Imenici. Možete također pristupiti tvrtkinu imeniku (ako takav postoji).

Ako želite...	Onda...
Pregled svojih Zapisa poziva	Izaberite  > <b>Propušteni pozivi</b> , <b>Upućeni pozivi</b> , ili <b>Primljeni pozivi</b> . U svakom se zapisu može nalaziti do 100 unosa.
Biranje broja iz zapisa poziva	<p>Odaberite popis i uspostavite vezu. Ako morate urediti broj prikazan u zapisu (na primjer, dodati ili ukloniti predbroj), pritisnite <b>UredBir</b>, a nakon toga &lt;&lt; ili &gt;&gt; za promjenu položaja kursora ili za brisanje znamenki.</p> <p>Ako želite birati iz zapisa poziva tijekom drugoga aktivnog poziva, dođite do zapisa o pozivu i pritisnite <b>Biraj</b>. Zatim izaberite stavku izbornika za rukovanje izvornim pozivom:</p> <ul style="list-style-type: none"> <li>• <b>Čekanje</b>—Stavlja prvi poziv na čekanje i bira drugi poziv.</li> <li>• <b>Prijenos</b>—Vrši prijenos prvog sugovornika drugom sugovorniku, a vas isključuje iz poziva. (Nakon biranja, pritisnite opet <b>Prijenos</b>, kako biste dovršili operaciju.)</li> <li>• <b>Konferencija</b>—Stvara konferencijski poziv sa svim sugovornicima, uključujući i vas. (Nakon biranja, pritisnite opet <b>Konferencija</b>, kako biste dovršili operaciju.)</li> <li>• <b>PrekPoz</b>—Prekida prvi poziv i bira drugi.</li> </ul>
Brisanje zapisa poziva	Pritisnite  , pa zatim pritisnite <b>Izbriši</b> . Time ćete izbrisati zapise o svojim Propuštenim, Upućenim i Primljenim pozivima.
Biranje broja iz tvrtkina imenika	<p>Izaberite  &gt; <b>Imenik tvrtke</b> (točan može se razlikovati). Potražite popis unosom slova na tipkovnici. (Pretraživanje možete izvršiti i djelomičnim unosom imena.) Za biranje s popisa, pritisnite ga ili dođite do njega te podignite slušalicu.</p> <p>Ako želite birati broj iz imenika tijekom aktivnog poziva, dođite do popisa i pritisnite <b>Biraj</b>. Zatim izaberite stavku izbornika za rukovanje izvornim pozivom:</p> <ul style="list-style-type: none"> <li>• <b>Čekanje</b>—Stavlja prvi poziv na čekanje i bira drugi poziv.</li> <li>• <b>Prijenos</b>—Vrši prijenos prvog sugovornika drugom sugovorniku, a vas isključuje iz poziva. (Nakon biranja, pritisnite opet <b>Prijenos</b>, kako biste dovršili operaciju.)</li> <li>• <b>Konferencija</b>—Stvara konferencijski poziv sa svim sugovornicima, uključujući i vas. (Nakon biranja, pritisnite opet <b>Konferencija</b>, kako biste dovršili operaciju.)</li> <li>• <b>PrekPoz</b>—Prekida prvi poziv i bira drugi.</li> </ul>



### Napomena

Ako se mreža isključi ili se vrati na početne vrijednosti, mogli biste izgubiti podatke u svojim zapisima poziva.

# Pristupanje vašim web stranicama korisničkih mogućnosti

---

Ovaj je Cisco IP telefon mrežni uređaj, pa zbog toga može dijeliti informacije s drugim mrežnim uređajima u tvrtki, uključujući vaše računalo i usluge utemeljene na Internetu kojima je moguće pristupiti pomoću internetskog preglednika.

Imate mogućnost uspostavljanja telefonskih usluga, upravljačkih postavki i značajki sa svojega računala koristeći se web stranicama sa korisničkim mogućnostima Cisco CallManager. Značajkama i uslugama na telefonu možete pristupiti nakon njihova konfiguriranja na web stranicama

Primjerice, na web stranicama možete postaviti gumbe brzog biranja, a zatim im pristupiti na svom telefonu.

Ovo poglavlje opisuje kako pristupiti web stranicama sa vašim korisničkim mogućnostima, te kako se pretplatiti na telefonske usluge. Više detalja o značajkama koje možete konfigurirati i telefonskim uslugama na koje se možete pretplatiti potražite u članku *Prilagodavanje vašega Cisco IP telefona putem Interneta* na ovoj adresi URL: [http://www.cisco.com/univercd/cc/td/doc/product/voice/c\\_ipphn/index.htm](http://www.cisco.com/univercd/cc/td/doc/product/voice/c_ipphn/index.htm)

## Prijava na web stranice korisničkih mogućnosti

### Postupak

---

- Korak 1** Od administratora svojega sustava zatražite URL korisničkih mogućnosti, korisnički ID i zadanu lozinku.
  - Korak 2** Otvorite internetski preglednik na računalu, unesite URL (koji ste dobili od administratora vašega sustava) i prijavite se.
  - Korak 3** Iz glavnoga izbornika, na padajućem popisu "Odabir uređaja" odaberite vrstu uređaja (model telefona).  
Nakon odabira se na zaslonu pojavljuje kontekstni izbornik s mogućnostima koje odgovaraju vašoj vrsti uređaja.
  - Korak 4** Izaberite stavku značajki da bi se prikazala stranica za konfiguriranje, te zatim provedite odgovarajuće odabire ili izmjene.
  - Korak 5** Kliknite **Ažuriraj** da provedete i spremite sve unesene promjene.
  - Korak 6** Pritisnite **Povratak na izbornik** da biste se vratili na kontekstni izbornik, ili kliknite **Odjava** kako biste napustili korisničke stranice.
-



## Pretplata na telefonske usluge

Želite li pristupiti pretplatničkim telefonskim uslugama na svom telefonu, najprije se na njih morate pretplatiti pomoću vašega računala i web stranica korisničkih mogućnosti. (Pomoć kod prijave potražite u "Prijava na web stranice korisničkih mogućnosti" poglavlje na stranici 44.)

Moguće telefonske usluge sadrže:

- Informacije s Interneta kao što su burzovni podaci, filmske novosti ili vremenska prognoza
- Mrežni podaci kao što su korporacijski kalendari i imenici s mogućnošću pretraživanja
- Telefonske usluge kao što su Moja brza biranja i osobni adresar

Dodatne informacije potražite ovoj tablici.

Ako želite...	Zatim, nakon što se prijavite i odaberete svoju vrstu uređaja, učinite ovo...
Pretplata na uslugu	Iz glavnog izbornika izaberite <b>Konfiguriranje vaših Cisco IP telefonskih usluga</b> . Izaberite uslugu iz padajućeg popisa "Dostupne usluge" i kliknite <b>Nastavak</b> . Ako je potrebno, unesite više podataka (npr. pozivni broj ili PIN), a zatim kliknite <b>Pretplata</b> .
Promjena ili prekid pretplate	Iz glavnog izbornika izaberite <b>Konfiguriranje vaših Cisco IP telefonskih usluga</b> . Kliknite uslugu na popisu "Usluge na koje ste pretplaćeni". Kliknite <b>Ažuriraj</b> ako ste izvršili izmjene, ili kliknite <b>Ukloni pretplatu</b> .
Dodavanje usluge gumbu s mogućnošću programiranja 	Nakon što se pretplatite na uslugu, izaberite <b>Dodavanje/ažuriranje vaših gumba za URL usluge</b> iz glavnog izbornika. Za svaki dostupni gumb, odaberite uslugu s padajućeg popisa i unesite tekstualni opis. Nakon unosa promjena, kliknite <b>Ažuriraj</b> . Vaš administrator sustava određuje koliko će programabilnih gumba biti dostupno za usluge, a vašemu telefonu može i dodati gumbe usluga.
Pristup usluzi putem telefona	Pritisnite  na svom telefonu. Ili, ako ste dodijelili uslugu programabilnom gumbu,  pritisnite gumb.
Naučiti kako koristiti telefonske usluge	Pogledajte <i>Pprilagodba vašega Cisco IP telefona na internetu</i> : <a href="http://www.cisco.com/univercd/cc/td/doc/product/voice/c_ipphon/index.htm">http://www.cisco.com/univercd/cc/td/doc/product/voice/c_ipphon/index.htm</a>

# Razumijevanje dodatnih mogućnosti konfiguracije

Administrator sustava može prema potrebi konfigurirati vaš telefon tako da možete koristiti pojedine gumbе i funkcijske tipke zajedno s drugim posebnim uslugama i značajkama. Dolje prikazana tablica donosi pregled nekih mogućnosti konfiguracije o kojima možete razgovarati s administratorom telefonskog sustava na temelju vaših potreba u telefoniranju i radnoga okruženja.



## Napomena



Vodiče za telefone i druge dokumente navedene u ovoj tablici možete pronaći na ovoj URL adresi: [http://www.cisco.com/univercd/cc/td/doc/product/voice/c\\_ipphon/index.htm](http://www.cisco.com/univercd/cc/td/doc/product/voice/c_ipphon/index.htm)

Ako...	Onda...	Za dodatne informacije...
Trebate rukovati većim brojem poziva na telefonskoj liniji	Od administratora sustava zatražite konfiguriranje linije tako da podržava više poziva.	Obratite se svom administratoru sustava ili timu za telefonsku podršku.
Trebate više od jedne telefonske linije	Od administratora sustava zatražite da vam konfigurira jedan ili više dodatnih imeničkih brojeva.	Obratite se svom administratoru sustava ili timu za telefonsku podršku.
Trebate više gumba za brza biranja	Najprije provjerite koristite li sve trenutno raspoložive gumbе brzog biranja. Ako su vam potrebni dodatni gumbи brzog biranja, pokušajte koristiti skraćeno biranje ili se pretplatite na uslugu brzoga biranja. Sljedeća mogućnost je da spojite modul proširenja za Cisco IP telefon 7914.	Pogledajte: <ul style="list-style-type: none"><li>"Podešavanje značajki brzog biranja" poglavlje na stranici 40</li><li>"Pretplata na telefonske usluge" poglavlje na stranici 45</li><li><i>Vodič za ekspanzijski modul za Cisco IP telefon 7914</i></li></ul>
Radite sa administrativnim pomoćnikom (ili kao on)	Razmotrite mogućnost uporabe: <ul style="list-style-type: none"><li>Usluga Cisco IP za upravitelje i pomoćnike</li><li>zajednička linija</li></ul>	Pogledajte: <ul style="list-style-type: none"><li>"Uporaba zajedničke linije" poglavlje na stranici 31</li><li><i>Vodič za Cisco IP pomoćnika upravitelja</i></li></ul>
Želite koristiti jedan kućni broj za više telefona	Zatražite zajedničku liniju. Na taj način možete primjerice, koristiti jedan kućni broj za stolni i laboratorijski telefon.	Pogledajte "Uporaba zajedničke linije" poglavlje na stranici 31.

Ako...	Onda...	Za dodatne informacije...
Dijelite telefone ili uredski prostor sa suradnicima	Razmotrite mogućnost uporabe: <ul style="list-style-type: none"> <li>• Smještanje poziva u spremnik i vraćanje poziva bez korištenja značajke prijenosa</li> <li>• Hvatanje poziva radi javljanja na pozive koji zvone na drugom telefonu.</li> <li>• Zajedničke linije da vidite ili se pridružite pozivima suradnika</li> <li>• Cisco Extension Mobility za korištenje svoga telefonskog broja i korisničkog profila na zajedničkom Cisco IP telefonu</li> </ul>	Pitajte svoga administratora sustava o tim značajkama i pogledajte: <ul style="list-style-type: none"> <li>• "Napredno upravljanje pozivima" poglavlje na stranici 29</li> <li>• "Uporaba zajedničke linije" poglavlje na stranici 31</li> <li>• Poglavlje "Korištenje usluge Extension Mobility" u dokumentu <i>Prilagođavanje vašega Cisco IP telefona na Internetu</i></li> </ul>
Često rukujete pozivima umjesto nekog drugog ili se javljate na njih	Zatražite od svog administratora sustava da za vaš telefon konfigurira značajku Automatsko javljanje.	Pogledajte "Korištenje Automatskoga javljanja sa naglavnim slušalicama ili zvučnikom" poglavlje na stranici 37.
Trebate upućivati video pozive	Razmotrite mogućnost korištenja usluge Cisco VT Advantage, koja vam omogućuje upućivanje video poziva pomoću Cisco IP telefona, osobnog računala i vanjske video kamere.	Obratite se za pomoć administratoru vašega sustava te pogledajte <i>Cisco VT Advantage Quick Start Guide</i> i <i>User Guide</i> .
Želite privremeno koristiti svoj broj telefona i postavke na zajedničkom Cisco IP telefonu	Obratite se administratoru vašega sustava u vezi usluge Cisco Extension Mobility.	Pogledajte poglavlje "Korištenje usluge Extension Mobility" u dokumentu <i>Prilagođavanje vašega Cisco IP telefona na Internetu</i> .

# Otklanjanje poteškoća na telefonu

U ovom ćete poglavlju saznati kako pristupiti podacima o Cisco IP telefonu i telefonskim pozivima kako biste mogli što bolje pomoći administratoru vašega sustava ili tehničaru da utvrdi problem sa telefonom.

Ako se od vas zatraži da...	Onda...
Pristup podacima mrežne konfiguracije	Izaberite  > <b>Mrežna konfiguracija</b> te odaberite stavku mrežne konfiguracije koju želite pregledati.
Pristup podacima o statusu	Izaberite  > <b>Status</b> te odaberite stavku statusa koju želite pregledati.
Pristup informacijama o modelu telefona	Izaberite  > <b>Podaci o modelu</b> .



## Napomena

Ako  ne reagira, vaš je administrator sustava možda onemogućio ovaj gumb na vašem telefonu. Dodatne informacije zatražite od administratora vašega sustava.

## Korištenje alata za izvještavanje o kvaliteti

Administrator vašega sustava može privremeno konfigurirati vaš Cisco IP telefon pomoću alata za izvještavanje o kvaliteti (QRT) kako bi otklonio eventualne poteškoće s pozivima. Ako je za vaš telefon QRT omogućen, pomoću funkcijske tipke **QRT** možete administratoru svojega sustava dostaviti podatke o poteškoćama s telefonskim pozivima. (Možda ćete morati pritisnuti **više** funkcijsku tipku za prikaz **QRT**.)

Ovisno o tome kako je administrator sustava na vašem telefonu konfigurirao alat za izvještavanje o kvaliteti, funkcijsku tipku **QRT** možete koristiti za:

- Brzo izvješće o audio problemu s trenutnim pozivom
- Odaberite opći problem sa popisa kategorija problema i kodova uzroka

# Uvjeti ograničenog jednogodišnjeg Ciscovog jamstva

---

Na jamstvo za vaš hardver su primjenjivi posebni uvjeti i različite usluge koje možete koristiti tijekom razdoblja jamstva. Formalna izjava o jamstvu, uključujući i jamstvo primjenjivo na Ciscov softver, nalazi se na CD sa Ciscovom dokumentacijom i na adresi Cisco.com. Slijedite ove korake kako biste pristupili i preuzeli *Cissov informacijski paket* i dokument o jamstvu s CD ili stranica na adresi Cisco.com.

1. Pokrenite internetski preglednik i pođite na stranicu s ovom URL adresom:  
[http://www.cisco.com/univercd/cc/td/doc/es\\_inpkc/cetrans.htm](http://www.cisco.com/univercd/cc/td/doc/es_inpkc/cetrans.htm)  
 Pojavljuje se stranica jamstava i licenci.
2. Slijedite ove korake kako biste pročitali *Cissov informacijski paket*:
  - a. Kliknite polje **Information Packet Number** i svakako označite broj modela 78-5235-02F0.
  - b. Odaberite jezik na kojemu želite čitati dokument.
  - c. Kliknite **Go**.
  - d. Pojavljuje se stranica Ciscovog ograničenog jamstva i softverske licence iz informacijskog paketa.
  - e. Pročitajte dokument u elektronskom obliku ili kliknite ikonu **PDF** za preuzimanje i ispis dokumenta u PDF formatu (Adobe Portable Document Format).



---

**Napomena** Za pregled i ispis PDF datoteka morate imati aplikaciju Adobe Acrobat Reader. Program možete preuzeti s web stranica tvrtke Adobe: <http://www.adobe.com>

---

3. Želite li pročitati prevedene i lokalizirane informacije o jamstvu, slijedite ove korake:
  - a. Unesite ovaj broj modela u polje Warranty Document Number:  
78-10747-01C0
  - b. Odaberite jezik na kojemu želite pregledati dokument.
  - c. Kliknite **Go**.  
 Pojavljuje se stranica Ciscovog jamstva.
  - d. Pročitajte dokument u elektronskom obliku ili kliknite ikonu **PDF** za preuzimanje i ispis dokumenta u PDF formatu (Adobe Portable Document Format).

Možete se obratiti i službi za uslugu i podršku na Ciscovim web stranicama:

[http://www.cisco.com/public/Support\\_root.shtml](http://www.cisco.com/public/Support_root.shtml).

## Trajanje jamstva za hardver

Jedna (1) godina

## Pravila o zamjeni, popravku i nadoknadi hardvera

Cisco ili njegov servisni centar poduzet će sve, unutar komercijalno razumnih granica, ne bi li unutar deset (10) radnih dana, od primitka zahtjeva za ovlaštenim povratom materijala (RMA), isporučio zamjenski dio. Vrijeme stvarne isporuke katkad je nešto dulje i ovisi o lokaciji kupca.

Cisco zadržava pravo refundiranja nabavne cijene kao isključivog pravnog lijeka za jamstvo.

## Broj za ovlaštenu povrat materijala (RMA)

Zatražite od tvrtke od koje ste kupili proizvod. Ako ste proizvod kupili izravno od Cisca, obratite se Ciscovom predstavniku za prodaju i usluge.

Popunite podatke dolje i sačuvajte ih za slučaj potrebe.

Tvrtkin proizvod kupljen od	
Broj telefona tvrtke	
Broj modela proizvoda	
Serijski broj proizvoda	
Broj ugovora održavanja	



## Kazalo

---

### A

- alat za podršku automatski registriranim telefonima **6**
- audio poteškoće **48**
- autentificirani pozivi **34**
- automatsko biranje **18**
- automatsko javljanje **37**

### B

- biranje, mogućnosti za **18**
- brzo biranje
  - gumbi, prepoznavanje **10**
  - konfiguriranje **40**
  - oznake **11**
  - uporaba **19**

### C

- Cisco IP telefon
  - dokumentacija za **2**
  - elektronička pomoć za **17**
  - konfiguriranje značajki za **12, 46**
  - opis **8**
  - pričevršćenje postolja slušalice **6**
  - registriranje **6**
  - slikovni prikaz **9**

- spajanje **5**
- ugađanje visine **6**
- usluge utemeljene na Internetu za **44**

### Č

- čekanje
  - i prebacivanje poziva **15**
  - i prijenos **24**
  - uporaba **23**

### D

- davanje prioriteta pozivima **35**
- dokumentacija, pristup **2**

### E

- elektronička pomoć, korištenje **17**

### G

- glasnoća, ugađanje **38**
- gumb Glasnoća, opis **10**
- gumb Imenik, opis **10**
- gumb Navigacija, opis **11**
- gumb Pomoć, opis **10**

gumb Poruke, opis **10**  
gumb Postavke, opis **10**  
gumb Stišavanje, opis **11**  
gumb Usluge, opis **10**  
gumbi funkcijskih tipki  
  opis **11**  
  oznake za **11**

gumbi linije, prepoznavanje **10**

gumbi značajki

  imenici **10**

  pomoć **10**

  poruke **10**

  postavke **10**

  usluge **10**

gumbi, prepoznavanje **17**

## H

hvatanje poziva skupine, uporaba **29**

hvatanje poziva, uporaba **29**

## I

identifikacija zlonamjernih poziva (MCID),  
  pomoću **33**

ikona "daljinsko korištenje" za zajedničke  
  linije **31**

ikone

  na gumbima **17**

  za stanja poziva **13**

imenik

  biranje s web stranice pomoću **20**

  korištenje u telefonu **19, 43**

imenik tvrtke

  biranje s web stranice pomoću **20**

  korištenje u telefonu **19**

instaliranje, Cisco IP telefon **5**

izbornici značajki, korištenje **16**

izbornici, korištenje **16**

## J

javljanje na pozive, mogućnosti za **22**

## K

konferencije sa sastankom **26, 28**

konferencijski pozivi

  standardni **26, 27**

  Sudjel **26, 28**

kućni brojevi, pregled **11**

## L

linija statusa, pregled **11**

linije

  opis **13**

  pregled **11**

## M

MLPP, korištenje **35**

**N**

naglavne slušalice  
 glasnoća **38**  
 gumb, identificiranje **11**  
 javljanje na pozive pomoću **22**  
 način rada **36**  
 prekid poziva pomoću **23**  
 upućivanje poziva **20**  
 nastavak, uporaba **23**

**O**

odabir poziva **14**  
 Osobni adresar (PAB)  
 biranje iz **20**  
 pretplata na **45**  
 otklanjanje poteškoća **48**

**P**

podaci mrežne konfiguracije, lociranje **48**  
 podaci o statusu, lociranje **48**  
 podignuta slušalica  
 biranje **18**  
 opis **14**  
 područje poziva, pregled **11**  
 pokazatelj glasovne poruke **42**  
 pomoć, korištenje **17**  
 ponovno biranje **18**  
 poruke  
 pokazatelj za **39, 42**  
 preslušavanje **42**  
 postavke, prilagodba **38**

postolje  
 gumb, identificiranje **10**  
 ugađanje **6**  
 PovPoziv **20**  
 poziv na čekanju **22**  
 pozivi  
 davanje prioriteta **35**  
 ikone za **13**  
 izvještavanje o poteškoćama s **48**  
 javljanje **22**  
 najveći broj po liniji **13, 31**  
 odabir **14**  
 pohranjivanje i dohvat **29**  
 pohranjivanje u spremnik **29**  
 pregled **11, 15**  
 preusmjeravanje dok zvoniti **22, 29**  
 prijenos **24**  
 prosljeđivanje **25**  
 rukovanje višestrukim **15**  
 sigurni **34**  
 stavljanje na čekanje i nastavak **23**  
 stišavanje **24**  
 u usporedbi s linijama **13**  
 upućivanje **18**  
 više sugovornika **26**  
 završavanje **23**  
 značajke konferencije za **26**  
 prebacivanje poziva **15**  
 prijenos, mogućnosti za **24**  
 primljeni pozivi, zapisi **43**  
 privatnost  
 i zajedničke linije **31**  
 uporaba **33**

programabilni gumbi

opis **10**

oznake za **11**

propušteni pozivi, zapisi **43**

prosljeđivanje poziva **25**

prosljeđivanje poziva, mogućnosti **25**

## Q

QRT, korištenje **48**

## R

rukovanje pozivom, osnovno **18**

## S

sigurni pozivi **34**

sigurnost, upozorenja **3**

slušalica

glasnoća **38**

pričvršćenje u postolju **6**

svjetleća traka **11**

uporaba **36**

smještanje poziva u spremnik **29**

spuštanje slušalice, mogućnosti za **23**

spuštena slušalica

biranje **18**

opis **14**

stišavanje, korištenje **24**

sumnjivi pozivi, praćenje **33**

svojstva naglavnih slušalica, općenito **6**

## Š

šifrirani pozivi **34**

## T

TAPS, korištenje **6**

tekst, unos pomoću telefona **17**

telefonske linije

gumbi za **10**

opis **13**

pregled **11**

telefonski zaslon

biranje elemenata **16**

čišćenje **2**

promjena jezika **39**

ugađanje kontrasta **39**

značajke **11**

tipkovnica

opis **11**

unos teksta pomoću **17**

## U

upad

i privatnost **33**

i zajedničke linije **31**

uporaba **32**

UpadUPoz, pogledajte upad

upozorenja, sigurnost **3**

upravljanje pozivima, napredno **29**

upućeni pozivi, zapisi **43**

upućivanje poziva, mogućnosti za **18**

usluga brzoga biranja

biranje pomoću **20**

pretplata na **45**

usluga glasovne poruke **42**

usluge, pretplata **45**

## V

višestruki pozivi, rukovanje **15**

## W

web birači **20**

web stranice korisničkih mogućnosti

i telefonske usluge **45**

pristupanje **44**

## Z

zajedničke linije

i ikona "daljinsko korištenje" **31**

najveći broj poziva **31**

opis **31**

sa privatnosti **33**

sa upadom **32**

zapisi poziva

biranje iz **18**

brisanje **43**

pregled i biranje iz zapisa **43**

završavanje poziva, mogućnosti za **23**

značajke, dostupnost **12, 46**

zvono

glasnoća **38**

pokazatelj za **11**

prilagodba **39**

zvučnik

glasnoća **38**

gumb, identificiranje **10**

javljanje na pozive pomoću **22**

način rada **36**

prekid poziva pomoću **23**

upućivanje poziva **18**







**Sjedišta tvrtke**  
Cisco Systems, Inc.  
170 West Tasman Drive  
San Jose, CA 95134-1706  
USA  
[www.cisco.com](http://www.cisco.com)  
Tel: +1 408 526-4000  
+1 800 553-NETS (6387)  
Fax: +1 408 526-4100

**Europska sjedišta**  
Cisco Systems International BV  
Haarlerbergpark  
Haarlerbergweg 13-19  
1101 CH Amsterdam  
Nizozemska  
[www-europe.cisco.com](http://www-europe.cisco.com)  
Tel: +31 0 20 357 1000  
Faks: +31 0 20 357 1100

**Sjedišta u Sjedinjenim  
Američkim Državama**  
Cisco Systems, Inc.  
170 West Tasman Drive  
San Jose, CA 95134-1706  
USA  
[www.cisco.com](http://www.cisco.com)  
Tel: +1 408 526-7660  
Faks: +1 408 527-0883

**Sjedišta za pacifičku Aziju**  
Cisco Systems, Inc.  
168 Robinson Road  
#28-01 Capital Tower  
Singapore 068912  
[www.cisco.com](http://www.cisco.com)  
Tel: +65 6317 7777  
Faks: +65 6317 7799

**Tvrtka Cisco Systems ima više od 200 ureda u ovim državama. Adrese, telefonski brojevi i brojevi faksa su navedeni na  
Ciscovim web stranici na adresi [www.cisco.com/go/offices](http://www.cisco.com/go/offices)**

Argentina • Australija • Austrija • Belgija • Brazil • Bugarska • Cipar • Češka Republika • Čile • Danska • Dubai, UAE • Filipini • Finska • Francuska • Grčka • Hong Kong SAR • Hrvatska  
Indija • Indonezija • Irska • Italija • Izrael • Japan • Južna Afrika • Kanada • Kolumbija • Koreja • Kostarika • Luksemburg • Malezija • Meksiko • Nizozemska • Njemačka • Norveška • Novi  
Zeland • NR Kina • Peru • Poljska • Portoriko • Portugal • Rumunjska • Rusija • Saudijska Arabija • Singapur • Sjedinjene Države • Slovačka • Slovenija • Škotska • Španjolska • Švedska • Švicarska • Tajland  
Tajvan • Turska • Ujedinjeno Kraljevstvo • Ukrajina • Venecuela • Vijetnam • Zimbabve

CCSP, CCVP, logotip Cisco Square Bridge, Cisco Unity, Follow Me Browsing, FormShare i StackWise su tržišni znakovi tvrtke Cisco Systems, Inc.; Changing the Way We Work, Live, Play, and Learn i iQuick Study su uslužni znakovi tvrtke Cisco Systems, Inc.; dok su Aironet, ASIST, BPX, Catalyst, CCDA, CCDP, CCIE, CCIP, CCNA, CCNP, Cisco, logotip Cisco Certified Internetwork Expert, Cisco IOS, Cisco Press, Cisco Systems, Cisco Systems Capital, logotip Cisco Systems, Empowering the Internet Generation, Enterprise/Solver, EtherChannel, EtherFast, EtherSwitch, Fast Step, GigaDrive, GigaStack, HomeLink, Internet Quotient, IOS, IP/TV, iQ Expertise, logotip iQ, iQ Net Readiness Scorecard, LightStream, Linksys, MeetingPlace, MGX, logotip Networkers, Networking Academy, Network Registrar, *Packet*, PIX, Post-Routing, Pre-Routing, ProConnect, RateMUX, Registrar, ScriptShare, SlideCast, SMARTnet, Strat 1024 aView Plus, TeleRouter, The Fastest Way to Increase Your Internet Quotient, TransPath registrirani su tržišni znakovi tvrtke Cisco Systems, Inc. i/ili njezinih podružnica u Sjedinjenim Američkim Državama i nekim drugim državama.

Svi drugi tržišni znakovi spomenuti u ovom dokumentu ili na web-stranicama su vlasništvo svojih vlasnika. Korištenje riječi partner ne implicira partnerstvo između Cisca i bilo koje druge kompanije. (0502R)

© 2005 Cisco Systems, Inc. Sva prava pridržana.



Logotip Java tržišni je znak ili registrirani tržišni znak tvrtke Sun Microsystems, Inc. u SAD ili drugim zemljama.