

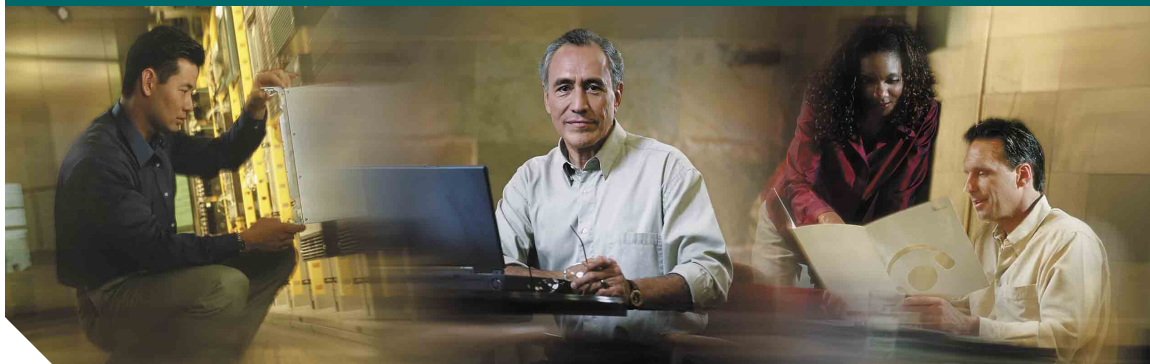

Ghidul telefonului



Telefoanele IP Cisco 7960G și 7940G pentru Cisco CallManager



Inclusiv licența și garanția

Sediul central al firmei

Cisco Systems, Inc.
170 West Tasman Drive
San Jose, CA 95134-1706
SUA
<http://www.cisco.com>
Tel: +1 408 526-4000
+1 800 553-NETS (6387)
Fax: +1 408 526-4100



Vizualizarea apelurilor și formarea numerelor de apel

Dacă doriți să...	Atunci...
Reapelați ultimul număr	Apăsați pe Reapl.
Vizualizați jurnalele de apeluri	Selectați  > Apeluri pierdute, Apeluri primite, sau Apeluri efectuate.
Apelați dintr-un jurnal de apeluri	Defilați la o listă din jurnalul de apeluri, editați numărul (dacă este necesar) și treceți în modul „scos din furcă”.
Editați un număr dintr-un jurnal de apeluri	Apăsați pe EditApel urmat de << sau >> pentru a re poziționa cursorul sau a șterge cifre.
Apelați dintr-un director de corporație	Selectați  > Director corporație. Introduceți primele câteva litere și apăsați Căutare. Apoi defilați la o listă și treceți în modul „scos din furcă”.
Apelați utilizând difuzorul	Apăsați Apel nou și introduceți un număr. Sau apăsați  înainte sau după apelarea, reapelarea sau apelarea rapidă a unui număr.
Efectuați un apel atunci când un alt apel este activ	Apăsați Apel nou. Apelul inițial este plasat automat în așteptare.



Copyright © 2005 Cisco Systems, Inc. Toate drepturile rezervate. Cisco, Cisco IOS, Cisco Systems și sigla Cisco Systems sunt mărci înregistrate ale Cisco Systems, Inc. sau ale firmelor afiliate din Statele Unite și din alte țări. Toate celelalte mărci, nume sau mărci comerciale menționate în acest document sau în situl web sunt proprietatea respectivelor deținători. Utilizarea cuvântului partener nu implică o relație de parteneriat între Cisco și celelalte companii. (0501R)

OL-8029-01

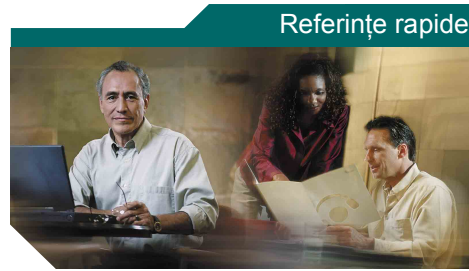

Telefoanele IP Cisco 7960G și 7940G

Definiții pentru chei soft

Definiții pentru butoane

Transferarea unui apel

Utilizarea funcției de redirecționare a apelurilor

Efectuarea apelurilor conferință









Vizualizarea apelurilor și formarea numerelor de apel

Definiții pentru chei soft

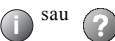
Actual.	Reîmprospătați conținutul și preluați cele mai recente informații
Alăt.	Alăturați câteva apeluri pe o linie pentru a crea un apel conferință
Anulare	Anulați o acțiune sau ieșiți dintr-un ecran fără să se aplice modificările
ApelAbr	Apelați utilizând un număr de index pentru apelare rapidă
Apelare	Apelați un număr de telefon introdus
ApelNou	Efectuați un nou apel
Căutare	Căutați o listă de directoare
Confrn	Creați un apel conferință
EditApel	Editați un număr dintr-un jurnal de apeluri
Eliminare	Eliminați un participant la conferință
ElimUltAp	Eliminați ultimul participant adăugat la apelul conferință
FortareC	Vă adăugați ca participant la un apel pe o linie partajată și stabiliți un apel conferință
Golire	Ștergeți înregistrările sau setările
Ieșire	Reveniți la ecranul anterior
Implicit	Restaurați setările (inclusiv volumul) la valorile inițiale stabilite în fabrică
Întâlnire	Găzduiți unui apel conferință de tip Întâlnire
IntrareF	Vă adăugați la un apel pe o linie partajată
ListConf	Vizualizați participanții la conferință
Mai mult	Afișați chei soft suplimentare
Parcare	Stocați un apel utilizând caracteristica Parcare apel

PrelGrp	Răspundeți la un apel de pe altă extensie din afara grupului dvs.
Preluare	Răspundeți la un apel de pe altă extensie din cadrul grupului dvs.
Privat	Permiteți/nu permiteți altor persoane să vizualizeze, sau să forțeze intrarea în, apelurile de pe o linie partajată
QRT	Transmiteți administratorului de sistem problemele legate de apeluri
Răspuns	Răspundeți la un apel
Reapl.	Reapelați cel mai recent număr format
RedirTOT	Setați/anulați redirectionarea apelurilor
Reluare	Reluați un apel plasat în așteptare
RepApel	Primiți notificare atunci când o extensie ocupată devine disponibilă
Restau.	Restabiliți setările (inclusiv volumul) la valorile salvate anterior
Salvare	Salvați setările alese
Select	Selectați un element de pe ecran
Ștergere	Ștergeți caracterele din dreapta cursorului când utilizați EditApel
TermApel	Deconectați apelul curent
TransfDir	Transferați două apeluri între ele
Transfer	Transferați un apel
<<	Ștergeți caracterele introduse
>>	Vă deplasați printre caracterele introduse

Definiții pentru butoane

	Mesaje
	Servicii
	Ajutor
	Directoare
	Setări
	Difuzor
	Fără sonor
	Căști

Transferarea unui apel

Dacă doriți să...	Atunci...
Transferați un apel	În timpul unui apel conectat, apăsați pe Transfer și introduceți numărul țintă. Când auziți apelul sunând, puneți receptorul în furcă sau apăsați pe Transfer și puneți receptorul în furcă.
Transferați două apeluri curente între ele („transfer direct”)	Defilați la fiecare apel țintă de pe linie și apăsați pe Select.. De la unul din apelurile selectate, apăsați mai mult > TransfDir . Pentru a rămâne pe linie cu apelanții, utilizați Alăt. pentru a crea o conferință.

Utilizarea funcției de redirectionare a apelurilor

Dacă doriți să...	Atunci...
Setați redirectionarea apelurilor pentru linia principală	Apăsați RedirTOT și introduceți un număr de telefon țintă.
Setați sau anulați redirectionarea apelurilor de la calculator (pentru orice linie)	Faceți login la paginile web Opțiuni utilizator și selectați Redirectionare toate apelurile... din meniul principal.
Anulați redirectionarea	Apăsați RedirTOT .

Efectuarea apelurilor conferință

Dacă doriți să...	Atunci...
Începeți un apel conferință standard prin apelarea participanților	În timpul unui apel conectat, apăsați mai mult > Confn pentru a adăuga un alt participant la apel. Formați numărul de telefon al participantului. După conectare, apăsați din nou pe Confn . Repetați procedura pentru a adăuga fiecare participant.
Invitați apelanții curenți să se alăture unei conferințe standard	Defilați la fiecare apel țintă de pe linie și apăsați pe Select.. De la unul din apelurile selectate, apăsați mai mult > Alăt..
Vizualizați o listă a participanților	Selectați o conferință activă și apăsați pe ListConf . Inițiatorul conferinței este indicat prin *.
Eliminați un participant din conferință	Dacă dvs. sunteți inițiatorul conferinței, apăsați ElimUltAp sau defilați la un nume din lista conferinței și apăsați Eliminare .



Cuprins

Definiții pentru chei soft	1
Vizualizarea apelurilor și formarea numerelor de apel	1
Definiții pentru butoane	2
Transferarea unui apel	2
Utilizarea funcției de redirectionare a apelurilor	2
Efectuarea apelurilor conferință	2
Noțiuni de bază	1
Modul de utilizare a acestui ghid	1
Informații referitoare la siguranță și performanță	2
Curățarea ecranului telefonului	5
Unde găsiți informații suplimentare	5
Informații suplimentare despre particularizarea telefonului dvs. pe Web	5
Conectarea telefonului	6
Prezentarea generală a telefonului	9
Butoane și hardware	9
Caracteristicile ecranului telefonului	12
Explicații referitoare la funcționalitatea și disponibilitatea caracteristicilor	13
Sfaturi pentru gestionarea apelurilor și pentru navigare	14
Funcționarea în modurile „în furcă” și „scos din furcă”	14
Explicații referitoare la diferența dintre linii și apeluri	14
Explicații referitoare la pictogramele de apeluri	15
Selectarea apelurilor	16
Vizualizarea apelurilor și comutarea între apeluri	16
Selectarea elementelor de pe ecranul telefonului	17
Utilizarea meniurilor de caracteristici	18

Introducerea și editarea textelor	18
Obținerea ajutorului referitor la telefonul dvs.	19
Explicații referitoare la pictogramele de butoane	19
Operații de bază pentru gestionarea apelurilor	20
Efectuarea unui apel	20
Răspunsul la un apel	24
Terminarea unui apel	25
Utilizarea opțiunilor Așteptare și Reluare	25
Utilizarea funcției Fără sonor	26
Transferarea unui apel conectat	26
Redirecționarea apelurilor dvs. către alt număr	27
Efectuarea apelurilor conferință	28
Tipuri de apeluri conferință acceptate	28
Începerea unei conferințe standard și alăturarea la o conferință standard	29
Începerea unei conferințe de tip Întâlnire sau alăturarea la un apel conferință de tip Întâlnire	31
Gestionarea avansată a apelurilor	32
Stocarea și preluarea apelurilor parcate	32
Preluarea apelurilor redirecționate la telefonul dvs.	32
Utilizarea unei linii partajate	34
Explicații privind liniile partajate	34
Adăugarea ca participant la un apel pe o linie partajată	35
Cum împiedicați alte persoane să vizualizeze sau să aibă acces prin intrare forțată la un apel pe o linie partajată	36
Urmărirea apelurilor suspecte	37
Efectuarea și primirea apelurilor securizate	37
Urgentarea apelurilor importante	38
Utilizarea receptorului, a căștilor și a difuzorului	40
Cum se obțin căștile	40
Utilizarea caracteristicii de răspuns automat cu căștile sau cu difuzorul	41

Particularizarea setărilor telefonului 42

Ajustarea volumului 42

Particularizarea soneriilor și a indicatorilor de mesaje 43

Particularizarea ecranului telefonului 43

Setarea caracteristicilor de apelare rapidă 44

Utilizarea mesageriei vocale, a jurnalelor de apeluri și a directoarelor 45

Accesarea mesajelor vocale 45

Utilizarea jurnalelor de apeluri și a directoarelor 46

Accesarea paginilor web Opțiuni utilizator 47

Cum se face login la paginile web Opțiuni utilizator 47

Abonarea la serviciile de telefonie 48

Explicații referitoare la opțiunile suplimentare de configurare 49

Soluționarea problemelor de funcționare ale telefonului 51

Utilizarea instrumentului de raportare a calității (QRT - Quality Reporting Tool) 52

Termeni de garanție în limita unui (1) an pentru hardware-ul Cisco 53

Index 55



Noțiuni de bază

Modul de utilizare a acestui ghid

Acest ghid vă furnizează o prezentare generală a caracteristicilor disponibile pentru telefonul dvs. Citiți-l în întregime pentru a înțelege temeinic posibilitățile acestui telefon sau consultați tabelul de mai jos, care indică secțiunile utilizate în mod curent.

Dacă doriți să...	Atunci...
Explorați caracteristicile telefonului	Pentru asistență, apăsați ⓘ sau ⓘ de pe telefon.
Examinați informații referitoare la siguranță	Consultați secțiunea „Informații referitoare la siguranță și performanță” de la pagina 2.
Conectați telefonul	Consultați secțiunea „Conectarea telefonului” de la pagina 6.
Utilizați telefonul după ce a fost instalat	Începeți cu secțiunea „Prezentarea generală a telefonului” de la pagina 9.
Aflați informații despre afișaj	Consultați secțiunea „Caracteristicile ecranului telefonului” de la pagina 12.
Selectați apeluri sau comutați între apeluri	Consultați secțiunea „Sfaturi pentru gestionarea apelurilor și pentru navigare” de la pagina 14.
Efectuați apeluri	Consultați secțiunea „Efectuarea unui apel” de la pagina 20.
Plasați apeluri în așteptare	Consultați secțiunea „Utilizarea opțiunilor Așteptare și Reluare” de la pagina 25.
Dezactivați sonorul în timpul apelurilor	Consultați secțiunea „Utilizarea funcției Fără sonor” de la pagina 26.
Transferați apeluri	Consultați secțiunea „Transferarea unui apel conectat” de la pagina 26.
Efectuați apeluri conferință	Consultați secțiunea „Efectuarea apelurilor conferință” de la pagina 28.
Partajați un număr de telefon	Consultați secțiunea „Utilizarea unei linii partajate” de la pagina 34.
Utilizați telefonul ca difuzor sau comutați între dispozitivele audio	Consultați secțiunea „Utilizarea receptorului, a căștilor și a difuzorului” de la pagina 40.

Dacă doriți să...	Atunci...
Modificați nivelul volumului sau sunetul soneriei	Consultați secțiunea „Particularizarea setărilor telefonului” de la pagina 42.
Setați apelarea rapidă	Consultați secțiunea „Setarea caracteristicilor de apelare rapidă” de la pagina 44.
Vizualizați apelurile pierdute	Consultați secțiunea „Utilizarea mesageriei vocale, a jurnalelor de apeluri și a directoarelor” de la pagina 45.

Informații referitoare la siguranță și performanță

Instalarea și utilizarea telefonului

Înainte de instalarea sau utilizarea telefonului IP Cisco, citiți următoarele informații referitoare la siguranță:



Avertisment

INSTRUCȚIUNI IMPORTANTE REFERITOARE LA SIGURANȚĂ

Acest simbol de avertizare are semnificația de pericol. Sunteți într-o situație care poate cauza răniri corporale. Înainte de a utiliza orice echipament, trebuie să luați în considerație pericolul reprezentat de circuitele electrice și să cunoașteți măsurile standard de prevenire a accidentelor.

PĂSTRAȚI ACESTE INSTRUCȚIUNI



Avertisment

Înainte de a conecta sistemul la sursa de alimentare, citiți instrucțiunile de instalare.



Avertisment

Amplasarea finală a acestui produs trebuie efectuată în conformitate cu legislația și reglementările naționale.



Avertisment

Nu lucrați la sistem, nu conectați și nu deconectați cabluri în timpul descărcărilor electrice.

**Avertisment**

Pentru a evita șocul electric, nu conectați circuite de siguranță de foarte joasă tensiune (SELV) la circuitele de tensiune ale rețelei telefonice (TNV). Porturile LAN conțin circuite SELV și porturile WAN conțin circuite TNV. Unele porturi LAN și WAN utilizează conectori RJ-45. Conectați cablurile cu mare atenție.

**Atenție**

Circuitele de alimentare de linie furnizează curent prin cablul de comunicație. Utilizați cablul furnizat de Cisco sau un cablu de comunicație 24 AWG, ca cerință minimă.

**Avertisment**

Sursa de alimentare trebuie amplasată în interior.

Utilizarea unei surse de alimentare externe

Următoarele avertismente au aplicabilitate atunci când utilizați sursa de alimentare externă la telefonul IP Cisco:

**Avertisment**

Acest produs se bazează pe instalația de protecție la scurtcircuit (supracurent) a clădirii. Asigurați-vă că pentru conductorii de fază (toți conductorii de curent) se utilizează o siguranță fuzibilă sau un întrerupător pentru valori nominale ce nu depășesc 120 V c.a., 15A S.U.A. (240 V c.a., 10A internațional).

**Avertisment**

Dispozitivul este proiectat să fie utilizat cu sisteme de alimentare TN.

**Avertisment**

Ansamblurile ștecher-priză trebuie să fie accesibile permanent, deoarece ele constituie principalele mijloace de deconectare.

**Atenție**

Cu acest produs utilizați numai sursa de alimentare specificată de Cisco.

Utilizarea dispozitivelor externe cu telefonul IP Cisco

Când utilizați dispozitive externe cu telefonul IP Cisco, sunt valabile următoarele informații:

Cisco recomandă utilizarea unor dispozitive externe de bună calitate (difuzoare, microfoane și căști) care sunt protejate împotriva semnalelor de frecvențe radio și audio nedorite.

În funcție de calitatea acestor dispozitive și de apropierea lor de alte dispozitive precum telefoane mobile sau instalații radio de comunicații pe două căi, este posibil să se audă un zgomot pe linie. În aceste cazuri, Cisco vă recomandă una sau mai multe din următoarele acțiuni:

- Mutați dispozitivul extern departe de sursa de semnal radio sau audio.
- Pozați cablurile dispozitivului extern departe de sursa de semnale radio sau audio.
- Utilizați cabluri protejate pentru dispozitivul extern sau utilizați cabluri cu conector și protecție mai bună.
- Scurtați lungimea cablului dispozitivului extern.
- Aplicați ferite sau alte dispozitive asemănătoare pe cablurile dispozitivelor externe.

Cisco nu poate garanta performanța sistemului, deoarece Cisco nu are nici un control asupra calității dispozitivelor externe, a cablurilor și conecătoarelor. Sistemul va funcționa optim când vor fi atașate dispozitive adecvate, prin utilizarea unor cabluri și conecătoare de bună calitate.



Atenție

În țările Uniunii Europene, utilizați numai difuzoare externe, microfoane și căști care sunt perfect compatibile cu Directiva EMC [89/336/EC].

Curățarea ecranului telefonului

Ștergeți ușor ecranul telefonului cu o cârpă moale și uscată. Nu utilizați lichide sau pulberi. Utilizând altceva decât o cârpă moale și uscată, se pot contamina componentele telefonului și pot apărea nereguli în funcționare.

Unde găsiți informații suplimentare

Aveți posibilitatea să accesați cea mai recentă documentație Cisco de pe World Wide Web la acest URL:

<http://www.cisco.com/univercd/home/home.htm>

Aveți posibilitatea să accesați situl web Cisco la acest URL:

<http://www.cisco.com/>

Siturile web Cisco internaționale pot fi accesate de la acest URL:

http://www.cisco.com/public/countries_languages.shtml

Informații suplimentare despre particularizarea telefonului dvs. pe Web

Telefonul IP Cisco este un dispozitiv de rețea, interactiv în cadrul firmei dvs. cu alte dispozitive de rețea, incluzând aici și calculatorul dvs. Aveți posibilitatea să utilizați paginile web Opțiuni utilizator Cisco CallManager pentru a stabili și particulariza servicii de telefon și pentru a controla caracteristicile și setările telefonului din calculatorul dvs. Acest ghid oferă o scurtă prezentare generală a acestor capacități. Pentru instrucțiuni complete, consultați *Particularizarea telefonului IP Cisco de pe web* la următoarea adresă URL:

http://www.cisco.com/univercd/cc/td/doc/product/voice/c_ipphon/index.htm

Conectarea telefonului

De obicei, administratorul de sistem conectează noul dvs. telefon IP Cisco la rețeaua de telefonie IP a întreprinderii. În caz contrar, pentru a conecta telefonul, consultați tabelul și figura de mai jos.

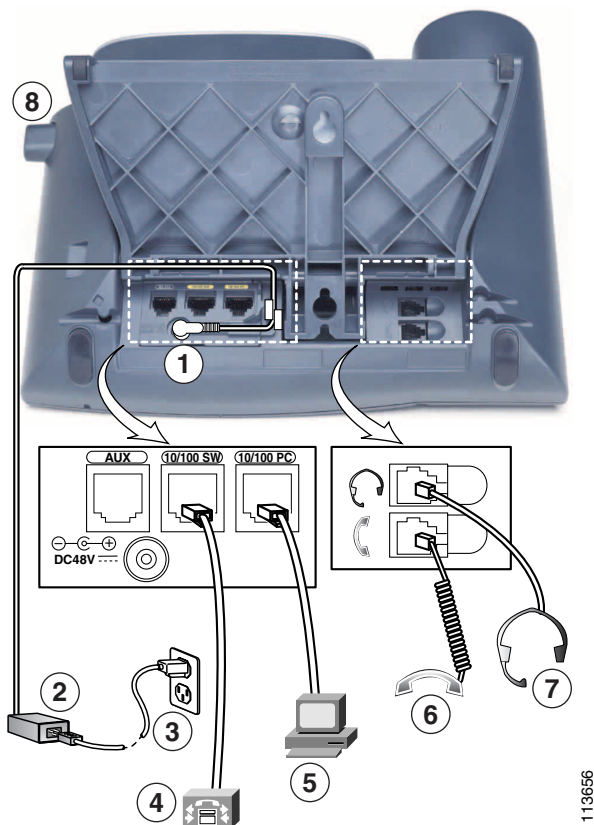

113656

1	Port adaptor c.c. (48V c.c.) pentru telefoane furnizate fără alimentare de linie	5	Port acces (10/100 PC) pentru conectarea telefonului la calculator
2	Sursă de alimentare c.a.-c.c.	6	Port receptor
3	Cordon alimentare c.a.	7	Port căști
4	Port rețea (10/100 SW) pentru conectare la rețea	8	Buton ajustare stativ

Ajustarea stativului

Pentru a modifica unghiul la care este așezat telefonul față pe birou, ajustați stativul în timp ce apăsați butonul pentru stativ.

Reglarea suportului pentru receptor

Când conectați telefonul, uneori este necesar să reglați suportul pentru receptor pentru a vă asigura că receptorul nu va aluneca din furcă. Pentru instrucțiuni, consultați tabelul de mai jos.

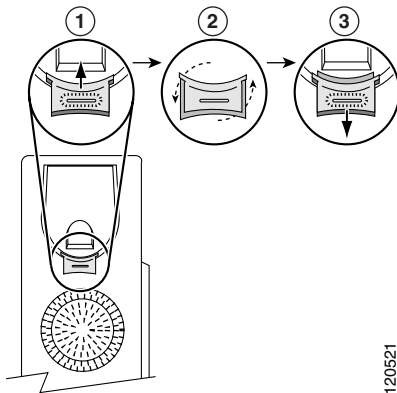

1	Puneți receptorul de-o parte și trageți urechea dreptunghiulară din plastic din suportul receptorului.
2	Rotiți urechea la 180 de grade.
3	Glisați urechea înapoi în suport. În partea superioară a urechii rotite se observă o proeminență. Puneți receptorul la loc în suport.

Înregistrarea cu TAPS

După conectarea telefonului la rețea, este posibil ca administratorul de sistem să vă solicite autoînregistrarea telefonului utilizând TAPS (Tool for Auto-Registered Phones Support - Instrument de asistență pentru telefoane autoînregistrate). TAPS poate fi utilizat fie pentru un nou telefon, fie pentru înlocuirea celui existent.

Pentru înregistrarea cu TAPS, ridicați receptorul, introduceți extensia TAPS furnizată de administratorul de sistem și urmați instrucțiunile vocale. Este posibil să fie necesară introducerea completă a extensiei dvs., inclusiv prefixul interurban. După ce telefonul afișează un mesaj de confirmare, puneți receptorul în furcă. Telefonul va porni din nou.

Informații despre căști

Pentru a utiliza căștile, conectați-le la portul de căști plasat în partea din spate a telefonului.

Chiar dacă Cisco Systems efectuează unele teste interne cu căști de la terți împreună cu telefoanele IP Cisco, Cisco nu certifică și nu asigură servicii de asistență pentru căști sau receptoare de la alte firme. Datorită inconsistențelor de hardware și de mediu inerente în locațiile unde sunt livrate telefoanele IP Cisco, nu există o singură soluție optimă pentru toate mediile. Cisco le recomandă clienților să testeze căștile care funcționează cel mai bine în mediul respectiv, înainte de a desfășura în rețea un număr mare de unități.

În unele cazuri, componentele mecanice sau electronice ale unor căști pot produce ecoul propriei voci a participanților la apelurile de la distanță atunci când vorbesc cu utilizatori de telefoane IP Cisco.

Cisco Systems recomandă utilizarea unor dispozitive externe de bună calitate, cum sunt căștile protejate împotriva semnalelor de frecvențe radio și audio nedorite. În funcție de calitatea acestor dispozitive și de apropierea lor de alte dispozitive precum telefoane mobile sau instalații radio de comunicare pe două căi, este posibil să se audă un zgomot pe linie. Pentru informații suplimentare, consultați secțiunea „Utilizarea dispozitivelor externe cu telefonul IP Cisco” de la pagina 4.

Motivul principal pentru care un anumit set de căști este considerat inadecvat pentru telefonul IP Cisco este un posibil zgomot. Acest zgomot poate fi auzit fie de celălalt participant, fie de ambele părți, adică de celălalt participant și dvs., utilizatorul telefonului IP Cisco. Unele zgomote sunt provocate de o serie de surse externe, de exemplu, lămpi electrice, învecinarea cu motoare electrice sau cu monitoare mari de calculator. În unele cazuri, zgomotul poate fi redus sau eliminat prin utilizarea unui cub de energie local (CP-PWR-CUBE-2). Pentru informații suplimentare, consultați secțiunea „Utilizarea unei surse de alimentare externe” de la pagina 3.

Subiectivitate la utilizator

În afară de performanțele fizice, mecanice și tehnice, partea audio a unei căști trebuie să aibă un sunet de calitate pentru dvs. (utilizatorul) și pentru persoana de la celălalt capăt al firului. Sunetul este subiectiv, iar Cisco nu poate să garanteze performanțele oricăror căști sau receptoare, dar despre unele dintre căștile și receptoarele de pe listele listate mai jos există informații că funcționează bine cu telefoanele IP Cisco.

Cu toate acestea, este responsabilitatea clientului să testeze acest echipament în mediul propriu pentru a-i stabili performanțele.

Pentru mai multe informații despre căști, consultați:

<http://vxicorp.com/cisco>

<http://plantronics.com>

Prezentarea generală a telefonului

Telefonul IP Cisco 7960G sau 7940G este un telefon cu caracteristici complete care asigură comunicarea vocală prin aceeași rețea de date utilizată de calculator, permițându-vă să efectuați și să primiți apeluri telefonice, să plasați apeluri în așteptare, să apelați rapid numere, să transferați apeluri, să efectuați apeluri conferință ș.a.m.d.

În afară de caracteristicile principale de gestionare a apelurilor, telefonul dvs. acceptă caracteristici de telefonie specializată sau avansată care pot extinde și particulariza posibilitățile dvs. de a gestiona apelurile.

De asemenea, telefonul IP Cisco vă asigură:

- Accesul la date și servicii de rețea—Aveți posibilitatea să accesați servicii specializate bazate pe web de la telefonul dvs.
- Controlul în mod conectat din paginile dvs. web Opțiuni utilizator—Aveți posibilitatea să particularizați caracteristicile telefonului utilizând un browser web de pe calculatorul dvs.
- Un sistem de ajutor în mod conectat—Aveți posibilitatea să obțineți informații despre caracteristici, butoane, chei soft și elemente de meniu direct de la telefonul dvs.

Butoane și hardware

Unele dintre caracteristicile hardware ale telefonului IP Cisco includ:

- Butoane pentru modul difuzor și modul căști
- Patru butoane de tip cheie soft pentru accesarea caracteristicilor de telefonie
- Patru butoanele de caracteristici pentru acces la mesaje, directoare, servicii și setări
- Butoane programabile pentru linii, caracteristici, numere de apelare rapidă și servicii aferente telefonului
- Un buton de ajutor pentru informații imediate







Pentru detalii, consultați următoarele ilustrații și tabele.



Figura 1 Telefonul IP Cisco 7960



Figura 2 Telefonul IP Cisco 7940



1	Indicator luminos al receptorului	Indică un apel de intrare sau un nou mesaj vocal.
2	Ecranul telefonului	Afișează caracteristicile telefonului. Consultați secțiunea „Caracteristicile ecranului telefonului” de la pagina 12.
3	Tipul modelului	Indică modelul telefonului IP Cisco.
4	Butoane programabile 	În funcție de configurație, butoanele programabile asigură accesul la: <ul style="list-style-type: none"> • Linii de telefon (butoane de linie) • Numere de apelare rapidă (butoane de apelare rapidă) • Servicii bazate pe web (de exemplu, un buton Agendă personală) • Caracteristici ale telefonului (de exemplu, un buton pentru Confidențialitate)
5	Buton ajustare stativ	Vă permite să ajustați unghiul pentru suportul telefonului.
6	Butonul Directoare  Directoare	Deschide/închide meniul Directoare. Se utilizează pentru a accesa jurnale de apeluri și directoare de corporație. Consultați secțiunea „Utilizarea jurnalelor de apeluri și a directoarelor” de la pagina 46.
7	Butonul Ajutor  sau 	Activează meniul Ajutor. Consultați secțiunea „Obținerea ajutorului referitor la telefonul dvs.” de la pagina 19.
8	Butonul Setări 	Deschide/închide meniul Setări. Se utilizează pentru controlul contrastului ecranului și pentru controlul sunetelor emise de sonerie. Consultați secțiunea „Particularizarea setărilor telefonului” de la pagina 42.
9	Butonul Difuzor 	Comută difuzorul pe starea activat sau dezactivat.
10	Butonul Fără sonor 	Comută caracteristica Fără sonor în starea activat sau dezactivat.
11	Butonul Căști 	Comută căștile în starea activat sau dezactivat.
12	Butonul Volum 	Controlează volumul și alte setări. Consultați secțiunea „Particularizarea setărilor telefonului” de la pagina 42.
13	Butonul Servicii 	Deschide/închide meniul Servicii. Consultați secțiunea „Accesarea paginilor web Opțiuni utilizator” de la pagina 47.
14	Butonul Mesaje 	De obicei, apelează automat serviciul de mesagerie vocală (variază în funcție de serviciu). Consultați secțiunea „Accesarea mesajelor vocale” de la pagina 45.





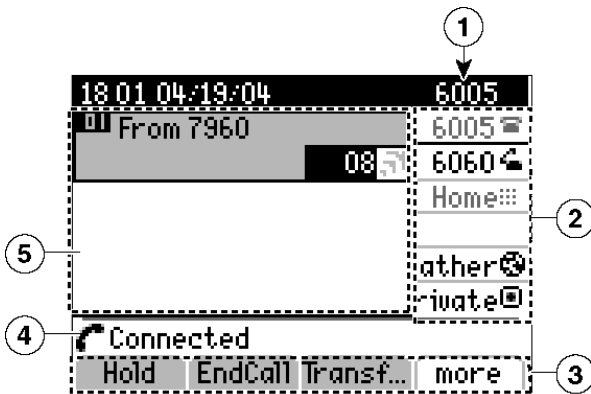

15	Butonul Navigare 	Vă permite să defilați prin meniuri și să evidențiați elemente de meniu. Se utilizează împreună cu chei soft pentru a activa elementele evidențiate.
16	Tastatura	Vă permite să formați numere de telefon, să introduceți litere și să selectați elemente de meniu.
17	Butoane cheie soft 	Fiecare activează o opțiune cheie soft (afișată pe ecranul telefonului).

Caracteristicile ecranului telefonului

Așa ar trebui să arate ecranul principal al telefonului, cu un apel activ. Tabelul de mai jos oferă o prezentare generală a caracteristicilor ecranului de telefon.



120456

1	Linia de telefon principală	Afișează numărul de telefon (numărul de extensie) pentru linia dvs. de telefon principală.
2	Etichetele butoanelor programabile	<p>Precizează configurația pentru butoanele programabile  de pe telefon:</p> <ul style="list-style-type: none">  Linii de telefon—Fiecare corespunde unui buton de linie. Este posibil să aveți una sau mai multe linii asociate la telefon.  Numere apelare rapidă—Fiecare corespunde unui buton de apelare rapidă. Pentru detalii, consultați secțiunea „Setarea caracteristicilor de apelare rapidă” de la pagina 44.  Servicii telefon—Fiecare corespunde unui serviciu de telefon bazat pe web. (De exemplu, un buton Agendă personală).  Caracteristică telefon—Fiecare corespunde unei anumite caracteristici. (De exemplu, un buton Confidențialitate.)
3	Etichete cheie soft	Fiecare afișează o funcție de cheie soft. O cheie soft se activează apăsând  .
4	Linia de stare	Afișează pictograme de mod audio, informații de stare și indicații.
5	Zona de activitate a apelurilor	Afișează apelurile curente pentru linia evidențiată și include informații detaliate precum ID-ul apelantului, durata apelului și starea apelului. (În ilustrația de mai sus, linia „6060” este evidențiată.) Pentru informații corelate, consultați secțiunea „Vizualizarea apelurilor și comutarea între apeluri” de la pagina 16.

Explicații referitoare la funcționalitatea și disponibilitatea caracteristicilor



Funcționarea telefonului Cisco IP și caracteristicile disponibile pot să difere, în funcție de agentul de procesare a apelurilor utilizat în cadrul firmei dvs. și de modul în care echipa de asistență telefonică din cadrul firmei a configurat sistemul de telefonie. De aceea, este posibil ca unele din caracteristicile incluse în acest manual să nu fie disponibile sau să funcționeze în mod diferit în sistemul dvs. de telefonie. Dacă aveți întrebări despre disponibilitatea și funcționarea caracteristicilor, contactați oficiul de asistență sau administratorul de sistem.

Sfaturi pentru gestionarea apelurilor și pentru navigare

Aceste instrucțiuni vă ajută să gestionați apeluri și să navigați în meniurile telefonului IP Cisco.

Funcționarea în modurile „în furcă” și „scos din furcă”

Unele operații și instrucțiuni pot să difere dacă telefonul funcționează în mod *în furcă* sau *scos din furcă*.

- În furcă—Receptorul telefonului este în furcă, nu există apeluri active și nu aveți ton de apel. Telefonul are facilitatea de *apelare cu receptorul în furcă*, care vă permite să introduceți sau să alegeți numere de telefon înainte de a activa apelul. Când telefonul este în modul „în furcă”, această pictogramă apare în dreptul fiecărei linii de telefon: 
- Scos din furcă—Receptorul telefonului este ridicat din furcă, difuzorul este activ sau oricare dintre alte câteva metode sunt utilizate pentru a obține un ton de apel sau pentru a răspunde la un apel de intrare. Când telefonul este în modul „scos din furcă”, această pictogramă apare în dreptul liniei de telefon corespunzătoare: 

Explicații referitoare la diferența dintre linii și apeluri

De multe ori se confundă ușor *liniile* și *apelurile* de pe telefon. Pentru a evita confuziile, țineți cont de aceste sfaturi:

Linii









Telefonul IP Cisco 7960G acceptă până la șase linii și telefonul IP Cisco 7940G acceptă până la două linii. Numărul de linii disponibile pe telefonul dvs. depinde de modul în care administratorul de sistem a configurat butoanele programabile ale telefonului. Pentru a vedea câte linii aveți, examinați zona de linii a ecranului telefonului. Aveți atâtea linii câte numere de telefon aveți.

Apeluri

Fiecare linie poate accepta mai multe apeluri. De aceea, este posibil să gestionați mai multe apeluri pe o singură linie de telefon. Configurația implicită este cea cu patru apeluri per linie, dar administratorul de sistem poate ajusta acest număr în funcție de solicitarea dvs. Indiferent de numărul de linii, telefonul acceptă maxim 200 de apeluri la un moment dat.

Explicații referitoare la pictogramele de apeluri

Telefonul afișează pictograme pentru a vă ajuta să determinați starea apelului (dacă apelul este în așteptare, sună, este conectat ș.a.m.d.). Pictogramele de stare a apelurilor apar în zona de activitate a apelurilor, în dreptul apelurilor în cauză.

Pictogramă	Stare apel	Descriere
	Apel conectat	Sunteți conectat la celălalt participant. Multe dintre caracteristicile telefonului necesită să aveți un apel conectat.
	Apel de intrare, sună	Un apel de intrare sună pe una din linii. Pentru detalii, consultați secțiunea „Răspunsul la un apel” de la pagina 24.
	Apel de ieșire, sună	Un apel de ieșire sună pe linia celui alt participant. Pentru detalii, consultați secțiunea „Efectuarea unui apel” de la pagina 20.
	Apel în așteptare	Ați plasat acest apel în așteptare. (Când se afișează în dreptul unei linii telefonice, această pictogramă indică faptul că toate apelurile de pe linie sunt în așteptare.)
	Apel de ieșire, linie ocupată	Apelul de ieșire pe care l-ați efectuat a ajuns pe o linie ocupată.
	În uz la distanță	Un alt telefon care partajează linia dvs. are un apel conectat. Pentru detalii, consultați secțiunea „Utilizarea unei linii partajate” de la pagina 34.
	Apel autentificat	Pentru o descriere a acestei pictograme, consultați secțiunea „Efectuarea și primirea apelurilor securizate” de la pagina 37.
	Apel criptat	Pentru o descriere a acestei pictograme, consultați secțiunea „Efectuarea și primirea apelurilor securizate” de la pagina 37.



Selectarea apelurilor





Multe din funcțiile telefonului necesită să selectați apelurile pe care doriți să le utilizați cu o anumită caracteristică. De exemplu, dacă aveți patru apeluri în așteptare, dar doriți să alăturați numai două dintre ele la un apel conferință, aveți posibilitatea să selectați apelurile pe care doriți să le adăugați la conferință înainte de a activa caracteristica.

Dacă doriți să...	Atunci...
Evidențiați un apel	Utilizați butonul Navigare pentru a defila prin lista de apeluri. Apelurile evidențiate apar puțin mai întunecate decât celelalte apeluri.
Selectați un apel	Evidențiați un apel conectat sau un apel în așteptare și apăsați Select. Apelurile selectate sunt indicate cu <input checked="" type="checkbox"/> în dreptul lor.
Verificați apelurile selectate	Utilizați butonul Navigare pentru a defila prin lista de apeluri. Apelurile selectate sunt indicate cu <input checked="" type="checkbox"/> și sunt grupate împreună în lista de apeluri.

Vizualizarea apelurilor și comutarea între apeluri

Aceste sfaturi vă ajută să comutați între apeluri pe una sau mai multe linii. Dacă apelul la care doriți să comutați nu este evidențiat automat, utilizați butonul Navigare pentru a defila până la acesta.

Dacă doriți să...	Atunci...
Comutați între apelurile de pe o linie	Evidențiați apelul la care comutați și apăsați Reluare . Celălalt apel este plasat automat în așteptare.
Comutați de la un apel conectat pentru a răspunde unui apel care sună	Apăsați Răspuns sau apăsați  pentru linia cu apelul de intrare. Prin aceasta, primul apel este plasat automat în așteptare.
Comutați între apeluri de pe linii diferite	Apăsați  pentru o linie care are un apel în așteptare. (Linia afișează pictograma de apel în așteptare  .) Dacă pe această linie există un singur apel în așteptare, acesta se va relua automat. Dacă pe linie există mai multe apeluri în așteptare, defilați până la apelul respectiv (dacă este necesar) și apăsați Reluare .

Dacă doriți să...	Atunci...
Vedeți toate apelurile de pe o anumită linie	Apăsați  sau  , apoi apăsați imediat butonul de linie. Ca urmare se afișează detalii de apel, dar nu va fi influențată starea apelului; utilitatea apare când vorbiți pe o linie și doriți să vedeți apelurile în așteptare de pe altă linie.
Vedeți o prezentare generală a activității de linie (un apel pe linie)	Apăsați  pentru linia evidențiată. (O linie apare evidențiată când apelurile asociate la aceasta sunt afișate pe ecranul telefonului.) Ca urmare, telefonul comută pe <i>modul „prezentare generală apel”</i> și afișează câte un apel pe linie. Acest apel este fie apelul activ, fie, dacă toate apelurile sunt în așteptare, apelul în așteptare cu durata cea mai lungă. Pentru a reveni la vizualizarea standard, apăsați  sau  , apoi apăsați imediat butonul de linie.







Sfaturi

- Numai un apel poate fi activ; celelalte apeluri vor fi plasate automat în așteptare.
- Când aveți mai multe apeluri pe o singură linie, apelurile cu prioritatea cea mai mare și cu durata cea mai mare sunt afișate în partea superioară a listei de apeluri. Consultați secțiunea „Urgentarea apelurilor importante” de la pagina 38.
- Apelurile de tip similar sunt grupate împreună în lista de apeluri. De exemplu, apelurile cu care ați interacționat sunt grupate în partea superioară, apelurile selectate sunt grupate după acestea și apelurile la care încă nu ați răspuns sunt grupate la urmă.

Selectarea elementelor de pe ecranul telefonului

Pentru a selecta un element de pe ecranul telefonului...	Este necesar să...
Prin defilare	Apăsați butonul Navigare pentru a evidenția un element dintr-o listă. Pentru a termina acțiunea, apăsați o cheie soft relevantă precum Select. sau Apelare.
Prin numărul elementului	Apăsați numărul corespunzător pe tastatură. De exemplu, apăsați 4 pentru a selecta al patrulea element dintr-un meniu.

Utilizarea meniurilor de caracteristici











Dacă doriți să...	Atunci...
Deschideți sau să închideți un meniu de caracteristici	Apăsați un buton de caracteristică:  Mesaje  Servicii  Directoare  Setări  sau  Ajutor
Defilați printr-o listă sau un meniu	Apăsați butonul Navigare .
Mergeți înapoi cu un nivel într-un meniu de caracteristici	Apăsați pe Ieșire . (Rețineți că dacă apăsați pe Ieșire de la nivelul superior al unui meniu, meniul se va închide.)

Introducerea și editarea textelor

Dacă doriți să...	Atunci...
Introduceți o literă pe ecranul telefonului	Apăsați numărul corespunzător de pe tastatură o dată sau de mai multe ori pentru a selecta o literă (majusculă sau nu) din meniu. Când faceți o pauză, cursorul avansează automat pentru a vă permite să introduceți următoarea literă.
Ștergeți ceva din cadrul unei intrări sau mutați cursorul	Apăsați << sau Ștergere pentru a elimina o literă sau o cifră. Apăsați >> pentru a muta cursorul la dreapta.

Obținerea ajutorului referitor la telefonul dvs.

Telefonul IP Cisco oferă ajutor imediat prin intermediul anumitor butoane și caracteristici. Subiectele de ajutor apar pe ecranul telefonului. Pentru detalii, consultați tabelul de mai jos.

Dacă doriți să...	Atunci...
Aflați informații despre un buton sau o cheie soft	Apăsați o dată  sau  , apoi apăsați imediat un buton sau o cheie soft.
Aflați informații despre un element de meniu	Apăsați  ,  sau  pentru a afișa un meniu de caracteristici. Evidențiați un element de meniu, apoi apăsați de două ori rapid  sau  .
Obțineți ajutor utilizând funcția Ajutor	Apăsați de două ori rapid  sau  (fără a selecta mai întâi un element de meniu).
Vizualizați statistici de rețea pentru un apel activ	Apăsați de două ori rapid  sau  în timpul unui apel activ.

Explicații referitoare la pictogramele de butoane







Este posibil ca telefonul dvs. să aibă pe unele butoane cuvinte imprimate în loc de pictograme. Totuși, acest ghid de telefon utilizează imagini ale butoanelor cu pictograme. Pentru o descriere a pictogramelor de butoane utilizate în acest manual, consultați secțiunea „Butoane și hardware” de la pagina 9 sau secțiunea „Definiții pentru butoane” din cartela de referințe rapide de la începutul manualului.



Operații de bază pentru gestionarea apelurilor





Această secțiune descrie activitățile principale de gestionare a apelurilor, precum efectuarea apelurilor, răspunsul la apeluri și transferarea apelurilor. Caracteristicile utilizate pentru efectuarea acestor activități sunt funcțiile standard, fiind disponibile la majoritatea sistemelor de telefonie.



Efectuarea unui apel

Pentru a efectua un apel, ridicați receptorul și formați numărul. Sau utilizați una din celelalte opțiuni schematizate în tabelul de mai jos.

Dacă doriți să...	Atunci...
Apelați cu receptorul în furcă (fără ton de apel)	<p>Pentru a trece la modul de utilizare „scos din furcă”, introduceți un număr de telefon și efectuați una din următoarele acțiuni:</p> <ul style="list-style-type: none">• Ridicați receptorul• Apăsați  sau • Apăsați pe Apelare.• Apăsați  (un buton de linie)
Apelați utilizând difuzorul	<p>Apăsați Apel nou și introduceți un număr de telefon. Sau, înainte sau după apelare, aveți posibilitatea să apăsați  reapelând sau apelând rapid numărul.</p> <p>Multe din acțiunile pe care le efectuați în vederea apelării unui număr declanșează automat modul difuzor, dacă receptorul este în furcă și  nu este aprins. Aceste acțiuni includ apăsarea pe Reapl. sau pe un buton de apelare rapidă.</p>
Reapelați cel mai recent număr format	<p>Apăsați pe Reapl. În mod implicit, funcția de Reapelare utilizează linia principală. Totuși, aveți posibilitatea să deschideți o linie secundară și să apăsați Reapl. Pentru a deschide o linie, apăsați .</p>
Efectuați un apel prin apelare rapidă	<p>Alegeți una din opțiunile următoare:</p> <ul style="list-style-type: none">• Apăsați  (un buton de apelare rapidă) înainte sau după ce treceți în modul de funcționare cu receptorul „scos din furcă”.• Introduceți un număr de index pentru apelare rapidă (1-99 de pe tastatură) în modul „în furcă” și apăsați pe ApelAbr. <p>Pentru detalii, consultați secțiunea „Setarea caracteristicilor de apelare rapidă” de la pagina 44.</p>

Dacă doriți să...	Atunci...
Efectuați un apel în timp ce alt apel este activ (utilizând o linie nouă)	Apăsați  pentru noua linie. Prin aceasta, primul apel este plasat automat în așteptare.
Efectuați un apel în timp ce alt apel este activ (utilizând aceeași linie)	Apăsați Așteptare , apoi apăsați Apel nou , apoi apăsați, reapelați sau apăsați rapid un număr. Sau, continuați să vorbiți la apelul activ în timp ce vă pregătiți să apăsați dintr-un jurnal de apeluri sau dintr-un director de corporație. (Pentru detalii, examinați următoarele două rânduri din acest tabel).
Apelați dintr-un jurnal de apeluri	<p>Selecționați  > Apeluri pierdute, Apeluri primite, sau Apeluri efectuate, apoi defilați la o listă și treceți la modul de funcționare „scos din furcă”. Pentru a adăuga un prefix sau alte cifre, apăsați EditApel.</p> <p>Dacă doriți să apăsați dintr-un jurnal de apeluri în timpul unui apel activ, defilați la o listă și apăsați Apelare. Apoi alegeți o cheie soft pentru a gestiona apelul original:</p> <ul style="list-style-type: none"> • Așteptare—Pune primul apel în așteptare și îl efectuează pe al doilea. • TermApel—Deconectează primul apel și îl efectuează pe al doilea. • Transf—Transferă primul participant la cel de-al doilea. (Apăsați de două ori Transf.) • Confrn—Creează un apel conferință cu toți participanții. (Apăsați de două ori Confrn.)
Apelați dintr-un director de corporație de la telefon	<p>Alegeți  > Director corporație (numele poate varia). Utilizați tastatura pentru a introduce litere, apoi apăsați Căutare. Pentru a apăsa, defilați la o listă și treceți în modul „scos din furcă”.</p> <p>Dacă doriți să apăsați dintr-un director în timpul unui apel activ, defilați la o listă și apăsați Apelare. Apoi alegeți o cheie soft pentru a gestiona apelul original:</p> <ul style="list-style-type: none"> • Așteptare—Pune primul apel în așteptare și îl efectuează pe al doilea. • TermApel—Deconectează primul apel și îl efectuează pe al doilea. • Transf—Transferă primul participant la cel de-al doilea. (Apăsați de două ori Transf.) • Confrn—Creează un apel conferință cu toți participanții. (Apăsați de două ori Confrn.)
Apelați dintr-o pagină web cu directoare de corporație	<p>Utilizați caracteristica Cisco WebDialer. Deschideți un browser web și navigați la directorul dvs. de corporație. Faceți clic pe un număr de telefon în director. Faceți clic pe Apelare pentru a efectua apelul. Faceți clic pe Terminare pentru a termina apelul. Consultați ghidul <i>Particularizarea telefonului IP Cisco de pe web</i> pentru a afla mai multe detalii:</p> <p>http://www.cisco.com/univercd/cc/td/doc/product/voice/c_ipphon/index.htm</p>

Dacă doriți să...	Atunci...
<p>Apelați utilizând căștile</p>	<p>Alegeți una din opțiunile următoare:</p> <ul style="list-style-type: none"> • Dacă butonul  este stins, apăsați-l înainte sau după apelarea, reapelarea sau apelarea rapidă a unui număr. • Dacă butonul  este aprins, apăsați Apel nou, Reapl. sau  (un buton de linie sau un buton de apelare rapidă). Sau introduceți un număr de telefon și apăsați Apelare.
<p>Primiți notificare atunci când o extensie care este ocupată sau care sună devine disponibilă</p>	<p>Apelați numărul și apăsați pe RepApel în timp ce auziți soneria sau un ton de ocupat. Puneți telefonul în furcă. Atunci când extensia devine disponibilă, telefonul vă anunță printr-o alertă sonoră și vizuală. (Repetarea acestui număr nu se realizează automat; trebuie să efectuați apelul.) RepApel este o caracteristică specială pe care administratorul de sistem este posibil să o configureze pentru telefonul dvs. Rețineți că RepApel va eșua dacă celălalt participant are activată funcția de redirectionare a apelurilor.</p>
<p>Efectuați un apel cu prioritate (prioritizare)</p>	<p>Introduceți numărul de acces MLPP (furnizat de administratorul de sistem) urmat de numărul de telefon. Pentru mai multe detalii, consultați secțiunea „Urgentarea apelurilor importante” de la pagina 38.</p>
<p>Apelați dintr-o intrare din Agenda personală (PAB) sau dintr-un cod de Apelare rapidă</p>	<p>Alegeți  > serviciul PAB sau serviciul Apelare rapidă (numele exacte pot varia). Pentru a apela dintr-o listă, defilați la listă și treceți în modul „scos din furcă”. Pentru ajutor în legătură cu abonarea la serviciile PAB sau Apelare rapidă, consultați secțiunea „Accesarea paginilor web Opțiuni utilizator” de la pagina 47.</p>
<p>Efectuați un apel utilizând un cod de facturare sau de urmărire</p>	<p>Apelați un număr și introduceți un Cod Subiect Client (CMC) sau un Cod de Autorizare Forțată (FAC) atunci când sunt solicitate printr-un ton distinctiv. Administratorul de sistem vă anunță dacă este necesar să introduceți codurile CMC sau FAC și poate să vă ofere instrucțiuni detaliate.</p>







Dacă doriți să...	Atunci...
Efectuați un apel utilizând profilul Mobilitate extensie Cisco	<p>Asigurați-vă că ați făcut login la Mobilitate extensie (EM) pe telefonul pe care îl utilizați. Selectați  > Serviciu EM (numele exact poate varia). Apoi utilizați tastatura pentru a introduce informațiile de login. Dacă utilizați un telefon într-un spațiu de lucru partajat, este posibil să fie necesar să faceți login la EM înainte de a putea să accesați anumite caracteristici sau să efectuați un apel.</p> <p>EM este o caracteristică specială pe care administratorul de sistem poate să o asocieze telefoanelor și utilizatorilor de telefoane. Consultați <i>Particularizarea telefonului IP Cisco de pe web</i>: http://www.cisco.com/univercd/cc/td/doc/product/voice/c_ipphon/index.htm</p>
Efectuați un apel video	<p>Verificați dacă ecranul telefonului afișează această pictogramă: </p> <p>Dacă pictograma este prezentă, telefonul este activat pentru video și poate accepta Cisco VT Advantage. Acesta vă permite să efectuați apeluri video utilizând telefonul IP Cisco, calculatorul personal și o cameră video externă. Contactați administratorul de sistem pentru asistență și consultați <i>Ghidul de inițiere rapidă Cisco VT Advantage</i> și <i>Ghidul utilizatorului Cisco VT Advantage</i>: http://www.cisco.com/univercd/cc/td/doc/product/voice/c_ipphon/index.htm</p>

Sfaturi

- Dacă faceți o greșală la introducerea unui număr de telefon, apăsați << pentru a șterge una sau mai multe cifre. Apăsați pe **Revocare** pentru a renunța la încercarea de apelare.
- Dacă apăsați cu receptorul în furcă, nu puteți să utilizați * sau # ca cifră inițială. Dacă este necesar să utilizați aceste taste, atunci apăsați cu receptorul scos din furcă.
- Dacă nu auziți un ton de apel sau nu puteți finaliza un apel telefonic, este posibil ca acestea să se datoreze unuia sau mai multora din următorii factori. Dacă este necesar, contactați administratorul de sistem pentru informații suplimentare.
 - Este necesar să faceți login la serviciul Mobilitate extensie de la butonul  al telefonului.
 - Este necesar să introduceți un cod subiect client sau un cod de autorizare forțată după ce apăsați un număr.
 - Telefonul are restricții pe timpul zilei care vă împiedică să utilizați o serie de funcții în anumite perioade ale zilei.



Răspunsul la un apel

Pentru a răspunde la un apel, treceți în modul „scos din furcă” ridicând receptorul. Sau, pentru opțiuni suplimentare, consultați tabelul de mai jos.

Dacă doriți să...	Atunci...
Răspundeți cu căștile	Apăsați  , dacă nu este aprins. Sau, dacă  deja este aprins, apăsați Răspuns sau  (butonul de linie pentru apelul de intrare).
Răspundeți cu difuzorul	Apăsați  , Răspuns sau  (butonul de linie pentru apelul de intrare).
Comutați de la un apel conectat pentru a răspunde unui apel care sună	Apăsați Răspuns sau  (butonul de linie pentru apelul de intrare). Procedând astfel, se răspunde la noul apel și se plasează automat primul apel în așteptare. Pentru informații suplimentare, consultați secțiunea „Utilizarea opțiunilor Așteptare și Reluare” de la pagina 25.
Răspundeți la un apel utilizând caracteristica Apel în așteptare	Solicitați administratorului de sistem să seteze pentru telefonul dvs. funcția Apel în așteptare. Dacă această funcție este activată, veți auzi un ton de apel în așteptare și veți vedea informațiile despre ID-ul apelantului atunci când în timpul unei convorbiri sosește un apel. Pentru a răspunde la apel, apăsați pe Răspuns . Pentru a reveni al apelul inițial, trebuie să plasați acest apel în așteptare. Consultați secțiunea „Utilizarea opțiunilor Așteptare și Reluare” de la pagina 25.
Vă conectați automat la un apel de intrare după ce telefonul sună o dată sau de două ori	Solicitați administratorului de sistem să seteze funcția Răspuns automat. Pentru informații suplimentare, vezi secțiunea „Utilizarea caracteristicii de răspuns automat cu căștile sau cu difuzorul” de la pagina 41.
Preluăți sau permiteți altcuiva să preia un apel în așteptare de pe un alt telefon (precum un telefon dintr-o sală de conferință)	Utilizați Parcare apel. Consultați secțiunea „Stocarea și preluarea apelurilor parcate” de la pagina 32.
Utilizați telefonul dvs. pentru a răspunde la un apel care sună la un alt telefon	Utilizați Preluare apel. Consultați secțiunea „Utilizarea unei linii partajate” de la pagina 34.
Răspundeți la un apel cu prioritate	Încheiați apelul curent și apăsați Răspuns . Consultați secțiunea „Urgentarea apelurilor importante” de la pagina 38.
Trimiteti un apel de intrare direct la sistemul de mesagerie vocală	Apăsați pe DevIm . Apelul se transferă automat la mesajul de întâmpinare al serviciului de mesagerie vocală.



Terminarea unui apel

Pentru a termina un apel, puneți receptorul în furcă. Pentru detalii, consultați tabelul de mai jos.

Dacă doriți să...	Atunci...
Terminați apelul în timp ce utilizați receptorul	Puneți receptorul în furcă sau apăsați TermApel .
Terminați apelul în timp ce utilizați căștile	Apăsați  . Dacă doriți să păstrați modul căști activat (să păstrați butonul aprins după ce ați închis), apăsați TermApel .
Terminați apelul în timp ce utilizați difuzorul	Apăsați  sau TermApel .
Terminați un apel, dar păstrați alt apel pe aceeași linie	Apăsați pe TermApel . Dacă este necesar, mai întâi scoateți apelul din așteptare.

Utilizarea opțiunilor Așteptare și Reluare

În orice moment, poate să fie activ un singur apel; toate celelalte apeluri trebuie să fie plasate în așteptare.

Dacă...	Atunci...
Doriți să plasați un apel în așteptare	Asigurați-vă că apelul pe care doriți să îl plasați în așteptare este evidențiat și apăsați Așteptare .
Doriți să mutați un apel din linia de așteptare în linia curentă	Defilați până la apelul respectiv (dacă este necesar) și apăsați Reluare .
Doriți să mutați un apel din linia de așteptare pe altă linie	Apăsați  pentru linia pe care este plasat apelul în așteptare. (Linia afișează pictograma de apel în așteptare  .) Dacă pe această linie există un singur apel în așteptare, apelul se va relua automat. Dacă pe linie există mai multe apeluri în așteptare, defilați până la apelul respectiv (dacă este necesar) și apăsați Reluare .

Sfat

La utilizarea funcției Așteptare se emite în general un ton cu bipuri sau o melodie. Din acest motiv, se recomandă să evitați plasarea unui apel conferință în așteptare.

Utilizarea funcției Fără sonor

Funcția Fără sonor dezactivează intrarea audio pentru receptor, căști, difuzor și pentru microfonul extern. Când este activată funcția Fără sonor, aveți posibilitatea să auziți alte persoane participante la apel, dar acestea nu vă pot auzi.

Dacă doriți să...	Atunci...
Comutați funcția Fără sonor pe starea activat	Apăsați  .
Comutați funcția Fără sonor pe starea dezactivat	Apăsați  .

Transferarea unui apel conectat

Funcția Transfer redirecționează un apel conectat. *Ținta* este numărul la care doriți să transferați apelul.

Dacă doriți să...	Atunci...
Transferați un apel fără a vorbi cu destinatarul transferului	Apăsați Transfer și introduceți numărul țintă. Când auziți apelul sunând, puneți receptorul în furcă. Dacă administratorul de sistem nu a activat transferul în mod „în furcă”, trebuie să apăsați din nou pe Transfer pentru a efectua transferul. Pentru a anula transferul, apăsați pe TermApel .
Vorbiți cu destinatarul transferului înainte de transferarea unui apel („transfer consultat”)	Apăsați Transfer și introduceți numărul țintă. Așteptați până răspunde destinatarul transferului. Dacă destinatarul acceptă apelul transferat, apăsați din nou pe Transfer . Dacă destinatarul refuză apelul, apăsați Reluare pentru a reveni la apelul inițial. Dacă administratorul de sistem nu a activat transferul în mod „în furcă”, trebuie să apăsați din nou pe Transfer pentru a efectua transferul. Pentru a anula transferul, apăsați pe TermApel .
Transferați două apeluri curente între ele („transfer direct”)	Defilați pentru a evidenția un apel de pe linie și apăsați pe Selectare . Repetați această procedură pentru cel de-al doilea apel. Având evidențiat unul din apelurile selectate, apăsați pe TransfDir . (Este posibil să fie necesar să apăsați mai mult pentru a vedea TransfDir .) Cele două apeluri se conectează între ele și pierdeți accesul la apel. Dacă doriți să rămâneți pe linie cu apelanții, atunci utilizați Alăt , pentru a crea o conferință. Pentru detalii, consultați secțiunea „Efectuarea apelurilor conferință” de la pagina 28.

Sfaturi

- Dacă transferul „în furcă” este activat, aveți posibilitatea fie să puneți receptorul în furcă, fie să apăsați pe **Transfer**, apoi să puneți receptorul în furcă.
- Dacă transferul „în furcă” nu este activat, rețineți că în cazul în care puneți receptorul în furcă în loc să apăsați pe **Transfer** se anulează acțiunea de transfer și se plasează în așteptare participantul ce urma să beneficieze de transfer.
- Nu aveți posibilitatea să utilizați **Transfer** pentru a redirecționa un apel plasat în așteptare. Apăsați pe **Transfer** pentru a scoate apelul din așteptare înainte de a-l transfera.

Redirecționarea apelurilor dvs. către alt număr

Utilizați Redirecționare toate apelurile, pentru a redirecționa apelurile primite la telefonul IP Cisco spre alt număr.



Notă

Introduceți numărul țintă pentru redirecționarea tuturor apelurilor exact ca și cum ar trebui să îl formați de pe telefonul de birou. De exemplu, introduceți un cod de acces precum 9 sau prefixul interurban, dacă este necesar.

Dacă doriți să...	Atunci...
Setați redirecționarea apelurilor pe linia principală	Apăsați RedirTOT și introduceți un număr de telefon țintă.
Revocați redirecționarea apelurilor pe linia principală	Apăsați RedirTOT .
Verificați dacă redirecționarea apelurilor este activată pe linia principală	Căutați această pictogramă deasupra liniei principale:  . De asemenea, verificați linia de stare plasată spre partea inferioară a ecranului telefonului; aceasta afișează numărul țintă de redirecționare a apelului.
Setați sau revocați redirecționarea apelurilor pentru orice linie	Faceți login la paginile web Opțiuni utilizator, alegeți dispozitivul dvs. și selectați Redirecționare toate apelurile... din meniul principal. Aveți posibilitatea să setați sau să anulați redirecționarea apelurilor pentru fiecare linie a telefonului. Consultați secțiunea „Cum se face login la paginile web Opțiuni utilizator” de la pagina 47 pentru instrucțiuni referitoare la login. Când redirecționarea apelurilor este activată pentru orice altă linie în afară de linia principală, telefonul nu vă transmite nici o confirmare a faptului că apelurile sunt redirecționate. În schimb, trebuie să confirmați setările în paginile Opțiuni utilizator.

Sfaturi

- Aveți posibilitatea să redirecționați apelurile către un telefon uzual analog sau către un alt telefon IP, chiar dacă este posibil ca administratorul de sistem să restricționeze funcția de redirecționare a apelurilor la numerele din cadrul firmei dvs.
- Este necesar să configurați această funcție pe fiecare linie; dacă un apel sosește pe o linie unde nu este activată redirecționarea apelurilor, apelul va suna ca un apel obișnuit.

Efectuarea apelurilor conferință

Prin crearea unui apel de tip conferință, telefonul IP Cisco vă permite să alăturați trei sau mai multe persoane în cadrul unei conversații telefonice.

Tipuri de apeluri conferință acceptate

Există două tipuri de apeluri conferință: Standard și Întâlnire.

Apelurile conferință standard

În cadrul apelurilor conferință standard (sau „ad hoc”), organizatorul conferinței trebuie să apeleze participanții pentru a-i adăuga la conferință. Utilizând telefonul IP Cisco, aveți posibilitatea să creați apeluri conferință standard în diferite moduri, în funcție de necesitate și de configurația telefonului:

- **Confrn**—Utilizați această cheie soft pentru a stabili o conferință standard, apelând fiecare participant. Apelul conferință standard este o caracteristică implicită disponibilă la majoritatea telefoanelor.
- **Alăt.**—Utilizați această cheie soft pentru a stabili o conferință standard între mai multe apeluri deja existente pe o linie.
- **ForțareC**—Utilizați această cheie soft pentru a participa la un apel existent de pe o linie partajată și a transforma apelul într-un apel conferință standard. Aceasta este o caracteristică opțională disponibilă numai pentru linii partajate și administratorul de sistem trebuie să o configureze pentru dvs. Pentru detalii, consultați secțiunea „Utilizarea unei linii partajate” de la pagina 34.

Consultați secțiunea „Începerea unei conferințe standard și alăturarea la o conferință standard” de la pagina 29 pentru instrucțiuni suplimentare.

Apelurile conferință de tip Întâlnire.

Conferința de tip Întâlnire permite participanților să se alătore unei conferințe prin apelarea directă a numărului de conferință, în loc să aștepte ca inițiatorul conferinței să-i apeleze.

Pentru a începe o conferință de tip Întâlnire, utilizați cheia soft Întâlnire de pe telefon, apoi apăsați numărul de telefon pentru Întâlnire, furnizat de administratorul de sistem. Pentru a participa la o conferință tip Întâlnire, apăsați numărul de telefon pentru Întâlnire la un moment stabilit. Dacă participanții la conferință apelează numărul de conferință înainte ca inițiatorul conferinței să se conecteze, ei vor auzi un ton de ocupat. O dată ce inițiatorul conferinței s-a conectat, conferința Întâlnire este stabilită și poate continua chiar dacă inițiatorul se deconectează. Rețineți că o conferință de tip Întâlnire este o caracteristică specială pe care trebuie să o configureze administratorul de sistem.

Consultați secțiunea „Începerea unei conferințe de tip Întâlnire sau alăturarea la un apel conferință de tip Întâlnire” de la pagina 31 pentru instrucțiuni suplimentare.

Începerea unei conferințe standard și alăturarea la o conferință standard

O conferință standard permite participarea a cel puțin trei persoane la un singur apel. Pentru detalii, consultați tabelul de mai jos.

Dacă doriți să...	Atunci...
Începeți un apel conferință standard prin apelarea participanților	În timpul unui apel conectat, apăsați Confrn pentru a adăuga un alt participant la apel. (Este posibil să fie necesar să apăsați cheia soft mai mult pentru a vedea Confrn .) Introduceți numărul de telefon al participantului la conferință. După ce apelul se conectează și ați vorbit cu participantul la conferință, apăsați din nou pe Confrn pentru a adăuga acest participant la apel. Repetați procedura, pentru a adăuga și alți participanți.
Invitați apelanții curenți să se alăture unei conferințe standard	Cu două sau mai multe apeluri pe o singură linie, defilați pentru a evidenția apeluri pe linie și apăsați Select . Repetați această procedură pentru fiecare apel pe care doriți să îl adăugați la conferință. De la unul din apelurile selectate, apăsați Alăt . (Este posibil să fie necesar să apăsați cheia soft mai mult pentru a vedea Alăt .) Rețineți că apelul activ este selectat și adăugat la conferință în mod automat.
Participați la o conferință standard	Răspundeți la telefon atunci când sună. Nu trebuie să faceți nimic special pentru a participa la un apel conferință standard.
Accesați forțat (vă adăugați dvs. înșivă) un apel de pe o linie partajată și transformați apelul într-un apel conferință standard	Evidențiați un apel în uz de la distanță de pe o linie partajată și apăsați ForțareC . (Este posibil să fie necesar să apăsați cheia soft mai mult pentru a se afișa ForțareC .) Alți participanți la apel vor auzi un ton de intrare forțată. Pentru detalii, consultați secțiunea „Utilizarea unei linii partajate” de la pagina 34.
Vizualizați o listă a participanților la conferință	Evidențiați o conferință activă și apăsați pe ListConf . Participanții sunt listați în ordinea în care se alătură la conferință, cea mai recentă adăugare fiind plasată la începutul listei.

Dacă doriți să...	Atunci...
Obțineți o listă actualizată a participanților la conferință	În timp ce vizualizați lista participanților la conferință, apăsați pe Actual..
Vedeți cine a început conferința	În timp ce vizualizați lista participanților la conferință, localizați persoana de la partea inferioară a listei, cu un asterisc (*) în dreptul numelui.
Eliminați ultimul participant adăugat la conferință	Evidențiați numele participantului de la începutul listei de conferință și apăsați Elimin.. (Ultimul participant este întotdeauna listat la începutul listei.) Sau, dacă nu vizualizați lista participanților la conferință, apăsați pe ElimUltAp . Aveți posibilitatea să eliminați participanți numai dacă sunteți cel care a inițiat apelul conferință.
Eliminați un participant la conferință	Evidențiați numele participantului și apăsați pe Elimin.. Aveți posibilitatea să eliminați participanți numai dacă sunteți cel care a inițiat apelul conferință.
Terminați participarea dvs. la o conferință standard	<p>Puneți receptorul în furcă sau apăsați pe TermApel. Dacă nu sunteți inițiatorul apelului conferință, după ce puneți receptorul în furcă nu se va întrerupe conexiunea pentru participanții rămași.</p> <p>Dacă dvs. ați inițiat apelul conferință, prin punerea receptorului în furcă s-ar putea termina conferința (în funcție de modul în care administratorul de sistem a configurat telefonul dvs.). Pentru a evita terminarea conferinței, înainte de a pune receptorul în furcă aveți posibilitatea să transferați conferința către alt apelant. Apelantul respectiv joacă apoi rolul de „controlor virtual” pentru conferință. Un controlor virtual nu poate să adauge sau să elimine participanți; totuși, conferința continuă cu participanții stabiliți.</p>

Sfaturi

- Apelurile trebuie să se afle pe aceeași linie înainte de a fi adăugate la un apel conferință standard. Dacă apelurile sunt pe linii diferite, transferați-le pe o singură linie înainte de a utiliza **Confrn** sau **Alăt..**
- Dacă ați comis o eroare de tipul „Informații participant inexistente” în timp ce intenționați să utilizați **Alăt..**, asigurați-vă că ați selectat cel puțin un apel în plus față de apelul activ, care este selectat automat.
- În funcție de modul în care este configurat telefonul, dacă părăsiți o conferință după ce ați creat-o, conferința se poate termina. Pentru informații suplimentare, examinați ultimul rând al tabelului de mai sus.

Începerea unei conferințe de tip Întâlnire sau alăturarea la un apel conferință de tip Întâlnire

Conferința de tip Întâlnire permite participanților să se alăture unei conferințe prin apelarea directă a numărului de conferință, în loc să aștepte ca inițiatorul conferinței să-i apeleze. Pentru detalii, consultați tabelul de mai jos.

Dacă doriți să...	Atunci...
Stabiliți o conferință de tip Întâlnire	<p>Apăsați ApelNou sau ridicați receptorul pentru a trece la modul „scos din furcă”. Apoi apăsați pe Întâln. și apăsați numărul de conferință tip Întâlnire. (Solicitați administratorului de sistem o listă de numere corecte.)</p> <p>Nu uitați să aduceți la cunoștință participanților numărul de conferință, pentru a avea posibilitatea să îl apeleze. Oricum, participanții vor auzi un ton de ocupat dacă ei apelează numărul de conferință înainte ca dvs. să vă fi conectat.</p>
Participați la o conferință de tip Întâlnire	<p>Apelați numărul de conferință tip Întâlnire (furnizat de inițiatorul conferinței). Veți fi conectat la conferință numai după ce s-a conectat inițiatorul conferinței.</p>
Terminați o conferință de tip Întâlnire	<p>Puneți receptorul în furcă sau apăsați pe TermApel.</p>

Gestionarea avansată a apelurilor

Activitățile complexe de gestionare a apelurilor necesită caracteristici speciale (non-standard) pe care administratorul de sistem poate să le configureze pentru telefonul dvs. în funcție de necesitățile specifice acestei activități și de mediul de lucru. Veți avea acces la aceste caracteristici numai dacă administratorul de sistem le activează pentru dvs.

Stocarea și preluarea apelurilor parcate

Aveți posibilitatea să „parcați” un apel atunci când doriți să stocați apelul astfel încât dvs. sau altcineva să îl poată prelua de la un alt telefon din sistemul Cisco CallManager (de exemplu, un telefon din biroul colegilor de serviciu sau dintr-o sală de conferință). Parcarea apelurilor este o caracteristică pe care administratorul de sistem trebuie să o activeze pentru dvs.

Dacă doriți să...	Atunci...
Stocați un apel activ utilizând caracteristica de parcare a apelurilor	În timpul unui apel, apăsați pe Parcare . (Este posibil să fie necesar să apăsați cheia soft mai mult pentru a vedea Parcare .) Astfel se solicită telefonului să stocheze apelul. Rețineți numărul de parcare al apelului, afișat pe ecranul telefonului și puneți receptorul în furcă.
Preluati un apel parcat	Introduceți numărul de parcare al apelului de la oricare telefon IP Cisco din rețeaua dvs. pentru a vă conecta la apel. Aveți un timp limitat pentru a prelua apelul parcat înainte ca el să revină și să sune la destinația lui inițială. Solicitați informații administratorului de sistem despre această limită de timp.

Preluarea apelurilor redirectionate la telefonul dvs.

Este posibil ca administratorul de sistem să activeze caracteristica de preluare a apelurilor pentru telefonul dvs. în cazul în care partajați responsabilitățile de gestionare a apelurilor cu colegii de serviciu. Caracteristica Preluare apel vă permite să răspundeți la un apel care sună la telefonul unui coleg de serviciu, prin redirectionarea apelului către telefonul dvs. Aveți posibilitatea să utilizați caracteristicile de preluare a apelurilor pentru a gestiona apelurile colegilor de serviciu care sunt în grupul dvs. de preluare a apelurilor (**Preluare**), care sunt în alt grup de preluare (**PrelGrp**) sau care sunt într-un grup asociat cu grupul dvs. (**PrelAlt**).

Dacă doriți să...	Atunci...
Răspundeți la un apel care sună pe o altă extensie din cadrul grupului dvs. de preluare a apelurilor	<p>Apăsați pe Preluare pentru a vă conecta la apel. (Este posibil să fie necesar să treceți în modul „scos din furcă” pentru a apăsa pe Preluare.)</p> <p>Dacă administratorul de sistem nu a activat preluarea automată, apelul va suna pe telefonul dvs. atunci când apăsați pe Preluare. În acest caz, apăsați pe Răspuns pentru a vă conecta la apel.</p>
Răspundeți la un apel care sună pe o altă extensie din afara grupului dvs.	<p>Apăsați pe PrelGrp. (Este posibil să fie necesar să treceți în modul „scos din furcă” pentru a apăsa pe PrelGrp.) Introduceți codul de preluare al grupului, furnizat de administratorul de sistem, pentru a vă conecta la apel.</p> <p>Dacă administratorul de sistem nu a activat preluarea automată, apelul va suna pe telefonul dvs. atunci când apăsați pe PrelGrp și introduceți codul de preluare al grupului. În acest caz, apăsați pe Răspuns pentru a vă conecta la apel.</p>
Răspundeți la un apel care sună pe o altă extensie din grupul dvs. sau dintr-un grup asociat	<p>Apăsați pe PrelAlt pentru a vă conecta la apel. (Este posibil să fie necesar să treceți în modul „scos din furcă” pentru a apăsa pe PrelAlt.)</p> <p>Dacă administratorul de sistem nu a activat preluarea automată, apelul va suna pe telefonul dvs. atunci când apăsați pe PrelAlt. În acest caz, apăsați pe Răspuns pentru a vă conecta la apel.</p>

Sfaturi

- Atunci când apăsați pe **Preluare** și pe **PrelGrp**, vă conectați la apelul care a sunat cel mai mult timp.
- Cu **PrelAlt**, administratorul de sistem poate să asocieze mai multe grupuri de preluare a apelurilor cu grupul dvs. și să atribuie o prioritate grupurilor. Atunci când apăsați pe **PrelAlt**, vă conectați la apelul din grupul de preluare cu prioritatea cea mai mare.
- Dacă doriți să preluați apelul pe o altă extensie decât linia dvs. principală, apăsați mai întâi pe  (un buton de linie disponibil), apoi apăsați pe o cheie soft Preluare apel.

Utilizarea unei linii partajate

Este posibil ca administratorul de sistem să vă atribuie o linie telefonică „partajată”. În mod tipic, o linie partajată are două utilizări principale:

- O persoană utilizează mai multe telefoane—De exemplu, linia dvs. partajată este atribuită atât telefonului dvs. din birou cât și celui din laborator. Un apel primit pe linia partajată sună la ambele telefoane și puteți să utilizați oricare din telefoane pentru a răspunde.
- Mai multe persoane partajează o linie—De exemplu, sunteți una din persoanele care pot să gestioneze apelurile primite pe linia partajată sau sunteți un manager care partajează un număr de extensie împreună cu asistentul dvs.

Explicații privind liniile partajate

În uz la distanță

Dacă aveți o linie partajată, este posibil să vedeți pe ecranul telefonului pictograma în-uz-de-la-distanță: . Această pictogramă arată că un coleg de serviciu utilizează în acest moment linia partajată. Puteți să efectuați și să primiți în mod obișnuit apelurile pe o linie partajată, chiar dacă se afișează pictograma în-uz-de-la-distanță.

Partajarea informațiilor despre apeluri și caracteristica de intrare forțată

În afară de cazul în care un coleg de serviciu care partajează linia dvs. are activată caracteristica de confidențialitate, puteți să vedeți pe ecranul telefonului informații despre apelurile pe care colegul dvs. le efectuează și le primește pe linia partajată. Este posibil ca aceste informații să conțină ID-ul apelantului și durata apelului. Invers, atunci când dvs. utilizați o linie partajată, informațiile despre apelul dvs. se afișează pe ecranul telefonului colegului de serviciu.

Dacă informațiile despre apeluri sunt vizibile în acest mod, atunci atât dvs. și cât colegii de serviciu puteți să vă adăugați la apelurile de pe linia partajată, utilizând fie caracteristica IntrareF, fie ForțareC. Adăugarea ca participant la un apel pe o linie partajată este denumită *intrare forțată*. Pentru informații suplimentare despre intrarea forțată, consultați secțiunea „Adăugarea ca participant la un apel pe o linie partajată” de la pagina 35.

Confidențialitate



Dacă nu doriți ca și colegii de serviciu care partajează linia dvs. să vadă informațiile despre apeluri, activați caracteristica de Confidențialitate. Procedând astfel, colegii de serviciu nu vor avea posibilitatea să „intre forțat” în apelurile dvs. Consultați secțiunea „Cum împiedicați alte persoane să vizualizeze sau să aibă acces prin intrare forțată la un apel pe o linie partajată” de la pagina 36.

Numărul maxim de apeluri permise pe o linie partajată

Numărul maxim de apeluri permise pe o linie partajată poate să difere în funcție de tipul telefonului. Astfel, în unele momente nu veți putea să efectuați un nou apel pe linia partajată, chiar dacă acest lucru poate fi realizat de colegul de serviciu. De exemplu, telefonul dvs. permite maxim patru apeluri pe o linie partajată și telefonul colegului de serviciu acceptă cinci apeluri pe aceeași linie. Dacă există patru apeluri pe linie, cheia soft **ApelNou** nu vă este accesibilă, dar este disponibilă pentru colegul de serviciu.

Adăugarea ca participant la un apel pe o linie partajată

Dacă partajați o linie telefonică, administratorul de sistem vă poate furniza accesul la caracteristica **IntrareF** sau **FortăreC**. Utilizați oricare din aceste caracteristici pentru a vă adăuga personal la un apel activ de pe linia partajată. În mod tipic, numai *una* din aceste caracteristici va fi configurată pentru dvs.



Dacă doriți să...	Atunci...
<p>Vedeți dacă un coleg de serviciu are un apel activ pe linia partajată</p>	<p>Uitați-vă la numărul liniei partajate. Dacă linia este utilizată de la un alt telefon, atunci apare pictograma în-uz-de-la-distanță: .</p> <p>În cazul în care colegul de serviciu a activat caracteristica de confidențialitate, cheile soft IntrareF și FortăreC nu sunt disponibile și nu aveți acces de tip intrare forțată la apel. În acest caz, nu puteți să vizualizați pe ecranul telefonului informațiile despre apelul privat; totuși, aveți încă posibilitatea să utilizați linia partajată pentru a efectua și a primi noi apeluri.</p>
<p>Vizualizați apelurile curente de pe linia partajată</p>	<p>Apăsăți pe  pentru linia partajată în uz. Toate apelurile neprivat apar în zona de activitate pentru apeluri.</p>
<p>Vă adăugați ca participant la un apel pe o linie partajată utilizând cheia soft IntrareF</p>	<p>Evidențiați pe ecranul telefonului un apel în uz la distanță și apăsați pe IntrareF. (Este posibil să fie necesar să apăsați pe cheia soft mai mult pentru a se afișa IntrareF.) Ceilalți participanți la apel aud un bip care vă anunță prezența.</p> <p>Când închideți, participanții rămași la apel aud un ton de deconectare, iar apelul inițial continuă.</p>
<p>Vă adăugați ca participant la un apel pe o linie partajată utilizând cheia soft FortăreC</p>	<p>Evidențiați pe ecranul telefonului un apel în uz la distanță și apăsați pe FortăreC. (Este posibil să fie necesar să apăsați cheia soft mai mult pentru a se afișa FortăreC.) Ceilalți participanți la apel aud un ton și o scurtă întrerupere a apelului, iar informațiile despre apel se modifică pe ecranul telefonului.</p> <p>Rețineți că, spre deosebire de IntrareF, FortăreC realizează conversia apelului într-un apel conferință standard și vă permite astfel să adăugați apelului noi participanți la conferință. (Pentru a afla mai multe despre caracteristicile de conferință pe care puteți să le utilizați cu FortăreC, consultați secțiunea „Efectuarea apelurilor conferință” de la pagina 28.)</p> <p>Atunci când închideți, apelul rămâne ca apel conferință (cu condiția ca cel puțin trei participanți să rămână conectați pe linie).</p>

Sfaturi

- Cheile soft **IntrareF** și **FortareC** nu sunt disponibile pentru apeluri private.
- Dacă telefonul pe care îl utilizați nu este configurat pentru criptare, nu aveți acces prin intrare forțată într-un apel criptat. Dacă încercarea de intrare forțată a eșuat din acest motiv, atunci telefonul prezintă un ton de ocupat reprodus rapid. Consultați secțiunea „Efectuarea și primirea apelurilor securizate” de la pagina 37.
- Veți fi deconectat de la un apel la care v-ați alăturat utilizând **IntrareF**, dacă apelul este plasat în așteptare, transferat sau transformat într-un apel conferință.

Cum împiedicați alte persoane să vizualizeze sau să aibă acces prin intrare forțată la un apel pe o linie partajată

Dacă partajați o linie telefonică, puteți să utilizați caracteristica de confidențialitate pentru a împiedica celelalte persoane care partajează linia să vizualizeze sau să aibă acces prin intrare forțată la apelurile dvs. (prin adăugarea lor ca participanți la apelurile de pe linia partajată, utilizând caracteristica **IntrareF** sau **FortareC**).

Dacă doriți să...	Atunci...
Împiedicați alte persoane să vizualizeze sau să aibă acces prin intrare forțată la apelurile de pe o linie partajată	Activați caracteristica de confidențialitate apăsând pe Privat . În cazul în care confidențialitatea este activată, în dreptul butonului caracteristicii de confidențialitate apare această pictogramă: 
Permiteți altor persoane să vizualizeze sau să aibă acces prin intrare forțată la apelurile de pe o linie partajată	Dezactivați caracteristica de confidențialitate apăsând pe Privat . În cazul în care confidențialitatea este dezactivată, în dreptul butonului caracteristicii de confidențialitate apare această pictogramă: 

Sfaturi

- Dacă la un telefon care partajează linia dvs. este activată caracteristica de confidențialitate, puteți să efectuați și să primiți apeluri utilizând linia partajată în mod obișnuit. Totuși, nu puteți să vă adăugați ca participant la apelurile existente pe linia partajată și nu vă sunt disponibile cheile soft pentru intrarea forțată.
- Caracteristica de confidențialitate se aplică tuturor liniilor partajate de la telefonul dvs. Prin urmare, dacă aveți mai multe linii partajate la telefon și caracteristica de confidențialitate este activată, colegii de serviciu nu vor avea posibilitatea să vizualizeze sau să aibă acces prin intrare forțată la apelurile de pe nici una din liniile dvs. partajate.

Urmărirea apelurilor suspecte

Dacă primiți apeluri suspecte sau nedorite, administratorul de sistem poate să adauge caracteristica Identificare apel nedorit (MCID) la telefonul dvs. Această caracteristică vă permite să identificați un apel activ ca fiind suspect, fapt care inițiază o serie de urmăriri automate și mesaje de notificare.



Dacă doriți să...	Atunci...
Identificați un apel suspect	Apăsați pe MCID . Veți auzi un ton special și veți vedea pe telefon mesajul „MCID reușit”. Apelul rămâne activ până când îl terminați.

Efectuarea și primirea apelurilor securizate

Posibilitatea ca telefonul să permită efectuarea și primirea apelurilor securizate este în funcție de modul în care administratorul de sistem a configurat sistemul dvs. de telefonie.

Telefonul dvs. acceptă următoarele tipuri de apeluri:

- *Apel autentificat* —Identitățile tuturor telefoanelor participante la apel au fost verificate.
- *Apel criptat* —Telefonul recepționează și transmite semnalul audio criptat (conversația) în cadrul rețelei IP Cisco. Apelurile criptate sunt, de asemenea, autentificate.
- *Apel nesecurizat*—Cel puțin unul din telefoanele participante sau conexiunea nu permite aceste caracteristici de securitate sau telefoanele nu pot fi verificate.

Dacă doriți să...	Atunci...
Verificați nivelul de securitate al unui apel	Verificați dacă există una din aceste pictograme de securitate în dreapta contorului de durată pentru un apel conectat:  Apel autentificat  Apel criptat Dacă apelul este nesecurizat, nu apare nici o pictogramă de securitate.
Verificați dacă în firma dvs. se pot efectua apeluri securizate	Contactați administratorul de sistem.



Notă

Există interacțiuni, restricții și limitări care afectează modul în care funcționează caracteristicile de securitate la telefonul dvs. Pentru informații suplimentare, contactați administratorul de sistem.

Urgentarea apelurilor importante

În unele medii specializate, cum ar fi birourile armatei sau ale guvernului, este posibil să efectuați și să primiți unele apeluri care sunt urgente sau critice. Aceste apeluri critice trebuie gestionate cu prioritate, fiind necesară devansarea altor apeluri. Dacă este necesar acest mod specializat de gestionare a apelurilor, administratorul de sistem poate să adauge la telefon sistemul de Prioritizare și precedență multi-nivel (MLPP).

Rețineți:

- *Prioritizare* indică prioritatea asociată unui apel.
- *Precedența* este procesul terminării unui apel existent, de prioritate mai mică, și de acceptare a unui apel de prioritate mai mare, care este trimis către telefonul dvs.







Dacă...	Atunci...
Doriți să alegeți un nivel de prioritate (prioritizare) pentru un apel ce urmează a fi efectuat	Contactați administratorul de sistem pentru furnizarea unei liste de numere de prioritate pentru apeluri.
Doriți să efectuați un apel cu prioritate (prioritizare)	Introduceți numărul de acces MLPP (furnizat de administratorul de sistem) urmat de numărul de telefon.
Auziți un ton special de apel (mai rapid decât tonul obișnuit) sau un ton special de apel în așteptare	Recepționați un apel cu prioritate (prioritizare). O pictogramă MLPP de pe ecranul telefonului indică nivelul de prioritate al apelului.
Doriți să vizualizați nivelul de prioritate al unui apel	Căutați pe ecranul telefonului o pictogramă MLPP: <ul style="list-style-type: none"><input type="checkbox"/> Apel cu prioritate mică (prioritate)<input type="checkbox"/> Apel cu prioritate medie (imediat)<input type="checkbox"/> Apel cu prioritate mare (urgență)<input type="checkbox"/> Apel cu prioritate maximă (urgență maximă) sau apel de nivel executiv Apelurile cu prioritate mai mare se afișează în partea superioară a listei de apeluri. Dacă nu vedeți o pictogramă MLPP, nivelul de prioritate al apelului este normal (rutină).
Doriți să acceptați un apel cu prioritate mai mare	Răspundeți la apel în mod normal. Dacă este necesar, terminați mai întâi un apel activ.
Auziți un ton continuu care întrerupe apelul curent	Dvs. sau celălalt participant recepționați un apel care trebuie să fie preluat cu prioritate față de apelul curent. Puneți imediat receptorul în furcă pentru a permite apelului cu prioritate mai mare să sune.

Sfaturi

- Când caracteristica MLPP este activată, la efectuarea sau recepționarea unui apel veți auzi tonuri speciale de apel și tonuri de apel în așteptare diferite de cele standard.
- Dacă introduceți un număr de acces MLPP incorect, veți auzi un mesaj de alertă care va anunța eroarea.

Utilizarea receptorului, a căștilor și a difuzorului

Tabelul de mai jos descrie modul de utilizare a acestor dispozitive.

Dacă doriți să...	Atunci...
Utilizați receptorul	Ridicați-l pentru a trece în mod „scos din furcă”; puneți-l la loc pentru a trece în mod „în furcă”.
Utilizați căștile	Apăsați  pentru a activa/dezactiva modul de funcționare cu căști. (Utilizatorii caracteristicii de răspuns automat trebuie să consulte secțiunea „Utilizarea caracteristicii de răspuns automat cu căștile sau cu difuzorul” de la pagina 41 pentru excepții.) Puteți să utilizați căștile în combinație cu toate controalele telefonului, inclusiv cu  și cu  . Pentru informații despre achiziționarea căștilor, consultați secțiunea „Cum se obțin căștile” de la pagina 40.
Utilizați difuzorul	Apăsați  pentru a activa/dezactiva modul de funcționare cu difuzor. Multe din acțiunile pe care le efectuați pentru a apela un număr sau a răspunde la un apel declanșează automat modul difuzor, presupunând că receptorul este în furcă și  nu este aprins.
Comutați pe difuzor sau pe căști (de la receptor) în timpul unui apel	Apăsați  sau  , apoi puneți receptorul în furcă.
Comutați pe receptor (din mod difuzor sau căști) în timpul unui apel	Ridicați receptorul. Nu este necesar să apăsați nici un buton.

Sfaturi





- Pentru a depista portul pentru căști, consultați secțiunea „Conectarea telefonului” de la pagina 6.
- Consultați secțiunea „Operații de bază pentru gestionarea apelurilor” de la pagina 20 pentru instrucțiuni detaliate despre utilizarea receptorului, căștilor și difuzorului pentru a efectua apeluri, a răspunde la apeluri și a gestiona alte caracteristici ale apelurilor.

Cum se obțin căștile

Telefonul dvs. acceptă jacuri de căști cu 4 sau 6 fire. Pentru informații despre achiziționarea căștilor, consultați secțiunea „Informații despre căști” de la pagina 8 și accesați următorul URL:
<http://vxicorp.com/cisco>



Utilizarea caracteristicii de răspuns automat cu căștile sau cu difuzorul

Caracteristica de răspuns automat se poate utiliza atunci când se primesc multe apeluri sau când se gestionează apelurile în numele altor persoane. Administratorul de sistem configurează caracteristica Răspuns automat pentru a funcționa atât cu difuzorul, cât și cu căștile. Pentru detalii, consultați tabelul de mai jos.

Dacă...	Atunci...
<p>Utilizați Răspunsul automat cu căștile</p>	<p>Mențineți activ modul „căști” (cu alte cuvinte, mențineți  iluminat) chiar dacă nu sunteți angajat într-o convorbire. Pentru a menține activ modul „căști”, apăsați TermApel pentru a intra în mod „în furcă” (în loc să apăsați  pentru a termina apelul), apoi apăsați ApelNou sau Apelare când efectuați apelurile.</p> <p>Dacă telefonul este configurat pentru a utiliza Răspunsul automat în modul „căști”, se va răspunde automat la apeluri numai dacă  este aprins. În caz contrar, apelurile vor suna normal și va trebui să răspundeți la apeluri manual.</p>
<p>Utilizați Răspunsul automat cu difuzorul</p>	<p>Lăsați receptorul în furcă și mențineți modul „receptor” inactiv (cu alte cuvinte, mențineți  stins).</p> <p>Dacă telefonul este configurat pentru a utiliza Răspunsul automat în modul „difuzor”, se va răspunde automat la apeluri utilizându-se difuzorul numai dacă sunt îndeplinite criteriile de mai sus. În caz contrar, apelurile vor suna normal și va trebui să răspundeți la apeluri manual.</p>



Particularizarea setărilor telefonului

Aveți posibilitatea să particularizați telefonul IP Cisco ajustând setările conform descrierii din tabelele de mai jos. Rețineți aceste sfaturi:

- Majoritatea setărilor sunt accesibile pe telefonul dvs., dar unele se accesează în mod conectat din paginile web Opțiuni utilizator. Pentru informații suplimentare, consultați secțiunea „Cum se face login la paginile web Opțiuni utilizator” de la pagina 47.
- Dacă doriți să reveniți la valorile setărilor aferente telefonului care au fost codate inițial în fabrică, selectați  > **Implicit**. (Este posibil să fie necesar să apăsați pe cheia soft **mai mult** pentru a vedea **Implicit**.) Nivelurile volumului și valorile din meniurile Contrast și Tip sonerie vor fi afectate.
- Dacă  nu reacționează, este posibil ca administratorul de sistem să fi dezactivat acest buton la telefonul dvs. Pentru informații suplimentare, contactați administratorul de sistem.

Ajustarea volumului

Tabelul de mai jos descrie modul în care puteți să ajustați și să salvați nivelurile volumului sonor pentru telefonul dvs.

Dacă doriți să...	Atunci...
Ajustați nivelul volumului pentru un apel	Apăsați pe  în timpul unui apel sau după ce ați solicitat un ton de apel. Aveți posibilitatea să apăsați pe Salvare pentru a salva această setare a volumului și pentru apelurile viitoare. Rețineți că setările de volum pentru receptor, difuzor și căști trebuie ajustate separat.
Ajustați nivelul volumului pentru sonerie	Apăsați pe  atunci când receptorul este în furcă, iar butoanele pentru difuzor și căști sunt dezactivate. Continuați să apăsați butonul pentru a mări sau a micșora volumul. Noul volum al soneriei este salvat automat.



Particularizarea soneriilor și a indicatorilor de mesaje

Aveți posibilitatea să particularizați modul în care telefonul dvs. indică un apel de intrare sau un nou mesaj de poșta vocală pentru fiecare din liniile dvs. Particularizarea sunetelor produse de sonerii și a altor indicatori vă ajută să diferențiați rapid liniile telefonice. De exemplu, puteți alege un ciripit pentru a indica un apel de intrare de pe linia 1 și o bătaie de tobă pentru a indica un apel de intrare de pe linia 2.

Dacă doriți să...	Atunci...
Modificați sunetul produs de sonerie	<p>Selecționați  > Tip sonerie.</p> <p>Selecționați o linie telefonică sau setarea implicită a soneriei. Utilizați butonul Navigare pentru a defila prin tipurile de sonerii. Apăsăți pe Redare pentru a auzi tipul de sonerie selectat. După ce optați pentru un tip de sonerie, apăsați pe Select., apoi pe OK.</p> <p>Puteți să aplicați setarea implicită a soneriei unei linii telefonice selectate, apăsând pe Implicit.</p>
Schimbați modelele de sonerie (numai lumină avertizare, sună o dată, numai bip etc.)	Faceți login la paginile web Opțiuni utilizator, selecționați dispozitivul dvs. și alegeți Modificare Setări sonerie pentru telefonul dvs. din meniul principal.
Schimbați modul de funcționare al indicatorului luminos de pe receptor pentru mesageria vocală	Faceți login la paginile web Opțiuni utilizator, selecționați dispozitivul dvs. și alegeți Schimbare politică Indicator mesaj în așteptare... din meniul principal. În general, politica implicită a sistemului indică telefonului să „lumineze întotdeauna” atunci când primiți un nou mesaj vocal.

Particularizarea ecranului telefonului

Aveți posibilitatea să ajustați contrastul și limba pentru ecranul telefonului.

Dacă doriți să...	Atunci...
Ajustați contrastul ecranului telefonului	Selecționați  > Contrast . Apăsăți pe Sus , Jos sau pe  , apoi pe OK . Sau apăsați pe Revocare pentru a reveni la setarea salvată anterior.
Schimbați limba pentru ecranul telefonului	Faceți login la paginile web Opțiuni utilizator, selecționați dispozitivul dvs. și alegeți Modificare Setări locale... din meniul principal. Pentru informații suplimentare, consultați secțiunea „Cum se face login la paginile web Opțiuni utilizator” de la pagina 47.

Setarea caracteristicilor de apelare rapidă

Caracteristicile de apelare rapidă vă permit să apăsați un buton sau să introduceți un cod de index pentru a efectua un apel.

Aveți posibilitatea să setați apelarea rapidă în două moduri:

- Apelare rapidă cu un buton—Atribuiți un număr pentru apelare rapidă oricărui buton programabil care este disponibil pe telefon și nu a fost deja configurat ca linie, caracteristică sau buton de servicii.
- Apelare rapidă cu un cod de index—Utilizând caracteristica de apelare abreviată, puteți să introduceți un număr de index atribuit (de la 1 la 99) în loc să formați în întregime numărul de telefon.

Setați ambele tipuri de caracteristici pentru apelare rapidă din paginile web Opțiuni utilizator, conform descrierii din tabelul de mai jos. (Pentru informații suplimentare despre paginile Opțiuni utilizator, consultați secțiunea „Cum se face login la paginile web Opțiuni utilizator” de la pagina 47.)

Dacă doriți să...	Atunci...
Adăugați numere de apelare rapidă la butoanele telefonului	<p>Conectați-vă la paginile web Opțiuni utilizator, selectați dispozitivul dvs. și alegeți Adăugare/Actualizare Apelări rapide din meniul principal.</p> <p>În secțiunea Setări Apelare rapidă pe telefon, introduceți câte un număr de telefon și câte o etichetă pentru fiecare buton de apelare rapidă disponibil. Introduceți numărul, exact ca și când l-ați forma de pe telefonul dvs. De exemplu, introduceți un cod de acces precum 9 sau prefixul interurban, dacă este necesar.</p> <p>Eticheta pe care o introduceți apare în dreptul butonului de apelare rapidă de pe ecranul telefonului.</p>
Adăugați numere de apelare rapidă ce urmează să fie utilizate cu apelarea abreviată	<p>Conectați-vă la paginile web Opțiuni utilizator, selectați dispozitivul dvs. și alegeți Adăugare/Actualizare Apelări rapide din meniul principal.</p> <p>În secțiunea Setări Apelare rapidă neasociate cu un buton telefon, introduceți câte un număr de telefon și câte o etichetă pentru fiecare buton de apelare rapidă disponibil. Introduceți numărul, exact ca și când l-ați forma de pe telefonul dvs. De exemplu, introduceți un cod de acces precum 9 sau prefixul interurban, dacă este necesar.</p>
Eliminați un număr de apelare rapidă	Ștergeți numărul de telefon și eticheta din oricare din paginile web pentru apelare rapidă.

Sfaturi



- Pentru a afla detalii despre efectuarea apelurilor utilizând oricare din caracteristicile de apelare rapidă, consultați secțiunea „Efectuarea unui apel” de la pagina 20.
- Administratorul de sistem poate să atribuie telefonului anumite butoane pentru apelare rapidă și să restricționeze numărul de butoane pentru apelare rapidă pe care îl puteți configura.

Utilizarea mesageriei vocale, a jurnalelor de apeluri și a directoarelor

În această secțiune se prezintă modul de utilizare a butoanelor de caracteristici pentru a se accesa mesageria vocală, jurnalele de apeluri și directoarele.



Accesarea mesajelor vocale

Firma dvs. stabilește serviciul de mesagerie vocală pe care urmează să îl utilizeze sistemul dvs. de telefonie. Pentru a afla informații exacte și detaliate despre acest serviciu, consultați documentația aferentă. Tabelul de mai jos conține o prezentare generală a caracteristicilor serviciului de mesagerie vocală.

Dacă doriți să...	Atunci...
Setați și să personalizați serviciul de mesagerie vocală	Apăsați  și urmați instrucțiunile vocale. Dacă pe ecranul telefonului se afișează un meniu vertical pentru mesaje, selectați un element de meniu corespunzător.
Vedeți dacă aveți un nou mesaj vocal	Pe telefon se pot activa următorii indicatori: <ul style="list-style-type: none"> • O lumină staționară de culoare roșie, pe receptor. (Acest indicator poate fi diferit. Consultați secțiunea „Particularizarea soneriilor și a indicatorilor de mesaje” de la pagina 43.) • O pictogramă plic  care luminează intermitent și un mesaj text pe ecranul telefonului.
Ascultați mesajele vocale sau accesați meniul mesageriei vocale	Apăsați  . În funcție de serviciul instalat, prin această acțiune fie se apelează serviciul de mesagerie vocală, fie se activează un meniu pe ecranul telefonului.
Trimiteți un apel la sistemul de mesagerie vocală	Apăsați pe DevIm . Prin activarea caracteristicii DevIm se transferă automat un apel (inclusiv un apel care sună sau un apel în așteptare) la sistemul de mesagerie vocală. Apelantii aud mesajul dvs. vocal de întâmpinare și vă pot lăsa un mesaj.

Utilizarea jurnalelor de apeluri și a directoarelor

Telefonul dvs. păstrează jurnale ale apelurilor pierdute, efectuate și primite. Aveți posibilitatea să utilizați butonul Directoare pentru a vizualiza și a apela din jurnalele de apeluri. De asemenea, puteți să accesați un director de corporație (dacă este cazul).

Dacă doriți să...	Atunci...
Vizualizați jurnalele de apeluri	Selectați  > Apeluri pierdute , Apeluri efectuate , sau Apeluri primite . În fiecare din aceste jurnale se stochează maxim 32 înregistrări.
Apelați dintr-un jurnal de apeluri	Alegeți o listă și treceți în modul „scos din furcă”. Dacă este necesar să editați numărul afișat în jurnal, apăsați EditApel urmat de << sau >> pentru a deplasa cursorul sau a șterge cifre. Utilizați tastatura pentru a introduce cifre. Dacă doriți să apelați dintr-un jurnal de apeluri în timpul unui apel activ, defilați la o listă și apăsați Apelare . Apoi alegeți o cheie soft pentru a gestiona apelul original: <ul style="list-style-type: none">• Așteptare—Pune primul apel în așteptare și îl efectuează pe al doilea.• TermApel—Deconectează primul apel și îl efectuează pe al doilea.• Transf—Transferă primul participant la cel de-al doilea. (Apăsați de două ori Transf.)• Confrn—Creează un apel conferință cu toți participanții. (Apăsați de două ori Confrn.)
Ștergeți jurnalul de apeluri	Apăsați  , apoi apăsați Golire . Prin această procedură se golesc jurnalele de apeluri pierdute, efectuate și primite.
Apelați dintr-un director de corporație	Alegeți  > Director corporație (numele exact poate varia). Căutați o listă, introducând literele cu ajutorul tastaturii. (Aveți posibilitatea să efectuați căutarea utilizând un nume parțial.) Pentru a apela dintr-o listă, defilați la listă și treceți în modul „scos din furcă”. Dacă doriți să apelați dintr-un director în timpul unui apel activ, defilați la o listă și apăsați Apelare . Apoi alegeți o cheie soft pentru a gestiona apelul original: <ul style="list-style-type: none">• Așteptare—Pune primul apel în așteptare și îl efectuează pe al doilea.• TermApel—Deconectează primul apel și îl efectuează pe al doilea.• Transf—Transferă primul participant la cel de-al doilea. (Apăsați de două ori Transf.)• Confrn—Creează un apel conferință cu toți participanții. (Apăsați de două ori Confrn.)



Notă

Dacă rețeaua se oprește sau se resetează, este posibil să pierdeți informațiile din jurnalele de apeluri.

Accesarea paginilor web Opțiuni utilizator

Deoarece telefonul IP Cisco este un dispozitiv de rețea, el poate partaja informații cu alte dispozitive de rețea din firmă, cu calculatorul dvs. și cu serviciile web accesibile utilizând un browser web pe calculator.

Aveți posibilitatea să stabiliți serviciile de telefonie și să controlați setările și caracteristicile de la calculator, utilizând paginile web Opțiuni utilizator Cisco CallManager. După ce configurați caracteristicile și serviciile pe paginile web, puteți să le accesați de la telefon.

De exemplu, puteți să setați butoanele pentru apelare rapidă din paginile web, pentru ca apoi să le accesați de la telefon.

Această secțiune descrie modul de accesare a paginilor web Opțiuni utilizator și de abonare la serviciile de telefonie. Pentru detalii suplimentare despre caracteristicile pe care puteți să le configurați și despre serviciile de telefonie la care vă puteți abona, consultați *Particularizarea telefonului IP Cisco de pe web* la următoarea adresă URL: http://www.cisco.com/univercd/cc/td/doc/product/voice/c_ipphon/index.htm

Cum se face login la paginile web Opțiuni utilizator

Procedură

- Pasul 1** Solicitați o adresă URL pentru Opțiuni utilizator, ID-ul de utilizator și parola implicită de la administratorul de sistem.
- Pasul 2** Deschideți un browser web în calculator, introduceți adresa URL (furnizată de administratorul de sistem) și faceți login.
- Pasul 3** Din meniul general, selectați tipul dispozitivului dvs. (modelul de telefon) din lista verticală „Selectare dispozitiv”.
- După ce ați selectat, se afișează un meniu contextual cu opțiuni corespunzătoare pentru tipul dispozitivului dvs.
-

Sfaturi pentru navigarea în paginile Opțiuni utilizator

- Selectați dispozitivul dvs. din pagina cu meniuri pentru a vedea toate opțiunile disponibile.
- Faceți clic pe **Actualizare** pentru a aplica și salva modificările făcute.
- Faceți clic pe **Retur la meniu** pentru a reveni la meniul contextual.
- Faceți clic pe **Logoff** pentru a ieși din paginile Utilizator.



Abonarea la serviciile de telefonie

Înainte de a fi posibilă accesarea serviciilor de telefonie furnizate prin abonament, este necesar să vă abonați la acestea utilizând calculatorul dvs. pentru a accesa paginile web Opțiuni utilizator. (Consultați secțiunea „Cum se face login la paginile web Opțiuni utilizator” de la pagina 47 pentru ajutor în legătură cu secvența de login.)

Serviciile de telefonie includ:

- Informații web, precum cotații la bursă, liste de filme și prognoze meteo
- Date de rețea, precum calendare de întreprindere și directoare posibil de căutat
- Caracteristici de telefonie, precum apelări rapide personale și o agendă personală

Pentru informații suplimentare, consultați tabelul de mai jos.

Dacă doriți să...	Atunci realizați acest lucru după ce faceți login și selectați tipul dispozitivului dvs...
Vă abonați la un serviciu	Din meniul principal, selectați Configurare Servicii telefon IP Cisco . Selectați un serviciu din lista verticală „Servicii disponibile” și faceți clic pe Continuare . Introduceți în cerere informații suplimentare (cum ar fi un cod poștal sau PIN), apoi faceți clic pe Abonare .
Modificați sau reziliați abonamente	Din meniul principal, selectați Configurare Servicii telefon IP Cisco . Faceți clic pe un serviciu din panoul „Serviciile cu abonament”. Faceți clic pe Actualizare după efectuarea modificărilor sau faceți clic pe Anulare abonare .
Adăugați un serviciu unui buton programabil 	După ce vă abonați la un serviciu, selectați Adăugare/Actualizare butoane URL servicii din meniul principal. Pentru fiecare buton disponibil, selectați un serviciu din listă și introduceți un text descriptiv. Faceți clic pe Actualizare după efectuarea modificărilor. Administratorul de sistem stabilește câte butoane programabile sunt disponibile pentru servicii și are posibilitatea să asocieze telefonului butoane pentru servicii.
Accesați un serviciu pe telefonul dvs.	Apăsăți  pe telefon. Sau, dacă ați adăugat un serviciu unui buton programabil, apăsați butonul programabil  care corespunde serviciului.
Aflați modul de utilizare a serviciilor telefonice	Consultați <i>Particularizarea telefonului IP Cisco de pe web</i> : http://www.cisco.com/univercd/cc/td/doc/product/voice/c_ipphon/index.htm

Explicații referitoare la opțiunile suplimentare de configurare

Administratorul de sistem configurează telefonul pentru a se utiliza anumite butoane și șabloane de chei soft alături de caracteristici și servicii speciale, după caz. Tabelul de mai jos oferă o prezentare generală a unor opțiuni de configurare pe care doriți să le discutați cu administratorul sistemului de telefonie în funcție de necesitățile de prelucrare a apelurilor și de mediul de lucru.





Notă Veți găsi ghiduri pentru utilizatori și alte documente listate în acest tabel la următorul URL:
http://www.cisco.com/univercd/cc/td/doc/product/voice/c_ipphon/index.htm

Dacă...	Atunci...	Pentru mai multe informații...
Este necesar să gestionați mai multe apeluri pe linia telefonică	Solicitați administratorului de sistem să configureze linia telefonică astfel încât să permită mai multe apeluri.	Apelați la administratorul de sistem sau la echipa de asistență.
Aveți nevoie de mai multe linii de telefon	Solicitați administratorului de sistem să configureze unul sau mai multe numere de director suplimentare.	Apelați la administratorul de sistem sau la echipa de asistență.
Aveți nevoie de mai multe butoane pentru apelare rapidă	Asigurați-vă mai întâi că utilizați toate butoanele curente disponibile pentru apelare rapidă. Dacă sunt necesare butoane suplimentare pentru apelare rapidă, încercați să utilizați caracteristica de apelare abreviată sau luați în considerare posibilitatea de a vă abona la serviciul Apelare rapidă. Consultați-vă cu administratorul de sistem în legătură cu opțiunea de a atașa la telefon un modul de extensie pentru telefon IP Cisco 7914.	Consultați: <ul style="list-style-type: none"> secțiunea „Setarea caracteristicilor de apelare rapidă” de la pagina 44 secțiunea „Abonarea la serviciile de telefonie” de la pagina 48 <i>Ghidul utilizatorului modulului de extensie pentru telefon IP Cisco 7914</i>
Lucrați cu (sau lucrați ca) un asistent administrativ	Este recomandat să utilizați: <ul style="list-style-type: none"> Serviciul Cisco IP Manager Assistant o linie partajată 	Consultați: <ul style="list-style-type: none"> <i>Ghidul utilizatorului pentru Cisco IP Manager Assistant</i> secțiunea „Utilizarea unei linii partajate” de la pagina 34

Dacă...	Atunci...	Pentru mai multe informații...
Doriți să utilizați o singură extensie pentru mai multe telefoane	Solicitați o linie partajată. Aceasta vă permite să utilizați un singur număr de extensie pentru telefonul din birou și pentru cel din laborator, de exemplu.	Consultați secțiunea „Utilizarea unei linii partajate” de la pagina 34.
Partajați telefoanele și spațiul din birou cu colegii de serviciu.	<p>Este recomandat să utilizați:</p> <ul style="list-style-type: none"> • Funcția Apel parcat, pentru a stoca și a prelua apeluri fără a utiliza caracteristica de transfer • Funcția Preluare apel, pentru a răspunde apelurilor adresate unui alt telefon utilizând telefonul dvs. • o linie partajată, pentru a vizualiza apelurile și a vă adăuga ca participant la apelurile în curs de desfășurare • Mobilitate extensie Cisco, pentru a aplica numărul dvs. de telefon și profilul de utilizator la un telefon partajat 	<p>Întrebați-l pe administratorul de sistem despre aceste caracteristici și consultați:</p> <ul style="list-style-type: none"> • secțiunea „Gestionarea avansată a apelurilor” de la pagina 32 • secțiunea „Utilizarea unei linii partajate” de la pagina 34 • secțiunea „Utilizarea serviciului Mobilitate extensie” din documentul denumit <i>Particularizarea telefonului IP Cisco de pe Web</i>
Răspundeți frecvent la apeluri sau gestionați apeluri în numele cuiva	Solicitați administratorului de sistem să seteze caracteristica Răspuns automat pentru telefonul dvs.	Consultați secțiunea „Utilizarea caracteristicii de răspuns automat cu căștile sau cu difuzorul” de la pagina 41.
Este necesar să efectuați apeluri video	Utilizați aplicația Cisco VT Advantage, care vă permite să efectuați apeluri video utilizând telefonul IP Cisco, calculatorul personal și o cameră video externă.	Contactați administratorul de sistem pentru asistență și consultați <i>Ghidul utilizatorului Cisco VT Advantage</i> și <i>Ghid de inițiere rapidă Cisco VT Advantage</i> .
Doriți să aplicați temporar numărul dvs. de telefon și setările dvs. unui telefon IP Cisco partajat	Contactați-l pe administratorul de sistem în legătură cu serviciul Mobilitate extensie Cisco.	Consultați secțiunea „Utilizarea serviciului Mobilitate extensie” din <i>Particularizarea telefonului IP Cisco de pe Web</i> .

Soluționarea problemelor de funcționare ale telefonului

Această secțiune vă arată cum să accesați informații despre telefonul IP Cisco și despre apelurile telefonice, utile administratorului de sistem sau tehnicianului pentru diagnosticarea problemelor referitoare la funcționarea telefonului.

Dacă vi se cere să...	Atunci...
Accesați datele de configurare a rețelei	Alegeți  > Configurare rețea și selectați elementul de configurare a rețelei pe care doriți să îl vizualizați.
Accesați datele de stare	Alegeți  > Stare și selectați elementul de stare pe care doriți să îl vizualizați.
Accesați informații despre modelul telefonului	Alegeți  > Informații model .



Notă

Dacă  nu reacționează, este posibil ca administratorul de sistem să fi dezactivat acest buton la telefonul dvs. Pentru informații suplimentare, contactați administratorul de sistem.

Utilizarea instrumentului de raportare a calității (QRT - Quality Reporting Tool)

Administratorul de sistem poate să configureze temporar telefonul IP Cisco cu ajutorul instrumentului de raportare a calității (QRT) pentru a soluționa problemele legate de funcționare. Aveți posibilitatea să utilizați cheia soft **QRT** pentru a remite administratorului de sistem informații despre apelurile cu probleme.

În funcție de modul în care administratorul de sistem configurează instrumentul de raportare a calității pentru telefonul dvs., aveți posibilitatea să utilizați cheia soft **QRT** în unul din aceste două moduri:

Dacă doriți să...	Atunci...
Raportați rapid o problemă audio pentru un apel curent	În timpul unui apel, apăsați QRT . (Este posibil să fie necesar să apăsați mai întâi pe mai mult .) Sistemul de telefonie colectează și jurnalizează datele audio pentru apelul curent și le rutează la administratorul de sistem.
Raportați o problemă aferentă apelurilor telefonice	Apăsați QRT . (Este posibil să fie necesar să apăsați mai întâi pe mai mult .) Selectați problema pe care doriți să o raportați din lista categoriilor de probleme. Unele categorii de probleme includ un cod de motiv pe care îl puteți selecta pentru a furniza detalii suplimentare despre problemă. Telefonul va ruta aceste informații spre administratorul de sistem.

Termeni de garanție în limita unui (1) an pentru hardware-ul Cisco

Există termeni speciali aplicabili garanției pentru hardware și diverse servicii pe care le puteți utiliza în perioada de garanție. Declarația oficială de garanție, inclusiv garanția aplicabilă software-ului Cisco, sunt incluse pe CD-ul cu documentația Cisco și pe situl Cisco.com. Urmăriți acești pași pentru a accesa și a descărca *Pachetul informațional Cisco*, precum și documentul de garanție de pe CD sau de pe situl Cisco.com.

1. Lansați browser-ul și introduceți această adresă URL:
http://www.cisco.com/univercd/cc/td/doc/es_inpkc/cetrans.htm
Apare pagina Garanții și acorduri de licență.
2. Pentru a citi *Pachetul informațional Cisco*, urmați acești pași:
 - a. Faceți clic pe câmpul **Information Packet Number** și asigurați-vă că este evidențiat numărul de articol 78-5235-02F0.
 - b. Selectați limba în care doriți să citiți documentul.
 - c. Faceți clic pe **Go**.
 - d. Apare pagina Garanție limitată și licență software Cisco din Pachetul informațional.
 - e. Citiți documentul în mod conectat sau faceți clic pe pictograma **PDF** pentru a descărca și imprima documentul în format PDF (Adobe Portable Document Format).



Notă

Trebuie să aveți instalat produsul Adobe Acrobat Reader pentru a vizualiza și imprima fișierele PDF. Aveți posibilitatea să descărcați acest program de citire de pe situl web Adobe: <http://www.adobe.com>

3. Pentru a citi informații traduse și localizate cu privire la garanția produsului, urmați acești pași:
 - a. Introduceți acest număr de articol în câmpul Warranty Document Number field:
78-10747-01C0
 - b. Selectați limba în care doriți să vizualizați documentul.
 - c. Faceți clic pe **Go**.
Apare pagina referitoare la garanția acordată de Cisco.
 - d. Citiți documentul în mod conectat sau faceți clic pe pictograma **PDF** pentru a descărca și imprima documentul în format PDF (Adobe Portable Document Format).

De asemenea, puteți să contactați situl web pentru service și asistență al firmei Cisco, pentru ajutor:

http://www.cisco.com/public/Support_root.shtml.

Durata garanției pentru hardware

Un (1) an

Politica referitoare la înlocuirea, repararea sau rambursarea valorii hardware-ului

Cisco sau centrul său de service vor face eforturi comerciale rezonabile pentru a livra o componentă de schimb în termen de zece (10) zile lucrătoare de la primirea solicitării pentru Autorizația de restituire a materialelor (RMA). Termenele efective de livrare pot să difere în funcție de locația clientului.

Cisco își rezervă dreptul de a restitui contravaloarea produsului ca despăgubire exclusivă conform garanției.

Pentru a obține un număr pentru Autorizația de restituire a materialelor (RMA)

Contactați firma de la care ați achiziționat produsul. Dacă ați achiziționat produsul direct de la Cisco, contactați Reprezentanța de vânzări și service Cisco.

Completați datele de mai jos și păstrați-le ca informații de referință.

Produsul a fost achiziționat de la	
Nr. telefon firmă	
Nr. model produs	
Nr. serie produs	
Nr. contract de întreținere	



Index

A

Agendă personală (PAB)

abonare la **48**

apelare din **22**

ajutor în mod conectat, utilizare **19**

ajutor, utilizare **19**

așteptare

și comutare apeluri **16**

și transferare **26**

utilizare **25**

apel în așteptare, utilizare **24**

apelare rapidă

butoane, configurare **44**

butoane, identificare **11**

etichete **12**

utilizare **20**

apelare, opțiuni pentru **20**

apeluri

caracteristici de conferință pentru **28**

comparate cu linii **14**

efectuare **20**

fără sonor **26**

gestionarea mai multor **16**

mai mulți participanți la **28**

număr maxim pe linie **14, 35**

parcare **32**

pictograme pentru **15**

plasare în așteptare și reluare **25**

raportare probleme legate de **52**

răspuns **24**

redirecționare **27**

redirecționare în timp ce sună **24, 32**

securizate **37**

selectare **16**

stocare și preluare **32**

terminare **25**

transferare **26**

urgentare **38**

vizualizare **12, 16**

apeluri autentificate, pictogramă pentru **37**

apeluri conferință

Întâlnire **28, 31**

standard **28, 29**

tipuri de **28**

apeluri criptate, pictogramă pentru **37**

apeluri efectuate, înregistrări de **46**

apeluri noi, opțiuni pentru efectuare **20**

apeluri pierdute, înregistrări de **46**

apeluri primite, înregistrări de **46**

apeluri securizate, descriere **37**

apeluri suspecte, urmărire **37**

avertismente, siguranță **2**

B

butoane cheie soft

descriere **12**

etichete pentru **12**

butoane de caracteristici

ajutor **11**

directoare **11**

mesaje **11**

servicii **11**

setări **11**

butoane de linie, identificare **11**

butoane programabile

descriere **11**

etichete pentru **12**

butoane, identificare **19**

buton ajutor, descriere **11**

buton dezactivare sunet, descriere **11**

buton directoare, descriere **11**

buton mesaje, descriere **11**

buton navigare, descriere **12**

buton servicii, descriere **11**

buton setări, descriere **11**

buton volum, descriere **11**

C

căști

buton, identificare **11**

efectuare apeluri cu **22**

mod, utilizare **40**

răspuns la apeluri cu **24**

terminare cu **25**

volum **42**

caracteristici, disponibilitate **13**

comutare apeluri **16**

conferințe tip Întâlnire **28, 31**

confidențialitate

și linii partajate **34**

utilizare **36**

D

date configurare rețea, depistare **51**

date de stare, depistare **51**

difuzor

buton, identificare **11**

efectuare apeluri cu **20**

mod, utilizare **40**

răspuns la apeluri cu **24**

terminare cu **25**

volum **42**

director

apelare din pagină web cu **21**

utilizare de la telefon **21, 46**

director corporație

apelare din pagină web cu **21**

utilizare de la telefon **21**

documentație, accesare **5**

E

ecran telefon

ajustare contrast pentru **43**

caracteristici **12**

curățare **5**

schimbarea limbii pentru **43**

selectare elemente **17**
efectuare apeluri, opțiuni pentru **20**

F

fără sonor, utilizare **26**
ForțareC, vezi intrare forțată

G

gestionare apel, noțiuni de bază **20**
gestionarea apelurilor, avansată **32**

I

Identificare apel nedorit (MCID), utilizare **37**
în furcă
 apelare **20**
 descriere **14**
indicator mesaj vocal, identificare **45**
instalare, telefon IP Cisco **6**
Instrument de asistență pentru telefoane
 autoînregistrate **7**
intrare forțată
 și confidențialitate **36**
 și linii partajate **34**
 utilizare **35**

J

jurnale de apeluri
 apelare din **21**
 eliminare **46**

vizualizare și apelare din **46**

L

linie stare, vizualizare **12**
linii
 descriere **14**
 vizualizare **12**
linii partajate
 cu confidențialitate **36**
 cu intrare forțată **35**
 descriere **34**
 număr maxim de apeluri pe **35**
 și pictograma în-uz-de-la-distanță **34**
linii telefon
 butoane pentru **11**
 descriere **14**
 vizualizare **12**

M

mai multe apeluri, gestionare **16**
meniuri de caracteristici, utilizare **18**
meniuri, utilizare **18**
mesaje
 ascultare **45**
 indicator pentru **43, 45**
MLPP, utilizare **38**

N

numere extensie, vizualizare **12**

P

pagini web Opțiuni utilizator
 accesare **47**
 și servicii de telefonie **48**
parcare apel, utilizare **32**
performanțe căști, generalități **8**
pictograma în-uz-de-la-distanță pentru linii
 partajate **34**
pictograme
 pe butoane **19**
 pentru stările apelurilor **15**
preluare apel grup, utilizare **32**
preluare apel, utilizare **32**
probleme audio, raportare **52**

Q

QRT, utilizare **52**

R

răspuns automat, utilizare **41**
răspuns la apeluri, opțiuni pentru **24**
reapelare, utilizare **20**
receptor
 asigurare în furcă **7**
 indicator luminos **11**
 utilizare **40**
 volum **42**
redirecționare apel, utilizare **27**
redirecționare apeluri, opțiuni pentru **27**
reluare, utilizare **25**
RepApel, utilizare **22**

S

scos din furcă
 apelare **20**
 descriere **14**
selectare apeluri **16**
servicii, abonare la **48**
serviciu de Apelare rapidă
 abonare la **48**
 apelare cu **22**
serviciu de mesagerie vocală, utilizare **45**
setări
 particularizare **42**
 utilizare valori implicite **42**
siguranță, avertismente **2**
soluționare probleme funcționare, date pentru **51**
sonerie
 indicator pentru **11**
 particularizare **43**
 volum **42**
stativ
 ajustare **7**
 buton, identificare **11**

T

TAPS, utilizare **7**
tastatură
 descriere **12**
 introducere text cu **18**
telefon IP Cisco
 ajustare înălțime **7**
 ajutor în mod conectat pentru **19**
 asigurare suport receptor **7**

- conectare **6**
- configurație caracteristici pentru **13, 49**
- descriere **9**
- documentație pentru **5**
- ilustrație **10**
- înregistrare **7**
- servicii bazate pe web pentru **47**
- terminare, opțiuni pentru **25**
- terminarea unui apel, opțiuni pentru **25**
- text, introducere de la telefon **18**
- transferare, opțiuni pentru **26**

U

- urgentare apeluri **38**

V

- volum
 - ajustare **42**
 - utilizare valori implicite **42**

W

- WebDialer, utilizare **21**

Z

- zonă activitate apel, vizualizare **12**

**Sediul central al firmei**

Cisco Systems, Inc.
170 West Tasman Drive
San Jose, CA 95134-1706
SUA
www.cisco.com
Tel: +1 408 526-4000
+1 800 553-NETS (6387)
Fax: +1 408 526-4100

Sediul central din Europa

Cisco Systems International BV
Haarlerbergpark
Haarlerbergweg 13-19
1101 CH Amsterdam
Olanda
www-europe.cisco.com
Tel: +31 0 20 357 1000
Fax: +31 0 20 357 1100

Sediul central din America

Cisco Systems, Inc.
170 West Tasman Drive
San Jose, CA 95134-1706
SUA
www.cisco.com
Tel: +1 408 526-7660
Fax: +1 408 527-0883

Sediul central din Asia-Pacific

Cisco Systems, Inc.
168 Robinson Road
#28-01 Capital Tower
Singapore 068912
www.cisco.com
Tel: +65 6317 7777
Fax: +65 6317 7799

**Cisco Systems are mai mult de 200 de birouri în următoarele țări. Adresele, numerele de telefon și de fax sunt listate pe
situl web Cisco la www.cisco.com/go/offices**

Africa de Sud • Arabia Saudită • Argentina • Australia • Austria • Belgia • Brazilia • Bulgaria • Canada • Chile • Cipru • Columbia • Coreea • Costa Rica • Croația • Danemarca • Dubai, EAU
Elveția • Filipine • Finlanda • Franța • Germania • Grecia • Hong Kong SAR • India • Indonezia • Irlanda • Israel • Italia • Japonia • Luxemburg • Malaiezia • Marea Britanie • Mexic
Noaua Zeelandă • Norvegia • Olanda • Peru • Polonia • Portugalia • Porto Rico • Republica Cehă • România • RPC China • Rusia • Scoția • Singapore • Slovacia • Slovenia • Spania
Statele Unite • Suedia • Tailanda • Taiwan • Turcia • Ucraina • Ungaria • Venezuela • Vietnam • Zimbabwe

CCSP, sigla Cisco Square Bridg, Cisco Unity, Follow Me Browsing, FormShare și StackWise sunt mărci comerciale ale Cisco Systems, Inc.; Changing the Way We Work, Live, Play, and Learn și iQuick Study sunt mărci de servicii ale Cisco Systems, Inc.; Aironet, ASIST, BPX, Catalyst, CCDA, CCDP, CCIE, CCIP, CCNA, CCNP, Cisco, sigla Cisco Certified Internetwork Expert, Cisco IOS, Cisco Press, Cisco Systems, Cisco Systems Capital, sigla Cisco System, Empowering the Internet Generation, Enterprise/Solver, EtherChannel, EtherFast, EtherSwitch, Fast Step, GigaDrive, GigaStack, HomeLink, Internet Quotient, IOS, IP/TV, iQ Expertise, sigla iQ, iQ Net Readiness Scorecard, LightStream, Linksys, MeetingPlace, MGX, sigla Networkers, Networking Academy, Network Registrar, Packet, PIX, Post-Routing, Pre-Routing, ProConnect, RateMUX, Registrar, ScriptShare, SlideCast, SMARTnet, StrataView Plus, SwitchProbe, TeleRouter, The Fastest Way to Increase Your Internet Quotient, TransPath și VCO sunt mărci comerciale înregistrate ale Cisco Systems, Inc. și/sau ale afiliaților acestuia în Statele Unite și în alte țări.

Toate celelalte mărci comerciale menționate în acest document sau sit Web sunt proprietatea respectivilor deținători. Utilizarea cuvântului „partener” nu implică o relație de parteneriat între Cisco și oricare altă companie. (0406R)