

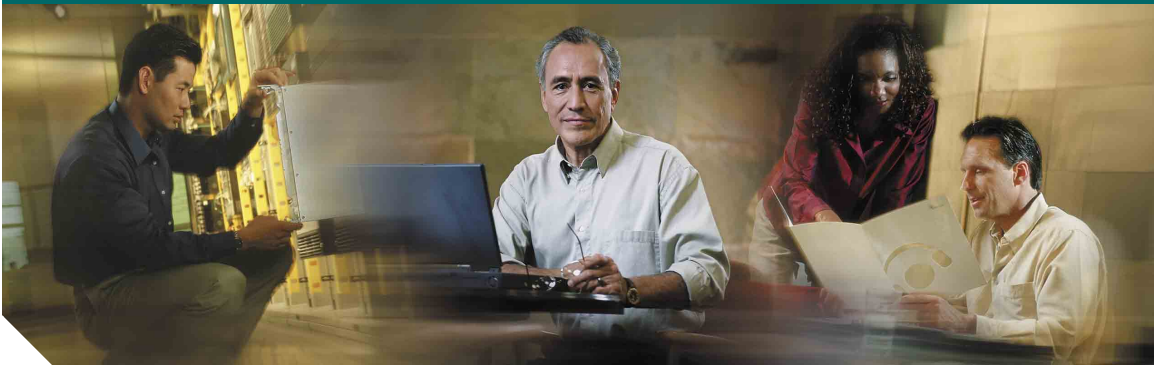

A telefon használati útmutatója



## 7960G és 7940G sorozatú Cisco IP telefon a Cisco CallManager rendszerhez

Licencszerződéssel és jótállási feltételekkel



### Vállalati központ

Cisco Systems, Inc.  
170 West Tasman Drive  
San Jose, CA 95134-1706  
USA  
<http://www.cisco.com>  
Tel: +1 408 526-4000  
+1 800 553-NETS (6387)  
Fax: +1 408 526-4100





# Hívások megtekintése és tárcsázása

<b>Művelet...</b>	<b>Tendő...</b>
Az utoljára hívott szám újrAhívása	Nyomja meg az <b>ÚjrAhív</b> gombot.
A hívásnaplók megtekintése	Válassza a  > <b>Nem fogadott hívások</b> , a <b>Fogadott hívások</b> , vagy a <b>Tárcsázott hívások</b> menüpontot.
Tárcsázás hívásnaplóból	Léptessen a hívásnapló megfelelő elemére, szükség szerint szerkessze a számot, majd vegye fel a kézibeszélőt.
Hívásnapló számának szerkesztése	Nyomja meg a <b>MódHív</b> gombot, majd a kurzort mozgátni és a számjegyeket törölni a << vagy >> gombbal tudja.
Tárcsázás vállalati címtárból	Válassza a  > <b>Vállalati címtár</b> parancsot. Írja be az első néhány betűt, majd nyomja meg a <b>Keres</b> gombot. Ezután léptessen a kívánt számra, majd indítsa el a hívást.
Tárcsázás a kihangosító használatában	Nyomja meg az <b>ÚjHívás</b> gombot, majd írja be a kívánt telefonszámot. A  gombot a tárcsázás, az újrAhívás, illetve a gyorshívás előtt vagy után is megnyomhatja.
Hívás kezdeményezése, miközben egy másik hívás aktív	Nyomja meg az <b>ÚjHívás</b> gombot. Az eredeti hívás automatikusan tartásba kerül.



Copyright © 2005 Cisco Systems, Inc. Minden jog fenntartva. A Cisco, a Cisco IOS, a Cisco Systems és a Cisco Systems logo a Cisco Systems, Inc. vagy leányvállalatainak bejegyzett védjegye az Amerikai Egyesült Államokban és egyéb országokban. A dokumentumban vagy a webhelyen említett összes többi név, márkánév vagy védjegy a megfelelő tulajdonosok tulajdonát képezi. A „partner” szó használata nem feltétlenül jelenti azt, hogy a Cisco és bármely más szervezet között üzleti kapcsolat állna fenn. (0501R)

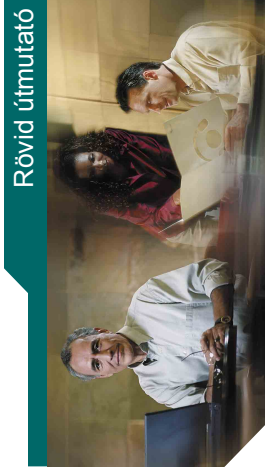

# 7960G és 7940G sorozatú Cisco IP telefon

## Gombdefiníciók

### A gombok funkciói

#### Hívás átadása

#### A hívásátírányítás használata

#### Konferenciabeszélgetés létrehozása

#### Hívások megtekintése és tárcsázása

# Gombdefiníciók

<b>Alapértelmezett</b>	A beállítások – ideértve a hangerőt is – gyári értékekre állítása
<b>Átad</b>	Hívás átadása
<b>ÁtírMind</b>	Hívásátírányítás beállítása/megszüntetése
<b>Belép</b>	Önmaga hozzáadása osztott vonalon folyó beszélgetéshez
<b>CsHFelv</b>	Csoportján kívüli mellék hívásnak fogadása
<b>Egyesít</b>	Egy vonal több hívásának egyesítése egy konferenciabeszélgetésben
<b>Eltávolítás</b>	Egy konferencia-résztevő eltávolítása
<b>Felvesz</b>	Csoportján belüli mellék hívásnak fogadása
<b>Frissít</b>	Tartalom frissítése és a legújabb információk lekérése
<b>HívVége</b>	Aktuális hívás megszakítása
<b>kBelép</b>	Önmaga hozzáadása egy osztott vonalon folyó beszélgetéshez, és ezzel konferenciabeszélgetés létrehozása
<b>Keres</b>	Keresés címtárlistában
<b>Külépés</b>	Visszalépés az előző képernyőre
<b>Kiürrít</b>	Bejegyzések vagy beállítások törlése
<b>Konfer</b>	Konferenciahívás létrehozása
<b>KonfHid</b>	Konferenciahíd létrehozása
<b>KonfList</b>	Konferenciabeszélgetés résztvevőinek listázása
<b>Mégse</b>	A folyó művelet megszakítása vagy kilépés az aktuális képernyőről a módosítások mentése nélkül
<b>Mentés</b>	A kiválasztott beállítások mentése
<b>MódHív</b>	Hívásnapló számának szerkesztése
<b>Összkap</b>	Két hívás összekapcsolása egymással
<b>Parkol</b>	Hívás tárolása a parkoltatás funkcióval

## A gombok funkciói

<b>Privát</b>	Osztott vonalon folyó hívások megtekintésének, illetve az ezekre való belépés engedélyezése/tiltása mások számára
<b>QRT</b>	Hívási hibák jelzése a rendszer-gazdának
<b>Rövhív</b>	Tárcsázás gyors hívó szám segítségével
<b>Tárcsázás</b>	A beírt telefonszám tárcsázása
<b>Töröl</b>	A MódHív használatakor a kurzor jobb oldalán álló karakterek törlése
<b>Tovább</b>	További parancsok megjelölése
<b>ÚjHívás</b>	Új hívás kezdeményezése
<b>Újrahív</b>	A legutóbb hívott szám újrAhívása
<b>ÚtrBont</b>	A konferenciához utoljára csatlakozott fél eltávolítása
<b>Válaszol</b>	Hívás fogadása
<b>Választ</b>	A képernyő egy elemének kiválasztása
<b>ViÁllít</b>	A beállítások – ideértve a hangerőt is – a korábban elmentett értékekre állítása
<b>Visszav</b>	Tartásban levő hívás visszavétele
<b>Visszhív</b>	Értesítés kérése, amikor egy foglalt mellék hívhatóvá válik
<<	Beírt karakterek törlése
>>	Mozgás a beírt karakterek között

## A hívásátírányítás használata

	Üzenetek
	Szolgáltatások
	Sugó
	Címtárak
	Beállítások
	Hangszóró
	Némítás
	Fejbeszélő

<b>Művelet...</b>	<b>Tendő...</b>
Hívásátírányítás beállítása az elsődleges vonalon	Nyomja meg az <b>ÁtíráMind</b> gombot, majd írja be a cél telefonszámát.
Bármely vonal hívásátírányításának beállítás vagy törlése számítógép használatával	Lépjén be a Felhasználói beállítások weboldalra, majd a fömenüből válassza a <b>Minden hívás átírányítása...</b> pontot.
A hívásátírányítás törlése	Nyomja meg az <b>ÁtíráMind</b> gombot.

## Konferenciabeszélgetés létrehozása

<b>Művelet...</b>	<b>Tendő...</b>
Hívás átadása	Hívás közben nyomja meg az <b>Átad</b> gombot, majd írja be a cél számát. Amikor a másik oldalon kicseng a hívás, tegye le a <b>Átad</b> gombot, és tegye le a kagylót.
Két folyó hívás átadása egymásnak („összekapcsolás”)	Léptessen a vonal megfelelő hívásaira, majd nyomja meg a <b>Kijelöl</b> gombot. Az egyik kiválasztott híváson nyomja meg a <b>tovább &gt; ÖsszKap</b> gombot. Amennyiben a hívókkal együtt vonalban szeretne maradni, az <b>Egyesít</b> gomb segítségével hozzon létre konferenciabeszélgetést.

<b>Művelet...</b>	<b>Tendő...</b>
Normál konferenciahívás létrehozása a résztvevők egyenkénti felhívásával	Újabb fél konferenciához való csatlakoztatásához hívás közben nyomja meg a <b>tovább &gt; Konfer</b> gombokat. Hívja fel az illetőt. A hívás felelőlése után újra nyomja meg a <b>Konfer</b> gombot. Ismételje meg a műveletet a többi résztvevővel is.
Az aktuális hívók meghívása normál konferenciában való részvételre	Léptessen a vonal megfelelő hívásaira, majd nyomja meg a <b>Kijelöl</b> gombot. A kiválasztott hívásról kiindulva nyomja meg a <b>tovább &gt; Egyesít</b> gombokat.
A résztvevők listájának megtekintése	Jelöljön ki egy aktív konferenciát, majd nyomja meg a <b>KonList</b> gombot. A kezdeményező személyt * karakter jelöli.
Résztvevő eltávolítása konferencia-beszélgetésből	Ha Ön a konferenciabeszélgetés kezdeményezője, akkor használja az <b>UrBont</b> gombot, illetve lépjen át a megfelelő névre, majd nyomja meg az <b>Eltávolít</b> gombot.



# Tartalomjegyzék

---

## **Az első lépések 1**

Az útmutató használata 1

Biztonsági és teljesítményinformációk 2

Ismerkedés a telefon kijelzőjével 5

További információk 5

További információk a weben a telefon testreszabásával kapcsolatban 5

## **A telefon csatlakoztatása 6**

### **A telefonkészülék áttekintése 9**

Gombok és hardver 9

A telefonkészülék kijelzőjén megjelenő elemek 12

A funkciók használata és elérhetősége 13

Híváskezelési és navigálási tanácsok 13

A kézibeszélő felvétele és letétele 13

A vonalak és a hívások viszonya 13

A hívásikonok 14

Hívások kiválasztása 14

Hívások megtekintése és váltás a hívások között 15

A telefon kijelzőjén megjelenő elemek kiválasztása 16

A funkciómenük használata 16

Szöveg beírása vagy szerkesztése 17

Súgó elérése a telefonon 17

A gombikonok 17

## **Alapszintű híváskezelés 18**

Hívás kezdeményezése 18

Hívás fogadása 22

Hívás befejezése 23

A Tart és a Visszav gomb használata 23

A némítás használata 24

Korábban felépült hívás átadása 24

Hívások átirányítása másik számra 25

Konferenciabeszélgetés létrehozása 26

    A támogatott konferenciabeszélgetés-típusok 26

    Normál konferenciabeszélgetés indítása és csatlakozás hozzá 27

    Konferenciahíd indítása, csatlakozás konferenciahídhoz 29

## **Különleges híváskezelési funkciók 30**

Parkoltatott hívások tárolása és felélesztése 30

Átirányított hívás felvétele a telefonján 30

Osztott vonal használata 32

    Az osztott vonalak működése 32

    Önmaga beléptetése egy osztott vonalon folyó hívásba 33

    Mások megakadályozása abban, hogy osztott vonalon folyó hívásba belépjenek, illetve megtekintsék a hívás adatait 34

Gyanús hívások nyomonkövetése 34

Biztonságos hívások kezdeményezése és fogadása 35

Kritikus hívások fontossági rendezése 36

## **A kézibeszélő, a fejbeszélő és a kihangosító használata 37**

Fejbeszélő beszerzése 38

Az AutoVálasz használata fejbeszélővel vagy kihangosítóval 38

## **A telefon beállításainak testreszabása 39**

A hangerő beállítása 39

A csengőhangok és üzenetjelzők testreszabása 40

A telefon kijelzőjének testreszabása 40

A gyors hívási funkciók beállítása 41

<b>A hangposta, a hívásnaplók és a címtárak használata</b>	<b>42</b>
A hangpostaüzenetek elérése	42
A hívásnaplók és a címtárak használata	43
<b>A Felhasználói beállítások weboldalak elérése</b>	<b>44</b>
Bejelentkezés a Felhasználói beállítások weboldalakra	44
Feliratkozás telefonos szolgáltatásokra	45
<b>További konfigurációs lehetőségek</b>	<b>46</b>
<b>A telefonkészülék hibáinak elhárítása</b>	<b>48</b>
A minőségjelentő eszköz használata	48
<b>A Cisco által a készülékre vállalt egy éves korlátozott jótállás feltételei</b>	<b>49</b>
<b>Tárgymutató</b>	<b>51</b>







# Az első lépések

## Az útmutató használata

Az útmutató a telefon funkcióit ismerteti. Végigolvasásával kellő ismeretet szerezhet a telefon képességeiről, illetve az alábbi táblázatban lévő hivatkozások használatával eljuthat a legáltalánosabban olvasott fejezetekhez.

Művelet...	Teendő
Önálló ismerkedés a telefonnal	Amikor segítségre van szüksége, nyomja meg a telefon  vagy  gombját.
A biztonsági információk áttekintése	Bővebb tájékoztatást a következő részben talál: „Biztonsági és teljesítményinformációk” című fejezet, 2. oldal.
A telefon csatlakoztatása	Bővebb tájékoztatást a következő részben talál: „A telefon csatlakoztatása” című fejezet, 6. oldal.
A telefon használata az üzembe helyezés után	Kezdje a következővel: „A telefonkészülék áttekintése” című fejezet, 9. oldal.
Több információ beszerzése a kijelzőről	Bővebb tájékoztatást a következő részben talál: „A telefonkészülék kijelzőjén megjelenő elemek” című fejezet, 12. oldal.
Választás hívások közül vagy hívások közötti váltás	Bővebb tájékoztatást a következő részben talál: „Híváskezelési és navigálási tanácsok” című fejezet, 13. oldal.
Hívás kezdeményezése	Bővebb tájékoztatást a következő részben talál: „Hívás kezdeményezése” című fejezet, 18. oldal.
Hívás tartásba helyezése	Bővebb tájékoztatást a következő részben talál: „A Tart és a Visszav gomb használata” című fejezet, 23. oldal.
Hívás némítása	Bővebb tájékoztatást a következő részben talál: „A némítás használata” című fejezet, 24. oldal.
Hívás átadása	Bővebb tájékoztatást a következő részben talál: „Korábban felépült hívás átadása” című fejezet, 24. oldal.
Konferenciahívás kezdeményezése	Bővebb tájékoztatást a következő részben talál: „Konferenciabeszélgetés létrehozása” című fejezet, 26. oldal.
Telefonszám megosztása	Bővebb tájékoztatást a következő részben talál: „Osztott vonal használata” című fejezet, 32. oldal.

Művelet...	Teendő
A telefon használata kihangosítva vagy váltás hangeszközök között	Bővebb tájékoztatást a következő részben talál: „A kézibeszélő, a fejbeszélő és a kihangosító használata” című fejezet, 37. oldal.
A hangerőszintek beállítása vagy a csengőhangot kiválasztása	Bővebb tájékoztatást a következő részben talál: „A telefon beállításainak testreszabása” című fejezet, 39. oldal.
Gyorshívók megadása	Bővebb tájékoztatást a következő részben talál: „A gyorshívási funkciók beállítása” című fejezet, 41. oldal.
A nem fogadott hívások megtekintése	Bővebb tájékoztatást a következő részben talál: „A hangposta, a hívásnaplók és a címtárak használata” című fejezet, 42. oldal.

## Biztonsági és teljesítményinformációk

### A telefon üzembe helyezése és használata

A Cisco IP telefon üzembe helyezése és használata előtt tanulmányozza át az alábbi biztonsági figyelmeztetéseket.



#### **Figyelem! FONTOS BIZTONSÁGI ELŐÍRÁSOK**

**Ez a figyelmeztető szimbólum veszélyre utal. Ilyenkor balesetveszélyes helyzetre kell számítani. Mielőtt bármilyen készülékkel dolgozni kezdene, ismerje meg az elektromos áramkörökkel kapcsolatos veszélyeket, valamint a balesetek elkerülését szolgáló módszereket.**

**TARTSA BE EZEKET AZ ELŐÍRÁSOKAT!**



**Figyelem! Mielőtt a készüléket az elektromos hálózathoz csatlakoztatná, olvassa el az üzembe helyezési tudnivalókat.**



**Figyelem! A termék végső ártalmatlanítását és hulladékfeldolgozását a nemzeti törvényeknek és szabályozóknak megfelelő módon kell elvégezni.**



**Figyelem! Ha villámlik, ne dolgozzon a készülékkel, és ne dugjon be vagy húzzon ki kábelt.**



**Figyelem!** Az elektromos áramütések elkerülése érdekében a telefonos hálózati feszültségre (THF) méretezett áramkörökhöz ne csatlakoztasson biztonságos, nagyon kis feszültségű (BNKF) áramköröket. A LAN csatlakozók BNKF áramköröket, míg a WAN csatlakozók THF áramköröket tartalmaznak. Egyes LAN és WAN aljzatok RJ-45-ös csatlakozókat használnak. A kábelek csatlakoztatásakor körültekintően járjon el.



**Vigyázat!** A saját, beépített tápegységgel rendelkező készülékek a kommunikációs kábelen keresztül veszik a tápellátást. Használja a Cisco által mellékelt kábelt. Ha ez nem lehetséges, akkor legalább 24 AWG típusú kommunikációs kábelt alkalmazzon.



**Figyelem!** A tápegységet beltérben kell elhelyezni.

### Külső tápegység használata

A következő figyelmeztetések arra az esetre vonatkoznak, ha a Cisco IP telefont külső tápforráshoz csatlakoztatja:



**Figyelem!** A készülék a rövidzár (túlfeszültség) elleni védelmet az épület védelmi rendszerére bizza. Győződjön meg arról, hogy a fázisvezetéseken (valamennyi áramtovábbító vezetéken) az Amerikai Egyesült Államokban 120V/15A, míg más területeken 240V/10A értéknél nem magasabb értékű olvadóbiztosítékot illetve megszakítót használnak.



**Figyelem!** A készüléket TH tápellátásra tervezték.



**Figyelem!** A hálózati csatlakozónak mindig hozzáférhetőnek kell lennie, mivel ezzel lehet a készüléket a legkönnyebben áramtalanítani.



**Vigyázat!** A készülékhez kizárólag a Cisco által mellékelt tápegységet használja.

## Külső eszközök használata a Cisco IP telefontal

A következő információk arra az esetre vonatkoznak, ha a Cisco IP telefont külső eszközökkel használja:

A Cisco kizárólag jó minőségű, a nemkívánatos rádiófrekvenciás (RF) és hangfrekvenciás (HF) zavaró jelek ellen árnyékolt külső eszközök (hangszórók, mikrofonok és fejbeszélők) használatát javasolja.

Ezen eszközök minőségétől és egyéb eszközök, mint a mobiltelefonok és rádió adó-vevők közelségétől függően előfordulhat némi zaj megjelenése. Ezekben az esetekben a Cisco a következő lépéseket ajánlja:

- Helyezze a külső eszközt távolabb az RF vagy HF jelek forrásától.
- Vezesse a külső eszköz kábeleit távolabb az RF vagy HF jelek forrásától.
- Használjon árnyékolt kábeleket a külső eszközhöz, vagy használjon jobb árnyékolású és csatlakozójú kábeleket.
- Használjon rövidebb kábeleket a külső eszközhöz.
- Helyezzen ferritet vagy hasonló eszközt a külső eszköz kábeleire.

A Cisco nem garantálhatja a rendszer teljesítőképességét, mivel a Cisco nem ellenőrizheti a külső eszközök, kábelek, csatlakozók minőségét. Ha megfelelő eszközöket, jó minőségű kábelekkel és csatlakozókkal csatlakoztat a rendszerbe, akkor annak működése problémamentes lesz.



---

### **Vigyázat!**

Az Európai Unió országaiban csak olyan külső hangszórókat, mikrofonokat és fejbeszélőket használjon, melyek teljes mértékben megfelelnek az EMC irányelvnek [89/336/EC].

---

## Ismerkedés a telefon kijelzőjével

A kijelző tisztításához puha, száraz törlőruhát használjon. Tisztítófolyadékot vagy -port ne használjon a telefon tisztítására. Ha a puha törlőkendőn kívül mást is használ, akkor az beszennyezheti a telefon alkatrészeit és hibát okozhat.

## További információk

A legújabb Cisco dokumentációkat a weben az alábbi címen érheti el:

<http://www.cisco.com/univercd/home/home.htm>

A Cisco webhelyét a következő címen érheti el:

<http://www.cisco.com/>

A nemzeti Cisco webhelyek a következő címről érhetők el:

[http://www.cisco.com/public/countries\\_languages.shtml](http://www.cisco.com/public/countries_languages.shtml)

## További információk a weben a telefon testreszabásával kapcsolatban

Az Ön Cisco IP telefonja egy olyan hálózati eszköz, amely képes információkat megosztani cége egyéb hálózati eszközeivel, beleértve az Ön számítógépét is. A Cisco CallManager Felhasználói beállítások weboldalak segítségével telefonos szolgáltatásokat helyezhet üzembe és szabhat testre, továbbá számítógépéről kezelheti a telefon szolgáltatásait és beállításait. Jelen útmutató ezekről a lehetőségekről biztosít rövid áttekintést. Részletes útmutatásért tekintse át a *Cisco IP telefonja testreszabása a weben* című dokumentumot a következő URL-en:

[http://www.cisco.com/univercd/cc/td/doc/product/voice/c\\_ipphon/index.htm](http://www.cisco.com/univercd/cc/td/doc/product/voice/c_ipphon/index.htm)

# A telefon csatlakoztatása

Az Ön Cisco IP telefonját valószínűleg a rendszergazda fogja a vállalati IP telefonhálózathoz csatlakoztatni. Amennyiben nem így történik, a telefon csatlakoztatása előtt tekintse át az alábbi ábrát és táblázatot.

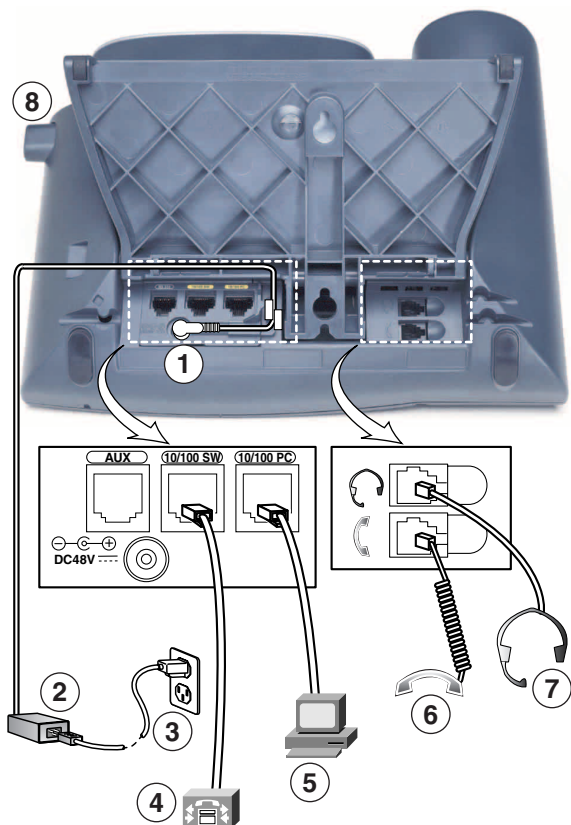

113656

1	Egyenáramú (DC) adapter csatlakozója (DC48V, saját tápegységgel nem rendelkező telefonkészülékek esetén)	5	Elérési csatlakozó (10/100 PC) a telefon számítógéphez való csatlakoztatásához
2	AC-DC tápegység	6	Kézibeszélő csatlakozója
3	Váltakozó áramú tápkábel	7	Fejbeszélő csatlakozója
4	Hálózati csatlakozó (10/100 SW) a hálózathoz való csatlakozáshoz	8	Lábtámasz gomb

## A lábtámasz beállítása

A készülék asztallal bezárt szögét úgy változtathatja meg, hogy a lábtámasz gomb benyomása közben a kívánt pozícióba állítja a lábtámaszt.

## A kézibeszélő tartójának beállítása

Amikor a telefont csatlakoztatja, a kézibeszélő tartóját úgy kell beállítania, hogy a kézibeszélő ne csússzon ki a helyéről. Bővebb útmutatót az alábbi táblázatban talál.

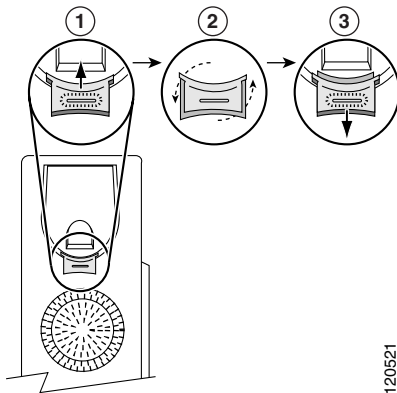

<b>1</b>	Tegye a kézibeszélőt oldalra, majd húzza ki a négyzet alakú műanyag akasztót a kézibeszélő tartójából.
<b>2</b>	Forgassa el az akasztót 180 fokkal.
<b>3</b>	Csúsztassa vissza az akasztót a kézibeszélő tartójába. Az elforgatott akasztó tetején ekkor kiemelkedik egy nyúlvány. Tegye vissza a kézibeszélőt a tartójába.

## Regisztrálás a TAPS szolgáltatással

Miután csatlakoztatta telefonját a hálózathoz, a rendszergazda megkérheti Önt, hogy a TAPS (Tool for Auto-Registered Phones Support, Eszköz automatikusan regisztrált telefonok támogatásához) szolgáltatással automatikusan regisztrálja a telefont. A TAPS új telefon üzembe helyezésekor és meglévő telefon cseréjekor is használható.

A TAPS szolgáltatással való regisztráláshoz vegye fel a kézibeszélőt, üsse be a rendszergazda által megadott TAPS melléklet, majd kövesse a szóbeli utasításokat. Lehet, hogy meg kell adnia a teljes melléklet (beleértve a körzetszámot is). Miután a telefon megjelenítette a visszaigazoló üzenetet, bontsa a kapcsolatot. A telefon ekkor újraindul.

## **A fejbeszélő használatával kapcsolatos tudnivalók**

Ha fejbeszélőt szeretne használni, csatlakoztassa azt a telefon hátoldalán található fejbeszélőaljzatba.

Bár a Cisco Systems végez bizonyos belső tesztek, amelyek során megvizsgálja a külső gyártók fejbeszélőinek működését a Cisco IP telefonokkal, a Cisco nem nyújt garanciát vagy támogatást az egyéb gyártók fejbeszélőinek és kézibeszélőinek használatához. Mivel a Cisco IP telefonokat a legkülönfélébb környezetekben helyezhetik üzembe, nincs olyan általánosan „legjobb” megoldás, amely minden környezetben megfelelő lenne. A Cisco javasolja, hogy a felhasználók önálló teszteléssel határozzák meg, hogy saját környezetükben mely fejbeszélők működnek a legjobban, nagyobb számú készülék üzembe helyezésébe csak ezt követően fogjanak bele.

Előfordulhat, hogy a különféle fejbeszélők mechanikai és elektronikai jellemzői miatt a partnerek saját hangjuk visszhangját hallják, miközben egy Cisco IP telefon használójával beszélgetnek.

A Cisco jó minőségű, a nemkívánatos rádiófrekvenciás (RF) és hangfrekvenciás (HF) jelektől árnyékolt külső eszközök, például fejbeszélők használatát javasolja. Ezen eszközök minőségétől és egyéb eszközök, mint a mobiltelefonok és rádió adó-vevők közelségétől függően előfordulhat némi zaj megjelenése. További tudnivalók: „Külső eszközök használata a Cisco IP telefonnal” című fejezet, 4. oldal.

A különféle fejbeszélők általában azért nem használhatók a Cisco IP telefonokkal, mert hallható bűgást bocsátanak ki. A bűgást vagy csak a beszélgetőpartner, vagy a beszélgetőpartner és a Cisco IP telefon használója egyaránt hallja. A bűgást, zűgást a legváltozatosabb külső források okozhatják, például világítótestek, elektromos motorok, nagyméretű számítógépes monitorok. Egyes esetekben a felhasználók által hallott bűgás erősségét helyi tápegység használatával jelentősen csökkenteni lehet (CP-PWR-CUBE-2). További tudnivalók: „Külső tápegység használata” című fejezet, 3. oldal.

### **Szubjektív szempontok**

A megfelelő fizikai, mechanikai és műszaki jellemzőkön túl egy fejbeszélőnek jó minőségű hangot kell biztosítania, mind használójának, mind a beszélgetőpartnereknek. A hangminőség szubjektív dolog, ezért a Cisco nem garantálhatja a fejbeszélők és kézibeszélők ilyen jellegű megfelelését. Mindettől függetlenül az alábbi weboldalakon szerepel néhány olyan fejbeszélő és kézibeszélő, amelyek a tapasztalatok szerint kifogástalanul működnek a Cisco IP telefonokkal.

Hangsúlyozzuk, hogy a végső tesztek saját környezetben való elvégzése és a kívánt teljesítmény és minőség biztosítása mindig a felhasználó feladata.

További információk a fejbeszélőkről:

<http://vxicorp.com/cisco>

<http://plantronics.com>

# A telefonkészülék áttekintése

---

A Cisco 7960G és 7940G sorozatú IP telefon egy gazdag funkciókészletű telefonkészülék, amely a számítógépek által is használt adatátviteli hálózaton keresztül végez hangtovábbítást, lehetővé téve többek között hívások kezdeményezését és fogadását, tartásba helyezését, számok gyorshívását, hívások átadását és konferenciahívások kezdeményezését.

Az alapszintű híváskezelő funkciók mellett a telefonkészülék különleges, fejlett telefonos szolgáltatásokat is támogat, amelyek révén kiterjeszthetők és testreszabhatók a híváskezelési lehetőségek.

Ez a Cisco IP telefon a következőket is biztosítja:

- Hálózati adatok és szolgáltatások elérése – Speciális, web alapú szolgáltatások elérése a telefonról.
- Online felügyelet a Felhasználói beállítások weboldalairól – Számítógépe webböngészőjével szabhatja testre a telefon funkcióit.
- Online súgórendszer – A funkciókkal, gombokkal, programozható gombokkal és menüpontokkal kapcsolatos információkat közvetlenül a telefonkészülékről szerezheti be.

## Gombok és hardver

A Cisco IP telefon néhány hardverjellemzője:

- Külön gombok a kihangosító és a fejbeszélő üzemmódhoz
- Négy programozható gomb a telefonos funkciók eléréséhez
- Négy funkciógomb az üzenetek, a címtárak, a szolgáltatások és a beállítások eléréséhez
- Programozható gombok a telefonvonalakhoz, a funkciókhoz, a gyorshívószámokhoz és a szolgáltatásokhoz
- Súgó gomb az azonnali segítségkéréshez

Tekintse át az alábbi ábrákat és táblázatot.

1. ábra Cisco 7960 IP telefon













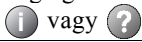

68561

2. ábra Cisco 7940 IP telefon



68562





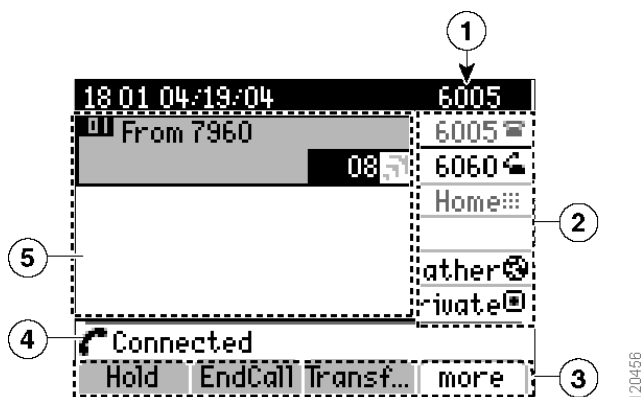

1	Kézbeszélő fénycsík	Bejövő hívást vagy új hangüzenetet jelez.
2	Kijelző	Megjeleníti a telefon szolgáltatásait. Bővebb tájékoztatást a következő részben talál: „A telefonkészülék kijelzőjén megjelenő elemek” című fejezet, 12. oldal.
3	Modellszám	A Cisco IP telefon típuszáma.

4	Programozható gombok 	A beállításoktól függően a programozható gombok a következőkhöz biztosítanak hozzáférést: <ul style="list-style-type: none"> <li>• Telefonvonalak (vonalgombok)</li> <li>• Gyors hívószámok (gyors hívógombok)</li> <li>• Web alapú szolgáltatások (például: Személyes címtár gomb)</li> <li>• Telefonos szolgáltatások (például: Titkosítás gomb)</li> </ul>
5	Lábtámasz gomb	A telefon dőlésszögének beállítására szolgál.
6	Címtárak gomb 	Megnyitja/bezárja a Címtárak menüt. Segítségével a hívásnaplót és a vállalati címtárakat érheti el. Bővebb tájékoztatást a következő részben talál: „A hívásnaplók és a címtárak használata” című fejezet, 43. oldal.
7	Súgó gomb 	Aktiválja a Súgó menüt. Bővebb tájékoztatást a következő részben talál: „Súgó elérése a telefonon” című fejezet, 17. oldal.
8	Beállítások gomb 	Megnyitja/bezárja a Beállítások menüt. Segítségével a telefon kijelzőjének kontrasztját és a csengőhangokat tudja beállítani. Bővebb tájékoztatást a következő részben talál: „A telefon beállításainak testreszabása” című fejezet, 39. oldal.
9	Kihangosító gomb 	A kihangosító be- és kikapcsolására szolgál.
10	Némít gomb 	A Némít funkció be- és kikapcsolására szolgál.
11	Fejbeszélő gomb 	A fejbeszélő be- és kikapcsolására szolgál.
12	Hangerő gomb 	A hangerőt és az egyéb beállításokat szabályozhatja vele. Bővebb tájékoztatást a következő részben talál: „A telefon beállításainak testreszabása” című fejezet, 39. oldal.
13	Szolgáltatások gomb 	Megnyitja/bezárja a Szolgáltatások menüt. Bővebb tájékoztatást a következő részben talál: „A Felhasználói beállítások weboldalak elérése” című fejezet, 44. oldal.
14	Üzenet gomb 	Általában automatikusan tárcsázza a hangposta-szolgáltatást (szolgáltatástól függ). Bővebb tájékoztatást a következő részben talál: „A hangpostaüzenetek elérése” című fejezet, 42. oldal.
15	Navigálás gomb 	Menükön lehet vele végiggörgetni, illetve elemeket lehet vele kijelölni. A programozható gombokkal együtt használva a kijelölt elemek aktiválására alkalmas.
16	Billentyűzet	Segítségével telefonszámokat tárcsázhat, betűket vihet be és menüelemeket választhat ki.
17	Programozható gombok 	Mindegyik valamilyen a telefonkészülék kijelzőjén megjelenő funkciót indít el.

# A telefonkészülék kijelzőjén megjelenő elemek

Aktív hívás közben a kijelző tartalma az alábbihoz hasonló. A táblázat a kijelzőn megjelenő elemek rövid leírását tartalmazza.



1	Elsődleges telefonvonal	Az Ön elsődleges telefonvonalának (mellékének) telefonszáma.
2	Programozható gombok címkéi	<p>A programozható gombok  révén az Ön telefonján elérhető funkciókat jelzik:</p> <ul style="list-style-type: none"> <li> Telefonvonalak – Mindegyik egy vonalgombhoz tartozik. A telefonhoz egy vagy több vonalat is hozzá lehet rendelni.</li> <li> Gyorshívószámok – Mindegyik egy gyors hívógombhoz tartozik. A részleteket lásd: „A gyors hívási funkciók beállítása” című fejezet, 41. oldal</li> <li> Telefonos szolgáltatások – Mindegyik egy webalapú telefonos szolgáltatáshoz tartozik. (Például: Személyes címtár gomb.)</li> <li> Telefonos funkció – Mindegyik egy megadott funkcióhoz tartozik. (Például: Titkosítás gomb.)</li> </ul>
3	Programozható gombok címkéi	Mindegyikük egy-egy programozható gombos funkciót jelenít meg. A programozható gombokat  (a megfelelő programozható gomb) megnyomásával aktiválhatja.
4	Állapotsor	Hangüzemmód ikonokat, állapotinformációkat és utasításokat jelenít meg.
5	Hívásaktivitási terület	A kijelölt vonalon folyó hívásokat jeleníti meg, továbbá részletes információkat nyújt, mint például hívófél-azonosító, hívásidőtartam és hívásállapot. (A fenti ábrán például a „6060” vonal van kijelölve.) Kapcsolódó információk: „Hívások megtekintése és váltás a hívások között” című fejezet, 15. oldal

## A funkciók használata és elérhetősége



A Cisco IP telefon működése és a rendelkezésre álló szolgáltatások az Ön vállalata által használt hívásfeldolgozó ügynöktől és attól függően változhatnak, hogy a vállalat telefonos csoportja hogyan konfigurálta a telefonrendszert. Így előfordulhat, hogy az útmutatóban tárgyalt funkciók némelyike nem használható, vagy eltérően működik az Ön telefonrendszerén. Ha a funkciók működésével és elérhetőségével kapcsolatban kérdései vannak, forduljon a támogatási szolgálathoz vagy a rendszergazdához.

## Híváskezelési és navigálási tanácsok

A következő útmutatók segíthetnek Önnek a Cisco IP telefonon lebonyolított hívásainak kezelésében és a menükben való navigálásban.

### A kézibeszélő felvétele és letétele

Néhány telefonos feladat és utasítás különböző akkor, amikor a telefonon a *kézibeszélő le van téve*, illetve amikor a *kézibeszélő fel van véve*.

- Kézibeszélő letétele – A telefon kézibeszélője a helyén van, nincs aktív hívás és nincs aktív tárcsahang. A telefon lehetővé teszi, hogy *letett kézibeszélővel tárcsázzon*, ekkor a telefonszámot a hívás aktiválása előtt beütheti vagy kijelölheti. Ha a kézibeszélő le van téve, az egyes vonalak mellett a következő ikon jelenik meg: 
- Kézibeszélő felvétele – A telefon kézibeszélője fel van emelve a helyéről, a kihangosító aktív, vagy a számos lehetőség egyikét használva tárcsahangot kap, illetve válaszol egy bejövő hívásra. Ha a kézibeszélő fel van véve, az egyes vonalak mellett a következő ikon jelenik meg: 

## A vonalak és a hívások viszonya

Időnként könnyű összekeverni a telefon *vonala*it és *hívás*aikat. A félreértések elkerülése érdekében vegye figyelembe a következőket:

### Vonalak









A Cisco 7960G IP telefon legfeljebb hat, míg a Cisco 7940G IP telefon legfeljebb két vonal kezelésére képes. A telefonkészülékeken elérhető vonalak száma attól függ, hogy a rendszergazda milyen beállításokat adott meg a telefon programozható gombjaihoz. Ha meg szeretné tudni, hogy hány vonallal rendelkezik, tekintsen készüléke kijelzőjére. Annyi vonallal rendelkezik, amennyi telefonszámmal.

### Hívások

Minden vonal több hívás hordozására is alkalmas. Lehetősége van tehát arra, hogy egyetlen vonalon keresztül több hívást is bonyolítson. Az alapértelmezett érték négy hívás vonalanként, ám a rendszergazda az Ön igényeinek megfelelően módosíthatja ezt. A vonalak számától függetlenül a telefonkészülék egyszerre legfeljebb 200 hívást képes kezelni.



## A hívásikonok

A telefonkészülék ikonok segítségével tájékoztatja Önt a hívások állapotáról (a hívások lehetnek tartásban, kicsengés alatt, felépült állapotban stb.). A hívásállapot ikonok a hívásaktivitási területen, az egyes hívások mellett jelennek meg.

Ikon	Hívás állapota	Leírás
	Felépült hívás	Ön kapcsolatban áll a másik féllel. Számos telefonos funkció használatának előfeltétele, hogy legyen egy felépült hívás.
	Bejövő hívás, kicseng	A vonalon éppen egy bejövő hívás cseng ki. További tudnivalók: „Hívás fogadása” című fejezet, 22. oldal.
	Kimenő hívás, kicseng	Kimenő hívás, amely éppen kicseng a hívott fél készülékén. További tudnivalók: „Hívás kezdeményezése” című fejezet, 18. oldal.
	Tartott hívás	A hívást tartásba helyezte. (Ha egy telefonvonal mellett jelenik meg, akkor azt jelzi, hogy Ön a vonal összes hívását tartásba helyezte.)
	Kimenő hívás, a vonal foglalt	Az Ön által kezdeményezett kimenő hívás foglalt vonalra futott.
	Távoli használat	A vonalon osztozó telefonkészülékek közül egy másikon felépült egy hívás. További tudnivalók: „Osztott vonal használata” című fejezet, 32. oldal.
	Hitelesített hívás	Az ikon leírását lásd: „Biztonságos hívások kezdeményezése és fogadása” című fejezet, 35. oldal
	Titkosított hívás	Az ikon leírását lásd: „Biztonságos hívások kezdeményezése és fogadása” című fejezet, 35. oldal

## Hívások kiválasztása

A telefon szolgáltatásainak használatához, a funkciók végrehajtásához sok esetben először ki kell választani a megfelelő hívást. Ha például négy hívása van tartásban, és ezek közül kettőt szeretne konferenciabeszélgetésben egyesíteni, akkor a funkció aktiválása előtt ki kell választania őket.

Művelet...	Teendő...
Hívás kijelölése	A Navigálás gombbal görgessen végig a híváslistán. A kijelölt hívások a többinél kicsivel sötétebben jelennek meg.
Hívás kiválasztása	Jelöljön ki egy felépült vagy tartásban lévő hívást, majd nyomja meg a <b>Választ</b> gombot. A kiválasztott hívások mellett a  ikon jelenik meg.
Annak megtekintése, hogy éppen mely hívások vannak kiválasztva	A Navigálás gombbal görgessen végig a hívási listán. A kiválasztott hívások a  jelzéssel vannak ellátva, és a hívási listában össze vannak csoportosítva.

## Hívások megtekintése és váltás a hívások között

Ha váltogatni szeretne egy vagy több vonal hívásai között, vegye figyelembe az alábbi tanácsokat. Ha az a hívás, amelyre át kíván váltani, nem kerül automatikusan kijelölésre, akkor a Navigálás gombbal léptessen rá.

Művelet...	Teendő...
Váltás egy vonal hívásai között	Jelölje ki a hívást, melyre át szeretne váltani, majd nyomja meg a <b>Visszav</b> gombot. A másik hívás automatikusan tartásba kerül.
Váltás egy felépült hívásról, és egy kicsengő hívás fogadása	Nyomja meg a <b>Válaszol</b> vagy a bejövő hívás vonalához tartozó  gombot. Ekkor az első hívás automatikusan tartásba kerül.
Váltás különböző vonalak hívásai között	Nyomja meg a tartásban lévő hívás vonalához tartozó  gombot. (A vonalhoz a tartásban lévő hívást jelző ikon jelenik meg .) Ha a vonalon csak egy hívás van tartásban, akkor az automatikusan visszavételre kerül. Ha több hívás is tartásban van a vonalon, akkor szükség szerint léptessen a megfelelő hívásra, majd nyomja meg a <b>Visszav</b> gombot.
Egy vonal összes hívásának megtekintése	Nyomja meg a  vagy a  gombot, majd azonnal nyomja meg a vonalgombot. Ezzel megtekintheti a hívás részletes adatait, de nem változtatja meg annak állapotát. A funkció elsősorban akkor hasznos, ha éppen beszélget az egyik vonalon, és meg szeretné tekinteni, hogy egy másik vonalon milyen hívások vannak tartásban.
A vonalaktivitás megtekintése (vonalként egy hívás)	Nyomja meg a kijelölt vonalhoz tartozó  gombot. (Egy vonal akkor van kijelölve, amikor a hozzá rendelt hívások a készülék kijelzőjén láthatók.) Ekkor a készülék <i>hívás áttekintés módba</i> kapcsol, és vonalként egy-egy hívást jelenít meg. Ez lehet az aktív hívás, illetve ha az összes hívás tartásban van, akkor a leghosszabb időtartamú hívás.  Ha vissza szeretne térni a normál nézethez, akkor nyomja meg a  vagy a  gombot, majd azonnal nyomja meg a vonalgombot.







### Tanácsok

- Egyszerre csak egy hívás lehet aktív. A többi hívás automatikusan tartásba kerül.
- Ha egy vonalon több hívással rendelkezik, akkor a legmagasabb prioritású és a leghosszabb időtartamú hívások jelennek meg a híváslista tetején. Bővebb tájékoztatást a következő részben talál: „Kritikus hívások fontossági rendezése” című fejezet, 36. oldal.
- A hívási listában a hasonló típusú hívások csoportosítva jelennek meg. Például azok a hívások, amelyekben már aktívan részt vett, a lista tetejére csoportosítva jelennek meg, ezeket a kiválasztott hívások, majd utolsóként a még nem fogadott hívások követik.

## A telefon kijelzőjén megjelenő elemek kiválasztása

A telefon kijelzőjén megjelenő elemek valamelyikének kiválasztása	Művelet
Görgetéssel	A Navigálás gomb megnyomásával jelölje ki a lista megfelelő elemét. A művelet befejezéséhez nyomja meg a megfelelő programozott gombot, mint például <b>Kijelöl</b> vagy <b>Hív.</b>
Elemzámmal	Nyomja meg a megfelelő számgombot a billentyűzeten. A menü negyedik elemét például a <b>4</b> gombbal választhatja ki.

## A funkciómenük használata











Művelet...	Teendő...
Funkciómenü megnyitása vagy bezárása	Nyomja meg a megfelelő funkciógombot:  Üzenetek  Szolgáltatások  Címtárak  Beállítások  vagy  Súgó
Végiggörgetés egy listán vagy menün	Nyomja meg a <b>Navigálás</b> gombot.
Visszalépés egy szintet egy funkciómenüben	Nyomja meg a <b>Kilép</b> gombot. (Érdemes megjegyezni, hogy ha a Kilép gombot egy menü legfelső szintjén nyomja meg, akkor a menü bezárul.)

## Szöveg beírása vagy szerkesztése

Művelet...	Teendő...
Betű beírása a telefon kijelzőjére	A kívánt kis- vagy nagybetűt a felugró menüből a billentyűzet megfelelő számgombját egyszer vagy többször megnyomva választhatja ki. Ha szünetet tart, a kurzor automatikusan lép egyet előre, így be tudja írni a következő betűt.
Törlés egy bejegyzésen belül vagy a kurzor mozgatása	Betűt vagy számjegyet a << vagy a <b>Töröl</b> gombbal tud törölni. A >> gomb megnyomásával jobbra mozgathatja a kurzort.

## Súgó elérése a telefonon

A Cisco IP telefonkészülék az egyes gombokhoz és funkciókhoz online súgót biztosít. A súgótémák a képernyőn jelennek meg. További részleteket az alábbi táblázatban talál.

Művelet...	Teendő...
További információ egy gombról vagy programozható gombról	Nyomja meg a  vagy a  gombot egyszer, majd azonnal nyomja meg a kívánt gombot vagy programozott gombot.
További információ egy menülelemről	A megfelelő funkciómenü megjelenítéséhez nyomja meg a  , a  vagy a  gombot. Jelölje ki a kívánt menüpontot, majd gyors egymásutánban nyomja meg kétszer a  vagy a  gombot.
Segítség a Súgó használatához	Gyors egymásutánban nyomja meg kétszer a  vagy a  gombot. (Előtte egyik menüpontot se válassza ki.)
Egy aktív hívás hálózati statisztikáinak megtekintése	A hívás ideje alatt gyors egymásutánban nyomja meg kétszer a  vagy a  gombot.

## A gombikonok







Előfordulhat, hogy készülékének bizonyos gombjain ikonok helyett feliratokat talál. Ez az útmutató ugyanakkor a gombokat ikonjukkal ábrázolja. Az útmutatóban szereplő gombikonok leírását a következő részben találja meg: „Gombok és hardver” című fejezet, 9. oldal; illetve tanulmányozza át a jelen kötet elején található, kivehető Rövid útmutató kártya „A gombok funkciói” című részét.



# Alapszintű híváskezelés





Ez a fejezet az alapvető híváskezelési műveleteket, így a hívások kezdeményezését, fogadását és átirányítását tárgyalja. Az alapvető műveletek végrehajtására szolgáló funkciók szabványosak, és a legtöbb telefonrendszeren rendelkezésre állnak.



## Hívás kezdeményezése

Ha hívást szeretne kezdeményezni, akkor vegye fel a kézibeszélőt és tárcsázzon, vagy alkalmazza az alábbi táblázatban ismertetett egyéb eljárások valamelyikét.

Művelet...	Teendő...
Tárcsázás letett kézibeszélővel (nincs tárcsahang)	Írja be a kívánt telefonszámot, majd a hívás elindításához végezze el a következő műveletek valamelyikét: <ul style="list-style-type: none"><li>• Emelje fel a kézibeszélőt</li><li>• Nyomja meg:  vagy </li><li>• Nyomja meg a <b>Hív</b> gombot.</li><li>• Nyomja meg bármelyik  gombot (vonalgomb).</li></ul>
Tárcsázás kihangosító használatával	Nyomja meg az <b>Újhívás</b> gombot, majd írja be a kívánt telefonszámot. A  gombot a tárcsázás, az újrahívás, illetve a gyorshívás előtt vagy után is megnyomhatja.  A tárcsázásra használható módszerek jelentős része a kihangosító bekapcsolását is magával vonja, feltéve hogy a kézibeszélő a helyén van, és a  jelzőfény nem világít. Ilyen művelet például az <b>Újrahív</b> gomb vagy valamelyik gyorshívó gomb megnyomása.
A legutóbb hívott szám újratárcsázása	Nyomja meg az <b>Újrahív</b> gombot. Alapértelmezés szerint az Újrahív gomb az elsődleges vonalat használja. Megteheti azt is, hogy nyit egy másodlagos vonalat, majd ezután nyomja meg az <b>Újrahív</b> gombot. Vonal megnyitásához nyomja meg a  gombot.
Szám gyorshívása	Hajtsa végre az alábbi műveletek egyikét: <ul style="list-style-type: none"><li>• A tárcsahang megszólalása előtt vagy után nyomja meg a  gombot (egy gyorshívó gombot).</li><li>• Írjon be egy gyorshívó számot (1–99 a billentyűzeten), miközben a kézibeszélő a helyén van, majd nyomja meg a <b>Rövhív</b> gombot.</li></ul> További tudnivalók: „A gyorshívási funkciók beállítása” című fejezet, 41. oldal.

Művelet...	Teendő...
Hívás indítása (új vonal használatával), miközben már van egy aktív hívása	Az új vonal megnyitásához nyomja meg a  gombot. Ekkor az első hívás automatikusan tartásba kerül.
Hívás indítása (ugyanazon vonal használatával), miközben már van egy aktív hívása	Nyomja meg a <b>Tart</b> , majd az <b>ÚjHívás</b> gombot, végül normál tárcsázással, újratárcsázással vagy gyorshívással hívja a kívánt számot. Arra is van lehetőség, hogy folytassa a beszélgetést, miközben hívásnapló vagy vállalati címtár segítségével felkészül a tárcsázásra. (A részleteket lásd a táblázat következő két sorában.)
Tárcsázás hívásnaplóból	Válassza a  > <b>Nem fogadott hívások</b> , a <b>Fogadott hívások</b> vagy a <b>Kezdeményezett hívások</b> parancsot, léptessen a megfelelő elemre, majd indítsa el a hívást. Ha előtagot vagy egyéb számjegyeket szeretne hozzáadni a számhoz, nyomja meg a <b>MódHív</b> gombot.  Ha hívásnaplóból szeretne tárcsázni, miközben aktív hívása van, léptessen a megfelelő elemre, majd nyomja meg a <b>Hív</b> gombot. Az eredeti hívást a megfelelő gombbal tudja kezelni: <ul style="list-style-type: none"> <li>• <b>Tart</b> – Az első hívás tartásba helyezése és a második tárcsázása.</li> <li>• <b>HívVége</b> – Az első hívás megszakítása és a második tárcsázása.</li> <li>• <b>Átad</b> – Az első beszélgetőpartner átadása a másodiknak. (Az <b>Átad</b> gombot kétszer kell megnyomni.)</li> <li>• <b>Konfer</b> – Konferenciabeszélgetés létrehozása az összes résztvevővel. (A <b>Konfer</b> gombot kétszer kell megnyomni.)</li> </ul>
Tárcsázás egy vállalati címtárból a telefonkészülék használatával	Válassza a  > <b>Vállalati címtár</b> menüpontot (a pontos név ettől eltérő is lehet). A billentyűzet segítségével írja be a szükséges betűket, majd nyomja meg a <b>Keres</b> gombot. A tárcsázáshoz görgessen a kívánt számra, majd indítsa el a hívást.  Ha címtárból szeretne tárcsázni, miközben aktív hívása van, akkor léptessen a megfelelő elemre, majd nyomja meg a <b>Hív</b> gombot. Az eredeti hívást a megfelelő gombbal tudja kezelni: <ul style="list-style-type: none"> <li>• <b>Tart</b> – Az első hívás tartásba helyezése és a második tárcsázása.</li> <li>• <b>HívVége</b> – Az első hívás megszakítása és a második tárcsázása.</li> <li>• <b>Átad</b> – Az első beszélgetőpartner átadása a másodiknak. (Az <b>Átad</b> gombot kétszer kell megnyomni.)</li> <li>• <b>Konfer</b> – Konferenciabeszélgetés létrehozása az összes résztvevővel. (A <b>Konfer</b> gombot kétszer kell megnyomni.)</li> </ul>

Művelet...	Teendő...
Tárcsázás egy vállalati címtár weboldaláról	Használja a Cisco Webtárcsázás funkciót. Indítson el egy webböngészőt, majd nyissa meg a vállalat címtárát. Kattintson a címtár megfelelő telefonszámára. A hívás elindításához kattintson a <b>Hív</b> gombra. Ha be szeretné fejezni a hívást, kattintson a <b>Bontás</b> gombra. További információkat a <i>Cisco IP telefonjának webes testreszabása</i> című útmutatóban talál: <a href="http://www.cisco.com/univercd/cc/td/doc/product/voice/c_ipphon/index.htm">http://www.cisco.com/univercd/cc/td/doc/product/voice/c_ipphon/index.htm</a>
Tárcsázás fejbeszélő használatakor	Hajtsa végre az alábbi műveletek egyikét: <ul style="list-style-type: none"> <li>• Ha a  gomb nem világít, akkor nyomja meg azt a kívánt szám tárcsázása, újrahívása, illetve gyorshívása előtt vagy után.</li> <li>• Ha a  gomb világít, nyomja meg az <b>Újhívás</b>, az <b>Újrahív</b> vagy a  gombot (a megfelelő vonalgombot vagy gyorshívó gombot). Azt is megteheti, hogy beír egy telefonszámot, majd megnyomja a <b>Hív</b> gombot.</li> </ul>
Értesítés kérése akkor, amikor egy foglalt vagy kicsengő mellék hívhatóvá válik	Tárcsázza a számot, és ha foglalt jelzést vagy csengőhangot hall, nyomja meg a <b>Visszhív</b> gombot. Bontsa a kapcsolatot. Amikor a mellék hívhatóvá válik, telefonja hang- és látható jelzést ad. (A szám visszahívása nem automatikus, Önnek kell tárcsáznia a számot.) A Visszhív egy olyan speciális funkció, melyet a rendszergazda állíthat be az Ön telefonkészülékén. Megjegyzés: A Visszhív funkció nem működik, ha a másik fél engedélyezte a hívásátirányítást.
Prioritásos (elsőbbségi) hívás kezdeményezése	Adja meg a rendszergazdától kapott MLPP hozzáférési számot, majd a telefonszámot. További részleteket a következő témakörben talál: „Kritikus hívások fontossági rendezése” című fejezet, 36. oldal.
Tárcsázás egy Személyes címjegyzék (Personal Address Book, PAB) bejegyzésből vagy Gyorstárcsázás kódból	Válassza a  > <b>PAB szolgáltatás</b> vagy a <b>Gyorsszámok szolgáltatás</b> menüpontot (a pontos név ettől eltérő is lehet). Ha valamelyik listából tárcsázni szeretne, akkor léptessen a számhoz, majd indítsa el a hívást. A PAB vagy Gyorsszámok szolgáltatásra való feliratkozáshoz segítséget a következő részben talál: „A Felhasználói beállítások weboldalak elérése” című fejezet, 44. oldal.
Hívás indítása számlázó vagy követő kód használatával	Tárcsázza a kívánt számot, majd a megkülönböztető hangjelzés megszólalásakor írja be a megfelelő ügyfélválasztó kódot (client matter code, CMC) vagy kötelező hitelesítő kódot (forced authorization code, FAC). Azt, hogy szükség van-e CMC vagy FAC kód használatára, a rendszergazdától kérdezheti meg, illetve részletesebb útmutatást is tőle kérhet.







Művelet...	Teendő...
Hívás indítása Cisco Mellékmobilitás profil használatával	<p>Ellenőrizze, hogy az éppen használni kívánt telefonról bejelentkezett-e a Mellékmobilitás (Extension Mobility, EM) szolgáltatásba. <b>Válassza az</b>  <b>&gt; EM szolgáltatás</b> parancsot (a tényleges név ettől eltérő is lehet). A billentyűzet segítségével írja be bejelentkezési adatait. Ha megosztott munkahelyen lévő telefont használ, akkor előfordulhat, hogy a hívások kezdeményezéséhez vagy bizonyos szolgáltatások eléréséhez először be kell jelentkeznie a Mellékmobilitás szolgáltatásba.</p> <p>A Mellékmobilitás egy különleges szolgáltatás, amelyet a rendszergazda rendelhet hozzá személyekhez és telefonkészülékekhez. További információ:  <i>Cisco IP telefonja testreszabása a weben:</i>  <a href="http://www.cisco.com/univercd/cc/td/doc/product/voice/c_ipphon/index.htm">http://www.cisco.com/univercd/cc/td/doc/product/voice/c_ipphon/index.htm</a></p>
Videohívás kezdeményezése	<p>Ellenőrizze, hogy a telefon kijelzőjén látható-e a következő ikon: </p> <p>Ha az ikon látható, akkor készüléke képes a videohívások kezelésére és a Cisco VT Advantage támogatására. Segítségével Cisco IP telefonján, személyi számítógépén és külső videokamera használatával egyaránt bonyolíthat videohívásokat. További segítségért forduljon a rendszergazdához, illetve tanulmányozza át a következő dokumentumokat: <i>Cisco VT Advantage User Guide és Cisco VT Advantage Quick Start Guide:</i>  <a href="http://www.cisco.com/univercd/cc/td/doc/product/voice/c_ipphon/index.htm">http://www.cisco.com/univercd/cc/td/doc/product/voice/c_ipphon/index.htm</a></p>

## Tanácsok

- Amennyiben hibázik a telefonszám bevitele közben, akkor egy vagy több számjegyet a << gombbal törölhet. A tárcsázási kísérletből való kilépéshez nyomja meg a **Mégse** gombot.
- Ha letett kézibeszélő mellett tárcsáz, akkor a telefonszám első számjegyeként nem használhatja a \* és a # jelet. Ha ezeket a jeleket kell használnia a telefonszám tárcsázásához, emelje fel a kézibeszélőt.
- Ha nem hall tárcsahangot, illetve nem tud hívásokat létrehozni, akkor a hibát több tényező is okozhatja. Ha szükséges, további segítségért forduljon a rendszergazdához.
  - A telefon  gombjának használatával be kell jelentkeznie a Mellékmobilitás szolgáltatásba.
  - A szám tárcsázása után meg kell adnia egy ügyfélválasztó kódot vagy egy kötelező hitelesítő kódot.
  - A telefonon időkorlátozást léptettek érvénybe, amely a nap bizonyos időszakaiban megtiltja egyes funkciók használatát.



# Hívás fogadása

Ha fogadni szeretne egy hívást, emelje fel a kézibeszélőt, vagy válasszon az alábbi táblázatban szereplő egyéb lehetőségek közül.

Művelet...	Teendő...
Hívás fogadása fejbeszélő használatakor	Ha nem világít, akkor nyomja meg a  gombot. Ha a  gomb már világít, nyomja meg a <b>Válaszol</b> gombot vagy a  gombot (a bejövő híváshoz tartozó vonalgombot).
Hívás fogadása kihangosító használatával	Nyomja meg a  , a <b>Válaszol</b> vagy a  gombot (a bejövő híváshoz tartozó vonalgombot).
Váltás egy felépült hívásról, és egy kicsengő hívás fogadása	Nyomja meg a <b>Válaszol</b> vagy a  gombot (a bejövő híváshoz tartozó vonalgombot). Ezzel fogadja az új hívást, és automatikusan tartásba helyezi az első hívást. További tudnivalók: „A Tart és a Visszav gomb használata” című fejezet, 23. oldal.
Hívás fogadása hívásvárakoztatással	Kérje meg a rendszergazdáját, hogy állítsa be a Hívásvárakoztatás szolgáltatást az Ön telefonjára.  Ha ez a funkció be van kapcsolva, és Önnek új hívása érkezik, miközben már folytat egy beszélgetést, akkor egy hívásvárakoztatási hangot fog hallani, a kijelzőn pedig az új hívás hívóazonosító információi jelennek meg. Ha fogadni szeretné a hívást, nyomja meg a <b>Válaszol</b> gombot. Ha vissza szeretne térni az eredeti híváshoz, akkor az utóbbi hívást tartásba kell helyeznie. Bővebb tájékoztatást a következő részben talál: „A Tart és a Visszav gomb használata” című fejezet, 23. oldal.
A bejövő hívások automatikus fogadása egy vagy két kicsengés után	Kérje meg a rendszergazdát, hogy állítsa be az AutoVálasz funkciót. Bővebb tájékoztatást a következő részben talál: „Az AutoVálasz használata fejbeszélővel vagy kihangosítóval” című fejezet, 38. oldal.
Tartott hívás felélesztése, vagy a felélesztés engedélyezése másvalakinek, valamely másik telefonon (például a konferenciaszoba egy telefonján)	Használja a Hívásparkoltatást. Bővebb tájékoztatást a következő részben talál: „Parkoltatott hívások tárolása és felélesztése” című fejezet, 30. oldal.
A telefon használata egy másik telefonon csengő hívás felvételére	Használja a Csoporthívást. Bővebb tájékoztatást a következő részben talál: „Osztott vonal használata” című fejezet, 32. oldal.
Válasz elsőbbségi hívásra	Bontsa az aktuális hívást, majd nyomja meg a <b>Válaszol</b> gombot. Bővebb tájékoztatást a következő részben talál: „Kritikus hívások fontossági rendezése” című fejezet, 36. oldal.
Bejövő hívás továbbítása közvetlenül a hangpostára	Nyomja meg a <b>TovHP</b> gombot. A hívás automatikusan továbbításra kerül a hangpostarendszerbe.



## Hívás befejezése

Ha be szeretne fejezni egy hívást, akkor bontsa a kapcsolatot. További részleteket az alábbi táblázatban talál.

Művelet...	Teendő...
Kapcsolat bontása a kézibeszélő használatával	Helyezze vissza a kézibeszélőt a tartójába, vagy nyomja meg a <b>HívVége</b> gombot.
Kapcsolat bontása fejbeszélő használatakor	Nyomja meg a  gombot. Amennyiben a fejbeszélő üzemmódot aktívan kívánja tartani (a gomb a bontás után is világítson), akkor nyomja meg a <b>HívVége</b> gombot.
Kapcsolat bontása kihangosító használatakor	Nyomja meg a  vagy a <b>HívVége</b> gombot.
Hívás bontása, miközben ugyanazon a vonalon fenntart egy másik hívást	Nyomja meg a <b>HívVége</b> gombot. Ha szükséges, először vegye ki a hívást a tartásból.

## A Tart és a Visszav gomb használata

Egyszerre csak egy hívás lehet aktív, az összes többi hívásnak tartásban kell lennie.



Feladat	Teendő...
Tartásba szeretne helyezni egy hívást	Bizonyosodjon meg arról, hogy a tartásba helyezendő hívás ki van jelölve, majd nyomja meg a <b>Tart</b> gombot.
Ki szeretne venni tartásból egy az aktuális vonalon lévő hívást	Szükség szerint léptessen a megfelelő hívásra, majd nyomja meg a <b>Visszav</b> gombot.
Ki szeretne venni tartásból egy az aktuálistól eltérő vonalon lévő hívást	Nyomja meg a tartásban lévő hívást hordozó vonalhoz tartozó  gombot. (A vonalhoz a tartásban lévő hívást jelző ikon jelenik meg  ) Ha a vonalon csak egy hívás van tartásban, akkor az automatikusan visszavételre kerül. Ha több hívás is tartásban van a vonalon, akkor szükség szerint léptessen a megfelelő hívásra, majd nyomja meg a <b>Visszav</b> gombot.

### Tanács

A Tart funkció használata általában zenét vagy csipogó hangot eredményez, ezért konferenciahívást lehetőleg ne tegyen tartásba.

## A némítás használata

A Némít gomb kikapcsolja a kézibeszélőt, a fejbeszélőt, a kihangosító és a külső mikrofon hangbemenetét. Amikor a némítás be van kapcsolva, Ön hallhatja a hívás többi résztvevőjét, ők azonban nem hallhatják Önt.

Művelet...	Teendő...
A némítás bekapcsolása	Nyomja meg a  gombot.
A némítás kikapcsolása	Nyomja meg a  gombot.

## Korábban felépült hívás átadása

Az **Átad** gomb egy folyamatban levő hívás átirányítására használható. A *cél* az a szám, melyre a hívást át kívánja adni.

Művelet...	Teendő...
Hívás átadása anélkül, hogy beszélne a fogadó féllel	Nyomja meg az <b>Átad</b> gombot, majd írja be a cél számát. Amikor a másik oldalon kicseng a hívás, tegye le a kagylót. Ha a rendszergazda nem engedélyezte az átadást letett kézibeszélő mellett, az átadáshoz újból meg kell nyomnia az <b>Átad</b> gombot. Az átadás megszakításához nyomja meg a <b>HívVége</b> gombot.
Egyeztetés az átadás fogadójával, mielőtt a hívást átadná (megbeszélés átadás előtt)	Nyomja meg az <b>Átad</b> gombot, majd írja be a cél számát. Várja meg, míg az átadás fogadója válaszol. Ha a fogadó fél felveszi az átadott hívást, nyomja meg ismét az <b>Átad</b> gombot. Ha az illető visszautasítja a hívást, akkor az eredeti híváshoz a <b>Visszav</b> gombbal térhet vissza. Ha a rendszergazda nem engedélyezte az átadást letett kézibeszélő mellett, az átadáshoz újból meg kell nyomnia az <b>Átad</b> gombot. Az átadás megszakításához nyomja meg a <b>HívVége</b> gombot.
Két folyó hívás átadása egymásnak (összekapcsolás)	Léptessen a vonal megfelelő hívására, majd nyomja meg a <b>Kijelöl</b> gombot. Ismétlje meg az eljárást a második hívással is. Miközben a két kiválasztott hívás egyike ki van jelölve, nyomja meg az <b>ÖsszKap</b> gombot. (Ha az <b>ÖsszKap</b> nem látható, akkor nyomja meg a <b>tovább</b> gombot.) A két hívás egymással összekapcsolódik, az Ön kapcsolata pedig megszakad. Amennyiben a hívókkal együtt vonalban szeretne maradni, az <b>Egyesít</b> gomb segítségével hozzon létre konferenciabeszélgetést. További tudnivalók: „Konferenciabeszélgetés létrehozása” című fejezet, 26. oldal.

## Tanácsok

- Ha engedélyezve van az átadás letett kézibeszélő mellett, akkor leteheti a kagylót, vagy nyomja meg az **Átad gombot**, és utána tegye le a kagylót.
- Ha a telefonon nincs engedélyezve az átadás letett kézibeszélő mellett, és ha az **Átad** gomb megnyomása helyett leteszi a kagylót, akkor az átadás megszakad, és az átadni kívánt fél tartásba kerül.
- Tartásban lévő hívás átadására nem használhatja az **Átad** gombot. Átadás előtt az **Átad** gomb megnyomásával vegye vissza tartásból a hívást.

## Hívások átirányítása másik számra

A Mindent átirányít funkciót arra használhatja, hogy bejövő hívásait Cisco IP telefonjáról egy másik telefonszámra irányítsa át.



### Megjegyzés

A Mindent átirányít funkció célszámát pontosan úgy kell megadnia, mintha azt a telefonkészülékéről tárcsázná. Amennyiben szükséges, adja meg például a külső vonal eléréséhez szükséges előtagot (általában 0 vagy 9) vagy a körzetszámot is.

Művelet...	Teendő...
Hívásátirányítás beállítása az elsődleges vonalon	Nyomja meg az <b>ÁtirMind</b> gombot, majd írja be a cél telefonszámát.
Hívásátirányítás törlése az elsődleges vonalon	Nyomja meg az <b>ÁtirMind</b> gombot.
Annak ellenőrzése, hogy elsődleges vonalán engedélyezve van-e a hívásátirányítás	Az elsődleges vonalhoz tartozóan a következő ikont keresse:  . A telefon kijelzőjének alján látható állapotsort is tekintse át, itt jelenik meg a hívásátirányítás célszáma.
Bármely vonal hívásátirányításának beállítása vagy törlése	Lépjen be a Felhasználói beállítások weboldalra, válassza ki saját készülékét, majd a főmenüből válassza a <b>Minden hívás átirányítása...</b> pontot. A telefonon lévő összes vonal hívásátirányítását beállíthatja vagy megszüntetheti. Bővebb tájékoztatást a bejelentkezés lépéseiről a következő részben talál: „Bejelentkezés a Felhasználói beállítások weboldalakra” című fejezet, 44. oldal.  Ha a hívásátirányítás engedélyezve van az elsődleges vonaltól különböző bármely vonalon, akkor a telefon nem ad visszaigazolást a hívások átirányításáról. Ehelyett a beállításokat Önnek kell megerősítenie a Felhasználói beállítások weboldalakon.

## Tanácsok

- A hívásokat átírányíthatja egy hagyományos analóg telefonra vagy egy másik IP telefonra is, azonban a rendszergazda korlátozhatja a hívásátírányítás funkciót a vállalat telefonszámaira.
- Ezt a funkciót vonalanként kell konfigurálnia. Amennyiben egy hívás telefonjának egy olyan vonalára érkezik, amelyen a hívásátírányítás nincs engedélyezve, a hívás a szokásos módon kicsöng.

# Konferenciabeszélgetés létrehozása

Cisco IP telefonja segítségével három vagy több személyt is összekapcsolhat egyetlen telefonbeszélgetésbe, ezt konferenciabeszélgetésnek nevezzük.

## A támogatott konferenciabeszélgetés-típusok

Kétféle konferenciabeszélgetés létezik: Normál konferencia és konferenciahíd.

### Normál konferenciabeszélgetés

A normál (vagy „ad hoc”, alkalmi) konferenciabeszélgetéseknél a konferencia rendezőjének minden résztvevőt fel kell hívnia és hozzá kell adnia a konferenciához. Cisco IP telefonjával – igényeitől és készüléke beállításaitól függően – többféle módon is létrehozhat normál konferenciabeszélgetést:

- **Konfer** – Ezzel a gombbal normál konferenciát hozhat létre az egyes résztvevők egyenkénti hívásával. A normál konferenciahívás a legtöbb telefonon alapfunkció.
- **Egyesít** – Ezzel a gombbal normál konferenciát hozhat létre adott vonal meglévő hívásai között.
- **kBelép** – Ezzel a gombbal osztott vonalon fennálló híváshoz adhatja hozzá magát, amivel a hívást normál konferenciabeszélgetéssé alakítja. Ez egy kiegészítő funkció, mely csak osztott vonalakon áll rendelkezésre, és amelyet a rendszergazdának kell az Ön részére beállítania. További tudnivalók: „Osztott vonal használata” című fejezet, 32. oldal.

További útmutatás: „Normál konferenciabeszélgetés indítása és csatlakozás hozzá” című fejezet, 27. oldal.

### Konferenciahíd

A konferenciahíd funkció használatakor a résztvevők egy meghatározott szám felhívásával csatlakozhatnak a konferenciabeszélgetéshez, ahelyett, hogy várniuk kellene arra, hogy a konferencia szervezője felhívja őket.

Konferenciahíd indításához nyomja meg a telefon KonfHíd funkciógombját, majd adja meg a rendszergazda által adott telefonszámot. A konferenciahídban való részvételhez tárcsázza a konferenciahíd számát a megadott időpontban. Ha a konferencia kezdeményezője még nem tárcsázott be, a konferencia résztvevői foglalt hangot hallanak. Ha a konferencia kezdeményezője már betárcsázott, létrejön a konferenciahíd, ami akkor is folytatható, ha a konferencia kezdeményezője kilép. Megjegyzés: A konferenciahíd funkció különleges szolgáltatás, amelyet a rendszergazdának kell konfigurálnia az Ön számára.

További útmutatás: „Konferenciahíd indítása, csatlakozás konferenciahídhöz” című fejezet, 29. oldal.

## Normál konferenciabeszélgetés indítása és csatlakozás hozzá

A normál konferenciabeszélgetések legalább három személy számára biztosítják az ugyanabban a hívásban való részvétel lehetőségét. További részleteket az alábbi táblázatban talál.

Művelet...	Teendő...
Normál konferenciahívás létrehozása a résztvevők egyenkénti felhívásával	Ha egy híváshoz újabb résztvevőt szeretne hozzáadni, akkor beszélgetés közben nyomja meg a <b>Konfer</b> gombot. (Ha a <b>Konfer</b> nem látható, akkor nyomja meg a <b>tovább</b> gombot.) Írja be a konferencia résztvevőjének telefonszámát. Miután a hívás létrejött, és beszélt a konferencia résztvevőjével, az új fél konferenciabeszélgetéshez való csatlakoztatásához nyomja meg ismét a <b>Konfer</b> gombot. Ismételje meg a műveletet a többi résztvevővel is.
Az aktuális hívók meghívása normál konferenciában való részvételre	Ha két vagy több hívás van egy vonalon, görgetéssel jelöljön ki egyet, majd nyomja meg a <b>Kijelöl</b> gombot. Ismételje meg az eljárást az összes olyan hívásra, melyet a konferenciához kíván adni. Az egyik kiválasztott híváson nyomja meg az <b>Egyesít</b> gombot. (Ha az <b>Egyesít</b> nem látható, akkor nyomja meg a <b>tovább</b> gombot.) Megjegyzés: Az aktív hívás kiválasztása és hozzáadása a konferenciabeszélgetéshez automatikus.
Részvétel normál konferenciabeszélgetésben	Vegye fel a hívást, amikor a telefon csöng. Nem kell semmi továbbit tennie ahhoz, hogy egy normál konferenciahíváshoz csatlakozzon.
Önmaga beléptése (hozzáadása) egy osztott vonalon folyó híváshoz, amivel a hívást konferenciabeszélgetéssé alakítja	Jelöljön ki egy „távoli használatban” jellegű hívást az egyik osztott vonalon, majd nyomja meg a <b>kBelép</b> gombot. (Ha a <b>kBelép</b> gomb nem látható, akkor nyomja meg a <b>tovább</b> gombot.) A hívás többi résztvevője a belépésre figyelmeztető hangot hall. További tudnivalók: „Osztott vonal használata” című fejezet, 32. oldal.
A konferenciában részt vevők listájának megtekintése	Jelöljön ki egy aktív konferenciahívást, majd nyomja meg a <b>KonList</b> gombot. A résztvevők a csatlakozás sorrendjében jelennek meg, legfelül a legutoljára csatlakozott résztvevő szerepel.
A konferenciában részt vevők listájának frissítése	A konferencia résztvevőit tartalmazó lista megjelenítése közben nyomja meg a <b>Frissít</b> gombot.
Annak megtekintése, ki hívta össze a konferenciát	Miközben a konferencia résztvevőinek listája látható, keresse meg a lista alján azt az embert, akinek a neve mellett egy csillag (*) szerepel.
A konferenciához utoljára csatlakozott fél eltávolítása	Jelölje ki a konferencialista tetején lévő résztvevő nevét, majd nyomja meg az <b>Eltávolítás</b> gombot. (Az utolsóként csatlakozott résztvevő neve mindig a lista tetején jelenik meg.) Ha nem a konferencialistát használja, akkor nyomja meg az <b>UtRBont</b> gombot. Csak akkor távolíthat el résztvevőt, ha Ön kezdeményezte a konferenciahívást.

Művelet...	Teendő...
Konferenciabeszélgetés valamelyik résztvevőjének eltávolítása	Jelölje ki a résztvevő nevét, majd nyomja meg az <b>Eltávolítás</b> gombot. Csak akkor távolíthat el résztvevőt, ha Ön kezdeményezte a konferenciahívást.
Kilépés normál konferenciabeszélgetésből	<p>Tegye le a kézibeszélőt, vagy nyomja meg a <b>HívVége</b> gombot. Ha nem Ön kezdeményezte a konferenciabeszélgetést, akkor kilépése nem befolyásolja a többiek kapcsolatát.</p> <p>Ha a konferenciabeszélgetést Ön kezdeményezte, akkor kilépésével véget érhet a konferencia (attól függően, hogy a rendszergazda hogyan konfigurálta az Ön telefonját). Ezt úgy kerülheti el, hogy kilépés előtt átadja a konferenciabeszélgetést valaki másnak. A továbbiakban ez a személy lesz a konferenciabeszélgetés virtuális vezetője. A virtuális vezető nem adhat hozzá résztvevőket, ám a meglévő résztvevőkkel változatlan formában folytatható a konferenciabeszélgetés.</p>

## Tanácsok

- Normál konferenciabeszélgetéshez csak azonos vonalon lévő hívásokat adhat hozzá. Ha a hívások különböző vonalakon vannak, akkor a **Konfer** vagy az **Egyesít** használata előtt helyezze át őket azonos vonalra.
- Ha a „Nincs résztvevő-információ” hibaüzenetet kapja, amikor az **Egyesít** gombot próbálja használni, bizonyosodjon meg arról, hogy az aktív híváson kívül, ami automatikusan kiválasztódik, kiválasztott még legalább egy hívást.
- A telefon beállításaitól függően előfordulhat, hogy a konferenciabeszélgetés megszakad, amikor Ön kilép belőle. További tudnivalókat a fenti táblázat utolsó sorában talál.

## Konferenciahíd indítása, csatlakozás konferenciahídhöz

A konferenciahíd funkció használatakor a résztvevők egy meghatározott szám felhívásával csatlakozhatnak a konferenciabeszélgetéshez, ahelyett, hogy várniuk kellene arra, hogy a konferencia szervezője felhívja őket. További részleteket az alábbi táblázatban talál.

<b>Művelet...</b>	<b>Teendő...</b>
Konferenciahíd létrehozása	Nyomja meg az <b>ÚjHívás</b> gombot, vagy emelje fel a kagylót. Ezután nyomja meg a <b>KonfHíd</b> gombot, és tárcsázza konferenciahíd számát. (A számot a rendszergazdától szerezheti be.)  Ne felejtse el tájékoztatni a résztvevőket a konferencia számáról. Ha Ön még nem tárcsázott be, a konferencia résztvevői foglalt hangot hallanak.
Részvétel konferenciahídban	Tárcsázza a konferenciahíd számát, melyet a konferencia kezdeményezője szolgáltat. Csak azután csatlakozhat, miután a konferencia kezdeményezője betárcsázott.
Konferenciahíd befejezése	Tegye le a kézibeszélőt, vagy nyomja meg a <b>HívVége</b> gombot.

# Különleges híváskezelési funkciók

A különleges híváskezelési funkciók olyan speciális (nem szokványos) funkciók, melyeket az Ön híváskezelési igényei és munkakörnyezete szerint a rendszergazda állíthat be a telefonon. Mindezeket a funkciókat nem tudja elérni, amíg a rendszergazda nem engedélyezi őket az Ön számára.

## Parkoltatott hívások tárolása és felélesztése

A „hívásparkoltatás” funkciót egy-egy hívás tárolására használhatja. A hívást később Ön vagy valaki más is felélesztheti a Cisco CallManager rendszer egy másik telefonkészülékén (például egy munkatárs asztalán vagy egy tárgyalóban található készüléken). A Hívásparkoltatás funkciót a rendszergazdának külön kell engedélyeznie az Ön számára.

Művelet...	Teendő...
Aktív hívás tárolása a Hívásparkoltatás funkcióval	Hívás közben nyomja meg a <b>Parkoltatás</b> gombot. (Ha a <b>Parkoltatás</b> nem látható, akkor nyomja meg a <b>tovább</b> gombot.) Ezzel eltárolja a hívást a telefonján. Jegyezze fel a parkoltatott hívás képernyőn megjelenő parkoló hívószámot, és bontsa a kapcsolatot.
Parkoltatott hívás felélesztése	Ha csatlakozni szeretne a híváshoz, akkor a hálózaton belül bármelyik Cisco IP telefonba üsse be a parkoltatott hívás parkoló hívószámát.  A parkoltatott hívás felélesztésére korlátozott idő áll rendelkezésére, ennek letelte után a hívás ismét kicsöng az eredeti céltelefonon. Az időkorláttal kapcsolatban érdeklődjön a rendszergazdánál.

## Átírányított hívás felvétele a telefonján

A rendszergazda engedélyezheti a Felvesz funkciót az Ön telefonján, ha a híváskezelés feladatát általában megosztja a munkatársakkal. A Felvesz funkció segítségével egy munkatársa telefonján csengő hívást átírányíthat a saját telefonjára, így Ön válaszolhat rá. A Felvesz funkcióval kezelhetők azoknak a munkatársaknak a hívásai, akik Önnek azonos hívásfelvételi csoportban (**Felvesz**), másik hívásfelvételi csoportban (**CsHFelv**), vagy az Ön csoportjához társított másik csoportban (**EHFelv**) találhatók.

Művelet...	Teendő...
Válasz olyan hívásra, amely hívásfelvételi csoportjának egy másik mellékén cseng ki	A <b>Felvezs</b> gomb megnyomásával csatlakozhat a híváshoz. (Lehet, hogy fel kell vennie a kagylót a <b>Felvezs</b> gomb megnyomásához.) Ha a rendszergazda nem engedélyezte az automatikus hívásfelvételt, a hívás akkor fog kicsengeni a telefonján, ha megnyomja a <b>Felvezs</b> gombot. Ebben az esetben a <b>Válaszol</b> gomb megnyomásával csatlakozhat a híváshoz.
Válasz olyan hívásra, amely a csoportján kívüli mellékén cseng ki	Nyomja meg a <b>CsHFelv</b> gombot. (Lehet, hogy fel kell vennie a kagylót a <b>CsHFelv</b> gomb megnyomásához.) A híváshoz való csatlakozáshoz adja meg a rendszergazdától kapott csoporthívás felvételi kódszámát. Ha a rendszergazda nem engedélyezte az automatikus hívásfelvételt, a hívás akkor fog kicsengeni a telefonján, ha megnyomja a <b>CsHFelv</b> gombot, és megadja a csoporthívás felvételi kódszámát. Ebben az esetben a <b>Válaszol</b> gomb megnyomásával csatlakozhat a híváshoz.
Válasz olyan hívásra, amely a csoportjának egy másik mellékén vagy egy társított csoportban cseng ki	Az <b>EHFelv</b> gomb megnyomásával csatlakozhat a híváshoz. (Lehet, hogy le kell tennie a kagylót az <b>EHFelv</b> gomb megnyomásához.) Ha a rendszergazda nem engedélyezte az automatikus hívásfelvételt, a hívás akkor fog kicsengeni a telefonján, ha megnyomja az <b>EHFelv</b> gombot. Ebben az esetben a <b>Válaszol</b> gomb megnyomásával csatlakozhat a híváshoz.

## Tanácsok

- A **Felvezs** és a **CsHFelv** gomb megnyomásakor ahhoz a híváshoz csatlakozik, amelyik a legrégebben cseng.
- Az **EHFelv** funkció révén a rendszergazda több hívásfelvételi csoportot társíthat az Ön csoportjához, és prioritást rendelhet a csoportokhoz. Az **EHFelv** gomb megnyomásakor a hívásfelvételi csoport legnagyobb prioritású hívásához fog csatlakozni.
- Ha az elsődleges vonaltól különböző mellékén szeretné felvenni a hívást, előbb nyomja meg a  gombot (egy szabad vonalgombot), majd nyomja meg a **Felvezs** funkciógombot.

# Osztott vonal használata

Előfordulhat, hogy a rendszergazda „osztott” vonalat biztosít Önnek. Az osztott vonalaknak két fő felhasználási területe a következő:

- Egy személy több telefonkészüléket használ – Például az osztott vonal az asztali és a laboratóriumi készülékéhez is hozzá van rendelve. Az osztott vonalon keresztül beérkező hívások mindkét készüléken kicsengenek, így Ön bármelyik készülékről fogadhatja őket.
- Több személy osztozik egy vonalon – Például Ön tagja egy olyan csoportnak, amelynek bármely tagja fogadhatja az osztott vonalon beérkező hívásokat; vagy Ön vezető, aki az asszisztensével közös melléket használ.

## Az osztott vonalak működése

### Távoli használatban

Ha osztott vonallal rendelkezik, akkor előfordulhat, hogy telefonkészüléke kijelzőjén a távoli használatban ikon jelenik meg: . Az ikon azt jelzi, hogy éppen valamelyik munkatársa használja az osztott vonalat. Az osztott vonalon a szokásos módon kezdeményezhet és fogadhat hívásokat, akkor is, ha éppen látható a kijelzőn a távoli használatban ikon.

### Hívásinformációk megosztása és belépés

Ha munkatársa nem engedélyezte a Titkosítás funkciót, akkor Ön saját telefonjának kijelzőjén megtekintheti a munkatársa által az osztott vonalon kezdeményezett és fogadott hívásokkal kapcsolatos adatokat. Az adatok között szerepelhet a hívó fél azonosítója és a hívás időtartama. Fordítva is ugyanez igaz, amikor Ön osztott vonalat használ, hívásának adatai megjelenhetnek munkatársa telefonján.

A hívásadatok ilyen jellegű megjelenésekor mód nyílik arra, hogy Ön és munkatársai a Belép vagy a kBelép funkcióval belépjenek az osztott vonalon folyó hívásba. Azt a műveletet, amellyel hozzáadja önmagát egy osztott vonalon folyó híváshoz, *belépésnek* nevezzük. A belépéssel kapcsolatban bővebb tájékoztatást a következő részben talál: „Önmaga beléptetése egy osztott vonalon folyó hívásba” című fejezet, 33. oldal.

### Titkosítás



Ha nem akarja, hogy a vonalán Önnel osztozó munkatársai lássák a hívásaival kapcsolatos adatokat, engedélyezze a Titkosítás funkciót. Ezzel egyben azt is megakadályozhatja, hogy munkatársai belépjenek az Ön hívásaiba. Bővebb tájékoztatást a következő részben talál: „Mások megakadályozása abban, hogy osztott vonalon folyó hívásba belépjenek, illetve megtekintsék a hívás adatait” című fejezet, 34. oldal.

### Osztott vonalon támogatott maximális hívásszám

Az osztott vonalakon folytatható hívások maximális száma telefonkészülékenként változhat. Így olykor előfordulhat, hogy nem tud új hívást kezdeményezni az osztott vonalon, miközben a munkatársai igen. Például lehet, hogy az Ön telefonja legfeljebb négy hívást támogat egy megosztott vonalon, miközben a munkatársa telefonja ugyanazon a vonalon öt hívást tesz lehetővé. Ha már folyamatban van négy hívás a vonalon, az **ÚjHívás** gomb Önnek elérhetetlen lesz, de elérhető marad munkatársa számára.

## Önmaga beléptetése egy osztott vonalon folyó hívásba

Ha osztott vonallal rendelkezik, a rendszergazda biztosíthatja Önnek a Belép vagy a kBelép funkció elérhetőségét. Osztott vonalon folyó aktív hívásba bármelyik funkcióval beléphet. Általában a két funkció közül csak az *egyik* érhető el.



Művelet...	Teendő...
Annak ellenőrzése, hogy van-e valamelyik munkatársnak aktív hívása az osztott vonalon	<p>Tekintszen az osztott vonal számára. Ha a vonal egy másik készülékről használatban van, akkor megjelenik a távoli használat ikon: .</p> <p>Ha munkatársa engedélyezte a Titkosítás funkciót, a <b>Belép</b> és a <b>kBelép</b> gomb nem érhető el, így Ön nem léphet be a hívásba. Ebben az esetben a magánhívással kapcsolatos adatokat sem tekintheti meg telefonkészüléke kijelzőjén, ugyanakkor hívásokat kezdeményezni és fogadni továbbra is tud az osztott vonalon.</p>
Az osztott vonal aktív hívásainak megtekintése	<p>Nyomja meg a használatban lévő osztott vonalhoz tartozó  gombot.</p> <p>Az összes nem magánjellegű hívás megjelenik a hívásaktivitási területen.</p>
Önmaga hozzáadása egy osztott vonalon folyó híváshoz a <b>Belép</b> gombbal	<p>Készüléke képernyőjén jelöljön ki egy távoli használatban levő hívást, majd nyomja meg a <b>Belép</b> gombot. (Ha a <b>Belép</b> gomb nem látható, akkor nyomja meg a <b>tovább</b> gombot.) A többi fél csipogó hangot hall, ez jelzi az Ön belépését.</p> <p>Amikor bontja a kapcsolatot, a beszélgetés többi résztvevője egy lecsatlakozási hangot hall, és az eredeti beszélgetés folytatódik.</p>
Önmaga hozzáadása egy osztott vonalon folyó híváshoz a <b>kBelép</b> gombbal	<p>Készüléke képernyőjén jelöljön ki egy távoli használatban levő hívást, majd nyomja meg a <b>kBelép</b> gombot. (Ha a <b>kBelép</b> gomb nem látható, akkor nyomja meg a <b>tovább</b> gombot.) A többi fél hangjelzést hall, a beszélgetés egy pillanatra megszakad, a telefon kijelzőjén látható hívásadatok pedig megváltoznak.</p> <p>Megjegyezzük, hogy a Belép funkcióval ellentétben a kBelép funkció a hívást normál konferenciabeszélgetéssé alakítja, így Ön további résztvevőket is hozzáadhat a híváshoz. (A kBelép funkcióval használható konferencia-beszélgetési szolgáltatásokkal kapcsolatosan a következő részben talál további információkat: „Konferenciabeszélgetés létrehozása” című fejezet, 26. oldal.)</p> <p>A hívás akkor is konferenciahívásként folytatódik, ha Ön bontja a kapcsolatot, feltéve hogy marad legalább három résztvevője.</p>

### Tanácsok

- A **Belép** és a **kBelép** gomb a magánhívásoknál nem érhető el.
- Titkosított hívásba nem léphet be, ha telefonján nincs engedélyezve a titkosítás támogatása. Ha belépési kísérlete ebből az okból hiúsul meg, telefonja gyors foglalt jelzést ad. Bővebb tájékoztatást a következő részben talál: „Biztonságos hívások kezdeményezése és fogadása” című fejezet, 35. oldal.
- Ha a **Belép** gomb használatával belépett egy hívásba, majd azt tartásba helyezik, átirányítják vagy konferenciahívássá alakítják, akkor az Ön kapcsolata megszakad.

## Mások megakadályozása abban, hogy osztott vonalon folyó hívásba belépjenek, illetve megtekintsék a hívás adatait

Ha osztott vonalat használ, a Titkosítás funkcióval megakadályozhatja a többieket abban, hogy megtekintsék saját hívásainak adatait, illetve belépjenek az Ön hívásaiba (vagyis a Belép vagy a kBelép funkcióval hozzáadják magukat a hívásokhoz).

Művelet...	Teendő...
Mások megakadályozása abban, hogy az osztott vonal bármelyik hívását megtekintsék, vagy belépjenek abba	A <b>Privát</b> gomb megnyomásával engedélyezze a titkosítást. Ha a Titkosítás engedélyezve van, akkor a Titkosítás gomb mellett a következő ikon jelenik meg: 
Másoknak engedélyezni, hogy az osztott vonal bármelyik hívását megtekintsék, vagy belépjenek abba	A <b>Privát</b> gomb megnyomásával kapcsolja ki a titkosítást. Ha a Titkosítás ki van kapcsolva, akkor a Titkosítás gomb mellett a következő ikon jelenik meg: 

### Tanácsok

- Ha egy az Ön vonalával osztozó telefonkészüléken engedélyezve van a Titkosítás, akkor Ön a szokásos módon kezdeményezhet és fogadhat hívásokat. Az osztott vonalon folyó hívásokba ugyanakkor nem léphet be, és a belépés gombokat sem tudja használni.
- A Titkosítás funkció a telefon összes osztozott vonalára vonatkozik. Ebből következik, hogy ha telefonjához több osztozott vonal is csatlakozik, és a Titkosítás engedélyezve van, akkor munkatársai egyik osztozott vonalon sem tudnak belépni az Ön hívásaiba, illetve ezek adatait sem tekinthetik meg.

## Gyanús hívások nyomkövetése

Amennyiben gyanús vagy rosszakaratú hívásokat kap, a rendszergazda engedélyezheti az Ön telefonján a Rosszakaratú hívóazonosító (RHAn) funkciót. Ez a funkció lehetővé teszi, hogy egy aktív hívást gyanúsnak jelöljön meg, ezzel automatizált nyomkövetési és értesítő üzenetek sorozatát indítva el.



Művelet...	Teendő...
Gyanús hívás azonosítása	Nyomja meg az <b>RHAn</b> gombot. Egy speciális hangot hall, majd a „sikeres RHAn” üzenetet látja a telefonján. A hívás aktív marad, míg be nem fejezi azt.

## Biztonságos hívások kezdeményezése és fogadása

Attól függően, hogy a rendszergazda hogyan konfigurálta a telefonrendszert, az Ön telefonja képes lehet biztonságos hívások kezdeményezésére és fogadására.

Telefonkészüléke a következő hívástípusok támogatására képes:

- *Hitelesített hívás* – A hívásban részt vevő telefonkészülékek azonosságának ellenőrzése megtörtént.
- *Titkosított hívás* – A Cisco IP hálózaton belül a telefon titkosított hangadatokat küld és fogad. A titkosított hívások egyben hitelesítettek is.
- *Nem biztonságos hívás* – A részt vevő telefonok közül legalább egy telefon vagy a kapcsolat nem támogatja ezeket a biztonsági funkciókat, vagy a telefonokat nem lehet ellenőrizni.

Művelet...	Teendő...
Egy hívás biztonsági szintjének az ellenőrzése	<p>Tekintszen a hívás időtartamát megjelenítő időmérő mellett jobb oldalon látható biztonsági ikonra:</p> <p> Hitelesített hívás</p> <p> Titkosított hívás</p> <p>Ha a hívás nem biztonságos, akkor egyik biztonsági ikon sem jelenik meg.</p>
Annak kiderítése, hogy kezdeményezhet-e biztonságos hívásokat a cégénél	Vegye fel a kapcsolatot a rendszergazdával.



### Megjegyzés

Bizonyos párbeszédék, korlátozások és megszorítások is befolyásolják azt, hogy a biztonsági funkciók pontosan hogyan működnek az Ön telefonján. Bővebb tájékoztatásért forduljon a rendszergazdához.

# Kritikus hívások fontossági rendezése

Bizonyos helyeken, például katonai vagy kormányhivatali irodákban szükség lehet sürgős vagy kritikus hívások kezdeményezésére vagy fogadására. A kritikus hívások magasabb szintű prioritáskezelést igényelnek, például más hívások figyelmen kívül hagyását. Amennyiben szüksége van erre a speciális híváskezelésre, a rendszergazda engedélyezheti a Több szintű precedencia és előjegyzés (Multilevel Precedence and Preemption = MLPP) funkciót a telefonján.

Jegyezze meg az alábbi fogalmakat:

- A *Precedencia* jelöli a híváshoz rendelt prioritási szintet.
- Az *Előjegyzés* az a folyamat, mely egy folyamatban lévő, alacsonyabb elsőbbségi szintű hívást befejez, miközben fogad egy beérkező, fontosabb hívást.







Feladat	Teendő...
Prioritási szint választása egy kimenő hívás számára	Kérdezze meg a rendszergazdától a hívásokhoz tartozó prioritási azonosítókat.
Elsőbbségi (nagy prioritású) hívás kezdeményezése	Adja meg a rendszergazdától kapott MLPP hozzáférési számot, majd a telefonszámot.
Különleges, a szokásosnál gyorsabb csengőhangot vagy különleges hívásvárakoztatási hangjelzést hall	Elsőbbségi (nagy prioritású) hívása érkezett. A telefonkészülék kijelzőjén megjelenő MLPP ikon jelzi a hívás prioritási szintjét.
Meg szeretné tekinteni egy hívás prioritási szintjét	Tekintszen a telefonkészülék kijelzőjén látható MLPP ikonra: <ul style="list-style-type: none"><li><input type="checkbox"/> Alacsony prioritású (elsőbbségi) hívás</li><li><input type="checkbox"/> Közepes prioritású (azonnali) hívás</li><li><input type="checkbox"/> Magas prioritású (fontos) hívás</li><li><input type="checkbox"/> Legmagasabb prioritású (legfontosabb) hívás vagy felsővezetői hívás</li></ul> A magasabb prioritású hívások a híváslista tetején jelennek meg. Ha a kijelzőn nem lát MLPP ikont, akkor a hívás fontossági szintje normál (szokásos).
Nagyobb prioritású hívás fogadása	A hívást a megszokott módon fogadhatja. Szükség szerint a folyó hívást először szakítsa meg.
Hívását megszakító, folyamatos hangjelzést hall	Ön vagy partnere a folyó hívást előjegyző hívást kapott. Azonnal tegye le a telefont, így lehetővé teszi, hogy a nagyobb prioritású hívás kicsengjen.

## Tanácsok

- Amikor MLPP engedélyezett hívást kezdeményez vagy fogad, olyan speciális csengő- és hívásvárakozási hangot hall, mely különbözik a szabványos hangoktól.
- Ha érvénytelen MLPP hozzáférési kódot ad meg, a rendszer szóbeli figyelmeztetéssel hívja fel a figyelmét a hibára.

# A kézibeszélő, a fejbeszélő és a kihangosító használata

Az említett eszközök használatáról az alábbi táblázatból tájékozódhat.

Művelet...	Teendő...
A kézibeszélő használata	Tárcsahangot a kézibeszélő felemelésével kérhet, a kapcsolatot pedig a kézibeszélő letételével bonthatja.
A fejbeszélő használata	<p>A fejbeszélő üzemmód be- vagy kikapcsolásához nyomja meg a  gombot. (Az AutoVálasz funkció használói a kivételes helyzetekről a következő részben olvashatnak: „Az AutoVálasz használata fejbeszélővel vagy kihangosítóval” című fejezet, 38. oldal.)</p> <p>A fejbeszélőt a telefon összes kezelőszervével együtt is használhatja, beleértve a  és a  gombot is.</p> <p>A fejbeszélő beszerzésével kapcsolatosan a következő részben talál bővebb információkat: „Fejbeszélő beszerzése” című fejezet, 38. oldal.</p>
A kihangosító használata	<p>A kihangosított üzemmód be- vagy kikapcsolásához nyomja meg a  gombot.</p> <p>Több olyan eljárás, amellyel számot tárcsázhat vagy hívást fogadhat, automatikusan elindítja a kihangosított üzemmódot, feltéve hogy a kézibeszélő a helyén van és a  nem világít.</p>
Váltás fejbeszélő vagy kihangosított üzemmódra hívás közben (kézibeszélő üzemmódról)	Nyomja meg a  vagy a  gombot, majd tegye le a kézibeszélőt.
Váltás kézibeszélő üzemmódra hívás közben (fejbeszélő vagy kihangosított üzemmódról)	Emelje fel a kézibeszélőt. Egyik gombot sem kell megnyomnia.

## Tanácsok





- A fejbeszélő csatlakozójának megkereséséhez tanulmányozza át a következő részt: „A telefon csatlakoztatása” című fejezet, 6. oldal.
- Részletes információkat arról, hogyan használja a kézibeszélőt, a fejbeszélőt és a kihangosítót hívások tárcsázásához, fogadásához, befejezéséhez vagy egyéb kezeléséhez, tanulmányozza át a következő részt: „Alapszintű híváskezelés” című fejezet, 18. oldal.

# Fejbeszélő beszerzése

A telefon a négy- vagy hateres fejbeszélő-csatlakozók használatát támogatja. A fejbeszélők beszerzésével kapcsolatban tanulmányozza át a következő részt: „A fejbeszélő használatával kapcsolatos tudnivalók” című fejezet, 8. oldal, illetve látogasson el a következő URL-re: : <http://vxicorp.com/cisco>



## Az AutoVálasz használata fejbeszélővel vagy kihangosítóval

Az AutoVálasz akkor használható, amikor nagy mennyiségű bejövő hívása van, vagy mások hívásait is Ön kezeli. Az AutoVálasz funkció beállítása a kihangosítóval vagy a fejbeszélővel való együttműködésre a rendszergazda feladata. További részleteket az alábbi táblázatban talál.

Feladat	Teendő...
Az AutoVálasz szolgáltatás használata fejbeszélővel	<p>Tartsa a fejbeszélő üzemmódot aktívan (vagyis tartsa a  gombot kivilágítva), még akkor is, amikor éppen nem folytat hívást. A fejbeszélő üzemmódot úgy tarthatja aktívan, hogy a hívások befejezéséhez a <b>HívVége</b> gombot nyomja meg (és nem a  gombot), az új hívások elindításához pedig az <b>Újhívás</b> vagy a <b>Hív</b> gombot használja.</p> <p>Ha telefonja úgy van beállítva, hogy a fejbeszélő üzemmód használatakor az AutoVálasz funkció is működjön, akkor a hívások automatikus fogadásához a  gombnak világítani kell. Egyébként a hívások a megszokott módon csengenek ki, Önnek pedig kézzel kell fogadnia őket.</p>
Az AutoVálasz szolgáltatás használata kihangosítóval	<p>A kézibeszélőt hagyja a tartójában, a fejbeszélő üzemmódot pedig hagyja kikapcsolva (vagyis a  gomb maradjon kivilágítatlanul).</p> <p>Ha a telefon a kihangosító üzemmód és az AutoVálasz funkció együttes használatára van beállítva, akkor a hívások automatikus kihangosított fogadásához teljesülniük kell a fenti feltételeknek. Egyébként a hívások a megszokott módon csengenek ki, Önnek pedig kézzel kell fogadnia őket.</p>



# A telefon beállításainak testreszabása

Cisco IP telefonját a beállítások módosításával, az alábbi táblázatokban leírtak szerint szabhatja testre. Ne feledje az alábbi tanácsokat:

- Bár a legtöbb beállítás elérhető a telefonon, azonban néhányat csak online, a Felhasználói beállítások weboldaláról lehet megtalálni. További tudnivalók: „Bejelentkezés a Felhasználói beállítások weboldalakra” című fejezet, 44. oldal.
- Ha vissza szeretné állítani az eredeti, a telefonba a gyárban beírt beállításokat, akkor válassza az  > **Alapértelmezett** gombot. (Ha az **Alapértelmezett** felirat nem látható, akkor nyomja meg a **tovább** gombot.) A művelet a hangerőszinteket, a kontrasztot és a csengetési típusokat érinti.
- Ha a  gomb nem reagál, akkor rendszergazdája valószínűleg kikapcsolta azt az Ön telefonján. További tájékoztatásért forduljon a rendszergazdához.

## A hangerő beállítása

Az alábbi táblázat ismerteti, hogyan állíthatja be és mentheti el a hangerő szintjét a telefonján.

Művelet...	Teendő...
Hívás hangerőszintjének beállítása	Nyomja meg a  gombot hívás közben, vagy miután a tárcsahang megszólalt. A <b>Ment</b> gomb megnyomásával elmentheti a hangerő beállítását, így az a további hívásokra is érvényes lesz. Megjegyezzük, hogy a kézibeszélő, a kihangosító és a fejbeszélő hangerejének állítása külön-külön történik.
A csengetés hangerőszintjének beállítása	Nyomja meg a  gombot úgy, hogy eközben a kézibeszélő a helyén van, a fejbeszélő és a kihangosító gombok pedig ki vannak kapcsolva. A gombot tovább nyomva növelheti vagy csökkentheti a hangerőt. A csengetés új hangereje automatikusan elmentésre kerül.



## A csengőhangok és üzenetjelzők testreszabása

Azt, hogy a telefon a bejövő hívásokat és az Ön egyes vonalainak új hangüzeneteit hogyan jelzi, tetszése szerint testreszabhatja. A testreszabott csengőhangok és egyéb jelzések segíthetnek Önnek a több vonal közötti gyors eligazodásban. Például megteheti, hogy az 1. vonal bejövő hívásainak jelzéséhez egy ciripelő hangot, míg a 2. vonal bejövő hívásainak jelzéséhez dobhangot választ.

Művelet...	Teendő...
A csengőhang megváltoztatása	Válassza a  > <b>Csengetési típus</b> parancsot. Válassza ki a megfelelő telefonvonalat vagy az alapértelmezett csengetési beállítást. A Navigálás gombbal léptessen végig a csengetési típusokon. A kijelölt csengetési típust a <b>Lejátsz</b> gombbal hallgathatja meg. Ha talált egy Önnek tetsző csengőhangot, nyomja meg a <b>Kijelöl</b> , majd az <b>OK</b> gombot. A kiválasztott telefonvonalra vonatkozóan az <b>Alapértelmezett</b> gomb megnyomásával léptetheti életbe az alapértelmezett csengetési beállítást.
A csengetési minta (csak villogás, egyszer csengés, csak csipogás, stb.) megváltoztatása	Lépjön be a Felhasználói beállítások weboldalra, válassza ki saját készülékét, majd válassza a főmenüből a <b>Telefonja csengetési beállításainak megváltoztatása</b> pontot.
A kézibeszélőn lévő hangposta jelzőfény működési módjának megváltoztatása	Lépjön be a Felhasználói beállítások weboldalra, válassza ki saját készülékét, majd válassza a főmenüből a <b>A telefon üzenetjelző lámpájának beállítása...</b> pontot. A rendszer alapértelmezése általában a telefont „mindig világít”-ra állítja arra az esetre, ha Önnek új hangüzenete érkezik.

## A telefon kijelzőjének testreszabása

A kijelző kontrasztját és nyelvét saját igénye szerint állíthatja be.

Művelet...	Teendő...
A kijelző kontrasztjának beállítása	Válassza a  > <b>Kontraszt</b> parancsot. Nyomja meg a <b>Fel</b> , a <b>Le</b> vagy a  gombot, majd nyomja meg az <b>OK</b> gombot. Ha a korábban elmentett beállításokat szeretné helyreállítani, nyomja meg a <b>Mégse</b> gombot.
A kijelző nyelvének megváltoztatása	Lépjön be a Felhasználói beállítások weboldalra, válassza ki saját készülékét, majd a főmenüből válassza a <b>Nyelv megváltoztatása...</b> pontot. További tudnivalók: „Bejelentkezés a Felhasználói beállítások weboldalakra” című fejezet, 44. oldal.

# A gyorsívási funkciók beállítása

A gyorsívási funkciók segítségével egyetlen gombnyomással vagy egy indexkód megadásával kezdeményezhet hívást.

A gyorsívást kétféleképpen állíthatja be a telefonon:

- Gyorsívás egyetlen gombnyomással – Gyorsívószámot a telefon bármelyik programozható gombjához hozzárendelhet, amennyiben ahhoz még nem rendelt vonalat, funkciót vagy szolgáltatást.
- Gyorsívás indexkóddal – A Rövidített hívás funkció használatakor 1-99 közötti indexkódok alapján végezheti a tárcsázásokat, vagyis nem kell a teljes telefonszámokat beírnia.

A kétféle gyorsívó szolgáltatás beállításait a Felhasználói beállítások weboldalakon, az alábbi táblázatban leírtak alapján adhatja meg. A Felhasználói beállítások oldalakkal kapcsolatban a következő részben talál további információkat: „Bejelentkezés a Felhasználói beállítások weboldalakra” című fejezet, 44. oldal.

Művelet...	Teendő...
Gyorsívó számok rendelése a telefon gombjaihoz	Lépjen be a Felhasználói beállítások weboldalra, válassza ki saját készülékét, majd a főmenüből válassza a <b>Gyorsívók hozzáadása/frissítése</b> pontot.  <b>A telefon gyorsívó beállításai</b> részben az összes rendelkezésre álló gyorsívó gombhoz adjon meg egy telefonszámot és egy címkét. A számot pontosan úgy kell megadnia, mintha azt a telefonkészülékéről tárcsázná. Amennyiben szükséges, adja meg például a külső vonal eléréséhez szükséges előtagot (általában 0 vagy 9) vagy a körzetszámot is.  A bevitt címke a képernyőn, a gyorsívó gomb mellett jelenik meg.
Rövidített hívással használt gyorsívó számokat megadni	Lépjen be a Felhasználói beállítások weboldalra, válassza ki saját készülékét, majd a főmenüből válassza a <b>Gyorsívók hozzáadása/frissítése</b> pontot.  <b>Gombhoz nem rendelt gyorsívók</b> részben az összes rendelkezésre álló gyorsívó gombhoz adjon meg egy telefonszámot és egy címkét. A számot pontosan úgy kell megadnia, mintha azt a telefonkészülékéről tárcsázná. Amennyiben szükséges, adja meg például a külső vonal eléréséhez szükséges előtagot (általában 0 vagy 9) vagy a körzetszámot is.
Gyorsívó szám törlése	Valamelyik gyorsívási weboldalon törölje a telefonszámot és a címkét.

## Tanácsok



- A gyorsívási funkciókkal történő híváskezdeményezésről a következő részben talál további információkat: „Hívás kezdeményezése” című fejezet, 18. oldal.
- A rendszergazdának lehetősége van gyorsívó gomboknak a telefonhoz rendelésére; valamint az Ön által konfigurálható gyorsívó számok számának korlátozására.

# A hangposta, a hívásnaplók és a címtárak használata

Ebben a részben azt ismertetjük, hogy a funkciógombok segítségével hogyan érheti el hangpostaüzeneteit, a hívásnaplókat és a címtárakat.



## A hangpostaüzenetek elérése

Azt, hogy a telefonrendszer milyen hangposta-szolgáltatást biztosít, az Ön cége határozza meg. Pontos és részletes információkat a szolgáltatáshoz tartozó leírásban talál. A hangposta-szolgáltatások általános áttekintését az alábbi táblázat tartalmazza.

Művelet...	Teendő...
A hangposta szolgáltatás beállítása és testreszabása	Nyomja meg a  gombot, majd kövesse a szóbeli utasításokat. Amikor a telefon kijelzőjén egy felugró üzenetmenü jelenik meg, válassza ki a megfelelő menüelemet.
Annak ellenőrzése, hogy van-e új hangpostaüzenete	Keresse meg a telefonján a következő jelzéseket: <ul style="list-style-type: none"><li>Folyamatosan világító piros lámpát a kézibeszélőn. (Ez a jelzés változhat. További tudnivalók: „A csengőhangok és üzenetjelzők testreszabása” című fejezet, 40. oldal.)</li><li>Villogó borítékikont  és szöveges üzenetet a telefon képernyőjén.</li></ul>
A hangpostaüzenetek meghallgatása vagy a hangposta menüjét elérése	Nyomja meg a  gombot. A szolgáltatástól függően a gombnyomás hatására a telefonkészülék vagy automatikusan tárcsázza a hangpostarendszert, vagy egy felugró menüt jelenít meg a kijelzőjén.
Hívás átirányítása a hangpostarendszerbe	Nyomja meg a <b>TovHP</b> gombot. A Továbbítás hangpostára funkció automatikusan továbbítja a hívást (a kicsengő és a tartásban lévő hívásokat is) a hangpostarendszerbe. A hívók az Ön üdvözlő szövegét fogják hallani, ami után üzenetet hagyhatnak Önnek.

## A hívásnaplók és a címtárak használata

A telefon listát vezet a nem fogadott, a kezdeményezett és a fogadott hívásokról. A hívásnaplókat a Címtárak gombbal tekintheti meg, illetve tárcsázást is indíthat belőlük. A vállalati címtárat – amennyiben van ilyen – is hasonló módon érheti el.

Művelet...	Teendő...
A hívásnaplók megtekintése	Nyomja meg a  > <b>Nem fogadott hívások</b> , a <b>Fogadott hívások</b> , illetve a <b>Tárcsázott hívások</b> gombok egyikét. Az egyes naplók legfeljebb 32 bejegyzést tárolnak.
Tárcsázás hívásnaplóból	<p>Válassza ki a kívánt tételt, majd indítsa el a hívást. Ha módosítani szeretné a naplóban megjelenő számot, nyomja meg a <b>MódHív</b> gombot. A &lt;&lt; és a &gt;&gt; gombbal mozgathatja a kurzort és törölheti a számjegyeket. A számjegyek bevételére használja a billentyűzetet.</p> <p>Ha hívásnaplóból szeretne tárcsázni, miközben aktív hívása van, léptessen a megfelelő elemre, majd nyomja meg a <b>Hív</b> gombot. Az eredeti hívást a megfelelő gombbal tudja kezelni:</p> <ul style="list-style-type: none"> <li>• <b>Tart</b> – Az első hívás tartásba helyezése és a második tárcsázása.</li> <li>• <b>HívVége</b> – Az első hívás megszakítása és a második tárcsázása.</li> <li>• <b>Átad</b> – Az első beszélgetőpartner átadása a másodiknak. (Az <b>Átad</b> gombot kétszer kell megnyomni.)</li> <li>• <b>Konfer</b> – Konferenciabeszélgetés létrehozása az összes résztvevővel. (A <b>Konfer</b> gombot kétszer kell megnyomni.)</li> </ul>
A hívási naplók törlése	Nyomja meg a  , majd a <b>Törlés</b> gombot. A művelettel a nem fogadott, a kezdeményezett és a fogadott hívások naplóját egyaránt törli.
Tárcsázás vállalati címtárból	<p>Válassza a  &gt; <b>Vállalati címtár</b> menüpontot (a pontos név változhat). A billentyűzettel bevitt betűkkel kereshet egy listában. (Részleges név használatával is kereshet.) Ha valamelyik listából tárcsázni szeretne, akkor léptessen a számhoz, majd indítsa el a hívást.</p> <p>Ha címtárból szeretne tárcsázni, miközben aktív hívása van, akkor léptessen a megfelelő elemre, majd nyomja meg a <b>Hív</b> gombot. Az eredeti hívást a megfelelő gombbal tudja kezelni:</p> <ul style="list-style-type: none"> <li>• <b>Tart</b> – Az első hívás tartásba helyezése és a második tárcsázása.</li> <li>• <b>HívVége</b> – Az első hívás megszakítása és a második tárcsázása.</li> <li>• <b>Átad</b> – Az első beszélgetőpartner átadása a másodiknak. (Az <b>Átad</b> gombot kétszer kell megnyomni.)</li> <li>• <b>Konfer</b> – Konferenciabeszélgetés létrehozása az összes résztvevővel. (A <b>Konfer</b> gombot kétszer kell megnyomni.)</li> </ul>



### Megjegyzés

Ha a telefonhálózat leáll vagy újraindul, akkor előfordulhat, hogy a hívásnaplók elvesznek.

# A Felhasználói beállítások weboldalak elérése

---

A Cisco IP telefon egy hálózati készülék, amely képes információkat megosztani a vállalat többi hálózati készülékével, ide értve az Ön számítógépét és olyan web alapú szolgáltatásokat is, amelyeket számítógépéről webböngésző segítségével érhet el.

A Cisco CallManager Felhasználói beállítások weboldalak segítségével telefonos szolgáltatásokat vehet igénybe, továbbá lehetősége nyílik arra, hogy a különféle beállításokat és funkciókat a számítógépéről felügyelje. Miután a weboldalakról elvégezte a kívánt funkciók és szolgáltatások konfigurálását, a telefonkészülékéről is el tudja érni őket.

Megteheti például, hogy a weboldalak használatával állítja be a gyorshívó gombokat, majd a telefonkészülékről veszi használatba őket.

Ez a fejezet a Felhasználói beállítások weboldalak elérésének és a telefonos szolgáltatásokra való feliratkozás módját ismerteti. Az elérhető funkciókkal és telefonos szolgáltatásokkal kapcsolatban a *Cisco IP telefonjának testreszabása a weben* című dokumentumban talál további részleteket. A dokumentumot a következő URL-ről kiindulva érheti el: [http://www.cisco.com/univercd/cc/td/doc/product/voice/c\\_ipphon/index.htm](http://www.cisco.com/univercd/cc/td/doc/product/voice/c_ipphon/index.htm)

## Bejelentkezés a Felhasználói beállítások weboldalakra

### A követendő eljárás

---

- 1. lépés** Kérjen rendszergazdájától egy Felhasználó beállítások URL-t, egy felhasználóazonosítót és egy kezdő jelszót.
  - 2. lépés** Indítson el egy webböngészőt a számítógépén, írja be a rendszergazdától kapott URL-t, majd jelentkezzen be.
  - 3. lépés** Az általános menü „Válasszon egy eszközt” legördülő listájából válassza ki saját készülékének típusát (modellszámát).  
Miután választott, egy környezetérzékeny menü jelenik meg, amely az Ön készülékének megfelelő pontokat tartalmazza.
- 

### Tanácsok a Felhasználói beállítások oldalakon való navigáláshoz

- Az összes lehetőség megtekintéséhez válassza ki saját készülékét a menü oldalon.
- Változtatásainak alkalmazásához és eltárolásához kattintson a **Frissít** gombra.
- Ha vissza szeretne lépni a környezetérzékeny menübe, kattintson a **Vissza a menübe** pontra.
- A Felhasználói oldalakról való kilépéshez kattintson a **Kijelentkezés** gombra.



## Feliratkozás telefonos szolgáltatásokra

A feliratkozást igénylő szolgáltatásokat csak azt követően érheti el telefonjáról, hogy számítógépe segítségével ellátogat a Felhasználói beállítások weboldalakra, és ezeken feliratkozik a kívánt szolgáltatásokra. (Ha a bejelentkezéssel kapcsolatban segítségre van szüksége, tanulmányozza át a következő részt: „Bejelentkezés a Felhasználói beállítások weboldalakra” című fejezet, 44. oldal.)

A telefonos szolgáltatások például a következők lehetnek:

- Web alapú információ, mint például tőzsdei hírek, moziműsor vagy időjárás-jelentés.
- Hálózati adatok, mint például vállalati naptárak és kereshető címtárak.
- Telefonos funkciók, mint például a Gyorshívóim vagy a Személyes címtár

További információkat az alábbi táblázatban talál.

Művelet...	Miután belépett és kiválasztotta készüléke típusát, tegye a következőt
Feliratkozás egy szolgáltatásra	A főmenüben válassza a <b>Cisco IP telefonos szolgáltatások konfigurálása</b> pontot. Válasszon ki egy szolgáltatást az „Elérhető szolgáltatások” legördülő listából, majd kattintson a <b>Folytatás</b> gombra. Igény szerint vigye be a kiegészítő információkat (például irányítószám vagy PIN kód), majd kattintson a <b>Feliratkozás</b> gombra.
Feliratkozás módosítása vagy megszüntetése	A főmenüben válassza a <b>Cisco IP telefonos szolgáltatások konfigurálása</b> pontot. A „Használt szolgáltatások” panelen kattintson a megfelelő szolgáltatásra. Végezze el a szükséges módosításokat, majd kattintson a <b>Frissít</b> gombra, vagy kattintson a <b>Leiratkozás</b> gombra.
Szolgáltatást rendelni programozható gombhoz 	Miután feliratkozott a kívánt szolgáltatásra, a főmenüben válassza a <b>Szolgáltatások-URL gombok felvétele, ill. módosítása</b> pontot. Az egyes rendelkezésre álló gombokhoz válasszon egy-egy szolgáltatást a legördülő listából, majd adjon hozzá egy szöveges leírást. A módosítások elvégzése után kattintson a <b>Frissít</b> gombra. Azt, hogy a szolgáltatások igénybe vételére hány programozható gombot használhat, a rendszergazda határozza meg, valamint a rendszergazda bizonyos szolgáltatásgombokat is beállíthat az Ön telefonján.
Telefonos szolgáltatás elérése	Nyomja meg a  gombot a telefonon. Ha a kívánt szolgáltatást programozható gombhoz rendelte hozzá, akkor nyomja meg ezt a gombot (  ).
A telefonos szolgáltatások működésének megismerése	Lásd még: <i>Cisco IP telefonja testreszabása a weben:</i> <a href="http://www.cisco.com/univercd/cc/td/doc/product/voice/c_ipphon/index.htm">http://www.cisco.com/univercd/cc/td/doc/product/voice/c_ipphon/index.htm</a>

# További konfigurációs lehetőségek

A rendszergazda beállíthatja a telefont úgy, hogy amennyiben lehetséges, a telefon a speciális szolgáltatásokhoz és funkciókhoz speciális gombokat és programozott gombokat biztosítson. Az alábbi táblázat néhány konfigurációs lehetőség áttekintését tartalmazza. Ha szükséges, egyeztesse a rendszergazdával, hogy saját híváskezelési és munkavégzési szokásai alapján milyen szolgáltatásokra van szüksége.



## Megjegyzés



A táblázatban említett útmutatókat és egyéb dokumentumokat a következő URL-ről kiindulva találja meg:  
[http://www.cisco.com/univercd/cc/td/doc/product/voice/c\\_ipphon/index.htm](http://www.cisco.com/univercd/cc/td/doc/product/voice/c_ipphon/index.htm)

Feladat	Teendő...	További információ
Több hívás kezelése egy telefonvonalon	Kérje meg a rendszergazdáját, hogy állítsa be a vonalát több hívás támogatására.	Beszéljen a rendszergazdával vagy a támogató csoporttal.
Egynél több telefonvonalra van szükség	Kérje meg a rendszergazdáját, hogy állítson be Önnek egy vagy több további telefonszámot.	Beszéljen a rendszergazdával vagy a támogató csoporttal.
További gyorsívó gombokra van szükség	Mindenekelőtt ellenőrizze, hogy használja-e az összes rendelkezésre álló gyorsívó gombot. Amennyiben további gyorsívó gombokra van szüksége, vegye számításba a Rövidített hívás funkciót vagy a Gyorsívó szolgáltatásra való feliratkozást is. Érdeklődjön a rendszergazdánál, hogy van-e lehetőség 7914-es típusú Cisco IP telefon bővítőmodul csatlakoztatására.	További tudnivalók: <ul style="list-style-type: none"><li>„A gyorsívási funkciók beállítása” című fejezet, 41. oldal</li><li>„Feliratkozás telefonos szolgáltatásokra” című fejezet, 45. oldal</li><li><i>Cisco IP Phone 7914 Expansion Module Phone Guide (Bővítőmodul a 7914-es típusú Cisco IP telefonhoz – használati útmutató)</i></li></ul>
Munka hivatali asszisztenssel (vagy asszisztensként)	Vegye számításba a következők használatát: <ul style="list-style-type: none"><li>Cisco IP Manager Assistant szolgáltatás</li><li>osztott vonal</li></ul>	További tudnivalók: <ul style="list-style-type: none"><li><i>Cisco IP Manager Assistant User Guide (Cisco IP Manager Assistant – használati útmutató)</i></li><li>„Osztott vonal használata” című fejezet, 32. oldal</li></ul>

Feladat	Teendő...	További információ
Egy mellék használata több telefonon	Kérjen egy osztott vonalat. Ezzel ugyanazt a mellékszámot használhatja például az asztali telefonján és a mobiltelefonján.	Bővebb tájékoztatást a következő részben talál: „Osztott vonal használata” című fejezet, 32. oldal.
Telefonok vagy iroda közös használata munkatársakkal	<p>Vegye számításba a következők használatát:</p> <ul style="list-style-type: none"> <li>• A Hívásparkoltatással – az átadás funkció használata nélkül – tárolhat és feléleszthet hívásokat</li> <li>• A Hívásfelvétellel a saját telefonján válaszolhat más telefonon kicsöngő hívásra</li> <li>• Megosztott vonal, amely biztosítja a folyamatban lévő hívások megtekintését és a hozzájuk való csatlakozást</li> <li>• Cisco Mellékmobilitás szolgáltatás, amely lehetővé teszi saját telefonszámának és profiljának közös telefonkészüléken való használatát</li> </ul>	<p>A szolgáltatásokról a rendszergazda adhat bővebb tájékoztatást, továbbá tanulmányozza át a következőket:</p> <ul style="list-style-type: none"> <li>• „Különleges híváskezelési funkciók” című fejezet, 30. oldal</li> <li>• „Osztott vonal használata” című fejezet, 32. oldal</li> <li>• „A Mellékmobilitás szolgáltatás használata” című részt a <i>Cisco IP telefon testreszabása a weben</i> című dokumentumban</li> </ul>
Gyakran fogad hívásokat, vagy valaki más részére kezel hívásokat	Kérje meg a rendszergazdát, hogy állítsa be az AutoVálasz funkciót a telefonhoz.	Bővebb tájékoztatást a következő részben talál: „Az AutoVálasz használata fejbeszélővel vagy kihangosítóval” című fejezet, 38. oldal.
Videohívások lebonyolítása	Fontolja meg a Cisco VT Advantage használatát, amelynek segítségével Cisco IP telefonjáról, személyi számítógépéről és külső videokamera használatával egyaránt folytathat videohívásokat.	További segítségért forduljon a rendszergazdához, illetve tanulmányozza át a következő dokumentumokat: <i>Cisco VT Advantage User Guide</i> és <i>Cisco VT Advantage Quick Start Guide</i> .
Ideiglenesen egy közösen használt Cisco IP telefonkészüléken szeretné használni saját telefonszámát és beállításait	Tájékozódjon a rendszergazdánál a Cisco Mellékmobilitás szolgáltatásról.	Lásd „A Mellékmobilitás szolgáltatás használata” című részt a <i>Cisco IP telefon testreszabása a weben</i> című dokumentumban.

# A telefonkészülék hibáinak elhárítása

Ez a fejezet azt ismerteti, hogyan érheti el a Cisco IP telefonnal és a telefonhívásokkal kapcsolatos azon információkat, amelyekkel segítheti a rendszergazdát vagy a technikust a készülék hibáinak elhárításában.

Ha a következőre kéri	Teendő...
Érje el a hálózati konfigurációs adatokat	Válassza a  > <b>Hálózati konfiguráció</b> parancsot, majd válassza ki a megtekinteni kívánt konfigurációs elemet.
Érje el az állapotadatokat	Válassza az  > <b>Állapot</b> parancsot, majd válassza ki a megtekinteni kívánt állapotot.
Érje el a telefon modellinformációit	Válassza a  > <b>Modellinformációk</b> parancsot.



## Megjegyzés

Ha a  gomb nem reagál, akkor rendszergazdája valószínűleg kikapcsolta azt az Ön telefonján. További tájékoztatásért forduljon a rendszergazdához.

## A minőségjelentő eszköz használata

A teljesítménybeli problémák elhárítása céljából a rendszergazda ideiglenesen telepítheti az Ön Cisco IP telefonjára a minőségjelentő eszközt. A telefonhívásokkal kapcsolatos problémákat a **QRT** (minőségjelentő) programozott gomb segítségével jelezheti a rendszergazdának.

Attól függően, hogy a rendszergazda hogyan állította be a minőségjelentő eszközt, a **QRT** gomb kétféleképpen működhet:

Művelet...	Teendő...
Gyorsjelentés küldése az aktuális hívás hangproblémájáról	Hívás közben nyomja meg a <b>QRT</b> gombot. (Lehetséges, hogy előtte meg kell nyomnia a <b>tovább</b> gombot is.) A telefonrendszer összegyűjti és naplózza az aktuális hívás hangadatait, majd továbbítja ezeket az információkat a rendszergazdának.
A telefonhívásokkal kapcsolatos probléma jelentése	Nyomja meg a <b>QRT</b> gombot. (Lehetséges, hogy előtte meg kell nyomnia a <b>tovább</b> gombot is.) A problémakategóriák listájából válassza ki azt a problémát, melyet jelenteni szeretne. Néhány problémakategória olyan magyarázó kódot tartalmaz, melynek kiválasztásával további részleteket közölhet a problémával kapcsolatban. A telefonkészülék eljuttatja a megadott információkat a rendszergazdához.

# A Cisco által a készülékre vállalt egy éves korlátozott jótállás feltételei

---

Az Ön által megvásárolt hardvereszköz jótállására és a jótállási idő alatt igénybe vehető különböző szolgáltatásokra különleges feltételek vonatkoznak. A hivatalos Jótállási feltételek, beleértve a Cisco szoftverre vonatkozó jótállását is, a Cisco Dokumentációs CD-n és a Cisco.com webhelyen is megtalálhatók. A *Cisco információs csomag* és a jótállási dokumentum CD-n vagy a Cisco.com címen való eléréséhez és letöltéséhez kövesse az alábbi lépéseket.

1. Indítsa el a böngészőjét, majd látogasson el az alábbi URL-re:  
[http://www.cisco.com/univercd/cc/td/doc/es\\_inpk/cetrans.htm](http://www.cisco.com/univercd/cc/td/doc/es_inpk/cetrans.htm)  
Ekkor a Jótállási és licencmegállapodás (Warranties and License Agreements) oldal jelenik meg.
2. Ha tanulmányozni szeretné a *Cisco információs csomag* tartalmát, kövesse az alábbi lépéseket:
  - a. Az **Információs csomag száma** (Information Packet Number) legördülő menüből válassza ki a 78-5235-02F0 azonosítót.
  - b. Válassza ki azt a nyelvet, amelyen a dokumentumot meg kívánja tekinteni.
  - c. Kattintson az **Ugrás** (Go) gombra.
  - d. Megjelenik az Információs csomag Cisco korlátozott jótállás és szoftverlicenc (Cisco Limited Warranty and Software License) oldala jelenik meg.
  - e. A dokumentumot online is átolvashatja, vagy kattintson a **PDF** ikonra, ekkor a dokumentumot Adobe PDF formátumban is letöltheti, illetve szükség szerint kinyomtathatja.



## Megjegyzés

A PDF állományok megtekintéséhez és kinyomtatásához előzetesen telepítenie kell az Adobe Acrobat Reader alkalmazást. A programot az Adobe webhelyéről töltheti le: <http://www.adobe.com>.

3. Ha a készülékkel kapcsolatos jótállási információkat lefordítva szeretné elolvasni, akkor kövesse az alábbi lépéseket:
  - a. Írja be a következő cikkszámot a Jótállási dokumentum száma mezőbe:  
78-10747-01C0
  - b. Válassza ki azt a nyelvet, amelyen a dokumentumot meg szeretné tekinteni.
  - c. Kattintson az **Ugrás** (Go) gombra.  
Megjelenik a Cisco jótállási oldala.
  - d. A dokumentumot online is átolvashatja, vagy kattintson a **PDF** ikonra, ekkor a dokumentumot Adobe PDF formátumban is letöltheti, illetve szükség szerint kinyomtathatja.

További segítséget a Cisco szerviz és támogatás webhelyen találhat:

[http://www.cisco.com/public/Support\\_root.shtml](http://www.cisco.com/public/Support_root.shtml).

## **A készülék jótállásának időtartama**

Egy (1) év

## **A készülék cseréjének, javításának és visszavásárlásának menete**

A Cisco vagy annak szervizközpontja minden üzletileg ésszerű erőfeszítést megtesz annak érdekében, hogy a cserealkatrész tíz (10) munkanapon belül megérkezzen azt követően, hogy megkapta a Visszaküldött alkatrész jóváhagyását (Return Materials Authorization = RMA). A tényleges szállítási idő a vevő tartózkodási helyétől függően változhat.

A Cisco fenntartja a jogot, hogy a termék árának visszatérítésével teljesítse a jótállást.

## **Visszaküldött alkatrészhez jóváhagyási szám (Return Materials Authorization = RMA) igénylése**

Lépjön kapcsolatba azzal a vállalattal, amelytől a terméket beszerezte. Amennyiben közvetlenül a Ciscótól szerezte be a terméket, lépjön kapcsolatba a Cisco értékesítési és szerviz képviselőjével.

Töltse ki az alábbi mezőket, és őrizze meg a feljegyzést.

A vállalat, amelytől a terméket beszerezte	
A vállalat telefonszáma	
A termék modellszáma	
A termék sorozatszám	
Karbantartási szerződés száma	



# Tárgymutató

---

## A

AutoVálasz használata **38**

## Á

állapotadatok megkeresése **48**

állapotsor megtekintése **12**

átadási lehetőségek **24**

átírányítás, hívások, lehetőségek **25**

## B

beállítások

használat, alapértelmezett **39**

testreszabás **39**

beállítások gomb, leírás **11**

belépés

és osztott vonalak **32**

és titkosítás **34**

használat **33**

billentyűzet

beírás, szöveg **17**

leírása **11**

biztonság, figyelmeztetések **2**

biztonságos hívások, leírás **35**

## C

Cisco IP telefon

ábra **10**

beállítás, magasság **7**

biztonságos beállítás, kézibeszélő tartója **7**

csatlakoztatás **6**

dokumentáció **5**

funkciók konfigurálása **13, 46**

leírása **9**

online súgó **17**

regisztrálás **7**

web alapú szolgáltatások **44**

címtár

használat a telefonkészüléken **19, 43**

tárcsázás weblapról **20**

címtárak gomb, leírás **11**

## CS

csengő

hangerő **39**

jelző **10**

testreszabás **40**

csoporthívás felvétel használata **30**

## D

dokumentáció elérhetősége **5**

## F

fejbeszélő

gomb azonosítása **11**

hangerő **39**

hívás fogadása **22**

hívások kezdeményezése **20**

megszakítás **23**

mód használata **37**

fejbeszélő teljesítménye, általános **8**

Felhasználói beállítások weblapok

elérés **44**

és telefonos szolgáltatások **45**

figyelmeztetések, biztonság **2**

fogadás, hívások, lehetőségek **22**

fogadott hívások naplója **43**

fontossági rendezés, hívások **36**

funkciógombok

beállítások **11**

címtárak **11**

súgó **11**

szolgáltatások **11**

üzenetek **11**

funkciók elérhetősége **13**

funkciómenük használata **16**

## G

gombok azonosítása **17**

gyanús hívások nyomkövetése **34**

gyorshívás

címkék **12**

gombok azonosítása **11**

gombok konfigurálása **41**

használata **18**

Gyorsszám szolgáltatás

feliratkozás **45**

tárcsázás **20**

## H

hangerő

beállítás **39**

használat, alapértelmezett **39**

hangerő gomb, leírás **11**

hangposta-szolgáltatás használata **42**

hangpostaüzenet jelző azonosítása **42**

hangproblémák jelentése **48**

hálózati konfigurációs adatok megkeresése **48**

hibaelhárítási adatok **48**

hitelesített hívások ikonja **35**

hívásaktivitási terület megtekintése **12**

hívásátirányítás használata **25**

hívásfelvétel használata **30**

híváskezelés, alapszintű **18**

híváskezelés, különleges **30**

hívásnaplók

megtekintés és tárcsázás **43**

tárcsázás **19**

törlés **43**

hívások

átadás **24**

átirányítás kicsengés közben **22, 30**

befejezés **23**

biztonságos **35**

fontossági rendezés **36**  
hibák jelentése **48**  
hívásátirányítás **25**  
hívások fogadása **22**  
ikonok **14**  
kezdeményezés **18**  
kezelés, több **15**  
konferenciabeszélgetési funkciók **26**  
maximum, vonalanként **13, 32**  
megtekintés **12, 15**  
némítás **24**  
összehasonlítva a vonalakkal **13**  
parkoltatás **30**  
tartás és visszavétel **23**  
tárolás és felélesztés **30**  
több résztvevő **26**  
választás **14**  
hívásparkoltatás használata **30**  
hívásvárakoztatás használata **22**

## I

ikonok  
gombokon **17**  
hívásállapotokhoz **14**

## K

kapcsolás, hívások **15**  
kBelép, lásd belépés **33**  
kezdeményezett hívások naplója **43**  
kezdeményezés, hívások, lehetőségek **18**

kézi beszélő  
biztonságos beállítás **7**  
fénycsík **10**  
hangerő **39**  
használata **37**  
kézi beszélő felvéve  
leírása **13**  
tárcsázás **18**  
kézi beszélő letéve  
leírása **13**  
tárcsázás **18**  
kihangosító  
gomb azonosítása **11**  
hangerő **39**  
hívás fogadása **22**  
hívások kezdeményezése **18**  
megszakítás **23**  
mód használata **37**  
konferenciabeszélgetések  
KonfHíd **26, 29**  
normál **26, 27**  
típusok **26**  
Konferenciahíd **26, 29**

## L

lábtámasz  
beállítás **7**  
gomb azonosítása **11**

## M

megszakítás, hívás, lehetőségek **23**

megszakítási lehetőségek **23**

mellékek, megtekintés **12**

menük használata **16**

MLPP használata **36**

## N

navigálás gomb, leírás **11**

nem fogadott hívások naplója **43**

némít gomb, leírás **11**

némítés használata **24**

## O

online súgó használata **17**

osztott vonalak

belépés **33**

és a távoli használatban ikon **32**

leírása **32**

maximális hívásszám **32**

titkosítással **34**

## P

programozható gombok

címkék **12**

leírása **11**

## Q

QRT (minőségjelentő) használata **48**

## R

Roszzakarató hívóazonosító (RHAzn),  
használat **34**

## S

súgó gomb, leírás **11**

súgó használata **17**

## Sz

Személyes címjegyzék

feliratkozás **45**

tárcsázás **20**

szolgáltatások gomb, leírás **11**

szolgáltatások, feliratkozás **45**

szöveg bevitele a telefon segítségével **17**

## T

TAPS használata **7**

tartás

és átadás **24**

és kapcsolás, hívások **15**

használata **23**

tárcsázási lehetőségek **18**

távoli használatban ikon osztott vonalakhoz **32**

telefon kijelzője

állítás, kontraszt **40**

elemek kiválasztása **16**

funkciói **12**

megváltoztatás, nyelv **40**

tisztítás **5**

telefonvonalak  
  gombok **11**  
  leírása **13**  
  megtekintés **12**  
telepítés, Cisco IP telefon **6**  
titkosítás  
  és osztott vonalak **32**  
  használata **34**  
titkosított hívások ikonja **35**  
Tool for Auto-Registered Phones Support –  
  eszköz az automatikusan regisztrált  
  telefonok támogatásához (TAPS) **7**  
több hívás kezelése **15**

## Ú

új hívás, kezdeményezési lehetőségek **18**  
újrátárcsázás **18**

## Ü

üzenet gomb, leírás **11**  
üzenetek  
  jelző **40, 42**  
  meghallgatás **42**

## V

választás, hívások **14**  
vállalati címtár  
  használata a telefonkészüléken **19**  
  tárcsázás weblapról **20**

Visszahíváskérés használata **20**  
visszavétel használata **23**  
vonalak  
  leírása **13**  
  megtekintés **12**  
vonalgombok azonosítása **11**

## W

Webtárcsázás használata **20**





**Vállalati központ**

Cisco Systems, Inc.  
170 West Tasman Drive  
San Jose, CA 95134-1706  
USA  
www.cisco.com  
Tel: +1 408 526-4000  
+1 800 553-NETS (6387)  
Fax: +1 408 526-4100

**Európai központ**

Cisco Systems International BV  
Haarlerbergpark  
Haarlerbergweg 13-19  
1101 CH Amsterdam  
Hollandia  
www-europe.cisco.com  
Tel: +31 0 20 357 1000  
Fax: +31 0 20 357 1100

**Amerikai központ**

Cisco Systems, Inc.  
170 West Tasman Drive  
San Jose, CA 95134-1706  
USA  
www.cisco.com  
Tel: +1 408 526-7660  
Fax: +1 408 527-0883

**Csendes-óceáni ázsiai központ**

Cisco Systems, Inc.  
168 Robinson Road  
#28-01 Capital Tower  
Singapore 068912  
www.cisco.com  
Tel: +65 6317 7777  
Fax: +65 6317 7799

**A Cisco Systemsnek több mint 200 irodája van az alábbi országokban. A címek, telefonszámok és fax számok listája a  
Cisco webhelyén, a [www.cisco.com/go/offices](http://www.cisco.com/go/offices) webcímen látható.**

Amerikai Egyesült Államok • Argentína • Ausztrália • Ausztria • Belgium • Brazília • Bulgária • Chile • Costa Rica • Cseh Köztársaság • Dánia • Dél-Afrikai Dubai, EAE • Finnország • Egyesült Királyság • Franciaország • Fülöp-szigetek • Görögország • Hollandia • Hong Kong • Horvátország • India • Indonézia • Izrael • Japán • Kanada • Kína • Kolumbia • Korea • Köztársaság • Lengyelország • Luxemburg • Magyarország • Malaysia • Mexikó • Németország • Norvégia • Olaszország • Oroszország • Peru • Portugália • Puerto Rico • Románia • Skócia • Spanyolország • Svájc • Svédország • Száúd-Arábia • Szingapúr • Szlovákia • Szlovénia • Tajvan • Thaiföld • Törökország • Új-Zéland • Ukrajna • Venezuela • Vietnám • Zimbabwe

Copyright © 2005 Cisco Systems, Inc. Minden jog fenntartva. A CCSP, a Cisco Square Bridge logó, a Follow Me Browsing és a StackWise a Cisco Systems, Inc. védjegye; a Changing the Way We Work, Live, Play, and Learn és az iQuick Study a Cisco Systems, Inc. szolgáltatásvédjegye; az Access Registrar, az Aironet, az ASIST, a BPX, a Catalyst, a CCDA, a CCDP, a CCIE, a CCIP, a CCNA, a CCNP, a Cisco, a Cisco Certified Internetwork Expert logó, a Cisco IOS, a Cisco Press, a Cisco Systems, a Cisco Systems Capital, a Cisco Systems logó, az Empowering the Internet Generation, az Enterprise/Solver, az EtherChannel, az EtherFast, az EtherSwitch, a Fast Step, a GigaDrive, a GigaStack, a HomeLink, az Internet Quotient, az IOS, az IP/TV, az iQ Expertise, az iQ logó, az iQ Net Readiness Scorecard, a LightStream, a Linksys, a MeetingPlace, az MGX, a Networkers logó, a Networking Academy, a Network Registrar, a Packet, a PIX, a Post-Routing, a Pre-Routing, a ProConnect, a RateMUX, a Registrar, a ScriptShare, a SlideCast, a SMARTnet, a StrataView Plus, a SwitchProbe, a TeleRouter, a The Fastest Way to Increase Your Internet Quotient, a TransPath és a VCO a Cisco Systems, Inc. és/vagy leányvállalatai bejegyzett védjegye az Amerikai Egyesült Államokban és számos más országban.

A dokumentumban vagy a webhelyen említett összes többi védjegy a megfelelő tulajdonosok tulajdonát képezi. A „partner” szó használata nem feltétlenül jelenti azt, hogy a Cisco és bármely más szervezet között üzleti kapcsolat állna fenn. (0501R)