

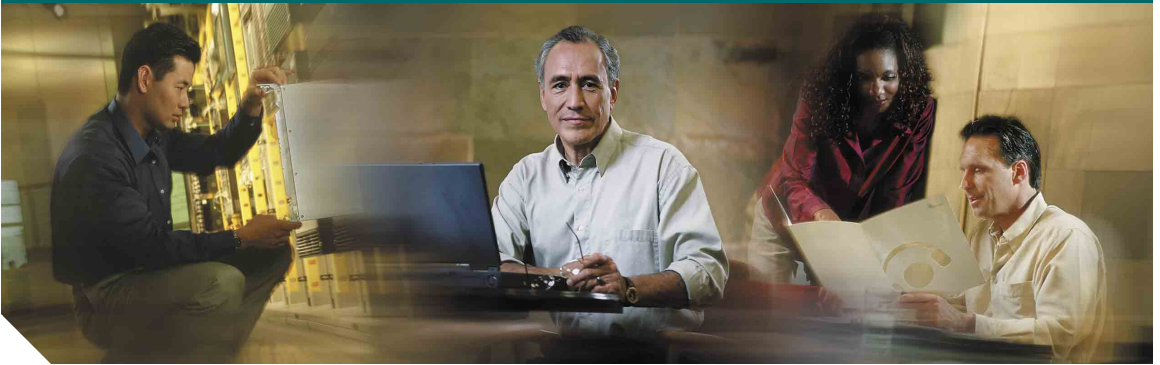

Εγχειρίδιο χρήσης τηλεφώνου





Τηλέφωνο IP 7960G και 7940G της Cisco για το Cisco CallManager

Συμπεριλαμβάνεται η άδεια χρήσης και η εγγύηση

Κεντρικά γραφεία
Cisco Systems, Inc.
170 West Tasman Drive
San Jose, CA 95134-1706
USA
<http://www.cisco.com>
Τηλ: +1 408 526-4000
+1 800 553-NETS (6387)
Fax: +1 408 526-4100



Προβολή των αρχείων καταγραφής και κλήση μέσω αυτών

| Εάν θέλετε... | Κάντε το εξής... |
|--|--|
| Να καλώσετε ξανά τον τελευταίο αριθμό | Πατήστε Επανάκλ. |
| Να προβάλετε τα αρχεία καταγραφής κλήσεων | Επλέξετε  > Αναπάντητες κλήσεις, Εισερχόμενες κλήσεις, ή Εξερχόμενες κλήσεις. |
| Να πραγματοποιήσετε μια κλήση από ένα αρχείο καταγραφής | Μετακινήθηκε σε μια καταχώριση από το αρχείο καταγραφής κλήσεων, επεξεργαστείτε τον αριθμό (εάν χρειάζεται) και ανοίξτε τη γραμμή. |
| Να επεξεργαστείτε έναν αριθμό σε ένα αρχείο καταγραφής κλήσεων | Πατήστε το κουμπί Επεξ.Αρ που ακολουθείται από το σύμβολο << ή >> για να ποσοθετήσετε ξανά το δρομέα ή να διαγραφείτε ψηφία. |
| Να επλέξετε έναν αριθμό από έναν εταιρικό κατάλογο | Επλέξετε  > Εταιρικός κατάλογος. Εισαγάγετε τα πρώτα γράμματα και πατήστε Ανοίξήτ. Στη συνέχεια, μεταβείτε σε μια καταχώριση και ανοίξτε τη γραμμή. |
| Να επλέξετε έναν αριθμό χρησιμοποιώντας το μέγιστο ανοικτής ακρόασης | Πατήστε Νέα κλήση και εισαγάγετε έναν αριθμό. Διφορητικά, μπορείτε να πατήσετε  πριν ή μετά την επλογή, την επανάκληση ή την κλήση ενός αριθμού χρησιμοποιώντας ένα κουμπί μνήμης. |
| Να πραγματοποιήσετε μια κλήση ενώ μια άλλη κλήση είναι ενεργός | Πατήστε Νέα κλήση. Η αρχική κλήση τίθεται αυτόματα σε κράτηση. |



Πνευματικό δικαιώματα ©2005 Cisco Systems, Inc. Με την επιφύλαξη παντός δικαιώματος. Οι επωνυμίες Cisco, Cisco IOS, Cisco Systems και το λογότυπο Cisco Systems είναι εμπορικά σήματα της Cisco Systems, Inc. ή των θυγατρικών της στις Η.Π.Α. και ορισμένες άλλες χώρες. Όλες οι άλλες εμπορικές ονομασίες, τα ονόματα ή τα εμπορικά σήματα που αναφέρονται στο παρόν έγγραφο ή την οπότεδήποτε τοποθεσία Web υπονοούνται ιδιαιτέρως πως ανήκουν στους κάτοχους. Η χρήση της λέξης "πανεργατική" δεν υποδηλώνει σχέση συνεργασίας μεταξύ της Cisco και οποιασδήποτε άλλης εταιρείας. (08011R)

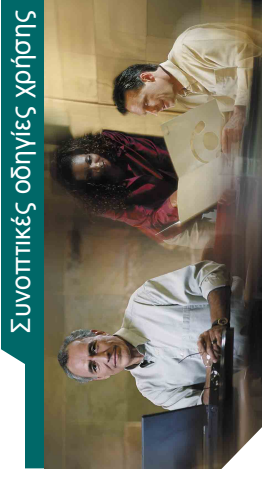









Τηλέφωνο IP 7960G και 7940G της Cisco

Ορισμοί προγραμματιζόμενων πλήκτρων
 Ορισμοί κουμπιών
 Μεταβίβαση μιας κλήσης
 Χρήση της δυνατότητας προώθησης κλήσεων
 Πραγματοποίηση κλήσεων συνδιάσκεψης
 Προβολή των αρχείων καταγραφής και κλήση μέσω αυτών

Ορισμοί προγραμματιζόμενων πλήκτρων

| | |
|-------------------|---|
| MeetMe | Πραγματοποίηση μιας κλήσης συνδιάσκεψης Meet-Me |
| QRT | Υποβολή προβλημάτων σχετικά με τις κλήσεις στο διαχειριστή του συστήματος |
| Άκουρο | Ακρόαση μιας ενέργειας ή έξοδος από μια οθόνη χωρίς την εφαρμογή αλλαγών |
| Άλλα | Εμφάνιση πρόσθετων προγραμματιζόμενων πλήκτρων |
| Αμ.Μεταβ | Μεταβίβαση δύο κλήσεων τη μία στην άλλη |
| Ανοίξήτ. | Αναζήτηση λίστας καταλόγου |
| Αποθήκευση | Αποθήκευση των επλεγμένων ρυθμίσεων |
| Απόλ/ψη | Διαγραφή αρχείων ή ρυθμίσεων |
| Απάντ. | Απάντηση μιας κλήσης |
| Διαθεσ. | Λήψη ειδοποίησης όταν ένα καταληγμένο εσοτερικό καταστεί διαθέσιμο |
| Διαγρ. | Διαγραφή χαρακτήρων προς τα δεξιά του δρομέα κατά τη χρήση του προγραμματιζόμενου πλήκτρου "Επεξ.Αρ" |
| Ενημ/ση | Ανανέωση του περιεχομένου και λήψη των πιο πρόσφατων πληροφοριών |
| Έξοδος | Επιστροφή στην προηγούμενη οθόνη |
| Επανάκλ | Επανάκληση του τελευταίου αριθμού |
| Επαναφ. | Επιμερόρα ρυθμίσεων (συμπεριλαμβανομένης της έντασης ήχου) στις προηγούμενες αποθηκευμένες τιμές |
| Επεξ.Αρ | Επεξεργασία ενός αριθμού σε ένα αρχείο καταγραφής κλήσεων |
| Επιλογή | Επιλογή ενός καταχωρημένου αριθμού τηλεφώνου |
| Επιλογή | Επιλογή στοιχείου στην οθόνη |
| Ιδιωτική | Επιτρέπει ή δεν επιτρέπει σε άλλα άτομα να βλέπουν ή να παρεμβαίνουν σε κλήσεις σε μια κοινωχρηστική γραμμή |

Ορισμοί κουμπιών

| | |
|--|---------------------------|
|  | Μηνύματα |
|  | Υπηρεσίες |
|  | Βοήθεια |
|  | Κατάλογοι |
|  | Ρυθμίσεις |
|  | Μεγάφωνο |
|  | Σήταση |
|  | Σετ ακουστικών-μικροφώνου |

| | |
|------------------|---|
| Κατάργηση | Κατάργηση ενός συμμετέχοντα από τη συνδιάσκεψη |
| Λήψη | Απάντηση μιας κλήσης σε άλλο εσωτερικό της ομάδας σας |
| ΛήψηΟμ | Απάντηση μιας κλήσης σε άλλο εσωτερικό εκτός της ομάδας σας |
| ΛίστΣυν. | Προβολή συμμετερχόμενων συνδιάσκεψης |
| Μεταβ. | Μεταβίβαση κλήσης |
| ΝέαΚλ. | Πραγματοποίηση νέας κλήσης |
| Παρέμβ. | Προσθήκη του εαυτού σας σε μια κλήση σε κοινόχρηστη γραμμή |
| Παρ.Συν. | Προσθήκη του εαυτού σας σε μια κλήση σε κοινόχρηστη γραμμή και παραμιατοποίηση μιας κλήσης συνδιάσκεψης |
| Προεπιλ. | Επιναφορά ρυθμίσεων (συμπεριλαμβανομένης της έντασης ήχου) στις αρχικές εργασιασικές τιμές |
| ΠρόΟλον | Ρύθμιση/ακύρωση δυνατότητας προώθησης κλήσεων |
| Στάθμεο | Αποθήκευση μιας κλήσης χρησιμοποιώντας τη δυνατότητα στάθμευσης κλήσεων |
| Συμμετ. | Συμμετοχή πολλών κλήσεων σε μία γραμμή για τη δημιουργία κλήσης συνδιάσκεψης |
| Συνδιάσ | Δημιουργία κλήσης συνδιάσκεψης |
| Συνέχ. | Συνέχιση μιας κλήσης που έχει τεθεί σε κράτηση |
| ΣυντομΚλ. | Επιλογή αριθμού με χρήση ενός αριθμού από το ερευτήριο μηνυμών |
| ΤέΛΚλ. | Αποσύνδεση της τρέχουσας κλήσης |
| Τερ. Τελ. | Κατάργηση του συνομιλητή που προστέθηκε τελευταίος σε μια κλήση συνδιάσκεψης |
| << | Διαγραφή εισαγόμενων χαρακτηρισίων |
| >> | Μετακίνηση μεταξύ των εισαγόμενων χαρακτηρισίων |

Χρήση της δυνατότητας προώθησης κλήσεων

| | |
|---|---|
| Εάν θέλετε... | Κάντε το εξής... |
| Να ρυθμίσετε την επιλογή προώθησης κλήσεων για την κύρια γραμμή σας | Πατήστε ΠρόΟλον και εισαγάγετε τον αριθμό τηλεφώνου στο οποίο θα προωθούνται όλες οι κλήσεις. |
| Να ρυθμίσετε ή να ακυρώσετε την επιλογή προώθησης κλήσεων από τον υπολογιστή σας (για στασιάζοι γραμμή) | Συνδεθείτε στην ιστοσελίδα ακυρώστε την επιλογή Προώθηση όλων των κλήσεων... από το κύριο μενού. |
| Να ακυρώσετε την προώθηση κλήσεων | Πατήστε ΠρόΟλον . |

Πραγματοποίηση κλήσεων συνδιάσκεψης

| | |
|--|---|
| Εάν θέλετε... | Κάντε το εξής... |
| Να πραγματοποιήσετε μια τυπική κλήση συνδιάσκεψης κλώντας συμμετέχοντες | Κατά τη διάρκεια μιας συνδεόμενης κλήσης, πατήστε Άλλα > Συνδιάσ για να προσθέσετε κλώντας ένα συνομιλητή στην κλήση. Επιλέξτε τον αριθμό του συμμετέχοντα. Αφού συνδεθεί η κλήση, πατήστε ξανά Συνδιάσ . Επιναλώστε αυτά τα βήματα για να προσθέσετε κάθε συμμετέχοντα. |
| Να προσκαλέσετε άλλους κλώντες να συμμετάσχουν σε μια τυπική συνδιάσκεψη | Μεταβείτε σε κάθε κλήση στη γραμμή και πατήστε Επιλογή . Από μια επιλεγμένη κλήση, πατήστε Άλλα > Συμμετ. |
| Να δείτε μια λίστα των συμμετερχόμενων | Επιλέξτε μια ενεργό συνδιάσκεψη και πατήστε ΛίστΣυν. . Το σύμβολο * δηλώνει τον υπεύθυνο έναρξης. |
| Να καταργήσετε ένα συμμετέχοντα από μια κλήση συνδιάσκεψης | Αν είστε ο υπεύθυνος έναρξης της συνδιάσκεψης, πατήστε Τερ. Τελ. ή μεταβείτε σε ένα όνομα στη λίστα συνδιάσκεψης και πατήστε Κατάργηση |

Μεταβίβαση μιας κλήσης

| | |
|---|---|
| Εάν θέλετε... | Κάντε το εξής... |
| Να μεταβιβάσετε μια κλήση | Κατά τη διάρκεια της κλήσης, πατήστε Μεταβ. και εισαγάγετε τον αριθμό προορισμού. Όταν ακούσετε το κωδώνισμα της κλήσης, κατεβάστε το ακουστικό ή πατήστε Μεταβ. και κατεβάστε το ακουστικό. |
| Να μεταβιβάσετε μια τρέχουσα κλήση σε μια άλλη ("άμεση μεταβίβαση") | Μεταβείτε σε κάθε κλήση στη γραμμή και πατήστε Επιλογή . Από μια επιλεγμένη κλήση, πατήστε Άλλα > Αμ. Μεταβ. Για να παρμεινετε στη γραμμή με τους άλλους συμμετέχοντες, χρησιμοποιήστε το προγραμματιζόμενο πλήκτρο Συμμετ. για να δημιουργήσετε μια συνδιάσκεψη. |



Περιεχόμενα

Έναρξη χρήσης 1

Πώς να χρησιμοποιήσετε αυτό τον οδηγό 1

Πληροφορίες ασφαλείας και επιδόσεων 2

Καθαρισμός της οθόνης του τηλεφώνου 5

Πού θα βρείτε πρόσθετες πληροφορίες 5

Περισσότερες πληροφορίες σχετικά με την
προσαρμογή του τηλεφώνου σας στο Web 5

Σύνδεση του τηλεφώνου 6

Επισκόπηση του τηλεφώνου σας 9

Κουμπιά και υλικό 9

Δυνατότητες οθόνης τηλεφώνου 12

Λειτουργία και διαθεσιμότητα των δυνατοτήτων 13

Συμβουλές διεκπεραίωσης κλήσεων και περιήγησης 13

Ακουστικό κατεβασμένο ή ανοικτή γραμμή 13

Γραμμές και κλήσεις 14

Εικονίδια κλήσης 14

Επιλογή κλήσεων 15

Προβολή κλήσεων και εναλλαγή μεταξύ κλήσεων 16

Επιλογή στοιχείων στην οθόνη του τηλεφώνου 17

Χρήση μενού δυνατοτήτων 17

Εισαγωγή και επεξεργασία κειμένου 18

Λήψη βοήθειας στο τηλέφωνό σας 18

Εικονίδια κουμπιών 18

| | |
|--|-----------|
| Βασικές εργασίες διεκπεραίωσης κλήσεων | 19 |
| Πραγματοποίηση κλήσης | 19 |
| Απάντηση μιας κλήσης | 23 |
| Τερματισμός μιας κλήσης | 24 |
| Χρήση των δυνατοτήτων κράτησης και συνέχισης | 24 |
| Χρήση σίγασης | 25 |
| Μεταβίβαση μιας συνδεόμενης κλήσης | 25 |
| Προώθηση των κλήσεών σας σε άλλον αριθμό | 26 |
| Πραγματοποίηση κλήσεων συνδιάσκεψης | 27 |
| Τύποι κλήσεων συνδιάσκεψης που υποστηρίζονται | 27 |
| Έναρξη και συμμετοχή σε μια τυπική συνδιάσκεψη | 28 |
| Έναρξη ή συμμετοχή σε μια κλήση συνδιάσκεψης MeetMe | 30 |
| Εργασίες διεκπεραίωσης κλήσεων για προχωρημένους | 31 |
| Αποθήκευση και ανάκτηση σταθμευμένων κλήσεων | 31 |
| Λήψη κλήσεων από επαναπροώθηση στο τηλέφωνό σας | 32 |
| Χρήση κοινόχρηστης γραμμής | 33 |
| Κοινόχρηστες γραμμές | 33 |
| Συμμετοχή σε κλήση κοινόχρηστης γραμμής | 34 |
| Αποτροπή προβολής μιας κλήσης σε κοινόχρηστη γραμμή ή παρέμβασης σε αυτήν από τρίτους | 35 |
| Εντοπισμός ύποπτων κλήσεων | 36 |
| Πραγματοποίηση και λήψη ασφαλών κλήσεων | 36 |
| Προτεραιότητα σημαντικών κλήσεων | 37 |
| Χρήση ακουστικού, ακουστικών-μικροφώνου και μεγαφώνου | 39 |
| Αγορά σετ ακουστικών-μικροφώνου | 40 |
| Χρήση της δυνατότητας αυτόματης απάντησης με ένα σετ ακουστικών-μικροφώνου ή το μεγάφωνο ανοικτής ακρόασης | 41 |

| | |
|--|-----------|
| Προσαρμογή των ρυθμίσεων του τηλεφώνου | 42 |
| Ρύθμιση της έντασης | 42 |
| Προσαρμογή των κωδωνισμών και των ενδείξεων μηνυμάτων | 43 |
| Προσαρμογή της οθόνης του τηλεφώνου | 43 |
| Ρύθμιση των δυνατοτήτων κλήσης με κουμπιά μνήμης | 44 |
| Χρήση των φωνητικών μηνυμάτων, αρχείων καταγραφής κλήσεων και καταλόγων | 45 |
| Πρόσβαση στα φωνητικά μηνύματα | 45 |
| Χρήση των αρχείων καταγραφής κλήσεων και των καταλόγων | 46 |
| Πρόσβαση στις ιστοσελίδες επιλογών χρήστη | 47 |
| Σύνδεση στις ιστοσελίδες επιλογών χρήστη | 47 |
| Εγγραφή σε τηλεφωνικές υπηρεσίες | 48 |
| Πρόσθετες επιλογές διαμόρφωσης | 49 |
| Αντιμετώπιση προβλημάτων του τηλεφώνου | 51 |
| Χρήση του εργαλείου δημιουργίας αναφορών ποιότητας | 52 |
| Εγγύηση υλικού περιορισμένης ευθύνης ενός έτους της Cisco | 53 |
| Ευρετήριο | 55 |



Έναρξη χρήσης

Πώς να χρησιμοποιήσετε αυτό τον οδηγό

Αυτός ο οδηγός σας παρέχει μια επισκόπηση των διαθέσιμων δυνατοτήτων του τηλεφώνου σας. Μπορείτε να τον διαβάσετε όλο για να γνωρίσετε πλήρως τις δυνατότητες του τηλεφώνου σας ή να ανατρέξετε στον παρακάτω πίνακα όπου παρουσιάζονται οι ενότητες που χρησιμοποιούνται περισσότερο.

| Εάν θέλετε... | Κάντε το εξής... |
|--|---|
| Να εξερευνήσετε μόνοι σας το τηλέφωνο | Πατήστε  ή  στο τηλέφωνο όταν χρειάζεστε βοήθεια. |
| Να διαβάσετε τις πληροφορίες ασφαλείας | Ανατρέξτε στην ενότητα "Πληροφορίες ασφαλείας και επιδόσεων" στη σελίδα 2. |
| Να συνδέσετε το τηλέφωνό σας | Ανατρέξτε στην ενότητα "Σύνδεση του τηλεφώνου" στη σελίδα 6. |
| Να χρησιμοποιήσετε το τηλέφωνο μετά την εγκατάστασή του | Ξεκινήστε από την "Επισκόπηση του τηλεφώνου σας" στη σελίδα 9. |
| Να μάθετε πληροφορίες σχετικά με την οθόνη | Ανατρέξτε στην ενότητα "Δυνατότητες οθόνης τηλεφώνου" στη σελίδα 12. |
| Να επιλέξετε κλήσεις ή να κάνετε εναλλαγή μεταξύ κλήσεων | Ανατρέξτε στην ενότητα "Συμβουλές διεκπεραίωσης κλήσεων και περιήγησης" στη σελίδα 13. |
| Να πραγματοποιήσετε κλήσεις | Ανατρέξτε στην ενότητα "Πραγματοποίηση κλήσης" στη σελίδα 19. |
| Να θέσετε κλήσεις σε κράτηση | Ανατρέξτε στην ενότητα "Χρήση των δυνατοτήτων κράτησης και συνέχισης" στη σελίδα 24. |
| Να ενεργοποιήσετε τη σίγαση κλήσεων | Ανατρέξτε στην ενότητα "Χρήση σίγασης" στη σελίδα 25. |
| Να μεταβιβάσετε κλήσεις | Ανατρέξτε στην ενότητα "Μεταβίβαση μιας συνδεδεμένης κλήσης" στη σελίδα 25. |
| Να πραγματοποιήσετε κλήσεις συνδιάσκεψης | Ανατρέξτε στην ενότητα "Πραγματοποίηση κλήσεων συνδιάσκεψης" στη σελίδα 27. |
| Να κοινοποιήσετε έναν αριθμό τηλεφώνου | Ανατρέξτε στην ενότητα "Χρήση κοινόχρηστης γραμμής" στη σελίδα 33. |

| Εάν θέλετε... | Κάντε το εξής... |
|--|---|
| Να χρησιμοποιήσετε το τηλέφωνο ως μεγάφωνο ή να κάνετε εναλλαγή μεταξύ συσκευών ήχου | Ανατρέξτε στην ενότητα "Χρήση ακουστικού, ακουστικών-μικροφώνου και μεγαφώνου" στη σελίδα 39. |
| Να αλλάξετε το επίπεδο της έντασης ήχου ή τον ήχο κωδωνισμού | Ανατρέξτε στην ενότητα "Προσαρμογή των ρυθμίσεων του τηλεφώνου" στη σελίδα 42. |
| Να ρυθμίσετε τα κουμπιά μηνμών | Ανατρέξτε στην ενότητα "Ρύθμιση των δυνατοτήτων κλήσης με κουμπιά μήμηης" στη σελίδα 44. |
| Να δείτε τις αναπάντητες κλήσεις | Ανατρέξτε στην ενότητα "Χρήση των φωνητικών μηνυμάτων, αρχείων καταγραφής κλήσεων και καταλόγων" στη σελίδα 45. |

Πληροφορίες ασφαλείας και επιδόσεων

Εγκατάσταση και χρήση του τηλεφώνου

Διαβάστε τις ακόλουθες πληροφορίες σχετικά με την ασφάλεια, πριν εγκαταστήσετε ή χρησιμοποιήσετε το τηλέφωνο IP της Cisco.



Προειδοποίηση ΣΗΜΑΝΤΙΚΕΣ ΟΔΗΓΙΕΣ ΑΣΦΑΛΕΙΑΣ

Αυτό το σύμβολο προειδοποίησης σημαίνει κίνδυνο. Πρόκειται για περιπτώσεις, στις οποίες κάποια ενέργειά σας μπορεί να οδηγήσει σε τραυματισμό. Πριν χρησιμοποιήσετε οποιονδήποτε εξοπλισμό, πρέπει να λάβετε υπόψη σας τους κινδύνους σχετικά με τα ηλεκτρικά κυκλώματα και να γνωρίζετε τις συνήθεις πρακτικές για την αποφυγή ατυχημάτων.

ΦΥΛΑΞΤΕ ΑΥΤΕΣ ΤΙΣ ΟΔΗΓΙΕΣ



Προειδοποίηση Διαβάστε τις οδηγίες εγκατάστασης πριν να συνδέσετε το σύστημα με την πηγή τροφοδοσίας.



Προειδοποίηση Η διάθεση του προϊόντος πρέπει να συμμορφώνεται με την ισχύουσα νομοθεσία και τους κανονισμούς κάθε χώρας.



Προειδοποίηση Μη χρησιμοποιείτε το σύστημα, μη συνδέετε ή αποσυνδέετε καλώδια κατά τη διάρκεια καταιγίδας με κεραυνούς.



Προειδοποίηση Για να αποφύγετε τον κίνδυνο ηλεκτροπληξίας, μη συνδέετε κυκλώματα ασφαλείας υπερβολικά χαμηλής τάσης (SELV) με κυκλώματα τάσης τηλεφωνικού δικτύου (TNV). Οι θύρες LAN περιλαμβάνουν κυκλώματα τύπου SELV και οι θύρες WAN κυκλώματα τύπου TNV. Σε ορισμένες θύρες LAN και WAN υπάρχουν σύνδεσμοι τύπου RJ-45. Συνδέστε τα καλώδια με προσοχή.



Προφύλαξη Τα ενσωματωμένα κυκλώματα παρέχουν ρεύμα μέσω του καλωδίου επικοινωνίας. Χρησιμοποιήστε το καλώδιο που σας παρέχει η Cisco ή ένα καλώδιο επικοινωνίας τουλάχιστον 24 AWG.



Προειδοποίηση Το τροφοδοτικό πρέπει να τοποθετηθεί σε εσωτερικό χώρο.

Χρήση εξωτερικού τροφοδοτικού

Οι ακόλουθες προειδοποιήσεις ισχύουν μόνο όταν χρησιμοποιείτε εξωτερικό τροφοδοτικό με το τηλέφωνο IP της Cisco:



Προειδοποίηση Αυτό το προϊόν βασίζεται στην προστασία από βραχυκυκλώματα της κτιριακής εγκατάστασης. Βεβαιωθείτε ότι η ασφάλεια ή ο διακόπτης κυκλώματος που χρησιμοποιείται στους αγωγούς φάσης (όλοι οι ηλεκτροφόροι αγωγοί) δεν υπερβαίνει τα όρια 120 VAC, 15A U.S. (240 VAC, 10A διεθνώς).



Προειδοποίηση Η συσκευή έχει σχεδιαστεί ώστε να συνεργάζεται με συστήματα τροφοδοσίας TN.



Προειδοποίηση Ο συνδυασμός φως-πρίζας πρέπει να είναι προσπελάσιμος διαρκώς, λόγω του ότι αποτελεί το μοναδικό σύστημα πλήρους αποσύνδεσης.



Προφύλαξη Χρησιμοποιείτε μόνο το τροφοδοτικό που ορίζει η Cisco για αυτό το προϊόν.

Χρήση εξωτερικών συσκευών με το τηλέφωνο IP της Cisco

Οι παρακάτω πληροφορίες ισχύουν στην περίπτωση που χρησιμοποιείτε εξωτερικές συσκευές με το τηλέφωνο IP της Cisco:

Η Cisco συνιστά τη χρήση εξωτερικών συσκευών (ηχεία, μικρόφωνα και σετ ακουστικών-μικροφώνου) καλής ποιότητας που να έχουν προστασία από την εκπομπή σημάτων μη επιθυμητής ραδιοσυχνότητας (RF) και ακουστικής συχνότητας (AF).

Ανάλογα με την ποιότητα αυτών των συσκευών και την εγγύτητά τους σε άλλες συσκευές όπως κινητά τηλέφωνα ή συσκευές αμφίπλευρων ραδιοεπικοινωνιών, ενδεχομένως να εξακολουθεί να ακούγεται κάποιος θόρυβος. Σε αυτές τις περιπτώσεις, η Cisco συνιστά να κάνετε μία ή περισσότερες από τις παρακάτω ενέργειες:

- Απομακρύνετε την εξωτερική συσκευή από την πηγή εκπομπής σημάτων ραδιοσυχνότητας ή ακουστικής συχνότητας.
- Τοποθετήστε τα καλώδια της εξωτερικής συσκευής μακριά από την πηγή εκπομπής σημάτων ραδιοσυχνότητας ή ακουστικής συχνότητας.
- Χρησιμοποιήστε θωρακισμένα καλώδια για την εξωτερική συσκευή ή χρησιμοποιήστε καλώδια με καλύτερη θωράκιση ή σύνδεσμο.
- Μειώστε το μήκος του καλωδίου της εξωτερικής συσκευής.
- Τοποθετήστε φερρίτες ή άλλο παρόμοιο υλικό στα καλώδια της εξωτερικής συσκευής.

Η Cisco δεν μπορεί να εγγυηθεί την απόδοση του συστήματος επειδή δεν ευθύνεται για την ποιότητα των εξωτερικών συσκευών, των καλωδίων και των συνδέσμων. Το σύστημα θα λειτουργεί ικανοποιητικά εφόσον συνδέσετε κατάλληλες συσκευές χρησιμοποιώντας καλώδια και συνδέσμους καλής ποιότητας.



Προφύλαξη

Στις χώρες της Ευρωπαϊκής Ένωσης, χρησιμοποιείτε μόνο εξωτερικά ηχεία, μικρόφωνα και σετ ακουστικών-μικροφώνου πλήρως συμβατά με την οδηγία EMC [89/336/EC].

Καθαρισμός της οθόνης του τηλεφώνου

Σκουπίστε απαλά την οθόνη του τηλεφώνου με ένα απαλό, στεγνό ύφασμα. Μη χρησιμοποιείτε υγρά ή σκόνες καθαρισμού για να καθαρίσετε το τηλέφωνο. Η χρήση οποιουδήποτε άλλου μέσου μπορεί να προκαλέσει ζημία στα μέρη του τηλεφώνου και να έχει ως αποτέλεσμα το τηλέφωνο να μη λειτουργεί σωστά.

Πού θα βρείτε πρόσθετες πληροφορίες

Μπορείτε να ανατρέξετε στην πιο πρόσφατη τεκμηρίωση της Cisco που υπάρχει στο Web, στη διεύθυνση:

<http://www.cisco.com/univercd/home/home.htm>

Επισκεφθείτε την τοποθεσία της Cisco στο Web, στη διεύθυνση:

<http://www.cisco.com/>

Η πρόσβαση στις διεθνείς τοποθεσίες της Cisco στο Web είναι δυνατή από τη διεύθυνση:

http://www.cisco.com/public/countries_languages.shtml

Περισσότερες πληροφορίες σχετικά με την προσαρμογή του τηλεφώνου σας στο Web

Το τηλέφωνο IP της Cisco είναι μια συσκευή δικτύου η οποία μπορεί να χρησιμοποιεί πληροφορίες από κοινού με άλλες συσκευές δικτύου στην εταιρεία σας, συμπεριλαμβανομένου του υπολογιστή σας. Μπορείτε να χρησιμοποιήσετε τις ιστοσελίδες επιλογών χρήστη του Cisco CallManager για να διεκπεραιώσετε και να προσαρμόσετε υπηρεσίες τηλεφώνου και να διαμορφώσετε τις δυνατότητες και τις ρυθμίσεις του τηλεφώνου από τον υπολογιστή σας. Ο οδηγός αυτός σας παρέχει μια σύντομη επισκόπηση αυτών των δυνατοτήτων. Για πλήρεις οδηγίες, ανατρέξτε στο εγχειρίδιο *Customizing Your Cisco IP Phone on the Web* (Προσαρμογή του τηλεφώνου IP της Cisco στο Web) στην παρακάτω διεύθυνση URL:

http://www.cisco.com/univercd/cc/td/doc/product/voice/c_ipphon/index.htm

Σύνδεση του τηλεφώνου

Πιθανώς ο διαχειριστής του συστήματος θα συνδέσει το νέο σας τηλέφωνο IP της Cisco στο εταιρικό τηλεφωνικό δίκτυο IP. Εάν δεν ισχύει κάτι τέτοιο, ανατρέξτε στην εικόνα και τον πίνακα παρακάτω για να συνδέσετε το τηλέφωνό σας.

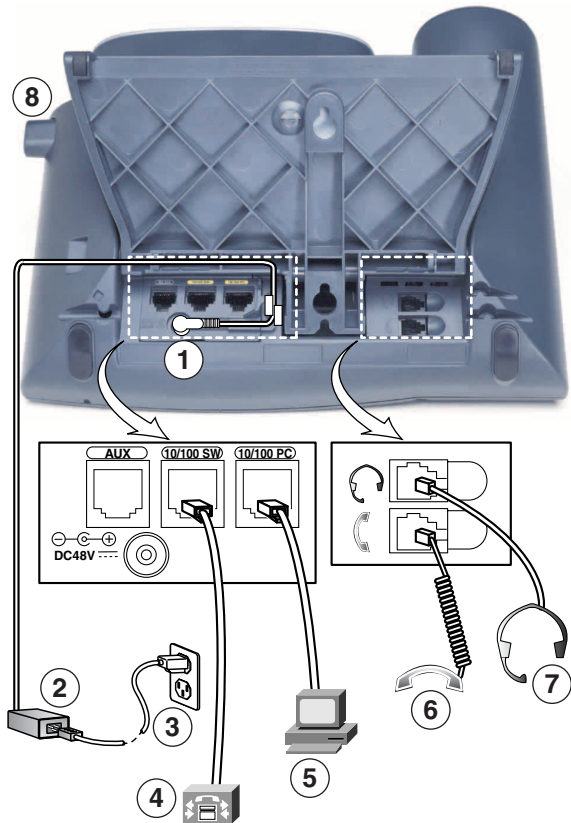

| | | | |
|----------|---|----------|--|
| 1 | Υποδοχή βύσματος DC (DC48V) για τηλέφωνα που δεν διαθέτουν ενσωματωμένο τροφοδοτικό | 5 | Θύρα πρόσβασης (10/100 PC) για σύνδεση του τηλεφώνου σας με ηλεκτρονικό υπολογιστή |
| 2 | Τροφοδοτικό AC-σε-DC | 6 | Υποδοχή σύνδεσης ακουστικού |
| 3 | Καλώδιο τροφοδοσίας AC | 7 | Υποδοχή σύνδεσης ακουστικών-μικροφώνου |
| 4 | Θύρα δικτύου (10/100 SW) για σύνδεση στο δίκτυο | 8 | Κουμπί βάσης |

Προσαρμογή της βάσης

Για να αλλάξετε τη γωνία κλίσης του τηλεφώνου στο γραφείο σας, προσαρμόστε τη βάση πατώντας ταυτόχρονα το κουμπί της βάσης.

Ρύθμιση του άγκιστρου του ακουστικού

Όταν συνδέετε το τηλέφωνό σας, ενδεχομένως να θέλετε να ρυθμίσετε το άγκιστρο του ακουστικού έτσι, ώστε το ακουστικό να στηρίζεται σταθερά στο τηλέφωνο. Για οδηγίες, ανατρέξτε στον πίνακα παρακάτω.

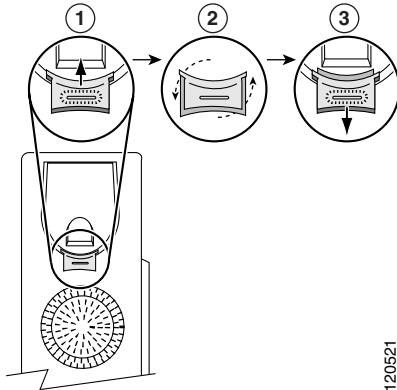

| | |
|----------|---|
| 1 | Σηκώστε το ακουστικό και ακουμπήστε το στην άκρη. Πιάστε με τον αντίχειρα και το δείκτη την τετράγωνη πλαστική προεξοχή και τραβήξτε την. |
| 2 | Περιστρέψτε την κατά 180 μοίρες. |
| 3 | Σύρετε την προεξοχή στη σχισμή που υπάρχει στο ακουστικό. Ένας βραχίονας εξέρχει πάνω από την προεξοχή. Τοποθετήστε ξανά το ακουστικό στο άγκιστρο. |

Καταχώρηση με το εργαλείο TAPS

Αφού το τηλέφωνό σας συνδεθεί στο δίκτυο, ο διαχειριστής του συστήματος ενδεχομένως να σας ζητήσει να καταχωρήσετε αυτόματα το τηλέφωνό σας χρησιμοποιώντας το TAPS (Εργαλείο υποστήριξης για την αυτόματη καταχώρηση τηλεφώνων). Το εργαλείο TAPS μπορεί να χρησιμοποιηθεί για ένα καινούργιο τηλέφωνο ή για την αντικατάσταση ενός από τα ήδη υπάρχοντα τηλέφωνα.

Για να καταχωρήσετε το τηλέφωνό σας χρησιμοποιώντας το TAPS, σηκώστε το ακουστικό, εισαγάγετε το εσωτερικό TAPS που σας έχει δώσει ο διαχειριστής του συστήματος και ακολουθήστε τα φωνητικά μηνύματα. Ενδεχομένως να πρέπει να πληκτρολογήσετε όλο το εσωτερικό συμπεριλαμβανομένου του κωδικού περιοχής. Όταν εμφανιστεί ένα μήνυμα επιβεβαίωσης στο τηλέφωνό σας, κατεβάστε το ακουστικό. Το τηλέφωνο θα επανεκκινηθεί.

Πληροφορίες για το σετ ακουστικών-μικροφώνου

Για να χρησιμοποιήσετε ένα σετ ακουστικών-μικροφώνου, συνδέστε το στην υποδοχή σύνδεσης ακουστικών-μικροφώνου στο πίσω μέρος του τηλεφώνου.

Αν και η Cisco Systems πραγματοποιεί κάποιες εσωτερικές δοκιμές ακουστικών-μικροφώνου άλλων κατασκευαστών για χρήση με τα τηλέφωνα IP της Cisco, η Cisco δεν πιστοποιεί ούτε υποστηρίζει προϊόντα από κατασκευαστές σετ ακουστικών-μικροφώνου ή ακουστικών. Λόγω των εγγενών περιβαλλοντικών και υλικών ασταθειών στις τοποθεσίες όπου χρησιμοποιούνται τα τηλέφωνα IP της Cisco, δεν υπάρχει μία μόνο "βέλτιστη" λύση που να είναι κατάλληλη για όλα τα περιβάλλοντα. Η Cisco συνιστά οι πελάτες της να δοκιμάζουν τα σετ ακουστικών-μικροφώνου για να βρουν αυτό που λειτουργεί καλύτερα στο περιβάλλον τους προτού χρησιμοποιήσουν ένα μεγάλο αριθμό μονάδων στο δίκτυό τους.

Σε ορισμένες περιπτώσεις, τα μηχανικά ή ηλεκτρονικά στοιχεία διάφορων σετ ακουστικών-μικροφώνου μπορεί να αποτελούν την αιτία που οι συνομιλητές ακούν την ηχώ της φωνής τους όταν μιλούν με χρήστες του τηλεφώνου IP της Cisco.

Η Cisco συνιστά τη χρήση εξωτερικών συσκευών καλής ποιότητας, όπως τα σετ ακουστικών-μικροφώνου που έχουν ελεγχθεί για εκπομπή σημάτων μη επιθυμητής ραδιοσυχνότητας (RF) και ακουστικής συχνότητας (AF). Ανάλογα με την ποιότητα αυτών των συσκευών και την εγγύτητά τους σε άλλες συσκευές όπως κινητά τηλέφωνα και συσκευές αμφίπλευρων ραδιοεπικοινωνιών, ενδεχομένως να εξακολουθεί να ακούγεται κάποιος θόρυβος. Για περισσότερες πληροφορίες, ανατρέξτε στην ενότητα "Χρήση εξωτερικών συσκευών με το τηλέφωνο IP της Cisco" στη σελίδα 4.

Ο κύριος λόγος που ένα συγκεκριμένο σετ ακουστικών-μικροφώνου μπορεί να μην είναι κατάλληλο για το τηλέφωνο IP της Cisco είναι η πιθανότητα να ακούγεται ένα βουητό. Το βουητό αυτό μπορεί να ακούγεται είτε από το συνομιλητή ή και από το συνομιλητή και από εσάς, το χρήστη του τηλεφώνου IP της Cisco. Ορισμένα βουητά μπορεί να προκαλούνται από διάφορες εξωτερικές πηγές όπως, για παράδειγμα, ηλεκτρικά φώτα και η εγγύτητα σε ηλεκτρικούς κινητήρες ή μεγάλες θόνες υπολογιστών. Σε ορισμένες περιπτώσεις, το βουητό που ακούει ένας χρήστης μπορεί να μειωθεί ή να εξαφανιστεί χρησιμοποιώντας έναν τοπικό μετασχηματιστή (CP-PWR-CUBE-2). Για περισσότερες πληροφορίες, ανατρέξτε στην ενότητα "Χρήση εξωτερικού τροφοδοτικού" στη σελίδα 3.

Υποκειμενικό για το χρήστη

Εκτός από τη φυσική, μηχανική και τεχνική απόδοση, ο ήχος του σετ ακουστικών-μικροφώνου πρέπει να ακούγεται καλός σε εσάς (το χρήστη) και στο συνομιλητή σας. Ο ήχος είναι υποκειμενικός και η Cisco δεν μπορεί να εγγυηθεί την απόδοση των σετ ακουστικών-μικροφώνου ή ακουστικών, αλλά για ορισμένα από τα σετ ακουστικών-μικροφώνου και τα ακουστικά που αναφέρονται στις παρακάτω τοποθεσίες έχει αναφερθεί ότι λειτουργούν καλά με τα τηλέφωνα IP της Cisco.

Ωστόσο, αποτελεί ακόμη ευθύνη του πελάτη να δοκιμάσει αυτόν τον εξοπλισμό στο δικό του περιβάλλον για να καθορίσει την κατάλληλη απόδοση.

Για πληροφορίες σχετικά με τα σετ ακουστικών-μικροφώνου, ανατρέξτε στις τοποθεσίες:

<http://vxicorp.com/cisco>

<http://plantronics.com>

Επισκόπηση του τηλεφώνου σας

Το τηλέφωνο IP 7960G ή 7940G της Cisco είναι μια εξελιγμένη τηλεφωνική συσκευή, η οποία παρέχει τη δυνατότητα φωνητικής επικοινωνίας μέσω του ίδιου δικτύου δεδομένων που χρησιμοποιεί ο υπολογιστής σας, επιτρέποντάς σας να πραγματοποιείτε και να λαμβάνετε κλήσεις, να θέτετε κλήσεις σε κράτηση, να χρησιμοποιείτε πλήκτρα μνήμης, να μεταβιβάζετε κλήσεις, να πραγματοποιείτε κλήσεις συνδιάσκεψης και ούτω καθεξής.

Εκτός από τις βασικές δυνατότητες διεκπεραίωσης κλήσεων, το τηλέφωνό σας υποστηρίζει εξειδικευμένες ή προηγμένες δυνατότητες τηλεφωνίας οι οποίες μπορούν να διευρύνουν και να προσαρμόσουν τις δυνατότητες διεκπεραίωσης κλήσεων.

Το τηλέφωνο IP της Cisco σας παρέχει επίσης:

- Δυνατότητα πρόσβασης σε δεδομένα και υπηρεσίες δικτύου—Μπορείτε να έχετε πρόσβαση σε εξειδικευμένες υπηρεσίες που βασίζονται στο Web από το τηλέφωνό σας
- Δυνατότητα ηλεκτρονικού ελέγχου από τις ιστοσελίδες επιλογών χρήστη—Μπορείτε να προσαρμόστε τις δυνατότητες του τηλεφώνου σας χρησιμοποιώντας ένα πρόγραμμα ανάγνωσης ιστοσελίδων στον υπολογιστή σας
- Σύστημα ηλεκτρονικής βοήθειας—Μπορείτε να βρείτε πληροφορίες σχετικά με δυνατότητες, κουμπιά, προγραμματιζόμενα πλήκτρα, και στοιχεία μενού απευθείας από το τηλέφωνο

Κουμπιά και υλικό

Το υλικό του τηλεφώνου IP της Cisco περιλαμβάνει:

- Κουμπιά για τη λειτουργία ανοικτής ακρόασης και τη λειτουργία ακουστικών-μικροφώνου
- Τέσσερα προγραμματιζόμενα πλήκτρα για πρόσβαση σε δυνατότητες τηλεφωνίας
- Τέσσερα κουμπιά δυνατοτήτων για πρόσβαση σε μηνύματα, καταλόγους, υπηρεσίες και ρυθμίσεις
- Προγραμματιζόμενα κουμπιά για γραμμές τηλεφώνου, δυνατότητες, αριθμούς μνημών και υπηρεσίες
- Ένα κουμπί βοήθειας για άμεσες πληροφορίες

Ανατρέξτε στις εικόνες και τον πίνακα που ακολουθούν για αναλυτικές περιγραφές.

Εικόνα 1 Τηλέφωνο IP 7960 της Cisco













68561

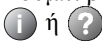

Εικόνα 2 Τηλέφωνο IP 7940 της Cisco



68562

| | | |
|----------|------------------------------|---|
| 1 | Ενδεικτική λυχνία ακουστικού | Δηλώνει μια εισερχόμενη κλήση ή την ύπαρξη νέου φωνητικού μηνύματος. |
| 2 | Οθόνη τηλεφώνου | Εμφανίζει τις δυνατότητες του τηλεφώνου. Ανατρέξτε στην ενότητα "Δυνατότητες οθόνης τηλεφώνου" στη σελίδα 12. |





| | | |
|-----------|---|---|
| 3 | Τύπος μοντέλου | Αντιστοιχεί στο μοντέλο του τηλεφώνου IP της Cisco. |
| 4 | Προγραμματιζόμενα κουμπιά  | Ανάλογα με τη διαμόρφωση, τα προγραμματιζόμενα κουμπιά παρέχουν πρόσβαση στα εξής: <ul style="list-style-type: none"> • Τηλεφωνικές γραμμές (κουμπιά γραμμής) • Αριθμοί μνημών (κουμπιά μνήμης) • Υπηρεσίες μέσω Web (για παράδειγμα, ένα κουμπί προσωπικού ευρετηρίου διευθύνσεων) • Δυνατότητες τηλεφώνου (για παράδειγμα, ένα κουμπί ιδιωτικής κλήσης) |
| 5 | Κουμπί βάσης | Σας επιτρέπει να ρυθμίσετε τη γωνία κλίσης της βάσης του τηλεφώνου. |
| 6 | Κουμπί καταλόγων  | Ανοίγει/κλείνει το μενού καταλόγων. Χρησιμοποιήστε το για να μεταβείτε στα αρχεία καταγραφής κλήσεων και στους εταιρικούς καταλόγους. Ανατρέξτε στην ενότητα "Χρήση των αρχείων καταγραφής κλήσεων και των καταλόγων" στη σελίδα 46. |
| 7 | Κουμπί βοήθειας  | Ενεργοποιεί το μενού Βοήθειας. Ανατρέξτε στην ενότητα "Λήψη βοήθειας στο τηλέφωνό σας" στη σελίδα 18. |
| 8 | Κουμπί ρυθμίσεων  | Ανοίγει/κλείνει το μενού ρυθμίσεων. Χρησιμοποιήστε αυτό το κουμπί για έλεγχο της αντίθεσης της οθόνης και των ήχων κωδωνισμού. Ανατρέξτε στην ενότητα "Προσαρμογή των ρυθμίσεων του τηλεφώνου" στη σελίδα 42. |
| 9 | Κουμπί μεγαφώνου  | Ενεργοποιεί και απενεργοποιεί τη λειτουργία της ανοικτής ακρόασης. |
| 10 | Κουμπί σίγασης  | Ενεργοποιεί και απενεργοποιεί τη λειτουργία σίγασης. |
| 11 | Κουμπί ακουστικών-μικροφώνου  | Ενεργοποιεί και απενεργοποιεί τη λειτουργία των ακουστικών-μικροφώνου. |
| 12 | Κουμπί έντασης ήχου  | Ελέγχει την ένταση και άλλες ρυθμίσεις. Ανατρέξτε στην ενότητα "Προσαρμογή των ρυθμίσεων του τηλεφώνου" στη σελίδα 42. |
| 13 | Κουμπί υπηρεσιών  | Ανοίγει/κλείνει το μενού υπηρεσιών. Ανατρέξτε στην ενότητα "Πρόσβαση στις ιστοσελίδες επιλογών χρήστη" στη σελίδα 47. |
| 14 | Κουμπί μηνυμάτων  | Επιλέγει αυτόματα την υπηρεσία φωνητικών μηνυμάτων (διαφέρει ανάλογα με την υπηρεσία). Ανατρέξτε στην ενότητα "Πρόσβαση στα φωνητικά μηνύματα" στη σελίδα 45. |

| | | |
|--|----------------------------------|--|
| <p>15</p>  | <p>Κουμπί περιήγησης</p> | <p>Σας επιτρέπει να μετακινηθείτε στα μενού και να επιλέξετε στοιχεία. Χρησιμοποιήστε αυτό το πλήκτρο σε συνδυασμό με προγραμματιζόμενα πλήκτρα για να ενεργοποιήσετε επιλεγμένα στοιχεία.</p> |
| <p>16</p> | <p>Πληκτρολόγιο</p> | <p>Σας επιτρέπει να καλείτε αριθμούς τηλεφώνου, να πληκτρολογείτε γράμματα και να επιλέγετε στοιχεία μενού.</p> |
| <p>17</p>  | <p>Προγραμματιζόμενα πλήκτρα</p> | <p>Το καθένα ενεργοποιεί μια επιλογή προγραμματιζόμενου πλήκτρου (εμφανίζεται στην οθόνη του τηλεφώνου).</p> |

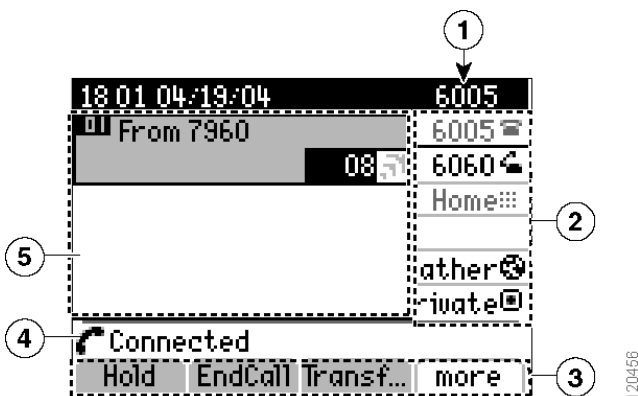
Δυνατότητες οθόνης τηλεφώνου

Η κύρια οθόνη του τηλεφώνου σας μπορεί να έχει την εξής μορφή όταν υπάρχει ενεργός κλήση. Ο παρακάτω πίνακας παρέχει μια βασική επισκόπηση των δυνατοτήτων της οθόνης του τηλεφώνου.



| | | |
|-----------------|---|---|
| <p>1</p> | <p>Κύρια τηλεφωνική γραμμή</p> | <p>Εμφανίζεται ο αριθμός τηλεφώνου (εσωτερικό) της κύριας τηλεφωνικής γραμμής.</p> |
| <p>2</p> | <p>Ετικέτες προγραμματιζόμενων κουμπιών</p> | <p>Δηλώνει τη διαμόρφωση για τα προγραμματιζόμενα κουμπιά  του τηλεφώνου:</p> <ul style="list-style-type: none">  Τηλεφωνικές γραμμές—Η κάθε μια αντιστοιχεί σε ένα κουμπί γραμμής. Μπορεί να έχει αντιστοιχιστεί μία ή πολλές γραμμές στο τηλέφωνό σας.  Αριθμοί μνημών—Ο κάθε ένας αντιστοιχεί σε ένα κουμπί μνήμης. Ανατρέξτε στην ενότητα "Ρύθμιση των δυνατοτήτων κλήσης με κουμπιά μνήμης" στη σελίδα 44 για λεπτομέρειες.  Υπηρεσίες τηλεφώνου—Η κάθε μία αντιστοιχεί σε μια υπηρεσία τηλεφώνου που βασίζεται στο web. (Για παράδειγμα, ένα κουμπί προσωπικού ευρετηρίου διευθύνσεων.)  Δυνατότητα τηλεφώνου—Η κάθε μία αντιστοιχεί σε συγκεκριμένη δυνατότητα. (Για παράδειγμα, ένα κουμπί ιδιωτικής κλήσης.) |

| | | |
|---|--------------------------------------|---|
| 3 | Ετικέτες προγραμματιζόμενων πλήκτρων | Κάθε ετικέτα εμφανίζει τη λειτουργία ενός προγραμματιζόμενου πλήκτρου. Ενεργοποιήστε ένα πλήκτρο πατώντας  (το αντίστοιχο προγραμματιζόμενο πλήκτρο). |
| 4 | Γραμμή κατάστασης | Εμφανίζει τα εικονίδια της λειτουργίας ήχου, πληροφορίες κατάστασης και μηνύματα. |
| 5 | Περιοχή δραστηριότητας κλήσεων | Εμφανίζει τις τρέχουσες κλήσεις για την επισημασμένη γραμμή και περιλαμβάνει λεπτομερείς πληροφορίες, όπως ο αριθμός καλούντος, η διάρκεια κλήσης και η κατάσταση κλήσης. (Στην παραπάνω εικόνα, η γραμμή "6060" έχει επισημανθεί.) Για σχετικές πληροφορίες, ανατρέξτε στην ενότητα "Προβολή κλήσεων και εναλλαγή μεταξύ κλήσεων" στη σελίδα 16. |

Λειτουργία και διαθεσιμότητα των δυνατοτήτων



Η λειτουργία του τηλεφώνου IP της Cisco και των δυνατοτήτων που είναι διαθέσιμες στο τηλέφωνό σας ενδέχεται να ποικίλλουν, ανάλογα με την υπηρεσία διεκπεραίωσης κλήσεων που χρησιμοποιείται από την εταιρεία σας καθώς και από τον τρόπο με τον οποίο η ομάδα υποστήριξης έχει διαμορφώσει το τηλεφωνικό σας σύστημα. Έτσι, ορισμένες δυνατότητες που περιέχονται σε αυτό το Εγχειρίδιο τηλεφώνου ίσως να μην είναι διαθέσιμες ή να λειτουργούν διαφορετικά στο δικό σας τηλεφωνικό σύστημα. Επικοινωνήστε με το γραφείο υποστήριξης ή το διαχειριστή συστήματος εάν έχετε ερωτήσεις σχετικά με τη λειτουργία ή τη διαθεσιμότητα των δυνατοτήτων.

Συμβουλές διεκπεραίωσης κλήσεων και περιήγησης

Αυτές οι οδηγίες σας βοηθούν στη διεκπεραίωση κλήσεων και στην περιήγηση των μενού του τηλεφώνου IP της Cisco που διαθέτετε.

Ακουστικό κατεβασμένο ή ανοικτή γραμμή

Ορισμένες τηλεφωνικές εργασίες και οδηγίες διαφέρουν ανάλογα με τη θέση του ακουστικού, εάν είναι *κατεβασμένο* ή *ξεκρέμαστο*.

- Κατεβασμένο ακουστικό—Το ακουστικό του τηλεφώνου βρίσκεται στη βάση του, δεν υπάρχουν ενεργές κλήσεις και δεν ακούγεται ο ήχος κλήσης. Το τηλέφωνό σας παρέχει *δυνατότητα κλήσης με κατεβασμένο ακουστικό*, η οποία σας επιτρέπει να πληκτρολογήσετε ή να επιλέξετε τηλεφωνικούς αριθμούς πριν να ενεργοποιήσετε την κλήση. Όταν το τηλέφωνο είναι κατεβασμένο, το εικονίδιο αυτό εμφανίζεται δίπλα σε κάθε τηλεφωνική γραμμή: 
- Ξεκρέμαστο ακουστικό—Το ακουστικό δε βρίσκεται στη βάση του, το μεγάφωνο ανοικτής ακρόασης είναι ενεργό ή χρησιμοποιείται μια οποιαδήποτε μέθοδος για τη λήψη ήχου κλήσης (προκειμένου να πραγματοποιήσετε μια κλήση) ή για την απάντηση μιας εισερχόμενης κλήσης. Όταν το τηλέφωνο είναι ξεκρέμαστο, το εικονίδιο αυτό εμφανίζεται δίπλα στην κατάλληλη τηλεφωνική γραμμή: 

Γραμμές και κλήσεις

Συχνά δημιουργείται σύγχυση όσον αφορά τις *γραμμές* και τις *κλήσεις* στο τηλέφωνό σας. Χρησιμοποιήστε αυτές τις συμβουλές για να αποφύγετε τη σύγχυση:

Γραμμές





Το τηλέφωνο IP 7960G της Cisco υποστηρίζει έως έξι γραμμές ενώ το τηλέφωνο IP 7940G της Cisco υποστηρίζει έως δύο γραμμές. Ο αριθμός των διαθέσιμων γραμμών στο τηλέφωνό σας εξαρτάται από τον τρόπο που έχει διαμορφώσει ο διαχειριστής του συστήματος τα προγραμματιζόμενα κουμπιά του τηλεφώνου. Για να δείτε πόσες γραμμές διαθέτετε, δείτε την περιοχή γραμμών στην οθόνη του τηλεφώνου. Διαθέτετε ίσο αριθμό γραμμών και αριθμών τηλεφώνου.



Κλήσεις

Κάθε γραμμή μπορεί να υποστηρίζει πολλές κλήσεις. Επομένως, ενδεχομένως να διεκπεραιώνετε διάφορες κλήσεις σε μία τηλεφωνική γραμμή. Η προεπιλεγμένη διαμόρφωση είναι τέσσερις κλήσεις ανά γραμμή, αλλά ο διαχειριστής του συστήματος μπορεί να προσαρμόσει αυτόν τον αριθμό ανάλογα με τις ανάγκες σας. Ανεξάρτητα από τον αριθμό γραμμών, το τηλέφωνό σας υποστηρίζει έως 200 κλήσεις ταυτόχρονα.

Εικονίδια κλήσης

Το τηλέφωνό σας εμφανίζει εικονίδια για να σας διευκολύνει να καθορίσετε την κατάσταση των κλήσεων (αν μια κλήση έχει τεθεί σε κράτηση, κουδουνίζει, έχει συνδεθεί, κτλ.). Τα εικονίδια κατάστασης κλήσης εμφανίζονται στην περιοχή δραστηριότητας κλήσεων δίπλα σε συγκεκριμένες κλήσεις.

| Εικονίδιο | Κατάσταση κλήσης | Περιγραφή |
|--|---------------------------------------|--|
|  | Συνδεδεμένη κλήση | Είστε συνδεδεμένοι με έναν συνομιλητή. Πολλές τηλεφωνικές δυνατότητες προϋποθέτουν την ύπαρξη μιας συνδεδεμένης κλήσης. |
|  | Εισερχόμενη κλήση, κουδουνίζει | Μια εισερχόμενη κλήση κουδουνίζει σε μία από τις γραμμές. Για λεπτομέρειες, ανατρέξτε στην ενότητα "Απάντηση μιας κλήσης" στη σελίδα 23. |
|  | Εξερχόμενη κλήση, κουδουνίζει | Μια εξερχόμενη κλήση κουδουνίζει στη γραμμή του συνομιλητή. Για λεπτομέρειες, ανατρέξτε στην ενότητα "Πραγματοποίηση κλήσης" στη σελίδα 19. |
|  | Κλήση σε κράτηση | Έχετε θέσει αυτήν την κλήση σε κράτηση. (Όταν εμφανίζεται δίπλα σε μια τηλεφωνική γραμμή, το εικονίδιο αυτό δηλώνει ότι όλες οι κλήσεις αυτής της γραμμής έχουν τεθεί σε κράτηση.) |
|  | Εξερχόμενη κλήση, κατειλημμένη γραμμή | Η γραμμή στην οποία πραγματοποιήσατε μια εξερχόμενη κλήση είναι κατειλημμένη. |

| Εικονίδιο | Κατάσταση κλήσης | Περιγραφή |
|---|--|--|
|  | Χρήση από απόσταση | Ένα άλλο τηλέφωνο που χρησιμοποιεί από κοινού τη γραμμή σας έχει μια συνδεδεμένη κλήση. Για λεπτομέρειες, ανατρέξτε στην ενότητα "Χρήση κοινόχρηστης γραμμής" στη σελίδα 33. |
|  | Έχει γίνει έλεγχος της ταυτότητας της κλήσης | Ανατρέξτε στην ενότητα "Πραγματοποίηση και λήψη ασφαλών κλήσεων" στη σελίδα 36 για την περιγραφή αυτού του εικονιδίου. |
|  | Κρυπτογραφημένη κλήση | Ανατρέξτε στην ενότητα "Πραγματοποίηση και λήψη ασφαλών κλήσεων" στη σελίδα 36 για την περιγραφή αυτού του εικονιδίου. |









Επιλογή κλήσεων

Στην περίπτωση πολλών τηλεφωνικών δυνατοτήτων απαιτείται να επιλέγετε τις κλήσεις που θέλετε να χρησιμοποιήσετε με μια συγκεκριμένη δυνατότητα. Για παράδειγμα, αν έχετε θέσει σε κράτηση τέσσερις κλήσεις, αλλά θέλετε να συνδέσετε μόνο τις δύο από αυτές σε κλήση συνδιάσκεψης, μπορείτε να επιλέξετε τις κλήσεις που θέλετε να προσθέσετε στη συνδιάσκεψη πριν ενεργοποιήσετε τη δυνατότητα.

| Εάν θέλετε... | Κάντε το εξής... |
|-------------------------------------|---|
| Να επισημάνετε μια κλήση | Χρησιμοποιήστε το κουμπί περιήγησης για να μετακινηθείτε στη λίστα κλήσεων. Οι επισημασμένες κλήσεις εμφανίζονται ελαφρώς πιο σκούρες από τις άλλες. |
| Να επιλέξετε μια κλήση | Επισημάνετε μια συνδεδεμένη κλήση ή μια κλήση σε κράτηση και πατήστε Επιλογή . Οι επιλεγμένες κλήσεις επισημαίνονται με το σύμβολο <input checked="" type="checkbox"/> . |
| Να επαληθεύσετε επιλεγμένες κλήσεις | Χρησιμοποιήστε το κουμπί περιήγησης για να μετακινηθείτε στη λίστα κλήσεων. Οι επιλεγμένες κλήσεις επισημαίνονται με το σύμβολο <input checked="" type="checkbox"/> και ομαδοποιούνται στη λίστα κλήσεων. |

Προβολή κλήσεων και εναλλαγή μεταξύ κλήσεων

Αυτές οι συμβουλές μπορούν να σας βοηθήσουν να κάνετε εναλλαγή μεταξύ κλήσεων σε μία ή περισσότερες γραμμές. Αν η κλήση στην οποία θέλετε να μεταβείτε δεν επισημαίνεται αυτόματα, χρησιμοποιήστε το κουμπί περιήγησης για να μετακινηθείτε σε αυτήν.

| Εάν θέλετε... | Κάντε το εξής... |
|---|---|
| Να κάνετε εναλλαγή μεταξύ κλήσεων σε μία γραμμή | Επισημαίνετε την κλήση στην οποία θέλετε να μεταβείτε και πατήστε Συνέχ. Η άλλη κλήση τίθεται αυτόματα σε κράτηση. |
| Να απαντήσετε σε μια εισερχόμενη κλήση ενώ συμμετέχετε σε μια συνδεδεμένη κλήση | Πατήστε Απάντ. ή πατήστε  για τη γραμμή με την εισερχόμενη κλήση. Η πρώτη κλήση τίθεται αυτόματα σε κράτηση. |
| Να κάνετε εναλλαγή μεταξύ κλήσεων σε διαφορετικές γραμμές | Πατήστε  για μια γραμμή που έχει κλήση σε κράτηση. (Στη γραμμή εμφανίζεται το εικονίδιο κλήσης σε κράτηση ) Αν υπάρχει μόνο μια κλήση σε κράτηση στη γραμμή θα συνεχιστεί αυτόματα. Αν υπάρχουν πολλές κλήσεις σε κράτηση στη γραμμή, μετακινηθείτε στη συγκεκριμένη κλήση (αν είναι απαραίτητο) και πατήστε Συνέχ. |
| Να δείτε όλες τις κλήσεις σε συγκεκριμένη γραμμή | Πατήστε  ή  , και στη συνέχεια πατήστε αμέσως το κουμπί γραμμής. Θα εμφανιστούν τα στοιχεία των κλήσεων αλλά δε θα επηρεαστεί η κατάσταση των κλήσεων. Είναι επομένως χρήσιμο αν μιλάτε σε μία γραμμή και θέλετε να δείτε τις κλήσεις σε κράτηση σε άλλη γραμμή. |
| Να δείτε μια επισκόπηση της δραστηριότητας των γραμμών (μια κλήση ανά γραμμή) | Πατήστε  για την επισημασμένη γραμμή. (Μια γραμμή επισημαίνεται όταν οι κλήσεις που σχετίζονται με αυτήν εμφανίζονται στην οθόνη του τηλεφώνου.) Το τηλέφωνο θα μεταβεί στη <i>λειτουργία επισκόπησης κλήσης</i> και θα εμφανίζει μία κλήση ανά γραμμή. Η κλήση αυτή είναι είτε η ενεργός κλήση ή, αν όλες οι κλήσεις είναι σε κράτηση, η κλήση που είναι σε κράτηση το μεγαλύτερο χρονικό διάστημα. Για να επιστρέψετε στην κανονική προβολή, πατήστε  ή  και αμέσως πατήστε το κουμπί της γραμμής. |







Συμβουλές

- Μόνο μία κλήση μπορεί να είναι ενεργή. Οι υπόλοιπες κλήσεις τίθενται αυτόματα σε κράτηση.
- Όταν έχετε πολλές κλήσεις σε μία γραμμή, οι κλήσεις με την υψηλότερη προτεραιότητα και τη μεγαλύτερη διάρκεια εμφανίζονται στην κορυφή της λίστας κλήσεων. Ανατρέξτε στην ενότητα "Προτεραιότητα σημαντικών κλήσεων" στη σελίδα 37.
- Οι κλήσεις παρόμοιου τύπου ομαδοποιούνται στη λίστα κλήσεων. Για παράδειγμα, οι κλήσεις στις οποίες συμμετείχατε ομαδοποιούνται κοντά στην κορυφή, οι επιλεγμένες κλήσεις ομαδοποιούνται μετά, και οι κλήσεις στις οποίες δεν έχετε ακόμα απαντήσει ομαδοποιούνται στο τέλος της λίστας.

Επιλογή στοιχείων στην οθόνη του τηλεφώνου

| Για να επιλέξετε ένα στοιχείο στην οθόνη του τηλεφώνου... | Κάντε το εξής... |
|---|--|
| Κάνοντας κύλιση | Πατήστε το κουμπί περιήγησης για να επισημάνετε ένα στοιχείο στη λίστα. Πατήστε ένα σχετικό προγραμματιζόμενο πλήκτρο όπως το πλήκτρο Επιλογή για να ολοκληρώσετε την ενέργεια. |
| Με βάση τον αριθμό στοιχείου | Πατήστε τον αντίστοιχο αριθμό στο πληκτρολόγιό σας. Για παράδειγμα, πατήστε 4 για να επιλέξετε το τέταρτο στοιχείο σε ένα μενού. |

Χρήση μενού δυνατοτήτων



| Εάν θέλετε... | Κάντε το εξής... |
|--|---|
| Να ανοίξετε ή να κλείσετε ένα μενού δυνατοτήτων | <p>Πατήστε ένα κουμπί δυνατότητας:</p> <ul style="list-style-type: none">  Μηνύματα  Υπηρεσίες  Κατάλογοι  Ρυθμίσεις  ή  Βοήθεια |
| Να μετακινηθείτε σε μια λίστα ή ένα μενού | Πατήστε το κουμπί περιήγησης . |
| Να μεταβείτε ένα επίπεδο πίσω σε ένα μενού δυνατοτήτων | Πατήστε το πλήκτρο Έξοδος . (Σημειώστε ότι εάν πατήσετε το πλήκτρο "Έξοδος" από το επάνω επίπεδο ενός μενού, το μενού θα κλείσει.) |

Εισαγωγή και επεξεργασία κειμένου

| Εάν θέλετε... | Κάντε το εξής... |
|--|---|
| Να εισαγάγετε ένα γράμμα στην οθόνη του τηλεφώνου σας | Πατήστε τον κατάλληλο αριθμό στο πληκτρολόγιο μία ή περισσότερες φορές για να επιλέξετε ένα γράμμα (κεφαλαία ή πεζά) από το αναδύομενο μενού. Μόλις σταματήσετε, ο δρομέας θα προχωρήσει αυτόματα, προκειμένου να εισαγάγετε το επόμενο γράμμα. |
| Να διαγράψετε χαρακτήρες σε μια καταχώρηση ή να μετακινήσετε το δρομέα σας | Πατήστε << ή Διαγρ. για να διαγράψετε ένα γράμμα ή ένα ψηφίο. Πατήστε >> για να μετακινήσετε το δρομέα προς τα δεξιά. |

Λήψη βοήθειας στο τηλέφωνό σας

Το τηλέφωνο IP της Cisco παρέχει επιτόπου βοήθεια με συγκεκριμένα κουμπιά και λειτουργίες. Τα θέματα της Βοήθειας εμφανίζονται στην οθόνη. Για λεπτομέρειες, ανατρέξτε στον πίνακα παρακάτω.

| Εάν θέλετε... | Κάντε το εξής... |
|---|--|
| Να μάθετε σχετικά με ένα κουμπί ή προγραμματιζόμενο πλήκτρο | Πατήστε μία φορά το ⓘ ή ? και στη συνέχεια πατήστε αμέσως ένα κουμπί ή ένα προγραμματιζόμενο πλήκτρο. |
| Να μάθετε σχετικά με ένα στοιχείο μενού | Πατήστε  ,  , ή  για να εμφανιστεί ένα μενού δυνατοτήτων. Επιστημάνετε ένα στοιχείο μενού και πατήστε δύο φορές γρήγορα το ⓘ ή ?. |
| Να λάβετε βοήθεια σχετικά με τη Βοήθεια | Πατήστε δύο φορές γρήγορα το ⓘ ή ? (χωρίς να επιλέξετε πρώτα ένα στοιχείο μενού). |
| Να δείτε στατιστικά στοιχεία δικτύου για μια ενεργό κλήση | Πατήστε δύο φορές γρήγορα το ⓘ ή ? κατά τη διάρκεια μιας ενεργού κλήσης. |

Εικονίδια κουμπιών







Το τηλέφωνό σας μπορεί να έχει τυπωμένες λέξεις πάνω σε μερικά κουμπιά αντί για εικονίδια. Ωστόσο, αυτό το Εγχειρίδιο χρήσης τηλεφώνου χρησιμοποιεί εικόνες κουμπιών με εικονίδια. Για μια περιγραφή των εικονιδίων των κουμπιών που χρησιμοποιούνται σε αυτό το εγχειρίδιο, ανατρέξτε στην ενότητα "Κουμπιά και υλικό" στη σελίδα 9, ή ανατρέξτε στην ενότητα "Ορισμοί κουμπιών" της αποσπώμενης κάρτας Συνοπτικών οδηγιών χρήσης στο μπροστινό μέρος αυτού του εγχειριδίου.



Βασικές εργασίες διεκπεραίωσης κλήσεων





Αυτή η ενότητα καλύπτει τις βασικές εργασίες διεκπεραίωσης κλήσεων όπως την πραγματοποίηση, την απάντηση και τη μεταβίβαση κλήσεων. Οι δυνατότητες που χρησιμοποιείτε για να εκτελέσετε αυτές τις ενέργειες είναι συνήθεις και είναι διαθέσιμες στα περισσότερα τηλεφωνικά συστήματα.



Πραγματοποίηση κλήσης

Για να πραγματοποιήσετε μια κλήση, σηκώστε το ακουστικό και σχηματίστε τον αριθμό. Ή χρησιμοποιήστε μία από τις άλλες επιλογές που αναφέρονται στον παρακάτω πίνακα.

| Εάν θέλετε... | Κάντε το εξής... |
|--|---|
| Να επιλέξετε έναν αριθμό με κατεβασμένο ακουστικό (χωρίς ήχο κλήσης) | <p>Εισαγάγετε έναν αριθμό τηλεφώνου και πραγματοποιήστε μια από τις παρακάτω ενέργειες για να ανοίξετε τη γραμμή:</p> <ul style="list-style-type: none"> • Σηκώστε το ακουστικό • Πατήστε  ή  • Πατήστε Επιλογή • Πατήστε  (ένα κουμπί γραμμής) |
| Να επιλέξετε έναν αριθμό χρησιμοποιώντας το μεγάφωνο ανοικτής ακρόασης | <p>Πατήστε Νέα κλήση και εισαγάγετε έναν αριθμό τηλεφώνου. Διαφορετικά, μπορείτε να πατήσετε  πριν ή μετά την επιλογή, την επανάκληση ή την κλήση ενός αριθμού χρησιμοποιώντας ένα κουμπί μνήμης.</p> <p>Πολλές από τις ενέργειες που μπορείτε να κάνετε για να επιλέξετε έναν αριθμό θα έχουν ως αποτέλεσμα την αυτόματη εκκίνηση της λειτουργίας ανοικτής ακρόασης, εφόσον το ακουστικό βρίσκεται στη βάση του και το  δεν είναι αναμμένο. Οι ενέργειες αυτές περιλαμβάνουν το πάτημα του κουμπιού Επανάκλ. ή ενός κουμπιού μνήμης.</p> |
| Να καλέσετε ξανά τον τελευταίο αριθμό | <p>Πατήστε Επανάκλ. Από προεπιλογή, η λειτουργία επανάκλησης χρησιμοποιεί την κύρια γραμμή σας. Ωστόσο, μπορείτε να ανοίξετε μια δευτερεύουσα γραμμή και στη συνέχεια να πατήσετε Επανάκλ. Για να ανοίξετε μια γραμμή, πατήστε .</p> |
| Να επιλέξετε έναν αριθμό χρησιμοποιώντας μια μνήμη | <p>Εκτελέστε μία από τις παρακάτω ενέργειες:</p> <ul style="list-style-type: none"> • Πατήστε  (ένα κουμπί μνήμης) πριν ή αφού ανοίξετε τη γραμμή. • Εισαγάγετε έναν αριθμό από το ευρετήριο μνημών (1-99 στο πληκτρολόγιο) ενώ το ακουστικό είναι κατεβασμένο και πατήστε ΣυντομΚλ. <p>Για λεπτομέρειες, ανατρέξτε στην ενότητα "Ρύθμιση των δυνατοτήτων κλήσης με κουμπιά μνήμης" στη σελίδα 44.</p> |

| Εάν θέλετε... | Κάντε το εξής... |
|--|---|
| <p>Να πραγματοποιήσετε μια κλήση όταν μια άλλη κλήση είναι ενεργός (χρησιμοποιώντας μια νέα γραμμή)</p> | <p>Πατήστε  για τη νέα γραμμή. Η πρώτη κλήση τίθεται αυτόματα σε κράτηση.</p> |
| <p>Να πραγματοποιήσετε μια κλήση όταν μια άλλη κλήση είναι ενεργός (χρησιμοποιώντας την ίδια γραμμή)</p> | <p>Πατήστε Κράτηση, στην συνέχεια πατήστε Νέα κλήση, και μετά επιλέξτε έναν αριθμό, επανακαλέστε ή καλέστε έναν αριθμό χρησιμοποιώντας ένα κουμπί μνήμης. Ή, συνεχίστε να μιλάτε στην ενεργό κλήση ενώ προετοιμάζεστε να επιλέξετε έναν αριθμό από ένα αρχείο καταγραφής κλήσεων ή τον εταιρικό κατάλογο. (Δείτε τις επόμενες δύο σειρές σε αυτόν τον πίνακα για λεπτομέρειες.)</p> |
| <p>Να επιλέξετε έναν αριθμό από ένα αρχείο καταγραφής κλήσεων</p> | <p>Επιλέξτε  > Αναπάντητες κλήσεις, Εισερχόμενες κλήσεις, ή Εξερχόμενες κλήσεις, και στη συνέχεια μεταβείτε σε έναν αριθμό και ανοίξτε τη γραμμή. Για να προσθέσετε ένα πρόθεμα ή άλλα ψηφία, πατήστε Επεξ.Αρ.</p> <p>Αν θέλετε να επιλέξετε έναν αριθμό από ένα αρχείο καταγραφής κλήσεων ενώ μιλάτε σε μια ενεργό κλήση, μεταβείτε στον αριθμό και πατήστε Επιλογή. Στη συνέχεια επιλέξτε ένα προγραμματιζόμενο πλήκτρο για να χειριστείτε την αρχική κλήση:</p> <ul style="list-style-type: none"> • Κράτηση—Θέτει την πρώτη κλήση σε κράτηση και καλεί τη δεύτερη. • ΤέλΚλ—Αποσυνδέει την πρώτη κλήση και καλεί τη δεύτερη. • Μεταβ.—Μεταβιβάζει τον πρώτο ομιλητή στο δεύτερο. (Πατήστε Μεταβ. δύο φορές.) • Συνδιάσ—Δημιουργεί μια κλήση συνδιάσκεψης με όλους τους ομιλητές. (Πατήστε Συνδιάσ δύο φορές.) |
| <p>Να επιλέξετε έναν αριθμό από έναν εταιρικό κατάλογο στο τηλέφωνο</p> | <p>Επιλέξτε  > Εταιρικός κατάλογος (το όνομα μπορεί να διαφέρει). Χρησιμοποιήστε το πλήκτρολόγιο για να εισαγάγετε γράμματα και πατήστε Αναζήτ. Για να επιλέξετε έναν αριθμό, μεταβείτε σε αυτόν και ανοίξτε τη γραμμή.</p> <p>Αν θέλετε να επιλέξετε έναν αριθμό από έναν κατάλογο ενώ μιλάτε σε μια ενεργό κλήση, μεταβείτε στον αριθμό και πατήστε Επιλογή. Στη συνέχεια επιλέξτε ένα προγραμματιζόμενο πλήκτρο για να χειριστείτε την αρχική κλήση:</p> <ul style="list-style-type: none"> • Κράτηση—Θέτει την πρώτη κλήση σε κράτηση και καλεί τη δεύτερη. • ΤέλΚλ—Αποσυνδέει την πρώτη κλήση και καλεί τη δεύτερη. • Μεταβ.—Μεταβιβάζει τον πρώτο ομιλητή στο δεύτερο. (Πατήστε Μεταβ. δύο φορές.) • Συνδιάσ—Δημιουργεί μια κλήση συνδιάσκεψης με όλους τους ομιλητές. (Πατήστε Συνδιάσ δύο φορές.) |

| Εάν θέλετε... | Κάντε το εξής... |
|---|---|
| <p>Να επιλέξετε έναν αριθμό από μια ιστοσελίδα εταιρικού καταλόγου</p> | <p>Χρησιμοποιήστε τη δυνατότητα Cisco WebDialer. Ανοίξτε ένα πρόγραμμα ανάγνωσης ιστοσελίδων και μεταβείτε στον κατάλογο της εταιρείας σας. Κάντε κλικ σε έναν αριθμό τηλεφώνου στον κατάλογο. Κάντε κλικ στο στοιχείο Επιλογή για να πραγματοποιήσετε την κλήση. Επιλέξτε Κλ.γραμ. για να τερματίσετε την κλήση. Για περισσότερες λεπτομέρειες, ανατρέξτε στον οδηγό <i>Customizing Your Cisco IP Phone on the Web</i> (Προσαρμογή του τηλεφώνου IP της Cisco στο Web). http://www.cisco.com/univercd/cc/td/doc/product/voice/c_ipphon/index.htm</p> |
| <p>Να επιλέξετε έναν αριθμό χρησιμοποιώντας ένα σετ ακουστικών - μικροφώνου</p> | <p>Εκτελέστε μία από τις παρακάτω ενέργειες:</p> <ul style="list-style-type: none"> • Εάν το κουμπί  δεν ανάβει, πατήστε το πριν ή μετά την επιλογή, την επανάκληση ή την κλήση με κουμπί μνήμης ενός αριθμού. • Εάν το κουμπί  είναι αναμμένο, πατήστε ΝέαΚλησ., Επανάκλ., ή  (ένα κουμπί γραμμής ή ένα κουμπί αριθμού μνήμης). Ή, εισαγάγετε έναν αριθμό τηλεφώνου και πατήστε Επιλογή. |
| <p>Να λαμβάνετε ειδοποίηση όταν ένα κατειλημμένο εσωτερικό καταστεί διαθέσιμο</p> | <p>Καλέστε τον αριθμό και πατήστε Διαθες. ενώ ακούτε το σήμα κατειλημμένου ή τον ήχο κλήσης. Κατεβάστε το ακουστικό. Όταν το εσωτερικό καταστεί διαθέσιμο, το τηλέφωνο σας παρέχει μια ηχητική και οπτική ειδοποίηση. (Η επανάκληση αυτού του αριθμού δεν είναι αυτόματη και πρέπει να πραγματοποιήσετε την κλήση.) Η λειτουργία διαθεσιμότητας είναι μια ειδική δυνατότητα την οποία μπορεί να ρυθμίσει για το τηλέφωνό σας ο διαχειριστής του συστήματος. Επισημαίνεται ότι η λειτουργία διαθεσιμότητας δε θα λειτουργήσει σωστά αν το άλλο άτομο έχει ενεργοποιήσει τη λειτουργία προώθησης κλήσεων.</p> |
| <p>Να πραγματοποιήσετε μια κλήση προτεραιότητας</p> | <p>Εισαγάγετε τον αριθμό πρόσβασης για τη δυνατότητα προτεραιότητας και προτίμησης κλήσης πολλών επιπέδων (MLPP), ο οποίος παρέχεται από τον διαχειριστή του συστήματος, και στη συνέχεια τον αριθμό τηλεφώνου. Για περισσότερες λεπτομέρειες, ανατρέξτε στην ενότητα "Προτεραιότητα σημαντικών κλήσεων" στη σελίδα 37.</p> |
| <p>Να επιλέξετε έναν αριθμό από μια καταχώρηση του προσωπικού ευρετηρίου διευθύνσεων (PAB) ή έναν κωδικό ταχείας κλήσης</p> | <p>Επιλέξτε  > Υπηρεσία προσωπικού ευρετηρίου διευθύνσεων ή Υπηρεσία ταχείας κλήσης (τα ονόματα μπορεί να διαφέρουν). Για να επιλέξετε έναν αριθμό από έναν κατάλογο, μεταβείτε σε αυτόν και ανοίξτε τη γραμμή. Για βοήθεια σχετικά με την εγγραφή στις υπηρεσίες προσωπικού ευρετηρίου διευθύνσεων ή ταχείας κλήσης, ανατρέξτε στην ενότητα "Πρόσβαση στις ιστοσελίδες επιλογών χρήστη" στη σελίδα 47.</p> |
| <p>Να πραγματοποιήσετε μια κλήση χρησιμοποιώντας ένα κωδικό χρέωσης ή παρακολούθησης</p> | <p>Επιλέξτε έναν αριθμό και εισαγάγετε έναν κωδικό πελάτη/υπόθεσης ή έναν κωδικό υποχρεωτικού ελέγχου ταυτότητας όταν σας ζητηθεί από ένα χαρακτηριστικό ήχο. Ο διαχειριστής του συστήματος θα σας πει αν χρειάζεται να εισαγάγετε αυτούς τους κωδικούς και μπορεί να σας παράσχει λεπτομερείς οδηγίες.</p> |







| Εάν θέλετε... | Κάντε το εξής... |
|--|---|
| <p>Να πραγματοποιήσετε μια κλήση χρησιμοποιώντας το προφίλ Φορητότητα εσωτερικού της Cisco</p> | <p>Βεβαιωθείτε ότι είστε συνδεδεμένοι στη Φορητότητα εσωτερικού (EM) στο τηλέφωνο που προσπαθείτε να χρησιμοποιήσετε. Επιλέξτε  > Υπηρεσία EM (το όνομα μπορεί να διαφέρει). Στη συνέχεια χρησιμοποιήστε το πληκτρολόγιο για να εισαγάγετε τις πληροφορίες σύνδεσης. Αν χρησιμοποιείτε ένα τηλέφωνο σε κοινόχρηστο χώρο εργασίας, μπορεί να απαιτείται να συνδεθείτε στην υπηρεσία EM για να έχετε πρόσβαση σε ορισμένες δυνατότητες ή για να ολοκληρώσετε μια κλήση.</p> <p>Η υπηρεσία EM είναι μια ειδική δυνατότητα που μπορεί να αντιστοιχίσει ο διαχειριστής του συστήματος σε τηλέφωνα και χρήστες τηλεφώνων. Ανατρέξτε στον οδηγό <i>Customizing Your Cisco IP Phone on the Web</i> (Προσαρμογή του τηλεφώνου IP της Cisco στο Web). http://www.cisco.com/univercd/cc/td/doc/product/voice/c_ipphon/index.htm</p> |
| <p>Να πραγματοποιήσετε μια κλήση βίντεο</p> | <p>Βεβαιωθείτε ότι η οθόνη του τηλεφώνου διαθέτει αυτό το εικονίδιο: </p> <p>Αν το έχει, το τηλέφωνό σας διαθέτει δυνατότητα βίντεο και υποστηρίζει τη λύση VT Advantage της Cisco. Αυτή σας επιτρέπει να πραγματοποιείτε κλήσεις βίντεο χρησιμοποιώντας το τηλέφωνο IP της Cisco, τον υπολογιστή σας και μια εξωτερική βιντεοκάμερα. Επικοινωνήστε με το διαχειριστή του συστήματος για βοήθεια και ανατρέξτε στον οδηγό <i>Cisco VT Advantage Quick Start Guide</i> (Συνοπτικές οδηγίες εκκίνησης της λύσης VT Advantage της Cisco) και <i>Cisco VT Advantage User Guide</i> (Εγχειρίδιο χρήσης της λύσης VT Advantage της Cisco): http://www.cisco.com/univercd/cc/td/doc/product/voice/c_ipphon/index.htm</p> |

Συμβουλές

- Εάν κάνετε λάθος κατά την εισαγωγή ενός αριθμού τηλεφώνου, πατήστε << για να διαγράψετε ένα ή περισσότερα στοιχεία. Πατήστε **Άκυρο** για να τερματίσετε την προσπάθεια κλήσης.
- Εάν καλείτε με το ακουστικό κατεβασμένο, δεν μπορείτε να ξεκινήσετε τον αριθμό με τους χαρακτήρες * ή #. Εάν είναι απαραίτητο να χρησιμοποιήσετε τα συγκεκριμένα πλήκτρα, καλέστε αφού έχετε σηκώσει το ακουστικό.
- Αν δεν μπορείτε να ακούσετε τον ήχο κλήσης ή να ολοκληρώσετε μια κλήση, μπορεί να οφείλεται σε έναν από τους παρακάτω παράγοντες. Αν είναι απαραίτητο, απευθυνθείτε στο διαχειριστή του συστήματος για περισσότερες πληροφορίες.
 - Πρέπει να συνδεθείτε στην υπηρεσία Φορητότητα εσωτερικού (EM) από το κουμπί  στο τηλέφωνό σας.
 - Πρέπει να εισαγάγετε έναν κωδικό πελάτη/υπόθεσης ή έναν κωδικό υποχρεωτικού ελέγχου ταυτότητας αφού επιλέξετε έναν αριθμό.
 - Το τηλέφωνό σας έχει περιορισμούς που σας εμποδίζουν να χρησιμοποιήσετε ορισμένες λειτουργίες του τηλεφώνου ορισμένες ώρες της ημέρας.



Απάντηση μιας κλήσης

Για να απαντήσετε σε μια κλήση, ανοίξτε τη γραμμή σηκώνοντας το ακουστικό. Ή ανατρέξτε στον πίνακα παρακάτω για περισσότερες επιλογές.

| Εάν θέλετε... | Κάντε το εξής... |
|--|---|
| Να απαντήσετε χρησιμοποιώντας ένα σετ ακουστικών-μικροφώνου | Πατήστε το  , εάν δεν είναι αναμμένο. Ή, αν το  είναι ήδη αναμμένο, πατήστε Απάντ. ή  (το κουμπί γραμμής για την εισερχόμενη κλήση). |
| Να απαντήσετε χρησιμοποιώντας το megάφωνο της ανοικτής ακρόασης | Πατήστε  , Απάντ. ή πατήστε  (το κουμπί γραμμής για την εισερχόμενη κλήση). |
| Να απαντήσετε σε μια εισερχόμενη κλήση ενώ συμμετέχετε σε μια συνδεδεμένη κλήση | Πατήστε Απάντ. ή  (το κουμπί γραμμής για την εισερχόμενη κλήση). Με αυτή την ενέργεια, απαντάτε στη νέα κλήση ενώ η πρώτη κλήση τίθεται αυτόματα σε κράτηση. Για περισσότερες πληροφορίες, ανατρέξτε στην ενότητα "Χρήση των δυνατοτήτων κράτησης και συνέχισης" στη σελίδα 24. |
| Να απαντήσετε σε μια κλήση χρησιμοποιώντας τη δυνατότητα αναμονής κλήσεων | Ζητήστε από τον διαχειριστή του συστήματός σας να ρυθμίσει τη δυνατότητα αναμονής κλήσεων για το τηλέφωνό σας. Όταν αυτή η δυνατότητα είναι ενεργοποιημένη, εάν λάβετε μια νέα κλήση ενώ συνομιλείτε ήδη σε μια άλλη, θα ακούσετε έναν ήχο αναμονής κλήσεων και θα δείτε τα στοιχεία αναγνώρισης του καλούντα. Για να απαντήσετε στην κλήση, πατήστε Απάντ. Για να επιστρέψετε στην αρχική κλήση, πρέπει να θέσετε αυτήν την κλήση σε κράτηση. Ανατρέξτε στην ενότητα "Χρήση των δυνατοτήτων κράτησης και συνέχισης" στη σελίδα 24. |
| Να συνδέεται αυτόματα μια εισερχόμενη κλήση μετά από έναν ή δύο κωδωνισμούς | Ζητήστε από το διαχειριστή του συστήματός σας να ρυθμίσει τη δυνατότητα αυτόματης απάντησης. Για περισσότερες πληροφορίες, ανατρέξτε στην ενότητα "Χρήση της δυνατότητας αυτόματης απάντησης με ένα σετ ακουστικών-μικροφώνου ή το megάφωνο ανοικτής ακρόασης" στη σελίδα 41. |
| Να ανακτήσετε ή να επιτρέψετε σε κάποιον άλλο να ανακτήσει μια κλήση που έχει τεθεί σε κράτηση σε ένα άλλο τηλέφωνο (για παράδειγμα ένα τηλέφωνο σε μια αίθουσα συσκέψεων) | Χρησιμοποιήστε τη δυνατότητα στάθμευσης κλήσεων. Ανατρέξτε στην ενότητα "Αποθήκευση και ανάκτηση σταθμευμένων κλήσεων" στη σελίδα 31. |
| Να χρησιμοποιήσετε το τηλέφωνό σας για να απαντήσετε σε μια κλήση που κουνουνίζει σε άλλο τηλέφωνο | Χρησιμοποιήστε τη δυνατότητα λήψης κλήσεων. Ανατρέξτε στην ενότητα "Χρήση κοινόχρηστης γραμμής" στη σελίδα 33. |
| Να απαντήσετε σε μια κλήση προτεραιότητας | Τερματίστε την τρέχουσα κλήση και πατήστε Απάντ. Ανατρέξτε στην ενότητα "Προτεραιότητα σημαντικών κλήσεων" στη σελίδα 37. |
| Να στείλετε μια εισερχόμενη κλήση απευθείας στο σύστημα φωνητικών μηνυμάτων | Πατήστε Αμ.Εκτρ. Η κλήση μεταβιβάζεται αυτόματα στον χαιρετισμό του τηλεφωνητή σας. |



Τερματισμός μιας κλήσης

Για να τερματίσετε μια κλήση, κατεβάστε το ακουστικό. Για λεπτομέρειες, ανατρέξτε στον πίνακα παρακάτω.

| Εάν θέλετε... | Κάντε το εξής... |
|---|--|
| Να τερματίσετε μια κλήση ενώ χρησιμοποιείτε το ακουστικό | Τοποθετήστε πάλι το ακουστικό στη βάση του ή πατήστε ΤέΛΚΛ.. |
| Να τερματίσετε μια κλήση ενώ χρησιμοποιείτε το σετ ακουστικών-μικροφώνου | Πατήστε  . Εάν δε θέλετε να απενεργοποιήσετε τη λειτουργία ακουστικών-μικροφώνου (για να διατηρήσετε το κουμπί αναμμένο αφού τερματίσετε την κλήση), πατήστε ΤέΛΚΛ.. |
| Να τερματίσετε μια κλήση ενώ χρησιμοποιείτε το μεγάφωνο ανοικτής ακρόασης | Πατήστε  ή ΤέΛΚΛ.. |
| Να τερματίσετε μια κλήση και να διατηρήσετε μια άλλη στην ίδια γραμμή | Πατήστε ΤέΛΚΛ.. Εάν είναι απαραίτητο, πρώτα ανακτήστε την κλήση που έχετε θέσει σε κράτηση. |

Χρήση των δυνατοτήτων κράτησης και συνέχισης

Μπορείτε να έχετε μόνο μία ενεργό κλήση κάθε φορά. Όλες οι άλλες κλήσεις πρέπει να τεθούν σε κράτηση.



| Εάν... | Κάντε το εξής... |
|---|--|
| Θέλετε να θέσετε μια κλήση σε κράτηση | Βεβαιωθείτε ότι έχετε επισημάνει την κλήση που θέλετε να θέσετε σε κράτηση και πατήστε Κράτηση . |
| Θέλετε να ανακτήσετε μια κλήση που έχετε θέσει σε κράτηση στην τρέχουσα γραμμή | Μεταβείτε στη συγκεκριμένη κλήση (αν είναι απαραίτητο) και πατήστε Συνέχ. |
| Θέλετε να ανακτήσετε μια κλήση που έχετε θέσει σε κράτηση σε διαφορετική γραμμή | Πατήστε  για τη γραμμή που έχει την κλήση σε κράτηση. (Στη γραμμή εμφανίζεται το εικονίδιο κλήσης σε κράτηση  .) Αν υπάρχει μόνο μια κλήση σε κράτηση στη γραμμή, η κλήση θα συνεχιστεί αυτόματα. Αν υπάρχουν πολλές κλήσεις σε κράτηση στη γραμμή, μετακινηθείτε στη συγκεκριμένη κλήση (αν είναι απαραίτητο) και πατήστε Συνέχ. |

Συμβουλή

Όταν είναι ενεργοποιημένη η δυνατότητα κράτησης, συνήθως ακούγεται μουσική ή βόμβος. Γι' αυτόν το λόγο, δεν συνιστάται να θέτετε σε κράτηση μια κλήση συνδιάσκεψης.

Χρήση σίγασης

Η δυνατότητα σίγασης απενεργοποιεί την είσοδο ήχου για το ακουστικό, το σετ ακουστικών-μικροφώνου, το μεγάφωνο και το εξωτερικό μικρόφωνο του τηλεφώνου σας. Όταν η δυνατότητα σίγασης είναι ενεργοποιημένη, μπορείτε να ακούτε τους άλλους συμμετέχοντες μιας κλήσης όμως εκείνοι δεν μπορούν να σας ακούσουν.

| Εάν θέλετε... | Κάντε το εξής... |
|---|---|
| Να ενεργοποιήσετε τη δυνατότητα σίγασης | Πατήστε  . |
| Να απενεργοποιήσετε τη δυνατότητα σίγασης | Πατήστε  . |

Μεταβίβαση μιας συνδεδεμένης κλήσης

Με τη δυνατότητα μεταβίβασης μπορείτε να επαναπροωθήσετε μια ενεργό κλήση. Ο *προορισμός* είναι ο αριθμός στον οποίο θέλετε να μεταβιβάσετε την κλήση.

| Εάν θέλετε... | Κάντε το εξής... |
|---|---|
| Να μεταβιβάσετε μια κλήση χωρίς να συνομιλήσετε με τον αποδέκτη της μεταβίβασης | Πατήστε Μεταβίβ και εισαγάγετε τον αριθμό προορισμού. Όταν ακούσετε το κουδούνισμα της κλήσης, κατεβάστε το ακουστικό. Αν ο διαχειριστής του συστήματός σας δεν έχει ενεργοποιήσει τη δυνατότητα μεταβίβασης με κατεβασμένο το ακουστικό, πρέπει να πατήσετε πάλι Μεταβίβ για να ολοκληρωθεί η μεταβίβαση. Για να ακυρώσετε τη μεταβίβαση, πατήστε ΤέλΚλ. |
| Να συνομιλήσετε με τον αποδέκτη της μεταβίβασης πριν να μεταβιβάσετε την κλήση (συμβουλευτική μεταβίβαση) | Πατήστε Μεταβίβ και εισαγάγετε τον αριθμό προορισμού. Περιμένετε έως ότου ο αποδέκτης της μεταβίβασης απαντήσει. Εάν δεχτεί τη μεταβιβαζόμενη κλήση, πατήστε ξανά Μεταβίβ . Εάν αρνηθεί να απαντήσει στην κλήση, πατήστε Συνέχ. για να επιστρέψετε στην αρχική κλήση. Αν ο διαχειριστής του συστήματός σας δεν έχει ενεργοποιήσει τη δυνατότητα μεταβίβασης με κατεβασμένο το ακουστικό, πρέπει να πατήσετε πάλι Μεταβίβ για να ολοκληρωθεί η μεταβίβαση. Για να ακυρώσετε τη μεταβίβαση, πατήστε ΤέλΚλ. |
| Να μεταβιβάσετε μια τρέχουσα κλήση σε μια άλλη (άμεση μεταβίβαση) | Επισημάνετε μια οποιαδήποτε κλήση στη γραμμή και πατήστε Επιλογή . Επαναλάβετε αυτήν τη διαδικασία για τη δεύτερη κλήση. Αφού επισημάνετε μία επιλεγμένη κλήση, πατήστε Αμ.Μεταβ. (Ενδεχομένως πρώτα να χρειάζεται να πατήσετε το προγραμματιζόμενο πλήκτρο Άλλα για να δείτε το Αμ.Μεταβ.) Οι δύο κλήσεις συνδέονται μεταξύ τους και τερματίζουν τη δική σας συμμετοχή στην κλήση. Εάν θέλετε να παραμείνετε στη γραμμή με τους άλλους συμμετέχοντες, χρησιμοποιήστε το προγραμματιζόμενο πλήκτρο Συμμετ. για να δημιουργήσετε μια συνδιάσκεψη. Για λεπτομέρειες, ανατρέξτε στην ενότητα "Πραγματοποίηση κλήσεων συνδιάσκεψης" στη σελίδα 27. |

Συμβουλές

- Όταν είναι ενεργοποιημένη η δυνατότητα μεταβίβασης με κατεβασμένο το ακουστικό, μπορείτε είτε να κατεβάσετε το ακουστικό ή να πατήσετε **Μεταβίβ**, και να κατεβάσετε το ακουστικό.
- Εάν η δυνατότητα μεταβίβασης με κατεβασμένο το ακουστικό δεν είναι ενεργοποιημένη στο τηλέφωνό σας, θα πρέπει να γνωρίζετε ότι κατεβάζοντας το ακουστικό αντί να πατήσετε **Μεταβίβ** ακυρώνει την ενέργεια μεταβίβασης και θέτει τον καλούντα σε κράτηση.
- Δεν μπορείτε να χρησιμοποιήσετε το προγραμματιζόμενο πλήκτρο **Μεταβίβ** για να επαναπροωθήσετε μια κλήση σε κράτηση. Πατήστε **Μεταβίβ** για να ανακτήσετε πρώτα την κλήση που έχετε θέσει σε κράτηση πριν την επαναπροωθήσετε.

Προώθηση των κλήσεών σας σε άλλον αριθμό

Μπορείτε να χρησιμοποιήσετε τη δυνατότητα προώθησης όλων των κλήσεών σας για να επαναπροωθήσετε τις εισερχόμενες κλήσεις σας από το τηλέφωνο IP της Cisco σε ένα άλλο τηλέφωνο.



Σημείωση

Εισαγάγετε τον αριθμό τηλεφώνου στο οποίο θα προωθούνται όλες οι κλήσεις ακριβώς όπως θα κάνατε εάν θα τον καλούσατε από το τηλέφωνό σας. Εάν χρειάζεται, για παράδειγμα να συμπεριλάβετε τον κωδικό πρόσβασης, όπως το 9, ή τον κωδικό περιοχής, κάντε το.

| Εάν θέλετε... | Κάντε το εξής... |
|--|---|
| Να ρυθμίσετε την επιλογή προώθησης κλήσεων στην κύρια γραμμή σας | Πατήστε ΠρΌλων και εισαγάγετε τον αριθμό τηλεφώνου στο οποίο θα προωθούνται όλες οι κλήσεις. |
| Να ακυρώσετε την επιλογή προώθησης κλήσεων στην κύρια γραμμή σας | Πατήστε ΠρΌλων . |
| Να επαληθεύσετε ότι η επιλογή προώθησης κλήσεων είναι ενεργοποιημένη στην κύρια γραμμή σας | Αναζητήστε αυτό το εικονίδιο πάνω από την κύρια γραμμή:  . Επίσης, ελέγξτε τη γραμμή κατάστασης στο κάτω μέρος της οθόνης του τηλεφώνου. Εμφανίζει τον αριθμό στον οποίο προωθούνται οι κλήσεις. |
| Να ρυθμίσετε ή να ακυρώσετε την επιλογή προώθησης κλήσεων για οποιαδήποτε γραμμή | Συνδεθείτε στις ιστοσελίδες επιλογών χρήστη, επιλέξτε τη συσκευή σας και στη συνέχεια επιλέξτε Προώθηση όλων των κλήσεων... από το κύριο μενού. Μπορείτε να ρυθμίσετε ή να ακυρώσετε την επιλογή προώθησης κλήσεων για κάθε γραμμή στο τηλέφωνό σας. Για οδηγίες σύνδεσης, ανατρέξτε στην ενότητα "Σύνδεση στις ιστοσελίδες επιλογών χρήστη" στη σελίδα 47. Όταν η επιλογή προώθησης κλήσεων είναι ενεργοποιημένη για οποιαδήποτε γραμμή εκτός της κύριας γραμμής, το τηλέφωνο δεν σας παρέχει καμία επιβεβαίωση ότι οι κλήσεις σας προωθούνται. Αντιθέτως, πρέπει να επιβεβαιώσετε τις ρυθμίσεις σας στις ιστοσελίδες επιλογών χρήστη. |

Συμβουλές

- Μπορείτε να προωθήσετε τις κλήσεις σας σε ένα συμβατικό, αναλογικό τηλέφωνο ή σε ένα άλλο τηλέφωνο IP (αν και ο διαχειριστής του συστήματος μπορεί να περιορίσει τη δυνατότητα προώθησης κλήσεων μόνο στους αριθμούς της εταιρείας).
- Μπορείτε να διαμορφώσετε αυτήν τη δυνατότητα για κάθε γραμμή. Ωστόσο, εάν λάβετε μια κλήση σε μια γραμμή στην οποία δεν είναι ενεργοποιημένη η επιλογή προώθησης κλήσεων, η κλήση θα κουνδουνίσει όπως συνήθως.

Πραγματοποίηση κλήσεων συνδιάσκεψης

Το τηλέφωνο IP της Cisco σας επιτρέπει να συνδέσετε τρία ή περισσότερα άτομα σε μια τηλεφωνική συνομιλία, δημιουργώντας μια κλήση συνδιάσκεψης

Τύποι κλήσεων συνδιάσκεψης που υποστηρίζονται

Υπάρχουν δύο τύποι κλήσεων συνδιάσκεψης: Τυπική και MeetMe.

Τυπικές κλήσεις συνδιάσκεψης

Στις τυπικές (ή "ad hoc") κλήσεις συνδιάσκεψης, ο διοργανωτής της συνδιάσκεψης πρέπει να καλέσει τους συμμετέχοντες για να τους προσθέσει στη συνδιάσκεψη. Χρησιμοποιώντας το τηλέφωνο IP της Cisco μπορείτε να δημιουργήσετε τυπικές κλήσεις συνδιάσκεψης με διάφορους τρόπους, ανάλογα με τις ανάγκες σας και τις διαμορφώσεις του τηλεφώνου:

- **Συνδιάσ.**—χρησιμοποιήστε αυτό το προγραμματιζόμενο πλήκτρο για να πραγματοποιήσετε τυπικές συνδιασκέψεις καλώντας κάθε συμμετέχοντα. Η τυπική δυνατότητα πραγματοποίησης κλήσεων συνδιάσκεψης είναι μια προεπιλεγμένη δυνατότητα, η οποία είναι διαθέσιμη στα περισσότερα τηλέφωνα.
- **Συμμετ.**—χρησιμοποιήστε αυτό το προγραμματιζόμενο πλήκτρο για να πραγματοποιήσετε μια τυπική συνδιάσκεψη μεταξύ πολλών κλήσεων που βρίσκονται ήδη σε μια γραμμή.
- **Παρ.Συν.**—χρησιμοποιήστε αυτό το προγραμματιζόμενο πλήκτρο για να προστεθείτε σε μια υπάρχουσα κλήση σε κοινόχρηστη γραμμή και να μετατρέψετε την κλήση σε μια τυπική κλήση συνδιάσκεψης. Αυτή η δυνατότητα είναι προαιρετική και είναι διαθέσιμη μόνο για κοινόχρηστες γραμμές. Ο διαχειριστής του συστήματός σας θα πρέπει να τη ρυθμίσει για το τηλέφωνό σας. Για λεπτομέρειες, ανατρέξτε στην ενότητα "Χρήση κοινόχρηστης γραμμής" στη σελίδα 33.

Για επιπλέον πληροφορίες, ανατρέξτε στην ενότητα "Εναρξη και συμμετοχή σε μια τυπική συνδιάσκεψη" στη σελίδα 28.

Κλήσεις συνδιάσκεψης MeetMe

Στη συνδιάσκεψη MeetMe οι συμμετέχοντες μπορούν να συμμετάσχουν σε μια συνδιάσκεψη καλώντας απευθείας τον αριθμό συνδιάσκεψης, αντί να περιμένουν τον υπεύθυνο έναρξης της συνδιάσκεψης να τους καλέσει.

Για να ξεκινήσετε μια συνδιάσκεψη MeetMe, χρησιμοποιήστε το προγραμματιζόμενο πλήκτρο "Συνάντ." στο τηλέφωνό σας, και στη συνέχεια καλέστε τον αριθμό MeetMe που σας έχει παράσχει ο διαχειριστής του συστήματός σας. Για να συμμετάσχετε σε μια συνδιάσκεψη MeetMe, καλέστε τον αριθμό τηλεφώνου MeetMe σε καθορισμένη ώρα. Οι συμμετέχοντες της συνδιάσκεψης ακούν σήμα κατειλημμένου αν καλέσουν τη συνδιάσκεψη πριν ο υπεύθυνος έναρξης της συνδιάσκεψης επιλέξει τον σχετικό αριθμό. Μόλις ο υπεύθυνος έναρξης της συνδιάσκεψης επιλέξει τον σχετικό αριθμό, η συνδιάσκεψη MeetMe πραγματοποιείται και μπορεί να συνεχιστεί ακόμα και αν ο υπεύθυνος έναρξης αποσυνδεθεί. Επισημαίνεται ότι η συνδιάσκεψη MeetMe είναι μια ειδική δυνατότητα που πρέπει να διαμορφώσει ο διαχειριστής του συστήματος.

Για επιπλέον πληροφορίες, ανατρέξτε στην ενότητα "Έναρξη ή συμμετοχή σε μια κλήση συνδιάσκεψης MeetMe" στη σελίδα 30.

Έναρξη και συμμετοχή σε μια τυπική συνδιάσκεψη

Μια τυπική συνδιάσκεψη επιτρέπει τουλάχιστον σε τρία άτομα να συμμετέχουν σε μία κλήση. Για λεπτομέρειες, ανατρέξτε στον πίνακα παρακάτω.

| Εάν θέλετε... | Κάντε το εξής... |
|--|---|
| Να πραγματοποιήσετε μια τυπική κλήση συνδιάσκεψης καλώντας συμμετέχοντες | Κατά τη διάρκεια μιας συνδεδεμένης κλήσης, πατήστε Συνδιάσ για να προσθέσετε άλλον ένα συνομιλητή στην κλήση. (Ενδεχομένως πρώτα να χρειάζεται να πατήσετε το προγραμματιζόμενο πλήκτρο Άλλα για να δείτε το Συνδιάσ ..) Εισαγάγετε τον αριθμό τηλεφώνου του συμμετέχοντα στη συνδιάσκεψη. Αφού συνδεθεί η κλήση και μιλήσετε στον συμμετέχοντα της συνδιάσκεψης, πατήστε ξανά Συνδιάσ . για να προσθέσετε αυτόν το συνομιλητή στην κλήση σας. Επαναλάβετε αυτά τα βήματα για να προσθέσετε και άλλους συμμετέχοντες. |
| Να προσκαλέσετε άλλους καλούντες να συμμετάσχουν σε μια τυπική συνδιάσκεψη | Με δύο ή περισσότερες κλήσεις σε μία μόνο γραμμή, επισημάνετε μία οποιαδήποτε κλήση στη γραμμή και πατήστε Επιλογή . Επαναλάβετε αυτήν τη διαδικασία για κάθε κλήση που θέλετε να προσθέσετε στη συνδιάσκεψη. Από μια επιλεγμένη κλήση, πατήστε Συμμετ .. (Ενδεχομένως πρώτα να χρειάζεται να πατήσετε το προγραμματιζόμενο πλήκτρο Άλλα για να δείτε το Συμμετ ..) Επισημαίνεται ότι η ενεργός κλήση επιλέγεται και προστίθεται στη συνδιάσκεψη αυτόματα. |
| Να συμμετάσχετε σε μια τυπική συνδιάσκεψη | Απαντήστε στο τηλέφωνο όταν κουνούνισει. Δε χρειάζεται να κάνετε κάτι ιδιαίτερο για να συμμετάσχετε σε μια τυπική κλήση συνδιάσκεψης. |

| Εάν θέλετε... | Κάντε το εξής... |
|--|---|
| <p>Παρεμβείτε (προστεθείτε) σε μια κλήση σε μια κοινόχρηστη γραμμή και μετατρέψτε την κλήση σε μια τυπική κλήση συνδιάσκεψης</p> | <p>Επισημάνετε μια κλήση που χρησιμοποιείται από απόσταση σε μια κοινόχρηστη γραμμή και πατήστε Παρ.Συν.. (Ενδεχομένως πρώτα να χρειάζεται να πατήσετε το προγραμματιζόμενο πλήκτρο Άλλα για να δείτε το Παρ.Συν..) Οι άλλοι συμμετέχοντες στην κλήση θα ακούσουν έναν ήχο παρέμβασης. Για λεπτομέρειες, ανατρέξτε στην ενότητα "Χρήση κοινόχρηστης γραμμής" στη σελίδα 33.</p> |
| <p>Να δείτε μια λίστα των συμμετεχόντων σε μια συνδιάσκεψη</p> | <p>Επισημάνετε μια ενεργό συνδιάσκεψη και πατήστε Λίστ.Συν.. Οι συμμετέχοντες εμφανίζονται στη λίστα με τη σειρά που προστέθηκαν στη συνδιάσκεψη, δηλαδή πρώτοι στη λίστα εμφανίζονται οι συνομιλητές που προστέθηκαν τελευταίοι στη συνδιάσκεψη.</p> |
| <p>Να λάβετε μια ενημερωμένη λίστα των συμμετεχόντων στη συνδιάσκεψη</p> | <p>Ενώ προβάλετε τη λίστα συνδιάσκεψης, πατήστε Ενημ/ση.</p> |
| <p>Να δείτε ποιος ξεκίνησε τη συνδιάσκεψη</p> | <p>Ενώ βλέπετε τη λίστα της συνδιάσκεψης, εντοπίστε το όνομα του ατόμου που εμφανίζεται τελευταίο στη λίστα και υπάρχει ένας αστερίσκος δίπλα στο όνομά του (*).</p> |
| <p>Να καταργήσετε τον συνομιλητή που προστέθηκε τελευταίος στη συνδιάσκεψη</p> | <p>Επισημάνετε το όνομα του συμμετέχοντα στο πάνω μέρος της λίστας συνδιάσκεψης και πατήστε Κατάργηση. (Το άτομο που προστέθηκε τελευταίο στη συνδιάσκεψη εμφανίζεται πρώτο στη λίστα.) Διαφορετικά, όταν δεν προβάλετε τη λίστα συνδιάσκεψης, απλώς πατήστε Τερ.Τελ. Μπορείτε να καταργήσετε συμμετέχοντες από μια συνδιάσκεψη μόνο εφόσον ξεκινήσατε εσείς την κλήση συνδιάσκεψης.</p> |
| <p>Να καταργήσετε έναν συμμετέχοντα από τη συνδιάσκεψη</p> | <p>Επισημάνετε το όνομα του συμμετέχοντα και πατήστε Κατάργηση. Μπορείτε να καταργήσετε συμμετέχοντες από μια συνδιάσκεψη μόνο εφόσον ξεκινήσατε εσείς την κλήση συνδιάσκεψης.</p> |
| <p>Να τερματίσετε τη συμμετοχή σας σε μια τυπική συνδιάσκεψη</p> | <p>Κατεβάστε το ακουστικό ή πατήστε Τέλ.Κλ.. Αν δεν ξεκινήσατε την κλήση συνδιάσκεψης, κατεβάζοντας το ακουστικό δε θα διακοπεί η σύνδεση των υπόλοιπων συμμετεχόντων.</p> <p>Αν ξεκινήσατε την κλήση συνδιάσκεψης, κατεβάζοντας το ακουστικό μπορεί να τερματιστεί η συνδιάσκεψη (ανάλογα με τον τρόπο που έχει διαμορφώσει το τηλέφωνό σας ο διαχειριστής του συστήματος). Για να αποφύγετε να γίνει κάτι τέτοιο, μπορείτε να μεταβιβάσετε τη συνδιάσκεψη σε άλλο συνομιλητή πριν κατεβάσετε το ακουστικό. Ο συνομιλητής θα ενεργεί ως "εικονικός ρυθμιστής" της συνδιάσκεψης. Ο εικονικός ρυθμιστής δεν μπορεί να προσθέτει ή να αφαιρεί συμμετέχοντες. Ωστόσο, η συνδιάσκεψη συνεχίζεται με τους ήδη υπάρχοντες συμμετέχοντες.</p> |

Συμβουλές

- Οι κλήσεις πρέπει να είναι στην ίδια γραμμή προκειμένου να μπορείτε να τις προσθέσετε σε μια τυπική κλήση συνδιάσκεψης. Αν οι κλήσεις είναι σε διαφορετικές γραμμές, μεταβιβάστε τις σε μία γραμμή πριν χρησιμοποιήσετε το **Συνδιάσ.** ή **Συμμετ.**
- Εάν όταν επιχειρείτε να χρησιμοποιήσετε την επιλογή **Συμμετ.**, εμφανιστεί το μήνυμα σφάλματος "Χωρίς στοιχεία συμμετεχόντων", βεβαιωθείτε ότι έχετε επιλέξει τουλάχιστον ακόμη μία κλήση εκτός από την ενεργό κλήση, η οποία επιλέγεται αυτόματα.
- Ανάλογα με τη διαμόρφωση του τηλεφώνου σας, αν αφήσετε μια συνδιάσκεψη αφού τη δημιουργήσετε, μπορεί να τερματιστεί. Ανατρέξτε στην τελευταία σειρά του παραπάνω πίνακα για περισσότερες πληροφορίες.

Έναρξη ή συμμετοχή σε μια κλήση συνδιάσκεψης MeetMe

Στη συνδιάσκεψη MeetMe οι συμμετέχοντες μπορούν να συμμετάσχουν σε μια συνδιάσκεψη καλώντας απευθείας τον αριθμό συνδιάσκεψης, αντί να περιμένουν τον υπεύθυνο έναρξης της συνδιάσκεψης να τους καλέσει. Για λεπτομέρειες, ανατρέξτε στον πίνακα παρακάτω.

| Εάν θέλετε... | Κάντε το εξής... |
|--|--|
| Να πραγματοποιήσετε μια συνδιάσκεψη MeetMe | Πατήστε ΝέαΚλήσ ή σηκώστε το ακουστικό για να ανοίξετε τη γραμμή. Στη συνέχεια πατήστε Συνάντ. και επιλέξτε τον αριθμό συνδιάσκεψης MeetMe. (Απευθυνθείτε στο διαχειριστή για να λάβετε μια λίστα με έγκυρους αριθμούς.) Θυμηθείτε να ενημερώσετε τους συμμετέχοντες για τον αριθμό της συνδιάσκεψης, ώστε να μπορούν να τον επιλέξουν. Ωστόσο, οι συμμετέχοντες θα ακούσουν σήμα κατειλημμένου αν καλέσουν τον αριθμό της συνδιάσκεψης πριν τον επιλέξετε εσείς. |
| Να συμμετάσχετε σε μια συνδιάσκεψη MeetMe | Επιλέξτε τον αριθμό της συνδιάσκεψης MeetMe (παρέχεται από τον υπεύθυνο έναρξης της συνδιάσκεψης). Θα συνδεθείτε στη συνδιάσκεψη μόνο αφού ο υπεύθυνος έναρξης της συνδιάσκεψης επιλέξει τον σχετικό αριθμό. |
| Να τερματίσετε μια συνδιάσκεψη MeetMe | Κατεβάστε το ακουστικό ή πατήστε Τέλ.Κλ. |

Εργασίες διεκπεραίωσης κλήσεων για προχωρημένους

Οι εργασίες διεκπεραίωσης κλήσεων για προχωρημένους αφορούν ειδικές (μη κλασικές) δυνατότητες που μπορεί να διαμορφώσει ο διαχειριστής του συστήματός σας ανάλογα με τις ανάγκες διεκπεραίωσης κλήσεων που έχετε και το εργασιακό περιβάλλον σας. Δεν μπορείτε να έχετε πρόσβαση σε αυτές τις δυνατότητες αν ο διαχειριστής του συστήματός σας δεν τις ενεργοποιήσει.

Αποθήκευση και ανάκτηση σταθμευμένων κλήσεων

Μπορείτε να "σταθμεύσετε μια κλήση" όταν θέλετε να θέσετε την κλήση σε κράτηση ώστε να μπορέσει κάποιος να την ανακτήσει από ένα άλλο τηλέφωνο στο σύστημα Cisco CallManager (για παράδειγμα, ένα τηλέφωνο από το γραφείο ενός συναδέλφου ή από την αίθουσα συνεδριάσεων). Η στάθμευση κλήσεων είναι μια δυνατότητα την οποία θα πρέπει να ενεργοποιήσει ο διαχειριστής του συστήματός σας.

| Εάν θέλετε... | Κάντε το εξής... |
|---|--|
| Αποθήκευση μιας ενεργού κλήσης χρησιμοποιώντας τη δυνατότητα στάθμευσης κλήσεων | Κατά τη διάρκεια μιας κλήσης, πατήστε Στάθμευ. (Ενδεχομένως πρώτα να χρειάζεται να πατήσετε το προγραμματιζόμενο πλήκτρο Άλλα για να δείτε το Στάθμευ.) Με αυτό τον τρόπο ζητείται από το τηλέφωνό σας να αποθηκεύσει την κλήση. Σημειώστε τον αριθμό στάθμευσης κλήσεων που εμφανίζεται στην οθόνη και κατεβάστε το ακουστικό. |
| Να επαναφέρετε μια σταθμευμένη κλήση | Εισαγάγετε τον αριθμό στάθμευσης κλήσης από οποιοδήποτε τηλέφωνο IP της Cisco στο δίκτυο για να συνδεθείτε στην κλήση. Ο χρόνος που έχετε στη διάθεσή σας για να ανακτήσετε τη σταθμευμένη κλήση, πριν να επανέλθει στον αρχικό της προορισμό, είναι περιορισμένος. Για να μάθετε το χρονικό όριο, απευθυνθείτε στο διαχειριστή του συστήματος. |

Λήψη κλήσεων από επαναπροώθηση στο τηλέφωνό σας

Ο διαχειριστής του συστήματός σας μπορεί να ενεργοποιήσει τη δυνατότητα λήψης κλήσεων για το τηλέφωνό σας αν διεκπεραιώνετε τις κλήσεις από κοινού με τους συναδέλφους σας. Η δυνατότητα λήψης κλήσεων σας επιτρέπει να απαντάτε σε μια κλήση που κουδουνίζει στο τηλέφωνο ενός συναδέλφου σας επαναπροωθώντας την στο δικό σας τηλέφωνο. Μπορείτε να χρησιμοποιήσετε τις δυνατότητες λήψης κλήσεων για να διεκπεραιώνετε κλήσεις για συναδέλφους που ανήκουν στη δική σας ομάδα λήψης κλήσεων (**Λήψη**), που ανήκουν σε διαφορετική ομάδα λήψης (**ΛήψηΟμ**), ή που ανήκουν σε ομάδα που σχετίζεται με τη δική σας ομάδα (**ΛήψηΑλλ**).

| Εάν θέλετε... | Κάντε το εξής... |
|---|---|
| Να απαντήσετε σε μια κλήση που κουδουνίζει σε ένα άλλο εσωτερικό το οποίο ανήκει στη δική σας ομάδα λήψης κλήσεων | Πατήστε Λήψη για να συνδεθείτε στην κλήση. (Ενδεχομένως να πρέπει να ανοίξετε τη γραμμή για να πατήσετε Λήψη .) Αν ο διαχειριστής του συστήματός σας δεν ενεργοποίησε τη δυνατότητα αυτόματης λήψης, η κλήση θα κουδουνίζει στο δικό σας τηλέφωνο όταν πατήσετε Λήψη . Σε αυτήν την περίπτωση, πατήστε Απάντ. για να συνδεθείτε στην κλήση. |
| Να απαντήσετε σε μια κλήση που κουδουνίζει σε ένα άλλο εσωτερικό το οποίο δεν ανήκει στην ομάδα σας | Πατήστε ΛήψηΟμ . (Ενδεχομένως να πρέπει να ανοίξετε τη γραμμή για να πατήσετε ΛήψηΟμ .) Εισαγάγετε τον κωδικό για τη λήψη κλήσεων ομάδας που σας παρέχει ο διαχειριστής του συστήματός σας για να συνδεθείτε στην κλήση. Αν ο διαχειριστής του συστήματός σας δεν ενεργοποίησε τη δυνατότητα αυτόματης λήψης, η κλήση θα κουδουνίζει στο δικό σας τηλέφωνο όταν πατήσετε ΛήψηΟμ και εισάγετε τον κωδικό για τη λήψη κλήσεων ομάδας. Σε αυτήν την περίπτωση, πατήστε Απάντ. για να συνδεθείτε στην κλήση. |
| Να απαντήσετε σε μια κλήση που κουδουνίζει σε ένα άλλο εσωτερικό της ομάδας σας ή συσχετισμένης ομάδας | Πατήστε ΛήψηΑλλ για να συνδεθείτε στην κλήση. (Ενδεχομένως να πρέπει να ανοίξετε τη γραμμή για να πατήσετε ΛήψηΑλλ .) Αν ο διαχειριστής του συστήματός σας δεν ενεργοποίησε τη δυνατότητα αυτόματης λήψης, η κλήση θα κουδουνίζει στο δικό σας τηλέφωνο όταν πατήσετε ΛήψηΑλλ . Σε αυτήν την περίπτωση, πατήστε Απάντ. για να συνδεθείτε στην κλήση. |

Συμβουλές

- Όταν πατάτε **Λήψη** και **ΛήψηΟμ**, συνδέεστε στην κλήση που κουδούνιζε για το μεγαλύτερο χρονικό διάστημα.
- Με την επιλογή **ΛήψηΑλλ**, ο διαχειριστής του συστήματός σας μπορεί να συσχετίσει πολλαπλές ομάδες λήψης κλήσεων με τη δική σας ομάδα και να αντιστοιχίσει μια προτεραιότητα στις ομάδες. Όταν πατάτε **ΛήψηΑλλ**, συνδέεστε με την κλήση που κουδουνίζει στην ομάδα λήψης με την υψηλότερη προτεραιότητα.
- Αν θέλετε να λάβετε την κλήση σε εσωτερικό εκτός της κύριας γραμμής, πατήστε πρώτα  (ένα διαθέσιμο κουμπί γραμμής) και στη συνέχεια πατήστε το προγραμματιζόμενο πλήκτρο της δυνατότητας λήψης κλήσεων.

Χρήση κοινόχρηστης γραμμής

Ο διαχειριστής συστήματος ενδέχεται να σας δώσει μια "κοινόχρηστη" γραμμή. Μια κοινόχρηστη γραμμή έχει δύο βασικές χρήσεις:

- Ένα άτομο χρησιμοποιεί πολλά τηλέφωνα—Για παράδειγμα, η κοινόχρηστη γραμμή έχει αντιστοιχιστεί στο τηλέφωνο του γραφείου σας και στο τηλέφωνο του εργαστηρίου. Μια εισερχόμενη κλήση στην κοινόχρηστη γραμμή κουδουνίζει και στα δύο τηλέφωνα και μπορείτε να χρησιμοποιήσετε ένα από τα δύο τηλέφωνα για να απαντήσετε στην κλήση.
- Πολλά άτομα μοιράζονται μία γραμμή—Για παράδειγμα, είστε ένας από πολλούς που μπορούν να διεκπεραιώνουν εισερχόμενες κλήσεις σε μια κοινόχρηστη γραμμή, ή είστε ένας διευθυντής που μοιράζεται ένα εσωτερικό με τον βοηθό σας.

Κοινόχρηστες γραμμές

Απομακρυσμένη χρήση

Αν έχετε ήδη μια κοινόχρηστη γραμμή, μπορεί να βλέπετε το εικονίδιο απομακρυσμένης χρήσης στην οθόνη του τηλεφώνου σας: . Το εικονίδιο δηλώνει ότι κάποιος συνάδελφος χρησιμοποιεί την κοινόχρηστη γραμμή. Μπορείτε να πραγματοποιείτε και να λαμβάνετε κλήσεις ως συνήθως σε μια κοινόχρηστη γραμμή, ακόμα και όταν εμφανίζεται το εικονίδιο απομακρυσμένης χρήσης.

Κοινή χρήση στοιχείων κλήσης και παρέμβαση

Εκτός και αν κάποιος συνάδελφός σας που χρησιμοποιεί από κοινού τη γραμμή σας έχει ενεργοποιήσει τη δυνατότητα ιδιωτικής κλήσης, μπορείτε να δείτε πληροφορίες στην οθόνη του τηλεφώνου σχετικά με τις κλήσεις που πραγματοποιεί και λαμβάνει ο συνάδελφός σας στην κοινόχρηστη γραμμή. Οι πληροφορίες αυτές μπορεί να περιλαμβάνουν τον αριθμό του καλούντος και τη διάρκεια των κλήσεων. Αντίστοιχα, όταν χρησιμοποιείτε εσείς μια κοινόχρηστη γραμμή, οι πληροφορίες που αφορούν την κλήση σας εμφανίζονται στο τηλέφωνο του συναδέλφου σας.

Όταν τα στοιχεία κλήσεων είναι εμφανή, εσείς και οι συνάδελφοί σας μπορείτε να προστίθετε σε κλήσεις στην κοινόχρηστη γραμμή χρησιμοποιώντας τη δυνατότητα παρέμβασης ή παρέμβασης σε συνδιάσκεψη. Η συμμετοχή σας σε μια κλήση σε μια κοινόχρηστη γραμμή ονομάζεται *παρέμβαση*. Για περισσότερες πληροφορίες σχετικά με την παρέμβαση, ανατρέξτε στην ενότητα "Συμμετοχή σε κλήση κοινόχρηστης γραμμής" στη σελίδα 34.

Ιδιωτική κλήση

Αν δε θέλετε οι συνάδελφοί σας με τους οποίους χρησιμοποιείτε από κοινού μια γραμμή να βλέπουν τα στοιχεία των κλήσεών σας, ενεργοποιήστε τη δυνατότητα ιδιωτικής κλήσης. Με αυτόν τον τρόπο οι συνάδελφοί σας δε θα μπορούν επίσης να παρεμβαίνουν στις κλήσεις σας. Ανατρέξτε στην ενότητα "Αποτροπή προβολής μιας κλήσης σε κοινόχρηστη γραμμή ή παρέμβασης σε αυτήν από τρίτους" στη σελίδα 35.



Μέγιστος αριθμός υποστηριζόμενων κλήσεων σε μια κοινόχρηστη γραμμή

Ο μέγιστος αριθμός κλήσεων που μπορεί να υποστηρίξει μια κοινόχρηστη γραμμή διαφέρει ανάλογα με το τηλέφωνο. Επομένως, ορισμένες φορές ενδέχεται να μην μπορείτε να πραγματοποιήσετε μια κλήση σε μια κοινόχρηστη γραμμή ενώ οι συνάδελφοί σας μπορούν. Για παράδειγμα, το τηλέφωνό σας υποστηρίζει έως τέσσερις κλήσεις σε μια κοινόχρηστη γραμμή ενώ του συναδέλφου σας υποστηρίζει πέντε κλήσεις.

Αν υπάρχουν τέσσερις κλήσεις στη γραμμή, το προγραμματιζόμενο πλήκτρο **ΝέαΚλ** δεν είναι διαθέσιμο σε εσάς αλλά είναι διαθέσιμο στο συνάδελφό σας.

Συμμετοχή σε κλήση κοινόχρηστης γραμμής

Αν χρησιμοποιείτε από κοινού μια τηλεφωνική γραμμή, ο διαχειριστής του συστήματος μπορεί να σας παράσχει τη δυνατότητα παρέμβασης ή παρέμβασης σε συνδιάσκεψη. Μπορείτε να χρησιμοποιήσετε μια από αυτές τις δυνατότητες για να συμμετάσχετε σε μια ενεργό κλήση στην κοινόχρηστη γραμμή. Συνήθως, μόνο μία από αυτές τις δυνατότητες θα είναι διαθέσιμη σε εσάς.



| Εάν θέλετε... | Κάντε το εξής... |
|---|---|
| Να δείτε εάν ένας συνάδελφός σας διαθέτει μια ενεργό κλήση στην κοινόχρηστη γραμμή | Ελέγξτε τον αριθμό της κοινόχρηστης γραμμής. Όταν η γραμμή χρησιμοποιείται από ένα άλλο τηλέφωνο, εμφανίζεται το εικονίδιο απομακρυσμένης χρήσης:  . Αν ο συνάδελφός σας έχει ενεργοποιήσει τη δυνατότητα ιδιωτικής κλήσης, τα προγραμματιζόμενα πλήκτρα Παρέμβ. και Παρ.Συν. δεν είναι διαθέσιμα και δεν μπορείτε να παρέμβετε στην κλήση. Σε αυτήν την περίπτωση, δεν μπορείτε να δείτε τα στοιχεία της ιδιωτικής κλήσης στην οθόνη του τηλεφώνου σας. Ωστόσο, μπορείτε να χρησιμοποιείτε ακόμα την κοινόχρηστη γραμμή για να πραγματοποιείτε και να λαμβάνετε νέες κλήσεις. |
| Να προβάλετε τις τρέχουσες κλήσεις στην κοινόχρηστη γραμμή | Πατήστε  για την κοινόχρηστη γραμμή που χρησιμοποιείται. Όλες οι μη ιδιωτικές κλήσεις εμφανίζονται στην περιοχή δραστηριότητας κλήσεων. |
| Να συμμετάσχετε σε μια κλήση σε μια κοινόχρηστη γραμμή χρησιμοποιώντας το προγραμματιζόμενο πλήκτρο Παρέμβ. | Επισημάνετε μια κλήση που χρησιμοποιείται από απόσταση στην οθόνη σας και πατήστε Παρέμβ. (Ενδεχομένως πρώτα να χρειάζεται να πατήσετε το προγραμματιζόμενο πλήκτρο Άλλα για να δείτε το Παρέμβ. .) Οι άλλοι συνομιλητές ακούν έναν ήχο που αναγγέλλει την παρουσία σας. Μόλις κατεβάσετε το ακουστικό, οι υπόλοιποι συνομιλητές ακούν τον ήχο αποσύνδεσης και συνεχίζεται η αρχική κλήση. |
| Να συμμετάσχετε σε μια κλήση σε μια κοινόχρηστη γραμμή χρησιμοποιώντας το προγραμματιζόμενο πλήκτρο Παρ.Συν. | Επισημάνετε μια κλήση που χρησιμοποιείται από απόσταση στην οθόνη σας και πατήστε Παρ.Συν. (Ενδεχομένως πρώτα να χρειάζεται να πατήσετε το προγραμματιζόμενο πλήκτρο Άλλα για να δείτε το Παρ.Συν. .) Οι άλλοι συνομιλητές ακούν έναν ήχο και η κλήση διακόπτεται στιγμιαία, ενώ οι πληροφορίες της κλήσης στην οθόνη αλλάζουν. Επισημαίνεται ότι, σε αντίθεση με τη δυνατότητα παρέμβασης, η δυνατότητα παρέμβασης σε συνδιάσκεψη μετατρέπει την κλήση σε τυπική κλήση συνδιάσκεψης, επιτρέποντάς σας να προσθέσετε νέους συμμετέχοντες στην κλήση. (Για περισσότερες πληροφορίες σχετικά με τις δυνατότητες συνδιάσκεψης που μπορείτε να χρησιμοποιήσετε με την παρέμβαση σε συνδιάσκεψη, ανατρέξτε στην ενότητα "Πραγματοποίηση κλήσεων συνδιάσκεψης" στη σελίδα 27.) Όταν κλείσετε τη γραμμή, η κλήση διατηρείται ως κλήση συνδιάσκεψης (με την προϋπόθεση ότι έχουν παραμείνει τουλάχιστον τρεις συμμετέχοντες στη γραμμή). |

Συμβουλές

- Τα προγραμματιζόμενα πλήκτρα **Παρέμβ.** και **Παρ.Συν.** δεν είναι διαθέσιμα για ιδιωτικές κλήσεις.
- Δεν μπορείτε να παρέμβετε σε μια κρυπτογραφημένη κλήση αν το τηλέφωνο που χρησιμοποιείτε δεν έχει διαμορφωθεί για κρυπτογράφηση. Όταν η προσπάθεια παρέμβασής σας αποτύχει για αυτόν το λόγο, το τηλέφωνό σας αναπαράγει ένα γρήγορο σήμα κατειλημμένου. Ανατρέξτε στην ενότητα "Πραγματοποίηση και λήψη ασφαλών κλήσεων" στη σελίδα 36.
- Εάν η κλήση έχει τεθεί σε κράτηση, έχει μεταβιβαστεί ή έχει μετατραπεί σε κλήση συνδιάσκεψης, θα αποσυνδεθείτε από την κλήση στην οποία συμμετείχατε χρησιμοποιώντας το προγραμματιζόμενο πλήκτρο **Παρέμβ.**.

Αποτροπή προβολής μιας κλήσης σε κοινόχρηστη γραμμή ή παρέμβασης σε αυτήν από τρίτους

Αν χρησιμοποιείτε από κοινού μια τηλεφωνική γραμμή, μπορείτε να χρησιμοποιήσετε τη δυνατότητα ιδιωτικής κλήσης για να αποτρέψετε τα άλλα άτομα που χρησιμοποιούν από κοινού τη γραμμή να δουν τις κλήσεις σας ή να παρέμβουν στις κλήσεις σας (συμμετέχοντας στις κλήσεις της κοινόχρηστης γραμμής χρησιμοποιώντας τη δυνατότητα παρέμβασης ή παρέμβασης σε συνδιάσκεψη).

| Εάν θέλετε... | Κάντε το εξής... |
|--|---|
| Να μην επιτρέψετε σε τρίτους να δουν τις κλήσεις σας σε μια κοινόχρηστη γραμμή ή να παρέμβουν σε αυτές | Ενεργοποιήστε τη δυνατότητα ιδιωτικής κλήσης πατώντας Ιδιωτική . Όταν είναι ενεργοποιημένη η δυνατότητα ιδιωτικής κλήσης, το εικονίδιο αυτό εμφανίζεται δίπλα στο κουμπί της δυνατότητας ιδιωτικής κλήσης:  |
| Να επιτρέψετε σε τρίτους να δουν τις κλήσεις σας σε μια κοινόχρηστη γραμμή ή να παρέμβουν σε αυτές | Απενεργοποιήστε τη δυνατότητα ιδιωτικής κλήσης πατώντας Ιδιωτική . Όταν είναι απενεργοποιημένη η δυνατότητα ιδιωτικής κλήσης, το εικονίδιο αυτό εμφανίζεται δίπλα στο κουμπί της δυνατότητας ιδιωτικής κλήσης:  |

Συμβουλές

- Αν ένα τηλέφωνο που χρησιμοποιεί από κοινού τη γραμμή έχει ενεργοποιήσει τη δυνατότητα ιδιωτικής κλήσης, μπορείτε να πραγματοποιήσετε και να λάβετε κλήσεις χρησιμοποιώντας τη γραμμή ως συνήθως. Ωστόσο, δεν μπορείτε να συμμετάσχετε σε ενεργές κλήσεις στην κοινόχρηστη γραμμή, και τα προγραμματιζόμενα πλήκτρα παρέμβασης δε θα είναι διαθέσιμα.
- Η δυνατότητα ιδιωτικής κλήσης ισχύει σε όλες τις κοινόχρηστες γραμμές στο τηλέφωνό σας. Συνεπώς, αν έχετε πολλές κοινόχρηστες γραμμές στο τηλέφωνό σας και είναι ενεργοποιημένη η δυνατότητα ιδιωτικής κλήσης, οι συνάδελφοί σας δε θα μπορούν να δουν ή να παρέμβουν σε καμία κλήση των κοινόχρηστων γραμμών.

Εντοπισμός ύποπτων κλήσεων

Εάν λαμβάνετε ύποπτες ή ενοχλητικές κλήσεις, ο διαχειριστής του συστήματός σας μπορεί να προσθέσει τη δυνατότητα αναγνώρισης κακόβουλων κλήσεων (MCID) στο τηλέφωνό σας. Αυτή η δυνατότητα σας επιτρέπει να αναγνωρίζετε μια ενεργό κλήση ως ύποπτη και να λαμβάνετε μια σειρά αυτοματοποιημένων μηνυμάτων εντοπισμού κακόβουλων κλήσεων και ειδοποιήσεων.



| Εάν θέλετε... | Κάντε το εξής... |
|--------------------------------|---|
| Να εντοπίσετε μια ύποπτη κλήση | Πατήστε Κακ.Κλ. . Θα ακούσετε έναν χαρακτηριστικό ήχο και θα δείτε το μήνυμα, "Επιτυχημένο αναγν. κακόβ. κλήσης" στο τηλέφωνό σας. Η κλήση παραμένει ενεργός έως ότου την τερματίσετε. |

Πραγματοποίηση και λήψη ασφαλών κλήσεων

Ανάλογα με τη διαμόρφωση του τηλεφωνικού σας συστήματος από το διαχειριστή, το τηλέφωνό σας ενδέχεται να υποστηρίζει την πραγματοποίηση και λήψη ασφαλών κλήσεων.

Το τηλέφωνό σας μπορεί να υποστηρίζει τους παρακάτω τύπους κλήσεων:

- Κλήση με *έλεγχο ταυτότητας*—Έχει επαληθευτεί η ταυτότητα όλων των τηλεφώνων που συμμετέχουν στην κλήση.
- *Κρυπτογραφημένη κλήση*—Το τηλέφωνο λαμβάνει και μεταδίδει κρυπτογραφημένο ήχο (τη συνομιλία σας) στο δίκτυο Cisco IP. Στις κρυπτογραφημένες κλήσεις γίνεται επίσης έλεγχος της ταυτότητας.
- *Μη ασφαλής κλήση*—Τουλάχιστον ένα από τα τηλέφωνα που συμμετέχουν στην κλήση ή η σύνδεση δεν υποστηρίζει αυτές τις δυνατότητες ασφαλείας, ή δεν ήταν δυνατός ο έλεγχος των τηλεφώνων.

| Εάν θέλετε... | Κάντε το εξής... |
|---|--|
| Να ελέγξετε το επίπεδο ασφαλείας μιας κλήσης | Αναζητήστε ένα από τα εικονίδια ασφαλείας στα δεξιά του χρονομέτρου διάρκειας κλήσης για μια συνδεδεμένη κλήση: Κλήση με  έλεγχο ταυτότητας  Κρυπτογραφημένη κλήση Εάν η κλήση είναι μη ασφαλής δεν εμφανίζεται κανένα εικονίδιο ασφαλείας. |
| Να προσδιορίσετε εάν μπορούν να γίνουν ασφαλείς κλήσεις στην εταιρεία σας | Απευθυνθείτε στο διαχειριστή του συστήματος. |



Σημείωση

Υπάρχουν αλληλεπιδράσεις, περιορισμοί και όρια που επηρεάζουν τον τρόπο που οι δυνατότητες ασφαλείας λειτουργούν στο τηλέφωνό σας. Για περισσότερες πληροφορίες, απευθυνθείτε στο διαχειριστή του συστήματος.

Προτεραιότητα σημαντικών κλήσεων

Σε ορισμένες ειδικές περιπτώσεις, για παράδειγμα σε γραφεία στρατιωτικών ή κρατικών υπηρεσιών, ενδεχομένως να χρειάζεται να πραγματοποιείτε και να λαμβάνετε επείγουσες ή εξαιρετικά σημαντικές κλήσεις. Αυτές οι κλήσεις θα πρέπει να έχουν υψηλότερη προτεραιότητα κατά τη διεκπεραίωση των κλήσεων, να είναι δηλαδή δυνατό να παρακάμπτουν άλλες κλήσεις. Εάν χρειάζεστε αυτή την ειδική επιλογή διεκπεραίωσης κλήσεων, ο διαχειριστής του συστήματός σας μπορεί να προσθέσει τη δυνατότητα προτεραιότητας και προτίμησης κλήσης πολλών επιπέδων (MLPP) στη διαμόρφωση του τηλεφώνου σας.

Έχετε υπόψη σας τους παρακάτω όρους:

- *Προτεραιότητα*—δηλώνει την προτεραιότητα της κλήσης.
- *Προτίμηση*—δηλώνει τον τερματισμό μιας υπάρχουσας κλήσης κατώτερης προτεραιότητας και την αποδοχή μιας κλήσης υψηλότερης προτεραιότητας η οποία αποστέλλεται στο τηλέφωνό σας.

| Εάν... | Κάντε το εξής... |
|--|--|
| Θέλετε να επιλέξετε ένα επίπεδο προτεραιότητας για μια εξερχόμενη κλήση | Απευθυνθείτε στο διαχειριστή του συστήματός σας για να σας δώσει μια λίστα με τους αντίστοιχους βαθμούς προτεραιότητας για τις κλήσεις. |
| Θέλετε να πραγματοποιήσετε μια κλήση προτεραιότητας | Εισαγάγετε τον αριθμό πρόσβασης για τη δυνατότητα προτεραιότητας και προτίμησης κλήσης πολλών επιπέδων (MLPP), ο οποίος παρέχεται από τον διαχειριστή του συστήματος, και στη συνέχεια τον αριθμό τηλεφώνου. |
| Ακούτε έναν ειδικό ήχο (πιο γρήγορο από ότι συνήθως) ή έναν ειδικό ήχο αναμονής κλήσης | Λαμβάνετε μια κλήση προτεραιότητας. Το εικονίδιο της δυνατότητας προτεραιότητας και προτίμησης κλήσης πολλών επιπέδων (MLPP) δηλώνει το επίπεδο προτεραιότητας της κλήσης. |
| Θέλετε να δείτε το επίπεδο προτεραιότητας μιας κλήσης | Αναζητήστε το εικονίδιο MLPP στην οθόνη του τηλεφώνου: <ul style="list-style-type: none"> <input type="checkbox"/> Κλήση χαμηλής προτεραιότητας (προτεραιότητα) <input type="checkbox"/> Κλήση μεσαίας προτεραιότητας (άμεση) <input type="checkbox"/> Κλήση υψηλής προτεραιότητας (φλας) <input type="checkbox"/> Κλήση μέγιστης προτεραιότητας (παράκαμψη φλας) ή κλήση Εκτελεστικής παράκαμψης <p>Οι κλήσεις υψηλότερης προτεραιότητας εμφανίζονται στο επάνω μέρος της λίστας κλήσεων. Αν δε βλέπετε κανένα εικονίδιο MLPP, το επίπεδο προτεραιότητας της κλήσης είναι κανονικό (συνήθης).</p> |







| Εάν... | Κάντε το εξής... |
|---|---|
| Θέλετε να αποδεχτείτε μια κλήση υψηλότερης προτεραιότητας | Απαντήστε την κλήση ως συνήθως. Αν είναι απαραίτητο, τερματίστε πρώτα την ενεργό κλήση. |
| Ακούτε ένα συνεχή ήχο που διακόπτει την κλήση σας | Εσείς ή ο συνομιλητής σας λαμβάνετε μια κλήση που πρέπει να αντικαταστήσει την τρέχουσα κλήση. Τερματίστε την κλήση αμέσως για να επιτρέψετε την κλήση υψηλότερης προτεραιότητας. |

Συμβουλές

- Όταν πραγματοποιείτε ή λαμβάνετε μια κλήση με δυνατότητα προτεραιότητας και προτίμησης κλήσης πολλών επιπέδων (MLPP), θα ακούσετε ειδικούς ήχους κλήσης και ήχους αναμονής κλήσεων που διαφέρουν από τους συνήθεις ήχους.
- Εάν εισαγάγετε μη έγκυρο αριθμό πρόσβασης MLPP, θα λάβετε φωνητική ειδοποίηση για το λάθος.

Χρήση ακουστικού, ακουστικών-μικροφώνου και μεγαφώνου

Ο παρακάτω πίνακας δείχνει πώς χρησιμοποιούνται αυτές οι συσκευές.

| Εάν θέλετε... | Κάντε το εξής... |
|---|--|
| Να χρησιμοποιήσετε το ακουστικό | Σηκώστε το για να ανοίξετε τη γραμμή και τοποθετήστε το πάλι στη βάση του για να την κλείσετε. |
| Να χρησιμοποιήσετε το σετ ακουστικών-μικροφώνου | <p>Πατήστε  για να ενεργοποιήσετε ή να απενεργοποιήσετε τη λειτουργία του σετ ακουστικών-μικροφώνου. (Οι χρήστες της δυνατότητας αυτόματης απάντησης κλήσεων θα πρέπει να ανατρέξουν στην ενότητα "Χρήση της δυνατότητας αυτόματης απάντησης με ένα σετ ακουστικών-μικροφώνου ή το μεγάφωνο ανοικτής ακρόασης" στη σελίδα 41 για τυχόν εξαιρέσεις που μπορεί να ισχύουν.)</p> <p>Μπορείτε να χρησιμοποιήσετε το σετ ακουστικών-μικροφώνου σε συνδυασμό με άλλα στοιχεία ελέγχου στο τηλέφωνό σας, συμπεριλαμβανομένων των κουμπιών  και .</p> <p>Ανατρέξτε στην ενότητα "Αγορά σετ ακουστικών-μικροφώνου" στη σελίδα 40 για πληροφορίες σχετικά με την αγορά ενός σετ ακουστικών-μικροφώνου.</p> |
| Να χρησιμοποιήσετε το μεγάφωνο ανοικτής ακρόασης | <p>Πατήστε  για να ενεργοποιήσετε ή να απενεργοποιήσετε τη λειτουργία ανοικτής ακρόασης.</p> <p>Πολλές από τις ενέργειες που μπορείτε να κάνετε για να επιλέξετε έναν αριθμό ή να απαντήσετε σε μια κλήση θα έχουν ως αποτέλεσμα την αυτόματη εκκίνηση της λειτουργίας ανοικτής ακρόασης, εφόσον το ακουστικό βρίσκεται στη βάση του και το  δεν είναι αναμμένο.</p> |
| Να μεταβείτε στη λειτουργία ανοικτής ακρόασης ή στη λειτουργία ακουστικών-μικροφώνου (από τη λειτουργία με χρήση ακουστικού) κατά τη διάρκεια μιας κλήσης | Πατήστε  ή  και στη συνέχεια κατεβάστε το ακουστικό. |
| Να μεταβείτε στη λειτουργία με χρήση ακουστικού (από τη λειτουργία ακουστικών-μικροφώνου ή τη λειτουργία ανοικτής ακρόασης) κατά τη διάρκεια μιας κλήσης | Σηκώστε το ακουστικό. Δε χρειάζεται να πατήσετε κανένα κουμπί. |

Συμβουλές





- Για πληροφορίες σχετικά με τη θέση της υποδοχής σύνδεσης του σετ ακουστικών-μικροφώνου, ανατρέξτε στην ενότητα "Σύνδεση του τηλεφώνου" στη σελίδα 6.
- Για αναλυτικές οδηγίες σχετικά με τη χρήση του ακουστικού, του σετ ακουστικών-μικροφώνου και του μεγαφώνου ανοικτής ακρόασης για την πραγματοποίηση, την απάντηση, τον τερματισμό και οποιαδήποτε άλλη διεκπεραίωση κλήσεων, ανατρέξτε στην ενότητα "Βασικές εργασίες διεκπεραίωσης κλήσεων" στη σελίδα 19.

Αγορά σετ ακουστικών-μικροφώνου

Το τηλέφωνο υποστηρίζει βύσματα με τέσσερις ή έξι ακίδες. Για πληροφορίες σχετικά με την αγορά σετ ακουστικών-μικροφώνου, ανατρέξτε στην ενότητα "Πληροφορίες για το σετ ακουστικών-μικροφώνου" στη σελίδα 8 και μεταβείτε στην παρακάτω διεύθυνση URL: <http://vxicorp.com/cisco>



Χρήση της δυνατότητας αυτόματης απάντησης με ένα σετ ακουστικών-μικροφώνου ή το μεγάφωνο ανοικτής ακρόασης

Ενδεχομένως να χρησιμοποιήσετε τη δυνατότητα αυτόματης απάντησης εάν λαμβάνετε πολλές εισερχόμενες κλήσεις ή αν διεκπεραιώνετε κλήσεις για λογαριασμό άλλων. Ο διαχειριστής του συστήματός σας διαμορφώνει τη δυνατότητα αυτόματης απάντησης ώστε να λειτουργεί είτε με το μεγάφωνο ανοικτής ακρόασης είτε με ένα σετ ακουστικών-μικροφώνου. Για λεπτομέρειες, ανατρέξτε στον πίνακα παρακάτω.

| Εάν... | Κάντε το εξής... |
|---|---|
| Χρησιμοποιείτε τη δυνατότητα αυτόματης απάντησης με ένα σετ ακουστικών-μικροφώνου | <p>Αφήστε ενεργοποιημένη τη λειτουργία ακουστικών-μικροφώνου (δηλαδή, αφήστε αναμμένο το ) ακόμα και όταν δε συνομιλείτε με κάποιον στο τηλέφωνο. Για να παραμείνει ενεργοποιημένη η λειτουργία ακουστικών-μικροφώνου, πατήστε Τέλ.Κλ. για να κλείσετε τη γραμμή (αντί να πατήσετε  για να τερματίσετε την κλήση), και στη συνέχεια πατήστε ΝέαΚλ. ή Επιλογή όταν πραγματοποιείτε νέες κλήσεις.</p> <p>Αν το τηλέφωνό σας έχει ρυθμιστεί να χρησιμοποιεί τη δυνατότητα αυτόματης απάντησης στη λειτουργία ακουστικών-μικροφώνου, οι κλήσεις θα απαντώνται αυτόματα μόνο αν το  είναι αναμμένο. Διαφορετικά, οι κλήσεις θα κουδουνίζουν κανονικά και εσείς θα πρέπει να τις απαντήσετε με μη αυτόματο τρόπο.</p> |
| Χρησιμοποιείτε τη δυνατότητα αυτόματης απάντησης με το μεγάφωνο | <p>Αφήστε το ακουστικό στη βάση και τη λειτουργία ακουστικών-μικροφώνου απενεργοποιημένη (δηλαδή, το  να μην είναι αναμμένο).</p> <p>Αν το τηλέφωνό σας έχει ρυθμιστεί να χρησιμοποιεί τη λειτουργία αυτόματης απάντησης στη λειτουργία ανοικτής ακρόασης, οι κλήσεις θα απαντώνται αυτόματα χρησιμοποιώντας το μεγάφωνο μόνο αν πληρούνται τα παραπάνω κριτήρια. Διαφορετικά, οι κλήσεις θα κουδουνίζουν κανονικά και εσείς θα πρέπει να τις απαντήσετε με μη αυτόματο τρόπο.</p> |



Προσαρμογή των ρυθμίσεων του τηλεφώνου

Μπορείτε να προσαρμόσετε το τηλέφωνο IP της Cisco προσαρμόζοντας τις ρυθμίσεις, όπως περιγράφεται στους παρακάτω πίνακες. Έχετε υπόψη σας τις παρακάτω συμβουλές:

- Μπορείτε να αποκτήσετε πρόσβαση στις περισσότερες ρυθμίσεις από το τηλέφωνό σας, ωστόσο, κάποιες ρυθμίσεις είναι προσπελάσιμες από τις ιστοσελίδες επιλογών χρήστη. Για περισσότερες πληροφορίες, ανατρέξτε στην ενότητα "Σύνδεση στις ιστοσελίδες επιλογών χρήστη" στη σελίδα 47.
- Αν θέλετε να επαναφέρετε τις ρυθμίσεις στις τιμές που είχαν οριστεί αρχικά στο τηλέφωνο όταν κατασκευάστηκε, επιλέξτε  > **Προεπιλ.** (Ενδεχομένως πρώτα να χρειάζεται να πατήσετε το προγραμματιζόμενο πλήκτρο **Άλλα** για να δείτε το **Προεπιλ.**) Η ένταση του ήχου και οι τιμές στα μενού Αντίθεση και Τύπος κωδωνισμού θα επηρεαστούν.
- Εάν το  δεν αποκρίνεται, αυτό σημαίνει ότι ο διαχειριστής του συστήματός σας ενδέχεται να έχει απενεργοποιήσει αυτό το κουμπί στο τηλέφωνό σας. Για περισσότερες πληροφορίες, απευθυνθείτε στο διαχειριστή του συστήματος.

Ρύθμιση της έντασης

Ο παρακάτω πίνακας περιγράφει τον τρόπο ρύθμισης και αποθήκευσης των επιπέδων έντασης στο τηλέφωνό σας.

| Εάν θέλετε... | Κάντε το εξής... |
|---|--|
| Να ρυθμίσετε το επίπεδο έντασης για μια κλήση | Πατήστε  κατά τη διάρκεια μιας κλήσης ή αφού ακουστεί ο ήχος κλήσης. Μπορείτε να πατήσετε Αποθήκευση για να αποθηκεύσετε αυτή τη ρύθμιση έντασης ήχου για μελλοντικές κλήσεις. Επισημαίνεται ότι οι ρυθμίσεις έντασης για το ακουστικό, το μεγάφωνο και το σετ ακουστικών-μικροφώνου πρέπει να ρυθμιστούν ξεχωριστά. |
| Να ρυθμίσετε το επίπεδο έντασης για το κουδούνι | Πατήστε  ενώ το ακουστικό βρίσκεται στη βάση του και τα κουμπιά του σετ ακουστικών-μικροφώνου και του μεγαφώνου είναι απενεργοποιημένα. Συνεχίστε να πατάτε το κουμπί για να αυξήσετε ή να μειώσετε την ένταση. Η νέα ρύθμιση της έντασης του ήχου κωδωνισμού αποθηκεύεται αυτόματα. |



Προσαρμογή των κωδωνισμών και των ενδείξεων μηνυμάτων

Μπορείτε να προσαρμόσετε τον τρόπο με τον οποίο το τηλέφωνό σας δηλώνει μια εισερχόμενη κλήση ή ένα νέο φωνητικό μήνυμα για κάθε γραμμή. Οι προσαρμοσμένοι ήχοι κουδουνισμού και άλλες ενδείξεις μπορούν να σας βοηθήσουν να ξεχωρίζετε κάθε γραμμή. Για παράδειγμα, μπορείτε να επιλέξετε έναν ήχο τιτιβίσματος για να δηλώσετε μια εισερχόμενη κλήση στη γραμμή 1 και τον ήχο ενός τυμπανισμού για να δηλώσετε μια εισερχόμενη κλήση στη γραμμή 2.

| Εάν θέλετε... | Κάντε το εξής... |
|---|---|
| Να αλλάξετε τον ήχο κωδωνισμού | <p>Επιλέξτε  > Τύπος κωδωνισμού.</p> <p>Επιλέξτε μια τηλεφωνική γραμμή ή την προεπιλεγμένη ρύθμιση κωδωνισμού. Χρησιμοποιήστε το κουμπί περιήγησης για να μετακινηθείτε στους τύπους κωδωνισμού. Πατήστε Αναπ/γή για να ακούσετε τον επιλεγμένο τύπο κωδωνισμού. Όταν βρείτε τον κωδωνισμό που θέλετε, πατήστε Επιλογή και OK.</p> <p>Μπορείτε να χρησιμοποιήσετε την προεπιλεγμένη ρύθμιση κωδωνισμού σε επιλεγμένη τηλεφωνική γραμμή πατώντας Προεπιλ.</p> |
| Να αλλάξετε το συνδυασμό του κωδωνισμού (μόνο στιγμιαία, ένας κωδωνισμός, μόνο βόμβος, κλπ.) | <p>Συνδεθείτε στις ιστοσελίδες επιλογών χρήστη, επιλέξτε τη συσκευή σας και στη συνέχεια, επιλέξτε Αλλαγή των "Ρυθμίσεων κωδωνισμού" του τηλεφώνου σας από το κύριο μενού.</p> |
| Να αλλάξετε τον τρόπο λειτουργίας της ενδεικτικής λυχνίας φωνητικών μηνυμάτων στο ακουστικό σας | <p>Συνδεθείτε στις ιστοσελίδες επιλογών χρήστη, επιλέξτε τη συσκευή σας και στη συνέχεια, επιλέξτε Αλλαγή της πολιτικής της ενδ. λυχνίας αναμονής μηνύματος από το κύριο μενού. Συνήθως, η προεπιλεγμένη πολιτική του συστήματος υποδεικνύει στο τηλέφωνό σας η λυχνία να είναι "πάντα αναμμένη" όταν λαμβάνετε ένα νέο φωνητικό μήνυμα.</p> |

Προσαρμογή της οθόνης του τηλεφώνου

Μπορείτε να ρυθμίσετε την αντίθεση και τη γλώσσα της οθόνης του τηλεφώνου σας.

| Εάν θέλετε... | Κάντε το εξής... |
|---|--|
| Να αλλάξετε την αντίθεση της οθόνης του τηλεφώνου | <p>Επιλέξτε  > Αντίθεση. Πατήστε Πάνω, Κάτω ή , και στη συνέχεια πατήστε OK. Η πατήστε Άκυρο για να επαναφέρετε την προηγούμενη ρύθμιση.</p> |
| Να αλλάξετε τη γλώσσα στην οθόνη του τηλεφώνου | <p>Συνδεθείτε στις ιστοσελίδες επιλογών χρήστη, επιλέξτε τη συσκευή σας και στη συνέχεια επιλέξτε Αλλαγή των τοπικών ρυθμίσεων... από το κύριο μενού. Για περισσότερες πληροφορίες, ανατρέξτε στην ενότητα "Σύνδεση στις ιστοσελίδες επιλογών χρήστη" στη σελίδα 47.</p> |

Ρύθμιση των δυνατοτήτων κλήσης με κουμπιά μνήμης

Οι δυνατότητες κλήσης με κουμπιά μνήμης σας επιτρέπουν να πατάτε ένα κουμπί ή να εισάγετε έναν κωδικό ευρετηρίου για να πραγματοποιήσετε μια κλήση.

Μπορείτε να ρυθμίσετε τις μνήμες του τηλεφώνου σας με δύο τρόπους:

- Κλήση με κουμπί μνήμης—μπορείτε να αντιστοιχίσετε έναν αριθμό μνήμης με οποιοδήποτε διαθέσιμο προγραμματιζόμενο κουμπί στο τηλέφωνό σας που δεν έχει διαμορφωθεί ακόμα ως κουμπί γραμμής, μνήμης ή υπηρεσίας.
- Κλήση με κωδικό ευρετηρίου—Χρησιμοποιώντας τη δυνατότητα επιλογής συντομογραφίας αριθμού μπορείτε να εισάγετε έναν αντιστοιχισμένο αριθμό ευρετηρίου (1 έως 99) αντί να καλέσετε ολόκληρο τον αριθμό τηλεφώνου.

Ρυθμίστε και τους δύο τύπους δυνατοτήτων μνήμης από τις ιστοσελίδες επιλογών χρήστη, όπως περιγράφεται στον παρακάτω πίνακα. (Για περισσότερες πληροφορίες σχετικά με τις ιστοσελίδες επιλογών χρήστη, ανατρέξτε στην ενότητα "Σύνδεση στις ιστοσελίδες επιλογών χρήστη" στη σελίδα 47.)

| Εάν θέλετε... | Κάντε το εξής... |
|--|--|
| Να προσθέσετε αριθμούς μνημών σε πλήκτρα του τηλεφώνου | Συνδεθείτε στις ιστοσελίδες επιλογών χρήστη, επιλέξτε τη συσκευή σας και στη συνέχεια επιλέξτε Προσθήκη/ενημέρωση των "Μνημών" σας , από το κύριο μενού. Στην ενότητα Ρυθμίσεις μνημών στο τηλέφωνο , εισαγάγετε έναν αριθμό τηλεφώνου και αντιστοιχίστε μια ετικέτα σε κάθε διαθέσιμο κουμπί μνήμης. Εισαγάγετε τον αριθμό ακριβώς όπως θα τον καλούσατε από το τηλέφωνο του γραφείου σας. Εάν χρειάζεται, για παράδειγμα, να συμπεριλάβετε τον κωδικό πρόσβασης, όπως το 9, ή τον κωδικό περιοχής, κάντε το. Η ετικέτα που εισάγετε εμφανίζεται δίπλα στο κουμπί μνήμης στην οθόνη του τηλεφώνου σας. |
| Να προσθέσετε αριθμούς μνημών για να τους χρησιμοποιήσετε με τη δυνατότητα κλήσης με επιλογή μιας συντομογραφίας αριθμού | Συνδεθείτε στις ιστοσελίδες επιλογών χρήστη, επιλέξτε τη συσκευή σας και στη συνέχεια επιλέξτε Προσθήκη/ενημέρωση των "Μνημών" σας , από το κύριο μενού. Στην ενότητα Ρυθμίσεις μνημών που δεν έχουν αντιστοιχιστεί σε πλήκτρο του τηλεφώνου , εισαγάγετε έναν αριθμό τηλεφώνου και αντιστοιχίστε μια ετικέτα σε κάθε διαθέσιμο κουμπί μνήμης. Εισαγάγετε τον αριθμό ακριβώς όπως θα τον καλούσατε από το τηλέφωνο του γραφείου σας. Εάν χρειάζεται, για παράδειγμα, να συμπεριλάβετε τον κωδικό πρόσβασης, όπως το 9, ή τον κωδικό περιοχής, κάντε το. |
| Να καταργήσετε έναν αριθμό από τη μνήμη | Διαγράψτε τον αριθμό τηλεφώνου και την ετικέτα από μία από τις ιστοσελίδες μνήμης. |

Συμβουλές



- Για λεπτομέρειες σχετικά με την πραγματοποίηση κλήσεων χρησιμοποιώντας μία από τις δύο δυνατότητες κλήσης με κουμπιά μνήμης, ανατρέξτε στην ενότητα "Πραγματοποίηση κλήσης" στη σελίδα 19
- Ο διαχειριστής του συστήματός σας μπορεί να αντιστοιχίσει κουμπιά μνήμης στο τηλέφωνό σας. Επίσης μπορεί να περιορίσει τον αριθμό των κουμπιών μνήμης που μπορείτε να διαμορφώσετε.

Χρήση των φωνητικών μηνυμάτων, αρχείων καταγραφής κλήσεων και καταλόγων

Η ενότητα αυτή περιγράφει τον τρόπο που μπορείτε να χρησιμοποιήσετε τα κουμπιά δυνατοτήτων για να έχετε πρόσβαση στα φωνητικά μηνύματα, τα αρχεία καταγραφής κλήσεων και τους καταλόγους.



Πρόσβαση στα φωνητικά μηνύματα

Η εταιρεία σας καθορίζει την υπηρεσία φωνητικών μηνυμάτων που θα χρησιμοποιεί το τηλεφωνικό σας σύστημα. Για πιο ακριβείς και αναλυτικές πληροφορίες σχετικά με τη χρήση αυτής της υπηρεσίας, ανατρέξτε στη σχετική τεκμηρίωση. Για μια γενική επισκόπηση των δυνατοτήτων της υπηρεσίας φωνητικών μηνυμάτων, ανατρέξτε στον παρακάτω πίνακα.

| Εάν θέλετε... | Κάντε το εξής... |
|---|---|
| Να ρυθμίσετε και να προσαρμόσετε την υπηρεσία φωνητικών μηνυμάτων που χρησιμοποιείτε | Πατήστε  και ακολουθήστε τις φωνητικές οδηγίες. Εάν εμφανιστεί ένα αναδυόμενο μενού μηνυμάτων στην οθόνη του τηλεφώνου, επιλέξτε ένα κατάλληλο στοιχείο μενού. |
| Να ελέγξετε εάν έχετε νέα φωνητικά μηνύματα | Ελέγξτε εάν οι παρακάτω ενδείξεις εμφανίζονται στο τηλέφωνό σας: <ul style="list-style-type: none"> • Η κόκκινη λυχνία του ακουστικού παραμένει αναμμένη. (Η ένδειξη μπορεί να διαφέρει. Ανατρέξτε στην ενότητα "Προσαρμογή των κωδωνισμών και των ενδείξεων μηνυμάτων" στη σελίδα 43.) • Στην οθόνη εμφανίζεται το εικονίδιο ενός φακέλου που αναβοσβήνει  και ένα μήνυμα κειμένου. |
| Να ακούσετε τα φωνητικά σας μηνύματα ή να αποκτήσετε πρόσβαση στο μενού φωνητικών μηνυμάτων | Πατήστε  . Ανάλογα με την υπηρεσία σας, με αυτόν τον τρόπο είτε επιλέγεται αυτόματα η υπηρεσία φωνητικών μηνυμάτων είτε εμφανίζεται ένα αναδυόμενο μενού στην οθόνη του τηλεφώνου. |
| Να προωθήσετε μια κλήση στο σύστημα φωνητικών μηνυμάτων | Πατήστε Αμ.Εκτρ. . Η δυνατότητα άμεσης εκτροπής μεταβιβάζει αυτόματα μια κλήση (συμπεριλαμβανομένης μιας κλήσης που κουδουνίζει ή έχει τεθεί σε κράτηση) στο σύστημα φωνητικών μηνυμάτων σας. Οι καλούντες θα ακούσουν το χαιρετισμό του τηλεφωνητή σας και θα μπορούν να σας αφήσουν ένα μήνυμα. |

Χρήση των αρχείων καταγραφής κλήσεων και των καταλόγων

Το τηλέφωνό σας τηρεί αρχεία με τις αναπάντητες, εξερχόμενες και εισερχόμενες κλήσεις σας. Μπορείτε να χρησιμοποιήσετε το κουμπί "Κατάλογοι" για να προβάλλετε και να επιλέξετε έναν αριθμό από τα αρχεία καταγραφής κλήσεων. Μπορείτε επίσης να έχετε πρόσβαση σε έναν εταιρικό κατάλογο (αν υπάρχει).

| Εάν θέλετε... | Κάντε το εξής... |
|---|--|
| Να προβάλλετε τα αρχεία καταγραφής κλήσεων | Επιλέξτε  > Αναπάντητες κλήσεις, Εξερχόμενες κλήσεις, ή Εισερχόμενες κλήσεις. Σε κάθε αρχείο καταγραφής μπορούν να αποθηκευτούν το πολύ μέχρι 32 καταχωρήσεις. |
| Να πραγματοποιήσετε μια κλήση από ένα αρχείο καταγραφής κλήσεων | <p>Επιλέξτε μια καταχώρηση και ανοίξτε τη γραμμή. Αν πρέπει να επεξεργαστείτε τον αριθμό που εμφανίζεται στο αρχείο καταγραφής, πατήστε Επεξ.Αρ και << ή >> για να μετακινήσετε το δρομέα ή να διαγράψετε ψηφία. Χρησιμοποιήστε το πληκτρολόγιο για να εισαγάγετε ψηφία.</p> <p>Αν θέλετε να επιλέξετε έναν αριθμό από ένα αρχείο καταγραφής κλήσεων ενώ μιλάτε σε μια ενεργό κλήση, μεταβείτε στον αριθμό και πατήστε Επιλογή. Στη συνέχεια επιλέξτε ένα προγραμματιζόμενο πλήκτρο για να χειριστείτε την αρχική κλήση:</p> <ul style="list-style-type: none">• Κράτηση—Θέτει την πρώτη κλήση σε κράτηση και καλεί τη δεύτερη.• Τέλ.Κλ—Αποσυνδέει την πρώτη κλήση και καλεί τη δεύτερη.• Μεταβ.—Μεταβιβάζει τον πρώτο ομιλητή στο δεύτερο. (Πατήστε Μεταβ. δύο φορές.)• Συνδιάσ—Δημιουργεί μια κλήση συνδιάσκεψης με όλους τους ομιλητές. (Πατήστε Συνδιάσ δύο φορές.) |
| Να διαγράψετε τα αρχεία καταγραφής κλήσεων | Πατήστε  , και Απάλ/ψη . Με αυτόν τον τρόπο διαγράψετε τα αρχεία καταγραφής των Αναπάντητων, Εξερχόμενων και Εισερχόμενων κλήσεων. |
| Να επιλέξετε έναν αριθμό από έναν εταιρικό κατάλογο | <p>Επιλέξτε  > Εταιρικός κατάλογος (το όνομα μπορεί να διαφέρει). Αναζητήστε έναν κατάλογο εισάγοντας γράμματα με το πληκτρολόγιό σας. (Μπορείτε να κάνετε αναζήτηση χρησιμοποιώντας ένα μέρος του ονόματος.) Για να επιλέξετε έναν αριθμό από έναν κατάλογο, μεταβείτε σε αυτόν και ανοίξτε τη γραμμή.</p> <p>Αν θέλετε να επιλέξετε έναν αριθμό από έναν κατάλογο ενώ μιλάτε σε μια ενεργό κλήση, μεταβείτε στον αριθμό και πατήστε Επιλογή. Στη συνέχεια επιλέξτε ένα προγραμματιζόμενο πλήκτρο για να χειριστείτε την αρχική κλήση:</p> <ul style="list-style-type: none">• Κράτηση—Θέτει την πρώτη κλήση σε κράτηση και καλεί τη δεύτερη.• Τέλ.Κλ—Αποσυνδέει την πρώτη κλήση και καλεί τη δεύτερη.• Μεταβ.—Μεταβιβάζει τον πρώτο ομιλητή στο δεύτερο. (Πατήστε Μεταβ. δύο φορές.)• Συνδιάσ—Δημιουργεί μια κλήση συνδιάσκεψης με όλους τους ομιλητές. (Πατήστε Συνδιάσ δύο φορές.) |



Σημείωση

Εάν η λειτουργία του δικτύου τερματιστεί ή εάν γίνει επαναφορά, μπορεί να χαθούν πληροφορίες από τα αρχεία καταγραφής κλήσεων.

Πρόσβαση στις ιστοσελίδες επιλογών χρήστη

Δεδομένου ότι το τηλέφωνο IP της Cisco είναι μια συσκευή δικτύου, έχει τη δυνατότητα να χρησιμοποιεί πληροφορίες από κοινού με άλλες συσκευές δικτύου στην εταιρεία σας, συμπεριλαμβανομένου του υπολογιστή και των υπηρεσιών που βασίζονται στο Web στις οποίες μπορείτε να αποκτήσετε πρόσβαση χρησιμοποιώντας ένα πρόγραμμα ανάγνωσης ιστοσελίδων στον υπολογιστή σας.

Μπορείτε να πραγματοποιήσετε τηλεφωνικές υπηρεσίες καθώς επίσης να ελέγξετε ρυθμίσεις και δυνατότητες από τον υπολογιστή σας, χρησιμοποιώντας τις ιστοσελίδες επιλογών χρήστη της εφαρμογής Cisco CallManager. Μόλις διαμορφώσετε αυτές τις δυνατότητες και υπηρεσίες στις ιστοσελίδες, μπορείτε να τις χρησιμοποιήσετε από το τηλέφωνό σας.

Για παράδειγμα, μπορείτε να ρυθμίσετε τα κουμπιά μηνμών από τις ιστοσελίδες και στη συνέχεια να τα χρησιμοποιήσετε από το τηλέφωνό σας.

Αυτή η ενότητα περιγράφει τον τρόπο με τον οποίο μπορείτε να μεταβείτε στις ιστοσελίδες επιλογών χρήστη και τον τρόπο με τον οποίο μπορείτε να εγγραφείτε σε τηλεφωνικές υπηρεσίες. Για περισσότερες πληροφορίες σχετικά με τις δυνατότητες που μπορείτε να διαμορφώσετε και τις τηλεφωνικές υπηρεσίες στις οποίες μπορείτε να εγγραφείτε, ανατρέξτε στον οδηγό *Customizing Your Cisco IP Phone on the Web* (Προσαρμογή του τηλεφώνου IP της Cisco στο Web) στην παρακάτω διεύθυνση URL:
http://www.cisco.com/univercd/cc/td/doc/product/voice/c_ipphn/index.htm

Σύνδεση στις ιστοσελίδες επιλογών χρήστη

Διαδικασία

- Βήμα 1** Ο διαχειριστής του συστήματος θα σας δώσει μια διεύθυνση URL επιλογών χρήστη, ένα όνομα χρήστη και έναν προεπιλεγμένο κωδικό πρόσβασης.
 - Βήμα 2** Ανοίξτε το πρόγραμμα ανάγνωσης ιστοσελίδων στον υπολογιστή σας, πληκτρολογήστε τη διεύθυνση URL (παρέχεται από το διαχειριστή του συστήματος) και συνδεθείτε.
 - Βήμα 3** Από το γενικό μενού, επιλέξτε τον τύπο της συσκευής (μοντέλο τηλεφώνου) στην αναπτυσσόμενη λίστα "Επιλέξτε μια συσκευή".
 Αφού κάνετε την επιλογή σας, εμφανίζεται ένα μενού περιβάλλοντος με επιλογές ανάλογα με τον τύπο της συσκευής σας.
-

Συμβουλές για την περιήγηση στις ιστοσελίδες επιλογών χρήστη

- Επιλέξτε τη συσκευή σας από το μενού για να δείτε όλες τις επιλογές σας.
- Επιλέξτε **Ενημέρωση** για να εφαρμόσετε και να αποθηκεύσετε τις αλλαγές σας.
- Επιλέξτε **Επιστροφή στο μενού** για να επανέλθετε στο μενού περιβάλλοντος.
- Επιλέξτε **Τερματισμός σύνδεσης** για να εξέλθετε από τις σελίδες χρήστη.



Εγγραφή σε τηλεφωνικές υπηρεσίες

Για να έχετε πρόσβαση στις συνδρομητικές τηλεφωνικές υπηρεσίες στο τηλέφωνό σας, πρέπει να εγγραφείτε στις ιστοσελίδες επιλογών χρήστη χρησιμοποιώντας τον υπολογιστή σας. (Ανατρέξτε στην ενότητα "Σύνδεση στις ιστοσελίδες επιλογών χρήστη" στη σελίδα 47 για βοήθεια σχετικά με τη σύνδεση.)

Οι τηλεφωνικές υπηρεσίες περιλαμβάνουν:

- Πληροφορίες που βασίζονται στο Web, όπως τιμές χρηματιστηρίου, κατάλογο ταινιών και δελτία καιρού
- Δεδομένα δικτύου, για παράδειγμα εταιρικά ημερολόγια και καταλόγους με δυνατότητα αναζήτησης
- Τηλεφωνικές δυνατότητες, όπως προσωπικές ταχείες κλήσεις και προσωπικό ευρετήριο διευθύνσεων

Ανατρέξτε στον παρακάτω πίνακα για περισσότερες πληροφορίες.

| Εάν θέλετε... | Κάντε τα εξής αφού συνδεθείτε και επιλέξετε τον τύπο της συσκευής σας... |
|--|---|
| Να εγγραφείτε σε μια υπηρεσία | Στο βασικό μενού, επιλέξτε Διαμόρφωση των υπηρεσιών τηλεφώνου IP της Cisco . Επιλέξτε μια υπηρεσία από την αναπτυσσόμενη λίστα "Διαθέσιμες υπηρεσίες" και επιλέξτε Συνέχεια . Εισαγάγετε περισσότερες πληροφορίες εάν σας ζητηθούν (για παράδειγμα ταχυδρομικό κώδικα ή κωδικό PIN) και στη συνέχεια επιλέξτε Εγγραφή συνδρομητή(-τριας) . |
| Να αλλάξετε ή να διακόψετε συνδρομές | Στο βασικό μενού, επιλέξτε Διαμόρφωση των υπηρεσιών τηλεφώνου IP της Cisco . Επιλέξτε μια υπηρεσία στο πεδίο "Υπηρεσίες στις οποίες είστε συνδρομητής (-τρια)". Επιλέξτε Ενημέρωση αφού κάνετε τις αλλαγές ή κάντε κλικ στην επιλογή Κατάργηση εγγραφής συνδρομητή . |
| Να προσθέσετε μια υπηρεσία σε ένα προγραμματιζόμενο κουμπί  | Αφού εγγραφείτε σε μια υπηρεσία, επιλέξτε Προσθήκη/Ενημέρωση πλήκτρων URL υπηρεσίας από το βασικό μενού. Για κάθε διαθέσιμο κουμπί, επιλέξτε μια υπηρεσία από την αναπτυσσόμενη λίστα και πληκτρολογήστε μια περιγραφή. Αφού κάνετε τις αλλαγές, επιλέξτε Ενημέρωση . Ο διαχειριστής του συστήματος καθορίζει πόσα προγραμματιζόμενα κουμπιά είναι διαθέσιμα για υπηρεσίες και μπορεί να ορίσει κουμπιά υπηρεσίας στο τηλέφωνό σας. |
| Να αποκτήσετε πρόσβαση σε μια υπηρεσία στο τηλέφωνό σας | Πατήστε  στο τηλέφωνό σας. Διαφορετικά, εάν έχετε προσθέσει μια υπηρεσία σε ένα προγραμματιζόμενο κουμπί, πατήστε  (το προγραμματιζόμενο κουμπί) που αντιστοιχεί στην υπηρεσία. |
| Να μάθετε τον τρόπο χρήσης των τηλεφωνικών υπηρεσιών | Ανατρέξτε στον οδηγό <i>Customizing Your Cisco IP Phone on the Web</i> (Προσαρμογή του τηλεφώνου IP της Cisco στο Web). http://www.cisco.com/univercd/cc/td/doc/product/voice/c_ipphon/index.htm |

Πρόσθετες επιλογές διαμόρφωσης

Ο διαχειριστής του συστήματος μπορεί να διαμορφώσει το τηλέφωνό σας έτσι ώστε να χρησιμοποιείτε συγκεκριμένα κουμπιά και πρότυπα προγραμματιζόμενων πλήκτρων σε συνδυασμό με ειδικές υπηρεσίες και δυνατότητες. Ο παρακάτω πίνακας παρέχει μια επισκόπηση ορισμένων επιλογών διαμόρφωσης τις οποίες ενδεχομένως να θέλετε να αναλύσετε με το διαχειριστή του τηλεφωνικού σας συστήματος με βάση τις ανάγκες σας και το εργασιακό σας περιβάλλον.





Σημείωση Μπορείτε να βρείτε τα εγχειρίδια χρήσης και τα άλλα έγγραφα που αναφέρονται σε αυτόν τον πίνακα στην παρακάτω διεύθυνση URL:
http://www.cisco.com/univercd/cc/td/doc/product/voice/c_ipphon/index.htm

| Εάν... | Κάντε το εξής... | Για περισσότερες πληροφορίες... |
|--|--|---|
| Χρειάζεται να διεκπεραιώνετε περισσότερες κλήσεις στη γραμμή του τηλεφώνου σας | Ζητήστε από το διαχειριστή του συστήματός σας να ρυθμίσει τη γραμμή σας ώστε να υποστηρίζει περισσότερες κλήσεις. | Απευθυνθείτε στο διαχειριστή του συστήματός σας ή στην ομάδα υποστήριξης. |
| Χρειάζεστε περισσότερες από μία τηλεφωνικές γραμμές | Απευθυνθείτε στο διαχειριστή του συστήματός σας για να διαμορφώσει έναν ή περισσότερους επιπλέον αριθμούς καταλόγων. | Απευθυνθείτε στο διαχειριστή του συστήματός σας ή στην ομάδα υποστήριξης. |
| Χρειάζεστε περισσότερα κουμπιά μνημών | <p>Πρώτα βεβαιωθείτε ότι χρησιμοποιείτε όλα τα διαθέσιμα κουμπιά μνημών.</p> <p>Εάν θέλετε επιπλέον κουμπιά μνημών, χρησιμοποιήστε τη δυνατότητα επιλογής συντομογραφίας αριθμών ή εγγραφείτε στην υπηρεσία "Ταχείες κλήσεις".</p> <p>Απευθυνθείτε στο διαχειριστή του συστήματός σας σχετικά με τη λειτουργική μονάδα επέκτασης του μοντέλου 7914 του τηλεφώνου IP της Cisco.</p> | <p>Ανατρέξτε στο:</p> <ul style="list-style-type: none"> "Ρύθμιση των δυνατοτήτων κλήσης με κουμπιά μνήμης" στη σελίδα 44 "Εγγραφή σε τηλεφωνικές υπηρεσίες" στη σελίδα 48 <i>Εγχειρίδιο χρήσης της μονάδας επέκτασης του μοντέλου 7914 του τηλεφώνου IP της Cisco</i> |
| Συνεργάζεστε με έναν βοηθό διαχειριστή (ή είστε βοηθός διαχειριστή) | <p>Θα πρέπει να χρησιμοποιήσετε:</p> <ul style="list-style-type: none"> Την υπηρεσία Cisco IP Manager Assistant μια κοινόχρηστη γραμμή | <p>Ανατρέξτε στο:</p> <ul style="list-style-type: none"> <i>Εγχειρίδιο χρήσης Cisco IP Manager Assistant</i> "Χρήση κοινόχρηστης γραμμής" στη σελίδα 33 |

| Εάν... | Κάντε το εξής... | Για περισσότερες πληροφορίες... |
|--|---|---|
| Θέλετε να χρησιμοποιήσετε ένα εσωτερικό για πολλά τηλέφωνα | Ζητήστε μια κοινόχρηστη γραμμή. Έτσι μπορείτε να χρησιμοποιείτε, για παράδειγμα, ένα εσωτερικό για το τηλέφωνο του γραφείου και το τηλέφωνο του εργαστηρίου. | Ανατρέξτε στην ενότητα "Χρήση κοινόχρηστης γραμμής" στη σελίδα 33. |
| Χρησιμοποιείτε από κοινού με άλλους συναδέλφους τηλέφωνα ή το γραφείο | <p>Θα πρέπει να χρησιμοποιήσετε:</p> <ul style="list-style-type: none"> • τη δυνατότητα στάθμευσης κλήσεων για να θέτετε κλήσεις σε αναμονή και να τις ανακτάτε από άλλη συσκευή χωρίς να χρησιμοποιείτε τη δυνατότητα μεταβίβασης • τη δυνατότητα λήψης κλήσεων για να απαντάτε σε εισερχόμενες κλήσεις που γίνονται προς άλλη τηλεφωνική συσκευή χρησιμοποιώντας τη δική σας • μια κοινόχρηστη γραμμή για να βλέπετε και να συμμετάσχετε σε κλήσεις σε εξέλιξη • τη δυνατότητα φορητότητας εσωτερικού της Cisco για να χρησιμοποιείτε τον αριθμό τηλεφώνου σας και το προφίλ χρήστη σε κοινόχρηστο τηλέφωνο | <p>Απευθυνθείτε στο διαχειριστή του συστήματος για αυτές τις δυνατότητες και ανατρέξτε:</p> <ul style="list-style-type: none"> • "Εργασίες διεκπεραίωσης κλήσεων για προχωρημένους" στη σελίδα 31 • "Χρήση κοινόχρηστης γραμμής" στη σελίδα 33 • στην ενότητα "Using the Extension Mobility Service" (Χρήση της υπηρεσίας Φορητότητας Εσωτερικού) στον οδηγό <i>Customizing Your Cisco IP Phone on the Web</i> (Προσαρμογή του τηλεφώνου IP της Cisco στο Web) |
| Απαντάτε σε κλήσεις συχνά ή διεκπεραιώνετε κλήσεις για λογαριασμό κάποιου άλλου | Ζητήστε από το διαχειριστή του συστήματός σας να ρυθμίσει τη δυνατότητα αυτόματης απάντησης για το τηλέφωνό σας. | Ανατρέξτε στην ενότητα "Χρήση της δυνατότητας αυτόματης απάντησης με ένα σετ ακουστικών-μικροφώνου ή το μεγάφωνο ανοικτής ακρόασης" στη σελίδα 41. |
| Πρέπει να πραγματοποιήσετε κλήσεις βίντεο | Χρησιμοποιήστε τη λύση VT Advantage της Cisco που σας επιτρέπει να πραγματοποιείτε κλήσεις βίντεο χρησιμοποιώντας το τηλέφωνο IP της Cisco, τον υπολογιστή σας και μια εξωτερική βιντεοκάμερα. | Επικοινωνήστε με το διαχειριστή του συστήματος για βοήθεια και ανατρέξτε στον οδηγό <i>Cisco VT Advantage User Guide</i> (Εγχειρίδιο χρήσης της λύσης VT Advantage της Cisco) και <i>Cisco VT Advantage Quick Start Guide</i> (Συνοπτικές οδηγίες εκκίνησης της λύσης VT Advantage της Cisco). |
| Θέλετε να χρησιμοποιήσετε προσωρινά τον αριθμό τηλεφώνου και τις ρυθμίσεις σας σε ένα κοινόχρηστο τηλέφωνο IP της Cisco. | Απευθυνθείτε στο διαχειριστή του συστήματος για την υπηρεσία φορητότητας εσωτερικού της Cisco. | Ανατρέξτε στην ενότητα "Using the Extension Mobility Service" (Χρήση της υπηρεσίας Φορητότητας Εσωτερικού) στον οδηγό <i>Customizing Your Cisco IP Phone on the Web</i> (Προσαρμογή του τηλεφώνου IP της Cisco στο Web). |

Αντιμετώπιση προβλημάτων του τηλεφώνου

Αυτή η ενότητα περιγράφει τον τρόπο με τον οποίο μπορείτε να μεταβείτε στις πληροφορίες σχετικά με το τηλέφωνο IP της Cisco που διαθέτετε και τις τηλεφωνικές κλήσεις για να μπορεί ο διαχειριστής του συστήματός σας ή ο τεχνικός να διαγνώσει τυχόν προβλήματα που παρουσιάζει το τηλέφωνό σας.

| Εάν σας ζητηθεί... | Κάντε το εξής... |
|--|--|
| Να αποκτήσετε πρόσβαση σε δεδομένα διαμόρφωσης δικτύου | Επιλέξτε  > Διαμόρφωση δικτύου και επιλέξτε το στοιχείο διαμόρφωσης δικτύου που θέλετε να προβάλετε. |
| Να αποκτήσετε πρόσβαση στα δεδομένα κατάστασης | Επιλέξτε  > Κατάσταση και επιλέξτε το στοιχείο κατάστασης που θέλετε να προβάλετε. |
| Να αποκτήσετε πρόσβαση στα στοιχεία του μοντέλου του τηλεφώνου | Επιλέξτε  > Στοιχεία μοντέλου . |



Σημείωση

Εάν το  δεν αποκρίνεται, αυτό σημαίνει ότι ο διαχειριστής του συστήματός σας ενδέχεται να έχει απενεργοποιήσει αυτό το κουμπί στο τηλέφωνό σας. Για περισσότερες πληροφορίες, απευθυνθείτε στο διαχειριστή του συστήματος.

Χρήση του εργαλείου δημιουργίας αναφορών ποιότητας

Ο διαχειριστής του συστήματος μπορεί να διαμορφώσει προσωρινά το τηλέφωνο IP της Cisco, ώστε να είναι δυνατή η χρήση του εργαλείου δημιουργίας αναφορών ποιότητας για την αντιμετώπιση των προβλημάτων απόδοσης. Μπορείτε να χρησιμοποιήσετε το προγραμματιζόμενο πλήκτρο **QRT** για να υποβάλετε στο διαχειριστή του συστήματος πληροφορίες σχετικά με τα προβλήματα των κλήσεων.

Το προγραμματιζόμενο πλήκτρο **QRT** χρησιμοποιείται με δύο τρόπους, ανάλογα με τη διαμόρφωση που έχει ορίσει ο διαχειριστής του συστήματος για το εργαλείο δημιουργίας αναφορών ποιότητας στο τηλέφωνό σας:

| Εάν θέλετε... | Κάντε το εξής... |
|--|--|
| Να δημιουργήσετε γρήγορα μια αναφορά σχετικά με κάποιο πρόβλημα ήχου που παρουσιάζεται σε μια τρέχουσα κλήση | Ενώ υπάρχει μια ενεργός κλήση, πατήστε QRT . (Ενδεχομένως πρώτα να χρειάζεται να πατήσετε το προγραμματιζόμενο πλήκτρο Άλλα .) Το τηλεφωνικό σας σύστημα θα συλλέξει και θα καταγράψει δεδομένα ήχου για την τρέχουσα κλήση και θα δρομολογήσει αυτές τις πληροφορίες στο διαχειριστή του συστήματός σας. |
| Να αναφέρετε ένα πρόβλημα με τις τηλεφωνικές σας κλήσεις | Πατήστε QRT . (Ενδεχομένως πρώτα να χρειάζεται να πατήσετε το προγραμματιζόμενο πλήκτρο Άλλα .) Επιλέξτε το πρόβλημα το οποίο θέλετε να αναφέρετε από τη λίστα με τις κατηγορίες προβλημάτων. Ορισμένες κατηγορίες προβλημάτων περιλαμβάνουν έναν κωδικό αιτίας τον οποίο μπορείτε να επιλέξετε για να δώσετε περισσότερες λεπτομέρειες σχετικά με το πρόβλημα. Το τηλέφωνό σας θα δρομολογήσει αυτές τις πληροφορίες στο διαχειριστή του συστήματός σας. |

Εγγύηση υλικού περιορισμένης ευθύνης ενός έτους της Cisco

Υπάρχουν ειδικοί όροι που ισχύουν για την εγγύηση υλικού και διάφορες υπηρεσίες που μπορείτε να χρησιμοποιήσετε κατά την περίοδο ισχύος της εγγύησης. Η επίσημη δήλωση εγγύησης, συμπεριλαμβανομένης της εγγύησης που ισχύει για το λογισμικό της Cisco, περιλαμβάνονται στο CD τεκμηρίωσης και στην τοποθεσία Cisco.com. Ακολουθήστε τα παρακάτω βήματα για να λάβετε το *Πακέτο πληροφοριών της Cisco* και το έγγραφο εγγύησης από το CD ή την τοποθεσία Cisco.com.

1. Εκκινήστε το πρόγραμμα ανάγνωσης ιστοσελίδων και μεταβείτε στην παρακάτω διεύθυνση URL:
http://www.cisco.com/univercd/cc/td/doc/es_inpkc/cetrans.htm
 Εμφανίζεται η σελίδα εγγυήσεων και άδειας χρήσης.
2. Για να διαβάσετε το *Πακέτο πληροφοριών της Cisco*, ακολουθήστε τα παρακάτω βήματα:
 - α. Κάντε κλικ στο πεδίο **Information Packet Number** (Αριθμός πακέτου πληροφοριών) και βεβαιωθείτε ότι έχετε επισημάνει τον κωδικό 78-5235-02F0.
 - β. Επιλέξτε τη γλώσσα στην οποία θέλετε να διαβάσετε το έγγραφο.
 - γ. Κάντε κλικ στο κουμπί **Go** (Μετάβαση).
 - δ. Εμφανίζεται η σελίδα Άδειας χρήσης λογισμικού και Εγγύησης περιορισμένης ευθύνης της Cisco από το πακέτο πληροφοριών.
 - ε. Διαβάστε το έγγραφο ηλεκτρονικά ή κάντε κλικ στο εικονίδιο **PDF** για να αντιγράψετε το έγγραφο PDF στο δίσκο σας και να το εκτυπώσετε.



Σημείωση

Πρέπει να έχετε εγκατεστημένο το πρόγραμμα Adobe Acrobat Reader για να δείτε και να εκτυπώσετε αρχεία PDF. Μπορείτε να κάνετε λήψη του προγράμματος Reader από την τοποθεσία της Adobe στο Web: <http://www.adobe.com>

3. Για να διαβάσετε μεταφρασμένες τις πληροφορίες εγγύησης που αφορούν το προϊόν σας, ακολουθήστε τα εξής βήματα:
 - α. Εισαγάγετε τον παρακάτω αριθμό στο πεδίο "Warranty Document Number" (Αριθμός εγγράφου εγγύησης):
78-10747-01C0
 - β. Επιλέξτε τη γλώσσα στην οποία θέλετε να προβάλετε το έγγραφο.
 - γ. Κάντε κλικ στο κουμπί **Go** (Μετάβαση).
Εμφανίζεται η σελίδα εγγύησης της Cisco.
 - δ. Διαβάστε το έγγραφο ηλεκτρονικά ή κάντε κλικ στο εικονίδιο **PDF** για να αντιγράψετε το έγγραφο PDF στο δίσκο σας και να το εκτυπώσετε.

Μπορείτε επίσης να επικοινωνήσετε με την τεχνική υπηρεσία της Cisco και να μεταβείτε στην τοποθεσία υποστήριξης της Cisco στο Web για βοήθεια:

http://www.cisco.com/public/Support_root.shtml.

Διάρκεια εγγύησης υλικού

Ένα (1) έτος

Πολιτική αντικατάστασης, επιδιόρθωσης ή αποζημίωσης για υλικό

Η Cisco ή το κέντρο υποστήριξής της θα κάνει κάθε δυνατή προσπάθεια, εμπορικά, ώστε να αποστείλει ένα προϊόν αντικατάστασης εντός δέκα (10) εργάσιμων ημερών μετά από τη λήψη της αίτησης για εξουσιοδότηση επιστροφής υλικού (RMA). Ο πραγματικός χρόνος παράδοσης μπορεί να ποικίλλει, ανάλογα με την τοποθεσία του πελάτη.

Η Cisco διατηρεί το δικαίωμα να επιστρέψει το ποσό της τιμής αγοράς του προϊόντος ως αποκλειστική αποζημίωση.

Λήψη αριθμού εξουσιοδότησης επιστροφής υλικού (RMA)

Επικοινωνήστε με την εταιρεία από την οποία αγοράσατε το προϊόν. Εάν αγοράσατε το προϊόν απευθείας από τη Cisco, επικοινωνήστε με τον αντιπρόσωπο πωλήσεων και τεχνικής υποστήριξης της Cisco.

Συμπληρώστε τις παρακάτω πληροφορίες και κρατήστε τις για αναφορά.

| | |
|--|--|
| Εταιρεία από την οποία αγοράσατε το προϊόν | |
| Αριθμός τηλεφώνου της εταιρείας | |
| Αριθμός μοντέλου του προϊόντος | |
| Αριθμός σειράς του προϊόντος | |
| Αριθμός σύμβασης συντήρησης | |



Ευρετήριο

M

MLPP, χρήση **37**

Q

QRT, χρήση **52**

T

TAPS, χρήση **7**

W

WebDialer, χρήση **21**

A

ακουστικά-μικρόφωνο

απάντηση κλήσεων με **23**

ένταση ήχου **42**

κουμπί, προσδιορισμός **11**

λειτουργία, χρήση **39**

πραγματοποίηση κλήσεων με **21**

τερματισμός κλήσης με **24**

ακουστικό

ασφάλιση στη βάση **7**

ενδεικτική λυχνία **10**

ένταση ήχου **42**

χρήση **39**

αναγνώριση κακόβουλων κλήσεων (MCID),
χρήση **36**

αναμονή κλήσεων, χρήση **23**

αναπάντητες κλήσεις, αρχεία των **46**

αντιμέτωπιση προβλημάτων, δεδομένα για **51**

απάντηση κλήσεων, επιλογές για **23**

απόδοση σετ ακουστικών-μικροφώνου, γενικά **8**

αριθ. εσωτερικού, προβολή **12**

αρχεία καταγραφής κλήσεων

διαγραφή **46**

επιλογή αριθμού από **20**

προβολή και επιλογή από **46**

ασφάλεια, προειδοποιήσεις **2**

ασφαλείς κλήσεις, περιγραφή των **36**

αυτόματη απάντηση, χρήση **41**

B

βάση

κουμπί, προσδιορισμός **11**

προσαρμογή **7**

βοήθεια, χρήση **18**

Γ

γραμμές

περιγραφή του **14**

προβολή **12**

Δ

δεδομένα διαμόρφωσης δικτύου, εντοπισμός **51**

δεδομένα κατάστασης, εντοπισμός **51**

Διαθεσ., χρήση **21**

διεκπεραίωση κλήσεων, για προχωρημένους **31**

δυνατότητες, διαθεσιμότητα των **13**

Ε

εγκατάσταση, τηλέφωνο IP της Cisco **6**

εικονίδια

για καταστάσεις κλήσεων **14**

σε κουμπιά **18**

εικονίδιο απομακρυσμένης χρήσης για

κοινόχρηστες γραμμές **33**

εισερχόμενες κλήσεις, αρχεία των **46**

εναλλαγή κλήσεων **16**

ένδειξη φωνητικού μηνύματος, προσδιορισμός **45**

ένταση ήχου

προσαρμογή **42**

χρήση προεπιλογής **42**

εξερχόμενες κλήσεις, αρχεία των **46**

επανάκληση, χρησιμοποιώντας **19**

επιλογή αριθμού, επιλογές για **19**

επιλογή κλήσεων **15**

Εργαλείο υποστήριξης για την αυτόματη
καταχώρηση τηλεφώνων (TAPS) **7**

εργασία διεκπεραίωσης κλήσεων, βασική **19**

εταιρικός κατάλογος

επιλογή αριθμού από ιστοσελίδα με **21**

χρήση στο τηλέφωνο **20**

Η

ηλεκτρονική βοήθεια, χρήση **18**

Ι

ιδιωτική κλήση

και κοινόχρηστες γραμμές **33**

χρήση **35**

ιστοσελίδες επιλογών χρήστη

και τηλεφωνικές υπηρεσίες **48**

πρόσβαση **47**

Κ

κατάλογος

επιλογή αριθμού από ιστοσελίδα με **21**

χρήση στο τηλέφωνο **20, 46**

κατάσταση γραμμής, προβολή **12**

κατεβασμένο ακουστικό

επιλογή αριθμού **19**

περιγραφή του **13**

κείμενο, εισαγωγή στο τηλέφωνο **18**

- κλήσεις
 - απάντηση **23**
 - αποθήκευση και ανάκτηση **31**
 - ασφαλής **36**
 - δημιουργία αναφορών προβλημάτων με **52**
 - δυνατότητες κράτησης και συνέχισης **24**
 - δυνατότητες συνδιάσκεψης για **27**
 - εικονίδια για **14**
 - επαναπροώθηση ενώ κουδουνίζει **23, 32**
 - επιλογή **15**
 - μέγιστες ανά γραμμή **14, 34**
 - μεταβίβαση **25**
 - πολλοί συνομιλητές σε **27**
 - πραγματοποίηση **19**
 - προβολή **12, 16**
 - προτεραιότητα **37**
 - προώθηση **26**
 - σίγαση **25**
 - στάθμευση **31**
 - σύγκριση με γραμμές **14**
 - τερματισμός **24**
 - χειρισμός πολλών **16**
- κλήσεις με έλεγχο ταυτότητας, εικονίδιο για **36**
- κλήσεις συνδιάσκεψης
 - MeetMe **28, 30**
 - τυπική **27, 28**
 - τύποι **27**
- κοινόχρηστες γραμμές
 - και εικονίδιο απομακρυσμένης χρήσης **33**
 - με ιδιωτική κλήση **35**
 - με παρέμβαση **34**
 - μέγιστες κλήσεις σε **34**
 - περιγραφή του **33**
 - κουμπί βοήθειας, περιγραφή του **11**
 - κουμπί έντασης, περιγραφή του **11**
 - κουμπί καταλόγων, περιγραφή του **11**
 - κουμπί μηνυμάτων, περιγραφή του **11**
 - κουμπί περιήγησης, περιγραφή του **12**
 - κουμπί ρυθμίσεων, περιγραφή του **11**
 - κουμπί σίγασης, περιγραφή του **11**
 - κουμπί υπηρεσιών, περιγραφή του **11**
 - κουμπιά γραμμών, προσδιορισμός **11**
 - κουμπιά δυνατοτήτων
 - βοήθεια **11**
 - κατάλογοι **11**
 - μηνύματα **11**
 - ρυθμίσεις **11**
 - υπηρεσίες **11**
 - κουμπιά, προσδιορισμός **18**
 - κράτηση
 - και εναλλαγή κλήσεων **16**
 - και μεταβίβαση **25**
 - χρήση **24**
 - κρυπτογραφημένες κλήσεις, εικονίδιο για **36**
 - κωδωνισμός
 - ένδειξη για **10**
 - ένταση ήχου **42**
 - προσαρμογή **43**

Λ

- λήψη κλήσεων ομάδας, χρήση **32**
- λήψη κλήσεων, χρήση **32**

M

μεγάφωνο

απάντηση κλήσεων με **23**

ένταση ήχου **42**

κουμπί, προσδιορισμός **11**

λειτουργία, χρήση **39**

πραγματοποίηση κλήσεων με **19**

τερματισμός κλήσης με **24**

μενού δυνατοτήτων, χρήση **17**

μενού, χρήση **17**

μεταβίβαση, επιλογές για **25**

μηνύματα

ακούγοντας **45**

ένδειξη για **43, 45**

μνήμη

ετικέτες **12**

κουμπιά, διαμόρφωση **44**

κουμπιά, προσδιορισμός **11**

χρήση **19**

N

νέες κλήσης, επιλογές για πραγματοποίηση **19**

Ξ

ξεκρέμαστο ακουστικό

επιλογή αριθμού **19**

περιγραφή του **13**

O

οθόνη τηλεφώνου

αλλαγή γλώσσας για **43**

δυνατότητες **12**

επιλογή στοιχείων **17**

καθαρισμός **5**

προσαρμογή αντίθεσης για **43**

Π

παρέμβαση

και ιδιωτική κλήση **35**

και κοινόχρηστες γραμμές **33**

χρήση **34**

παρέμβαση σε συνδιάσκεψη, Βλέπε παρέμβαση

περιοχή δραστ/τας κλήσεων, προβολή **12**

πληκτρολόγιο

εισαγωγή κειμένου με **18**

περιγραφή του **12**

πολλές κλήσεις, χειρισμός **16**

πραγματοποίηση κλήσεων, επιλογές για **19**

προβλήματα ήχου, δημιουργία αναφορών **52**

προγρ/να κουμπιά

ετικέτες για **12**

προγρ/να πλήκτρα

ετικέτες για **12**

προγραμματιζόμενα κουμπιά

περιγραφή του **11**

προγραμματιζόμενα πλήκτρα

περιγραφή του **12**

προειδοποιήσεις, ασφάλεια **2**
προσωπικό ευρετήριο διευθύνσεων (PAB)
εγγραφή σε **48**
επιλογή αριθμού από **21**
προτεραιότητα κλήσεων **37**
προώθηση κλήσεων, επιλογές για **26**
προώθηση κλήσεων, χρήση **26**

P

ρυθμίσεις
προσαρμογή **42**
χρήση προεπιλογής **42**

Σ

σίγαση, χρήση **25**
στάθμευση κλήσεων, χρήση **31**
συνδιασκέψεις MeetMe **28, 30**
συνέχιση, χρήση **24**

T

τεκμηρίωση, πρόσβαση **5**
τερματισμός κλήσης, επιλογές για **24**
τερματισμός, επιλογές για **24**
τηλεφωνικές γραμμές
κουμπιά για **11**
περιγραφή του **14**

τηλέφωνο IP της Cisco
ασφάλιση του άγκιστρου του ακουστικού **7**
διαμόρφωση δυνατοτήτων για **13, 49**
εικόνα του **10**
ηλεκτρονική βοήθεια για **18**
καταχώρηση **7**
περιγραφή του **9**
προσαρμογή του ύψους **7**
σύνδεση **6**
τεκμηρίωση για **5**
υπηρεσίες που βασίζονται στο Web για **47**
τηλεφώνου γραμμές
προβολή **12**

Υ

υπηρεσία ταξέων κλήσεων
εγγραφή σε **48**
επιλογή αριθμού με **21**
υπηρεσία φωνητικών μηνυμάτων, χρήση **45**
υπηρεσίες, εγγραφή σε **48**
ύποπτες κλήσεις, εντοπισμός **36**



Κεντρικά γραφεία
Cisco Systems, Inc.
170 West Tasman Drive
San Jose, CA 95134-1706
USA
www.cisco.com
Τηλ.: +1 408 526-4000
+1 800 553-NETS (6387)
Fax: +1 408 526-4100

Γραφεία στην Ευρώπη
Cisco Systems International BV
Haarlerbergpark
Haarlerbergweg 13-19
1101 CH Amsterdam
The Netherlands
www-europe.cisco.com
Τηλ.: +31 0 20 357 1000
Fax: +31 0 20 357 1100

**Γραφεία στη Βόρεια και
Νότιο Αμερική**
Cisco Systems, Inc.
170 West Tasman Drive
San Jose, CA 95134-1706
USA
www.cisco.com
Τηλ.: +1 408 526-7660
Fax: +1 408 527-0883

**Γραφεία στην Ασία
(Ειρηνικός)**
Cisco Systems, Inc.
168 Robinson Road
#28-01 Capital Tower
Singapore 068912
www.cisco.com
Τηλ.: +65 6317 7777
Fax: +65 6317 7799

Η Cisco Systems διαθέτει περισσότερα από 200 γραφεία στις παρακάτω χώρες. Μπορείτε να βρείτε τις διευθύνσεις, τους αριθμούς τηλεφώνου και τους αριθμούς fax στην τοποθεσία της Cisco στο Web, στη διεύθυνση www.cisco.com/go/offices

Αργεντινή • Αυστραλία • Αυστρία • Βέλγιο • Βενεζουέλα • Βιετνάμ • Βουλγαρία • Βραζιλία • Γαλλία • Γερμανία • Δανία • Δημοκρατία της Τσεχίας • Ελβετία • Ελλάδα • Ζιμπάμπουε
Ηνωμένα Αραβικά Εμιράτα • Ηνωμένες Πολιτείες • Ηνωμένο Βασίλειο • Ιαπωνία • Ινδία • Ινδονησία • Ιρλανδία • Ισπανία • Ισραήλ • Ιταλία • Καναδά • Κολομβία • Κορέα • Κόστα Ρίκα
Κροατία • Κύπρος • Λαϊκή Δημοκρατία της Κίνας • Λουξεμβούργο • Μάλασία • Μεξικό • Νέα Ζηλανδία • Νορβηγία • Νότιος Αφρική • Ντομινικά • Ολλανδία • Ουγγαρία • Ουκρανία
Περσική • Πολωνία • Πορτογαλία • Πορτό Ρίκο • Ρουμανία • Ρωσία • Σαουδική Αραβία • Σιγκαπούρη • Σκωτία • Σλοβακία • Σλοβενία • Σουηδία • Ταϊβάν • Ταϊλάνδη • Τουρκία • Φιλιππίνες
Φινλανδία Χιλή • Χονγκ Κονγκ Ε.Δ.Π.

Πνευματικά δικαιώματα ©2005 Cisco Systems, Inc. Με την επιφύλαξη παντός δικαιώματος. Τα αρχικά CCSP, το λογότυπο Cisco Square Bridge, οι ονομασίες Follow Me Browsing και StackWise είναι εμπορικά σήματα της Cisco Systems, Inc. Οι φράσεις Changing the Way We Work, Live, Play, and Learn και iQuick Study είναι σήματα υπηρεσιών της Cisco Systems, Inc. Και, οι ονομασίες Access Registrar, Aironet, ASIST, BPX, Catalyst, CCDA, CCDP, CCIE, CCIP, CCNA, CCNP, Cisco, το λογότυπο Cisco Certified Internetwork Expert, οι ονομασίες Cisco IOS, Cisco Press, Cisco Systems, Cisco Systems Capital, το λογότυπο Cisco Systems, οι ονομασίες Cisco Unity, Empowering the Internet Generation, Enterprise/Solver, EtherChannel, EtherFast, EtherSwitch, Fast Step, FormShare, GigaDrive, GigaStack, HomeLink, Internet Quotient, IOS, IP/TV, iQ Expertise, το λογότυπο iQ, οι ονομασίες iQ Net Readiness Scorecard, LightStream, Linksys, MeetingPlace, MGX, το λογότυπο Networkers, οι ονομασίες Networking Academy, Network Registrar, Packet, PIX, Post-Routing, Pre-Routing, ProConnect, RateMUX, ScriptShare, SlideCast, SMARTnet, StrataView Plus, SwitchProbe, TeleRouter, The Fastest Way to Increase Your Internet Quotient, TransPath και VCO είναι σήματα κατατεθέντα της Cisco Systems, Inc. ή/και των θυγατρικών της στις Η.Π.Α. και σε ορισμένες άλλες χώρες.

Όλα τα άλλα σήματα κατατεθέντα που αναφέρονται στο παρόν έγγραφο ή την παρούσα τοποθεσία Web αποτελούν ιδιοκτησία των αντίστοιχων κατόχων τους. Η χρήση της λέξης "συνεργάτης" δεν υποδηλώνει σχέση συνεταιρισμού μεταξύ της Cisco και οποιασδήποτε άλλης εταιρείας. (0501R)