

Cisco IP -puhelin 7960G ja 7940G Cisco CallManager -sovellusta varten

Sisältää käyttöoikeussopimuksen ja takuun

Pääkonttorin osoite

Cisco Systems, Inc.
170 West Tasman Drive
San Jose, CA 95134-1706
USA



<http://www.cisco.com>

Puhelin: +1 408 526-4000
 +1 800 553-NETS (6387)

Faksi: +1 408 526-4100



Puhelujen katseleminen ja soittaminen

Jos haluat...	Tee näin...
Soittaa uudelleen viimeisimmäksi valittuun numeroon	Valitse Toista.
Tuoda puhelulokit näyttöön	Valitse  > Ei-vastatut puhelut, Vastatut puhelut tai Soitetut puhelut.
Soittaa puhelulokista	Siirry vierittämällä puhelulokissa haluamasi numeron kohdalle, muokkaa numeroa tarvittaessa ja avaa linja.
Muokata puhelulokissa olevaa numeroa	Paina Muokkaa-näppäintä ja siirrä kohdistinta tai pyyhi numeroita painamalla <<- tai >>-näppäintä.
Soittaa yrityksen puheluluettelosta	Valitse  > Puheluluettelo. Kirjoita muutama kirjain nimen alusta ja valitse Hae. Siirry sitten haluamasi numeron kohdalle vierittämällä ja avaa linja.
Soittaa katuinpuhelimella	Valitse Soita ja syötä puhelinnumero. Voit myös valita  ennen numeron valintaa, toistoa tai lyhytvalintaa tai näiden jälkeen.
Soittaa puhelun, kun toinen puhelu on aktiivisena	Valitse Soita. Ensimmäinen puhelu asetetaan automaattisesti pitoon.



Copyright © 2005 Cisco Systems, Inc. Kaikki oikeudet pidätetään. Cisco, Cisco IOS, Cisco Systems ja Cisco Systems -logo ovat Cisco Systems, Inc:n tai sen tytäryhtiöiden rekisteröityjä tavaramerkkejä Yhdysvalloissa ja eräissä muissa maissa. Kaikki muut tässä asiakirjassa tai WWW-sivulla mainitut brändit, nimet tai tavaramerkit ovat haltijoidensa omaisuutta. Kumpain-sanaan käyttö ei tarkoita Cisco:n ja muiden yhtiöiden välisiä kumppanuussuhdetta. (0501R)

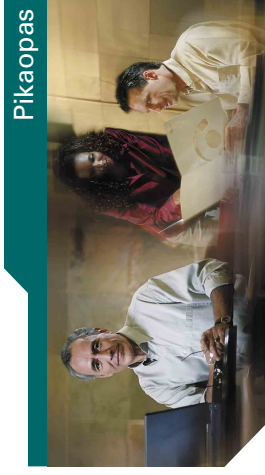

Pikaopas

Cisco IP -puhelin 7960G ja 7940G

Toimintonäppäinten määritelmät
Painikkeiden määritelmät
Puhelun siirtäminen
Soitonsiirron käyttäminen
Neuvottelupuhelujen soittaminen
Puhelujen katseleminen ja soittaminen

Toimintonäppäinten määritelmät

Hae	Tällä voit hakea luettelotietuetta.
Jonotus	Tällä voit saada ilmoituksen, kun varattuna oleva tai soiva alanumero vapautuu.
Liitä	Tällä voit liittää useita samalla linjalla olevia puheluita neuvottelupuheluksi.
Lisää	Tällä saat näkyviin lisää toimintonäppäimiä.
Lopeta	Tällä voit lopettaa nykyisen puhelun.
LyhSoit	Tällä voit soittaa käyttämällä lyhytvalinnan hakemistonumeroa.
Muokkaa	Tällä voit muokata puhelulokissa olevaa numeroa.
NeuvLue	Tällä voit katsella neuvottelun osallistujia.
Neuvot	Tällä voit luoda neuvottelupuhelun.
Neuvott	Tällä voit luoda avoimen neuvottelupuhelun.
nVäliint	Tällä voit liittyä jaetulla linjalla olevaan puhelun ja muodostaa neuvottelupuhelun.
Oletus	Tällä voit palauttaa asetukset (myös ääniasetukset) tehdasarvoihin.
Päivitä	Tällä voit päivittää sisällön ja hakea uusimmat tiedot.
Palaa	Tällä voit palata pidossa olevaan puhelun.
Palauta	Tällä voit palauttaa asetukset (myös ääniasetukset) aiemmin tallennettuihin arvoihin.
Parkki	Tällä voit asettaa puhelun parkkiin, kun käytät Parkissa-toimintoa.
Peruuta	Tällä voit peruuttaa tekemäsi toiminnon tai poistua näytöstä ottamatta muutoksia käyttöön.

Painikkeiden määritelmät

Poimi	Tällä voit vastata puhelun, joka soi omaan ryhmääsi kuuluvassa alanumerossa.
Poista	Tällä voi poistaa tietueita tai asetuksia, poistaa kohdistimen oikealla puolella olevia merkkejä käyttäessäsi Muokkaa-näppäintä tai poistaa osallistujan neuvottelusta.
Poistu	Tällä voit palata edelliseen näkymään.
PoisViim	Tällä voit poistaa uusimman osallistujan neuvottelusta.
QRT	Tällä voit ilmoittaa puheluongelmista järjestelmänvalvojalle.
RPoimin	Tällä voit vastata puhelun, joka soi omaan ryhmääsi kuulumattomassa alanumerossa.
Siirrä	Tällä voit siirtää puhelun.
Siirto	Tällä voit asettaa tai peruuttaa soitonsiirron.
Soita	Tällä voit soittaa valitsemaasi puhelinnumeroon tai soittaa uuden puhelun.
SuorSiir	Tällä voit yhdistää kaksi puhelua.
Tallenna	Tällä voit tallentaa valitsemasi asetukset.
Toista	Tällä voit toistaa edellisen numeron.
Väläint	Tällä voit liittää jaetulla linjalla olevaan puhelun.
Valitse	Tällä voit valita näyvästä kohteista.
Vastaa	Tällä voit vastata puhelun.
Yksityinen	Tällä voit sallia tai estää puhelujesi katselun tai välituntien jaetulla linjalla.
<<	Tällä voit poistaa syöttämäsi merkkejä.
>>	Tällä voit siirtää syöttämäsi merkkien ohji.

Soitonsiirron käyttäminen

Jos haluat...	Tee näin...
Asettaa soitonsiirron ensisijaiselle linjalle	Valitse Siirto ja syötä kohdepuhelinnumero.
Asettaa tai peruuttaa soitonsiirron	Kirjaudu Käyttäjän asetukset - Web-sivulle ja valitse päävalikosta Siirrä tahansa linjalla)
Peruuttaa soitonsiirron	Valitse Siirto.

Neuvottelupuhelujen soittaminen

Jos haluat...	Tee näin...
Aloittaa vakio-neuvottelupuhelun soittamalla osallistujille	Lisää yhdistettyyn puhelun uusi osallistuja valitsemalla puhelun aikana lisää > Neuvot. Valitse osallistujan numero. Kun puhelu on yhdistynyt, paina uudelleen Neuvot-näppäintä. Lisää osallistujia toistamalla näitä vaiheita.
Kutsua soittajia vakioneuvotteluun	Siirry vierittämällä linjalla olevien yhdistettävien puheluiden kohdalle ja paina Valitse-näppäintä. Paina valittuna olevan puhelun kohdalla lisää > Liitä.
Tuoda neuvottelun osallistujaluetteloon näyttöön	Valitse aktiivinen neuvottelu ja paina NeuvLue-näppäintä. Neuvottelun aloittaja on merkitty tähdellä (*).
Poistaa osallistujan neuvottelusta	Jos olet neuvottelun aloittaja, voit painaa PoisViim-näppäintä tai siirtää neuvotteluluettelossa poistettavan nimen kohdalle ja painaa Poista-näppäintä.

Puhelun siirtäminen

Jos haluat...	Tee näin...
Siirtää puhelun	Valitse puhelun aikana Siirrä ja syötä kohdenumero. Kun puhelu soi, katkaise yhteys tai paina Siirrä-näppäintä ja katkaise puhelu.
Yhdistää kaksi menettämättä puhelua ("suora siirto")	Siirry vierittämällä linjalla olevien yhdistettävien puheluiden kohdalle ja paina Valitse-näppäintä. Valitse toisen valittuna olevan puhelun kohdalla lisää > SuorSiir. Jos haluat pysyä linjalla soittajien kanssa, luo sen sijaan neuvottelu valitsemalla Liitä.



Sisällys

Näin pääset alkuun 1

Oppaan käyttäminen 1

Suojaus- ja käyttötietoja 2

Puhelimen näytön puhdistaminen 4

Lisätietojen hankkiminen 4

Lisätietoja puhelimen mukauttamisesta Internetissä 4

Puhelimen kytkeminen 5

Yhteenveto puhelimesta 8

Painikkeet ja laitteisto 8

Näytön toiminnot 11

Tietoja toimintojen käytettävyydestä 12

Puhelunkäsittely- ja navigointivinkkejä 12

Linjan vapauttaminen ja avaaminen 12

Tietoja linjoista ja puheluista 12

Tietoja puhelukuvakkeista 13

Puhelujen valitseminen 13

Puheluiden katseleminen ja puhelusta toiseen siirtyminen 14

Kohteiden valitseminen puhelimen näytöstä 15

Toimintovalikkojen käyttäminen 15

Tekstin syöttäminen ja muokkaaminen 16

Puhelimen ohjeiden käyttäminen 16

Tietoja painikekuvakkeista 16

Puhelujen peruskäsittely 17

Puhelun soittaminen 17

Puheluun vastaaminen 21

Puhelun lopettaminen 22

Pito- ja Palaa-toimintojen käyttäminen 22

Vaimennus-toiminnon käyttäminen 23

Yhdistyneen puhelun siirtäminen 23

Soitonsiirto toiseen numeroon 24

Neuvottelupuheluiden soittaminen 25

 Tuetut neuvottelupuhelutyypit 25

 Vakioneuvottelun aloittaminen ja siihen liittyminen 26

 Avoimen neuvottelupuhelun luominen tai siihen liittyminen 27

Laajennettu puhelujen käsittely 28

Parkkiin asetettujen puhelujen tallentaminen ja noutaminen 28

Omaan puhelimeen ohjattujen puhelujen poimiminen 28

Jaetun linjan käyttäminen 30

 Tietoja jaetuista linjoista 30

 Liittyminen jaetun linjan puheluun 31

 Jaetun linjan puhelun katselemisen tai siihen liittymisen estäminen 32

Epäilyttävien puhelujen jäljittäminen 32

Turvallisten puhelujen soittaminen ja niihin vastaaminen 33

Tärkeiden puhelujen priorisointi 34

Kuulokkeen, korvakuulokkeiden ja kaiutinpuhelimien käyttäminen 35

Kuulokkeiden hankkiminen 36

Automaattisen vastaustoiminnon käyttäminen korvakuulokkeiden tai kaiutinpuhelimien kanssa 36

Puhelinasetusten mukauttaminen 37

Äänenvoimakkuuden säätäminen 37

Soitto- ja merkkiäänten mukauttaminen 38

Puhelimen näytön mukauttaminen 38

Lyhytvalintatoimintojen määrittäminen 39

Puheviestien, puhelulokien ja luetteloiden käyttäminen 40

Puheviestien kuunteleminen 40

Puhelulokien ja luetteloiden käyttäminen 41

Käyttäjän asetukset -Web-sivujen käyttäminen 42

Kirjautuminen Käyttäjän asetukset -Web-sivuille 42

Puhelinpalvelujen tilaaminen 43

Tietoja määritysten lisävaihtoehdoista 44

Puhelimen vianmääritys 46

Laaturaportointityökalun käyttäminen 46

Ciscon laitteiden rajoitetun vuoden takuun ehdot 47



Hakemisto 49



Näin pääset alkuun

Oppaan käyttäminen

Tässä oppaassa on yleiskatsaus puhelimen toiminnoista. Oppaan avulla voit perehtyä puhelimesi ominaisuuksiin. Alla olevasta taulukosta löydät linkit yksittäisiin osioihin.

Jos haluat...	Tee näin
Opetella puhelimen toimintoja omin päin	Kun tarvitset apua, paina puhelimen näppäimiä  tai  .
Tarkistaa suojaustiedot	Lisätietoja on luvussa "Suojaus- ja käyttötietoja" sivulla 2.
Kytkeä puhelimen	Lisätietoja on luvussa "Puhelimen kytkeminen" sivulla 5.
Käyttää puhelinta asentamisen jälkeen	Aloita tutustumalla yleiskatsaukseen, joka on luvussa "Yhteenveto puhelimesta" sivulla 8.
Saada tietoja näytöstä	Lisätietoja on luvussa "Näytön toiminnot" sivulla 11.
Valita puheluita tai vaihtaa puhelusta toiseen	Lisätietoja on luvussa "Puhelunkäsittely- ja navigointivinkkejä" sivulla 12.
Soittaa puheluja	Lisätietoja on luvussa "Puhelun soittaminen" sivulla 17.
Asettaa puheluja pitoon	Lisätietoja on luvussa "Pito- ja Palaa-toimintojen käyttäminen" sivulla 22.
Vaimentaa puheluja	Lisätietoja on luvussa "Vaimennus-toiminnon käyttäminen" sivulla 23.
Siirtää puheluja	Lisätietoja on luvussa "Yhdistyneen puhelun siirtäminen" sivulla 23.
Soittaa neuvottelupuheluja	Lisätietoja on luvussa "Neuvottelupuheluiden soittaminen" sivulla 25.
Käyttää samaa puhelinumeroa muiden kanssa	Lisätietoja on luvussa "Jaetun linjan käyttäminen" sivulla 30.
Käyttää puhelinta kaiutinpuhelimenä tai vaihtaa äänilaitteesta toiseen	Lisätietoja on luvussa "Kuulokkeen, korvakuulokkeiden ja kaiutinpuhelimen käyttäminen" sivulla 35.
Muuttaa äänenvoimakkuuden tasoa tai soittoaäntä	Lisätietoja on luvussa "Puhelinasetusten mukauttaminen" sivulla 37.
Ottaa lyhytvalintatoiminnon käyttöön	Lisätietoja on luvussa "Lyhytvalintatoimintojen määrittäminen" sivulla 39.
Katsella ei-vastattuja puheluita	Lisätietoja on luvussa "Puheviestien, puhelulokien ja luetteloiden käyttäminen" sivulla 40.

Suojaus- ja käyttötietoja

Puhelimen asentaminen ja käyttäminen

Lue seuraavat turvaohjeet ennen Cisco IP -puhelimen asentamista tai käyttöä.



Varoitus

TÄRKEITÄ TURVAOHJEITA

Tämä varoitussymboli merkitsee vaaraa. Tilanne voi aiheuttaa ruumiinvamman. Tutustu ennen sähkölaitteiden käyttöä sähkökytkentöihin liittyviin vaaroihin sekä tapaturmien ehkäisemiskäytäntöihin.

SÄILYTÄ OHJEET MYÖHEMPÄÄ TARVETTA VARTEN



Varoitus

Lue asennusohjeet, ennen kuin kytket järjestelmän virtalähteeseen.



Varoitus

Laite tulee hävittää paikallisten lakien ja säädösten mukaisesti.



Varoitus

Älä käytä järjestelmää äläkä kytke tai irrota kaapeleita ukonilmalla.



Varoitus

Sähköiskun välttämiseksi älä kytke SELV-suojajännitepiirejä TNV-puhelinverkkojännitepiireihin. LAN-portit sisältävät SELV-piirejä ja WAN-portit TNV-piirejä. Joissakin LAN- ja WAN-porteissa käytetään RJ-45-liittimiä. Ole varovainen, kun kytket kaapeleita.



Varo

Inline power -syöttöpiirit syöttävät jännitettä yhteyskaapelin kautta. Käytä Ciscon kaapelia tai vähintään 24 AWG -yhteyskaapelia.



Varoitus

Virtalähteen on oltava sisätiloissa.

Ulkoisen virtalähteen käyttäminen

Seuraavat varoitukset koskevat ulkoisen virtalähteen käyttöä Cisco IP -puhelimien kanssa:



Varoitus

Tuote on suunniteltu käytettäväksi rakennuksen oikosulkusuojauksen (ylijännitesuojan) mukaisesti. Varmista, että vaihejohtimissa (kaikissa virtajohtimissa) on käytetty enintään 240 VAC, 10 A (120 VAC, 15 A USA) -kokoista sulaketta tai virrankatkaisinta.



Varoitus

Laitte on suunniteltu toimimaan TN-virtajärjestelmissä.



Varoitus

Pistoke-pistorasiayhdistelmän on oltava aina käyttäjän ulottuvilla, koska se toimii pääasiallisena katkaisulaitteena.



Varo

Käytä tämän tuotteen kanssa vain Cison määrittämää virtalähdettä.

Ulkoisten laitteiden käyttäminen Cisco IP -puhelimien kanssa

Seuraavat tiedot koskevat ulkoisten laitteiden käyttämistä Cisco IP -puhelimien kanssa:

Cisco suosittelee sellaisten laadukkaiden ulkoisten laitteiden (kaiuttimien, mikrofonien ja kuulokkeiden) käyttöä, jotka on suojattu ei-toivotuilta radio- ja äänitaajuussignaaleilta.

Häiriöitä voi silti aiheutua jonkin verran sen mukaan, minkä laatuista laitteita käytetään ja miten kaukana nämä laitteet ovat muista laitteista, esimerkiksi matkapuhelimista tai kaksisuuntaisista radioista. Tällaisissa tapauksissa Cisco suosittelee seuraavia toimenpiteitä:

- Siirrä ulkoinen laite kauemmas radio- ja äänitaajuussignaalien lähteestä.
- Sijoita ulkoisen laitteen kaapelit kauas radio- ja äänitaajuussignaalien lähteestä.
- Käytä ulkoisessa laitteessa suojattuja kaapeleita tai kaapeleita, joiden liitin on kunnossa.
- Lyhennä ulkoisen laitteen kaapelia.
- Käytä ulkoisen laitteen kaapeleissa ferriittejä tai muita vastaavia laitteita.

Cisco ei takaa järjestelmän toimivuutta, koska Cisco ei pysty vaikuttamaan ulkoisten laitteiden, kaapelien ja liittimien laatuun. Järjestelmä toimii asianmukaisesti, kun sopivat laitteet kytketään siihen laadukkailla kaapeleilla ja liittimillä.



Varo

Euroopan unionin maissa tulee käyttää vain EMC-direktiivin [89/336/EY] mukaisia ulkoisia kaiuttimia, mikrofoneja ja kuulokkeita.

Puhelimen näytön puhdistaminen

Pyyhi näyttö varovasti pehmeällä ja kuivalla kankaalla. Älä käytä puhdistusnesteitä tai -jauheita. Muun kuin pehmeän ja kuivan liinan käyttäminen voi pilata puhelimen komponentteja ja aiheuttaa vikoja.

Lisätietojen hankkiminen

Uusin Cisco-dokumentaatio on Internetissä osoitteessa

<http://www.cisco.com/univercd/home/home.htm>.

Ciscon Web-sivut ovat osoitteessa

<http://www.cisco.com/>.

Ciscon kansainväliset Web-sivut ovat osoitteessa

http://www.cisco.com/public/countries_languages.shtml.

Lisätietoja puhelimen mukauttamisesta Internetissä

Cisco IP -puhelin on verkossa toimiva laite, joka pystyy käyttämään samoja tietoja yrityksen muiden verkkolaitteiden, esimerkiksi tietokoneen, kanssa. Cisco CallManagerin Käyttäjän asetukset -Web-sivuilla voit tilata ja mukauttaa puhelinpalveluja sekä määrittää puhelimen toimintoja ja asetuksia tietokoneella. Tässä oppaassa on lyhyt katsaus näistä mahdollisuuksista. Täydelliset ohjeet ovat *Cisco IP -puhelimen mukauttaminen Internetissä* -oppaassa osoitteessa

http://www.cisco.com/univercd/cc/td/doc/product/voice/c_ipphon/index.htm.

Puhelimen kytkeminen

Järjestelmänvalvoja kytkee uuden Cisco IP -puhelimesi todennäköisesti yrityksen IP-puhelinverkkoon. Muussa tapauksessa kytke puhelin alla olevan kaavion ja taulukon ohjeiden mukaisesti.

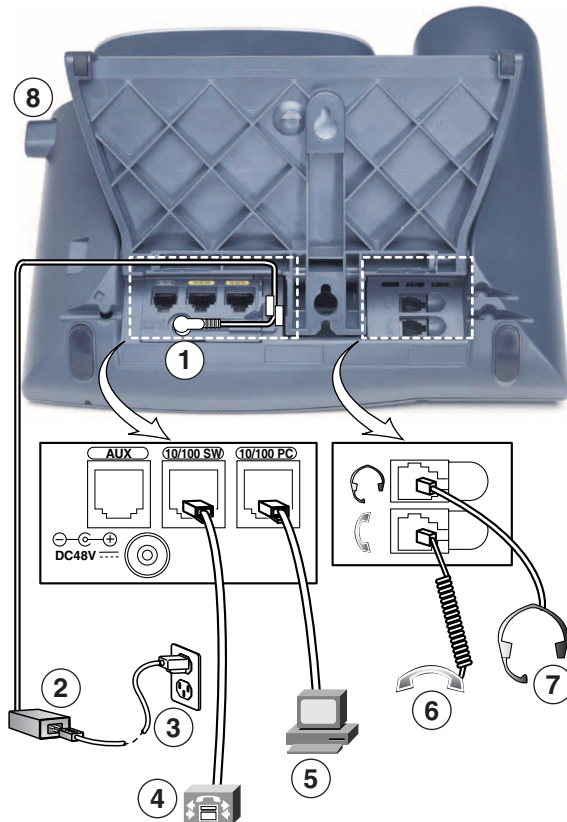

113656

1	Tasavirtasovittimen portti (DC48V) puhelimille, joissa ei ole inline power -jännitteensyöttöä	5	Yhteysportti (10/100 PC), jonka avulla puhelin kytketään tietokoneeseen
2	Verkkovirtalähde	6	Kuulokkeen portti
3	Vaihtovirtajohto	7	Kuulokkeiden portti
4	Verkkoportti (10/100 SW) verkkokytkentää varten	8	Jalan painike

Jalan säätäminen

Jos haluat muuttaa puhelimen katselukulmaa, säädä puhelimen jalkaa ja paina samalla jalan painiketta.

Kuulokepidikkeen säätäminen

Puhelinta kytkiessäsi voit säätää kuulokkeen pidikettä niin, ettei se pääse putoamaan. Ohjeita on seuraavassa taulukossa.

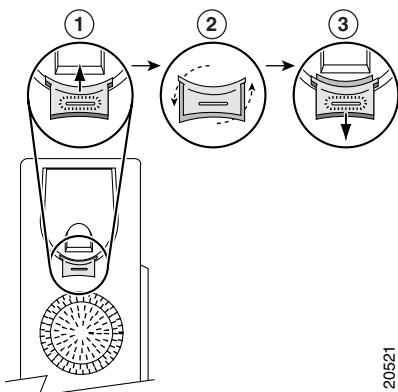

1	Pane kuuloke pöydälle ja irrota neliönmuotoinen muovikaitale pidikkeestä.
2	Kierrä kaitaletta 180 astetta.
3	Työnnä kaitale takaisin pidikkeeseen. Kierretyn kaitaleen yläpäästä pistää esiin uloke. Pane kuuloke takaisin pidikkeeseen.

TAPS-rekisteröityminen

Kun puhelimesi on kytketty verkkoon, järjestelmänvalvoja voi pyytää sinua rekisteröimään puhelimen automaattisesti TAPS-työkalua (Tool for Auto-Registered Phones Support) käyttämällä. TAPS-työkalua voidaan käyttää uudessa puhelimesa tai sillä voidaan korvata vanha puhelin.

Rekisteröidy TAPS-työkalun avulla nostamalla kuuloke, syöttämällä järjestelmänvalvojalta saamasi TAPS-alanumero ja noudattamalla äänikehoitteita. Sinun täytyy ehkä syöttää koko alanumerosi suuntanumeroineen. Kun puhelimesa näkyy vahvistussanoma, katkaise puhelu. Puhelin käynnistyy uudelleen.

Tietoja korvakuulokkeista

Jos haluat käyttää kuulokkeita, kytke ne puhelimen takaosassa olevaan korvakuulokeporttiin.

Cisco Systems testaa Cisco IP -puhelinten kanssa käytettäviä muiden valmistajien korvakuulokkeita sisäisesti jonkin verran, mutta yhtiö ei silti vastaa korvakuuloke- tai kuuloketoimittajien tuotteista eikä tue niitä. Cisco IP -puhelimia käytetään erilaisissa ympäristöissä ja erilaisten laitteiden kanssa, joten yhtä yleispätevää, kaikkiiin ympäristöihin sopivaa kuulokeratkaisua ei ole olemassa. Cisco suosittelee, että asiakkaat kokeilevat itse, mitkä kuulokkeet sopivat heidän käyttöönsä parhaiten, ja ostavat vasta sen jälkeen suuria kuuloke-eriä.

Joskus erilaisten korvakuulokkeiden mekaniikka tai elektroniikka voi aiheuttaa sen, että toinen puhuja kuulee oman äänensä kaikuna puhuessaan Cisco IP -puhelimien käyttäjän kanssa.

Cisco Systems suosittelee laadukkaiden ulkoisten laitteiden käyttöä, esimerkiksi sellaisten kuulokkeiden, jotka on suojattu ei-toivotuilta radio- ja äänitaajuussignaaleilta. Häiriöitä voi silti aiheutua jonkin verran sen mukaan, minkä laatuista laitteita käytetään ja miten kaukana nämä laitteet ovat muista laitteista, esimerkiksi matkapuhelimista tai kaksisuuntaisista radioista. Lisätietoja on luvussa "Ulkoisten laitteiden käyttäminen Cisco IP -puhelimien kanssa" sivulla 3.

Useimmiten kuulokkeiden ja Cisco IP -puhelimien yhteensopimattomuuden tärkeimpänä syynä on korvin kuultava humina, jonka voi kuulla joko toinen puhuja tai sekä toinen puhuja että Cisco IP-puhelimen käyttäjä. Monet ulkoiset lähteet, kuten sähkövalot, sähkömoottorit tai isot tietokonenäytöt, voivat aiheuttaa huminaa tai surinaa. Joskus huminaa voidaan vähentää tai se voidaan poistaa kokonaan käyttämällä paikallista virtakoteloä (CP-PWR-CUBE-2). Lisätietoja on luvussa "Ulkoisen virtalähteen käyttäminen" sivulla 3.

Käyttäjän mieltymykset ratkaisevat

Kuulokkeiden fyysisestä, mekaanisesta ja teknisestä laadusta huolimatta tärkeintä on se, että kuulokeääni kuulostaa käyttäjän ja toisen puhujan korvissa miellyttävältä. Kullakin on omat mieltymyksensä äänen laadun suhteen. Cisco ei voi näin ollen mennä takuuseen korvakuulokkeiden eikä kuulokkeiden toiminnasta, mutta joidenkin alla lueteltujen kuulokkeiden on raportoitu sopivan hyvin yhteen Cisco IP -puhelinten kanssa.

Asiakas vastaa kuitenkin itse käyttöönsä sopivien laitteiden testaamisesta.

Lisätietoja korvakuulokkeista on osoitteissa

<http://vxicorp.com/cisco>

<http://plantronics.com>

Yhteenveto puhelimesta

Cisco IP -puhelimet 7960G ja 7940G on varustettu täydellisillä toiminnoilla, ja niitä voi käyttää samassa dataverkossa tietokoneen kanssa. Voit esimerkiksi soittaa puhelimella puheluita ja vastata niihin, asettaa puheluja pitoon, käyttää numeroiden lyhytvalintatoimintoa, siirtää puheluja ja soittaa neuvottelupuheluja.

Puhelujen peruskäsittelytoimintojen lisäksi puhelin tukee erityis- ja lisätoimintoja, joilla voit tehostaa ja mukauttaa puhelunkäsittelyä.

Cisco IP -puhelimessa on myös seuraavat ominaisuudet:

- Verkkodatan ja -palvelujen käyttäminen—Voit käyttää puhelimella erityisiä Web-pohjaisia palveluja.
- Online-asetukset Käyttäjän asetukset -Web-sivuilla—Voit mukauttaa puhelimen toimintoja tietokoneesi Web-selainta käyttämällä.
- Online-ohjejärjestelmä—Saat tietoja toiminnoista, painikkeista, näppäimistä ja valikkovaihtoehdoista suoraan puhelimesta.

Painikkeet ja laitteisto

Cisco IP -puhelimessa on muun muassa seuraavat ominaisuudet:

- painikkeet kaiutinpuhelin- ja korvakuuloketilaa varten
- neljä toimintonäppäintä puhelujen käsittelytoimintoja varten
- neljä toimintopainiketta viestien, luettelujen, palvelujen ja asetusten käsittelyä ja käyttämistä varten
- ohjelmoitavat painikkeet linjoja, toimintoja, lyhytvalintanumeroita ja palveluja varten
- käytönaikainen Ohje-painike.

Tarkat kuvaukset ovat seuraavissa kuvissa ja taulukossa.

Kuva 1 Cisco IP -puhelin 7960











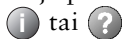

68561

Kuva 2 Cisco IP -puhelin 7940



68562





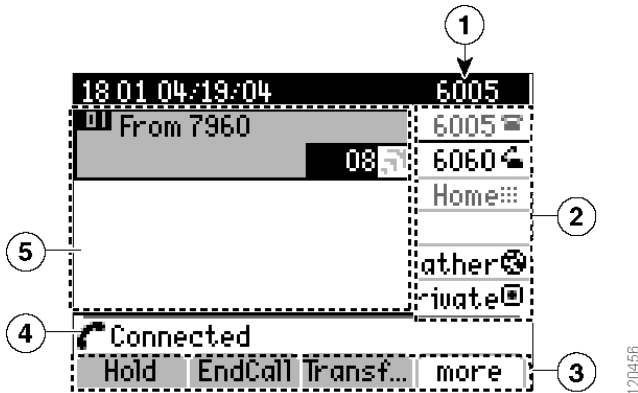

1	Kuulokkeen merkkivalo	Ilmoittaa saapuvasta puhelusta ja uudesta puheviestistä.
2	Puhelimen näyttö	Näyttää puhelimen toiminnot. Lisätietoja on luvussa "Näytön toiminnot" sivulla 11.
3	Mallityyppi	Ilmoittaa Cisco IP -puhelimien mallin.

4	Ohjelmoitavat painikkeet 	Puhelimen määrittysten mukaisesti ohjelmoitavilla painikkeilla voi käyttää seuraavia kohteita: <ul style="list-style-type: none"> • puhelinlinjat (linjapainikkeet) • lyhytvalintanumerot (lyhytvalintapainikkeet) • Web-pohjaiset palvelut (esimerkiksi oman luettelon painike) • puhelimen toiminnot (esimerkiksi Yksityisyys-painike).
5	Jalan painike	Jalkapainikkeella voit säätää puhelimen alustan kulmaa.
6	Luettelot-painike 	Avaa tai sulkee Luettelot-valikon. Painikkeella voit avata puhelulokeja ja puhelinluetteloita. Lisätietoja on luvussa "Puhelulokien ja luetteloiden käyttäminen" sivulla 41.
7	Ohje-painike 	Aktivoi Ohje-valikon. Lisätietoja on luvussa "Puhelimen ohjeiden käyttäminen" sivulla 16.
8	Asetukset-painike 	Avaa tai sulkee Asetukset-valikon. Painikkeen avulla voit määrittää kosketusnäytön kontrastin ja soittoäännet. Lisätietoja on luvussa "Puhelinasetusten mukauttaminen" sivulla 37.
9	Kaiutin-painike 	Painikkeella voit ottaa kaiutinpuhelimen käyttöön tai poistaa sen käytöstä.
10	Vaimennus-painike 	Painikkeella voit ottaa vaimennuksen käyttöön tai poistaa sen käytöstä.
11	Kuulokkeet-painike 	Painikkeella voit ottaa kuulokkeet käyttöön tai poistaa ne käytöstä.
12	Äänenvoimakkuus-painike 	Painikkeella voit säätää äänenvoimakkuutta ja muita asetuksia. Lisätietoja on luvussa "Puhelinasetusten mukauttaminen" sivulla 37.
13	Palvelut-painike 	Painikkeella voit avata tai sulkea Palvelut-valikon. Lisätietoja on luvussa "Käyttäjän asetukset -Web-sivujen käyttäminen" sivulla 42.
14	Viestit-painike 	Tällä voit yleensä soittaa automaattisesti puheviestipalveluun (vaihtelee palvelun mukaisesti). Lisätietoja on luvussa "Puheviestien kuunteleminen" sivulla 40.
15	Navigointipainike 	Painikkeella voit vierittää valikoita ja korostaa vaihtoehtoja. Käytä tätä toimintonäppäinten kanssa korostettujen kohteiden aktivoimiseen.
16	Näppäimistö	Näppäimistöllä voit valita puhelinnumeroita, syöttää kirjaimia ja valita valikkoasetuksia.
17	Toimintonäppäimet 	Jokainen näppäin aktivoi näppäintoiminnon (näky näytössä).

Näytön toiminnot

Kun puhut puhelua, puhelimesi näyttö voi näyttää esimerkiksi tältä. Alla olevassa taulukossa on yleiskatsaus puhelimen näytön toiminnoista.



1	Ensisijainen puhelinlinja	Näyttää ensisijaisen linjan puhelinnumeron (alanumeron).
2	Ohjelmoitavien painikkeiden nimet	<p>Osoittavat, miten ohjelmoitavat painikkeet  on määritetty puhelimeen:</p> <ul style="list-style-type: none">  Puhelinlinjat—Jokainen vastaa yhtä linjapainiketta. Puhelimeen voidaan määrittää yksi tai useita linjoja.  Lyhytvalintanumerot—Jokainen vastaa yhtä lyhytvalintapainiketta. Lisätietoja on luvussa "Lyhytvalintatoimintojen määrittäminen" sivulla 39.  Puhelinpalvelut—Jokainen vastaa yhtä Web-pohjaista puhelinpalvelua. (Esimerkiksi Oma luettelo -painike).  Puhelintoiminto—Jokainen vastaa yhtä toimintoa. (Esimerkiksi Yksityisyys-asetus.)
3	Toimintonäppäinten nimet	Jokainen näistä näyttää toimintonäppäimen toiminnon. Voit ottaa toimintonäppäimen käyttöön painamalla  (vastaavaa toimintonäppäintä).
4	Tilarivi	Näyttää äänitilan kuvakkeet, tilatiedot ja kehoitteet.
5	Puhelutoimintovalue	Näyttää korostetun linjan nykyiset puhelut sekä yksityiskohtaisia tietoja, esimerkiksi soittajan tunnuksen sekä puhelun keston ja tilan. (Yllä olevassa kuvassa linja "6060" on korostettuna.) Lisätietoja on luvussa "Puheluiden katseleminen ja puhelusta toiseen siirtyminen" sivulla 14.

Tietoja toimintojen käytettävyydestä



Cisco IP -puhelimien käytettävissä olevat toiminnot ja ominaisuudet voivat vaihdella yrityksen käyttämän puhelunkäsittelysovelluksen sekä puhelintukitiimin tekemien puhelinjärjestelmämäärittysten mukaisesti. Siksi jotkin tämän oppaan toiminnoista eivät ole välttämättä käytettävissä tai ne voivat toimia eri tavoin puhelinjärjestelmässäsi. Jos sinulla on kysyttävää toimintojen käyttämisestä tai käytettävyydestä, ota yhteys käyttäjätukeen tai järjestelmänvalvojaan.

Puhelunkäsittely- ja navigointivinkkejä

Näistä ohjeista voi olla apua, kun käsittelet puheluja Cisco IP -puhelimella ja siirryt valikosta toiseen.

Linjan vapauttaminen ja avaaminen

Jotkin puhelintehtävät ja ohjeet ovat erilaisia sen mukaisesti, onko puhelimen linja *vapaana* vai *auki*.

- Linja vapaa—Puhelimen kuuloke on pidikkeessään, yhtään puhelua ei ole aktiivisena eikä valintääntä kuulu. Puhelimesi tukee *numeron valintaa linja vapaana*, eli voit syöttää tai valita puhelinnumeroita ennen puhelun aktivointia. Kun linja on vapaana, jokaisen linjan vieressä näkyy tämä kuvake: 
- Linja auki—Puhelimen kuuloke on nostettu pidikkeestä, kaiutinpuhelin on käytössä tai käyttäjä tuo valintaäänien kuuluviin tai vastaa puheluun jollakin muulla tavalla. Kun linja on vapaana, kyseisen linjan vieressä näkyy tämä kuvake: 

Tietoja linjoista ja puheluista

Joskus *linjat* ja *puhelut* menevät helposti sekaisin. Näiden vinkkien avulla erotat ne toisistaan:

Linjat







Cisco IP -puhelin 7960G tukee enintään kuutta linjaa ja Cisco IP -puhelin 7940G enintään kahta linjaa. Käytettävissä olevien linjojen määrä vaihtelee sen mukaan, miten järjestelmänvalvoja on määrittänyt puhelimen ohjelmoitavat painikkeet. Puhelimen näytön linja-alueelta näet, miten monta linjaa käytössäsi on. Käytössäsi on yhtä monta linjaa kuin puhelinnumeroita.

Puhelut

Jokainen linja tukee useita puheluita. Voit siis joutua käsittelemään useita puheluita samalla linjalla. Oletusasetuksena on neljä puhelua linjaa kohti, mutta järjestelmänvalvoja voi muuttaa määrää tarpeittesi mukaisesti. Linjojen määrästä huolimatta puhelin tukee enintään 200:aa puhelua kerrallaan.

Tietoja puhelukuvakkeista

Puhelimesta näkyvien kuvakkeiden avulla voit tarkistaa puhelun tilan (esimerkiksi pidossa, soi, yhdistetty). Puhelun tilakuvake näkyy puhelun vieressä olevalla puhelutoimintoalueella.

Kuvake	Puhelun tila	Kuvaus
	Yhdistetty puhelu	Puhut parhaillaan toisen henkilön kanssa. Monet puhelimen toiminnot vaativat, että yhdistetty puhelu on meneillään.
	Saapuva puhelu, soiva	Saapuva puhelu soi yhdellä linjoistasi. Lisätietoja on luvussa "Puheluun vastaaminen" sivulla 21.
	Lähtevä puhelu, soiva	Lähtevä puhelu soi vastaanottajan linjalla. Lisätietoja on luvussa "Puhelun soittaminen" sivulla 17.
	Puhelu pidossa	Olet asettanut puhelun pitoon. (Puhelinlinjan vieressä näkyvä kuvake osoittaa, että kaikki linjan puhelut ovat pidossa.)
	Lähtevä puhelu, varattu linja	Valitset numeron, mutta linja on varattu.
	Käytössä	Toisessa samaa linjaa käyttävässä puhelimesta on yhdistetty puhelu. Lisätietoja on luvussa "Jaetun linjan käyttäminen" sivulla 30.
	Tarkistettu puhelu	Tämän kuvakkeen kuvaus on luvussa "Turvallisten puhelujen soittaminen ja niihin vastaaminen" sivulla 33.
	Salattu puhelu	Tämän kuvakkeen kuvaus on luvussa "Turvallisten puhelujen soittaminen ja niihin vastaaminen" sivulla 33.









Puhelujen valitseminen

Monet puhelimen toiminnoista vaativat, että valitset käytettävät puhelut jollakin erikoistoiminnolla. Jos sinulla on esimerkiksi neljä puhelua pidossa, mutta haluat liittää vain kaksi niistä neuvottelupuheluun, voit valita liitettävät puhelut ennen liittämistoiminnon käyttämistä.

Jos haluat...	Tee näin...
Korostaa puhelun	Siirry puheluluettelossa eteenpäin navigointipainikkeella. Korostetut puhelut näkyvät hieman muita puheluita tummempina.
Valita puhelun	Korosta yhdistetty tai pidossa oleva puhelu ja valitse Valitse . Valittujen puheluiden vieressä on merkki <input checked="" type="checkbox"/> .
Tarkistaa valitut puhelut	Siirry puheluluettelossa eteenpäin navigointipainikkeella. <input checked="" type="checkbox"/> osoittaa valitut puhelut, jotka on ryhmitelty yhteen puheluluettelossa.

Puheluiden katseleminen ja puhelusta toiseen siirtyminen

Näiden vinkkien avulla sinun on helppo siirtyä puhelusta toiseen yhdellä tai usealla linjalla. Jos puhelu, johon haluat siirtyä, ei ole automaattisesti korostettuna, siirry sen kohdalle navigointipainiketta käyttämällä.

Jos haluat...	Tee näin...
Siirtyä puhelusta toiseen samalla linjalla	Korosta puhelu, johon haluat siirtyä, ja valitse Palaa . Toinen puhelu asetetaan automaattisesti pitoon.
Siirtyä yhdistetystä puhelusta vastaamaan soivaan puheluluun	Valitse Vastaa tai valitse saapuvan puhelun linjan  . Näin ensimmäinen puhelu asetetaan automaattisesti pitoon.
Siirtyä puhelusta toiseen eri linjoilla	Paina sen linjan painiketta  , jolla puhelu on pidossa. (Linjalla näkyy pidossa-kuvake ) Jos linjalla on vain yksi puhelu pidossa, puhelu palautuu automaattisesti. Jos linjalla on useita puheluita pidossa, siirry haluamasi puhelun kohdalle vierittämällä (tarvittaessa) ja valitse Palaa .
Nähdä kaikki tietyn linjan puhelut	Valitse  tai  ja paina sen jälkeen heti linjapainiketta. Näin saat näkyviin puhelutiedot, mutta toiminto ei vaikuta puhelun tilaan. Toiminto on siksi hyödyllinen, jos puhut puhelua yhdellä linjalla ja haluat tarkastella toisella linjalla pidossa olevia puheluita.
Nähdä yhteenvedon linjojen toiminnasta (yksi puhelu linjaa kohti)	Paina  -näppäintä, joka vastaa korostettua linjaa. (Linja näkyy korostettuna, kun siihen liittyvät puhelut näkyvät näytössä.) Tämä antaa puhelimelle käskyn siirtyä <i>puheluyhteenvetotilaan</i> ja näyttää yhden puhelun linjaa kohti. Kyseinen puhelu on joko aktiivinen puhelu tai, jos kaikki puhelut ovat pidossa, kauimmin pidossa ollut puhelu. Paina normaaliin näkymään valitsemalla  tai  ja painamalla heti sen jälkeen linjapainiketta.





Vinkkejä

- Vain yksi puhelu voi olla aktiivisena. Muut puhelut asetetaan automaattisesti pitoon.
- Kun sinulla on useita puheluita samalla linjalla, ne puhelut, joiden tärkeysaste on korkein ja jotka ovat kestäneet kauimmin, näkyvät puheluluettelossa ylimpänä. Lisätietoja on luvussa "Tärkeiden puhelujen priorisointi" sivulla 34.
- Samantyyppiset puhelut on ryhmitelty yhteen puheluluettelossa. Esimerkiksi ne puhelut, joita olet käsitellyt, on ryhmitelty luettelossa ylös, valitut puhelut niiden jälkeen ja ne puhelut, joihin et ole vielä vastannut, näkyvät alimpana.

Kohteiden valitseminen puhelimen näytöstä

Jos haluat valita kohteen puhelimen näytöstä...	Tee näin...
Vierittämällä	Korosta kohde luettelosta painamalla navigointipainiketta. Vie toiminto loppuun painamalla haluamaasi toiminto-äppäintä, esimerkiksi Valitse tai Soita .
Kohteen numeron perusteella	Paina vastaavaa numeronäppäintä. Jos haluat esimerkiksi valita valikon neljännen kohteen, paina näppäintä 4 .

Toimintovalikkojen käyttäminen

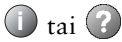









Jos haluat...	Tee näin...
Avata tai sulkea toimintovalikon	Paina haluamaasi toimintopainiketta:  Viestit  Palvelut  Luettelot  Asetukset  tai Ohje.
Siirtyä eteenpäin luettelossa tai valikossa	Paina navigointipainiketta .
Siirtyä toimintovalikossa edelliselle tasolle	Valitse Poistu . (Huomaa, että jos painat Poistu-näppäintä valikon ylätasolla, valikko sulkeutuu.)

Tekstin syöttäminen ja muokkaaminen

Jos haluat...	Tee näin...
Syöttää kirjaimen puhelimen näyttöön	Valitse kirjain (iso tai pieni) pikavalikosta painamalla vastaavaa numeronäppäintä kerran tai useasti. Kun keskeytät painamisen, kohdistin siirtyy automaattisesti eteenpäin ja voit syöttää seuraavan kirjaimen.
Poistaa tietueesta merkkejä tai siirtää kohdistinta	Poista kirjain tai numero valitsemalla << tai Poista . Siirrä kohdistinta oikealle painamalla >>-näppäintä.

Puhelimen ohjeiden käyttäminen

Cisco IP -puhelimessa on käytönaikainen ohje, jossa on omat painikkeensa ja toimintonsa. Ohjeen aiheet näkyvät puhelimen näytössä. Lisätietoja on alla olevassa taulukossa.

Jos haluat...	Tee näin...
Tietoja painikkeesta tai toimintonäppäimestä	Paina  - tai  -näppäintä kerran ja heti sen jälkeen haluamaasi painiketta tai toimintonäppäintä.
Tietoja valikon kohteesta	Tuo toimintovalikko näkyviin valitsemalla  ,  tai  . Korosta valikkokohde ja paina  - tai  -näppäintä nopeasti kaksi kertaa.
Saada apua Ohjeen käytössä	Paina  - tai  -näppäintä nopeasti kaksi kertaa (älä valitse valikkokohdetta ensin).
Katsella aktiivisen puhelun verkkotilastoja	Paina  - tai  -näppäintä nopeasti kaksi kertaa aktiivisen puhelun aikana.

Tietoja painikekuvakkeista









Joissakin puhelimen painikkeissa voi olla kuvakkeiden sijasta sanoja. Tässä puhelimen oppaassa käytetään kuitenkin sellaisten painikkeiden kuvia, joissa on kuvakkeet. Tässä kirjassa käytettävien painikekuvakkeiden kuvaus on luvussa "Painikkeet ja laitteisto" sivulla 8. Lisätietoja on myös kirjan etukannessa olevan irrotettavan pikaopasliuskan kohdassa "Painikkeiden määritelmät".



Puhelujen peruskäsittely





Tässä osassa kerrotaan puhelunkäsittelyn perustehtävistä, esimerkiksi soittamisesta, vastaamisesta ja siirtämisestä. Nämä vakiotoiminnot ovat käytettävissä useimmissa puhelinjärjestelmissä.



Puhelun soittaminen

Soita puhelu nostamalla kuuloke ja valitsemalla numero. Voit myös käyttää alla olevassa taulukossa olevia toimintoja.

Jos haluat...	Tee näin...
Soittaa, kun linja on vapaana (ei valintääntä)	<p>Syötä puhelinnumero ja avaa linja tekemällä jokin seuraavista:</p> <ul style="list-style-type: none"> Nosta kuuloke Paina  tai  Valitse Soita. Paina -painiketta (linjapainiketta).
Soittaa kaiutinpuhelimella	<p>Valitse Soita ja syötä puhelinnumero. Voit myös painaa -painiketta ennen numeron valintaa, toistoa tai lyhytvalintaa tai näiden jälkeen.</p> <p>Monet numeron valintaan käytettävistä toiminnoista käynnistävät automaattisesti kaiutinpuhelin-tilan, jos puhelimen kuuloke on paikoillaan ja  ei näytä merkkivaloa. Näitä toimintoja ovat esimerkiksi Toista-näppäimen tai lyhytvalintapainikkeen painaminen.</p>
Toistaa edellisen numeron	<p>Valitse Toista. Toista-toiminto käyttää oletusarvoisesti ensisijaista linjaa. Voit kuitenkin avata jonkin toisen linjan ja painaa Toista-näppäintä. Avaa linja valitsemalla .</p>
Soittaa käyttämällä lyhytvalintaa	<p>Tee jokin seuraavista:</p> <ul style="list-style-type: none"> Paina -painiketta (lyhytvalintapainiketta) ennen linjan avaamista tai sen jälkeen. Syötä lyhytvalinnan hakemistonumero (näppäimistöllä 1–99), kun linja on vapaana, ja valitse LyhSoit. <p>Lisätietoja on luvussa "Lyhytvalintatoimintojen määrittäminen" sivulla 39.</p>
Soittaa puhelun, kun toinen puhelu on meneillään (uutta linjaa käyttämällä)	<p>Valitse uuden linjan . Näin ensimmäinen puhelu asetetaan automaattisesti pitoon.</p>

Jos haluat...	Tee näin...
Soittaa puhelun, kun toinen puhelu on meneillään (samaa linjaa käyttämällä)	Valitse Pito ja sen jälkeen Soita . Tämän jälkeen voit valita tai toistaa numeron tai käyttää lyhytvalintaa. Voit myös jatkaa meneillään olevaa puhelua ja valmistautua soittamaan toista puhelua puhelulukista tai yrityksen puhelinluettelosta. (Lisätietoja on tämän taulukon seuraavilla kahdella rivillä.)
Soittaa puhelulukista	<p>Valitse  > Ei-vastatut puhelut, Vastatut puhelut tai Soitetut puhelut. Siirry sitten haluamasi numeron kohdalle vierittämällä ja avaa linja. Jos haluat lisätä tunnuksen tai numeroita ennen soittamista, paina Muokkaa-toimintonäppäintä.</p> <p>Jos haluat soittaa puhelulukista puhuessasi puhelua, siirry haluamasi numeron kohdalle vierittämällä ja valitse Soita. Valitse sitten toimintonäppäin, jolla haluat käsitellä ensimmäistä puhelua:</p> <ul style="list-style-type: none"> • Pito—Tällä voit asettaa ensimmäisen puhelun pitoon ja soittaa toisen puhelun. • Lopeta—Tällä voit lopettaa ensimmäisen puhelun ja soittaa toisen. • Siirrä—Tällä voit siirtää ensimmäisen puhujan toiselle. (Paina Siirrä-näppäintä kaksi kertaa.) • Neuvot—Tällä voit luoda neuvottelupuhelun kaikista puhujista. (Paina Neuvot-näppäintä kaksi kertaa.)
Soittaa yrityksen puhelinluettelosta	<p>Valitse  > Puhelinluettelo (nimi voi vaihdella). Syötä haluamasi kirjaimet näppäimistöä käyttämällä ja paina Hae-toimintonäppäintä. Soita puhelu siirtymällä haluamasi numeron kohdalle ja avaamalla linja.</p> <p>Jos haluat soittaa luettelosta puhuessasi puhelua, siirry haluamasi numeron kohdalle vierittämällä ja valitse Soita. Valitse sitten toimintonäppäin, jolla haluat käsitellä ensimmäistä puhelua:</p> <ul style="list-style-type: none"> • Pito—Tällä voit asettaa ensimmäisen puhelun pitoon ja soittaa toisen puhelun. • Lopeta—Tällä voit lopettaa ensimmäisen puhelun ja soittaa toisen. • Siirrä—Tällä voit siirtää ensimmäisen puhujan toiselle. (Paina Siirrä-näppäintä kaksi kertaa.) • Neuvot—Tällä voit luoda neuvottelupuhelun kaikista puhujista. (Paina Neuvot-näppäintä kaksi kertaa.)

Jos haluat...	Tee näin...
Soittaa puhelinluettelon Web-sivulta	Käytä Cisco WebDialer -toimintoa. Avaa Web-selain ja siirry yrityksesi puhelinluetteloon. Napsauta jotakin luettelossa olevaa puhelunnumeroa. Soita puhelu valitsemalla Soita . Lopeta puhelu valitsemalla Katkaise . Lisätietoja on <i>Cisco IP -puhelimen mukauttaminen Internetissä</i> -oppaassa osoitteessa http://www.cisco.com/univercd/cc/td/doc/product/voice/c_ipphon/index.htm .
Soittaa kuulokkeita käyttämällä	Tee jokin seuraavista: <ul style="list-style-type: none"> • Jos -painikkeessa ei pala valo, paina sitä ennen numeron valintaa, toistamista tai lyhytvalintaa tai näiden jälkeen. • Jos -painikkeessa palaa valo, valitse Soita, Toista tai  (linjapainike tai lyhytvalintapainike). Vaihtoehtoisesti syötä puhelinumero ja paina Soita-toimintonäppäintä.
Saada ilmoituksen, kun varattuna oleva tai soiva alanumero vapautuu	Soita numeroon ja valitse Jonotus , jos kuulet varattu-äänen tai soittoäänän. Katkaise puhelu. Kun alanumero vapautuu, puhelimesi ilmoittaa siitä ääni- ja valomerkillä. (Jonotus kyseiseen numeroon ei ole automaattinen; sinun täytyy soittaa puhelu.) Jonotus on erikoistoiminto, jonka järjestelmänvalvoja voi määrittää puhelimeesi. Huomaa, että Jonotus-toiminto ei onnistu, jos puhelun vastaanottajalla on käytössä soitonsiirto.
Soittaa tärkeän puhelun (etusijapuhelun)	Valitse MLPP-yhteysnumero (saat sen järjestelmänvalvojalta) ja puhelinnumero. Lisätietoja on luvussa "Tärkeiden puhelujen priorisointi" sivulla 34.
Soittaa omassa luettelossa (PAB) olevasta numerosta tai pikavalintakoodia käyttämällä	Valitse  > PAB-palvelu tai Pikavalintapalvelu (nimet voivat vaihdella). Jos haluat soittaa puhelun tietueesta, siirry haluamasi tietueen kohdalle vierittämällä ja avaa linja. Lisätietoja PAB- tai pikavalintapalvelun tilaamisesta on luvussa "Käyttäjän asetukset -Web-sivujen käyttäminen" sivulla 42.
Soittaa puhelun käyttämällä laskutus- tai jäljityskoodia	Valitse numero. Kun kuulet erityisen merkkiäänän, syötä asiakasasiakoodi (CMC) tai pakollinen tarkistuskoodi (FAC). Kysy järjestelmänvalvojalta, pitääkö sinun syöttää CMC- tai FAC-koodi. Järjestelmänvalvojalta saat myös yksityiskohtaiset ohjeet.







Jos haluat...	Tee näin...
Soittaa puhelun käyttämällä Ciscon Alanumeron liikkuvuus -profiilia	<p>Tarkista, että olet kirjautunut puhelimella Alanumeron liikkuvuus (EM) -toimintoon. Valitse  > EM-palvelu (nimi voi vaihdella). Syötä tämän jälkeen kirjautumistiedot näppäimistöä käyttämällä. Jos käytät puhelinta jaetussa työpisteessä, voit joutua kirjautumaan EM-palveluun, ennen kuin voit käyttää tiettyjä toimintoja tai soittaa puhelun.</p> <p>EM on erityistoiminto, jonka määrittää järjestelmänvalvoja. Lisätietoja on <i>Cisco IP -puhelimien mukauttaminen Internetissä</i> -oppaassa osoitteessa http://www.cisco.com/univercd/cc/td/doc/product/voice/c_ipphon/index.htm.</p>
Soittaa videopuhelun	<p>Katso, näkyykö puhelimessa seuraava kuvake: </p> <p>Jos kuvake näkyy, puhelimesi tukee videopuheluita ja Cisco VT Advantage -sovellusta. Voit siis soittaa videopuheluita käyttämällä Cisco IP -puhelinta, tietokonetta ja ulkoista videokameraa. Kysy neuvoa järjestelmänvalvojalta. Lisätietoja on myös <i>Cisco VT Advantage Quick Start Guide</i> -pikaoppaassa ja <i>Cisco VT Advantage User Guide</i> -käyttöoppaassa osoitteessa http://www.cisco.com/univercd/cc/td/doc/product/voice/c_ipphon/index.htm.</p>

Vinkkejä

- Jos syötät numeron väärin, voit poistaa numeroita <<-näppäimellä. Lopeta numeron valinta valitsemalla **Peruuta**.
- Jos valitset numeroa, kun linja on vapaana, et voi käyttää ensimmäisen numeron paikalla *- tai #-merkkiä. Jos näiden näppäinten käyttö on tarpeen, avaa ensin linja ja valitse sitten numero.
- Jos et kuule valintaääntä tai et pysty soittamaan puhelua, syy voi olla jokin seuraavista. Pyydä tarvittaessa lisätietoja järjestelmänvalvojalta.
 - Sinun täytyy kirjautua Alanumeron liikkuvuus -palveluun käyttämällä puhelimen -painiketta.
 - Sinun täytyy syöttää asiakasasiakoodi tai pakollinen tarkistuskoodi valittuasi numeron.
 - Puhelimessasi voi olla aikarajoituksia, joiden takia et pysty käyttämään joitakin toimintoja tiettyinä kellonaikoina.



Puheluun vastaaminen

Vastaa puheluun nostamalla kuuloke, jolloin linja aukeaa. Lisää vaihtoehtoja on alla olevassa taulukossa.

Jos haluat...	Tee näin...
Vastata kuulokkeita käyttämällä	Paina  -painiketta, jos siinä ei pala valo. Jos  -painikkeessa palaa valo, paina Vastaa- tai  -painiketta (saapuvan puhelun linjapainike).
Vastata kaiutinpuhelimella	Paina  , Vastaa- tai  -painiketta (saapuvan puhelun linjapainike).
Siirtyä yhdistetystä puhelusta vastaamaan soivaan puheluun	Paina Vastaa- tai  -painiketta (saapuvan puhelun linjapainike). Näin voit vastata uuteen puheluun, ja ensimmäinen puhelu asetetaan automaattisesti pitoon. Lisätietoja on luvussa "Pito- ja Palaa-toimintojen käyttäminen" sivulla 22.
Vastata puheluun puhelu odottaa -toimintoa käyttämällä	Pyydä järjestelmänvalvojaa määrittämään puhelimeesi Puhelu odottaa -toiminto. Kun toiminto on käytössä, kuulet puhelu odottaa -merkkiään ja näet soittajan tunnistetiedot, jos saat uuden puhelun puhuessasi toista puhelua. Vastaa puheluun valitsemalla Vastaa . Jos haluat palata ensimmäiseen puheluun, sinun täytyy asettaa uusi puhelu pitoon. Lisätietoja on luvussa "Pito- ja Palaa-toimintojen käyttäminen" sivulla 22.
Vastata saapuvaan puheluun automaattisesti yhden tai kahden soittoaänen jälkeen	Pyydä järjestelmänvalvojaa asettamaan automaattinen vastustoiminto. Lisätietoja on luvussa "Automaattisen vastustoiminnon käyttäminen korvakuulokkeiden tai kaiutinpuhelimen kanssa" sivulla 36.
Noutaa pidossa olevan puhelun toisella puhelimella (esimerkiksi kokoushuoneessa) tai antaa jonkun muun noutaa puhelun	Käytä Parkissa-toimintoa. Lisätietoja on luvussa "Parkkiin asetettujen puhelujen tallentaminen ja noutaminen" sivulla 28.
Vastata omalla puhelimella toisessa puhelimessa soivaan puheluun	Käytä puhelujen poimintatoimintoa. Lisätietoja on luvussa "Jaetun linjan käyttäminen" sivulla 30.
Vastata etusijapuheluun	Katkaise nykyinen puhelu ja valitse Vastaa . Lisätietoja on luvussa "Tärkeiden puhelujen priorisointi" sivulla 34.
Lähetää saapuvan puhelun suoraan puheviestijärjestelmään	Valitse vKääntö . Puhelu siirtyy automaattisesti puheviestitervehdykseen.



Puhelun lopettaminen

Lopeta puhelu katkaisemalla yhteys. Lisätietoja on alla olevassa taulukossa.

Jos haluat...	Tee näin...
Katkaista puhelun, kun käytät kuuloketta	Pane kuuloke takaisin pidikkeeseen tai valitse Lopeta .
Katkaista puhelun, kun käytät korvakuulokkeita	Valitse  . Jos haluat pysyä korvakuulokettilassa (painikkeen valo palaa puhelun katkaisemisen jälkeen), valitse Lopeta .
Katkaista puhelun, kun käytät kaiutinpuhelinta	Valitse  tai Lopeta .
Katkaista puhelun ja jatkaa toista puhelua samalla linjalla	Valitse Lopeta . Palaa ensin pidossa olevaan puheluun tarpeen mukaan.

Pito- ja Palaa-toimintojen käyttäminen

Vain yksi puhelu kerrallaan voi olla meneillään. Muut puhelut on asetettava pitoon.



Jos...	Tee näin...
Haluat asettaa puhelun pitoon	Tarkista, että pitoon asetettava puhelu on korostettuna, ja valitse Pito .
Haluat poistaa puhelun pidosta nykyisellä linjalla	Siirry haluamasi puhelun kohdalle vierittämällä (tarvittaessa) ja valitse Palaa .
Haluat poistaa puhelun pidosta toisella linjalla	Paina pidossa olevan puhelun linjan  -painiketta. (Linjalla näkyy pidossa-kuvake  .) Jos linjalla on vain yksi puhelu pidossa, puhelu palautuu automaattisesti. Jos linjalla on useita puheluita pidossa, siirry haluamasi puhelun kohdalle vierittämällä (tarvittaessa) ja valitse Palaa .

Vinkki

Pito-toiminnon käyttäminen aiheuttaa yleensä merkkiäänän, joka voi olla musiikkia tai piipittävä ääni. Tästä syystä neuvottelupuhelua ei kannata asettaa pitoon.

Vaimennus-toiminnon käyttäminen

Vaimennus estää äänesi kuulumisen, kun puhut kuulokkeeseen, kuulokkeisiin, kaiutinpuhelimeen tai ulkoiseen mikrofoniin. Kun vaimennus on käytössä, voit kuulla muiden puhujien äänen, mutta he eivät kuule sinua.

Jos haluat...	Tee näin...
Ottaa vaimennuksen käyttöön	Paina  -painiketta.
Poistaa vaimennuksen käytöstä	Paina  -painiketta.

Yhdistyneen puhelun siirtäminen

Siirto ohjaa yhdistetyn puhelun muualle. Siirron *kohde* on numero, johon haluat siirtää puhelun.

Jos haluat...	Tee näin...
Siirtää puhelun ilmoittamatta siirron vastaanottajalle	Valitse Siirrä ja syötä kohdepuhelinnumero. Kun puhelu soi, katkaise yhteys. Jos järjestelmänvalvoja ei ole ottanut käyttöön puhelun siirtotoimintoa linja vapaana, suorita siirto painamalla uudelleen Siirrä -näppäintä. Peruuta siirto valitsemalla Lopeta .
Ilmoittaa siirron vastaanottajalle ennen puhelun siirtoa (tutkia siirron)	Valitse Siirrä ja syötä kohdepuhelinnumero. Odota, että vastaanottaja vastaa. Jos vastaanottaja ottaa siirretyn puhelun vastaan, valitse Siirrä uudelleen. Jos vastaanottaja ei halua puhelua, palaa alkuperäiseen puheluun valitsemalla Palaa . Jos järjestelmänvalvoja ei ole ottanut käyttöön puhelun siirtotoimintoa linja vapaana, suorita siirto painamalla uudelleen Siirrä -näppäintä. Peruuta siirto valitsemalla Lopeta .
Yhdistää kaksi meneillään olevaa puhelua (suora siirto)	Korosta linjalla oleva puhelu siirtymällä sen kohdalle ja valitse Valitse . Tee sama toiselle puhelulle. Kun toinen valituista puheluista on korostettuna, valitse SuorSiir . (Sinun täytyy ehkä painaa lisää -toimintonäppäintä, jotta SuorSiir -näppäin tulee näkyviin.) Puhelut yhdistyvät toisiinsa, ja yhteytesi niihin katkeaa. Jos haluat pysyä linjalla soittajien kanssa, luo sen sijaan neuvottelu valitsemalla Liitä . Lisätietoja on luvussa "Neuvottelupuheluiden soittaminen" sivulla 25.

Vinkkejä

- Kun siirto linja vapaana on käytössä, voit joko katkaista puhelun tai valita **Siirrä** ja katkaista sitten puhelun.
- Jos puhelimesiasi ei ole käytössä siirtoa linja vapaana, huomaa, että puhelun katkaiseminen tai **Siirrä**-näppäimen valitseminen peruuttaa siirron ja asettaa siirron vastaanottajan pitoon.
- **Siirrä**-näppäimellä ei voi siirtää pidossa olevaa puhelua. Poista puhelu pidosta ennen sen siirtämistä valitsemalla **Siirrä**.

Soitonsiirto toiseen numeroon

Siirrä kaikki puhelut -toiminnon avulla voit siirtää saapuvat puhelut Cisco IP -puhelimesta toiseen numeroon.



Huomautus Syötä siirron kohdenumero samoin, kuin soittaisit numeroon työpöydän puhelimesta. Valitse esimerkiksi yhteyskoodi tai tarvittaessa suuntanumero.

Jos haluat...	Tee näin...
Asettaa soitonsiirron ensisijaiselle linjalle	Valitse Siirto ja syötä kohdepuhelinnumero.
Peruuttaa soitonsiirron ensisijaisella linjalla	Valitse Siirto .
Tarkistaa soitonsiirron käyttöasetuksen ensisijaisella linjalla	Katso, näkyykö ensisijaisen linjan yläpuolella seuraava kuvake:  . Tarkista myös puhelimen näytön alareunassa oleva tilarivi. Rivillä näkyy soitonsiirron kohdenumero.
Asettaa tai peruuttaa soitonsiirron linjalla	Kirjaudu Käyttäjän asetukset -Web-sivuille, valitse laite ja valitse päävalikosta Siirrä kaikki puhelut... Voit asettaa soitonsiirron puhelimen jokaiselle linjalle tai peruuttaa sen. Kirjautumisohjeet ovat luvussa "Kirjautuminen Käyttäjän asetukset -Web-sivuille" sivulla 42. Kun soitonsiirto on käytössä jollakin muulla kuin ensisijaisella linjalla, puhelin ei anna vahvistussanomaa soitonsiirrosta. Asetukset on vahvistettava Käyttäjän asetukset -sivuilla.

Vinkkejä

- Voit siirtää puhelut perinteiseen analogiseen puhelimeen tai toiseen IP-puhelimeen (järjestelmänvalvoja voi kuitenkin rajoittaa soitonsiirtotoiminnon yrityksen sisäisiin numeroihin).
- Tämä toiminto on määritettävä linjakohtaisesti. Jos saat puhelun linjalle, jolla soitonsiirto ei ole käytössä, puhelu soi normaalisti.

Neuvottelupuheluiden soittaminen

Cisco IP -puhelimella voit liittää puhelinkeskusteluun vähintään kolme puhujaa ja luoda neuvottelupuhelun.

Tuetut neuvottelupuhelutyypit

Neuvottelupuheluita on kahdenlaisia: vakioneuvottelupuhelut ja avoimet neuvottelupuhelut.

Vakioneuvottelupuhelut

Vakioneuvottelupuheluissa (tai tilapäisissä neuvottelupuheluissa) neuvottelun järjestäjä liittää osallistujia puhelun soittamalla heille. Cisco IP -puhelimella voit luoda vakioneuvottelupuhelun eri tavoin omien tarpeidesi ja puhelimen määritysten mukaisesti:

- **Neuvot**—Tällä toimintonäppäimellä voit luoda vakioneuvottelun soittamalla jokaiselle osallistujalle erikseen. Vakioneuvottelupuhelu on oletustoiminto, joka on käytettävissä useimmissa puhelimissa.
- **Liitä**—Tällä toimintonäppäimellä voit luoda vakioneuvottelun yhdellä linjalla meneillään olevista useista puheluista.
- **nVäliint**—Tällä toimintonäppäimellä voit liittyä jaetulla linjalla meneillään olevaan puhelun ja muuttaa sen vakioneuvottelupuheluksi. Tämä valinnainen toiminto on käytettävissä vain jaetuilla linjoilla, ja sen voi määrittää vain järjestelmänvalvoja. Lisätietoja on luvussa "Jaetun linjan käyttäminen" sivulla 30.

Lisäohjeita on luvussa "Vakioneuvottelun aloittaminen ja siihen liittyminen" sivulla 26.

Avoimet neuvottelupuhelut

Avoimiin neuvottelupuheluihin soittajat voivat liittyä soittamalla suoraan neuvottelun puhelinnumeroon. Neuvottelun aloittajan ei siis tarvitse soittaa osallistujille.

Aloita avoin neuvottelupuhelu painamalla puhelimen Neuvott-toimintonäppäintä ja valitsemalla järjestelmänvalvojalta saamasi avoimen neuvottelupuhelun numero. Jos haluat osallistua avoimeen neuvottelupuheluun, valitse sen numero määritettynä ajankohtana. Jos osallistujat soittavat neuvottelupuhelun numeroon ennen kuin neuvottelun aloittaja on aloittanut puhelun, he kuulevat varattu-äänän. Kun neuvottelun aloittaja on aloittanut puhelun, avoin neuvottelupuhelu käynnistyy ja voi jatkua, vaikka aloittaja itse katkaisisi puhelun. Huomaa, että avoin neuvottelupuhelu on erityistoiminto, jonka voi määrittää vain järjestelmänvalvoja.

Lisäohjeita on luvussa "Avoimen neuvottelupuhelun luominen tai siihen liittyminen" sivulla 27.

Vakioneuvottelun aloittaminen ja siihen liittyminen

Vakioneuvotteluun voi osallistua vähintään kolme henkilöä kerrallaan. Lisätietoja on alla olevassa taulukossa.

Jos haluat...	Tee näin...
Aloittaa vakioneuvottelupuhelun soittamalla osallistujille	Lisää neuvottelupuheluun uusi osallistuja valitsemalla yhdistetyn puhelun aikana Neuvot . (Sinun täytyy ehkä painaa lisää -toimintonäppäintä, jotta Neuvot -näppäin tulee näkyviin.) Valitse osallistujan puhelinumero. Kun puhelu yhdistyy ja olet puhunut osallistujan kanssa, lisää osallistuja puheluun valitsemalla Neuvot uudelleen. Lisää osallistujia toistamalla näitä vaiheita.
Kutsua soittajia vakioneuvotteluun	Kun yhdellä linjalla on meneillään vähintään kaksi puhelua, siirry jonkin linjalla olevan puhelun kohdalle vierittämällä ja valitse Valitse . Tee samoin kaikille puheluille, jotka haluat lisätä neuvotteluun. Valitse yhden valittuna olevan puhelun kohdalla Liitä . (Sinun täytyy ehkä painaa lisää -toimintonäppäintä, jotta Liitä -näppäin tulee näkyviin.) Huomaa, että meneillään oleva puhelu on automaattisesti valittuna ja se lisätään neuvotteluun.
Osallistua vakioneuvotteluun	Vastaa soivaan puhelimeen. Vakioneuvottelupuheluun osallistumiseen et tarvitse mitään erikoistoimintoja.
Liittyä jaetulla linjalla olevaan puheluun väliintuloa käyttämällä ja muuttaa puhelun vakioneuvottelupuheluksi	Korosta jaetulta linjalta puhelu, josta näkyy käytössä-asetus, ja valitse nVäliint . (Sinun täytyy ehkä painaa lisää -toimintonäppäintä, jotta nVäliint -näppäin tulee näkyviin.) Muut puhujat kuulevat väliintulosta ilmoittavan merkkiään. Lisätietoja on luvussa "Jaetun linjan käyttäminen" sivulla 30.
Tuoda neuvottelun osallistujaluettelon näyttöön	Korosta aktiivinen neuvottelu ja valitse NeuvLue . Osallistujat näkyvät liittymisjärjestyksessä, uusin ylimmäisenä.
Tuoda päivitetyn osallistujaluettelon näyttöön	Valitse Päivitä neuvotteluluetteloa katsellessasi.
Tarkistaa neuvottelun aloittajan	Etsi neuvotteluluettelosta alimmaisena oleva henkilö, jonka nimen vieressä on tähti (*).
Pudottaa uusimman osallistujan neuvottelusta	Korosta neuvotteluluettelossa ylinnä olevan osallistujan nimi ja valitse Poista . (Neuvottelun uusin osallistuja näkyy aina luettelossa ylimmäisenä.) Jos neuvotteluluettelo ei ole auki, valitse PoisViim . Vain neuvottelupuhelun aloittaja voi poistaa osallistujia.
Poistaa osallistujan neuvottelusta	Korosta haluamasi osallistujan nimi ja valitse Poista . Vain neuvottelupuhelun aloittaja voi poistaa osallistujia.

Jos haluat...	Tee näin...
Poistua vakioneuvottelusta	<p>Katkaise puhelu tai valitse Lopeta. Jos et ole neuvottelupuhelun aloittaja, puhelun katkaiseminen ei vaikuta jäljelle jäävien puhujien yhteyteen.</p> <p>Jos olet neuvottelupuhelun aloittaja, puhelun katkaiseminen voi päättää neuvottelun (sen mukaan, miten järjestelmänvalvoja on määrittänyt puhelimesi asetukset). Jotta näin ei kävisi, voit siirtää neuvottelun toiselle puhujalle, ennen kuin katkaiset puhelun.</p> <p>Kyseinen puhuja toimii tämän jälkeen neuvottelun "virtuaalisena ohjaajana". Virtuaalinen ohjaaja ei voi lisätä eikä poistaa puhujia. Neuvotteluun liittyneet osallistujat voivat kuitenkin jatkaa neuvottelupuhelua.</p>

Vinkkejä

- Voit liittää vakioneuvottelupuheluun vain samalla linjalla olevia puheluita. Jos puhelut ovat eri linjoilla, siirrä ne samalle linjalle, ennen kuin valitset **Neuvot** tai **Liitä**.
- Jos saat Tunteamaton osanottaja -virhesanoman, kun yrität käyttää **Liitä**-toimintoa, varmista, että olet valinnut vähintään yhden puhelun aktiivisena olevan puhelun lisäksi, joka tulee valituksi automaattisesti.
- Puhelimesi määritysten mukaisesti neuvottelu saattaa päättyä, jos poistut siitä luotuasi sen. Lisätietoja on yllä olevan taulukon viimeisellä rivillä.

Avoimen neuvottelupuhelun luominen tai siihen liittyminen

Avoimiin neuvottelupuheluihin soittajat voivat liittyä soittamalla suoraan neuvottelun puhelinnumeroon. Neuvottelun aloittajan ei siis tarvitse soittaa osallistujille. Lisätietoja on alla olevassa taulukossa.

Jos haluat...	Tee näin...
Luoda avoimen neuvottelupuhelun	<p>Avaa linja valitsemalla Soita tai nostamalla kuuloke. Valitse sitten Neuvott ja valitse avoimen neuvottelupuhelun numero. (Järjestelmänvalvojalta saat luettelon käytettävissä olevista numeroista.)</p> <p>Muista ilmoittaa neuvottelun numero osallistujille, jotta he voivat soittaa siihen. Jos osallistujat soittavat neuvottelupuhelun numeroon, ennen kuin olet aloittanut puhelun, he kuulevat varattu-äänän.</p>
Osallistua avoimeen neuvotteluun	Soita neuvottelun aloittajan ilmoittamaan avoimen neuvottelun puhelinnumeroon. Puhelu yhdistyy vasta, kun neuvottelun aloittaja on aloittanut neuvottelupuhelun.
Lopettaa avoimen neuvottelun	Katkaise puhelu tai valitse Lopeta .

Laajennettu puhelujen käsittely

Laajennettuun puhelujen käsittelyyn sisältyy erityisiä toimintoja (muuta kuin vakiotoimintoja), jotka järjestelmänvalvoja voi määrittää puhelimeesi puhelunkäsittelytarpeidesi ja työympäristösi mukaisesti. Näitä toimintoja voit käyttää vain, jos järjestelmänvalvoja on määrittänyt ne puhelimeesi.

Parkkiin asetettujen puhelujen tallentaminen ja noutaminen

Voit asettaa puhelun parkkiin eli tallentaa sen niin, että voit itse tai joku muu voi noutaa sen toisesta Cisco CallManager -järjestelmään kuuluvasta puhelimesta (esimerkiksi kollegan tai kokoushuoneen puhelimesta). Parkissa-toiminnon voi määrittää vain järjestelmänvalvoja.

Jos haluat...	Tee näin...
Tallentaa aktiivisen puhelun Parkissatoimintoa käyttämällä	Valitse puhelun aikana Parkki . (Sinun täytyy ehkä painaa lisää-toimintonäppäintä , jotta Parkki -näppäin tulee näkyviin.) Toiminto käskää puhelimen tallentaa puhelun. Kirjoita puhelimen näytössä näkyvä parkkinumero muistiin ja katkaise puhelu.
Noutaa parkkiin asetetun puhelun	Muodosta yhteys puheluun syöttämällä parkkinumero mistä tahansa verkkoon liitetystä Cisco IP -puhelimesta. Parkkiin asetetun puhelun voi noutaa vain rajoitetun ajan, ennen kuin se palaa soimaan alkuperäiseen puhelimeen. Järjestelmänvalvoja voi muuttaa aikarajoitusta.

Omaan puhelimeen ohjattujen puhelujen poimiminen

Järjestelmänvalvoja voi määrittää puhelimeesi puhelujen poimintatoiminnon, jos sinä ja kollegasi käsittelette toistenne puheluita. Puhelujen poimintatoiminto ohjaa kollegan puhelimesta soivan puhelun sinun puhelimeesi, jotta voit vastata siihen. Puhelujen poimintatoimintoja käyttämällä voit käsitellä samaan poimintaryhmään kuuluvien kollegoiden puheluita (**Poimi**), toiseen poimintaryhmään kuuluvien kollegoiden puheluita (**RPoimin**) tai muuhun omaan ryhmääsi liittyvään ryhmään kuuluvien kollegoiden puheluita (**MPoimin**).

Jos haluat...	Tee näin...
Vastata puheluuun, joka soi omaan poimintaryhmääsi kuuluvassa alanumerossa	Yhdistä puhelu valitsemalla Poimi . (Sinun täytyy ehkä avata ensin linja, jotta voit painaa Poimi -näppäintä.) Jos järjestelmänvalvoja ei ole määrittänyt automaattista poimintaa puhelimeesi, puhelu soi puhelimesiasi, kun painat Poimi -näppäintä. Vastaa tällöin puheluuun valitsemalla Vastaa .
Vastata puheluuun, joka soi omaan ryhmääsi kuulumattomassa alanumerossa	Valitse RPoimin . (Sinun täytyy ehkä avata ensin linja, jotta voit painaa RPoimin -näppäintä.) Muodosta yhteys puheluuun syöttämällä järjestelmänvalvojalta saamasi puhelun ryhmäpoimintakoodi. Jos järjestelmänvalvoja ei ole määrittänyt automaattista poimintaa puhelimeesi, puhelu soi puhelimesiasi, kun painat RPoimin -näppäintä ja syötät ryhmäpoimintakoodin. Vastaa tällöin puheluuun valitsemalla Vastaa .
Vastata puheluuun, joka soi toisessa omaan ryhmääsi tai muuhun ryhmään kuuluvassa alanumerossa	Muodosta yhteys puheluuun valitsemalla MPoimin . (Sinun täytyy ehkä avata ensin linja, jotta voit painaa MPoimin -näppäintä.) Jos järjestelmänvalvoja ei ole määrittänyt automaattista poimintaa puhelimeesi, puhelu soi puhelimesiasi, kun painat MPoimin -näppäintä. Vastaa tällöin puheluuun valitsemalla Vastaa .

Vinkkejä

- Kun painat **Poimi**- ja **RPoimin**-näppäimiä, muodostat yhteyden puheluuun, joka on soinut kauimmin.
- Jos **MPoimin**-toiminto on käytössä, järjestelmänvalvoja voi liittää useita puhelunpoimintaryhmiä sinun ryhmääsi ja määrittää ryhmät tärkeysjärjestykseen. Kun painat **MPoimin**-näppäintä, muodostat yhteyden tärkeysjärjestyksessä ensimmäiseen ryhmässä soivaan puheluuun.
- Jos haluat poimia puhelun, joka soi muun kuin ensisijaisen linjasi alanumerossa, paina ensin  (käytävissä olevaa linjapainiketta) ja paina sitten jotakin puhelujen poiminnan toimintonäppäintä.

Jaetun linjan käyttäminen

Järjestelmänvalvoja voi määrittää käyttöösi "jaetun" linjan. Jaettuja linjoja käytetään yleensä kahdessa tapauksessa:

- Yksi henkilö käyttää useita puhelimia—Jaettu linja on esimerkiksi sekä työpöytäpuhelimien että matkapuhelimen käytössä. Jaetulle linjalle saapuva puhelu soi molemmissa puhelimissa, ja voit vastata siihen kummalla tahansa.
- Samaa linjaa käyttää useita henkilöitä—Olet esimerkiksi yksi monista henkilöistä, jotka voivat käsitellä saapuvia puheluita jaetulla linjalla, tai olet esimies, joka käyttää samaa alanumeroa avustajan kanssa.

Tietoja jaetuista linjoista

Käytössä

Jos käytössäsi on jaettu linja, voit nähdä puhelimen näytössä käytössä-kuvakkeen: . Tämä kuvake ilmoittaa, että joku kollegoistasi käyttää parhaillaan jaettua linjaa. Voit soittaa puheluja ja vastata niihin jaetulla linjalla normaalisti, vaikka käytössä-kuvake olisi näkyvässä.

Puhelutietojen jakaminen ja väliintulo

Jos samaa jaettua linjaa käyttävällä kollegalla ei ole käytössä Yksityisyys-asetusta, puhelimesiasi näkyy tietoja puheluista, joita kollega soittaa tai joihin hän vastaa jaetulla linjalla. Näitä tietoja voivat olla esimerkiksi soittajan tunnus ja puhelun kesto. Vastaavasti sinun puhelutietosi näkyvät kollegan puhelimesissa, kun käytät jaettua linjaa.

Jos puhelutiedot ovat näkyvässä, sinä ja kollegasi voitte liittyä jaetulla linjoilla meneillään oleviin puheluihin käyttämällä joko Väliint- tai nVäliint-toimintoa. Toimintoa, jossa liityt jaetulla linjalla olevaan puheluun, kutsutaan *väliintuloksi*. Lisätietoja väliintulosta on luvussa "Liittyminen jaetun linjan puheluun" sivulla 31.

Yksityisyys



Jos et halua, että samaa linjaa käyttävät kollegat näkevät puhelutietosi, ota Yksityisyys-asetus käyttöön. Näin kollegat eivät voi myöskään liittyä puheluihisi väliintuloa käyttämällä. Lisätietoja on luvussa "Jaetun linjan puhelun katselemisen tai siihen liittymisen estäminen" sivulla 32.

Tuettujen puhelujen enimmäismäärä jaetulla linjalla

Jaetun linjan tukemien puhelujen enimmäismäärä voi olla erilainen eri puhelimissa. Joskus et siis välttämättä pysty soittamaan uutta puhelua jaetulla linjalla, vaikka joku kollegoistasi pystyykin. Oma puhelimesi voi esimerkiksi tukea enintään neljää puhelua jaetulla linjalla ja kollegan puhelin viittä puhelua. Jos linjalla on neljä puhelua, et pysty käyttämään **Soita**-toimintonaappainta mutta kollegasi pystyy.

Liittyminen jaetun linjan puheluun

Jos käytössäsi on jaettu linja, järjestelmänvalvoja voi määrittää käyttöösi Väliint- tai nVäliint-toiminnon. Molempien toimintojen avulla voit liittyä jaetulla linjalla meneillään olevaan puheluun. Yleensä käyttäjille määritetään vain *toinen* näistä toiminnoista.



Jos haluat...	Tee näin...
Tarkistaa, onko kollegalla puhelu meneillään jaetulla linjalla	Katso jaetun linjan numeroa. Kun linjaa käytetään toisesta puhelimesta, käytössä-kuvake on näkyvissä:  . Jos kollegalla on Yksityisyys-asetus käytössä, et voi käyttää Väliint- eikä nVäliint-toimintonäppäintä eikä liittyä puheluun väliintuloa käyttämällä. Tällöin puhelimesi ei näy yksityisen puhelun tietoja. Voit kuitenkin soittaa uusia puheluita ja vastata puheluihin jaetulla linjalla.
Tarkastella jaetulla linjalla meneillään olevia puheluita	Paina käytössä olevan jaetun linjan näppäintä  . Muut kuin yksityiset puhelut näkyvät puhelutoimintoalueella.
Liittyä jaetulla linjalla olevaan puheluun Väliint-toimintonäppäintä käyttämällä	Korosta puhelimesi näkyvä käytössä-puhelu ja paina Väliint-toimintonäppäintä. (Sinun täytyy ehkä painaa lisää-toimintonäppäintä, jotta Väliint-näppäin tulee näkyviin.) Muut puhujat kuulevat liittymisestäsi ilmoittavan merkkiään. Kun katkaiset puhelun, jäljelle jäävät puhujat kuulevat merkkiään ja alkuperäinen puhelu jatkuu.
Liittyä jaetulla linjalla olevaan puheluun nVäliint-toimintonäppäintä käyttämällä	Korosta puhelimesi näkyvä käytössä-puhelu ja paina nVäliint-toimintonäppäintä. (Sinun täytyy ehkä painaa lisää-toimintonäppäintä, jotta nVäliint-näppäin tulee näkyviin.) Muut puhujat kuulevat merkkiään, ja puheluaani katkeaa hetkeksi. Puhelutiedot muuttuvat puhelimen näytössä. Huomaa, että toisin kuin Väliint-toiminto, nVäliint-toiminto muuttaa puhelun vakioneuvottelupuheluksi, johon voit lisätä uusia osallistujia. (Lisätietoja nVäliint-toimintonäppäimen kanssa käytettävistä neuvottelutoiminnoista on luvussa "Neuvottelupuheluiden soittaminen" sivulla 25.) Kun katkaiset puhelun, puhelu jatkuu neuvottelupuheluna (jos linjalle jää vähintään kolme osallistujaa).

Vinkkejä

- Väliint- ja nVäliint-toimintonäppäimiä ei voi käyttää yksityisissä puheluisissa.
- Et voi liittyä salattuun puheluun väliintuloa käyttämällä, jos salaustoimintoa ei ole määritetty puhelimeesi. Jos väliintulo epäonnistuu tästä syystä, kuulet nopean varattu-äänän. Lisätietoja on luvussa "Turvallisten puhelujen soittaminen ja niihin vastaaminen" sivulla 33.
- Jos olet liittynyt puheluun käyttämällä Väliint-näppäintä, yhteys katkeaa, jos puhelu asetetaan pitoon, siirretään tai muutetaan neuvottelupuheluksi.

Jaetun linjan puhelun katselemisen tai siihen liittymisen estäminen

Jos käytät jaettua linjaa etkä halua muiden saman linjan käyttäjien näkevän puhelutietojasi tai liittyvän puheluihisi väliintuloa käyttämällä (Väliint- tai nVäliint-toiminnon avulla), ota käyttöön Yksityisyys-asetus.

Jos haluat...	Tee näin...
Estää muita katselemasta jaetun linjan puheluita tai liittymistä niihin väliintuloa käyttämällä	Ota Yksityisyys-asetus käyttöön painamalla Yksityinen -näppäintä. Kun Yksityisyys-asetus on käytössä, Yksityisyys-toimintopainikkeen vieressä näkyy seuraava kuvake: 
Sallia muille jaetun linjan puheluiden katselemisen tai niihin liittymisen väliintuloa käyttämällä	Poista Yksityisyys-asetus käytöstä painamalla Yksityinen -näppäintä. Kun Yksityisyys-asetus on poissa käytöstä, Yksityisyys-toimintopainikkeen vieressä näkyy seuraava kuvake: 

Vinkkejä

- Jos samaa linjaa käyttävässä puhelimessa on Yksityisyys-asetus käytössä, voit soittaa puheluja jaetulla linjalla ja vastata puheluihin normaalisti. Et voi kuitenkaan liittyä jaetulla linjalla meneillään oleviin puheluihin etkä käytä väliintulon toimintonäppäimiä.
- Yksityisyys-asetus koskee puhelimen kaikkia jaettuja linjoja. Jos puhelimessasi on siis useita jaettuja linjoja ja olet ottanut Yksityisyys-asetuksen käyttöön, kollegat eivät näe jaettujen linjojen puheluitasi eivätkä voi liittyä niihin väliintuloa käyttämällä.

Epäilyttävien puhelujen jäljittäminen

Jos saat epäilyttäviä tai vahingollisia puheluja, järjestelmänvalvoja voi lisätä puhelimeesi puhelujen jäljitystoiminnon (Jäljitys). Sen avulla voit määrittää meneillään olevan puhelun epäilyttäväksi. Tämä puolestaan käynnistää useita automaattisia jäljitys- ja ilmoitussanomia.



Jos haluat...	Tee näin...
Määrittää puhelun epäilyttäväksi	Valitse Jäljitys . Kuulet merkkiäänän ja puhelimessa näkyy Puhelun jäljitys onnistui -sanoma. Puhelu pysyy aktiivisena, kunnes katkaiset sen.

Turvallisten puhelujen soittaminen ja niihin vastaaminen

Järjestelmänvalvojan määrittämien asetusten mukaisesti puhelimesi voi tukea turvallisten puhelujen soittamista ja niihin vastaamista.

Puhelimesi pystyy tukemaan näitä puhelutyyppejä:

- *Tarkistettu* puhelu—Kaikkien puheluun osallistuvien puhelinten tiedot on tarkistettu.
- *Salattu* puhelu—Puhelin vastaanottaa ja lähettää salattua ääntä (puhetta) Cisco IP -verkossa. Salatut puhelut on myös tarkistettu.
- *Ei-turvallinen* puhelu—Vähintään yksi osallistuvista puhelimesta tai yhteys ei tue näitä suojaustoimintoja tai puhelinten turvallisuutta ei pysty tarkistamaan.

Jos haluat...	Tee näin...
Tarkistaa puhelun suojaustason	Katso, onko yhdistyneen puhelun kestoä osoittavan ajastimen oikealla puolella jokin näistä suojauskuvakkeista:  Tarkistettu puhelu  Salattu puhelu Jos puhelu ei ole turvallinen, kumpaakaan suojauskuvaketta ei näy.
Tietää, voiko yrityksessä soittaa turvallisia puheluita	Ota yhteys järjestelmänvalvojaan.



Huomautus

Jotkin käyttäjän toimet ja rajoitukset vaikuttavat puhelimen suojausasetuksiin. Lisätietoja saat järjestelmänvalvojalta.

Tärkeiden puhelujen priorisointi

Joissakin erityisissä ympäristöissä, esimerkiksi puolustusvoimissa tai hallituksen virastoissa, voi joskus joutua soittamaan kiireellisiä tai erittäin tärkeitä puheluita tai vastaamaan sellaisiin. Nämä tärkeät puhelut on ehkä käsiteltävä muita puheluja kiireellisemmin; joskus niiden on esimerkiksi pystyttävä ohittamaan muut puhelut. Jos tarvitset tällaista puhelujen erityiskäsittelyä, järjestelmänvalvoja voi lisätä puhelimeen MLPP-toiminnon (monitasoisen etusija- ja korvaustoiminnon).

Muista nämä termit:

- *Etusija* määrittää puhelun tärkeysasteen.
- *Korvaaminen* tarkoittaa sitä, että nykyinen, vähemmän tärkeä puhelu katkeaa samalla, kun vastaat tärkeämpään puheluun, joka lähetetään puhelimeesi.







Jos...	Tee näin...
Haluat valita lähtevän puhelun tärkeysasteen (etusijatason)	Pyydä järjestelmänvalvojalta vastaavien etusijanumeroiden luettelo.
Haluat soittaa tärkeän puhelun (etusijapuhelun)	Valitse MLPP-yhteysnumero (saat sen järjestelmänvalvojalta) ja puhelinnumero.
Kuulet erityisen soittoaänen (normaalia nopeamman) tai puhelu odottaa -äänen	Sinulle on tulossa tärkeä puhelu (etusijapuhelu). Puhelimessa näkyvä MLPP-kuvake osoittaa puhelun tärkeysasteen.
Haluat tarkistaa puhelun tärkeysasteen	Katso, mikä MLPP-kuvake puhelimesta näkyy: <ul style="list-style-type: none"><input type="checkbox"/> Matala tärkeysaste (priority eli etusija)<input type="checkbox"/> Kohtalainen tärkeysaste (immediate eli välitön)<input type="checkbox"/> Korkea tärkeysaste (flash eli kiireellinen)<input type="checkbox"/> Korkein tärkeysaste (flash override eli kiireellinen ja ohittava) Korkeamman tärkeysasteen puhelut näkyvät puheluluettelossa ylimmäisinä. Jos MLPP-kuvaketta ei näy, puhelun tärkeysaste on normaali (routine eli rutiini).
Haluat vastata korkeamman tärkeysasteen puheluun	Vastaa puheluun normaalisti. Päätä tarvittaessa ensin meneillään oleva puhelu.
Jatkuva merkkiääni keskeyttää puhelusi	Sinä tai toinen puhuja olette saamassa puhelun, joka ohittaa meneillään olevan puhelun. Katkaise puhelu heti, jotta tärkeämpi puhelu pääsee läpi.

Vinkkejä

- Kun soitat puhelun, jossa MLPP-toiminto on käytössä, tai vastaat sellaiseen, kuulemasi soittoaänet ja puhelu odottaa -merkkiäänet ovat erilaisia kuin vakiomerkkiäänet.
- Jos valitset väärän MLPP-yhteysnumeron, kuulet varoitussanomana.

Kuulokkeen, korvakuulokkeiden ja kaiutinpuhelimen käyttäminen

Alla olevassa taulukossa kerrotaan, miten näitä laitteita käytetään.

Jos haluat...	Tee näin...
Käyttää kuuloketta	Avaa linja nostamalla kuuloke ja vapauta linja panemalla kuuloke paikoilleen.
Käyttää korvakuulokkeita	Ota korvakuuloketila käyttöön ja poista se käytöstä painamalla  -näppäintä. (Automaattisen vastaustoiminnan käyttäjät: Tietoja poikkeustapauksista on luvussa "Automaattisen vastaustoiminnan käyttäminen korvakuulokkeiden tai kaiutinpuhelimen kanssa" sivulla 36.) Voit käyttää kuulokkeita puhelimen kaikkien näppäinten ja painikkeiden kanssa, myös näiden:  ja  Lisätietoja kuulokkeiden hankkimisesta on luvussa "Kuulokkeiden hankkiminen" sivulla 36.
Käyttää kaiutinpuhelinta	Ota kaiutinpuhelintila käyttöön ja poista se käytöstä painamalla  -näppäintä. Monet niistä toiminnoista, joita käytetään valittaessa numeroita tai vastattaessa puheluihin, käynnistyvät automaattisesti kaiutinpuhelintilan, jos puhelimen kuuloke on pidikkeessään ja  (kuulokkeiden merkkivalo) ei pala.
Siirtyä käyttämään kuulokkeita tai kaiutinpuhelinta (kuuloketilasta) puhelun aikana	Valitse  tai  ja pane kuuloke pidikkeeseen.
Siirtyä käyttämään kuuloketta (kaiutinpuhelin- tai korvakuuloketilasta) puhelun aikana	Nosta kuuloke. Älä paina mitään painikkeita.

Vinkkejä





- Korvakuulokkeiden portin sijainti on kerrottu luvussa "Puhelimen kytkeminen" sivulla 5.
- Yksityiskohtaisia tietoja kuulokkeen, korvakuulokkeiden ja kaiutinpuhelimen käytöstä puheluiden soittamisen, vastaamisen, katkaisemisen ja muun käsittelyn yhteydessä on luvussa "Puhelujen peruskäsittely" sivulla 17.

Kuulokkeiden hankkiminen

Puhelimesi tukee neljä- tai kuusilankaisia korvakuulokeliittimiä. Lisätietoja kuulokkeiden hankkimisesta on luvussa "Tietoja korvakuulokkeista" sivulla 7 sekä Internetissä osoitteessa <http://vxicorp.com/cisco>.



Automaattisen vastaustoiminnon käyttäminen korvakuulokkeiden tai kaiutinpuhelimen kanssa

Voit käyttää automaattista vastaustoimintoa, jos saat paljon puheluita tai käsittelet puheluita muiden puolesta. Järjestelmänvalvoja määrittää automaattisen vastaustoiminnon toimimaan joko kaiutinpuhelimen tai korvakuulokkeiden kanssa. Lisätietoja on alla olevassa taulukossa.

Jos haluat...	Tee näin...
Käyttää automaattista vastaustoimintoa korvakuulokkeiden kanssa	<p>Pidä korvakuuloketila käytössä (eli painikkeessa  palaa valo), vaikka et puhu puhelua. Voit pitää korvakuuloketilan käytössä seuraavasti: lopeta puhelu valitsemalla Lopeta (ei siis -näppäimellä) ja soita puheluita valitsemalla Soita tai painamalla Soita-näppäintä.</p> <p>Jos puhelin on määritetty käyttämään automaattista vastaustoimintoa korvakuuloketilassa, puheluihin vastataan automaattisesti vain, jos painikkeessa  palaa valo. Muutoin puhelut soivat normaalisti, ja niihin täytyy vastata manuaalisesti.</p>
Käyttää automaattista vastaustoimintoa kaiutinpuhelimen kanssa	<p>Pidä kuuloke pidikkeessä ja korvakuuloketila poissa käytöstä (eli painikkeessa  ei pala valo).</p> <p>Jos puhelin on määritetty käyttämään automaattista vastaustoimintoa kaiutinpuhelintilassa, puhelimeen vastataan automaattisesti kaiutinpuhelimen ollessa käytössä vain, jos edellä määritetyt ehdot täyttyvät. Muutoin puhelut soivat normaalisti ja niihin täytyy vastata manuaalisesti.</p>



Puhelinasetusten mukauttaminen

Voit mukauttaa Cisco IP -puhelinta muuttamalla asetuksia seuraavien taulukoiden mukaisesti. Muista nämä vinkit:

- Useimpia asetuksia voidaan muuttaa puhelimessa. Joitakin asetuksia voi määrittää vain Internetissä Käyttäjän asetukset -Web-sivuilla. Lisätietoja on luvussa "Kirjautuminen Käyttäjän asetukset -Web-sivuille" sivulla 42.
- Jos haluat palauttaa puhelimen tehdasasetukset, valitse  > **Oletus**. (Sinun täytyy ehkä painaa **lisää**-toimintonäppäintä, jotta **Oletus**-näppäin tulee näkyviin.) Asetusten palauttaminen vaikuttaa Kontrasti- ja Soittotyyppi-valikoiden äänitasoihin ja -arvoihin.
- Jos  ei reagoi, järjestelmänvalvoja on ehkä poistanut painikkeen käytöstä puhelimessasi. Pyydä lisätietoja järjestelmänvalvojalta.

Äänvoimakkuuden säätäminen

Alla olevassa taulukossa kerrotaan, miten puhelimen äänvoimakkuutta säädetään ja miten muutokset tallennetaan.

Jos haluat...	Tee näin...
Säätää puhelun äänvoimakkuutta	Valitse  puhelun aikana tai valintaäänien kuultuasi. Voit tallentaa tekemäsi äänvoimakkuusasetuksen käytettäväksi tulevissa puheluissa valitsemalla Tallenna . Huomaa, että kuulokkeen, kaiutinpuhelimen ja korvakuulokkeiden äänvoimakkuus on säädettävä erikseen.
Säätää soittoäänien voimakkuutta	Paina näppäintä  , kun kuuloke on pidikkeessään ja korvakuuloke- sekä kaiutinpuhelinpainikkeissa ei pala valo. Lisää äänvoimakkuutta tai vähennä sitä painamalla näppäintä. Uusi soittoäänien taso tallentuu automaattisesti.



Soitto- ja merkkiäänten mukauttaminen

Voit mukauttaa sitä, miten puhelimesi ilmoittaa eri linjoille saapuvista puheluista tai uusista puhepostiviesteistä. Mukautettujen soittoäänten ja muiden merkkiäänten avulla voit helposti erottaa, mikä linja on kyseessä. Voit esimerkiksi valita viserrysäänen ilmoittamaan puhelusta linjalla 1 ja rumpuäänen ilmoittamaan puhelusta linjalla 2.

Jos haluat...	Tee näin...
Vaihtaa soittoäänän	Valitse  > Soittotyyppi . Valitse puhelinlinja tai soittoäänän oletusasetus. Vieritä soittotyyppi-luetteloa eteenpäin navigointipainikkeella. Voit kuunnella valitsemaasi soittotyyppiä painamalla Toista -näppäintä. Kun löydät haluamasi soittoäänän, valitse Valitse ja sen jälkeen OK . Voit käyttää oletusääniasetusta haluamasi linjalla painamalla Oletus -näppäintä.
Muuttaa soittotapaa (Vain valomerkki, Soi kerran, Vain äänimerkki tms.)	Kirjaudu Käyttäjän asetukset -Web-sivuille, valitse laite ja valitse päävalikosta Muuta puhelimen soittoääniasetukset .
Muuttaa kuulokkeen puheviestimerkkivalon toimintaa	Kirjaudu Käyttäjän asetukset -Web-sivuille, valitse laite ja valitse päävalikosta Muuta Viesti odottaa -merkkivalon toimintaa . Oletusarvoisesti järjestelmä käskää puhelimen ilmoittaa aina merkkivalolla uuden puheviestin saapumisesta.

Puhelimen näytön mukauttaminen

Voit säätää puhelimen näytön kontrastia ja vaihtaa kieltä.

Jos haluat...	Tee näin...
Muuttaa puhelimen näytön kontrastia	Valitse  > Kontrasti . Valitse Ylös , Alas tai  ja paina OK -painiketta. Jos haluat palauttaa aiemmin tallennetun asetuksen, paina Peruuta -näppäintä.
Vaihtaa puhelimen näytön kielen	Kirjaudu Käyttäjän asetukset -Web-sivuille, valitse laite ja valitse päävalikosta Muuta kieli . Lisätietoja on luvussa "Kirjautuminen Käyttäjän asetukset -Web-sivuille" sivulla 42.

Lyhytvalintatoimintojen määrittäminen

Lyhytvalintatoimintojen avulla voit soittaa puheluja painamalla painiketta tai syöttämällä hakemistokoodin.

Voit määrittää lyhytvalintatoiminnon kahdella tavalla:

- Lyhytvalinta painiketta käyttämällä—Voit määrittää lyhytvalintanumeron mille tahansa käytettävissä olevalle ohjelmoitavalle painikkeelle, jota ei ole määritetty linja-, toiminto- tai palvelupainikkeeksi.
- Lyhytvalinta hakemistokoodia käyttämällä—Kun käytät lyhytsoittotoimintoa, sinun ei tarvitse syöttää koko puhelinnumeroa vaan voit syöttää määritetyn hakemistonumeron (1–99).

Voit määrittää molemmat lyhytvalintatoiminnot Käyttäjän asetukset -Web-sivuilla alla olevan taulukon ohjeiden mukaisesti. (Lisätietoja Käyttäjän asetukset -sivuista on luvussa "Kirjautuminen Käyttäjän asetukset -Web-sivuille" sivulla 42.)

Jos haluat...	Tee näin...
Lisätä lyhytvalintanumeroita puhelimen painikkeille	Kirjautu Käyttäjän asetukset -Web-sivuille, valitse laite ja valitse päävalikosta Lisää/päivitä omat lyhytvalinnat . Syötä Lyhytvalinta-asetukset puhelimesta -kohtaan puhelinnumero ja nimi kullekin käytettävissä olevalle lyhytvalintapainikkeelle. Syötä numero yhtä tarkasti kuin soittaisit siihen pöytäpuhelimesta. Valitse esimerkiksi yhteyskoodi tai tarvittaessa suuntanumero. Syöttämäsi nimi näkyy puhelimen näytössä lyhytvalintapainikkeen vieressä.
Lisätä lyhytvalintanumeroita käytettäväksi lyhytsoittotoiminnon kanssa	Kirjautu Käyttäjän asetukset -Web-sivuille, valitse laite ja valitse päävalikosta Lisää/päivitä omat lyhytvalinnat . Syötä Muut kuin puhelimen näppäimeen liitettävät lyhytvalinta-asetukset -kohtaan puhelinnumero ja nimi kullekin käytettävissä olevalle lyhytvalintapainikkeelle. Syötä numero yhtä tarkasti kuin soittaisit siihen pöytäpuhelimesta. Valitse esimerkiksi yhteyskoodi tai tarvittaessa suuntanumero.
Poistaa lyhytvalintanumeron	Poista puhelinnumero ja nimi lyhytvalintaan liittyvillä Web-sivuilla.

Vinkkejä



- Lisätietoja puhelujen soittamisesta eri lyhytvalintatoiminnoilla on luvussa "Puhelun soittaminen" sivulla 17.
- Järjestelmänvalvoja voi määrittää puhelimeen lyhytvalintapainikkeita ja rajoittaa määritettävien lyhytvalintapainikkeiden määrää.

Puheviestien, puhelulokien ja luetteloiden käyttäminen

Tässä luvussa kuvataan, miten puheviestejä, puhelulokeja ja luetteloita voidaan käsitellä toimintopainikkeiden avulla.



Puheviestien kuunteleminen

Puhelinjärjestelmässä käytettävä puheviestipalvelu määräytyy yrityskohtaisesti. Yksityiskohtaiset tiedot puheviestipalvelusta ovat palvelun mukana tullessa dokumentaatiossa. Yleiskatsaus puheviestipalvelun toiminnoista on alla olevassa taulukossa.

Jos haluat...	Tee näin...
Otaa puheviestipalvelun käyttöön ja mukauttaa sitä	Paina  -painiketta ja noudata saamiasi ohjeita. Jos näyttöön tulee pikavalikko, valitse sopiva vaihtoehto.
Tarkistaa uudet puheviestit	Tarkista, ilmoittaako puhelin puheviesteistä seuraavasti: <ul style="list-style-type: none">• Kuulokkeessa palaa tasainen punainen valo. (Tämä ilmainen voi vaihdella. Lisätietoja on luvussa "Soitto- ja merkkiäänten mukauttaminen" sivulla 38.)• Puhelimen näytössä vilkkuu kirjekuorikuvake  ja näkyy tekstiviesti.
Kuunnella puheviestejä tai avata puheviestivalikon	Valitse  . Määritetyn palvelun mukaisesti tämän näppäimen valitseminen joko siirtää automaattisesti puheviestipalveluun tai tuo näyttöön pikavalikon.
Läheittää puhelun puheviestijärjestelmään	Valitse vKääntö . vKääntö-toiminto siirtää puhelun (soivan tai pidossa olevan) automaattisesti puheviestijärjestelmään. Soittajat kuulevat äänitervehdyksesi ja voivat jättää sinulle viestin.

Puhelulokien ja luetteloiden käyttäminen

Puhelin ylläpitää lokia ei-vastatuista, soitetuista ja vastatuista puheluista. Puhelulokeja voi katsella ja niistä voi soittaa Luettelot-painiketta käyttämällä. Samalla painikkeella voi myös avata yrityksen puhelinluettelon (jos sellainen on käytettävissä).

Jos haluat...	Tee näin...
Katsella puhelulokeja	Valitse  > Ei-vastatut puhelut, Soitetut puhelut tai Vastatut puhelut. Lokiin tallentuu enintään 32 tietuetta.
Soittaa puhelulokista	Valitse numero ja avaa linja. Jos haluat muokata lokissa näkyvää numeroa, paina Muokkaa -näppäintä ja siirrä kohdistinta tai poista numeroita painamalla <<- tai >> -näppäintä. Syötä numeroita näppäimistöllä. Jos haluat soittaa puhelulokista puhuessasi puhelua, siirry haluamasi numeron kohdalle vierittämällä ja valitse Soita . Valitse sitten toimintonäppäin, jolla haluat käsitellä ensimmäistä puhelua: <ul style="list-style-type: none"> • Pito—Tällä voit asettaa ensimmäisen puhelun pitoon ja soittaa toisen puhelun. • Lopeta—Tällä voit lopettaa ensimmäisen puhelun ja soittaa toisen. • Siirrä—Tällä voit siirtää ensimmäisen puhujan toiselle. (Paina Siirrä-näppäintä kaksi kertaa.) • Neuvot—Tällä voit luoda neuvottelupuhelun kaikista puhujista. (Paina Neuvot-näppäintä kaksi kertaa.)
Tyhjentää puhelulokit	Valitse  ja sen jälkeen Poista . Tämä toiminto tyhjentää ei-vastattujen, soitettujen ja vastattujen puhelujen lokit.
Soittaa yrityksen puhelinluettelosta	Valitse  > Puhelinluettelo (nimi voi vaihdella). Etsi haluamasi tietue syöttämällä näppäimistöllä kirjaimia. (Voit hakea nimeä nimen osan avulla.) Jos haluat soittaa puhelun tietueesta, siirry haluamasi tietueen kohdalle vierittämällä ja avaa linja. Jos haluat soittaa luettelosta puhuessasi puhelua, siirry haluamasi numeron kohdalle vierittämällä ja valitse Soita . Valitse sitten toimintonäppäin, jolla haluat käsitellä ensimmäistä puhelua: <ul style="list-style-type: none"> • Pito—Tällä voit asettaa ensimmäisen puhelun pitoon ja soittaa toisen puhelun. • Lopeta—Tällä voit lopettaa ensimmäisen puhelun ja soittaa toisen. • Siirrä—Tällä voit siirtää ensimmäisen puhujan toiselle. (Paina Siirrä-näppäintä kaksi kertaa.) • Neuvot—Tällä voit luoda neuvottelupuhelun kaikista puhujista. (Paina Neuvot-näppäintä kaksi kertaa.)



Huomautus Jos verkko sulkeutuu tai palautuu aiempiin asetuksiin, puhelulokin tiedot voivat tuhoutua.

Käyttäjän asetukset -Web-sivujen käyttäminen

Cisco IP -puhelin on verkossa toimiva laite, joka pystyy käyttämään samoja tietoja yrityksen muiden verkkolaitteiden, esimerkiksi tietokoneesi ja sen Web-selaimella avattavien verkkopohjaisten palvelujen kanssa.

Voit ottaa puhelinpalveluja käyttöön sekä määrittää asetuksia ja toimintoja omalla tietokoneellasi käyttämällä Cisco CallManagerin Käyttäjän asetukset -Web-sivuja. Määritettyäsi toimintoja ja palveluja Web-sivuilla voit käyttää niitä puhelimessa.

Voit esimerkiksi määrittää Web-sivuilla lyhytvalintapainikkeita ja käyttää niitä puhelimessa.

Tässä osassa on tietoja Käyttäjän asetukset -Web-sivujen avaamisesta ja puhelinpalvelujen tilaamisesta. Lisätietoja määritettävistä toiminnoista ja tilattavista puhelinpalveluista on *Cisco IP -puhelimien mukauttaminen Internetissä* -oppaassa osoitteessa http://www.cisco.com/univercd/cc/td/doc/product/voice/c_ipphon/index.htm.

Kirjautuminen Käyttäjän asetukset -Web-sivuille

Tee näin

- Vaihe 1** Pyydä järjestelmänvalvojalta Käyttäjän asetukset -sivujen URL-osoite, käyttäjätunnus ja oletussalasana.
- Vaihe 2** Avaa tietokoneen Web-selain, kirjoita URL-osoite (järjestelmänvalvojalta saatu) ja kirjaudu sisään.
- Vaihe 3** Valitse laitetyyppi (puhelimien malli) Valitse laite -pikavalikosta.
Kun olet valinnut laitteen, esiin tulee tilannekohtainen valikko, jossa ovat laitetyyppisi mukaiset asetukset.
-

Vinkkejä Käyttäjän asetukset -sivulla navigointia varten

- Valitse laite valikkosivulta, niin näet kaikki asetukset.
- Ota muutokset käyttöön ja tallenna ne napsauttamalla Päivitä-painiketta.
- Palaa tilannekohtaiseen valikkoon napsauttamalla **Palaa valikkoon** -painiketta.
- Sulje Käyttäjän asetukset -sivut napsauttamalla **Kirjautu ulos** -painiketta.



Puhelinpalvelujen tilaaminen

Käyttäjän asetukset -Web-sivuilta voit tilata haluamiasi puhelinpalveluja puhelimeesi. Avaa sivut tietokoneen Web-selaimella. (Kirjautumisohjeita on luvussa "Kirjautuminen Käyttäjän asetukset -Web-sivuille" sivulla 42.)

Saatavilla on esimerkiksi seuraavia puhelinpalveluja:

- Web-pohjaiset tiedot, esimerkiksi pörssinoteeraukset, elokuva-arviot ja säätiedotukset
- verkkotiedot, esimerkiksi yrityskalenterit ja hakukelpoiset luettelot
- puhelintoiminnot, esimerkiksi omat pikavalinnat ja oma luettelo.

Lisätietoja on alla olevassa taulukossa.

Jos haluat...	Tee näin, kun olet kirjautunut sisään ja valinnut laitetyypin...
Tilata jonkin palvelun	Valitse päävalikosta Määritä Cisco IP Phone Services -palvelut . Valitse haluamasi palvelu Valittavissa olevat palvelut -pikavalikosta ja napsauta Jatka -painiketta. Syötä tarpeen mukaan lisää tietoja (esimerkiksi postinumero tai PIN-koodi) ja napsauta Tilaa -painiketta.
Muuttaa tai lopettaa tilauksia	Valitse päävalikosta Määritä Cisco IP Phone Services -palvelut . Napsauta haluamaasi palvelua Tilatut palvelut -paneelissa. Kun olet tehnyt haluamasi muutokset, napsauta Päivitä -painiketta tai Peruuta tilaus -painiketta.
Lisätä palvelun ohjelmoitavalle painikkeelle 	Kun olet tilannut palvelun, valitse päävalikosta Lisää/päivitä palvelun URL-painikkeet . Valitse jokaiselle käytettävissä olevalle painikkeelle palvelu pikavalikosta ja kirjoita kuvaava teksti. Kun olet tehnyt muutokset, napsauta Päivitä -painiketta. Järjestelmänvalvoja määrittää, miten monta ohjelmoitavaa painiketta on käytettävissä palveluja varten, ja voi määrittää palvelupainikkeita puhelimeesi.
Käyttää puhelimella jotakin palvelua	Paina puhelimen  -painiketta, tai jos olet liittänyt ohjelmoitavaan painikkeeseen palvelun, paina  -painiketta (ohjelmoitavaa painiketta), joka vastaa kyseistä palvelua.
Tietoja puhelinpalvelujen käytöstä	Lisätietoja on <i>Cisco IP -puhelimien mukauttaminen Internetissä</i> -oppaassa osoitteessa http://www.cisco.com/univercd/cc/td/doc/product/voice/c_ipphon/index.htm .

Tietoja määrittysten lisävaihtoehdoista

Järjestelmänvalvoja voi tarpeen mukaan määrittää puhelimen käyttämään tiettyjä painike- ja toimintonäppäinmalleja sekä erityisiä palveluja ja toimintoja. Alla olevassa taulukossa on yleiskatsaus joistakin määrittämisistä, joista voit neuvotella järjestelmänvalvojan kanssa, jos puhelutarpeesi tai työympäristösi niin vaatii.





Huomautus Taulukossa mainitut käyttöoppaat ja muut asiakirjat löytyvät Internetistä osoitteesta http://www.cisco.com/univercd/cc/td/doc/product/voice/c_ipphon/index.htm.

Jos...	Tee näin...	Lisätietoja...
Haluat käsitellä enemmän puheluja linjallasi	Pyydä järjestelmänvalvojaa määrittämään linjasi tukemaan useampia puheluja.	Ota yhteys järjestelmänvalvojaan tai puhelintukitiimiin.
Tarvitset useita puhelinlinjoja	Pyydä järjestelmänvalvojaa määrittämään sinulle lisänumero tai useita lisänumeroita luetteloon.	Ota yhteys järjestelmänvalvojaan tai puhelintukitiimiin.
Tarvitset lisää lyhytvalinta-painikkeita	Tarkista ensin, että kaikki nykyiset käytettävissä olevat lyhytvalintapainikkeet ovat käytössä. Jos tarvitset lisää lyhytvalintapainikkeita, sinun kannattaa ehkä käyttää lyhytsoittotoimintoa tai tilata pikavalintapalvelu. Kysy järjestelmänvalvojalta, voiko puhelimeesi kytkeä Cisco IP Phone 7914 -laajennusmoduulin.	Lisätietoja on seuraavissa luvuissa ja oppaissa: <ul style="list-style-type: none">"Lyhytvalintatoimintojen määrittäminen" sivulla 39."Puhelinpalvelujen tilaaminen" sivulla 43.<i>Cisco IP Phone 7914 Expansion Module Phone Guide</i>.
Työskentelet avustajan kanssa (tai avustajana)	Voit tarvita näitä: <ul style="list-style-type: none">Cisco IP Manager Assistant -palvelujaettu linja.	Lisätietoja on seuraavassa oppaassa: <ul style="list-style-type: none"><i>Cisco IP Manager Assistant -käyttöopas</i>."Jaetun linjan käyttäminen" sivulla 30.
Haluat käyttää yhtä alanumeroa useille puhelimille	Pyydä jaettua linjaa. Näin voit käyttää samaa alanumeroa esimerkiksi työpöytäpuhelinta ja matkapuhelinta varten.	Lisätietoja on luvussa "Jaetun linjan käyttäminen" sivulla 30.

Jos...	Tee näin...	Lisätietoja...
Käytät samoja puhelimia tai toimitilaa yhdessä muiden kanssa	<p>Voit tarvita näitä:</p> <ul style="list-style-type: none"> • Parkissa-toimintoa, jotta voit tallentaa ja noutaa puheluja siirtotoimintoa käyttämättä • Puhelujen poiminta -toimintoa, jotta voit vastata toisessa puhelimesta soivaan puheluu omalla puhelimellasi • jaettua linjaa, jonka avulla voit katsella meneillään olevia puheluja ja liittyä niihin • Ciscon Alanumeron liikkuvuus -toimintoa, jotta voit käyttää puhelinnumeroasi ja käyttäjäprofiiliasi jaetussa puhelimesta. 	<p>Kysy lisätietoja näistä toiminnoista järjestelmänvalvojalta. Lisätietoja on myös seuraavissa luvuissa ja oppaissa:</p> <ul style="list-style-type: none"> • "Laajennettu puhelujen käsittely" sivulla 28. • "Jaetun linjan käyttäminen" sivulla 30. • <i>Cisco IP -puhelimien mukauttaminen Internetissä</i> -oppaan luku Alanumeron liikkuvuus -toiminnon käyttäminen.
Vastaat puheluihin usein tai käsittelet puheluita jonkun toisen puolesta	<p>Pyydä järjestelmänvalvojaa asettamaan automaattinen vastaustoiminto puhelimeesi.</p>	<p>Lisätietoja on luvussa "Automaattisen vastaustoiminnon käyttäminen korvakuulokkeiden tai kaiutinpuhelimen kanssa" sivulla 36.</p>
Haluat soittaa videopuheluja	<p>Sinun kannattaa ehkä käyttää Cisco VT Advantage -sovellusta, jonka avulla voit soittaa videopuheluja käyttämällä Cisco IP -puhelinta, tietokonetta ja ulkoista videokameraa.</p>	<p>Kysy neuvoa järjestelmänvalvojalta. Lisätietoja on <i>Cisco VT Advantage User Guide</i> -oppaassa ja <i>Cisco VT Advantage Quick Start Guide</i> -pikaoppaassa.</p>
Haluat käyttää omaa puhelinnumeroasi ja asetuksiasi tilapäisesti jaetussa Cisco IP -puhelimessa	<p>Kysy järjestelmänvalvojalta Ciscon Alanumeron liikkuvuus -palvelusta.</p>	<p>Lisätietoja on <i>Cisco IP -puhelimien mukauttaminen Internetissä</i> -oppaan luvussa Alanumeron liikkuvuus -toiminnon käyttäminen.</p>

Puhelimen vianmääritys

Tässä osassa kerrotaan, miten Cisco IP -puhelimesta ja puheluista saa tietoja, joiden avulla järjestelmänvalvoja tai asentaja voi tehdä puhelimen vianmäärityksen.

Jos sinua pyydetään...	Tee näin...
Avaamaan verkkomääritystiedot	Valitse  > Verkkomääritykset ja sen jälkeen verkkomääritystiedot, joita haluat katsella.
Avaamaan tilatiedot	Valitse  > Tila ja sen jälkeen tilatiedot, joita haluat katsella.
Avaamaan puhelimen mallitiedot	Valitse  > Mallin tiedot .



Huomautus Jos  ei reagoi, järjestelmänvalvoja on ehkä poistanut painikkeen käytöstä puhelimesiasi. Pyydä lisätietoja järjestelmänvalvojalta.

Laaturaportointityökalun käyttäminen

Järjestelmänvalvoja voi määrittää väliaikaisesti Cisco IP -puhelimeesi laaturaportointityökalun, joka auttaa käyttöön liittyvien ongelmien vianmäärityksessä. **QRT**-toimintonäppäimellä voit lähettää tietoja puheluissa esiintyvistä ongelmista järjestelmänvalvojalle.

Sen mukaan, miten järjestelmänvalvoja on määrittänyt laaturaportointityökalun puhelimeesi, voit käyttää **QRT**-toimintonäppäintä kahdella tavalla:

Jos haluat...	Tee näin...
Raportoida nopeasti meneillään olevan puhelun äänitasoon liittyvistä ongelmista	Paina puhelun aikana QRT -näppäintä. (Sinun täytyy ehkä ensin painaa lisää -toimintonäppäintä.) Puhelinjärjestelmäsi kerää meneillään olevan puhelun äänitiedot lokiin ja reitittää ne järjestelmänvalvojalle.
Raportoida puheluihin liittyvästä ongelmasta	Paina QRT -näppäintä. (Sinun täytyy ehkä ensin painaa lisää -toimintonäppäintä.) Valitse ongelmaluokitusluettelosta ongelma, josta haluat raportoida. Joissakin ongelmaluokissa on syykoodi, jonka valitsemalla voit toimittaa lisätietoja ongelmasta. Puhelin reitittää tiedot järjestelmänvalvojalle.

Cisco laitteiden rajoitetun vuoden takuun ehdot

Laitteen takuuta koskevat tietyt ehdot. Voit takuuaikana käyttää tiettyjä palveluita. Virallinen takuutodistus sekä Cisco ohjelmistoja koskeva takuu ovat Cisco Documentation -CD-levyllä ja Internetissä osoitteessa Cisco.com. Etsi ja lataa *Cisco Information Packet (Cisco-tietopaketti)* ja vakuutusasiakirja CD-levyltä tai osoitteesta Cisco.com seuraavien ohjeiden mukaisesti:

1. Käynnistä selain ja siirry osoitteeseen
http://www.cisco.com/univercd/cc/td/doc/es_inpk/cetrans.htm.
Näkyviin tulee takuu- ja käyttöoikeussopimussivu.
2. Lue *Cisco Information Packet (Cisco-tietopaketti)* seuraavien ohjeiden mukaisesti:
 - a. Napsauta **Information Packet Number (Tietopakettin numero)** -kenttää ja tarkista, että osanumero 78-5235-02F0 on korostettuna.
 - b. Valitse asiakirjan kieli.
 - c. Napsauta **Mene**-painiketta.
 - d. Esiin tulee tietopakettin sivu Cisco Limited Warranty and Software License (Cisco rajoitettu takuu ja ohjelmiston käyttöoikeus).
 - e. Lue asiakirja verkosta tai lataa ja tulosta se PDF-muodossa napsauttamalla **PDF**-kuvaketta.



Huomaus

Tarvitset Adobe Acrobat Reader -ohjelman PDF-tiedostojen lukemiseen ja tulostamiseen. Voit ladata ohjelman Adoben kotisivuilta osoitteesta <http://www.adobe.com>.

3. Lue tuotteen käännetyt ja lokalisoitut takuutiedot seuraavien ohjeiden mukaisesti:
 - a. Syötä Warranty Document Number (Takuuasiakirjan numero) -kenttään tämä osanumero: 78-10747-01C0.
 - b. Valitse asiakirjan kieli.
 - c. Napsauta **Mene**-painiketta.
Näkyviin tulee Cisco-takuusivu.
 - d. Lue asiakirja verkosta tai lataa ja tulosta se PDF-muodossa napsauttamalla **PDF**-kuvaketta.

Jos tarvitset apua, voit myös käyttää Cisco palvelu- ja tukisivustoa osoitteessa

http://www.cisco.com/public/Support_root.shtml.

Laitetakuun kesto

Yksi (1) vuosi

Laitteiden varaosat ja korjaaminen sekä ostohinnan hyvittäminen

Cisco tai sen palvelukeskus pyrkii mahdollisuuksiensa mukaan lähettämään varaosan kymmenen (10) arkipäivän kuluessa RMA-palautuspyynnön vastaanottamisesta. Toimitusaika voi vaihdella asiakkaan maantieteellisen sijainnin mukaisesti.

Cisco pidättää oikeuden ostohinnan hyvittämiseen ainoana takuumuotona.

RMA-numeron hankkiminen

Ota yhteys yritykseen, jolta ostit tuotteen. Jos olet ostanut tuotteen suoraan Ciscolta, ota yhteys Ciscon myynti- ja palveluedustajaan.

Täydennä alla olevat tiedot ja säilytä ne myöhempää tarvetta varten.

Tuotteen ostopaikka	
Myyntiyrityksen puhelinnumero	
Tuotteen mallinnumero	
Tuotteen sarjanumero	
Huoltosopimuksen numero	



Hakemisto

A

alanumerot, katseleminen **11**
asentaminen, Cisco IP -puhelin **5**
asetukset
 mukauttaminen **37**
 oletusasetusten käyttäminen **37**
asetukset-painike, kuvaus **10**
Automaattinen vastaustoiminto,
 käyttäminen **36**
avoimet neuvottelupuhelut **25, 27**

C

Cisco IP -puhelin
 dokumentaatio **4**
 korkeuden säätäminen **6**
 kuulokepidikkeen kiinnittäminen **6**
 kuva **9**
 kuvaus **8**
 kytkeminen **5**
 online-ohje **16**
 rekisteröityminen **6**
 toimintojen määrittäminen **12, 44**
 Web-pohjaiset palvelut **42**

D

dokumentaation hankkiminen **4**

E

ei-vastatut puhelut, tietueet **41**
epäilyttävät puhelut, jäljittäminen **32**

J

jaettujen linjojen käytössä-kuvake **30**
jaetut linjat
 ja käytössä-kuvake **30**
 ja yksityisyys **32**
 kuvaus **30**
 puhelujen enimmäismäärä **30**
 väliintuloa käyttämällä **31**
jalka
 painike, tietoja **10**
 säätäminen **6**
Jonotus, käyttäminen **19**

K

kaiutinpuhelin

lopettaminen **22**

painike, tietoja **10**

puheluihin vastaaminen **21**

soittaminen **17**

tila, käyttäminen **35**

äänenvoimakkuus **37**

katkaiseminen, toiminnot **22**

kuuloke

kiinnittäminen pidikkeeseen **6**

käyttäminen **35**

merkkivalo **9**

äänenvoimakkuus **37**

kuulokkeet

lopettaminen **22**

painike, tietoja **10**

puheluihin vastaaminen **21**

soittaminen **19**

tila, käyttäminen **35**

äänenvoimakkuus **37**

kuulokkeiden toiminta, yleistä **7**

kuvakkeet

painikkeissa **16**

puhelutilat **13**

Käyttäjän asetukset -Web-sivut

ja puhelinpalvelut **43**

käyttäminen **42**

L

linja auki

kuvaus **12**

numeron valinta **17**

linja vapaa

kuvaus **12**

numeron valinta **17**

linjapainikkeet, tietoja **10**

linjat

katseleminen **11**

kuvaus **12**

luettelo

käyttäminen puhelimesta **18, 41**

soittaminen Web-sivulta käyttämällä **19**

luettelot-painike, kuvaus **10**

lyhytvalinta

käyttäminen **17**

nimet **11**

painikkeet, määrittäminen **39**

painikkeet, tietoja **10**

M

MLPP, käyttäminen **34**

N

navigointipainike, kuvaus **10**

neuvottelupuhelut

avoimet **25, 27**

tyypit **25**

vakio **25, 26**

numeron valinta, toiminnot **17**
nVäliint, katso kohtaa väliintulo
näppäimistö
kuvaus **10**
tekstin syöttäminen **16**

O

ohje, käyttäminen **16**
ohjelmoitavat painikkeet
kuvaus **10**
nimet **11**
ohje-painike, kuvaus **10**
Oma luettelo (PAB)
soittaminen **19**
tilaaminen **43**
online-ohje, käyttäminen **16**

P

painikkeet, tietoja **16**
palaa-toiminto, käyttäminen **22**
palvelut, tilaaminen **43**
palvelut-painike, kuvaus **10**
parkki, käyttäminen **28**
Pikavalintapalvelu
soittaminen **19**
tilaaminen **43**
pito
ja puhelusta toiseen siirtyminen **14**
ja siirtäminen **23**
käyttäminen **22**

puhelimien näyttö
kielen vaihtaminen **38**
kohteiden valitseminen **15**
kontrastin säätäminen **38**
puhdistaminen **4**
toiminnot **11**
puhelinlinjat
katseleminen **11**
kuvaus **12**
painikkeet **10**
puhelu odottaa, käyttäminen **21**
puheluihin vastaaminen, toiminnot **21**
puheluissa
neuvottelutoiminnot **25**
puhelujen käsittely, laajennettu **28**
puhelujen käsittely, perus **17**
puhelujen priorisointi **34**
puhelujen soittaminen, toiminnot **17**
puhelujen valitseminen **13**
puhelulokit
katseleminen ja soittaminen **41**
soittaminen **18**
tyhjentäminen **41**
puhelen lopettaminen, toiminnot **22**
puhelen poiminta, käyttäminen **28**
puhelen ryhmäpoiminta, käyttäminen **28**
puhelusta toiseen siirtyminen **14**
puhelut
asettaminen ja noutaminen **28**
asettaminen parkkiin **28**
enimmäismäärä linjalla **12, 30**
katseleminen **11, 14**
kuvakkeet **13**

lopettaminen **22**
ongelmien raportointi **46**
pito- ja palaa-toiminnot **22**
priorisointi **34**
siirtäminen **23**
soitonsiirto **24**
soittaminen **17**
soivan puhelun siirtäminen **21, 28**
turvalliset **33**
useiden käsitteleminen **14**
useita puhujia **25**
vaimennus **23**
valitseminen **13**
vastaaminen **21**
vrt. linjat **12**
puhelutoimintoalue **11**
puheviestien osoitin, tietoja **40**
puheviestipalvelu, käyttäminen **40**

Q

QRT, käyttäminen **46**

S

salatut puhelut, kuvake **33**
sanomat
osoitin **38**
siirtäminen, toiminnot **23**
soitetut puhelut, tietueet **41**
soitonsiirto, käyttäminen **24**
soitonsiirto, toiminnot **24**

soittoääni
mukauttaminen **38**
osoitin **9**
äänenvoimakkuus **37**
suojaus, varoitukset **2**

T

TAPS (Tool for Auto-Registered Phones Support eli automaattisen rekisteröinnin työkalu) **6**

TAPS, käyttäminen **6**

tarkistetut puhelut, kuvake **33**

teksti, syöttäminen puhelimeen **16**

tilarivi, katseleminen **11**

tilatiedot, etsiminen **46**

toiminnot, käytettävyys **12**

toimintonäppäimet

kuvaus **10**

nimet **11**

toimintopainikkeet

asetukset **10**

luettelot **10**

ohje **10**

palvelut **10**

viestit **10**

toimintovalikot, käyttäminen **15**

toisto, käyttäminen **17**

turvalliset puhelut, kuvaus **33**

U

useat puhelut, käsitteleminen **14**

uudet puhelut, soittamistoiminnot **17**

V

- Vahingollisen puhelun jäljitys (Jäljitys),
käyttäminen **32**
- vaimennus, käyttäminen **23**
- vaimennus-painike, kuvaus **10**
- valikot, käyttäminen **15**
- varoitukset, suojaus **2**
- vastatut puhelut, tietueet **41**
- verkkomäärittystiedot, etsiminen **46**
- vianmäärittäminen, tiedot **46**
- viestit
 - kuunteleminen **40**
 - osoitin **40**
- viestit-painike, kuvaus **10**
- väliintulo
 - ja jaetut linjat **30**
 - ja yksityisyys **32**
 - käyttäminen **31**

W

- WebDialer, käyttäminen **19**

Y

- yksityisyys
 - ja jaetut linjat **30**
 - käyttäminen **32**
- yrityksen puhelinluettelo
 - käyttäminen puhelimessa **18**
 - soittaminen Web-sivulta käyttämällä **19**

Ä

- äänenvoimakkuus
 - oletusasetusten käyttäminen **37**
 - säätäminen **37**
- äänenvoimakkuuspainike, kuvaus **10**
- ääniongelmat, raportointi **46**



Pääkonttorin osoite
Cisco Systems, Inc.
170 West Tasman Drive
San Jose, CA 95134-1706
USA

www.cisco.com
Puhelin: +1 408 526-4000
+1 800 553-NETS (6387)
Faksi: +1 408 526-4100

Pääkonttori Euroopassa
Cisco Systems International BV
Haarlerbergpark
Haarlerbergweg 13-19
1101 CH Amsterdam

Alankomaat
www.europe.cisco.com
Puhelin: +31 0 20 357 1000
Faksi: +31 0 20 357 1100

**Pääkonttori Pohjois- ja
Etelä-Amerikassa**
Cisco Systems, Inc.
170 West Tasman Drive
San Jose, CA 95134-1706
USA

www.cisco.com
Puhelin: +1 408 526-7660
Faksi: +1 408 527-0883

**Pääkonttori Aasiassa ja
Tyynenmeren alueen maissa**
Cisco Systems, Inc.
168 Robinson Road
#28-01 Capital Tower
Singapore 068912

www.cisco.com
Puhelin: +65 6317 7777
Faksi: +65 6317 7799

Cisco Systemsillä on yli 200 konttoria seuraavissa maissa. Osoitteet ja puhelin- sekä faksinumerot ovat

Ciscon WWW-sivuilla osoitteessa www.cisco.com/go/offices.

Alankomaat • Argentiina • Australia • Belgia • Brasilia • Bulgaria • Chile • Costa Rica • Dubai, Arabiemiiraatit • Espanja • Etelä-Afrikka • Filippiinit • Hongkong • Indonesia • Intia
Irlanti • Iso-Britannia • Israel • Italia • Itävalta • Japani • Kanada • Kiina • Kolumbia • Korea • Kreikka • Kroatia • Kypros • Luxemburg • Malesia • Meksiko • Norja • Peru
Portugali • Puerto Rico • Puola • Ranska • Romania • Ruotsi • Saksa • Saudi-Arabia • Singapore • Skotlanti • Slovakia • Slovenia • Suomi • Sveitsi • Taiwan • Tanska • Thaimaa
Tšekin tasavalta • Turkki • Ukraina • Unkari • Uusi-Seelanti • Venezuela • Venäjä • Vietnam • Yhdysvallat • Zimbabwe

Copyright © 2005 Cisco Systems, Inc. Kaikki oikeudet pidätetään. CCSP, Cisco Square Bridge -logo, Follow Me Browsing ja StackWise ovat Cisco Systems, Inc.:n tavaramerkkejä; Changing the Way We Work, Live, Play, and Learn ja iQuick Study ovat Cisco Systems, Inc.:n palvelumerkkejä ja Access Registrar, Aironet, ASIST, BPX, Catalyst, CCDA, CCDP, CCIE, CCIP, CCNA, CCNP, Cisco, Cisco Certified Internetwork Expert -logo, Cisco IOS, Cisco Press, Cisco Systems, Cisco Systems Capital, Cisco Systems -logo, Cisco Unity, Empowering the Internet Generation, Enterprise/Solver, EtherChannel, EtherFast, EtherSwitch, Fast Step, FormShare, GigaDrive, GigaStack, HomeLink, Internet Quotient, IOS, IP/TV, iQ Expertise, iQ-logo, iQ Net Readiness Scorecard, LightStream, Linksys, MeetingPlace, MGX, Networkers-logo, Networking Academy, Network Registrar, Packet, PIX, Post-Routing, Pre-Routing, ProConnect, RateMUX, ScriptShare, SlideCast, SMARTnet, StrataView Plus, SwitchProbe, TeleRouter, The Fastest Way to Increase Your Internet Quotient, TransPath ja VCO ovat Cisco Systems, Inc.:n ja/tai sen tytäryhtiöiden rekisteröityjä tavaramerkkejä Yhdysvalloissa sekä joissakin muissa maissa.

Kaikki muut tässä dokumentissa tai Web-sivustossa mainitut tavaramerkit ovat haltijoidensa omaisuutta. Kumppani-sanan käyttö ei tarkoita Ciscon ja muiden yhtiöiden välistä kumppanuussuhdetta. (0501R)C