

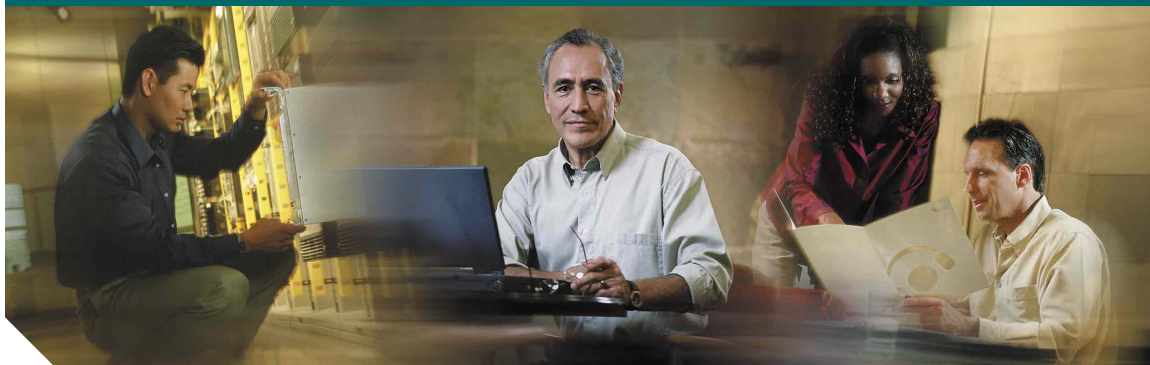

Manual do telefone



Telefone IP da Cisco 7960G e 7940G para o Cisco CallManager



Incluindo Licença e Garantia

Sede social

Cisco Systems, Inc.
170 West Tasman Drive
San Jose, CA 95134-1706
USA
<http://www.cisco.com>
Tel: +1 408 526-4000
+1 800 553-NETS (6387)
Fax: +1 408 526-4100



Visualizar e efectuar chamadas

Se pretende...	Então...
Remarcar o último número	Prima ReMarc .
Visualizar os registos de chamadas	Selecione  > Chamadas perdidas, Chamadas recebidas, ou Chamadas efectuadas .
Marcar a partir de um registo de chamadas	Desloque-se até à lista a partir do registo de chamadas, edite o número (se necessário) e levante o auscultador.
Editar um número num registo de chamadas	Prima EdtMarc seguido de << ou >> para reposicionar o cursor ou apagar dígitos.
Marcar partir de uma lista telefónica da empresa	Selecione  > Lista telefónica da empresa . Introduza as primeiras letras e prima Procurar . Em seguida, desloque-se para a lista e levante o auscultador.
Marcar através do altifalante	Prima NovaCh , e introduza um número. Em alternativa, prima  antes ou depois de marcar, remarcar ou marcar rapidamente um número.
Efectuar uma chamada enquanto outra está activa.	Prima NovaCh . A chamada original é colocada automaticamente em espera.



Copyright © 2004 Cisco Systems, Inc. Todos os direitos reservados. Cisco, Cisco IOS, Cisco Systems e o logótipo Cisco Systems são marcas registadas da Cisco Systems, Inc. ou das suas filiais nos EUA e noutros países. Todas as outras marcas ou nomes mencionados neste documento ou no Web site são propriedade dos respectivos detentores. A utilização da palavra parecerio não implica uma relação de parceria entre a Cisco e qualquer outra empresa. (0401R)

OL-6634-01

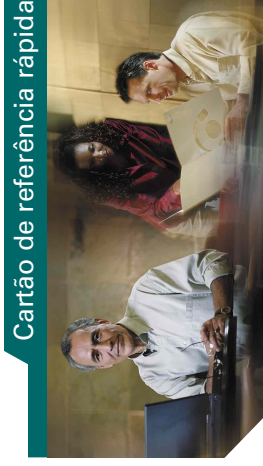

Cartão de referência rápida

Telefone IP da Cisco 7960G e 7940G

Definições das teclas de função
 Definições das teclas
 Transferir uma chamada
 Utilizar o desvio de chamadas
 Efectuar chamadas em conferência
 Visualizar e efectuar chamadas

Definições das teclas de função

Actualizar	Actualizar o conteúdo e obter as últimas informações
Atender	Atender uma chamada
Cancelar	Cancelar uma acção ou sair do ecrã sem aplicar as alterações
Captura	Atender uma chamada noutro telefone dentro do seu grupo
Conf.em	Servir como anfitrião de uma chamada em conferência Conf.em
Confrn	Criar uma chamada em conferência
DesÚltC	Desligar o último participante adicionado à chamada em conferência
DsvTdCh	Configurar/cancelar o desvio de chamadas
EdtMarc	Editar um número num registo de chamadas
Eliminar	Remover caracteres à direita do cursor quando utiliza a EdtMarc
GrpCapt	Atender uma chamada noutro telefone fora do seu grupo
Guardar	Guardar as definições seleccionadas
Interc	Participar numa chamada de uma linha partilhada
IntercC	Participar numa chamada numa linha partilhada e estabelecer uma chamada em conferência
Limpar	Eliminar registos ou definições
ListConf	Visualizar participantes numa conferência
Mais	Visualizar teclas de função adicionais
MarcAbr	Marcar através de número de índice de marcação rápida

Definições das teclas

Marcar	Marcar um número de telefone introduzido
NovaCh.	Efectuar nova chamada
Partic.	Juntar várias chamadas numa única linha para criar uma chamada em conferência
Predef	Repor as definições (incluindo volume) para os valores originais de fábrica
Privado	Autorizar/Não autorizar terceiros a visualizarem ou intercalarem chamadas numa linha partilhada
Procurar	Procurar uma listagem de lista telefónica
QRT	Enviar problemas de chamadas para o administrador do sistema
ReCham	Receber uma notificação quando uma extensão ocupada fica disponível
ReMarc	Remarcar o último número marcado
Remover	Remover um participante da conferência
Restaurar	Repor as definições (incluindo volume) para os valores previamente guardados
Reter	Armazenar uma chamada utilizando a Retenção de chamadas
Retomar	Retomar uma chamada em espera
Sair	Voltar ao ecrã anterior
Selec.	Seleccionar um item no ecrã
TermCh	Desligar a chamada em curso
Transf.	Transferir uma chamada
TrfrDir	Transferir duas chamadas entre si
<<	Eliminar os caracteres introduzidos
>>	Deslocar-se através dos caracteres introduzidos

Utilizar o desvio de chamadas

Se pretende...	Então...
Configurar o desvio de chamadas na sua linha principal	Prima DsvTdCh e introduza um número de telefone de destino.
Configurar ou cancelar o desvio de chamadas a partir do seu computador (para qualquer linha)	Inicie a sessão na página Web Opções do utilizador e selecione Desviar todas as chamadas ... no menu principal.
Cancelar o desvio de chamadas	Prima DsvTdCh .

Efectuar chamadas em conferência

Se pretende...	Então...
Começar uma chamada em conferência padrão, ligando aos participantes	Durante uma chamada, prima mais > Confrn para adicionar outro interlocutor à chamada. Marque o número do participante. Depois de estabelecer a ligação, prima novamente Confrn . Repita o procedimento para adicionar participantes.
Convidar os interlocutores actuais para participar numa conferência padrão	Desloque-se até à chamada de destino em linha e prima Selec . A partir da chamada seleccionada, prima mais > Partic .
Visualizar uma lista de participantes	Escolha uma conferência activa e prima ListConf . Um * indica o iniciador.
Remover um participante da conferência	Se for o iniciador da conferência, é possível premir DesUltC ou seleccionar um nome na lista da conferência e premir Remove .

Transferir uma chamada

Se pretende...	Então...
Transferir uma chamada	Durante uma chamada, prima Transf. e introduza o número de destino. Para transferir a chamada, prima novamente Transf.
Ligar duas chamadas em curso ("transferência directa")	Desloque-se até à chamada de destino em linha e prima Selec . Numa das chamadas seleccionadas, prima mais > TrfrDir . Para ficar em linha com os chamadores, utilize Partic , para criar antes uma conferência.



Índice

Introdução 1

Como utilizar este manual 1

Informações sobre segurança e desempenho 2

Limpeza do ecrã do telefone 4

Onde encontrar informações adicionais 4

Mais informações sobre a personalização do telefone na Web 4

Ligar o telefone 5

Descrição geral do telefone 8

Teclas e Hardware 8

Funcionalidades do ecrã do telefone 11

Funcionalidade e disponibilidade 12

Sugestões sobre processamento de chamadas e navegação 12

Desligar e obter sinal de marcação 12

Linhas e chamadas 12

Ícones das chamadas 13

Seleccionar chamadas 14

Ver chamadas e alternar entre chamadas 14

Seleccionar itens do ecrã do telefone 15

Utilizar menus de funcionalidades 16

Introduzir e editar texto 16

Obter Ajuda no telefone 17

Ícones das teclas 17

Processamento básico de chamadas 18

Efectuar uma chamada 18

Atender uma chamada 22

Terminar uma chamada 23

Utilizar as funções 'Espera' e 'Retomar' 23

Utilizar a função 'Silenciar' 24

Transferir uma chamada 24

Desviar as suas chamadas para outro número 25

Efectuar chamadas em conferência 26

Tipos de chamadas em conferência suportados 26

Iniciar e participar numa conferência padrão 27

Iniciar ou participar numa chamada em conferência Conf.em 28

Processamento avançado de chamadas 29

Armazenamento e obtenção de chamadas retidas 29

Redireccionar para o seu telefone uma chamada a tocar 30

Utilizar uma linha partilhada 30

Linhas partilhadas 31

Participar numa chamada de uma linha partilhada 32

Evitar que terceiros visualizem ou possam intercalar uma chamada numa linha partilhada 33

Localizar chamadas suspeitas 33

Efectuar e receber chamadas seguras 34

Priorizar chamadas importantes 34

Utilizar o auscultador, o auricular e o altifalante 36

Adquirir um auricular 37

Utilizar a função Atendimento automático com um auricular ou o altifalante 37

Personalizar as definições do telefone 38

Regular o volume 38

Personalizar toques e indicadores de mensagem 39

Personalizar o ecrã do telefone 39

Configurar as funcionalidades de marcação rápida 40

Utilizar as mensagens de voz, registos de chamadas e listas telefónicas 41

Aceder às mensagens de voz 41

Utilizar os registos de chamadas e listas telefónicas 42

Aceder às suas páginas Web Opções do utilizador 43

Iniciar sessão nas páginas Web de opções do utilizador 43

Subscrever serviços telefónicos 44

Opções de configuração adicionais 45

Resolução de problemas com o telefone 47

Utilizar a ferramenta de relatórios de qualidade 47

Termos da garantia Cisco de um ano limitada ao hardware 48



Índice remissivo 51



Introdução

Como utilizar este manual

Este manual fornece uma abordagem geral das funções disponíveis no seu telefone. Pode lê-lo totalmente para obter uma compreensão sólida das capacidades do seu telefone, ou consultar o quadro abaixo para indicadores das secções mais utilizadas.

Se pretende...	Então...
Explorar o seu telefone por conta própria	Prima  ou  no telefone quando precisar de ajuda.
Rever informações de segurança	Consulte "Informações sobre segurança e desempenho" na página 2.
Ligar o telefone	Consulte "Ligar o telefone" na página 5.
Utilizar o telefone depois de instalado	Comece por consultar "Descrição geral do telefone" na página 8.
Conhecer o monitor	Consulte "Funcionalidades do ecrã do telefone" na página 11.
Seleccionar chamadas ou alternar entre chamadas	Consulte "Sugestões sobre processamento de chamadas e navegação" na página 12.
Efectuar chamadas	Consulte "Efectuar uma chamada" na página 18.
Colocar chamadas em espera	Consulte "Utilizar as funções 'Espera' e 'Retomar'" na página 23.
Silenciar chamadas	Consulte "Utilizar a função 'Silenciar'" na página 24.
Transferir chamadas	Consulte "Transferir uma chamada" na página 24.
Efectuar chamadas em conferência	Consulte "Efectuar chamadas em conferência" na página 26.
Partilhar um número de telefone	Consulte "Utilizar uma linha partilhada" na página 30.
Utilizar o telefone como altifalante ou alternar entre dispositivos de áudio	Consulte "Utilizar o auscultador, o auricular e o altifalante" na página 36.
Alterar os níveis de volume ou o som da campainha	Consulte "Personalizar as definições do telefone" na página 38.
Configurar a marcação rápida	Consulte "Configurar as funcionalidades de marcação rápida" na página 40.
Visualizar as chamadas perdidas	Consulte "Utilizar as mensagens de voz, registos de chamadas e listas telefónicas" na página 41.

Informações sobre segurança e desempenho

Instalação e utilização do telefone

Leia os seguintes avisos de segurança antes de instalar ou utilizar o telefone IP da Cisco:



Aviso

INSTRUÇÕES IMPORTANTES SOBRE SEGURANÇA

Este símbolo de aviso significa perigo. Encontra-se numa situação que pode causar feridas ou lesões corporais. Antes de trabalhar com um equipamento, tome consciência dos perigos relacionados com os circuitos eléctricos e familiarize-se com os procedimentos normalmente utilizados para evitar os acidentes. Utilize o número de declaração fornecido no fim de cada aviso para localizar a respectiva tradução nos avisos de segurança traduzidos que acompanham este dispositivo.

GUARDE ESTAS INSTRUÇÕES



Aviso

Leia as instruções de instalação antes de ligar o sistema à fonte de alimentação.



Aviso

A eliminação definitiva deste produto deve cumprir todas as leis e regulamentos nacionais.



Aviso

Não ponha o sistema a funcionar, não ligue nem desligue os cabos durante períodos de trovoadas com relâmpagos.



Aviso

Para evitar choque eléctrico, não ligue circuitos de tensão extrema inferior de segurança (SELV) a circuitos de tensão de rede telefónica (TNV). As portas LAN contêm circuitos SELV e as portas WAN contêm circuitos TNV. Algumas portas LAN e WAN utilizam conectores RJ-45. Tenha cuidado ao ligar os cabos.



Atenção

Os circuitos de alimentação por cabo fornecem tensão através do cabo de comunicação. Utilize o cabo fornecido pela Cisco ou um cabo de comunicação de, no mínimo, 24 AWG.



Aviso

A fonte de alimentação deverá ser instalada no interior.

Utilização de uma fonte de alimentação externa

Os seguintes avisos aplicam-se quando é utilizada uma fonte de alimentação externa com o telefone IP da Cisco:



Aviso

Este produto depende do sistema de protecção contra curto-circuitos (picos de tensão) instalado no edifício. Certifique-se de que não são utilizados fusíveis ou disjuntores superiores a 120 VAC, 15A U.S. (240 VCA, 10A internacional) nos condutores de fase (todos os condutores portadores de corrente).



Aviso

O aparelho destina-se ao funcionamento com sistemas de alimentação TN.



Aviso

A combinação ficha-tomada tem de estar acessível a qualquer momento, uma vez que é o principal dispositivo de desligamento.



Atenção

Utilize apenas a fonte de alimentação especificada pela Cisco com este produto.

Utilização de dispositivos externos com o telefone IP da Cisco

A seguinte informação é aplicável à utilização de dispositivos externos com o telefone IP da Cisco:

A Cisco recomenda a utilização de dispositivos externos de boa qualidade (altifalantes, microfones e auriculares) com protecção contra sinais de frequência de rádio (RF) e de frequências de áudio (AF) indesejados.

Dependendo da qualidade destes dispositivos e da sua proximidade a outros dispositivos como telemóveis ou rádios de duas vias, pode ainda ocorrer algum ruído acústico. Nesses casos, a Cisco recomenda que adopte uma ou mais das seguintes medidas:

- Afaste o dispositivo externo da fonte de sinais RF ou AF.
- Afaste os cabos do dispositivo externo da fonte de sinais RF ou AF.
- Utilize cabos com protecção para o dispositivo externo ou cabos com uma melhor protecção e conector.
- Reduza o comprimento do cabo do dispositivo externo.
- Aplique ferrite ou materiais idênticos nos cabos do dispositivo externo.

A Cisco não pode garantir o desempenho do sistema porque não tem controlo sobre a qualidade dos dispositivos externos, cabos e conectores. O sistema terá o desempenho adequado se forem utilizados dispositivos adequados com cabos e conectores de boa qualidade.



Atenção

Nos países da União Europeia, utilize apenas altifalantes externos, microfones e auriculares que estejam em total conformidade com a Directiva EMC [89/336/CE].

Limpeza do ecrã do telefone

Limpe com cuidado o ecrã do telefone utilizando um pano macio e seco. Não utilize produtos líquidos ou em pó no telefone. A utilização de um produto que não um pano macio pode contaminar os componentes do telefone e provocar falhas.

Onde encontrar informações adicionais

É possível aceder à documentação mais recente da Cisco na World Wide Web neste URL:

<http://www.cisco.com/univercd/home/home.htm>

Pode aceder ao Web site da Cisco neste URL:

<http://www.cisco.com/>

Os Web Sites internacionais da Cisco podem ser acedidos a partir deste URL:

http://www.cisco.com/public/countries_languages.shtml

Mais informações sobre a personalização do telefone na Web

O seu telefone IP da Cisco consiste num dispositivo de rede, que pode partilhar informação com outros dispositivos da sua empresa, incluindo o seu computador. É possível utilizar as páginas Web Opções do utilizador do Cisco CallManager para estabelecer e personalizar os serviços telefónicos e para controlar as funcionalidades e definições do telefone a partir do computador. Este manual fornece uma apresentação resumida dessas capacidades. Para obter as instruções completas, consulte o manual *Personalizar o seu telefone IP da Cisco na Web* no seguinte URL:

http://www.cisco.com/univercd/cc/td/doc/product/voice/c_ipphon/index.htm

Ligar o telefone

O seu novo telefone IP da Cisco deverá ser ligado à rede de telecomunicações IP da empresa pelo administrador do sistema. Se não for o caso, consulte o gráfico e a tabela abaixo para ligar o telefone.

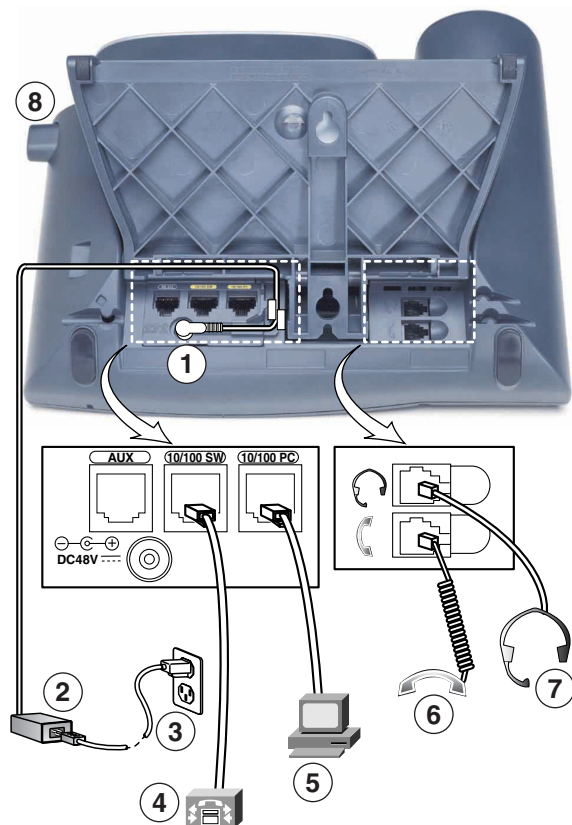

1	Porta do adaptador CC (CC48V) para telefones não equipados com alimentação por cabo Ethernet	5	Porta de acesso (10/100 PC) para ligar o telefone ao computador.
2	Fonte de alimentação CA/CC	6	Porta do auscultador
3	Cabo de alimentação CA	7	Porta do auricular
4	Porta de rede (10/100 SW) para ligação à rede	8	Botão da base

Regular a base

Para alterar o ângulo com que o seu telefone está pousado na secretária, regule a base enquanto prime o respectivo botão.

Regular o descanso do auscultador

Quando ligar o telefone, poderá ser necessário regular o descanso para garantir que o receptor não desliza para fora do mesmo. Consulte a tabela abaixo para obter instruções.

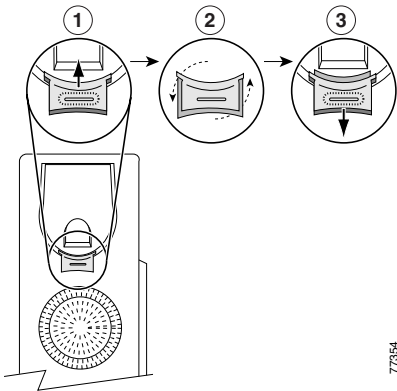

1	Coloque o auscultador de lado e puxe a patilha quadrada de plástico do descanso.
2	Rode a patilha 180 graus.
3	Volte a colocar a patilha no descanso do auscultador. Fica uma saliência na parte superior da patilha. Volte a colocar o auscultador no descanso.

Registrar no TAPS

Depois de ter o telefone ligado à rede, o administrador do sistema pode solicitar-lhe que faça o registo automático do telefone, utilizando o TAPS (Tool for Auto-Registered Phones Support - Ferramenta de suporte para telefones registados automaticamente) Esta ferramenta pode ser utilizada para um telefone novo ou para substituir um telefone existente.

Para fazer o registo no TAPS, levante o auscultador, introduza a extensão TAPS fornecida pelo administrador do sistema e siga as instruções. Pode ser necessário introduzir toda a sua extensão, incluindo o indicativo. Desligue depois de o telefone apresentar uma mensagem de confirmação. O telefone será reiniciado.

Informações sobre os auriculares

Para utilizar um auricular, ligue-o à respectiva porta na parte posterior do telefone.

Embora a Cisco Systems efectue alguns testes internos a auriculares de outros fabricantes para serem utilizados com os telefones IP da Cisco, a Cisco não certifica nem fornece apoio a produtos de outros fabricantes de auriculares ou auscultadores. Devido a inconsistências ambientais e de hardware inerentes existentes nos locais onde os telefones IP da Cisco estão instalados, não existe uma solução única que seja ideal para todos os ambientes. A Cisco recomenda que os clientes verifiquem quais os auriculares que funcionam melhor no seu ambiente antes de instalarem um grande número de unidades na respectiva rede.

Em determinados casos, a parte mecânica ou electrónica de vários auriculares podem fazer com que interlocutores remotos ouçam o eco da sua própria voz quando falam com utilizadores do telefone IP da Cisco.

A Cisco Systems recomenda a utilização de dispositivos externos de boa qualidade, como auriculares com protecção contra sinais de frequência de rádio (RF) e de frequências de áudio (AF) indesejados. Dependendo da qualidade destes dispositivos e da sua proximidade a outros dispositivos como telemóveis e rádios de duas vias, pode ainda ocorrer algum ruído acústico. Consulte "Utilização de dispositivos externos com o telefone IP da Cisco" na página 3 para mais informações.

Uma das principais razões que tornaria um auricular inadequado para o telefone IP da Cisco seria o potencial zumbido. Este zumbido pode ser escutado pelo interlocutor remoto ou por este e pelo utilizador do telefone IP da Cisco. Alguns sons potenciais de zumbido ou ruído podem ser causados por várias fontes externas, por exemplo, luzes eléctricas, proximidade de motores eléctricos, monitores de PC de grandes dimensões. Em alguns casos, um zumbido pode ser reduzido ou eliminado utilizando um adaptador de potência local (CP-PWR-CUBE-2). Consulte "Utilização de uma fonte de alimentação externa" na página 3 para mais informações.

Subjectivo ao utilizador

Para além do desempenho físico, mecânico e técnico, a parte de áudio de um auricular deve soar perfeita ao utilizador e ao outro interlocutor. O som é subjectivo e a Cisco não pode garantir o desempenho de quaisquer auriculares ou auscultadores, embora alguns deles tenham sido considerados como tendo um bom funcionamento em telefones IP da Cisco nos sites abaixo indicados.

No entanto, é da responsabilidade do cliente testar estes equipamentos no respectivo ambiente para determinar se o desempenho é adequado.

Para mais informações sobre auriculares, consulte:

<http://vxicorp.com/cisco>

<http://plantronics.com>

Descrição geral do telefone

O telefone IP 7960G ou 7940G da Cisco é um telefone multifuncional que proporciona comunicação de voz na mesma rede de dados utilizada pelo seu computador, permitindo-lhe efectuar e receber chamadas telefónicas, colocar chamadas em espera, efectuar marcação rápida de números, transferir chamadas, efectuar chamadas em conferência, etc.

Para além das funcionalidades básicas de processamento de chamadas, o telefone suporta funcionalidades telefónicas especializadas ou avançadas que podem tornar mais abrangentes e personalizar as suas possibilidades de processamento de chamadas.

O telefone IP da Cisco também permite:

- Aceder a dados e serviços da rede: é possível aceder a serviços especializados baseados na Web a partir do telefone.
- Controlo online a partir das páginas Web Opções do utilizador: é possível personalizar as funcionalidades do telefone utilizando um browser da Web no seu computador.
- Sistema de ajuda online: é possível obter informações sobre funcionalidades, teclas, teclas de função e itens de menu directamente a partir do telefone.

Teclas e Hardware

Algumas das funcionalidades do hardware do telefone IP da Cisco incluem:

- Teclas para o modo altifalante e modo auricular
- Quatro teclas de função para aceder a funcionalidades telefónicas
- Quatro teclas de função para aceder a mensagens, listas telefónicas, serviços e definições
- Teclas programáveis de linhas telefónicas, funcionalidades, números de marcação rápida e serviços
- Uma tecla de ajuda para obter informação imediata

Consulte as seguintes ilustrações e tabelas para obter informações mais detalhadas.

Ilustração 1 Telefone IP 7960 da Cisco













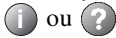

68561

Ilustração 2 Telefone IP 7940 da Cisco



68562





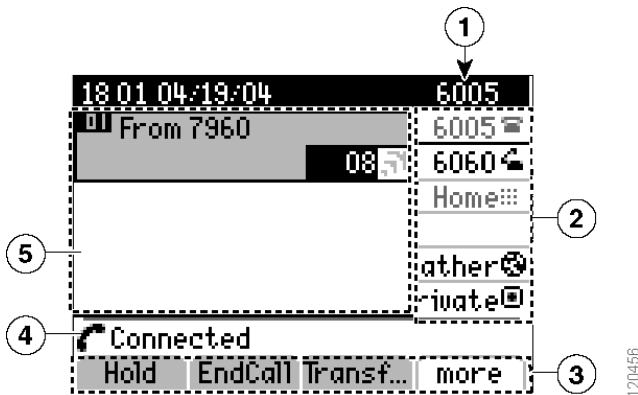

1	Faixa luminosa do auscultador	Indica uma chamada recebida ou uma nova mensagem de voz.
2	Ecrã do telefone	Mostra funcionalidades do telefone. Consulte "Funcionalidades do ecrã do telefone" na página 11.

3	Tipo de modelo	Indica o modelo do telefone Cisco IP.
4	Teclas programáveis 	Dependendo da configuração, as teclas programáveis permitem aceder a: <ul style="list-style-type: none"> • Linhas telefónicas (teclas de linha) • Números de marcação rápida (teclas de marcação rápida) • Serviços baseados na Web (por exemplo, tecla 'Lista de endereços pessoal') • Funcionalidades do telefone (por exemplo, tecla 'Privacidade')
5	Botão da base	Permite-lhe regular o ângulo da base do telefone.
6	Tecla Listas telefónicas 	Abre/fecha o menu Listas telefónicas. Utilize esta tecla para aceder aos registos de chamadas e listas telefónicas da empresa. Consulte "Utilizar os registos de chamadas e listas telefónicas" na página 42.
7	Tecla Ajuda 	Activa o menu de Ajuda. Consulte "Obter Ajuda no telefone" na página 17.
8	Tecla Definições 	Abre/fecha o menu de Definições. Utilize esta tecla para controlar o contraste do ecrã do telefone e os sons dos toques. Consulte "Personalizar as definições do telefone" na página 38.
9	Tecla Altifalante 	Liga e desliga o altifalante.
10	Tecla Silenciar 	Liga e desliga a função silenciar.
11	Tecla Auricular 	Liga e desliga o auricular.
12	Tecla Volume 	Controla o volume e outras definições. Consulte "Personalizar as definições do telefone" na página 38.
13	Tecla Serviços 	Abre/fecha o menu de Serviços. Consulte "Aceder às suas páginas Web Opções do utilizador" na página 43.
14	Tecla Mensagens 	Marca automaticamente o serviço de mensagens de voz (varia com o serviço). Consulte "Aceder às mensagens de voz" na página 41.
15	Tecla Navegação 	Permite navegar através de menus e itens realçados. Utilize em conjunto com teclas de função para activar itens realçados.
16	Teclado	Permite marcar números de telefone, introduzir letras e seleccionar itens de menu.
17	Teclas de função 	Cada tecla activa uma função (apresentada no ecrã do telefone).

Funcionalidades do ecrã do telefone

O ecrã do telefone principal poderá ter o seguinte aspecto durante uma chamada activa. A tabela abaixo apresenta a descrição básica das funcionalidades do ecrã do telefone.



1	Linha telefónica principal	Apresenta o número de telefone (número de extensão) da linha telefónica principal.
2	Etiquetas de teclas programáveis	<p>Indicam a configuração das teclas programáveis  do telefone:</p> <ul style="list-style-type: none">  Linhas telefónicas: cada tecla corresponde a uma tecla de linha. Poderá ter uma linha ou várias linhas atribuídas ao seu telefone.  Números de marcação rápida: cada tecla corresponde a uma tecla de marcação rápida. Consulte "Configurar as funcionalidades de marcação rápida" na página 40 para obter mais detalhes.  Serviços telefónicos: cada tecla corresponde a um serviço telefónico baseado na Web. (Por exemplo, tecla 'Lista de endereços pessoal').  Funcionalidade do telefone: cada tecla corresponde a uma funcionalidade específica. (Por exemplo, tecla 'Privacidade'.)
3	Etiquetas de teclas de função	Cada uma mostra uma tecla de função. Active uma tecla de função premindo  (a tecla de função correspondente).
4	Linha de estado	Apresenta os ícones do modo áudio, informação do estado e pedidos.
5	Área de actividade de chamadas	Apresenta as chamadas actuais das linhas realçadas e inclui informações detalhadas, como a identificação do chamador, duração e estado da chamada. (Na ilustração acima, está realçada a linha "6060".) Consulte "Ver chamadas e alternar entre chamadas" na página 14 para obter informações relacionadas.

Funcionalidade e disponibilidade



O funcionamento do seu telefone IP da Cisco e as funcionalidades a que tem acesso podem variar, conforme o agente de processamento de chamadas utilizado pela sua empresa e também a forma como a equipa de apoio telefónico da sua empresa configurou o seu sistema telefónico. Por isso, algumas das funcionalidades descritas neste manual podem não estar disponíveis ou funcionar de forma diferente no seu sistema telefónico. Contacte a sua assistência técnica ou o administrador do sistema se tiver questões a colocar sobre o funcionamento ou disponibilidade de funções.

Sugestões sobre processamento de chamadas e navegação

Estas orientações podem ajudá-lo no processamento de chamadas e na navegação em menus no seu telefone IP da Cisco.

Desligar e obter sinal de marcação

Algumas tarefas e instruções do telefone podem diferir dependendo se o telefone está *no descanso* ou *fora do descanso*.

- No descanso: o auscultador está pousado no suporte, não há chamadas activas, e não há sinal de marcação activo. O telefone possibilita *marcação "no descanso"*, o que permite introduzir ou seleccionar números antes de activar a chamada. Quando o telefone está no descanso, este ícone aparece junto de cada linha telefónica: 
- Fora do descanso: o auscultador está fora do descanso, o altifalante está activo ou um de vários métodos é utilizado para obter sinal de marcação ou atender uma chamada. Quando o telefone está fora do descanso, este ícone aparece junto da respectiva linha telefónica: 

Linhas e chamadas

Por vezes é fácil confundir *linhas* e *chamadas* no seu telefone. Utilize estas indicações para evitar a confusão:

Linhas









O telefone IP 7960G da Cisco suporta até seis linhas e o IP 7940G suporta até duas linhas. O número de linhas disponível no telefone depende da forma como o administrador do sistema configurou as teclas programáveis do telefone. Para saber quantas linhas possui, veja a área de linha do ecrã do telefone. Tem tantas linhas como números de telefone.

Chamadas

Cada linha suporta várias chamadas. Razão pela qual poderá ter de atender várias chamadas numa só linha de telefone. A configuração predefinida é de quatro chamadas por linha, mas o administrador do sistema pode alterar este número de acordo com as suas necessidades. Independentemente do número de linhas, o telefone suporta um máximo de 200 chamadas de cada vez.

Ícones das chamadas

O telefone apresenta ícones para ajudar o utilizador a determinar o estado da chamada (independentemente da chamada estar em espera, a tocar, ligada, etc.). Os ícones de estado das chamadas aparecem na área de actividade das chamadas, junto à chamada em questão.

Ícone	Estado da chamada	Descrição
	Chamada estabelecida	O utilizador está actualmente ligado a outro interlocutor. Muitas funcionalidades do telefone exigem uma chamada ligada.
	A receber chamada, a tocar	Uma chamada está a tocar numa das suas linhas. Consulte "Atender uma chamada" na página 22 para obter detalhes.
	A efectuar chamada, a tocar	Uma chamada está a tocar na linha do outro interlocutor. Consulte "Efectuar uma chamada" na página 18 para obter detalhes.
	Chamada em espera	A chamada actual foi colocada em espera. (Quando apresentado junto à linha telefónica, este ícone indica que todas as chamadas na linha estão em espera.)
	A efectuar chamada, linha ocupada	A linha para a qual efectuou a chamada está ocupada.
	Em utilização remota	Outro telefone que partilha a linha tem uma chamada ligada. Consulte "Utilizar uma linha partilhada" na página 30 para obter detalhes.
	Chamada autenticada	Consulte "Efectuar e receber chamadas seguras" na página 34 para obter a descrição deste ícone.
	Chamada encriptada	Consulte "Efectuar e receber chamadas seguras" na página 34 para obter a descrição deste ícone.



Seleccionar chamadas





Muitas funcionalidades do telefone exigem a selecção das chamadas que pretende utilizar com uma funcionalidade específica. Por exemplo, se tiver quatro chamadas em espera, mas apenas pretende adicionar duas delas a uma chamada em conferência, é possível seleccionar as chamadas que pretende adicionar à conferência antes de activar a funcionalidade.

Se pretende...	Então...
Realçar uma chamada	Utilize a tecla Navegação para navegar através da lista de chamadas. As chamadas realçadas aparecem ligeiramente mais escuras do que as outras.
Seleccionar uma chamada	Realce uma chamada ligada ou em espera e prima Selec . As chamadas seleccionadas são assinaladas por um <input checked="" type="checkbox"/> .
Verificar chamadas seleccionadas	Utilize a tecla Navegação para navegar através da lista de chamadas. As chamadas seleccionadas são assinaladas por um <input checked="" type="checkbox"/> e estão agrupadas na lista de chamadas.

Ver chamadas e alternar entre chamadas

Estas sugestões podem ajudá-lo a alternar entre chamadas numa ou mais linhas. Se a chamada para a qual pretende mudar não estiver automaticamente realçada, utilize a tecla 'Navegação' para se deslocar até à chamada em questão.

Se pretende...	Então...
Alternar entre chamadas numa linha	Realce a chamada para a qual quer mudar e prima Retomar . A outra chamada é colocada automaticamente em espera.
Mudar de uma chamada ligada para atender uma chamada a tocar	Prima Atender ou  para a linha onde está a receber a chamada. Este procedimento coloca automaticamente em espera a primeira chamada.
Alternar entre chamadas em linhas diferentes	Prima  para uma linha com uma chamada em espera. (A linha apresenta o ícone de chamada em espera ) Se existir apenas uma chamada em espera na linha, a chamada será automaticamente retomada. Se existirem várias chamadas em espera na linha, desloque-se para a chamada em questão (se necessário) e prima Retomar .

Se pretende...	Então...
Ver todas as chamadas numa linha específica	Prima  ou  e, em seguida, prima imediatamente a tecla de linha. Este procedimento mostra os detalhes da chamada mas não terá qualquer impacto sobre o estado da chamada; poderá ser útil se estiver a falar numa linha e pretender visualizar as chamadas em espera noutra linha.
Ver descrição geral da actividade da linha (uma chamada por linha)	Prima  para obter a linha realçada. (A linha aparece realçada quando as chamadas associadas à linha são apresentadas no ecrã do telefone.) Este procedimento fará com que o telefone mude para o <i>modo de descrição geral da chamada</i> e apresenta uma chamada por linha. Esta chamada pode ser a chamada activa ou, se todas as chamadas estiverem em espera, a chamada em espera há mais tempo. Para regressar à vista padrão, prima  ou  e, em seguida, prima imediatamente a tecla de linha.







Sugestões

- Apenas uma chamada pode estar activa; as outras chamadas serão colocadas em espera automaticamente.
- Quando tiver várias chamadas numa linha, as chamadas com a maior prioridade e duração aparecem no topo da lista de chamadas. Consulte "Prioritizar chamadas importantes" na página 34.
- Chamadas de tipo idêntico são agrupadas na lista de chamadas. Por exemplo, as chamadas com as quais interagiu são agrupadas na parte superior, as chamadas seleccionadas são agrupadas a seguir e as chamadas às quais ainda não respondeu são agrupadas em último.

Seleccionar itens do ecrã do telefone

Para seleccionar um item no ecrã do telefone...	Faça...
Por "arrastamento"	Prima a tecla Navegação para realçar um item numa lista. Prima a respectiva tecla de função, como Selec. ou Marcas para concluir a acção.
Pelo número do item	Prima o número correspondente no teclado. Por exemplo, prima 4 para seleccionar o quarto item de um menu.

Utilizar menus de funcionalidades











Se pretende...	Então...
Abrir ou fechar um menu de funcionalidade	Prima uma tecla de funcionalidade:  Mensagens  Serviços  Listas telefónicas  Definições  ou  Ajuda
Navegar numa lista ou menu	Prima a tecla Navegação .
Recuar um nível num menu de funcionalidade	Prima Sair . (Note que se premir Sair no primeiro nível de um menu, o menu será encerrado)

Introduzir e editar texto

Se pretende...	Então...
Introduzir uma letra no ecrã do telefone	Prima a tecla do número adequado uma ou mais vezes para seleccionar uma letra (em maiúsculas ou não) do menu. Quando fizer uma pausa, o cursor avança automaticamente para permitir a introdução da letra seguinte.
Eliminar durante uma introdução ou mover o cursor	Prima << ou Eliminar para remover uma letra ou um dígito. Prima >> para mover o cursor para a direita.

Obter Ajuda no telefone

O telefone IP da Cisco fornece ajuda imediata através de teclas e funcionalidades. Os tópicos da ajuda aparecem no ecrã do telefone. Consulte a tabela abaixo para obter detalhes.

Se pretende...	Então...
Conhecer uma tecla ou uma tecla de função	Prima  ou  uma vez e, em seguida, prima imediatamente uma tecla ou tecla de função.
Conhecer um item de menu	Prima  ,  ou  para visualizar o menu de funcionalidade. Realce um item do menu e prima duas vezes rapidamente  ou  .
Obter auxílio para utilizar a Ajuda	Prima duas vezes rapidamente  ou  (sem seleccionar uma funcionalidade).
Visualizar estatísticas de rede de uma chamada activa	Prima duas vezes rapidamente  ou  durante uma chamada activa.

Ícones das teclas







O telefone poderá ter palavras impressas em algumas teclas em vez de ícones. No entanto, este Manual do telefone utiliza imagens de teclas com ícones. Para obter a descrição dos ícones das teclas utilizados neste documento, consulte "Teclas e Hardware" na página 8 ou "Definições das teclas" no cartão destacável de referência rápida no início do manual.



Processamento básico de chamadas





Esta secção abrange as tarefas de processamento básico de chamadas, como efectuar, receber e transferir. As funcionalidades utilizadas para executar estas tarefas são normais e estão disponíveis na maioria dos sistemas telefónicos.



Efectuar uma chamada

Para efectuar uma chamada, levante o auscultador e marque o número. Ou utilize uma das opções descritas na tabela abaixo.

Se pretende...	Então...
Marcar com o telefone no descanso (sem sinal de marcação)	Introduza um número de telefone e efectue uma das seguintes acções para obter sinal de marcação: <ul style="list-style-type: none">• Levante o auscultador.• Prima  ou .• Prima Marcar.• Prima  (uma tecla de linha)
Marcar utilizando o altifalante	Prima NovaCh. e introduza um número de telefone. Em alternativa, pode premir  antes ou depois de marcar, remarcar ou marcar rapidamente um número. A maioria das opções para marcar um número activa automaticamente o modo altifalante se o auscultador estiver no descanso e se a tecla  não estiver acesa. Estas acções incluem premir ReMarc ou uma tecla de marcação rápida.
Remarcar o último número marcado	Prima ReMarc . Por predefinição, a função ReMarc utiliza a linha principal. No entanto, pode abrir uma linha secundária e premir ReMarc . Para abrir uma linha, prima  .
Marcar rapidamente um número	Efectue um dos seguintes procedimentos: <ul style="list-style-type: none">• Prima  (uma tecla de marcação rápida) antes ou depois de obter o sinal de marcação.• Introduza um número de índice de marcação rápida (1 a 99 no teclado) com o telefone no descanso e prima MarcAbr. Para obter detalhes, consulte "Configurar as funcionalidades de marcação rápida" na página 40.

Se pretende...	Então...
Efectuar uma chamada quando outra está activa (utilizando uma linha nova)	Prima  para obter a linha nova. Este procedimento coloca automaticamente em espera a primeira chamada.
Efectuar uma chamada quando outra está activa (utilizando a mesma linha)	Prima Espera , em seguida, prima NovaCh. e, por fim, marque, remarque ou marque rapidamente um número. Ou pode continuar a falar na chamada activa enquanto prepara a marcação a partir de um registo de chamadas ou lista telefónica da empresa. (Consulte as duas colunas a seguir desta tabela para obter mais detalhes.)
Marcar a partir de um registo de chamadas	<p>Selecione  > Chamadas perdidas, Chamadas recebidas ou Chamadas efectuadas, em seguida, desloque-se para a lista e levante o auscultador. Para adicionar um prefixo ou outros dígitos, prima EdtMarc.</p> <p>Se pretende efectuar a marcação a partir de um registo de chamadas durante uma chamada activa, desloque-se para a lista e prima Marcar. Em seguida, selecione uma tecla de função para processar a chamada original:</p> <ul style="list-style-type: none"> • Espera: coloca a primeira chamada em espera e marca a segunda. • TermCh: desliga a primeira chamada e marca a segunda. • Transf.: transfere o primeiro interlocutor para a segunda chamada. (Prima Transf. duas vezes.) • Confrn: cria uma chamada em conferência com todos os interlocutores. (Prima Confrn duas vezes.)
Marcar a partir de uma lista telefónica da empresa no telefone	<p>Selecione  > Lista telefónica da empresa (o nome pode variar). Utilize o teclado para introduzir letras, em seguida, prima Procurar. Para marcar, desloque-se para a lista e levante o auscultador.</p> <p>Se pretende efectuar a marcação a partir de uma lista telefónica durante uma chamada activa, desloque-se para a lista e prima Marcar. Em seguida, selecione uma tecla de função para processar a chamada original:</p> <ul style="list-style-type: none"> • Espera: coloca a primeira chamada em espera e marca a segunda. • TermCh: desliga a primeira chamada e marca a segunda. • Transf.: transfere o primeiro interlocutor para a segunda chamada. (Prima Transf. duas vezes.) • Confrn: cria uma chamada em conferência com todos os interlocutores. (Prima Confrn duas vezes.)

Se pretende...	Então...
<p>Marcar a partir da página Web da lista telefónica</p>	<p>Utilizar a funcionalidade WebDialer Cisco. Abra um browser da Web e vá para a lista telefónica da sua empresa. Clique num número de telefone do directório. Clique Marcar para efectuar a chamada. Clique Desligar para terminar a chamada. Consulte o manual <i>Personalizar o seu telefone IP da Cisco na Web</i> para mais detalhes: http://www.cisco.com/univercd/cc/td/doc/product/voice/c_ipphon/index.htm</p>
<p>Marcar utilizando um auricular</p>	<p>Efectue um dos seguintes procedimentos:</p> <ul style="list-style-type: none"> • Se  estiver apagada, prima-a antes ou depois de marcar, remarcar ou marcar rapidamente um número. • Se  estiver acesa, prima NovaCh., ReMarc ou  (uma tecla de linha ou tecla de marcação rápida). Em alternativa, introduza o número de telefone e prima Marcar.
<p>Receber uma notificação quando uma extensão ocupada ou a tocar fica disponível</p>	<p>Ligue o número e prima ReCham enquanto ouve o sinal de interrompido ou o sinal de chamada. Desligar. Quando a extensão fica disponível, o seu telefone avisa-o através de um alerta audível e visual. (A rechamada deste número não é automática; tem de efectuar a chamada.) O retorno de chamada é uma função específica configurável pelo seu administrador de sistema. Tenha em atenção que o retorno de chamada não funcionará se o outro interlocutor tiver o desvio de chamadas activado.</p>
<p>Efectuar uma chamada com prioridade (precedência)</p>	<p>Introduza o número de acesso MLPP (fornecido pelo administrador do sistema) seguido do número de telefone. Para obter detalhes, consulte "Prioritizar chamadas importantes" na página 34.</p>
<p>Marcar a partir de um registo da lista de endereços pessoal (PAB - Personal Address Book) ou através de um código de marcação rápida</p>	<p>Seleccione  > Serviço PAB ou Serviço Marcação rápida (os nomes exactos podem variar). Para marcar a partir de uma lista, localize-o e obtenha sinal de marcação. Para ajuda na subscrição do serviço PAB ou Marcação rápida, consulte "Aceder às suas páginas Web Opções do utilizador" na página 43.</p>
<p>Efectuar uma chamada utilizando um código de rastreio ou de facturação</p>	<p>Marque um número e introduza um código relativo ao cliente (CMC - client matter code) ou um código de autorização forçada (FAC - forced authorization code) quando lhe for solicitado por um toque distintivo. O administrador do sistema indicar-lhe-á se for necessário introduzir um código CMC ou FAC e fornecer-lhe-á instruções mais detalhadas.</p>







Se pretende...	Então...
Efectuar uma chamada utilizando o perfil de mobilidade de extensão da Cisco	<p>Certifique-se de que iniciou a sessão na mobilidade de extensão (EM) no telefone que pretende utilizar. Selecione  > Serviço EM (o nome exacto pode variar). Em seguida, utilize o teclado para introduzir as informações de início de sessão. Se estiver a utilizar um telefone numa área de trabalho partilhada, poderá ser necessário iniciar a sessão no serviço EM antes de poder aceder a algumas funcionalidades ou efectuar uma chamada.</p> <p>A EM é uma funcionalidade específica que deve ser atribuída pelo administrador do sistema aos telefones e respectivos utilizadores. Consulte o manual <i>Personalizar o telefone IP da Cisco na Web</i>: http://www.cisco.com/univercd/cc/td/doc/product/voice/c_ipphon/index.htm</p>
Efectuar uma chamada em videoconferência	<p>Verifique se o ecrã do telefone apresenta o seguinte ícone: </p> <p>Se o ícone estiver presente, o telefone está activado para vídeo e suporta o Cisco VT Advantage. O Cisco VT Advantage permite efectuar chamadas em videoconferência utilizando o telefone IP da Cisco, o seu computador e uma câmara de vídeo externa. Contacte o administrador do sistema para obter assistência e consulte o <i>Cisco VT Advantage Quick Start Guide</i> e o <i>Cisco VT Advantage User Guide</i>: http://www.cisco.com/univercd/cc/td/doc/product/voice/c_ipphon/index.htm</p>

Sugestões

- No caso de se enganar ao introduzir um número de telefone, prima << para apagar um ou mais dígitos. Prima **Canc** para sair da tentativa de marcação.
- Se estiver a marcar com o telefone no descanso, não pode utilizar * ou # como primeiro dígito. Se necessitar de utilizar estas teclas, marque com o telefone fora do descanso.
- Se não conseguir ouvir um sinal de marcação ou efectuar uma chamada telefónica, poderá aplicar-se um ou mais dos seguintes factores. Se necessário, contacte o administrador do sistema para obter mais informações.
 - É necessário iniciar a sessão no serviço Mobilidade de extensão a partir da tecla  do seu telefone.
 - É necessário introduzir um código relativo ao cliente ou um código de autorização forçada após marcar o número.
 - O seu telefone possui restrições de horário para evitar que utilize algumas funcionalidades em determinadas horas do dia.



Atender uma chamada

Para atender uma chamada, levante o auscultador. Ou consulte a tabela abaixo para mais opções.

Se pretende...	Então...
Atender com um auricular	Prima  , se estiver apagada. Ou, se  estiver acesa, prima Atender ou  (tecla de linha da chamada recebida).
Atender com o altifalante	Prima  , Atender ou  (tecla de linha da chamada recebida).
Mudar de uma chamada ligada para atender uma chamada a tocar	Prima Atender ou  (tecla de linha da chamada recebida). Desta forma, atende a nova chamada e coloca automaticamente em espera a primeira chamada. Consulte "Utilizar as funções 'Espera' e 'Retomar'" na página 23 para mais informações.
Atender uma chamada utilizando a chamada em espera	Peça ao administrador do sistema para configurar a funcionalidade de chamada em espera no seu telefone. Quando esta funcionalidade está activada, ouvirá um sinal de chamada em espera e verá informações sobre a ID do autor da chamada, se for recebida outra chamada. Para atender a chamada, prima Atender . Para voltar à chamada original, é necessário colocar a chamada actual em espera. Consulte "Utilizar as funções 'Espera' e 'Retomar'" na página 23.
Atender automaticamente uma chamada depois de um ou dois toques	Consulte o seu administrador do sistema para configurar a funcionalidade Resposta automática. Para mais informações, consulte "Utilizar a função Atendimento automático com um auricular ou o altifalante" na página 37.
Obter, ou permitir que alguém obtenha, uma chamada em espera noutra telefone (como por exemplo um telefone numa sala de conferência)	Utilize a retenção de chamada. Consulte "Armazenamento e obtenção de chamadas retidas" na página 29.
Utilize o seu telefone para atender uma chamada a tocar noutra telefone	Utilize a Retenção de chamada. Consulte "Redireccionar para o seu telefone uma chamada a tocar" na página 30.
Atender uma chamada com prioridade	Desligue a chamada em curso e prima Atender . Consulte "Prioritizar chamadas importantes" na página 34.
Enviar directamente uma chamada recebida para o sistema de mensagem de voz	Prima EncamI . A chamada é transferida automaticamente para a sua mensagem de voz de saudação.



Terminar uma chamada

Para terminar uma chamada, desligue. Consulte a tabela abaixo para obter detalhes.

Se pretende...	Então...
Desligar quando utiliza o auscultador	Pouse o auscultador no descanso ou prima TermCh .
Desligar quando utilizar o auricular	Prima  . Se pretende manter o modo auricular activado (manter a tecla acesa depois de desligar), prima TermCh .
Desligar quando utilizar o altifalante	Prima  ou TermCh .
Desligar uma chamada mas manter outra chamada na mesma linha	Prima TermCh . Se necessário, retire primeiro a chamada de espera.

Utilizar as funções 'Espera' e 'Retomar'

Apenas uma chamada pode estar activa num determinado momento; as outras chamadas devem ser todas colocadas em espera.



Se...	Então...
Pretende colocar uma chamada em espera	Certifique-se que a chamada que pretende colocar em espera está realçada e prima Espera .
Pretender retirar uma chamada do estado de espera na linha actual	Desloque-se até à chamada em questão (se necessário) e prima Retomar .
Pretender retirar uma chamada do estado de espera numa linha diferente	Prima  na linha que tem a chamada em espera. (A linha apresenta o ícone de chamada em espera  .) Se existir apenas uma chamada em espera na linha, a chamada será automaticamente retomada. Se existirem várias chamadas em espera na linha, desloque-se para a chamada em questão (se necessário) e prima Retomar .

Sugestão

Activar a funcionalidade de espera gera normalmente música ou um sinal de aviso. Por esta razão, evite colocar em espera uma chamada em conferência.

Utilizar a função 'Silenciar'

A funcionalidade Silenciar desactiva a entrada de áudio do seu auscultador, auricular, altifalante e microfone externo. Com Silenciar activado, pode ouvir os outros participantes mas eles não o podem ouvir.

Se pretende...	Então...
Activar a função Silenciar	Prima  .
Desactivar a função silenciar	Prima  .

Transferir uma chamada

Transf. redirecciona uma chamada. O *destino* é o número para o qual pretende transferir a chamada.

Se pretende...	Então...
Transferir uma chamada sem falar com o destinatário da transferência	Prima Transf. e introduza o número de destino. Quando ouvir o telefone tocar, prima Transf. novamente.
Falar com o destinatário da transferência antes de transferir a chamada ("transferência de consulta")	Prima Transf. e introduza o número de destino. Aguarde que o destinatário da transferência atenda. Se o destinatário aceitar a chamada transferida, prima Transf. novamente. Se o destinatário recusar a chamada, prima Retomar para voltar à chamada original.
Ligar duas chamadas em curso ("transferência directa")	Localize e realce uma chamada em linha e prima Selec. . Repita este processo para a segunda chamada. Com uma das chamadas seleccionadas realçada, prima TrfrDir. (Pode ser necessário premir a tecla de função mais para visualizar a opção TrfrDir.) As duas chamadas ligam-se uma à outra e a pessoa que fez a ligação é desligada da chamada. Se pretender ficar em linha com os números chamadores, utilize Partic. para criar antes uma conferência. Para obter detalhes, consulte "Efectuar chamadas em conferência" na página 26.

Sugestões

- Não é possível utilizar a tecla de função **Transf.** para redireccionar uma chamada em espera. Retire a chamada do estado de espera antes de a transferir.
- Para ligar duas chamadas entre si utilizando a transferência directa, estas devem estar na mesma linha. Se as linhas não estiverem na mesma linha, transfira uma chamada para a outra linha e, em seguida, utilize a **TrfrDir.**

Desviar as suas chamadas para outro número

Pode utilizar a função Desviar todas as chamadas para redireccionar as chamadas recebidas do seu telefone IP da Cisco para outro número.



Nota Introduza o número de destino exactamente como se o marcasse no seu telefone. Por exemplo, introduza um código de acesso, como o 9, ou o indicativo, se necessário.

Se pretende...	Então...
Configurar o desvio de chamadas na sua linha principal	Prima DsvTdCh e introduza um número de telefone de destino.
Cancelar o desvio de chamadas na sua linha principal	Prima DsvTdCh .
Verificar se o desvio de chamadas está activo na linha principal	Procure este ícone por cima da linha principal:  . Verifique, também, a linha de estado na parte inferior do ecrã do telefone; apresenta o número de destino da chamada desviada.
Configurar ou cancelar o desvio de chamadas para qualquer linha	Inicie uma sessão nas suas páginas Web de opções do utilizador e seleccione Desviar todas as chamadas... no menu principal. Pode configurar ou cancelar o desvio de chamadas para qualquer linha do seu telefone. Consulte "Iniciar sessão nas páginas Web de opções do utilizador" na página 43 para obter instruções sobre como iniciar sessão. Quando o desvio de chamadas estiver activo para qualquer linha diferente da linha principal, o seu telefone não lhe confirmará qualquer desvio das chamadas. Assim, deverá confirmar as definições nas páginas Opções do utilizador.

Sugestões

- Pode direccionar as suas chamadas para um telefone analógico tradicional ou para outro telefone IP (embora o administrador do sistema possa restringir o desvio de chamadas a números dentro da sua empresa).
- Esta funcionalidade deve ser configurada em cada linha; se for recebida uma chamada numa linha em que a funcionalidade não esteja activada, a chamada toca normalmente.

Efectuar chamadas em conferência

O telefone IP da Cisco permite juntar três ou mais interlocutores numa única chamada telefónica, criando uma chamada em conferência.

Tipos de chamadas em conferência suportados

Existem dois tipos de chamadas em conferência: Padrão e Conf.em.

Chamadas em conferência padrão

Nas chamadas em conferência padrão (ou "ad hoc"), o organizador da conferência tem de ligar aos participantes para os adicionar à conferência. Com o telefone IP da Cisco, é possível criar chamadas em conferência padrão de várias maneiras, dependendo das suas necessidades e da configuração do seu telefone:

- **Confrn**: utilize esta tecla de função para estabelecer uma conferência padrão ligando a cada participante. A chamada em conferência padrão é uma funcionalidade predefinida disponível na maioria dos telefones.
- **Partic.**: utilize esta tecla de função para estabelecer uma conferência padrão entre várias chamadas já numa linha.
- **IntercC**: utilize esta tecla de função para participar numa chamada existente numa linha partilhada e transformar a chamada numa conferência padrão. Esta funcionalidade é opcional e só está disponível para linhas partilhadas, tendo de ser configurada pelo administrador do sistema. Consulte "Utilizar uma linha partilhada" na página 30 para obter detalhes.

Consulte "Iniciar e participar numa conferência padrão" na página 27 para obter instruções adicionais.

Chamadas em conferência Conf.em

Ao contrário de uma conferência padrão, em que o organizador da conferência tem de ligar aos participantes, as conferências Conf.em permitem que os participantes participem numa conferência marcando o número de conferência Conf.em e introduzindo um código de acesso. O organizador da conferência Conf.em poderá participar na conferência introduzindo um código de acesso de presidente de sessão exclusivo.

É possível estabelecer uma conferência Conf.em utilizando a tecla de função **Conf.em** do telefone. Consulte "Iniciar ou participar numa chamada em conferência Conf.em" na página 28 para obter instruções adicionais. Tenha em atenção que a conferência Conf.em é uma funcionalidade específica configurável pelo administrador do sistema.

Iniciar e participar numa conferência padrão

Uma conferência padrão permite a participação de, no mínimo, três pessoas numa única chamada. Consulte a tabela abaixo para obter detalhes.

Se pretende...	Então...
Começar uma chamada em conferência padrão, ligando aos participantes	Durante uma chamada, prima Confrn para adicionar outro interlocutor à chamada. (Pode ser necessário premir a tecla de função mais para visualizar a opção Confrn .) Introduza o número de telefone do participante na conferência. Depois de estabelecida a ligação e de falar com o participante, prima Confrn novamente para adicionar este participante à sua chamada. Repita o procedimento para adicionar participantes.
Convidar os interlocutores actuais para participar numa conferência padrão	Com duas ou mais chamadas numa linha, localize e realce uma chamada na linha e prima Selecc . Repita este processo para cada chamada que pretenda adicionar à conferência. Numa das chamadas seleccionadas, prima Partic . (Pode ser necessário premir a tecla de função mais para visualizar a opção Partic .) Tenha em atenção que a chamada activa é seleccionada e adicionada à conferência automaticamente.
Participar numa conferência padrão	Atenda o telefone quando tocar. Não é preciso fazer nada de especial para participar numa chamada em conferência padrão.
Intercalar (participar) uma chamada numa linha partilhada e transforma a chamada numa conferência padrão	Realce uma chamada em utilização remota numa linha partilhada e prima IntercC . (Pode ser necessário premir a tecla de função mais para visualizar IntercC .) Os outros interlocutores poderão ouvir um sinal de intercalação. Consulte "Utilizar uma linha partilhada" na página 30 para obter detalhes.
Visualizar uma lista de participantes numa conferência	Realce uma conferência activa e prima ListConf . Os participantes são listados pela ordem em que foram adicionados à conferência, com os mais recentes no topo.
Obter uma lista actualizada de participantes numa conferência	Durante a visualização da lista da conferência, prima Actualizar .
Ver quem iniciou a conferência	Durante a visualização da lista da conferência, localize a pessoa que surge no fim da lista com um asterisco (*) junto ao nome.
Desligar o último participante adicionado à conferência	Realce o nome do participante no topo da lista de conferência e prima Remover . (O último participante surge sempre no topo da lista.) Em alternativa, se não estiver a visualizar a lista da conferência, prima DesÚltC . Apenas pode remover participantes se tiver iniciado a chamada em conferência.

Se pretende...	Então...
Remover um participante da conferência	Realce o nome do participante e prima Remove . Apenas pode remover participantes se tiver iniciado a chamada em conferência.
Sair de uma conferência padrão	Desligue ou prima TermCh . Se a chamada em conferência não tiver sido iniciada por si, quando desligar o telefone os outros interlocutores continuarão ligados. Se a chamada em conferência tiver sido iniciada por si, quando desligar o telefone poderá terminar a conferência (dependendo do modo como o administrador do sistema tiver configurado o telefone). Para evitar terminar uma conferência, é possível transferir a conferência para outro interlocutor antes de desligar, passando esse interlocutor a ser o "controlador virtual" da conferência. Um controlador virtual não pode adicionar ou retirar interlocutores; a conferência continua com os participantes estabelecidos.

Sugestões

- As chamadas devem estar todas na mesma linha antes de as poder adicionar a uma chamada em conferência padrão. Se as chamadas estiverem em linhas diferentes, transfira-as para uma única linha antes de utilizar **Confrn** ou **Partic**.
- Se ocorrer um erro ao iniciar, "Sem info. sobre participantes", ao tentar utilizar **Partic**., certifique-se que seleccionou pelo menos uma chamada para além da chamada em curso, que é seleccionada automaticamente.
- Dependendo da configuração do seu telefone, ao sair de uma conferência criada por si, poderá terminar a conferência. Consulte a última linha da tabela acima para obter mais informações.

Iniciar ou participar numa chamada em conferência Conf.em

Utilize as conferências Conf.em para iniciar uma conferência (até 100 participantes, dependendo da configuração) que obriga a que os participantes liguem um determinado número num dado momento. Esta funcionalidade é opcional e tem de ser configurada pelo administrador do sistema.

Se pretende...	Então...
Estabelecer uma conferência Conf.em	Prima Conf.em . (Pode ser necessário premir a tecla de função mais para visualizar a opção Conf.em .) Marque o número de conferência Conf.em fornecido pelo administrador do sistema e siga as instruções.
Participar numa conferência Conf.em	Marque o número de conferência Conf.em fornecido pelo iniciador da conferência. Pode participar depois do iniciador ter estabelecido a conferência. (A tecla de função Conf.em não deve ser utilizada para participar em conferências.)
Terminar uma conferência Conf.em	Desligue ou prima TermCh .

Processamento avançado de chamadas

As tarefas de processamento avançado de chamadas envolvem funcionalidades específicas (não padronizadas) que podem ser configuradas no seu telefone pelo administrador do sistema, dependendo das suas necessidades de processamento de chamadas e do ambiente de trabalho. Não terá acesso a estas funcionalidades a não ser que o administrador do sistema as active.



Armazenamento e obtenção de chamadas retidas

Pode "reter" uma chamada se pretender armazená-la de modo a ser recuperada por si ou por outra pessoa a partir de outro telefone no sistema Cisco CallManager (por exemplo, no telefone da secretária de um colega de trabalho ou de uma sala de conferências). A funcionalidade 'Retenção de chamada' tem de ser activada pelo administrador do sistema.

Se pretende...	Então...
Armazenar uma chamada activa utilizando a Retenção de chamadas	Durante uma chamada, prima Reter . (Pode ser necessário premir a tecla de função mais para visualizar a opção Reter .) Este comando ordena ao seu telefone que armazene a chamada. Anote o número da chamada retida visualizado no ecrã do telefone e desligue.
Obter uma chamada retida	Para se ligar a uma chamada retida, introduza o número da chamada em qualquer telefone Cisco IP da rede. Dispõe de um tempo limitado para obter a chamada retida antes que esta recomece a tocar no seu destino original. Consulte o administrador do sistema para obter informações sobre este período de tempo.

Redireccionar para o seu telefone uma chamada a tocar

A captura de chamada permite-lhe redireccionar para o seu telefone uma chamada a tocar no telefone de um colega, para poder atendê-la. A captura de chamada é uma funcionalidade específica que deve ser activada pelo administrador do sistema, dependendo das suas necessidades de processamento de chamadas e do seu ambiente de trabalho. Pode, por exemplo, utilizar esta funcionalidade se partilhar com os seus colegas responsabilidades no processamento de chamadas. É possível processar chamadas de colegas incluídos no "grupo de captura de chamadas", que deverá ser definido pelo administrador do sistema.

Se pretende...	Então...
Atender uma chamada a tocar noutra telefone do seu grupo	Prima  (uma tecla de linha disponível) e Capt. A chamada toca no seu telefone.
Atender uma chamada a tocar noutra telefone fora do seu grupo	Prima  (uma tecla de linha disponível) e GrpCapt. Introduza o código de captura de grupo fornecido pelo administrador do sistema. A chamada toca no seu telefone.

Utilizar uma linha partilhada

O administrador do sistema pode atribuir-lhe uma linha "partilhada". Uma linha partilhada tem geralmente duas utilizações principais:

- Quando uma pessoa utiliza vários telefones — Por exemplo, linha partilhada atribuída ao telefone de secretária e ao telefone do laboratório. As chamadas recebidas numa linha partilhada tocam nos dois telefones, permitindo-lhe atender a chamada em qualquer um dos telefones.
- Quando várias pessoas partilham uma linha — Por exemplo, é uma das várias pessoas que pode processar as chamadas recebidas numa linha partilhada ou é um gestor que partilha um número de extensão com o seu assistente.

Linhas partilhadas

Em utilização remota

Se tiver uma linha partilhada, o ícone em utilização remota será apresentado no ecrã do telefone: . Este ícone indica que a linha partilhada está a ser actualmente utilizada por um colega. É possível efectuar e receber normalmente chamadas numa linha partilhada, mesmo quando é apresentado o ícone em utilização remota.

Partilhar informação da chamada e intercalação

É possível visualizar no ecrã do telefone informações relativas a chamadas efectuadas e recebidas pelos seus colegas na linha partilhada, a não ser que a funcionalidade 'Privacidade' se encontre activada. As informações podem incluir a identificação do chamador e a duração da chamada. Reciprocamente, quando utiliza uma linha partilhada, são apresentadas no ecrã do telefone do seu colega informações sobre a sua chamada.

Se a informação da chamada estiver visível neste modo, será possível participar em chamadas na linha partilhada utilizando a funcionalidade Interc. ou IntercC. A participação numa chamada de uma linha partilhada é designada por *intercalação*. Para obter mais informações sobre a linha partilhada, consulte "Participar numa chamada de uma linha partilhada" na página 32.

Privacidade



Se não pretender que os colegas que partilham a linha visualizem informações sobre as suas chamadas, active a funcionalidade 'Privacidade'. Se o fizer evitará também que os seus colegas possam intercalar as suas chamadas. Consulte "Evitar que terceiros visualizem ou possam intercalar uma chamada numa linha partilhada" na página 33.

Número máximo de chamadas suportado numa linha partilhada

O número máximo de chamadas suportado numa linha partilhada pode variar de telefone para telefone. Deste modo, pode ocasionalmente não conseguir efectuar uma nova chamada na linha partilhada, mesmo que um dos colegas consiga. Por exemplo, o seu telefone pode suportar um máximo de quatro chamadas numa linha partilhada e o telefone do seu colega pode suportar cinco chamadas nessa mesma linha. Se existirem quatro chamadas na linha, a tecla de função **NovaCh.** estará indisponível no primeiro caso e disponível no segundo.

Participar numa chamada de uma linha partilhada

Se partilhar uma linha telefónica, o administrador do sistema poderá activar a funcionalidade **Interc** ou **IntercC**. É possível utilizar uma destas funcionalidades para participar numa chamada activa na linha partilhada. Normalmente, apenas *uma* das funcionalidades aparece configurada.



Se pretende...	Então...
Confirme se um colega tem uma chamada activa na linha partilhada	<p>Veja o número da linha partilhada. Quando uma linha é utilizada por outro telefone, aparece o ícone em utilização remota: .</p> <p>Se o seu colega tiver a privacidade activada, as teclas de funções Interc e IntercC não estarão disponíveis e não será possível utilizar a intercalação. Neste caso, não será possível visualizar informações sobre a chamada privada no ecrã do telefone; no entanto, será possível utilizar a linha partilhada para efectuar e receber novas chamadas.</p>
Visualizar chamadas em curso na linha partilhada	Prima  para a linha partilhada que está a ser utilizada. Todas as chamadas não privadas surgem na área de actividade de chamadas.
Participar numa chamada de uma linha partilhada utilizando a tecla de função Interc	<p>Realce uma chamada em utilização remota no ecrã do telefone e prima Interc. (Pode ser necessário premir a tecla de função mais para visualizar Interc.)</p> <p>Os outros interlocutores ouvem um sinal sonoro a anunciar a sua presença.</p> <p>Quando desligar, os outros interlocutores ouvem um sinal de desligar e a chamada original continua.</p>
Participar numa chamada de uma linha partilhada utilizando a tecla de função IntercC	<p>Realce uma chamada em utilização remota no ecrã do telefone e prima IntercC. (Pode ser necessário premir a tecla de função mais para visualizar IntercC.)</p> <p>Os outros interlocutores ouvem um sinal sonoro e sentem uma breve interrupção na chamada; a informação da chamada altera-se no ecrã do telefone.</p> <p>Tenha em atenção que, ao contrário da função Interc, a IntercC converte a chamada numa chamada em conferência padrão, permitindo-lhe adicionar novos participantes a uma chamada em conferência. (Para saber mais sobre as funcionalidades de conferência que pode utilizar com IntercC, consulte "Efectuar chamadas em conferência" na página 26.)</p> <p>Quando desligar, a chamada permanece em conferência (desde que permaneçam, no mínimo, três participantes na linha).</p>

Sugestões

- As teclas de função **Interc** e **IntercC** não estão disponíveis nas chamadas privadas.
- Não é possível utilizar a intercalação numa chamada encriptada se o telefone não estiver configurado para a encriptação. Se a tentativa de intercalação falhar por esta razão, o telefone emitirá um rápido sinal de ocupado. Consulte "Efectuar e receber chamadas seguras" na página 34.
- Será desligado de uma chamada em que tenha participado utilizando **Interc** se a chamada for colocada em espera, transferida ou transformada numa chamada em conferência.

Evitar que terceiros visualizem ou possam intercalar uma chamada numa linha partilhada

Se partilhar uma linha telefónica, é possível utilizar a funcionalidade 'Privacidade' para evitar que terceiros que partilham a linha possam visualizar ou intercalar as suas chamadas (participando nas chamadas utilizando a funcionalidade 'Interc' ou 'IntercC').

Se pretende...	Então...
Evitar que terceiros visualizem ou possam intercalar qualquer chamada numa linha partilhada.	Active a funcionalidade 'Privacidade' premindo Privado . Quando a privacidade está activada, é apresentado este ícone junto da tecla de funcionalidade 'Privacidade': 
Permitir que terceiros visualizem ou possam intercalar qualquer chamada numa linha partilhada	Desactive a funcionalidade 'Privacidade' premindo Privado . Quando a privacidade está desactivada, é apresentado este ícone junto da tecla de funcionalidade 'Privacidade': 

Sugestões

- Se o telefone que partilha a sua linha tiver a privacidade activada, será possível efectuar e receber chamadas utilizando a linha partilhada normalmente. No entanto, não será possível participar em chamadas na linha partilhada e as teclas de função de intercalação não estarão disponíveis.
- A funcionalidade 'Privacidade' é aplicável a todas as linhas partilhadas do telefone. Consequentemente, se tiver várias linhas partilhadas e a privacidade estiver activada no seu telefone, os seus colegas não conseguirão visualizar ou intercalar chamadas em qualquer das linhas partilhadas.

Localizar chamadas suspeitas

Se receber chamadas suspeitas ou mal-intencionadas, o administrador do sistema pode adicionar a funcionalidade IDCM (Identificação de chamadas mal-intencionadas) ao seu telefone. Esta funcionalidade permite-lhe identificar uma chamada activa como sendo suspeita, o que inicia uma série de rastreios automáticos e mensagens de notificação.



Se pretende...	Então...
Identificar uma chamada suspeita	Prima IDCM . Irá ouvir um tom especial e ver a seguinte mensagem no seu telefone: "IDCM bem sucedido" A chamada permanecerá activa até a terminar.

Efectuar e receber chamadas seguras

Dependendo do modo como o administrador do sistema configurou o sistema do seu telefone, este poderá efectuar e receber chamadas seguras.

O seu telefone suporta os seguintes tipos de chamadas:

- Chamada *autenticada*: foram verificadas as identidades de todos os telefones participantes na chamada.
- Chamada *encriptada*: o telefone recebe e transmite dados de áudio encriptados (a sua conversação) dentro da rede IP da Cisco. As chamadas encriptadas também são autenticadas.
- Chamada *não-segura*: pelo menos um dos telefones participantes ou a ligação não suporta estas funcionalidades de segurança ou os telefones não podem ser verificados.

Se pretende...	Então...
Verificar o nível de segurança de uma chamada	Procure um destes ícones de segurança à direita do temporizador de duração de chamada para uma chamada ligada:  Chamada autenticada  Chamada encriptada Se a chamada for "não segura", os ícones de segurança não aparecem.
Determinar se podem ser efectuadas chamadas seguras na sua empresa	Contacte o administrador do sistema.



Nota



Existem interações, restrições e limitações que afectam a forma de funcionamento das funcionalidade de segurança do telefone. Contacte o administrador do sistema para obter mais informações.

Prioritizar chamadas importantes

Em alguns ambientes especializados, como serviços militares ou governamentais, pode precisar de fazer e receber chamadas urgentes ou importantes. Estas chamadas importantes requerem tratamento de alta prioridade, por exemplo, a capacidade de passar à frente de outras chamadas. Se tiver necessidade deste tratamento de chamadas especializado, o administrador do sistema pode adicionar a função MLPP (Multilevel Precedence and Preemption - Serviços de antecipação e precedência multi-nível) ao seu telefone.

Fixe estes termos:

- *Precedência* indica a prioridade associada a uma chamada.
- *Antecipação* é o processo de terminar uma chamada com baixo nível de prioridade e aceitar uma chamada de prioridade mais elevada enviada para o seu telefone.







Se...	Então...
Pretender seleccionar um nível de prioridade (precedência) para uma chamada a efectuar	Contacte o administrador do sistema para obter uma lista de números de precedência correspondentes para as chamadas.
Pretender efectuar uma chamada com prioridade (precedência)	Introduza o número de acesso MLPP (fornecido pelo administrador do sistema) seguido do número de telefone.
Ouvir um toque especial (mais rápido do que o habitual) ou um sinal específico de chamada em espera	Está a receber uma chamada com prioridade (precedência). Um ícone MLPP no ecrã do telefone indica o nível de prioridade da chamada.
Pretender visualizar o nível de prioridade de uma chamada	Procure um ícone MLPP no ecrã do telefone: <ul style="list-style-type: none"> <input type="checkbox"/> Chamada com baixa prioridade (prioridade)  Chamada com prioridade média (imediato)  Chamada com prioridade elevada (urgente)  Chamada com prioridade máxima (muito urgente) ou prioridade de execução <p>As chamadas com prioridade mais elevada são visualizadas no topo da lista de chamadas. Se não for apresentado qualquer ícone MLPP, significa que o nível de prioridade da chamada é normal (rotina).</p>
Pretende aceitar uma chamada de prioridade mais elevada	Atenda a chamada normalmente. Se necessário, termine primeiro a chamada activa.
Ouvir um sinal contínuo a interromper a chamada	O utilizador ou o outro interlocutor está a receber uma chamada que deve preceder a actual. Desligue imediatamente para receber a chamada de prioridade mais elevada.

Sugestões

- Quando efectuar ou receber uma chamada com MLPP activado, escutará toques específicos de chamada e de chamada em espera diferentes dos toques padrão.
- Se introduzir um número de acesso MLPP inválido, um anúncio verbal alertá-lo-á do erro.

Utilizar o auscultador, o auricular e o altifalante

O quadro abaixo descreve a utilização destes dispositivos.

Se pretende...	Então...
Utilizar o auscultador	Levante o auscultador para obter sinal de marcação, pouse-o novamente para desligar.
Utilizar um auricular	Prima  para alternar entre os estados ligado e desligado do auricular. (Os utilizadores da função Atendimento automático devem consultar "Utilizar a função Atendimento automático com um auricular ou o altifalante" na página 37 sobre excepções.) Pode utilizar o auricular em conjunto com todos os controlos do telefone, incluindo  e  . Consulte "Adquirir um auricular" na página 37 para obter informações sobre a aquisição de um auricular.
Utilizar o altifalante	Prima  para alternar entre os estados ligado e desligado do altifalante. A maioria das opções para marcar um número ou atender uma chamada activam automaticamente o modo altifalante, assumindo que o auscultador está no descanso e que a  não está acesa.
Mudar (do auscultador) para o altifalante ou para o auricular durante uma chamada	Prima  ou  e desligue o auscultador.
Mudar (do altifalante ou do auricular) para o auscultador durante uma chamada	Levante o auscultador. Não é necessário premir nenhuma tecla.

Sugestões





- Consulte "Ligar o telefone" na página 5 para localizar a porta do auricular.
- Consulte "Processamento básico de chamadas" na página 18 para obter instruções detalhadas acerca da utilização do auscultador, auricular e altifalante para efectuar, receber, terminar e outros aspectos do tratamento de chamadas.

Adquirir um auricular

O telefone suporta tomadas de auricular de quatro ou seis condutores. Para obter mais informações sobre a aquisição de auriculares, consulte a secção "Informações sobre os auriculares" na página 7 e o seguinte URL: <http://vxicorp.com/cisco>



Utilizar a função Atendimento automático com um auricular ou o altifalante

Pode utilizar a função Atendimento automático se receber um volume elevado de chamadas ou atender chamadas em nome de terceiros. A função Atendimento automático é configurada pelo administrador do sistema para funcionar com o altifalante ou com o auricular. Consulte a tabela abaixo para obter detalhes.

Se...	Então...
Utilizar a função Atendimento automático com um auricular	<p>Mantenha o auricular no modo activo (ou seja, a tecla  deve estar acesa) mesmo quando não estiver a atender uma chamada. Para manter o auricular no modo activo, prima TermCh para desligar (em vez de premir  para terminar a chamada) e, em seguida, prima NovaCh. ou Marcar para efectuar novas chamadas.</p> <p>Se o seu telefone estiver configurado para utilizar a função Atendimento automático no modo de auricular, as chamadas só serão atendidas automaticamente se  estiver acesa. Caso contrário, as chamadas tocarão normalmente e terá de as atender manualmente.</p>
Utilizar a função Atendimento automático com o altifalante	<p>Mantenha o auscultador no descanso e o altifalante no modo inactivo (ou seja, a tecla  deve estar apagada).</p> <p>Se o seu telefone estiver configurado para utilizar a função Atendimento automático no modo de altifalante, as chamadas só serão atendidas automaticamente através do altifalante se os critérios anteriores forem seguidos. Caso contrário, as chamadas tocarão normalmente e terá de as atender manualmente.</p>



Personalizar as definições do telefone

Pode personalizar o telefone IP da Cisco ajustando as definições, conforme descrito nas tabelas abaixo. Tenha presente estas sugestões:

- Muitas definições estão acessíveis no seu telefone, mas algumas são acedidas através das suas páginas Web Opções do utilizador. Consulte "Iniciar sessão nas páginas Web de opções do utilizador" na página 43 para mais informações.
- Se pretender reverter para as predefinições originais de fábrica, seleccione  > **Predef.** (Pode ser necessário premir a tecla de função **mais** para visualizar a opção **Predef.**) Os níveis de volume e os valores nos menus 'Contraste' e 'Tipo de toque' serão afectados
- Se  não responder, o administrador do sistema poderá ter desactivado esta tecla no seu telefone. Contacte o administrador do sistema para obter mais informações.

Regular o volume

A tabela abaixo descreve a forma de regular e guardar os níveis de volume do seu telefone.

Se pretende...	Então...
Regular o nível do volume de uma chamada	Prima  durante uma chamada ou depois de pedir sinal de marcação. É possível premir Guardar para guardar estas definições de volume para chamadas futuras. Tenha em atenção que as definições de volume para o auscultador, o altifalante e o auricular devem ser reguladas separadamente.
Regular o nível do volume da campainha	Prima  com o auscultador no descanso e com as teclas auricular e altifalante desligadas. Continue a premir a tecla para aumentar ou diminuir o volume. O novo volume da campainha é guardado automaticamente.



Personalizar toques e indicadores de mensagem

Pode personalizar a forma como o telefone indica a presença de uma chamada recebida ou de uma nova mensagem de correio de voz para cada uma das suas linhas. Os toques de campainha personalizados e outros indicadores podem ajudar a diferenciar rapidamente linhas múltiplas. Pode, por exemplo, escolher um som chilreante para indicar uma chamada recebida na linha 1 e um rufo de tambor para assinalar uma chamada recebida na linha 2.

Se pretende...	Então...
Alterar o som do toque	<p>Selecione  > Tipo de toque.</p> <p>Selecione uma linha de telefone ou o toque predefinido. Utilize a tecla Navegação para navegar através dos tipos de toques. Prima Reproduzir para ouvir o tipo de toque seleccionado. Quando descobrir o toque que pretende, prima Selecc. e, em seguida, prima OK.</p> <p>É possível aplicar o toque predefinido a uma linha de telefone seleccionada premindo Predef.</p>
Altere o padrão do toque (só piscar, tocar uma vez, só bip, etc.)	<p>Inicie uma sessão nas suas páginas Web Opções do utilizador e selecione Alterar as definições de toque do telefone no menu principal.</p>
Alterar o modo de funcionamento da luz de mensagem de voz no auscultador	<p>Inicie uma sessão nas suas páginas Web Opções do utilizador, selecione o dispositivo e depois Alterar as opções de Luz de mensagem em espera... no menu principal. A opção predefinida indica que o telefone "acende sempre" que é recebida uma nova mensagem de voz.</p>

Personalizar o ecrã do telefone

É possível regular o contraste e o idioma do ecrã do telefone.

Se pretende...	Então...
Alterar o contraste do ecrã do telefone	<p>Selecione  > Contraste. Prima Mais, Menos ou  e, em seguida, prima OK. Ou prima Cancelar para reverter para as definições previamente guardadas.</p>
Alterar o idioma do ecrã do telefone	<p>Inicie uma sessão nas suas páginas web Opções do utilizador e selecione Alterar a Localização... no menu principal. Consulte "Iniciar sessão nas páginas Web de opções do utilizador" na página 43 para mais informações.</p>

Configurar as funcionalidades de marcação rápida

As funcionalidades de marcação rápida permitem premir uma tecla ou introduzir um código de índice para efectuar uma chamada.

É possível configurar a marcação rápida no telefone de duas formas:

- **Marcação rápida através de uma tecla:** é possível atribuir um número de marcação rápida a qualquer tecla programável disponível no telefone, desde que não tenha ainda sido configurada como tecla de linha, de funcionalidade ou de serviço.
- **Marcação rápida através de um código de índice:** utilizando a funcionalidade de marcação abreviada, é possível introduzir um número de índice atribuído (1 a 99) sem ser necessário marcar o número de telefone completo.

Configure os dois tipos de funcionalidade de marcação rápida nas páginas Web Opções do utilizador do modo descrito na tabela abaixo. (Consulte "Iniciar sessão nas páginas Web de opções do utilizador" na página 43 para obter mais informações acerca das suas páginas de opções do utilizador.)

Se pretende...	Então...
Adicionar números de marcação rápida a teclas do telefone	<p>Inicie uma sessão nas suas páginas Web Opções do utilizador, seleccione o seu dispositivo e, em seguida seleccione Adicionar/Alterar marcações rápidas no menu principal.</p> <p>Na secção Definições de marcação rápida no telefone, introduza um número de telefone e uma etiqueta para cada tecla de marcação rápida disponível. Introduza o número tal como o marcaria a partir do seu telefone. Por exemplo, introduza um código de acesso, como o 9, ou o indicativo, se necessário.</p> <p>A etiqueta introduzida aparece junto à tecla de marcação rápida no ecrã do telefone.</p>
Adicionar números de marcação rápida para utilização com a Marcação abreviada	<p>Inicie uma sessão nas suas páginas Web Opções do utilizador, seleccione o seu dispositivo e, em seguida seleccione Adicionar/Alterar marcações rápidas no menu principal.</p> <p>Na secção Definições de marcação rápida não associadas a uma tecla do telefone, introduza um número de telefone e uma etiqueta para cada tecla de marcação rápida disponível. Introduza o número tal como o marcaria a partir do seu telefone. Por exemplo, introduza um código de acesso, como o 9, ou o indicativo, se necessário.</p>
Remover um número de marcação rápida	Elimine o número de telefone e a etiqueta das páginas Web de marcação rápida.

Sugestões



- Para obter informações detalhadas sobre como efectuar chamadas utilizando as funcionalidades de marcação rápida, consulte "Efectuar uma chamada" na página 18.
- O administrador do sistema pode atribuir teclas de marcação rápida ao seu telefone, bem como restringir o número de teclas de marcação rápida configurável por si.

Utilizar as mensagens de voz, registos de chamadas e listas telefónicas

Esta secção descreve como utilizar as teclas de função para aceder às mensagens de voz, registos de chamadas e listas telefónicas.



Aceder às mensagens de voz

O serviço de mensagens de voz utilizado pelo sistema telefónico é determinado pela sua empresa. Para obter informações mais precisas e detalhadas sobre este serviço, consulte a documentação que acompanha o equipamento. Para obter a descrição geral das funcionalidades do serviço de mensagens de voz, consulte a tabela abaixo.

Se pretende...	Então...
Configurar e personalizar o serviço de mensagens de voz	Prima  e siga as instruções. Se surgir um menu de mensagens no ecrã do telefone, seleccione um item de menu adequado.
Ver se há novas mensagens de voz	Procure os seguintes indicadores no seu telefone: <ul style="list-style-type: none"> • Uma luz vermelha fixa no auscultador. (Este indicador pode variar. Consulte "Personalizar toques e indicadores de mensagem" na página 39.) • Um ícone intermitente de um envelope  e uma mensagem de texto no ecrã do telefone.
Ouçã as mensagens de voz ou aceda ao respectivo menu	Prima  . Dependendo do seu serviço, este procedimento marca automaticamente o serviço de mensagens de voz ou apresenta um menu de contexto no ecrã do telefone.
Enviar uma chamada para o seu sistema de mensagens de voz	Prima EncamD . A função 'EncamD' transfere automaticamente uma chamada (incluindo uma chamada a tocar ou em espera) para o seu sistema de mensagens de voz. Os chamadores ouvirão a sua mensagem de saudação e poderão deixar-lhe uma mensagem.

Utilizar os registos de chamadas e listas telefónicas

O telefone mantém registos das chamadas não atendidas, efectuadas e recebidas. É possível utilizar a tecla 'Listas telefónicas' para visualizar e marcar a partir dos registos de chamadas. É ainda possível aceder à lista telefónica da empresa (se aplicável).

Se pretende...	Então...
Visualizar os registos de chamadas	Selecione  > Chamadas perdidas, Chamadas efectuadas, ou Chamadas recebidas . Cada registo armazena um máximo de 32 entradas.
Marcar a partir de um registo de chamadas	<p>Selecione uma lista e levante o auscultador. Se necessitar de editar o número apresentado no registo, prima EdtMarc seguido de << ou >> para deslocar o cursor ou apagar dígitos. Utilize o teclado para introduzir dígitos.</p> <p>Se pretende efectuar a marcação a partir de um registo de chamadas durante uma chamada activa, desloque-se para a lista e prima Marcar. Em seguida, selecione uma tecla de função para processar a chamada original:</p> <ul style="list-style-type: none">• Espera: coloca a primeira chamada em espera e marca a segunda.• TermCh: desliga a primeira chamada e marca a segunda.• Transf.: transfere o primeiro interlocutor para a segunda chamada. (Prima Transf. duas vezes.)• Confrn: cria uma chamada em conferência com todos os interlocutores. (Prima Confrn duas vezes).
Apagar os registos de chamadas	Prima  e, em seguida, Limpar . Este procedimento apaga os registos das chamadas não atendidas, efectuadas e recebidas.
Marcar a partir de uma lista telefónica da empresa	<p>Selecione  > Lista telefónica da empresa (o nome exacto pode variar). Procure uma lista introduzindo letras com o teclado. (Pode pesquisar utilizando uma parte de um nome.) Para marcar a partir de uma lista, localize-o e obtenha sinal de marcação.</p> <p>Se pretende efectuar a marcação a partir de uma lista telefónica durante uma chamada activa, desloque-se para a lista e prima Marcar. Em seguida, selecione uma tecla de função para processar a chamada original:</p> <ul style="list-style-type: none">• Espera: coloca a primeira chamada em espera e marca a segunda.• TermCh: desliga a primeira chamada e marca a segunda.• Transf.: transfere o primeiro interlocutor para a segunda chamada. (Prima Transf. duas vezes.)• Confrn: cria uma chamada em conferência com todos os interlocutores. (Prima Confrn duas vezes).



Nota

Se a rede for encerrada ou reposta, poderá perder informações sobre os registos de chamadas.

Aceder às suas páginas Web Opções do utilizador

Sendo o seu telefone IP da Cisco um dispositivo de rede, pode partilhar informação com outros dispositivos da sua empresa, incluindo o seu computador e serviços baseados na Web acessíveis através de um browser.

É possível estabelecer serviços telefónicos e controlar as definições e funcionalidades a partir do computador utilizando as páginas Web Opções do utilizador do Cisco CallManager. Depois de ter configurado as funcionalidades e os serviços nas páginas Web, pode aceder-lhes utilizando o seu telefone.

Por exemplo, é possível configurar teclas de marcação rápida a partir das páginas Web e, em seguida, aceder a essas teclas a partir do telefone.

Esta secção descreve como aceder às páginas Web Opções do utilizador e como subscrever serviços do telefone. Para obter mais informações sobre as funcionalidades que pode configurar e os serviços telefónicos que pode subscrever, consulte o manual *Personalizar o seu telefone IP da Cisco na Web* no seguinte URL: http://www.cisco.com/univercd/cc/td/doc/product/voice/c_ipphon/index.htm

Iniciar sessão nas páginas Web de opções do utilizador

Procedimento

- Passo 1** Solicite ao administrador do sistema um URL de opções do utilizador, um ID de utilizador e uma palavra-passe predefinida.
- Passo 2** Abra um browser no seu computador, introduza o URL (fornecido pelo administrador do sistema) e inicie uma sessão.
- Passo 3** No menu geral, seleccione o tipo do seu dispositivo (modelo do telefone) na lista de opções "Seleccione um dispositivo".
- Depois de seleccionar a sua opção, surge um menu de contexto sensível com opções adequadas ao seu tipo de dispositivo.
-

Sugestões para navegação nas páginas de opções do utilizador

- Seleccione o seu dispositivo na página do menu para ver todas as opções.
- Clique em **Actualizar** para aplicar e guardar as alterações.
- Clique em **Voltar ao menu** para regressar ao menu sensível ao contexto.
- Clique em **Terminar sessão** para sair das páginas do Utilizador.



Subscrever serviços telefónicos

Para ter acesso a serviços telefónicos por subscrição no seu telefone, tem de os subscrever utilizando o computador para aceder às páginas Web Opções do utilizador. (Consulte "Iniciar sessão nas páginas Web de opções do utilizador" na página 43 para obter ajuda para iniciar a sessão.)

Os serviços telefónicos podem incluir:

- Informações baseadas na Web, como cotações da bolsa, listagens de filmes e boletins meteorológicos
- Dados de rede, como calendários da empresa e directórios pesquisáveis
- Funcionalidades do telefone, como As Minhas marcações rápidas e um Livro de endereços pessoal

Consulte o quadro abaixo para obter mais informações.

Se pretende...	Então, depois de iniciar sessão e seleccionar o tipo de dispositivo, faça o seguinte:
Subscreva um serviço	No menu principal, seleccione Configurar os serviços do seu telefone IP da Cisco . Seleccione um serviço da lista pendente de "Serviços disponíveis" e clique em Continuar . Introduza as informações adicionais solicitadas (como por exemplo código postal ou PIN), e depois clique em Subscrever .
Alterar ou terminar subscrições	No menu principal, seleccione Configurar os serviços do seu telefone IP da Cisco . Clique num serviço do painel "Os seus serviços subscritos". Clique em Actualizar depois de efectuar alterações, ou em Anular subscrição .
Adicionar um serviço a uma tecla programável 	Depois de subscrever um serviço, seleccione Adicionar/Actualizar as suas teclas de URL de serviços no menu principal. Para cada botão disponível, seleccione um serviço da lista pendente e introduza um texto descritivo. Clique Actualizar depois de efectuar alterações. O administrador do sistema determina quantas teclas programáveis estão disponíveis para serviços, podendo atribuir teclas de serviços ao telefone.
Aceder a um serviço no seu telefone	Prima  no telefone. Em alternativa, se tiver adicionado um serviço a uma tecla programável, prima  (a tecla programável) que corresponde ao serviço.
Como utilizar os serviços telefónicos	Consulte o manual <i>Personalizar o telefone IP da Cisco na Web</i> : http://www.cisco.com/univercd/cc/td/doc/product/voice/c_ipphon/index.htm

Opções de configuração adicionais

O administrador do sistema pode configurar o seu telefone para utilizar botões e modelos de teclas de função específicos em conjunto com serviços e funcionalidades específicas, quando aplicável. O quadro abaixo fornece uma visão geral de algumas opções de configuração que pode querer discutir com o administrador do sistema com base nas suas necessidades de chamadas ou no ambiente trabalho.



Nota



É possível localizar os manuais do utilizador e os outros documentos indicados nesta tabela no seguinte URL: http://www.cisco.com/univercd/cc/td/doc/product/voice/c_ipphon/index.htm

Se...	Então...	Para obter informações adicionais...
Necessidade de processar mais chamadas na sua linha telefónica	Peça ao administrador do sistema para configurar a sua linha de forma a suportar mais chamadas.	Consulte o administrador do sistema ou ligue para a equipa de apoio telefónico.
Precisa de mais do que uma linha telefónica	Peça ao administrador do sistema para lhe configurar um ou mais números de lista telefónica adicionais.	Consulte o administrador do sistema ou ligue para a equipa de apoio telefónico.
Precisa de mais teclas de marcação rápida	Em primeiro lugar, certifique-se que está a utilizar todas as teclas de marcação rápida disponíveis. Se precisar de teclas de marcação rápida adicionais, tente utilizar a Marcação abreviada ou subscrever o serviço Marcação rápida. Consulte o administrador do sistema para saber mais sobre a opção que permite anexar um módulo de expansão 7914 do telefone Cisco IP ao telefone.	Consulte: <ul style="list-style-type: none"> "Configurar as funcionalidades de marcação rápida" na página 40 "Subscrever serviços telefónicos" na página 44 <i>Cisco IP Phone 7914 Expansion Module Phone Guide</i>
Trabalhe com (ou trabalhe como) um assistente administrativo	Considere a utilização de: <ul style="list-style-type: none"> Serviço do Cisco IP Manager Assistant uma linha partilhada 	Consulte: <ul style="list-style-type: none"> <i>Manual do utilizador do Cisco IP Manager Assistant</i> "Utilizar uma linha partilhada" na página 30

Se...	Então...	Para obter informações adicionais...
Pretende utilizar uma extensão para várias linhas	Solicite uma linha partilhada. Permite-lhe, por exemplo, utilizar um número de extensão para o telefone de secretária e para o telemóvel.	Consulte "Utilizar uma linha partilhada" na página 30.
Partilhar telefones ou espaço do escritório com colegas de trabalho	<p>Considere a utilização de:</p> <ul style="list-style-type: none"> • Retenção de chamada para armazenar e obter chamadas sem utilizar a função de transferência • Captura de chamada para atender chamadas a tocar noutro telefone utilizando o seu próprio telefone • uma linha partilhada para visualizar e participar numa chamada em curso • Mobilidade de extensão da Cisco para aplicar o seu número de telefone e perfil de utilizador a um telefone partilhado 	<p>Contacte o administrador do sistema para saber mais sobre estas funcionalidades e consulte:</p> <ul style="list-style-type: none"> • "Processamento avançado de chamadas" na página 29 • "Utilizar uma linha partilhada" na página 30 • a secção "Utilizar o serviço de mobilidade de extensão" no documento designado <i>Personalizar o telefone IP da Cisco na Web</i>
Atender chamadas com frequência ou atender chamadas em nome de terceiros	Consulte o administrador do sistema para configurar a funcionalidade Resposta automática no seu telefone.	Consulte "Utilizar a função Atendimento automático com um auricular ou o altifalante" na página 37.
Precisar de efectuar chamadas em videoconferência	Considere a utilização do Cisco VT Advantage, que permite efectuar chamadas em videoconferência utilizando o telefone IP da Cisco, o seu computador e uma câmara de vídeo externa.	Contacte o administrador do sistema para obter assistência e consulte o <i>Cisco VT Advantage Quick Start Guide</i> e o <i>Cisco VT Advantage User Guide</i> .
Pretende aplicar temporariamente o seu número de telefone e definições a um telefone IP da Cisco partilhado	Contacte o administrador do sistema para saber mais sobre o serviço de mobilidade de extensão da Cisco.	Consulte a secção "Utilizar o serviço de mobilidade de extensão" no documento <i>Personalizar o telefone IP da Cisco na Web</i> .

Resolução de problemas com o telefone

Esta secção descreve como aceder a informações sobre o seu telefone IP da Cisco e respectivas chamadas telefónicas, para ajudar o administrador do sistema ou técnico responsável a diagnosticar os problemas do telefone.

Se lhe for solicitado que...	Então...
Acceda aos dados de configuração da rede	Selecione  > Configuração da rede e selecione o item de configuração da rede que pretende visualizar.
Acceda aos dados de estado	Selecione  > Estado e selecione o item de estado que pretende visualizar.
Acceda a informações sobre o modelo do telefone	Selecione  > Informação do modelo .



Nota

Se  não responder, o administrador do sistema poderá ter desactivado esta tecla no seu telefone. Contacte o administrador do sistema para obter mais informações.

Utilizar a ferramenta de relatórios de qualidade

O administrador pode configurar temporariamente o seu telefone IP da Cisco com a ferramenta de relatórios de qualidade para ajudar a resolver problemas de funcionamento. É possível utilizar a tecla de função **QRT** para enviar informações sobre chamadas telefónicas com problemas ao administrador.

Dependendo do modo como o administrador do sistema tiver configurado a ferramenta de relatórios de qualidade para o seu telefone, pode utilizar a tecla de função **QRT** de uma das seguintes maneiras:

Se pretende...	Então...
Comunicar rapidamente um problema de áudio de uma chamada actual	Durante a chamada, prima QRT . (Pode ser necessário premir primeiro a tecla de função mais .) O seu sistema telefónico reúne e regista dados de áudio para a chamada actual e encaminha estas informações para o administrador do sistema.
Comunicar um problema relativo às chamadas telefónicas	Prima QRT . (Pode ser necessário premir primeiro a tecla de função mais .) Selecione o problema que pretende comunicar na lista de categorias de problemas. Algumas das categorias de problemas incluem um código lógico que pode seleccionar para fornecer mais detalhes sobre o problema. O telefone encaminhará estas informações para o administrador do sistema.

Termos da garantia Cisco de um ano limitada ao hardware

Existem termos especiais aplicáveis à garantia do hardware e aos vários serviços que pode utilizar durante o período de garantia. O certificado de garantia formal, incluindo a garantia aplicável ao software Cisco, está incluído no CD de documentação da Cisco e em Cisco.com. Siga as instruções seguintes para aceder e transferir o *Pacote de informações da Cisco*.

1. Inicie o browser e visite o seguinte URL:

http://www.cisco.com/univercd/cc/td/doc/es_inpkc/cetrans.htm

Aparece a página 'Garantias e contratos de licença'.

2. Para ler o *Pacote de informações da Cisco*, efectue as operações a seguir descritas:
 - a. Clique no campo **Número do pacote de informações** e certifique-se que a referência 78-5235-02F0 está realçada.
 - b. Seleccione o idioma no qual gostaria de ler o documento.
 - c. Clique em **Go**.
 - d. Aparece a página 'Garantia limitada e Licença de Software Cisco' contida no pacote de informações.
 - e. Leia o documento online, ou clique no ícone **PDF** para transferir e imprimir o documento no formato PDF (Adobe Portable Document Format).



Nota

É necessário ter o Adobe Acrobat Reader instalado para ver e imprimir ficheiros PDF. Pode transferir este programa a partir do Web site da Adobe: <http://www.adobe.com>

3. Para ler informações de garantia do produto, traduzidas e localizadas, efectue as operações a seguir descritas:
 - a. Introduza a seguinte referência no campo 'Número do Documento de Garantia':
78-10747-01C0
 - b. Seleccione o idioma no qual gostaria de ver o documento.
 - c. Clique em **Go**.
Aparece a página de garantia da Cisco.
 - d. Leia o documento online, ou clique no ícone **PDF** para transferir e imprimir o documento no formato PDF (Adobe Portable Document Format).

Também pode contactar o Web site de serviço e assistência da Cisco para obter assistência:

http://www.cisco.com/public/Support_root.shtml.

Duração da garantia do hardware

Um (1) ano

Política de substituição, reparação ou reembolso para o hardware

A Cisco ou o seu centro de assistência envidará todos os esforços comercialmente razoáveis para enviar uma peça de substituição no prazo de dez (10) dias úteis após a recepção do pedido de Autorização de Devolução de Material (ADM). Os prazos de entrega podem variar, dependendo da localização do cliente.

A Cisco reserva-se o direito de reembolsar o preço da compra como única resolução ao abrigo da garantia.

Para receber um número de Autorização de Devolução de Material (ADM)

Contacte a empresa onde adquiriu o produto. Se tiver adquirido o produto directamente à Cisco, contacte o representante de vendas da Cisco.

Preencha as informações abaixo e guarde-as para consulta.

Empresa onde foi adquirido o produto	
Número de telefone da empresa	
Número de modelo do produto	
Número de série do produto	
Número do contrato de manutenção	



Índice remissivo

A

- ajuda online, utilizar **17**
- ajuda, utilizar **17**
- alternar chamadas **14**
- altifalante
 - atender chamadas com **22**
 - desligar com **23**
 - efectuar chamadas com **18**
 - modo, utilização **36**
 - tecla, identificação **10**
 - volume **38**
- área de actividade de chamadas, ver **11**
- atender chamadas, opções para **22**
- Atendimento automático, utilizar **37**
- auricular
 - atender chamadas com **22**
 - desligar com **23**
 - efectuar chamadas com **20**
 - modo, utilização **36**
 - tecla, identificação **10**
 - volume **38**
- auscultador
 - auscultador **9**
 - fixar o descanso **6**
 - utilizar **36**
 - volume **38**
- avisos, segurança **2**

B

- base
 - regular **6**
 - tecla, identificação **10**

C

- campanha
 - indicador de **9**
 - personalizar **39**
 - volume **38**
- captura de chamadas de grupo, utilizar **30**
- captura de chamadas, utilizar **30**
- chamada em espera, utilizar **22**
- chamadas
 - armazenamento e obtenção **29**
 - atender **22**
 - colocar em espera e retomar **23**
 - comparadas com linhas **12**
 - comunicar problemas com **47**
 - desviar **25**
 - efectuar **18**
 - funcionalidades de conferência para **26**
 - ícones de **13**
 - número máximo por linha **12, 31**
 - prioritizar **34**
 - processar várias **14**

redireccionar enquanto está a tocar **22, 30**
reter **29**
seguras **34**
seleccionar **14**
silenciar **24**
terminar **23**
transferir **24**
vários interlocutores **26**
ver **11, 14**
chamadas autenticadas, ícone de **34**
chamadas efectuadas, registos de **42**
chamadas em conferência
 Conf.em **26, 28**
 padrão **26, 27**
 tipos de **26**
chamadas encriptadas, ícone de **34**
chamadas não atendidas, registos de **42**
chamadas recebidas, registos de **42**
chamadas seguras, descrição de **34**
chamadas suspeitas, localizar **33**
conferências Conf.em **26, 28**

D

dados de configuração de rede, localização **47**
dados de estado, localização **47**
definições
 personalizar **38**
 utilizar as predefinições **38**
desempenho dos auriculares, generalidades **7**
desligar, opções para **23**
desviar chamadas, opções para **25**
desvio de chamadas, utilizar **25**
documentação, acesso **4**

E

ecrã do telefone
 alterar o idioma do **39**
 funcionalidades do **11**
 limpeza **4**
 regular o contraste do **39**
 seleccionar itens **15**
efectuar chamadas, opções para **18**
espera
 e alternar chamadas **14**
 e transferir **24**
 utilizar **23**

F

Ferramenta de suporte para telefones registados automaticamente **6**
fora do descanso
 descrição de **12**
 marcar **18**
funcionalidades, disponibilidade de **12**

I

ícone em utilização remota para linhas partilhadas **31**
ícones
 dos estados das chamadas **13**
 nas teclas **17**
Identificação de chamada mal-intencionada (IDCM), utilizar **33**
indicador de mensagens de voz, identificação **41**
instalação, telefone IP da Cisco **5**

intercalação
 e linhas partilhadas **31**
 e privacidade **33**
 utilizar **32**
IntercC, consulte a secção Intercalação

L

linha de estado, ver **11**
linha telefónicas
 descrição de **12**
 teclas de **10**
 ver **11**
linhas partilhadas
 com intercalação **32**
 com privacidade **33**
 descrição de **30**
 e ícone em utilização remota **31**
 número máximo de chamadas **31**
Lista de endereços pessoal (PAB)
 marcar a partir de **20**
 subscrever **44**
lista telefónica da empresa
 marcar a partir da página Web com **20**
 utilizar no telefone **19**

M

marcação rápida
 etiquetas **11**
 teclas, configurar **40**
 teclas, identificar **10**
 utilizar **18**

marcação, opções de **18**
mensagens
 indicador de **39, 41**
 ouvir as **41**
menus de funcionalidades, utilizar **16**
menus, utilizar **16**
MLPP, utilizar **34**

N

no descanso
 descrição de **12**
 marcar **18**
novas chamadas, opções para efectuar **18**
números de extensão, ver **11**

P

Páginas Web Opções do utilizador
 acesso **43**
 e serviços telefónicos **44**
prioritizar chamadas **34**
privacidade
 e linhas partilhadas **31**
 utilizar **33**
problemas de áudio, comunicar **47**
processamento de chamadas, avançado **29**
processamento de chamadas, básico **18**

Q

QRT, utilização **47**

R

ReCham, utilizar **20**
registos de chamadas
 apagar **42**
 marcar a partir de **19**
 ver e marcar a partir de **42**
remarcação, utilizar **18**
resolução de problemas, dados para **47**
retenção de chamadas, utilização **29**
retomar, utilizar **23**

S

segurança, avisos **2**
seleccionar chamadas **14**
serviço 'Marcação rápida'
 marcar com **20**
 subscrever **44**
serviço de mensagens de voz, utilização **41**
serviços, subscrever **44**
silenciar, utilizar **24**

T

TAPS, utilizar **6**
tecla ajuda, descrição da **10**
tecla definições, descrição da **10**
tecla listas telefónicas, descrição da **10**
tecla mensagens, descrição da **10**
tecla navegação, descrição da **10**
tecla serviços, descrição da **10**
tecla silenciar, descrição da **10**
tecla volume, descrição da **10**

teclado
 descrição de **10**
 introduzir texto com **16**
teclas de função
 descrição de **10**
 etiquetas para **11**
teclas de funcionalidade
 ajuda **10**
 definições **10**
 listas telefónicas **10**
 mensagens **10**
 serviços **10**
teclas de linha, identificar **10**
teclas programáveis
 descrição de **10**
 etiquetas para **11**
teclas, identificar **17**
telefone Cisco IP
 configuração de funcionalidades para **45**
telefone IP da Cisco
 ajuda online para **17**
 configuração de funcionalidades para **12**
 descrição de **8**
 documentação de **4**
 fixar o descanso do auscultador **6**
 ilustração de **9**
 ligação **5**
 registar **6**
 regular a altura da **6**
 serviços baseados na Web para **43**
terminar uma chamada, opções para **23**
texto, introduzir no telefone **16**
transferir, opções para **24**

V

várias chamadas, processar **14**

volume

regular **38**

utilizar as predefinições **38**

W

WebDialer, utilizar **20**

**Sede social**

Cisco Systems, Inc.
170 West Tasman Drive
San Jose, CA 95134-1706
USA
www.cisco.com
Tel: +1 408 526-4000
+1 800 553-NETS (6387)
Fax: +1 408 526-4100

Sede Europeia

Cisco Systems International BV
Haarlerbergpark
Haarlerbergweg 13-19
1101 CH Amsterdam
The Netherlands
www-europe.cisco.com
Tel: +31 0 20 357 1000
Fax: +31 0 20 357 1100

Sede nas Américas

Cisco Systems, Inc.
170 West Tasman Drive
San Jose, CA 95134-1706
USA
www.cisco.com
Tel: +1 408 526-7660
Fax: +1 408 527-0883

Sede na Ásia do Pacífico

Cisco Systems, Inc.
168 Robinson Road
#28-01 Capital Tower
Singapore 068912
www.cisco.com
Tel: +65 6317 7777
Fax: +65 6317 7799

A Cisco Systems possui mais de 200 escritórios nos seguintes países. Os endereços, números de telefone e de fax encontram-se indicados na lista no

Website da Cisco em www.cisco.com/go/offices

África do Sul • Alemanha • Arábia Saudita • Argentina • Austrália • Áustria • Bélgica • Brasil • Bulgária • Canadá • Chile • Chipre • Colômbia • Coreia • Costa Rica • Croácia
Dinamarca • Dubai, EAU • Escócia • Eslováquia • Eslovénia • Espanha • Estados Unidos • Filipinas • Finlândia • França • Grécia • Hong Kong RAE • Hungria • Índia • Indonésia • Irlanda
Israel • Itália • Japão • Luxemburgo • Malásia • México • Noruega • Nova Zelândia • Países Baixos • Perú • Polónia • Porto Rico • Portugal • Reino Unido • República Checa • Roménia • RP China
Rússia • Singapura • Suécia • Suíça • Tailândia • Taiwan • Turquia • Ucrânia • Venezuela • Vietname • Zimbábue

Copyright © 2004 Cisco Systems, Inc. Todos os direitos reservados. CCSP, o logótipo Cisco Square Bridge, Cisco Unity, Follow Me Browsing, FormShare e StackWise são marcas comerciais da Cisco Systems, Inc.; Changing the Way We Work, Live, Play, and Learn e iQuick Study são marcas de serviços da Cisco Systems, Inc.; e Aironet, ASIST, BPX, Catalyst, CCDA, CCDP, CCIE, CCIP, CCNA, CCNP, Cisco, o logótipo Cisco Certified Internetwork Expert, Cisco IOS, Cisco Press, Cisco Systems, Cisco Systems Capital, o logótipo Cisco Systems, Empowering the Internet Generation, Enterprise/Solver, EtherChannel, EtherFast, EtherSwitch, Fast Step, GigaDrive, GigaStack, HomeLink, Internet Quotient, IOS, IP/TV, iQ Expertise, o logótipo iQ, iQ Net Readiness Scorecard, LightStream, Linksys, MeetingPlace, MGX, o logótipo Networkers, Networking Academy, Network Registrar, Packet, PIX, Post-Routing, Pre-Routing, ProConnect, RateMUX, Registrar, ScriptShare, SlideCast, SMARTnet, StrataView Plus, SwitchProbe, TeleRouter, The Fastest Way to Increase Your Internet Quotient, TransPath e VCO são marcas comerciais registadas da Cisco Systems, Inc. e/ou das suas filiais nos EUA ou noutros países.

Todas as outras marcas comerciais mencionadas neste documento ou Web site são propriedade dos respectivos detentores. A utilização da palavra parceiro não implica uma relação de parceria entre a Cisco e qualquer outra empresa. (0406R)