

## **Cisco IP-telefonen 7960G og 7940G for Cisco CallManager**

**Inkludert lisens og garanti**



### **Hovedkontor**

Cisco Systems, Inc.  
170 West Tasman Drive  
San Jose, CA 95134-1706  
USA  
<http://www.cisco.com>  
Tlf: +1 408 526-4000  
+1 800 553-NETS (6387)  
Faks: +1 408 526-4100





## Vise anrop og ringe

<b>Hvis du vil...</b>	<b>Må du gjøre følgende...</b>
Ring det siste nummeret på nytt	Trykk på <b>Gjenta</b> .
Vise anropsløggene	Velg  > <b>Tapte anrop, Mottatte anrop, eller Oppringte numre.</b>
Ring fra en anropsløgg	Bla til en oppføring i anropsløggen, rediger nummeret (hvis nødvendig), og ta av håndsettet.
Redigere et nummer i en anropsløgg	Trykk på <b>Rediger</b> etterfulgt av << eller >> for å flytte markøren eller slette sifre.
Ring fra en telefonbok	Velg  > <b>Telefonbok.</b> Angt de første bokstavene, og trykk på <b>Søk</b> . Deretter blir du til en oppføring og tar av håndsettet.
Ring med høyttaleren	Trykk på <b>NyttAnr</b> og slå et nummer. Du kan også trykke på  før eller etter oppringing, ny oppringing eller hurtigoppringing av et nummer.
Ring mens en annen samtale er aktiv	Trykk på <b>NyttAnr</b> . Den første samtalen settes automatisk på vent.



Copyright © 2004, Cisco Systems, Inc. Alle rettigheter forbeholdt. Cisco, Cisco IOS, Cisco Systems og Cisco Systems-logoen er registrerte varemerker for Cisco Systems, Inc. eller tilhørende datterselskaper i USA og enkelte andre land. Alle andre merker, navn eller varemerker som er omtalt i dette dokumentet eller på Web-sidene, tilhører sine respektive eiere. Bruk av ordet "partner" kan ikke tolkes som et samarbeidsforhold mellom Cisco og andre selskaper. (0401R)

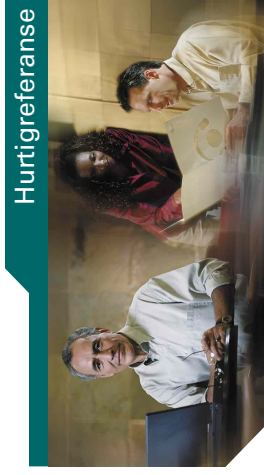

## Cisco IP-telefonen 7960G og 7940G

Funksjonstastdefinisjoner  
Knappedefinisjoner  
Overføre samtaler  
Bruke viderekobling  
Starte konferansesamtaler  
Vise anrop og ringe

## Funksjonstastdefinisjoner

<b>Avbryt</b>	Avbryt en handling eller gå ut av et skjermbilde uten å implementere endringene
<b>Avslutt</b>	Gå tilbake til det forrige skjermbildet
<b>Delta</b>	Slå sammen flere samtaler på én linje for å opprette en konferansesamtale
<b>DirOver</b>	Overfør to samtaler til hverandre
<b>Fjern</b>	Slett oppføringer eller innstillinger
<b>Fjern</b>	Fjern en konferansedeltaker
<b>FjSistID</b>	Fjern den siste personen som ble lagt til i konferansen
<b>G.GrAnr</b>	Svar på et anrop på et annet internummer utenfor gruppen
<b>GjOppr</b>	Gjenopprett de tidligere lagrede innstillingene (inkludert volum)
<b>Gjenoppta</b>	Gjenoppta en samtale på vent
<b>Gjenta</b>	Ring nummeret du ringte sist, på nytt
<b>GrAnrop</b>	Svar på et anrop på et annet internummer i gruppen
<b>Inntrng</b>	Legg deg til i en samtale på en delt linje
<b>kBrytIn</b>	Legg deg til i en samtale på en delt linje, og start en konferansesamtale
<b>Konf</b>	Opprett en konferansesamtale
<b>KonfList</b>	Vis konferansedeltakere
<b>Kortnr</b>	Ring ved hjelp av et kortnummer
<b>Lagre</b>	Lagre valgte innstillinger
<b>LeggPå</b>	Koble fra gjeldende samtale
<b>Mer</b>	Vis flere funksjonstaster

## Knappedefinisjoner

<b>Møterom</b>	Styr en møteromskonferanse
<b>NyttAnr</b>	Foreta et nytt anrop
<b>Oppdat.</b>	Oppdater innhold og få den nyeste informasjonen
<b>Overfør</b>	Overfør en samtale
<b>Parker</b>	Lagre en samtale ved hjelp av samtaleparkering
<b>Privat</b>	Tillat/nekt andre å vise eller bryte inn i anrop på en delt linje
<b>QRT</b>	Send samtaleproblemer til systemansvarlig
<b>Rediger</b>	Rediger et nummer i en anropslogg
<b>Ring</b>	Ring et angitt telefonnummer
<b>Slett</b>	Fjern tegn til høyre for markøren når du bruker Rediger
<b>Søk</b>	Søk etter en katalogoppføring
<b>Standard</b>	Gjenopprett de opprinnelige fabrikkinnstillingene (inkludert volum)
<b>Svar</b>	Svar på et anrop
<b>TbkRing</b>	Motta en melding når et opptatt internummer blir tilgjengelig
<b>Velg</b>	Velg et element på skjermen
<b>VidAlle</b>	Angi/avbryt viderekobling
<<	Slett tegn
>>	Flytt gjennom tegnene

## Bruke viderekobling

<b>Hvis du vil...</b>	<b>Må du gjøre følgende...</b>
Konfigurere viderekobling av anrop på primærlinjen	Trykk på <b>VidAlle</b> og tast et måltelefonnummer.
Konfigurere eller avbryte viderekobling av anrop fra datamaskinen (alle linjer)	Logg på Web-sidene for brukeralternativer og velg <b>Viderekoble alle anrop...</b> på hovedmenyen.
Avbryte viderekobling	Trykk på <b>VidAlle</b> .

## Starte konferansesamtaler

<b>Hvis du vil...</b>	<b>Må du gjøre følgende...</b>
Starte en standard konferanse ved å ringe deltakerne	Under en tilkoblet samtale trykker du på <b>mer &gt; Konf</b> for å legge til en annen person i samtalen. Slå deltakerens nummer. Når du er tilkoblet, trykker du på <b>Konf.</b> Gjenta for å legge til hver deltaker.
Invitere aktive anropere til å delta i en konferanse	Bla for å merke en målsamtale på linjen, og trykk på <b>Velg.</b> Fra en valgt samtale trykker du på <b>mer &gt; Delta</b> .
Vise en liste over deltakere	Velg en aktiv konferanse, og trykk på <b>KonfList</b> . En * viser hvem som startet konferansen.
Fjerne en deltaker fra konferansen	Hvis det var du som startet konferansen, kan du trykke på <b>FjSistD</b> eller bla til et navn på konferanselisten og trykke på <b>Fjern</b> .

## Overføre samtaler

<b>Hvis du vil...</b>	<b>Må du gjøre følgende...</b>
Overføre en samtale	Under en tilkoblet samtale trykker du på <b>Overfør</b> og angir målnummeret. Trykk på <b>Overfør</b> på nytt for å overføre samtalen.
Overføre to aktive samtaler til hverandre (direkte overføring)	Bla for å merke en målsamtale på linjen, og trykk på <b>Velg.</b> Fra en av de merkede samtalene trykker du på <b>mer &gt; DirOver</b> . For å bli på linjen sammen med de andre, bruker du <b>Delta</b> for å opprette en konferanse.



# Innhold

---

## **Komme i gang 1**

Slik bruker du denne håndboken 1

Informasjon om sikkerhet og ytelse 2

Rengjøre telefonskjermen 4

Tilleggsinformasjon 4

Du finner mer informasjon om tilpassing av telefonen på Internett 4

## **Koble til telefonen 5**

### **Oversikt over telefonen 8**

Knapper og maskinvare 8

Funksjoner på telefonskjermen 11

Forstå funksjonsbruk- og tilgjengelighet 12

Tips om samtalebehandling og navigering 12

Håndsett på og av 12

Forstå forskjellen mellom linjer og anrop 12

Forstå anropsikoner 13

Velge samtaler 13

Vise samtaler og veksle mellom samtaler 14

Velge telefonskjermelementer 15

Bruke funksjonsmenyer 15

Skrive og redigere tekst 15

Få hjelp med telefonen 16

Forstå knappeikoner 16

## **Grunnleggende samtalebehandling 17**

Foreta anrop 17

Svare på anrop 20

Avslutte samtaler 21

Bruke Vent og Gjenoppta 21

Bruke demping 21

Overføre en tilkoblet samtale 22

Viderekoble anrop til et annet nummer 23

Starte konferansesamtaler 24

    Typer konferansesamtaler som støttes 24

    Starte og delta i en standardkonferanse 25

    Starte eller delta i en møteromskonferanse 26

## **Avansert samtalebehandling 27**

Lagre og hente parkerte samtaler 27

Omdirigere et ringende anrop til telefonen 27

Bruke en delt linje 28

    Forstå delte linjer 28

    Delta i en samtale på en delt linje 29

    Forhindre at andre viser eller bryter inn i en samtale på en delt linje 30

Spore mistenkelige anrop 30

Foreta og motta sikre anrop 31

Prioritere viktige anrop 32

## **Bruke håndsettet, hodetelefonene og høyttaleren 33**

Skaffe hodetelefoner 33

Bruke autosvar med hodetelefoner eller høyttaler 34

## **Tilpasse telefoninnstillinger 35**

Justere volumet 35

Tilpasse ringetoner og meldingsindikatorer 36

Tilpasse telefonskjermen 36

Angi kortnummerknapper 37

**Bruke talemeldinger, anropslogger og kataloger 38**

Få tilgang til talemeldinger 38

Bruke anropslogger og kataloger 39

**Åpne Web-sidene for brukeralternativer 40**

Logge på Web-sidene for brukeralternativer 40

Abonnere på telefontjenester 41

**Forstå ekstra konfigurasjonsalternativer 42**

**Feilsøke telefonen 44**

Bruke kvalitetsrapportverktøyet 44

**Vilkår for Ciscos begrensede ettårige maskinvaregaranti 45**

**Stikkordregister 47**







## Komme i gang

### Slik bruker du denne håndboken

Denne håndboken gir deg en oversikt over funksjonene som finnes på telefonen. Du kan lese hele håndboken for å lære alt om funksjonene på telefonen, eller bruke tabellen nedenfor til å finne nyttige deler.

Hvis du vil...	Må du gjøre følgende...
Utforske telefonen på egen hånd	Trykk på  eller  på telefonen når du trenger hjelp.
Lese sikkerhetsinformasjon	Se "Informasjon om sikkerhet og ytelse" på side 2.
Koble til telefonen	Se "Koble til telefonen" på side 5.
Bruke telefonen når den er tilkoblet	Begynn med "Oversikt over telefonen" på side 8.
Lære om skjermen	Se "Funksjoner på telefonskjermen" på side 11.
Velge eller veksle mellom samtaler	Se "Tips om samtalebehandling og navigering" på side 12.
Ringe	Se "Foreta anrop" på side 17.
Sette samtaler på vent	Se "Bruke Vent og Gjenoppta" på side 21.
Dempe samtaler	Se "Bruke demping" på side 21.
Overføre samtaler	Se "Overføre en tilkoblet samtale" på side 22.
Starte konferansesamtaler	Se "Starte konferansesamtaler" på side 24.
Dele et telefonnummer	Se "Bruke en delt linje" på side 28.
Bruke telefonen som høyttaler eller veksle mellom lydenheter	Se "Bruke håndsettet, hodetelefonene og høyttaleren" på side 33.
Endre volumnivået eller ringetonen	Se "Tilpasse telefoninnstillinger" på side 35.
Angi kortnummer	Se "Angi kortnummerknapper" på side 37.
Vise ubesvarte anrop	Se "Bruke talemeldinger, anropslogger og kataloger" på side 38.

# Informasjon om sikkerhet og ytelse

## Installere og bruke telefonen

Les følgende sikkerhetsmerknader før du installerer eller bruker Cisco IP-telefonen:



### Advarsel

#### VIKTIGE SIKKERHETSINSTRUKSER

---

**Dette advarselssymbolet betyr fare. Du er i en situasjon som kan føre til skade på person. Før du begynner å arbeide med noe av utstyret, må du være oppmerksom på farene forbundet med elektriske kretser, og kjenne til standardprosedyrer for å forhindre ulykker. Bruk nummeret etter hver advarsel til å finne frem til oversettelsen i de oversatte sikkerhetsadvarslene som fulgte med denne enheten.**

#### TA VARE PÅ DISSE INSTRUKSJONENE

---



### Advarsel

**Les installeringsinstruksjonene før du kobler systemet til strømkilden.**

---



### Advarsel

**Deponering av dette produktet må skje i henhold til lokale lover og forskrifter.**

---



### Advarsel

**Ikke arbeid på systemet eller koble til eller fra ledninger ved tordenvær.**

---



### Advarsel

**For å unngå elektrisk støt må du ikke koble SELV-kretser (Safety Extra Low Voltage) til TNV-kretser (Telephone Network Voltage). LAN-porter inneholder SELV-kretser, og WAN-porter inneholder TNV-kretser. Noen LAN- og WAN-porter bruker RJ-45-koblinger. Vær forsiktig når du kobler til ledninger.**

---



### Viktig

Interne strømkretser gir strøm gjennom kommunikasjonskabelen. Bruk ledningen som fulgte med, eller en kommunikasjonskabel på minst 24 AWG.

---



### Advarsel

**Strømledningen må plasseres innendørs.**

---

## Bruke ekstern strømforsyning

Følgende advarsler gjelder når du bruker ekstern strømforsyning sammen med Cisco IP-telefonen:



### Advarsel

**Dette produktet bruker bygningens egen beskyttelse mot kortslutning. Kontroller at strømbryteren eller sikringen ikke er større enn 240 V vekselstrøm, 10 A (120 V vekselstrøm, 15 A i USA) for faseledere (alle strømførende ledere).**



### Advarsel

**Enheten er laget for å virke sammen med TN-strømsystemer.**



### Advarsel

**Stikkontakten må til enhver tid være tilgjengelig fordi den er den vanligste måten å koble fra enheten på.**



### Viktig

Bruk bare strømledningene som er angitt av Cisco for dette produktet.

## Bruke eksterne enheter sammen med Cisco IP-telefonen

Legg merke til følgende hvis du bruker eksterne enheter sammen med Cisco IP-telefonen:

Cisco anbefaler bruk av eksterne enheter (høytalere, mikrofoner og hodetelefoner) av god kvalitet som er beskyttet mot uønsket radiofrekvens- og lydfrekvenssignaler (RF og AF).

Det kan likevel oppstå noe støy, avhengig av kvaliteten på enhetene og hvor nær de står andre enheter, for eksempel mobiltelefoner og radioer. I så fall anbefaler Cisco at du gjør ett eller flere av følgende:

- Flytt de eksterne enhetene vekk fra kilden for RF- eller AF-signalene.
- Flytt ledningene til de eksterne enhetene bort fra kilden for RF- eller AF-signalene.
- Bruk beskyttede ledninger til den eksterne enheten, eller bruk ledninger med bedre beskyttelse og kontakt.
- Forkort lengden til ledningen for den eksterne enheten.
- Bruk ferritt og lignende på ledningene til den eksterne enheten.

Cisco kan ikke garantere ytelsen til systemet, fordi Cisco ikke har noen kontroll med kvaliteten til eksterne enheter, ledninger og kontakter. Systemet vil ha en god ytelse så lenge det er brukt passende enheter samt ledninger og kontakter av god kvalitet.



### Viktig

I EU kan du bare bruke eksterne høytalere, mikrofoner og hodetelefoner som er i samsvar med EMC-direktivet [89/336/EC].

## Rengjøre telefonskjermen

Tørk forsiktig av telefonskjermen med en myk og tørr klut. Ikke bruk væske eller pulver til å rengjøre telefonen. Hvis du bruker noe annet enn en myk, tørr klut, kan det skade telefonens komponenter og forårsake feil.

## Tilleggsinformasjon

Du får tilgang til den mest oppdaterte Cisco-dokumentasjonen på Internett på følgende URL:

<http://www.cisco.com/univercd/home/home.htm>

Du får tilgang til Ciscos Web-område på følgende URL:

<http://www.cisco.com/>

Du får tilgang til internasjonale Web-områder for Cisco på følgende URL:

[http://www.cisco.com/public/countries\\_languages.shtml](http://www.cisco.com/public/countries_languages.shtml)

## Du finner mer informasjon om tilpassing av telefonen på Internett

Cisco IP-telefonen er en nettverksenhet som kan dele informasjon med andre nettverksenheter i bedriften, inkludert datamaskinen. Du kan bruke Cisco CallManagers Web-sider for brukeralternativer til å opprette og tilpasse telefontjenester og kontrollere funksjoner og innstillinger fra datamaskinen. Denne brukerhåndboken gir deg en oversikt over disse mulighetene. Hvis du vil ha fullstendige instruksjoner, kan du se *Tilpasse Cisco IP-telefonen på Internett* på følgende URL:

[http://www.cisco.com/univercd/cc/td/doc/product/voice/c\\_ipphon/index.htm](http://www.cisco.com/univercd/cc/td/doc/product/voice/c_ipphon/index.htm)

# Koble til telefonen

Systemansvarlig vil sannsynligvis koble den nye Cisco IP-telefonen til bedriftens IP-telefonnettverk. Hvis ikke, kan du se på bildet og tabellen nedenfor for å koble til telefonen.

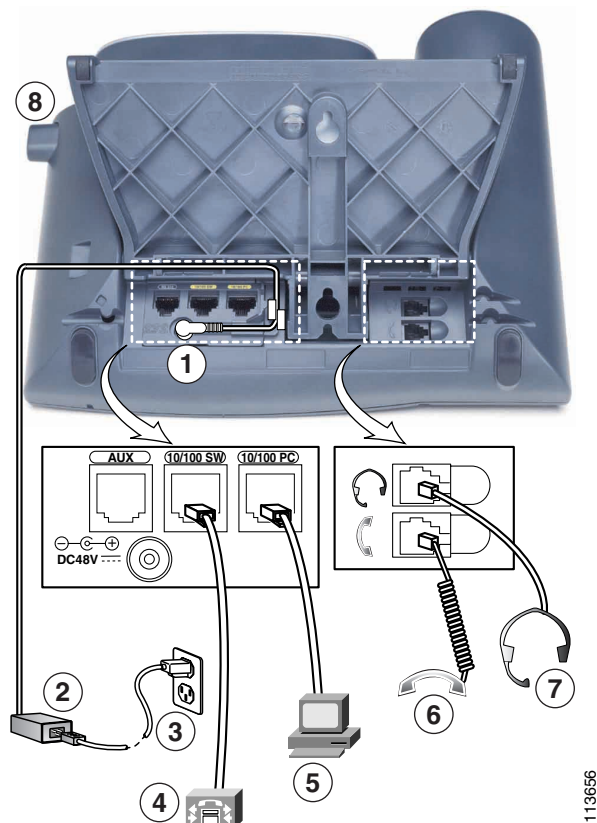

113656

1	DC-adapterport (likestrøm 48 V) for telefoner uten intern strømforsyning	5	Tilgangsport (10/100 PC) for tilkobling til datamaskinen
2	AC til DC-strømforsyning	6	Håndsettport
3	AC-strømledning	7	Hodetelefonport
4	Nettverksport (10/100 SW) for tilkobling til nettverket	8	Fotknapp

## Justere foten

Hvis du vil endre vinkelen på telefonen, kan du justere foten ved å trykke på fotknappen.

## Justere håndsettholderen

Når du kobler til telefonen, bør du justere håndsettholderen slik at håndsettet ikke faller ned. Se tabellen nedenfor hvis du trenger instruksjoner.

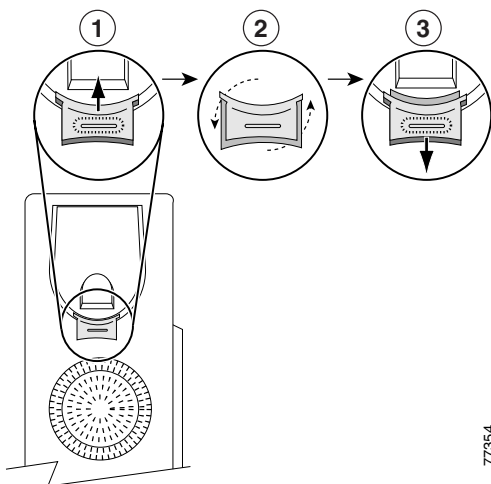

<b>1</b>	Legg av håndsettet, og dra den firkantede plastbrikken fra håndsettholderen.
<b>2</b>	Roter brikken 180 grader.
<b>3</b>	Skyv brikken inn i håndsettholderen igjen. En forlengelse peker ut fra toppen av den roterte brikken. Legg håndsettet tilbake.

## Registrering ved hjelp av TAPS

Når telefonen er koblet til nettverket, kan det hende at systemansvarlig ber deg om å registrere telefonen automatisk ved hjelp av TAPS (et støtteverktøy for automatisk registrerte telefoner). TAPS kan brukes for en ny telefon eller for å erstatte en eksisterende telefon.

Hvis du vil bruke TAPS, løfter du håndsettet, angir TAPS-nummeret som du får av systemansvarlig, og følger taleinstruksjonene. Det kan hende at du må angi hele nummeret, inkludert retningsnummer. Når du ser en bekreftelsesmelding på telefonen, kan du legge på. Telefonen startes på nytt.

## Informasjon om hodetelefoner

Hvis du vil bruke hodetelefoner, må du koble dem til hodetelefonporten på baksiden av telefonen.

Selv om Cisco Systems utfører noe intern testing av hodetelefoner fra andre leverandører enn Cisco, for bruk med Cisco IP-telefonene, kan ikke Cisco garantere for eller anbefale bestemte produkter fra leverandører av håndsett og hodetelefoner. På grunn av forskjeller i arbeidsmiljø og maskinvare der Cisco IP-telefonene brukes, finnes det ikke én løsning som er best for alle arbeidsmiljøer. Cisco anbefaler at kundene tester ut hvilke hodetelefoner som fungerer best i arbeidsmiljøet før de går til anskaffelse av flere hodetelefoner for bruk i nettverket.

I enkelte tilfeller kan elektronikken i noen hodetelefoner føre til at eksterne personer hører en gjenklang av sin egen stemme når de snakker med brukere av Cisco IP-telefonen.

Cisco anbefaler bruk av eksterne enheter av god kvalitet, for eksempel høyttalere som er beskyttet mot uønsket radiofrekvens- og lydfrekvenssignaler (RF og AF). Det kan likevel oppstå noe støy, avhengig av kvaliteten på enhetene og hvor nær de står andre enheter, for eksempel mobiltelefoner og radioer. Hvis du vil ha mer informasjon, se "Bruke eksterne enheter sammen med Cisco IP-telefonen" på side 3.

Hovedgrunnen til at en hodetelefon kanskje ikke fungerer bra sammen med Cisco IP-telefonen er muligheten for forstyrrende summelyder. Summelyden kan høres av enten den eksterne parten eller begge parter.

Summelyder og skurrelyder kan forårsakes av en rekke eksterne kilder, for eksempel elektrisk lys, nærhet til elektriske motorer og store PC-skjermer. I noen tilfeller kan en summelyd reduseres eller fjernes ved å bruke en lokal strømadapter (CP-PWR-CUBE-2). Hvis du vil ha mer informasjon, se "Bruke eksterne strømforsyning" på side 3.

### Lyd er subjektivt

Utover fysisk, mekanisk eller teknisk ytelse må lyden på hodetelefonen være god for både brukeren og personen i den andre enden. Lyd er subjektivt, og Cisco kan ikke garantere ytelsen til hodetelefoner eller håndsett, men vi har fått tilbakemelding på at enkelte av hodetelefonene og håndsettene på Web-områdene nedenfor fungerer bra med Cisco IP-telefoner.

Likevel er det kundens ansvar å prøve ut utstyret for å finne ut om det egner seg i det aktuelle arbeidsmiljøet.

Her finner du informasjon om hodetelefoner:

<http://vxicorp.com/cisco>

<http://plantronics.com>

# Oversikt over telefonen

---

Cisco IP-telefonen 7960G eller 7940G er en flerfunksjonstelefon som tilbyr talekommunikasjon over det samme datanettverket som datamaskinen bruker. Du kan foreta og motta anrop, sette samtaler på vent, bruke kortnumre, overføre samtaler, starte konferansesamtaler og så videre.

I tillegg til grunnleggende samtalebehandlingsoppgaver støtter telefonen spesialiserte eller avanserte telefonfunksjoner som kan utvide og tilpasse samtalebehandlingsmulighetene.

Med Cisco IP-telefonen får du også følgende:

- Tilgang til nettverksdata og -tjenester – Du kan få tilgang til spesialiserte, Web-baserte tjenester fra telefonen.
- Styring fra Web-sidene for brukeralternativer – Du kan tilpasse telefonfunksjonene ved hjelp av en Web-leser på datamaskinen.
- Et elektronisk hjelpesystem – Du får informasjon om funksjoner, knapper, funksjonstaster og menyelementer direkte fra telefonen

## Knapper og maskinvare

Maskinvarefunksjonene på Cisco IP-telefonen omfatter:

- Knapper for høyttalermodus og hodetelefonmodus
- Fire funksjonstaster for tilgang til telefonfunksjoner
- Fire funksjonsknapper for tilgang til meldinger, kataloger, tjenester og innstillinger
- Programmerbare knapper for telefonlinjer, funksjoner, kortnumre og tjenester
- En hjelpeknapp for informasjon

Se på bildene og tabellen nedenfor hvis du vil ha flere opplysninger.

Figur 1 Cisco IP-telefon 7960













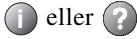

68561

Figur 2 Cisco IP-telefon 7940



68562





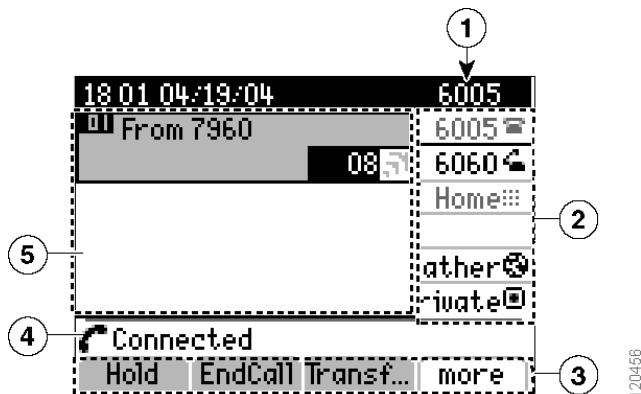

1	Håndsettlampe	Viser et innkommende anrop eller en ny talemelding.
2	Telefonskjerm	Viser telefonfunksjoner. Se "Funksjoner på telefonskjermen" på side 11.

<b>3</b>	Modell	Viser hvilken Cisco IP-modell du har.
<b>4</b>	Programmerbare knapper 	Avhengig av konfigurasjonen gir de programmerbare knappene tilgang til: <ul style="list-style-type: none"> <li>• Telefonlinjer (linjeknapper)</li> <li>• Kortnumre (kortnummerknapper)</li> <li>• Web-baserte tjenester (for eksempel en knapp for privat adresseliste)</li> <li>• Telefonfunksjoner (for eksempel en Privat-knapp)</li> </ul>
<b>5</b>	Fotknappen	Med denne knappen kan du justere vinkelen på telefonen.
<b>6</b>	Katalogknappen 	Åpner/lukker katalogmenyen. Brukes til å åpne anropslogger og telefonbøker. Se "Bruke anropslogger og kataloger" på side 39.
<b>7</b>	Hjelpeknappen 	Aktiverer hjelpemenyen. Se "Få hjelp med telefonen" på side 16.
<b>8</b>	Innstillingsknappen 	Åpner/lukker menyen for innstillinger. Brukes til å styre kontrasten på telefonskjermen og ringelyden. Se "Tilpasse telefoninnstillinger" på side 35.
<b>9</b>	Høytalerknappen 	Slår høytaleren av og på.
<b>10</b>	Dempeknappen 	Slår dempefunksjonen av og på.
<b>11</b>	Hodetelefonknappen 	Slår hodetelefonene på og av.
<b>12</b>	Volumknapp 	Styrer volumet og andre innstillinger. Se "Tilpasse telefoninnstillinger" på side 35.
<b>13</b>	Tjenesteknappen 	Åpner/lukker tjenestemenyen. Se "Åpne Web-sidene for brukeralternativer" på side 40.
<b>14</b>	Meldingsknapp 	Ringer vanligvis opp talemeldingstjenesten automatisk (avhengig av tjenestetype). Se "Få tilgang til talemeldinger" på side 38.
<b>15</b>	Navigeringsknapp 	Med denne knappen kan du bla gjennom menyer og merke elementer. Bruk den sammen med funksjonstaster for å merke elementer.
<b>16</b>	Tastatur	Tastaturet kan du bruke til å taste telefonnumre, skrive bokstaver og velge menyelementer.
<b>17</b>	Funksjonstaster 	Hver tast aktiverer et funksjonstastvalg (vises på telefonskjermen).

## Funksjoner på telefonskjermen

Slik kan hovedskjermbildet på telefonen se ut med en aktiv samtale. I tabellen nedenfor får du en grunnleggende oversikt over funksjonene på telefonskjermen.



1	Hovedtelefonlinje	Viser telefonnummeret (internnummeret) for hovedtelefonlinjen.
2	Tekst på programmerbare knapper	<p>Viser konfigurasjonen for de programmerbare knappene  på telefonen:</p> <ul style="list-style-type: none"> <li> Telefonlinjer – Hver linje har en linjeknapp. Du kan ha én eller flere linjer tilordnet telefonen.</li> <li> Kortnumre – Hvert nummer har en kortnummerknapp. Du finner flere opplysninger i "Angi kortnummerknapper" på side 37.</li> <li> Telefontjenester – Hver knapp har en Web-basert telefontjeneste (for eksempel en knapp for privat adresseliste).</li> <li> Telefonfunksjon – Hver knapp har en bestemt funksjon (for eksempel en Privat-knapp.)</li> </ul>
3	Funksjonstasttekst	Hver tekst beskriver en funksjonstastfunksjon. Aktiver funksjonstasten ved å trykke på  (tilhørende funksjonstast).
4	Statuslinje	Viser ikoner for lydmodus, statusinformasjon og meldinger.
5	Område for samtaleaktivitet	Viser gjeldende samtaler for den merkede linjen, og inkluderer detaljert informasjon som anroper-ID, samtaleinformasjon og samtalestatus. (I illustrasjonen ovenfor er linje 6060 merket.) Se "Vise samtaler og veksle mellom samtaler" på side 14 for å finne beslektet informasjon.

## Forstå funksjonsbruk- og tilgjengelighet



Driften av Cisco IP-telefonen og hvilke funksjoner som er tilgjengelige, kan variere avhengig av hvilket samtalebehandlingssystem bedriften bruker, og også hvordan bedriftens telefonstøtte har konfigurert telefonsystemet. Derfor kan det hende at noen av funksjonene som er omtalt i denne håndboken, ikke er tilgjengelige for deg eller fungerer på en annen måte på systemet ditt. Kontakt telefonstøtten eller systemansvarlig hvis du har spørsmål om drift eller tilgjengelige funksjoner.

## Tips om samtalebehandling og navigering

Med disse retningslinjene får du hjelp til å behandle samtaler og navigere i menyene på Cisco IP-telefonen.

### Håndsett på og av

Noen telefonoppgaver og -instruksjoner er forskjellige avhengig av om håndsettet ligger *på* eller *av*.

- Håndsett på – Håndsettet ligger i holderen, ingen samtaler er aktive, og du har ingen summetone. Telefonen din støtter *oppringing med håndsettet på*. Du kan dermed angi eller velge telefonnumre før du aktiverer anropet. Når håndsettet er på, vises dette ikonet ved siden av hver telefonlinje: 
- Håndsett av – Håndsettet er løftet av holderen, høyttaleren er aktiv eller du bruker en av flere andre metoder til å få summetone eller for å svare på et innkommende anrop. Når håndsettet er av, vises dette ikonet ved siden av den aktuelle telefonlinjen: 

## Forstå forskjellen mellom linjer og anrop

Det kan være fort gjort å forveksle *linjer* og *anrop* på telefonen. Bruk tipsene nedenfor for å unngå forvirring.

### Linjer









Cisco IP-telefonen 7960G støtter opptil seks linjer, og Cisco IP-telefonen 7940G støtter opptil to linjer. Hvor mange linjer som er tilgjengelige på telefonen, er avhengig av hvordan systemansvarlig har konfigurert telefonens programmerbare knapper. For å se hvor mange linjer du har, kan du se i linjeområdet på telefonskjermen. Du har like mange linjer som telefonnumre.

### Anrop

Hver linje støtter flere anrop. Du kan derfor ha flere samtaler på telefonlinjen samtidig. Standardkonfigurasjonen er fire anrop per linje, men systemansvarlig kan justere dette tallet etter dine ønsker. Uansett hvor mange linjer du har, støtter telefonen maksimalt 200 anrop om gangen.

## Forstå anropsikoner

Telefonen viser ikoner for anropsstatus (viser om anropet er satt på vent, ringer, er tilkoblet, og så videre). Ikonene for anropsstatus vises i området for samtaleaktivitet, ved siden av anropene.

Ikon	Samtalestatus	Beskrivelse
	Tilkoblet samtale	Du er koblet til den andre personen. Mange av telefonfunksjonene krever at du har en tilkoblet samtale.
	Innkommende anrop, ringer	Et innkommende anrop ringer på en av linjene. Se "Svare på anrop" på side 20 hvis du vil vite mer.
	Utgående anrop, ringer	Et utgående anrop ringer på linjen til den andre personen. Se "Foreta anrop" på side 17 hvis du vil vite mer.
	Samtale på vent	Du har satt denne samtalen på vent. (Når dette vises ved en telefonlinje, betyr det at alle samtalene på linjen er på vent.)
	Utgående anrop, opptatt linje	Det utgående anropet du har foretatt, har nådd en opptatt linje.
	Ekstern bruk	En annen telefon som deler linjen din, har en tilkoblet samtale. Se "Bruke en delt linje" på side 28 hvis du vil vite mer.
	Godkjent samtale	Se "Foreta og motta sikre anrop" på side 31 for å få en beskrivelse av dette ikonet.
	Kryptert samtale	Se "Foreta og motta sikre anrop" på side 31 for å få en beskrivelse av dette ikonet.









## Velge samtaler

Mange telefonfunksjoner krever at du velger hvilke samtaler du vil bruke en bestemt funksjon for. Hvis du for eksempel har fire samtaler, men bare vil koble sammen to av dem til en konferansesamtale, kan du velge samtalene du vil legge til i konferansen, før du aktiverer funksjonen.

Hvis du vil...	Må du gjøre følgende...
Merke en samtale	Bruk navigeringsknappen til å bla gjennom samtalelisten. Merkede samtaler er litt mørkere enn de andre.
Velge en samtale	Merk en tilkoblet samtale eller en samtale som er satt på vent, og trykk på <b>Velg</b> . Valgte samtaler har en <input checked="" type="checkbox"/> ved siden av seg.
Bekreftede valgte samtaler	Bruk navigeringsknappen til å bla gjennom samtalelisten. Valgte samtaler har en <input checked="" type="checkbox"/> ved siden av seg, og er gruppert sammen i samtalelisten.

## Vise samtaler og veksle mellom samtaler

Disse tipsene beskriver hvordan du veksler mellom samtaler på én eller flere linjer. Hvis samtalen du vil veksle til, ikke merkes automatisk, bruker du navigeringsknappen for å bla til den.

Hvis du vil...	Må du gjøre følgende...
Veksle mellom samtaler på én linje	Merk samtalen du vil veksle til, og trykk på <b>HentAnr.</b> Den andre samtalen settes automatisk på vent.
Veksle fra en tilkoblet samtale for å svare på et ringende anrop	Trykk på <b>Svar</b> eller trykk på  for linjen med det innkommende anropet. Den første samtalen settes automatisk på vent.
Veksle mellom samtaler på forskjellige linjer	Trykk på  for en linje med en samtale på vent. (Linjen viser ikonet  for samtale på vent.) Hvis det bare er én samtale på vent på denne linjen, gjenopptas den automatisk. Hvis det er flere samtaler på vent på linjen, blar du til ønsket samtale (hvis det er nødvendig) og trykker på <b>Gjenoppta</b> .
Vise alle samtaler på en bestemt linje	Trykk på  eller  , og trykk deretter raskt på linjeknappen. Samtaleinformasjonen vises uten å påvirke samtalestatusen. Denne muligheten er derfor nyttig hvis du snakker på én linje og vil vise anrop som er satt på vent på en annen linje.
Vise en oversikt over linjeaktiviteten (én samtale per linje)	Trykk på  for å vise den merkede linjen. (En linje er merket når linjens tilordnede samtaler vises på telefonskjermen.) Telefonen går til <i>modus for samtaleoversikt</i> , og viser én samtale per linje. Denne samtalen er enten den aktive samtalen eller, hvis alle samtaler er på vent, samtalen med lengst varighet. For å gå tilbake til standardvisningen trykker du på  eller  , og trykker raskt på linjeknappen.





### Tips

- Bare én samtale kan være aktiv. De andre settes automatisk på vent.
- Når du har flere samtaler på en linje, vises samtalene med høyest prioritet og lengst varighet øverst i samtalelisten. Se "Prioritere viktige anrop" på side 32.
- Lignende samtaler grupperes sammen i samtalelisten. Samtaler som du har behandlet, grupperes øverst. Deretter grupperes valgte samtaler og anrop du ennå ikke har svart på.

## Velge telefonskjermelementer

Hvis du vil velge et element på telefonskjermen...	Må du gjøre følgende...
Ved å bla	Trykk på navigeringsknappen for å merke et element på listen. Trykk på en aktuell funksjonstast, for eksempel <b>Velg</b> eller <b>Ring</b> for å avslutte handlingen.
Med elementnummer	Trykk på det aktuelle nummeret på tastaturet. Trykk for eksempel på <b>4</b> for å velge det fjerde elementet på menyen.

## Bruke funksjonsmenyer











Hvis du vil...	Må du gjøre følgende...
Åpne eller lukke en funksjonsmeny	Trykk på en funksjonsknapp:  Meldinger  Tjenester  Kataloger  Innstillinger  <b>i</b> eller <b>?</b> Hjelp
Bla gjennom en liste eller en meny	Trykk på navigeringsknappen.
Gå tilbake ett nivå i funksjonsmenyen	Trykk på <b>Avslutt</b> . (Legg merke til at hvis du trykker på Avslutt fra toppnivået i en meny, lukkes menyen.)

## Skrive og redigere tekst

Hvis du vil...	Må du gjøre følgende...
Skrive en bokstav på telefonskjermen	Trykk på det aktuelle tastaturtallet én eller flere ganger for å velge små eller store bokstaver på hurtigmenyen. Når du stopper opp, flytter markøren seg automatisk, slik at du kan skrive den neste bokstaven.
Slette i en oppføring eller flytte markøren	Trykk på << eller <b>Slett</b> for å fjerne en bokstav eller et tall. Trykk på >> for å flytte markøren mot høyre.

## Få hjelp med telefonen

Med Cisco IP-telefonen får du hjelp via spesielle knapper og funksjoner. Hjelpeemnene vises på telefonskjermen. Se tabellen nedenfor hvis du vil vite mer.

Hvis du vil...	Må du gjøre følgende...
Lære om en knapp eller funksjonstast	Trykk på  eller  én gang, og trykk deretter raskt på en knapp eller funksjonstast.
Lære om et menyelement	Trykk på   , eller  for å vise en funksjonsmeny. Merk et menyelement, og trykk deretter raskt to ganger på  eller  .
Få hjelp om hvordan du bruker Hjelp	Trykk raskt to ganger på  eller  (uten å velge et menyelement først).
Vise nettverksstatistikk for en aktiv samtale	Trykk raskt to ganger på  eller  under en aktiv samtale.

## Forstå knappeikoner









Det kan hende at telefonen din har tekst på noen av knappene i stedet for ikoner. Denne telefonhåndboken bruker bilder av knapper med ikoner. Hvis du vil ha en beskrivelse av knappeikonene som brukes i denne boken, kan du se "Knapper og maskinvare" på side 8 eller delen "Knappedefinisjoner" i hurtigreferansen, som du kan rive ut lengst fremme i denne boken.





# Grunnleggende samtalebehandling



Denne delen dekker grunnleggende samtalebehandlingsoppgaver, for eksempel foreta, svare på og overføre anrop. Funksjonene du bruker til å utføre disse oppgavene, er standard, og tilgjengelige på de fleste telefonsystemene.

## Foreta anrop

Løft av håndsettet og slå et nummer for å foreta et anrop. Bruk eventuelt et av de andre alternativene i tabellen nedenfor.

Hvis du vil...	Må du gjøre følgende...
Ringe med håndsettet på (ingen summetone)	Angi et telefonnummer og gjør ett av følgende for å ringe ut: <ul style="list-style-type: none"> <li>• Løft opp håndsettet.</li> <li>• Trykk på  eller .</li> <li>• Trykk på <b>Ring</b>.</li> <li>• Trykk på  (en linjeknapp).</li> </ul>
Ringe med høyttaleren	Trykk på <b>NyttAnr</b> og angi et telefonnummer. Du kan også trykke på  før eller etter oppringing, ny oppringing eller hurtigoppringing av et nummer. Mange av ringemåtene starter automatisk høyttalermodusen, hvis håndsettet er i holderen og  ikke lyser. Disse ringemåtene inkluderer å trykke på <b>Gjenta</b> eller en kortnummerknapp.
Ringe nummeret du ringte sist, på nytt	Trykk på <b>Gjenta</b> . Med Gjenta brukes hovedlinjen som standard. Du kan imidlertid åpne en sekundærlinje og deretter trykke på <b>Gjenta</b> . Trykk på  for å åpne en linje.
Bruke kortnummer	Gjør ett av følgende: <ul style="list-style-type: none"> <li>• Trykk på  (en kortnummerknapp) før eller etter at du har tatt av håndsettet.</li> <li>• Angi et kortnummer (1-99 på tastaturet) med håndsettet på, og trykk på <b>Kortnr</b>.</li> </ul> Hvis du vil vite mer, se "Angi kortnummerknapper" på side 37.
Ringe når en annen samtale er aktiv (med en ny linje)	Trykk på  for den nye linjen. Den første samtalen settes automatisk på vent.
Ringe når en annen samtale er aktiv (med samme linje)	Trykk på <b>Vent</b> og deretter på <b>NyttAnr</b> før oppringing, ny oppringing eller hurtigoppringing av et nummer. Fortsett eventuelt å snakke på den aktive samtalen samtidig som du forbereder oppringing fra en anropslogg eller en telefonbok. (Se de to neste radene i denne tabellen hvis du vil vite mer.)

Hvis du vil...	Må du gjøre følgende...
Ringe fra en anropslogg	<p>Velg  &gt; <b>Tapte anrop</b>, <b>Mottatte anrop</b>, eller <b>Oppringte numre</b>. Bla deretter til en oppføring og ta av håndsettet. Hvis du vil legge til et prefiks eller andre sifre, trykker du på <b>Rediger</b>.</p> <p>Hvis du vil ringe fra en anropslogg mens du er i en aktiv samtale, blar du til en oppføring og trykker på <b>Ring</b>. Deretter velger du en funksjonstast for å behandle den opprinnelige samtalen:</p> <ul style="list-style-type: none"> <li>• <b>Vent</b> – Setter den første samtalen på vent og ringer den andre.</li> <li>• <b>LeggPå</b> – Kobler fra den første samtalen og ringer den andre.</li> <li>• <b>Overfør</b> – Overfører den første personen til den andre. (Trykk på <b>Overfør</b> to ganger.)</li> <li>• <b>Konf</b> – Oppretter en konferansesamtale med alle personene. (Trykk på <b>Konf</b> to ganger.)</li> </ul>
Ringe fra en telefonbok på telefonen	<p>Velg  &gt; <b>Telefonbok</b> (navnet kan variere). Angi bokstaver med tastaturet, og trykk på <b>Søk</b>. Hvis du vil ringe, blar du til en oppføring og tar av håndsettet.</p> <p>Hvis du vil ringe fra en katalog mens du er i en aktiv samtale, blar du til en oppføring og trykker på <b>Ring</b>. Deretter velger du en funksjonstast for å behandle den opprinnelige samtalen:</p> <ul style="list-style-type: none"> <li>• <b>Vent</b> – Setter den første samtalen på vent og ringer den andre.</li> <li>• <b>LeggPå</b> – Kobler fra den første samtalen og ringer den andre.</li> <li>• <b>Overfør</b> – Overfører den første personen til den andre. (Trykk på <b>Overfør</b> to ganger.)</li> <li>• <b>Konf</b> – Oppretter en konferansesamtale med alle personene. (Trykk på <b>Konf</b> to ganger.)</li> </ul>
Ringe fra en telefonbok på Internett	<p>Bruk Cisco WebDialer-funksjonen. Åpne en nettleser og gå til telefonboken for organisasjonen din. Klikk på et telefonnummer i telefonboken. Klikk på <b>Ring</b> for å ringe nummeret. Klikk på <b>Legg på</b> for å avslutte samtalen. Se i håndboken <i>Tilpasse Cisco IP-telefonen på Internett</i> hvis du vil ha mer informasjon:  <a href="http://www.cisco.com/univercd/cc/td/doc/product/voice/c_ipphon/index.htm">http://www.cisco.com/univercd/cc/td/doc/product/voice/c_ipphon/index.htm</a></p>
Ringe med hodetelefoner	<p>Gjør ett av følgende:</p> <ul style="list-style-type: none"> <li>• Hvis  ikke lyser, må du trykke på den før eller etter oppringing, ny oppringing eller hurtigoppringing av et nummer.</li> <li>• Hvis  lyser, trykker du på <b>NyttAnr</b>, <b>Gjenta</b> eller  (en linjeknapp eller kortnummerknapp). Angi eventuelt et telefonnummer og trykk på <b>Ring</b>.</li> </ul>
Motta en melding når et opptatt eller ringende internnummer blir tilgjengelig	<p>Ring nummeret og trykk på <b>TbkRing</b> når du hører opptattsignalet eller ringetonen. Legg på. Når internnummeret blir ledig, får du et lydvarsel og en melding på skjermen. (Nummeret ringes ikke opp automatisk, du må ringe det selv.) Tilbakeringing er en spesialfunksjon som du kan få systemansvarlig til å konfigurere for telefonen din. Vær oppmerksom på at TbkRing ikke fungerer hvis den andre personen har aktivert viderekobling av samtaler.</p>







Hvis du vil...	Må du gjøre følgende...
Foreta et prioritetsanrop	Tast MLPP-tilgangsnummeret (som du får av systemansvarlig) før telefonnummeret. Hvis du vil vite mer, se "Prioritere viktige anrop" på side 32.
Ringe fra en personlig adresselisteoppføring (PAB) eller en kortnummerkode	Velg  > <b>PAB-tjeneste</b> eller <b>Tjeneste for hurtigoppringing</b> (navnene kan variere). Hvis du vil ringe fra en oppføring, blar du frem til den og tar av håndsettet. Hvis du ønsker hjelp til å abonnere på tjenesten for PAB eller kortnummer, se "Åpne Web-sidene for brukeralternativer" på side 40.
Foreta et anrop ved hjelp av en betalings- eller sporingkode	Slå et nummer og angi en klientkode eller en kode for tvungen godkjenning når du blir bedt om det ved en spesiell tone. Systemansvarlig gir deg beskjed hvis du må angi klientkoder eller koder for tvungen godkjenning og kan gi deg detaljerte instruksjoner.
Ringe ved hjelp av profilen for Ciscos mobile internummer	Kontroller at du er koblet til tjenesten for mobilt internummer på telefonen du vil bruke. Velg  > tjenesten for mobilt internummer (navnet kan variere). Bruk deretter tastaturet til å angi påloggingsinformasjonen. Hvis du bruker en telefon i et delt arbeidsområde, kan det hende at du må logge på tjenesten for mobilt internummer før du får tilgang til enkelte funksjoner, eller før du kan fullføre en samtale.  Mobilt internummer er en spesialfunksjon som systemansvarlig kan tilordne telefoner og telefonbrukere. Se <i>Tilpasse Cisco IP-telefonen på Internett</i> : <a href="http://www.cisco.com/univercd/cc/td/doc/product/voice/c_ipphon/index.htm">http://www.cisco.com/univercd/cc/td/doc/product/voice/c_ipphon/index.htm</a>
Foreta et videoanrop	Se etter dette ikonet på telefonskjermen:   Hvis du ser ikonet, er telefonen videoaktivert og støtter Cisco VT Advantage. Du kan dermed foreta videoanrop ved hjelp av Cisco IP-telefonen, PCen og et eksternt videokamera. Kontakt systemansvarlig hvis du trenger hjelp, og se i <i>Cisco VT Advantage Quick Start Guide</i> og <i>Cisco VT Advantage User Guide</i> : <a href="http://www.cisco.com/univercd/cc/td/doc/product/voice/c_ipphon/index.htm">http://www.cisco.com/univercd/cc/td/doc/product/voice/c_ipphon/index.htm</a>

## Tips

- Hvis du gjør en feil når du angir et telefonnummer, kan du trykke på << for å slette ett eller flere sifre. Trykk på **Avbryt** for å avslutte oppringingsforsøket.
- Hvis du ringer med håndsettet i holderen, kan du ikke bruke \* eller # som første siffer. Hvis du vil bruke disse tastene, må du slå nummeret med håndsettet av.
- Hvis du ikke hører en summetone eller ikke kan fullføre en samtale, kan det være på grunn av faktorene nedenfor. Hvis det er nødvendig, kan du be systemansvarlig om mer informasjon.
  - Du logger på tjenesten for mobilt internummer fra knappen  på telefonen.
  - Når du har slått et nummer, angir du en klientkode eller en kode for tvungen godkjenning.
  - Telefonen har begrensninger som forhindrer deg i å bruke enkelte funksjoner på spesielle tidspunkter.



## Svare på anrop

Når du skal svare på et anrop, løfter du av håndsettet. Du finner flere alternativer i tabellen nedenfor.

Hvis du vil...	Må du gjøre følgende...
Svare med hodetelefoner	Trykk på  , hvis den ikke lyser. Hvis  allerede lyser, trykker du på <b>Svar</b> eller  (linjeknappen for innkommende anrop).
Svare med høyttaleren	Trykk på  , <b>Svar</b> eller  (linjeknappen for innkommende anrop).
Veksle fra en tilkoblet samtale for å svare på et ringende anrop	Trykk på <b>Svar</b> eller  (linjeknappen for innkommende anrop). Når du gjør dette, svarer du på det nye anropet, og den første samtalen settes automatisk på vent. Hvis du vil ha mer informasjon, se "Bruke Vent og Gjenoppta" på side 21.
Svare på et anrop ved hjelp av funksjonen for samtale venter	Be systemansvarlig konfigurere tjenesten for samtale venter for telefonen din.  Når denne funksjonen er aktivert, får du høre ringetonen for samtale venter og se anropinformasjon hvis et nytt anrop kommer inn mens du er opptatt i en annen samtale. Hvis du vil svare på anropet, trykker du på <b>Svar</b> . Du må sette denne samtalen på vent for å gå tilbake til den opprinnelige samtalen. Se "Bruke Vent og Gjenoppta" på side 21.
Koble til et innkommende anrop automatisk etter ett eller to ring	Be systemansvarlig om å konfigurere autosvarfunksjonen. Hvis du vil ha mer informasjon, se "Bruke autosvar med hodetelefoner eller høyttaler" på side 34.
Hente eller tillate andre å hente en samtale som er satt på vent på en annen telefon (for eksempel på møterommet)	Bruk parkering av samtale. Se "Lagre og hente parkerte samtaler" på side 27.
Bruke telefonen til å svare på et anrop som ringer på en annen telefon	Bruk henting av anrop. Se "Omdirigere et ringende anrop til telefonen" på side 27.
Svare på et anrop med høyere prioritet	Legg på gjeldende samtale og trykk på <b>Svar</b> . Se "Prioritere viktige anrop" på side 32.
Sende et innkommende anrop direkte til talemeldingssystemet	Trykk på <b>UmOmdir</b> . Den innkommende samtalen overføres automatisk til talemeldingshilsenen.



## Avslutte samtaler

Legg på for å avslutte samtalen. Se tabellen nedenfor hvis du vil vite mer.

Hvis du vil...	Må du gjøre følgende...
Legge på når du bruker håndsettet	Legg håndsettet i holderen eller trykk på <b>LeggPå</b> .
Legge på når du bruker hodetelefonene	Trykk på  . Hvis du vil at hodetelefonmodusen fortsatt skal være aktivert, (at knappen skal lyse når du har lagt på), trykker du på <b>LeggPå</b> .
Legge på når du bruker høyttaleren	Trykk på  eller <b>LeggPå</b> .
Legge på én samtale, men beholde en annen samtale på samme linje	Trykk på <b>LeggPå</b> . Hvis det er nødvendig, må du først ta samtalen fra vent.

## Bruke Vent og Gjenoppta

Bare én samtale kan være aktiv om gangen. Alle andre samtaler må settes på vent.

Hvis du vil...	Må du gjøre følgende...
Sette en samtale på vent	Kontroller at den aktuelle samtalen er merket, og trykk på <b>Vent</b> .
Ta en samtale fra vent på gjeldende linje	Bla til den bestemte samtalen (hvis nødvendig) og trykk på <b>Gjenoppta</b> .
Ta en samtale fra vent på en annen linje	Trykk på  for linjen med samtalen på vent. (Linjen viser ikonet  for samtale på vent.) Hvis det bare er én samtale på vent på denne linjen, gjenopptas den automatisk. Hvis det er flere samtaler på vent på linjen, blar du til ønsket samtale (hvis nødvendig) og trykker på <b>Gjenoppta</b> .

### Tips

Når du setter en samtale på vent, hører du vanligvis musikk eller en pipetone. Du bør derfor ikke sette en konferansesamtale på vent.

## Bruke demping

Demping deaktiverer lyd inn for håndsettet, hodetelefonene, høyttaleren og den eksterne mikrofonen. Når du har aktivert demping, kan du høre andre deltakere i en samtale, men de hører ikke deg.

Hvis du vil...	Må du gjøre følgende...
Slå på demping	Trykk på  .
Slå av demping	Trykk på  .

# Overføre en tilkoblet samtale

Med overføring menes å omdirigere en tilkoblet samtale. *Målet* er nummeret du vil overføre samtalen til.

Hvis du vil...	Må du gjøre følgende...
Overføre en samtale uten å snakke med mottakeren av overføringen	Trykk på <b>Overfør</b> og tast målnummeret. Når du hører at samtalen ringer, trykker du på <b>Overfør</b> igjen.
Snakke med mottakeren av overføringen før du overfører en samtale (kontrollert overføring)	Trykk på <b>Overfør</b> og tast målnummeret. Vent til mottakeren av overføringen svarer. Hvis mottakeren godtar den overførte samtalen, trykker du på <b>Overfør</b> igjen. Hvis personen ikke ønsker samtalen, trykker du på <b>Gjenoppta</b> for å gå tilbake til den opprinnelige samtalen.
Overføre to aktive samtaler til hverandre (direkte overføring)	Bla for å merke en samtale på linjen, og trykk på <b>Velg</b> . Gjenta denne prosessen for den andre samtalen. Når en av de valgte samtalene er merket, trykker du på <b>DirOver</b> . (Det kan hende at du må trykke på funksjonstasten <b>mer</b> for å se valget <b>DirOver</b> .) De to samtalene kobles sammen, og du kastes ut av samtalen.  Hvis du vil bli på linjen sammen med de andre, bruker du <b>Delta</b> for å opprette en konferanse. Hvis du vil vite mer, se "Starte konferansesamtaler" på side 24.

## Tips

- Du kan ikke bruke funksjonstasten **Overfør** til å omdirigere en samtale på vent. Ta samtalen fra vent før du overfører den.
- Hvis du vil koble sammen to samtaler ved hjelp av direkte overføring, må samtalene være på samme linje. Hvis samtalene ikke er på samme linje, overfører du en av samtalene til den andre linjen og deretter bruker du **DirOver**.

## Viderekoble anrop til et annet nummer

Du kan bruke viderekobling av alle anrop til å omdirigere innkommende anrop fra Cisco IP-telefonen til en annen telefon.



**Merk** Tast nummeret for viderekobling på samme måte som hvis du hadde ringt nummeret. Ta med en eventuell tilgangskode, for eksempel 9, eller om nødvendig retningsnummeret.

Hvis du vil...	Må du gjøre følgende...
Konfigurere viderekobling av anrop på primærlinjen	Trykk på <b>VidAlle</b> og tast et måltelefonnummer.
Avbryte viderekobling av anrop på primærlinjen	Trykk på <b>VidAlle</b> .
Kontrollere at viderekobling av anrop er aktivert på primærlinjen	Se etter dette ikonet over primærlinjen:  . Kontroller også statuslinjen nede på telefonskjermen. Her vises målet for det viderekoblede anropet.
Konfigurere eller avbryte viderekobling av anrop for alle linjer	Logg på Web-sidene for brukeralternativer, velg enhet og velg deretter <b>Viderekoble alle anrop...</b> på hovedmenyen. Du kan angi eller avbryte viderekobling av anrop for hver linje på telefonen. Se under "Logge på Web-sidene for brukeralternativer" på side 40 hvis du trenger påloggingsinstruksjoner.  Når viderekobling av anrop er aktivert for en annen linje enn primærlinjen, får du ingen bekreftelse på at anropene viderekobles. Du må derimot bekrefte innstillingene dine på sidene for brukeralternativer.

### Tips

- Du kan viderekoble anropene til en vanlig analog telefon eller til en annen IP-telefon (selv om systemansvarlig kan velge å begrense viderekoblingsfunksjonen til numre innenfor organisasjonen).
- Du må konfigurere denne funksjonen for hver linje. Hvis du får et anrop på en linje der du ikke har aktivert viderekobling, ringer anropet som vanlig.

# Starte konferansesamtaler

Med Cisco IP-telefonen kan du koble sammen tre eller flere personer i én telefonsamtale, en såkalt konferansesamtale.

## Typer konferansesamtaler som støttes

Det er to typer konferansesamtaler: Standard og Møterom.

### Standardkonferanse

I standardkonferanser (ad hoc-konferanser), er det én person som ringer deltakerne og legger dem til i konferansen. Med Cisco IP-telefonen kan du opprette standardkonferanser på forskjellige måter, avhengig av behov og telefonenkonfigurasjonen:

- **Konf** – Bruk denne funksjonstasten til å opprette standardkonferanser ved å ringe hver deltaker individuelt. Standard konferansesamtale er en funksjon som er tilgjengelig på de fleste telefonene.
- **Delta** – Bruk denne funksjonstasten til å opprette en standardkonferanse mellom flere samtaler som allerede er på linjen.
- **kBrytIn** – Bruk denne funksjonstasten for å legge deg til i en eksisterende samtale på en delt linje og gjøre samtalen til en standardkonferanse. Dette er en valgfri funksjon som bare er tilgjengelig for delte linjer. Systemansvarlig må konfigurere den for deg. Se "Bruke en delt linje" på side 28 hvis du vil vite mer.

Se "Starte og delta i en standardkonferanse" på side 25 hvis du vil ha mer informasjon.

### Møteromskonferanser

I motsetning til en standardkonferanse, der én person må ringe alle deltakerne, trenger deltakerne i en møteromskonferanse bare å ringe et møteromsnummer og angi en deltakerkode. Lederen deltar i møteromskonferansen ved å angi en unik lederkode.

Du kan starte en møteromskonferanse ved hjelp av funksjonstasten **Møterom** på telefonen. Se "Starte eller delta i en møteromskonferanse" på side 26 hvis du vil ha mer informasjon. Vær oppmerksom på at møteromskonferanser er en spesialfunksjon som systemansvarlig må konfigurere for deg.

## Starte og delta i en standardkonferanse

I en standardkonferanse kan minst tre personer delta i én samtale. Se tabellen nedenfor hvis du vil vite mer.

Hvis du vil...	Må du gjøre følgende...
Starte en standardkonferanse ved å ringe deltakerne	Under en tilkoblet samtale trykker du på <b>Konf</b> for å legge til en annen person i samtalen. (Det kan hende at du må trykke på funksjonstasten <b>mer</b> for å se valget <b>Konf</b> .) Angi konferansedeltakerens telefonnummer. Når du har kommet gjennom og har snakket med konferansedeltakeren, trykker du på <b>Konf</b> på nytt for å legge til personen i samtalen. Gjenta for å legge til flere deltakere.
Invitere aktive anropere til å delta i en konferanse	Når det er to eller flere samtaler på én linje, kan du bla for å merke en samtale på linjen og trykke på <b>Velg</b> . Gjenta denne prosessen for hver samtale du vil legge til i konferansen. Fra en av de merkede samtalene trykker du på <b>Delta</b> . (Det kan hende at du må trykke på funksjonstasten <b>mer</b> for å se valget <b>Delta</b> .) Den aktive samtalen velges og legges automatisk til i konferansen.
Delta i en standardkonferanse	Svar når telefonen ringer. Du trenger ikke gjøre noe spesielt for å delta i en standardkonferanse.
Bryte inn i (legge deg til i) en samtale på en delt linje og gjøre den om til en standardkonferanse	Merk en ekstern samtale på en delt linje, og trykk på <b>kBrytIn</b> . (Det kan hende at du må trykke på funksjonstasten <b>mer</b> for å vise <b>kBrytIn</b> .) De andre personene i samtalen hører en tone når du bryter inn. Se "Bruke en delt linje" på side 28 hvis du vil vite mer.
Vise en liste over konferansedeltakere	Merk en aktiv konferanse, og trykk på <b>KonfList</b> . Deltakerne er ført opp i den rekkefølgen de kommer inn i konferansen, med de sist ankomne øverst.
Få en oppdatert liste over konferansedeltakerne	Når du har konferanselisten åpen, trykker du på <b>Oppdat.</b>
Se hvem som startet konferansen	Når du har konferanselisten åpen, finner du personen nederst på listen, med en stjerne (*) ved siden av navnet.
Fjerne den siste personen som ble lagt til i konferansen	Merk deltakerens navn øverst på konferanselisten, og trykk på <b>Fjern</b> . (Den siste deltakeren er alltid øverst på listen.) Hvis du ikke har konferanselisten åpen, trykker du på <b>FjSistD</b> . Du kan bare fjerne deltakere hvis du startet konferansesamtalen.

Hvis du vil...	Må du gjøre følgende...
Fjerne en konferansedeltaker	Merk deltakerens navn, og trykk på <b>Fjern</b> . Du kan bare fjerne deltakere hvis du startet konferansesamtalen.
Gå ut av en standardkonferanse	<p>Legg på eller trykk på <b>LeggPå</b>. Hvis det ikke var du som startet konferansen, avbrytes ikke tilkoblingen for de andre deltakerne når du legger på.</p> <p>Hvis det var du som startet konferansen, kan det hende at konferansen avsluttes når du legger på (avhengig av hvordan systemansvarlig har konfigurert telefonen). For å slippe dette kan du overføre konferansen til en annen deltaker før du legger på. Denne deltakeren fungerer deretter som "virtuell styrer" for konferansen. En virtuell styrer kan ikke legge til eller fjerne deltakere, så konferansen fortsetter med deltakerne som allerede er med.</p>

## Tips

- Samtalene må være på samme linje før du kan legge dem til i en standardkonferanse. Hvis samtalene er på forskjellige linjer, må du overføre dem til samme linje før du bruker **Konf** eller **Delta**.
- Hvis du får feilmeldingen "Ingen deltakerinformasjon" når du prøver å bruke **Delta**, må du kontrollere at du har valgt minst én samtale i tillegg til den aktive samtalen, som velges automatisk.
- Hvis du forlater en konferanse etter at du har opprettet den, kan det hende at konferansen avsluttes. Se den siste raden i tabellen ovenfor hvis du ønsker mer informasjon.

## Starte eller delta i en møteromskonferanse

Bruk møteromskonferanse hvis du vil starte en konferanse (med opptil 100 deltakere, avhengig av konfigurasjonen) som krever at deltakerne må ringe et nummer på en bestemt tid. Dette er en valgfri funksjon som systemansvarlig må konfigurere for deg.

Hvis du vil...	Må du gjøre følgende...
Starte en møteromskonferanse	Trykk på <b>Møterom</b> . (Det kan hende at du må trykke på funksjonstasten <b>mer</b> for å se valget <b>Møterom</b> .) Tast konferansenummeret du får av systemansvarlig, og følg taleinstruksjonene.
Delta i en møteromskonferanse	Tast konferansenummeret du fikk av personen som startet møtet. Du kan delta når møtet er startet. (Funksjonstasten <b>Møterom</b> brukes ikke for å delta i konferansen.)
Avslutte en møteromskonferanse	Legg på eller trykk på <b>LeggPå</b> .

## Avansert samtalebehandling

Avanserte samtalebehandlingsoppgaver inkluderer spesialfunksjoner (ikke standard) som systemansvarlig etter behov kan konfigurere for telefonen basert på arbeidsmiljøet. Du har ikke tilgang til disse funksjonene med mindre systemansvarlig aktiverer dem for deg.



### Lagre og hente parkerte samtaler

Du kan parkere en samtale hvis du vil lagre den midlertidig til du eller noen andre kan hente den fra en annen telefon i Cisco CallManager-systemet (for eksempel telefonen til en kollega eller på møterommet). Parker samtale er en funksjon som systemansvarlig må konfigurere for deg.

Hvis du vil...	Må du gjøre følgende...
Lagre en aktiv samtale med samtaleparkering	Trykk på <b>Parker</b> under en samtale. (Det kan hende at du må trykke på funksjonstasten <b>mer</b> for å se <b>Parker</b> .) Telefonen lagrer dermed samtalen. Noter deg parkeringsnummeret som vises på telefonskjermen, og legg på.
Hente en parkert samtale	Angi parkeringsnummeret på en Cisco IP-telefon i nettverket for å koble deg til samtalen.  Du har begrenset tid til å hente den parkerte samtalen før den på nytt begynner å ringe på den opprinnelige telefonen. Spør systemansvarlig hvor lang tid som er angitt.

### Omdirigere et ringende anrop til telefonen

Henting av anrop betyr at du kan omdirigere et anrop som ringer på telefonen til en kollega, slik at du kan svare på det på din telefon. Henting av anrop er en spesialfunksjon som systemansvarlig etter behov kan aktivere for deg basert på arbeidsmiljøet. Du kan for eksempel bruke denne funksjonen hvis du deler ansvar for samtalebehandling med kolleger. Du kan behandle anrop for kolleger som er i "anropsgruppen" som defineres av systemansvarlig.

Hvis du vil...	Må du gjøre følgende...
Svare på et anrop som ringer på en annen internlinje i gruppen	Trykk på  (en tilgjengelig linjeknapp) og <b>GrAnrop</b> . Anropet ringer nå på din telefon.
Svare på et anrop som ringer på en annen internlinje utenfor gruppen	Trykk på  (en tilgjengelig linjeknapp) og <b>G.GrAnr</b> . Angi koden for henting av gruppeanrop som du får av systemansvarlig. Anropet ringer nå på din telefon.

# Bruke en delt linje

Systemansvarlig kan tilordne en delt telefonlinje til deg. En delt linje har vanligvis to hovedbruksområder:

- Én person bruker flere telefoner – Den delte linjen din er for eksempel tilordnet to telefoner. Et innkommende anrop til den delte linjen ringer på begge telefonene, og du kan svare på begge.
- Flere personer deler én linje – Hvis du for eksempel er én av flere personer som kan behandle innkommende anrop på den delte linjen, eller du er en leder som deler internummer med assistenten.

## Forstå delte linjer

### Ekstern bruk

Hvis du har en delt linje, kan det hende at du ser ikonet for ekstern bruk på telefonskjermen: . Dette ikonet angir at en kollega bruker den delte linjen. Du kan ringe og motta anrop som vanlig på en delt linje, til og med når ikonet for ekstern bruk vises.

### Dele samtaleinformasjon og bryt inn-funksjonen

Med mindre en kollega som deler linje med deg, har aktivert Privat-funksjonen, kan du se informasjon på telefonskjermen om anrop som kollegaen foretar og mottar på den delte linjen. Denne informasjonen kan blant annet omfatte anroper-ID og samtalevarighet. På samme måte vil informasjon om samtaler du har, vises på din kollegas telefonsjerm.

Når samtaleinformasjonen er synlig på denne måten, kan du og kollegene legge dere til i samtaler på den delte linjen ved hjelp av BrytInn eller kBrytIn. Når du legger deg selv til i en samtale på en delt linje, sier vi at du *bryter inn* i samtalen. Hvis du vil ha mer informasjon om BrytInn-funksjonen, kan du se "Delta i en samtale på en delt linje" på side 29.

### Privat-funksjon



Hvis du ikke vil at kolleger som deler linje med deg, skal kunne se informasjon om samtaler dine, kan du aktivere Privat-funksjonen. Dette forhindrer også kolleger i å bryte inn i samtaler dine. Se "Forhindre at andre viser eller bryter inn i en samtale på en delt linje" på side 30.

### Maksimalt antall støttede samtaler på en delt linje

Det maksimale antallet anrop som en delt linje støtter, varierer fra telefon til telefon. Det er derfor ikke sikkert at du kan ringe fra den delte linjen selv om kollegaen din kan gjøre det. Det kan for eksempel hende at telefonen din støtter maksimalt fire samtaler på en delt linje, mens kollegaen din har en telefon som støtter fem samtaler på samme linje. Hvis det er fire samtaler på linjen, er funksjonstasten **NyttAnr** bare tilgjengelig for kollegaen din.

## Delta i en samtale på en delt linje

Hvis du deler en telefonlinje, kan systemansvarlig gi deg funksjonene **BrytInn** og **kBrytIn**. Du kan bruke begge funksjonene for å legge deg til i en aktiv samtale på den delte linjen. Vanligvis blir bare *én* av disse funksjonene konfigurert for deg.



Hvis du vil...	Må du gjøre følgende...
Se om en kollega har en aktiv samtale på den delte linjen	Se på nummeret for delt linje. Når linjen er i bruk fra en annen telefon, vises ikonet for ekstern bruk:  . Hvis en kollega har aktivert Privat-funksjonen, er ikke funksjonstastene <b>BrytInn</b> og <b>kBrytIn</b> tilgjengelige, og du kan ikke bryte inn i samtalen. I så fall kan du ikke vise informasjon om den private samtalen på telefonskjermen. Du kan likevel bruke den delte linjen til å foreta og motta nye anrop.
Vise gjeldende samtaler på den delte linjen	Trykk på  for den delte linjen som er i bruk. Alle samtaler som ikke er private, vises i området for samtaleaktivitet.
Legg deg selv til i en samtale på en delt linje ved hjelp av funksjonstasten <b>BrytInn</b>	Merk en ekstern samtale på telefonskjermen, og trykk på <b>BrytInn</b> . (Det kan hende at du må trykke på funksjonstasten <b>mer</b> for å vise <b>BrytInn</b> .) De andre hører en pipetone som varsler at det er kommet til en ny person. Når du legger på, hører de andre et avkoblingssignal, og den opprinnelige samtalen fortsetter.
Legg deg selv til i en samtale på en delt linje ved hjelp av funksjonstasten <b>kBrytIn</b>	Merk en ekstern samtale på telefonskjermen, og trykk på <b>kBrytIn</b> . (Det kan hende at du må trykke på funksjonstasten <b>mer</b> for å vise <b>kBrytIn</b> .) De andre hører en tone og et kort lydavrudd, og samtaleinformasjonen endres på telefonskjermen. I motsetning til med <b>BrytInn</b> , konverteres samtalen til en standardkonferanse med <b>kBrytInn</b> , slik at du kan legge til nye konferansedeltakere i samtalen. (Se "Starte konferansesamtaler" på side 24 hvis du vil vite mer om konferansefunksjonene du kan bruke med <b>kBrytIn</b> .) Når du legger på, er samtalen fremdeles en konferansesamtale (så sant det er igjen minst tre deltakere).

### Tips

- Funksjonstastene **BrytInn** og **kBrytIn** er ikke tilgjengelige for private anrop.
- Du kan ikke bryte inn i en kryptert samtale hvis telefonen du bruker ikke er konfigurert for kryptering. Hvis du likevel prøver, hører du en rask opptattone. Se "Foreta og motta sikre anrop" på side 31.
- Hvis samtalen settes på vent, overføres eller gjøres om til en konferansesamtale, blir du koblet fra samtalen du koblet deg til ved hjelp av **BrytInn**.

## Forhindre at andre viser eller bryter inn i en samtale på en delt linje

Hvis du deler en telefonlinje, kan du bruke Privat-funksjonen for å forhindre at andre som deler linjen, viser eller bryter inn i samtaler dine (ved å legge seg selv til i samtaler på den delte linjen ved hjelp av BrytInn eller kBrytInn).

Hvis du vil...	Må du gjøre følgende...
Forhindre at andre viser eller bryter inn i samtaler på en delt linje	Aktiver Privat-funksjonen ved å trykke på <b>Privat</b> . Når Privat-funksjonen er på, vises dette ikonet ved siden av Privat-knappen: 
Tillate at andre viser eller bryter inn i samtaler på en delt linje	Deaktiver Privat-funksjonen ved å trykke på <b>Privat</b> . Når Privat-funksjonen er av, vises dette ikonet ved siden av Privat-knappen: 

### Tips

- Hvis Privat-funksjonen er aktivert på en telefon som deler linje med deg, kan du som vanlig foreta og motta anrop ved hjelp av den delte linjen. Du kan imidlertid ikke legge deg til i eksisterende samtaler på den delte linjen, og funksjonstastene for innbryting vil ikke være tilgjengelige.
- Privat-funksjonen gjelder alle delte linjer på telefonen. Hvis du har flere delte linjer og Privat-funksjonen er aktivert på telefonen, kan ikke kollegene dine vise eller bryte inn i samtaler på dine delte linjer.

## Spore mistenkelige anrop

Hvis du mottar mistenkelige eller useriøse anrop, kan systemansvarlig legge til funksjonen for identifikasjon av useriøse anrop (MAnrID) på telefonen din. Med denne funksjonen kan du merke en aktiv samtale som mistenkelig. Det utløses en rekke automatiske sporingmeldinger og varselmeldinger.



Hvis du vil...	Må du gjøre følgende...
Identifisere en mistenkelig samtale	Trykk på <b>MAnrID</b> . Du hører en spesialtone, og en melding om at MAnrID er utført, vises på telefonen. Samtalen er aktiv helt til du avslutter den.

## Foreta og motta sikre anrop

Det kan hende at telefonen din støtter sikre anrop, avhengig av hvordan systemansvarlig har konfigurert telefonsystemet.

Telefonen støtter følgende samtaletyper:

- *Godkjent* samtale – Identiteten til alle telefonene som deltar i samtalen, er bekreftet.
- *Kryptert* samtale – Telefonen mottar og overfører kryptert lyd (det du sier) innenfor Cisco IP-nettverket. Krypterte samtaler er også godkjente.
- *Ikke sikker* samtale – Minst én av telefonene, eller selve tilkoblingen, støtter ikke disse sikkerhetsfunksjonene, eller telefonene kan ikke bekreftes.

Hvis du vil...	Må du gjøre følgende...
Kontrollere sikkerhetsnivået for en samtale	Se etter ett av disse sikkerhetsikonene til høyre for tidsmåleren for samtalevarighet for en tilkoblet samtale:  Godkjent samtale  Kryptert samtale Ingen av sikkerhetsikonene vises hvis samtalen ikke er sikker.
Finne ut om du kan foreta sikre anrop i organisasjonen din	Kontakt systemansvarlig.



### Merk

Handlinger og begrensninger påvirker hvordan sikkerhetsfunksjonene fungerer på telefonen. Kontakt systemansvarlig hvis du ønsker mer informasjon.

# Prioritere viktige anrop

I noen miljøer, for eksempel på militære kontorer eller regjeringskontorer, kan det hende at du må foreta eller motta hasteanrop og andre viktige anrop. Det kan hende at disse viktige anropene krever behandling med høyere prioritet, slik at de for eksempel får gå foran andre anrop. Hvis du trenger denne spesialiserte samtalebehandlingen, kan systemansvarlig legge til funksjonen for prioritetsnivå og rang (MLPP, Multilevel Precedence and Preemption) på telefonen din.

Vær oppmerksom på disse termene:

- *Prioritet* betyr prioriteten som er tilknyttet en samtale.
- *Rang* er prosessen med å avslutte en eksisterende samtale med lav prioritet samtidig som en samtale med høy prioritet godkjennes.







Hvis du vil...	Må du gjøre følgende...
Velge et prioritetsnivå for et utgående anrop	Kontakt systemansvarlig for å få en liste over prioritetsnumrene for anropene.
Foreta et prioritetsanrop	Tast MLPP-tilgangsnummeret (som du får av systemansvarlig) før telefonnummeret.
Høre en spesiell ringetone (raskere en vanlig) eller en spesiell tone for samtale venter	Du mottar et prioritetsanrop. Et MLPP-ikon på telefonskjermen angir prioritetsnivået for anropet.
Vise prioritetsnivået for et anrop	Se etter et MLPP-ikon på telefonskjermen: <ul style="list-style-type: none"><li><input type="checkbox"/> Anrop med lav prioritet</li><li><input type="checkbox"/> Middels prioritet</li><li><input type="checkbox"/> Høy prioritet</li><li><input type="checkbox"/> Anrop med høyeste prioritet eller overstyring</li></ul> Anrop med høy prioritet vises øverst på anropslisten. Hvis du ikke ser et MLPP-ikon, er prioritetsnivået for anropet normalt (rutine).
Motta anrop med høyere prioritet	Svar på anropet som normalt. Hvis det er nødvendig, må du avslutte aktive samtaler først.
Høre en jevn tone som avbryter anropet	Du eller den andre personen mottar et anrop som har forrang over gjeldende samtale. Legg på med det samme for å godta anropet med høyere prioritet.

## Tips

- Når du foretar eller mottar et MLPP-aktivert anrop, hører du spesielle ringetoner og toner for samtale venter som skiller seg ut fra standardringetonene.
- Hvis du angir et ugyldig MLPP-tilgangsnummer, vil en talemelding varsle deg om feilen.

# Bruke håndsettet, hodetelefonene og høyttaleren

I tabellen nedenfor ser du hvordan du kan bruke disse enhetene.

Hvis du vil...	Må du gjøre følgende...
Bruke håndsettet	Løft det for å bruke det, og legg det på for å avslutte.
Bruke hodetelefoner	Trykk på  for å veksle mellom hodetelefonmodus på og av. (Se "Bruke autosvar med hodetelefoner eller høyttaler" på side 34 for å lese om unntak ved bruk av autosvarfunksjonen.) Du kan bruke hodetelefonene sammen med alle kontrollene på telefonen, inkludert  og  . Se "Skaffe hodetelefoner" på side 33 for å få informasjon om kjøp.
Bruke høyttaleren	Trykk på  for å veksle mellom høyttalermodus på og av. Mange av handlingene du kan gjøre for å ringe et nummer eller svare på et anrop starter automatisk høyttalermodusen, så lenge håndsettet er i holderen og  ikke lyser.
Veksle til høyttaler eller hodetelefon (fra håndsettet) under en samtale	Trykk på  eller  , og legg deretter på.
Veksle til håndsettet (fra høyttaleren eller hodetelefonene) under en samtale	Løft opp håndsettet. Du trenger ikke å trykke på noen knapper.

## Tips





- Se "Koble til telefonen" på side 5 for å finne hodetelefonporten.
- Se "Grunnleggende samtalebehandling" på side 17 for å få detaljerte instruksjoner om hvordan du bruker håndsettet, hodetelefonene og høyttaleren for å foreta, besvare, avslutte og på annen måte behandle anrop.

## Skaffe hodetelefoner

Telefonen støtter hodetelefonplugger med fire eller seks ledere. Hvis du vil vite mer om kjøp av hodetelefoner, kan du se "Informasjon om hodetelefoner" på side 7 og gå til følgende URL: <http://vxicorp.com/cisco>.



## Bruke autosvar med hodetelefoner eller høyttaler

Du kan bruke autosvar hvis du mottar mange anrop eller behandler anrop på vegne av andre. Systemansvarlig konfigurerer autosvar slik at det kan brukes med høyttalerne eller hodetelefonene. Se tabellen nedenfor hvis du vil vite mer.

Hvis du vil...	Må du gjøre følgende...
Bruke autosvar med hodetelefoner	<p>La hodetelefonmodusen være aktiv (det vil si at  lyser) selv om du ikke er i en samtale. For å holde hodetelefonmodusen aktiv trykker du på <b>LeggPå</b> for å legge på (i stedet for å trykke på  for å avslutte samtalen), og på <b>NyttAnr</b> eller <b>Ring</b> når du skal ringe ut.</p> <p>Hvis telefonen er konfigurert til å bruke autosvarfunksjonen i hodetelefonmodus, besvares anropene automatisk bare hvis  lyser. Hvis ikke, ringer telefonen som vanlig, og du må svare manuelt.</p>
Bruke autosvar med høyttaleren	<p>La håndsettet ligge i holderen og hodetelefonmodusen være deaktivert (det vil si at  ikke lyser).</p> <p>Hvis telefonen er konfigurert til å bruke autosvar i høyttalermodus, besvares anropene automatisk ved hjelp av høyttaleren bare når punktene ovenfor følges. Hvis ikke, ringer telefonen som vanlig, og du må svare manuelt.</p>



# Tilpasse telefoninnstillinger

Du kan tilpasse Cisco IP-telefonen ved å justere innstillingene, slik det er beskrevet i tabellene nedenfor. Husk disse tipsene:

- De fleste innstillingene er tilgjengelige på telefonen, men noen er bare tilgjengelige via Web-sidene for brukeralternativer. Hvis du vil ha mer informasjon, se "Logge på Web-sidene for brukeralternativer" på side 40.
- Hvis du vil gå tilbake til standardverdiene for telefonen, velger du  > **Standard**. (Det kan hende at du må trykke på funksjonstasten **mer** for å se valget **Standard**.) Volumnivåene og verdiene på menyene Kontrast og Ringetone påvirkes også.
- Hvis du ikke kan bruke , kan systemansvarlig ha deaktivert denne knappen på telefonen. Kontakt systemansvarlig hvis du ønsker mer informasjon.

## Justere volumet

Tabellen nedenfor beskriver hvordan du kan justere og lagre volumnivåer på telefonen.

Hvis du vil...	Må du gjøre følgende...
Justere samtalevolumet	Trykk på  under en samtale eller når du hører summetonen. Du kan trykke på <b>Lagre</b> for å lagre denne voluminnstillingen til senere anrop. Vær oppmerksom på at du må justere innstillingene for håndsettet, høyttaleren og hodetelefonene hver for seg.
Justere ringetonevolumet	Trykk på  når håndsettet er i holderen, og knappene for hodetelefonene og høyttaleren er av. Fortsett med å trykke på knappen for å øke eller senke volumet. Det nye volumet på ringetonen lagres automatisk.



## Tilpasse ringetoner og meldingsindikatorer

Du kan tilpasse hvordan telefonen varsler et innkommende anrop eller en ny talepostmelding for hver av linjene. Tilpassede ringetoner og andre indikatorer kan hjelpe deg med å skille mellom de forskjellige linjene. Du kan for eksempel velge korte pipelyder for å varsle et innkommende anrop på linje 1, og en trommevirvel for å varsle et innkommende anrop på linje 2.

Hvis du vil...	Må du gjøre følgende...
Endre ringetone	Velg  > <b>Ringetone</b> . Velg en telefonlinje eller standard ringeinnstilling. Bruk navigeringsknappen til å bla gjennom ringetonene. Trykk på <b>SpillAv</b> for å høre den valgte ringetone. Når du har funnet en aktuell ringetone, trykker du på <b>Velg</b> og deretter på <b>OK</b> . Du kan velge standardringeinnstillingen for en valgt telefonlinje ved å trykke på <b>Standard</b> .
Endre ringemønster (bare blinking, ring én gang, bare piping og så videre.)	Logg på Web-sidene for brukeralternativer, velg enheten og velg deretter <b>Endre ringeinnstillingene for telefonen</b> på hovedmenyen.
Endre innstillingen for talepostlampen på håndsettet	Logg på Web-sidene for brukeralternativer, velg enheten og velg deretter <b>Endre innstillinger for Melding venter-lampen for telefonen</b> på hovedmenyen. Vanligvis vil standardinnstillingene for systemet be telefonen om "alltid å lyse" når du mottar en ny talepostmelding.

## Tilpasse telefonskjermen

Du kan endre kontrasten og språket på telefonskjermen.

Hvis du vil...	Må du gjøre følgende...
Endre kontrasten på telefonskjermen	Velg  > <b>Kontrast</b> . Trykk på <b>Opp</b> , <b>Ned</b> eller  , og trykk deretter på <b>OK</b> . Trykk eventuelt på <b>Avbryt</b> for å tilbake stille til den tidligere lagrede innstillingen.
Endre språket på telefonskjermen	Logg på Web-sidene for brukeralternativer, velg enhet og velg deretter <b>Endre språk...</b> på hovedmenyen. Hvis du vil ha mer informasjon, se "Logge på Web-sidene for brukeralternativer" på side 40.

## Angi kortnummerknapper

Med kortnummerknappene kan du trykke på en knapp eller angi et indeksnummer for å ringe ut.

Du kan angi bruk av kortnumre på to måter:

- Kortnummer med knapp – Du kan tilordne et kortnummer til alle tilgjengelige programmerbare knapper som ikke allerede er konfigurert som knapper for linje, funksjon eller tjeneste.
- Kortnummer med indeksnummer – Når du bruker funksjonen for forenklet oppringing, kan du angi et tilordnet indeksnummer (1 til 99) i stedet for å ringe hele telefonnummeret.

Du kan konfigurere begge typene kortnummer fra Web-sidene for brukeralternativer, som beskrevet i tabellen nedenfor. (Se "Logge på Web-sidene for brukeralternativer" på side 40 hvis du vil ha mer informasjon om sidene for brukeralternativer.)

Hvis du vil...	Må du gjøre følgende...
Legge til kortnumre på telefonknapper	<p>Logg på Web-sidene for brukeralternativer, velg enhet og velg deretter <b>Legg til / oppdater kortnumre</b> på hovedmenyen.</p> <p>I delen <b>Kortnummerinnstillinger på telefonen</b> angir du et telefonnummer og en tekst for hver ledige kortnummerknapp. Angi nummeret på samme måte som om du skulle ringe fra kontortelefonen. Ta med en eventuell tilgangskode, for eksempel 9, eller om nødvendig retningsnummeret.</p> <p>Teksten du angir, vises ved siden av kortnummerknappen på telefonskjermen.</p>
Legge til kortnumre for forenklet oppringing	<p>Logg på Web-sidene for brukeralternativer, velg enhet og velg deretter <b>Legg til / oppdater kortnumre</b> på hovedmenyen.</p> <p>I delen <b>Kortnummerinnstillinger er ikke tilknyttet en telefontast</b> angir du et telefonnummer og en tekst for hver tilgjengelige kortnummerknapp. Angi nummeret på samme måte som om du skulle ringe fra kontortelefonen. Ta med en eventuell tilgangskode, for eksempel 9, eller om nødvendig retningsnummeret.</p>
Fjerne et kortnummer	Slett telefonnummeret og teksten fra en av Web-sidene for kortnummer.

### Tips

- Hvis du vil vite mer om oppringing med en av disse metodene, se "Foreta anrop" på side 17.
- Systemansvarlig kan tilordne kortnumre til telefonen din og begrense antall kortnumre du kan konfigurere.



# Bruke talemeldinger, anropslogger og kataloger

Denne delen beskriver hvordan du kan bruke funksjonsknappene til å få tilgang til talemeldinger, anropslogger og kataloger.

## Få tilgang til talemeldinger



Bedriften din bestemmer hvilken talemeldingstjeneste telefonsystemet skal bruke. Du får de mest nøyaktige og detaljerte opplysningene om denne tjenesten ved å se i dokumentasjonen som fulgte med tjenesten.

I tabellen nedenfor finner du en generell oversikt over funksjonene i talemeldingstjenesten.

Hvis du vil...	Må du gjøre følgende...
Konfigurere og tilpasse talemeldingstjenesten	Trykk på  og følg taleinstruksjonene. Hvis det kommer en melding på telefonskjermen, må du velge et menyelement.
Sjekke om du har fått en ny talemelding	Se etter følgende på telefonen: <ul style="list-style-type: none"><li>• Et rødt lys på håndsettet. (Dette kan variere. Se "Tilpasse ringetoner og meldingsindikatorer" på side 36.)</li><li>• Et blinkende konvoluttikon  og en tekstmelding på telefonskjermen.</li></ul>
Høre på talemeldingene eller åpne talemeldingsmenyen	Trykk på  . Avhengig av tjenesten du har, blir talemeldingstjenesten automatisk oppringt, eller det vises en hurtigmeny på telefonskjermen.
Sende et anrop til talemeldingssystemet	Trykk på <b>UmOmdir</b> . UmOmdir-funksjonen overfører automatisk anropet (både ringende anrop og anrop som er satt på vent) til talemeldingssystemet. Anropere hører talemeldingshilsenen, og kan legge igjen en beskjed.

## Bruke anropslogger og kataloger

Telefonen viser logger av alle tapte anrop, oppringte numre og mottatte anrop. Du kan bruke knappen Kataloger til å vise og ringe fra anropslogger. Du kan også få tilgang til en telefonbok (hvis det finnes).

Hvis du vil...	Må du gjøre følgende...
Vise anropsloggene	Velg  > <b>Tapte anrop Oppringte numre</b> , eller <b>Mottatte anrop</b> . Det kan lagres opptil 32 oppføringer i hver av disse loggene.
Ringe fra en anropslogg	<p>Velg en oppføring og ta av håndsettet. Hvis du vil redigere nummeret som vises i loggen, trykker du på <b>Rediger</b>, og deretter &lt;&lt; eller &gt;&gt; for å flytte markøren eller slette sifre. Bruk tastaturet til å angi sifre.</p> <p>Hvis du vil ringe fra en anropslogg mens du er i en aktiv samtale, blar du til en oppføring og trykker på <b>Ring</b>. Deretter velger du en funksjonstast for å behandle den opprinnelige samtalen:</p> <ul style="list-style-type: none"> <li>• <b>Vent</b> – Setter den første samtalen på vent og ringer den andre.</li> <li>• <b>LeggPå</b> – Kobler fra den første samtalen og ringer den andre.</li> <li>• <b>Overfør</b> – Overfører den første personen til den andre. (Trykk på <b>Overfør</b> to ganger.)</li> <li>• <b>Konf</b> – Oppretter en konferansesamtale med alle personene. (Trykk på <b>Konf</b> to ganger.)</li> </ul>
Slette anropsloggene	Trykk på  , og deretter på <b>Fjern</b> . Tapte anrop, oppringte numre og mottatte anrop slettes.
Ringe fra en telefonbok	<p>Velg  &gt; <b>Telefonbok</b> (navnet kan variere). Søk etter en oppføring ved å skrive bokstaver med tastaturet. (Du kan søke ved å bruke deler av et navn.) Hvis du vil ringe fra en oppføring, blar du frem til den og tar av håndsettet.</p> <p>Hvis du vil ringe fra en katalog mens du er i en aktiv samtale, blar du til en oppføring og trykker på <b>Ring</b>. Deretter velger du en funksjonstast for å behandle den opprinnelige samtalen:</p> <ul style="list-style-type: none"> <li>• <b>Vent</b> – Setter den første samtalen på vent og ringer den andre.</li> <li>• <b>LeggPå</b> – Kobler fra den første samtalen og ringer den andre.</li> <li>• <b>Overfør</b> – Overfører den første personen til den andre. (Trykk på <b>Overfør</b> to ganger.)</li> <li>• <b>Konf</b> – Oppretter en konferansesamtale med alle personene. (Trykk på <b>Konf</b> to ganger.)</li> </ul>



### Merk

Hvis nettverket bryter sammen eller tilbakestilles, kan du miste informasjonen i anropsloggene.

# Åpne Web-sidene for brukeralternativer

---

Siden Cisco IP-telefonen er en nettverksenhet, kan den utveksle informasjon med andre nettverksenheter i bedriften din, blant annet datamaskinen og Web-baserte tjenester som er tilgjengelige med en Web-leser på datamaskinen.

Du kan opprette telefontjenester og kontrollere innstillinger og funksjoner fra datamaskinen ved hjelp av Cisco CallManagers Web-sider for brukeralternativer. Når du har konfigurert funksjoner og tjenester på Web-sidene, får du tilgang til dem på telefonen.

Du kan for eksempel angi kortnummerknapper fra Web-sidene, og deretter bruke dem på telefonen.

I denne delen finner du beskrivelser av hvordan du får tilgang til Web-sidene for brukeralternativer, og hvordan du kan abonnere på telefontjenester. Du finner mer informasjon om funksjonene du kan konfigurere, og telefontjenestene du kan abonnere på, i *Tilpasse Cisco IP-telefonen på Internett* på følgende URL: [http://www.cisco.com/univercd/cc/td/doc/product/voice/c\\_ipphon/index.htm](http://www.cisco.com/univercd/cc/td/doc/product/voice/c_ipphon/index.htm)

## Logge på Web-sidene for brukeralternativer

### Fremgangsmåte

---

- Trinn 1** Få en URL for brukeralternativene, en bruker-ID og et standardpassord fra systemansvarlig.
- Trinn 2** Åpne en Web-leser på datamaskinen, angi URLen (som du får av systemansvarlig) og logg på.
- Trinn 3** På den generelle menyen velger du enhetstype (telefonmodell) fra rullegardinlisten Velg en enhet. Når du har valgt enhet, vises det en kontekstavhengig meny med aktuelle alternativer for enhetstypen.
- 

### Tips for navigering på sidene for brukeralternativer

- Velg enheten fra menysiden for å vise alle alternativene.
- Klikk på **Oppdat.** for å bruke og lagre endringene.
- Klikk på **Tilbake til menyen** for å gå tilbake til den kontekstavhengige menyen.
- Klikk på **Logg av** for å gå ut av brukersidene.



## Abonnere på telefontjenester

Hvis du vil bruke abonnements tjenester på telefonen, må du abonnere på dem ved å bruke datamaskinen til å få tilgang til Web-sidene for brukeralternativer. (Se "Logge på Web-sidene for brukeralternativer" på side 40 hvis du trenger hjelp til å logge på.)

Telefontjenestene kan omfatte:

- Web-basert informasjon, for eksempel aksjekurser, kinoprogram og værmeldinger
- Nettverksdata, for eksempel bedriftskalendere og søkbare kategorier
- Telefonfunksjoner, for eksempel mine kortnumre og en privat adresseliste

Du finner mer informasjon i tabellen nedenfor.

Hvis du vil...	Må du gjøre følgende etter at du har logget på og valgt enhetstype...
Abonnere på en tjeneste	På hovedmenyen velger du <b>Konfigurer Cisco IP-telefontjenester</b> . Velg en tjeneste fra rullegardinlisten Tilgjengelige tjenester, og klikk på <b>Fortsett</b> . Angi eventuelt flere opplysninger (for eksempel postnummer eller PIN-kode), og klikk på <b>Abonner</b> .
Endre eller avslutte abonnemeter	På hovedmenyen velger du <b>Konfigurer Cisco IP-telefontjenester</b> . Klikk på en tjeneste under Dine aktive abonnement. Klikk på <b>Oppdat</b> , når du har gjort endringene, eller klikk på <b>Stopp abonnement</b> .
Legge til en tjeneste på en programmerbar knapp 	Når du abonnerer på en tjeneste, kan du velge <b>Legg til / oppdater tjeneste-URL-knappene</b> på hovedmenyen. For hver tilgjengelige knapp kan du velge en tjeneste fra rullegardinmenyen og skrive en beskrivelse. Klikk på <b>Oppdater</b> når du har gjort endringene. Systemansvarlig bestemmer hvor mange programmerbare knapper som er tilgjengelige for tjenester, og kan tilordne tjenesteknapper til telefonen.
Få tilgang til en tjeneste på telefonen	Trykk på  på telefonen. Hvis du har lagt til en tjeneste på en programmerbar knapp, trykker du på  (den programmerbare knappen) for tjenesten.
Lære hvordan du bruker telefontjenester	Se <i>Tilpasse Cisco IP-telefonen på Internett</i> : <a href="http://www.cisco.com/univered/cc/td/doc/product/voice/c_ipphon/index.htm">http://www.cisco.com/univered/cc/td/doc/product/voice/c_ipphon/index.htm</a>

# Forstå ekstra konfigurasjonsalternativer

Systemansvarlig kan konfigurere telefonen til å bruke bestemte knapp- og funksjonstastmaler sammen med spesialtjenestene og -funksjonene, hvis du ønsker det. I tabellen nedenfor finner du en oversikt over noen konfigurasjonsalternativer du kanskje vil diskutere med systemansvarlig, avhengig av behov og arbeidsmiljø.





**Merk** Du finner brukerhåndbøker og andre dokumenter som er oppført i denne tabellen, på følgende URL: [http://www.cisco.com/univercd/cc/td/doc/product/voice/c\\_ipphon/index.htm](http://www.cisco.com/univercd/cc/td/doc/product/voice/c_ipphon/index.htm)

Hvis du vil...	Må du gjøre følgende...	Hvis du vil ha mer informasjon...
Behandle flere anrop på telefonlinjen	Be systemansvarlig konfigurere linjen slik at den støtter flere samtaler.	Kontakt systemansvarlig eller telefonstøtten.
Ha mer enn én telefonlinje	Be systemansvarlig om å konfigurere ett eller flere nye katalognumre for deg.	Kontakt systemansvarlig eller telefonstøtten.
Ha flere kortnummerknapper	Først må du kontrollere at du bruker alle de tilgjengelige kortnummerknappene. Hvis du trenger flere kortnummerknapper, kan du prøve forenklet oppringing eller abonnere på kortnummertjenesten. Spør systemansvarlig om mulighetene for å feste en utvidelsesmodul for Cisco IP-telefonen 7914 til telefonen.	Se <ul style="list-style-type: none"><li>"Angi kortnummerknapper" på side 37</li><li>"Abonnere på telefontjenester" på side 41</li><li><i>Cisco IP Phone 7914 Expansion Module Phone Guide</i></li></ul>
Arbeide med (eller som) administrativt personale	Du kan bruke følgende: <ul style="list-style-type: none"><li>Cisco IP Manager Assistant-tjenesten</li><li>En delt linje.</li></ul>	Se <ul style="list-style-type: none"><li><i>Brukerhåndbok for Cisco IP Manager Assistant</i></li><li>"Bruke en delt linje" på side 28</li></ul>
Bruke ett internnummer for flere telefoner	Be om en delt linje. Med en delt linje kan du for eksempel bruke samme internnummer for to kontortelefoner.	Se "Bruke en delt linje" på side 28.

Hvis du vil...	Må du gjøre følgende...	Hvis du vil ha mer informasjon...
Dele telefoner eller kontor med kolleger	Du kan bruke følgende: <ul style="list-style-type: none"> <li>• Samtaleparkering for å lagre og hente samtaler uten å bruke overføringsfunksjonen</li> <li>• Henting av anrop for å svare på anrop som ringer på en annen telefon, med din egen telefon</li> <li>• En delt linje for å vise og legge deg til samtaler som pågår</li> <li>• Ciscos tjeneste for mobilt internummer for å bruke telefonnummeret og brukerprofilen på en delt telefon</li> </ul>	Spør systemansvarlig om disse funksjonene og se <ul style="list-style-type: none"> <li>• "Avansert samtalebehandling" på side 27</li> <li>• "Bruke en delt linje" på side 28</li> <li>• "Bruke tjenesten for mobilt internummer" i dokumentet <i>Tilpasse Cisco IP-telefonen på Internett</i></li> </ul>
Svare på anrop ofte, eller behandle anrop på vegne av andre	Be systemansvarlig om å konfigurere autosvarfunksjonen for telefonen.	Se "Bruke autosvar med hodetelefoner eller høyttaler" på side 34.
Opprette videosamtaler	Du kan for eksempel bruke Cisco VT Advantage, som lar deg opprette videosamtaler ved hjelp av Cisco IP-telefonen, PCen og et eksternt videokamera.	Kontakt systemansvarlig for å få hjelp og se <i>Cisco VT Advantage User Guide</i> og <i>Cisco VT Advantage Quick Start Guide</i> .
Bruke telefonnummeret og innstillingene på en delt Cisco IP-telefon	Spør systemansvarlig om Ciscos tjeneste for mobilt internummer.	Se "Bruke tjenesten for mobilt internummer" i dokumentet <i>Tilpasse Cisco IP-telefonen på Internett</i> .

# Feilsøke telefonen

I denne delen får du vite hvordan du finner frem til informasjon om Cisco IP-telefonen og telefonanrop, for å gjøre det enklere for systemansvarlig eller en tekniker å finne årsaken til problemer med telefonen.

Hvis du blir bedt om å...	Må du gjøre følgende...
Gå til nettverkskonfigurasjonsdata	Velg  > <b>Nettverkskonfigurasjon</b> og nettverkskonfigurasjonselementet du vil vise.
Gå til statusdata	Velg  > <b>Status</b> og statusselementet du vil vise.
Gå til informasjon om telefonmodell	Velg  > <b>Modellinformasjon</b> .



**Merk** Hvis du ikke kan bruke , kan systemansvarlig ha deaktivert denne knappen på telefonen. Kontakt systemansvarlig hvis du ønsker mer informasjon.

## Bruke kvalitetsrapportverktøyet

Systemansvarlig kan konfigurere Cisco IP-telefonen midlertidig med kvalitetsrapportverktøyet for å feilsøke problemer med telefonen. Du kan bruke funksjonstasten **QRT** til å sende informasjon om problemer med telefonsamtaler til systemansvarlig.

Avhengig av hvordan systemansvarlig har konfigurert kvalitetsrapportverktøyet for telefonen, kan du bruke funksjonstasten **QRT** på én av følgende to måter:

Hvis du vil...	Må du gjøre følgende...
Gi umiddelbar beskjed om et lydproblem for en aktiv samtale	Når du er i samtalen, trykker du på <b>QRT</b> . (Det kan hende at du må trykke på funksjonstasten <b>mer</b> først.) Telefonsystemet samler inn og registrerer lyddata for den aktive samtalen og ruter denne informasjonen til systemansvarlig.
Rapportere et problem med telefonsamtalene	Trykk på <b>QRT</b> . (Det kan hende at du må trykke på funksjonstasten <b>mer</b> først.) Velg problemet du vil rapportere fra listen over problemkategorier. Enkelte problemkategorier inkluderer en årsakskode du kan velge for å få flere opplysninger om problemet. Telefonsystemet ruter disse opplysningene til systemansvarlig.

# Vilkår for Ciscos begrensede ettårige maskinvaregaranti

Spesielle vilkår gjelder for maskinvaregarantien og de forskjellige tjenestene du kan benytte i løpet av garantitiden. Den formelle garantiavtalen, inkludert garantien som gjelder for Cisco-programvare, er inkludert på CDen som leveres sammen med Cisco-produktet, og på Cisco.com. Følg fremgangsmåten nedenfor for å få tilgang til og laste ned *Ciscos informasjonspakke* og garantidokumentet fra CDen eller fra Cisco.com.

**1.** Åpne Web-leseren og gå til denne URLen:

[http://www.cisco.com/univercd/cc/td/doc/es\\_inpcck/cetrans.htm](http://www.cisco.com/univercd/cc/td/doc/es_inpcck/cetrans.htm)

Siden for garantier og lisensavtaler vises.

**2.** Hvis du vil lese *Ciscos informasjonspakke*, følger du fremgangsmåten nedenfor:

- a. Klikk i feltet for **informasjonspakkenummeret**, og kontroller at det er merket av for varenummeret 78-5235-02F0.
- b. Velg ønsket språk for dokumentet.
- c. Klikk på **Gå**.
- d. Fra informasjonspakken vises siden for Ciscos begrensede garanti og programvarelisens.
- e. Les dokumentet i elektronisk format, eller klikk på **PDF**-ikonet for å laste ned og skrive ut dokumentet i Adobe PDF-format (Portable Document Format).



**Merk**

Du må ha tilgang til Adobe Acrobat Reader for å kunne vise og skrive ut PDF-filer. Du kan laste ned leseren fra Adobes Web-område: <http://www.adobe.com>

**3.** Hvis du vil lese oversatt og lokalisert garantiinformasjon om produktet, kan du følge denne fremgangsmåten:

- a. Skriv inn dette varenummeret i feltet for nummeret på garantidokumentet:  
78-10747-01C0
- b. Velg ønsket språk for dokumentet.
- c. Klikk på **Gå**.  
Ciscos garantiside vises.
- d. Les dokumentet i elektronisk format, eller klikk på **PDF**-ikonet for å laste ned og skrive ut dokumentet i Adobe PDF-format (Portable Document Format).

Du kan også gå til Ciscos Web-område for service og støtte hvis du trenger hjelp:

[http://www.cisco.com/public/Support\\_root.shtml](http://www.cisco.com/public/Support_root.shtml).

## Garantivarighet for maskinvare

Ett (1) år

## Utskiftings-, reparasjons- og tilbakebetalingsregler for maskinvare

Cisco eller et av selskapets servicesentre vil sette i verk rimelige tiltak fra et forretningsmessig synspunkt for å sende en utskiftingsdel innen ti (10) arbeidsdager etter forespørselen om godkjenning av materiellreturnering (RMA, Return Materials Authorization) er mottatt. Faktisk leveringstid kan variere, avhengig av kundens tilholdssted.

Cisco forbeholder seg retten til utelukkende å refundere innkjøpsprisen som svar på et eventuelt garantikrav.

## Skaffe et nummer for materiellreturnering (RMA)

Kontakt firmaet du kjøpte produktet fra. Hvis du kjøpte produktet direkte fra Cisco, må du kontakte en salgs- eller servicerepresentant for Cisco.

Fyll ut informasjonen nedenfor, og ta vare på den til senere referanse.

Firmaet produktet ble kjøpt fra	
Firmaet telefonnummer	
Produktets modellnummer	
Produktets serienummer	
Kontraksnummer for vedlikehold	



## Stikkordregister

---

### A

adresseliste

abonnere på **41**

ringe fra **19**

advarsler, sikkerhet **2**

anrop

foreta **17**

ikoner for **13**

maksimalt per linje **12**

omdirigere mens det ringer **20**

prioritere **32**

sammenlignet med linjer **12**

sikre **31**

svare på **20**

viderekobling **23**

anropslogger

ringe fra **18**

slette **39**

vise og ringe fra **39**

Autosvar, bruke **34**

avslutte samtaler, alternativer for **21**

### B

bryt inn

bruke **29**

og delte linjer **28**

og Privat-funksjon **30**

### C

Cisco IP-telefon

beskrivelse av **8**

bilde av **9**

dokumentasjon for **4**

elektronisk hjelp for **16**

feste håndsettholderen **6**

funksjonskonfigurasjon for **12, 42**

justere høyden på **6**

koble til **5**

registrering **6**

Web-baserte tjenester for **40**

## **D**

delte linjer

beskrivelse av **28**

maksimalt antall samtaler på **28**

med innbryting **29**

med Privat-funksjon **30**

og ikon for ekstern bruk **28**

dempeknapp, beskrivelse av **10**

demping, bruke **21**

dokumentasjon, få tilgang til **4**

## **E**

ekstern bruk for delte linjer **28**

elektronisk hjelp, bruke **16**

## **F**

feilsøking, data for **44**

flere samtaler, behandle **14**

foreta anrop, alternativer for **17**

fot

justere **6**

knapp, finne **10**

funksjoner, tilgjengelighet for **12**

funksjonsknapper

hjelp **10**

innstillinger **10**

kataloger **10**

meldinger **10**

tjenester **10**

funksjonsmenyer, bruke **15**

funksjonstaster

beskrivelse av **10**

tekster for **11**

## **G**

gjenoppta, bruke **21**

gjenta, bruke **17**

godkjente samtaler, ikon for **31**

## **H**

henting av anrop, bruke **27**

henting av gruppeanrop, bruke **27**

hjelp, bruke **16**

hjelpknappen, beskrivelse av **10**

hodetelefoner

foreta anrop med **18**

knapp, finne **10**

legge på med **21**

modus, bruke **33**

svare på anrop med **20**

volum **35**

hodetelefonytelse, generelt **7**

hurtigoppringing, tjeneste

abonnere på **41**

ringe med **19**

høytaler

foreta anrop med **17**

knapp, finne **10**

legge på med **21**

modus, bruke **33**

svare på anrop med **20**

volum **35**

håndsett  
  bruke **33**  
  feste i holderen **6**  
  lampe **9**  
  volum **35**  
håndsett av  
  beskrivelse av **12**  
  ringe **17**  
håndsett på  
  beskrivelse av **12**  
  ringe **17**

## I

Identifikasjon av userløse anrop (MAnrID), bruke **30**  
ikoner  
  for anropsstatuser **13**  
  på knapper **16**  
innstillinger  
  bruke standard **35**  
  tilpasse **35**  
innstillingsknappen, beskrivelse av **10**  
installere, Cisco IP-telefon **5**  
internnumre, vise **11**

## K

katalog  
  bruke telefonen **18, 39**  
  ringe fra en Web-side med **18**  
katalogknappen, beskrivelse av **10**  
kBrytIn, se bryt inn  
knapper, finne **16**

konferansesamtaler  
  Møterom **24, 26**  
  standard **24, 25**  
  typer **24**  
kortnummer  
  bruke **17**  
  knapper, konfigurere **37**  
  tekster **11**  
kortnumre  
  knapper, finne **10**  
krypterte samtaler, ikon for **31**

## L

legge på, alternativer for **21**  
linjeknapper, finne **10**  
linjer  
  beskrivelse av **12**  
  vise **11**  
lydproblemer, rapportere **44**

## M

meldinger  
  høre på **38**  
  indikator for **36, 38**  
meldingsknapp, beskrivelse av **10**  
menyer, bruke **15**  
mistenkelige anrop, spore **30**  
MLPP, bruke **32**  
mottatte anrop, oppføringer med **39**  
møteromskonferanser **24, 26**

## N

navigeringsknapp, beskrivelse av **10**  
nettverkskonfigurasjonsdata, finne **44**  
nye anrop, alternativer for å foreta **17**

## O

oppringte numre, oppføringer med **39**  
overføre, alternativer for **22**

## P

parkering av samtaler, bruke **27**  
prioritere anrop **32**  
Privat-funksjon  
bruke **30**  
og delte linjer **28**  
programmerbare knapper  
beskrivelse av **10**  
tekster for **11**

## Q

QRT, bruke **44**

## R

ringe, alternativer for **17**  
ringetone  
indikator for **9**  
tilpasse **36**  
volum **35**

## S

samtale venter, bruke **20**  
samtaleaktivitet, vise området for **11**  
samtalebehandling, avansert **27**  
samtalebehandling, grunnleggende **17**  
samtaler  
avslutte **21**  
behandle flere **14**  
demping **21**  
flere personer på **24**  
konferansefunksjoner for **24**  
lagre og hente **27**  
maksimalt per linje **28**  
omdirigere mens det ringer **27**  
overføre **22**  
parkere **27**  
rapportere problemer med **44**  
sette på vent og gjenoppta **21**  
velge **13**  
vise **11, 14**  
sikkerhet, advarsler **2**  
sikre anrop, beskrivelse av **31**  
statusdata, finne **44**  
statuslinje, vise **11**  
svare på anrop, alternativer for **20**

## T

talemeldingsindikator, finne **38**  
talemeldingstjenesten, bruke **38**  
TAPS (et støtteverktøy for automatisk registrerte  
telefoner) **6**  
TAPS, bruke **6**

tapte anrop, oppføringer med **39**

tastatur

beskrivelse av **10**

skrive tekst med **15**

TbkRing, bruke **18**

tekst, skrive på telefonen **15**

telefonbok

bruke telefonen **18**

ringe fra en Web-side med **18**

telefonlinjer

beskrivelse av **12**

knapper for **10**

vise **11**

telefonskjerm

endre språk på **36**

funksjoner på **11**

justere kontrasten på **36**

rengjøre **4**

velge elementer **15**

tjenesteknapp, beskrivelse av **10**

tjenester, abonnere på **41**

## **V**

veksle mellom samtaler **14**

velge samtaler **13**

vent

bruke **21**

og overføre **22**

og veksle mellom samtaler **14**

viderekobling av anrop, alternativer for **23**

viderekobling av anrop, bruke **23**

volum

bruke standard **35**

justere **35**

volumknapp, beskrivelse av **10**

## **W**

WebDialer, bruke **18**

Web-sider for brukeralternativer

og telefontjenester **41**

åpne **40**







#### Hovedkontor

Cisco Systems, Inc.  
170 West Tasman Drive  
San Jose, CA 95134-1706  
USA  
www.cisco.com  
Tlf: +1 408 526-4000  
+1 800 553-NETS (6387)  
Faks: +1 408 526-4100

#### Hovedkontor i Europa

Cisco Systems International BV  
Haarlerbergpark  
Haarlerbergweg 13-19  
1101 CH Amsterdam  
Nederland  
www-europe.cisco.com  
Tlf: +31 0 20 357 1000  
Faks: +31 0 20 357 1100

#### Hovedkontor i USA

Cisco Systems, Inc.  
170 West Tasman Drive  
San Jose, CA 95134-1706  
USA  
www.cisco.com  
Tlf: +1 408 526-7660  
Faks: +1 408 527-0883

#### Hovedkontor for Asia,

**Stillehavsområdet**  
Cisco Systems, Inc.  
168 Robinson Road  
#28-01 Capital Tower  
Singapore 068912  
www.cisco.com  
Tlf: +65 6317 7777  
Faks: +65 6317 7799

**Cisco Systems har mer enn 200 kontorer i landene nedenfor. Du finner adresser, telefonnumre og faksnumre på**

**Ciscos Web-område på [www.cisco.com/go/offices](http://www.cisco.com/go/offices)**

Argentina • Australia • Belgia • Brasil • Bulgaria • Canada • Chile • Colombia • Costa Rica • Danmark • Den tsjekkiske republikk • Dubai, De forente arabiske emirater • Filippinene  
Finland • Folkerepublikken Kina • Frankrike • Hellas • Hong Kong SAR • India • Indonesia • Irland • Israel • Italia • Japan • Korea • Kroatia • Kypros • Luxembourg • Malaysia • Mexico  
Nederland • New Zealand • Norge • Peru • Polen • Portugal • Puerto Rico • Romania • Russland • Saudi Arabia • Singapore • Skottland • Slovakia • Slovenia • Spania • Storbritannia • Sveits  
Sverige • Sør-Afrika • Taiwan • Thailand • Tyrkia • Tyskland • Ukraina • Ungarn • USA • Venezuela • Vietnam • Zimbabwe • Østerrike

Copyright © 2004 Cisco Systems, Inc. Alle rettigheter forbeholdt. CCSP, Cisco Square Bridge-logoen, Cisco Unity, Follow Me Browsing, FormShare og StackWise er varemerker for Cisco Systems, Inc. Changing the Way We Work, Live, Play, and Learn og iQuick Study er servicemerker for Cisco Systems, Inc. Aironet, ASIST, BPX, Catalyst, CCDA, CCDP, CCIE, CCNA, CCNP, Cisco, Cisco Certified Internetwork Expert-logoen, Cisco IOS, Cisco Press, Cisco Systems, Cisco Systems Capital, Cisco Systems-logoen, Empowering the Internet Generation, Enterprise/Solver, EtherChannel, EtherFast, EtherSwitch, Fast Step, GigaDrive, GigaStack, HomeLink, Internet Quotient, IOS, IPTV, iQ Expertise, iQ-Logoen, iQ Net Readiness Scorecard, LightStream, Linksys, MeetingPlace, MGX, Networkers-logoen, Networking Academy, Network Registrar, Packet, PIX, Post-Routing, Pre-Routing, ProConnect, RateMUX, Registrar, ScriptShare, SlideCast, SMARTnet, StrataView Plus, SwitchProbe, TeleRouter, The Fastest Way to Increase Your Internet Quotient, TransPath og VCO er registrerte varemerker for Cisco Systems, Inc. og/eller tilhørende datterselskaper i USA og enkelte andre land.

Alle andre varemerker som er omtalt i dette dokumentet eller på Web-området, tilhører sine respektive eiere. Bruk av ordet "partner" kan ikke tolkes som et samarbeidsforhold mellom Cisco og andre selskaper. (0406R)