

Cisco IP-telefon 7960G og 7940G til Cisco CallManager



Licens og garanti inkluderet

Hovedsæde

Cisco Systems, Inc.
170 West Tasman Drive
San Jose, CA 95134-1706
USA
<http://www.cisco.com>
Tlf: +1 408 526-4000
+1 800 553-NETS (6387)
Fax: +1 408 526-4100



Visning og foretagelse af opkald

| | |
|---|--|
| Hvis du vil... | Skal du... |
| Ring op til det senest kaldte nummer igen | Trykke på Gentag . |
| Have vist opkaldslogge | Vælg  > Ubesvarede opkald , Modtagne opkald , eller Egne opkald . |
| Ring op via en opkaldslog | Rulle til et nummer i opkaldsloggen, evt. redigere nummeret og løfte røret. |
| Redigere et nummer i en opkaldslog | Trykke på Rediger efterfulgt af << eller >> for at flytte markøren eller slette cifre. |
| Ring op fra en firmatelefonbog | Vælg  > Firmatelefonbog . Indtast de første bogstaver, og tryk på Søg . Rul derefter til et nummer, og løft røret. |
| Ring op ved hjælp af højttartelefonen | Trykke på Nyt opk og indtaste et telefonnummer. Du kan også trykke på  , før eller efter du har foretaget et opkald, genopkald eller hurtigkald. |
| Ring op, når et andet opkald er aktivt | Trykke på Nyt opk . Det oprindelige opkald sættes automatisk på hold. |

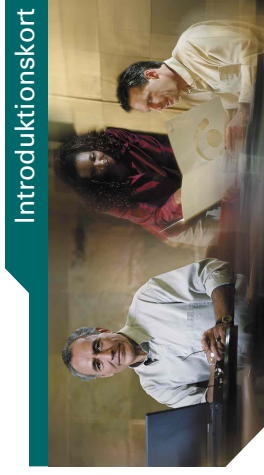

Definitioner på programtaster

| | |
|-----------------|---|
| Afslut | Afbryd det aktuelle opkald |
| Afslut | Gå tilbage til forrige skærm |
| Annuller | Annuller en handling, eller luk en skærm uden at foretage ændringer |
| Besvar | Besvar et opkald |
| BrydInd | Deltag i et opkald på en delt linje |
| Fjern | Fjern en konference deltager |
| FjSenKo | Udelad den seneste deltager i konferenceopkaldet |
| Forbind | Forbind flere opkald på én linje for at oprette et konferenceopkald |
| Gem | Gem de valgte indstillinger |
| Gendan | Gendan indstillinger (inkl. lydstyrke) til tidl. gemte værdier |
| Genoptag | Genoptag opkald på hold |
| Gentag | Ring op til det sidst kaldte nummer |
| GrSv2 | Besvar et opkald på et andet lokalnummer uden for gruppen |
| GrSvar | Besvar et opkald på et andet lokalnummer i gruppen |
| Kald | Ring til et indtastet telefonnummer |
| kBrydIn | Deltag i et opkald på en delt linje, og opret et konferenceopkald |
| Konfer. | Opret et konferenceopkald |
| KonfLst | Se konference deltagerne |
| KortNr | Ring op vha. et indeksnummer |
| Medflyt | Indstil eller annuller viderestilling |
| Mere | Vis flere programtaster |
| Mød-Mig | Arranger Mød-Mig-konferencekald |

Cisco IP-telefon 7960G og 7940G

Definitioner på programtaster
 Tastdefinitioner
 Omstilling af et opkald
 Brug af viderestilling
 Oprettelse af konferenceopkald
 Visning og foretagelse af opkald



Copyright © 2004 Cisco Systems, Inc. Alle rettigheder forbeholdt. Cisco, Cisco IOS, Cisco Systems og Cisco Systems-logoet er registrerede varemærker tilhørende Cisco Systems, Inc. eller dets associerede eller tilknyttede virksomheder i USA og bestemte andre lande. Alle andre mærker, navne eller varemærker, der er nævnt i dette dokument eller på websiden, tilhører deres respektive ejere. Brugen af ordet "partner" angiver ikke et kompagniskab mellem Cisco og andre virksomheder. (0401R)

Tastdefinitioner

| | |
|-------------------|---|
| Notering | Modtag en besked, når et optaget lokalnummer bliver ledigt |
| Nyt opkald | Foretag et nyt opkald |
| Omsstil | Omsstil et opkald |
| Opdater | Opdater med de nyeste oplysninger |
| Overfør | Omsstil to opkald til hinanden |
| Parker | Gem opkald ved hjælp af Parkering |
| Privat | Tillad/nægt andre at se eller bryde ind i opkald på en delt linje |
| Rediger | Rediger et nummer i en opkaldslog |
| Ryd | Slet poster eller indstillinger |
| Slet | Fjern tegn til højre for markøren, når du bruger funktionen Rediger |
| Søg | Søg efter et nummer i telefonbogen |
| Standard | Gendan indstillinger (inkl. lydstyrke) til fabriksindstillingerne |
| Vælg | Vælg et emne på skærmen |
| VKR | Send opkaldsproblemer til systemadministratoren |
| << | Slet de indtastede tegn |
| >> | Gå gennem de indtastede tegn |

Brug af viderestilling

| | |
|---|--|
| Hvis du vil... | Skal du... |
| Opsætte viderestilling på den primære linje | Trykke på Medflyt og indtaste et destinationstelefonnummer. |
| Opsætte eller annullere viderestilling fra computeren (for alle linjer) | Logge på websiden Brugerindstillinger og vælge Viderestil alle opkald... i hovedmenuen. |
| Annullere viderestilling | Trykke på Medflyt . |

Oprettelse af konferenceopkald

| | |
|---|---|
| Hvis du vil... | Skal du... |
| Oprette en standardkonference ved at ringe til deltagerne | Trykke på flere > Konfer. under forbundet opkald for at føje deltager til opkaldet. Tast deltagerens nummer. Tryk på Konfer. igen, når der er forbindelse. Gentag for at tilføje hver enkelt deltager. |
| Indbyde aktuelle opkaldere til at deltage i en konference | Finde hvert opkald på linjen og trykke på Vælg. Tryk på flere > Forbind. når et valgt opkald er fremhævet. |
| Se en liste over deltagere | Vælg en aktiv konference og trykke på Konfl.st. En * angiver initiativtageren. |
| Fjerne en deltager fra konferencen | Trykke på FjSsenKo eller rulle til et navn på konferencelisten og trykke på Fjern , hvis du er konferencens initiativtager. |

Omstilling af et opkald

| | |
|---|---|
| Hvis du vil... | Skal du... |
| Omsstille et opkald | Trykke på Omsstil under et forbundet opkald og taste et destinationsnummer. Tryk på Omsstil for at stille om. |
| Omsstille to aktuelle opkald til hinanden (Overfør) | Rulle til hvert opkald på linjen og trykke på Vælg. Når et opkald er fremhævet, skal du trykke på flere > Overfør. For at blive på linjen med den, der ringer op, skal du oprette en konference vha. Forbind. |



Indhold

Introduktion 1

Sådan bruges denne vejledning 1

Oplysninger om sikkerhed og ydeevne 2

Rengøring af telefonskærmen 4

Sådan finder du yderligere oplysninger 4

Du kan finde yderligere oplysninger om tilpasning af telefonen på internettet 4

Tilslutning af telefonen 5

En oversigt over telefonen 8

Taster og hardware 8

Telefonskærmfunktioner 11

Om betjening og tilgængelighed af funktioner 12

Tip til opkaldshåndtering og navigation 12

Røret på og af 12

Om linjer vs. opkald 12

Om opkaldsikoner 13

Valg af opkald 13

Visning af opkald og skift mellem opkald 14

Valg af punkter på telefonskærmen 15

Brug af funktionsmenuer 15

Indtastning og redigering af tekst 15

Få hjælp til telefonen 16

Om tastikoner 16

Grundlæggende opkaldshåndtering 17

- Foretagelse af et opkald 17
- Besvarelse af et opkald 20
- Afslutning af opkald 21
- Brug af Hold og Genoptag 21
- Brug af Dæmp 22
- Omstilling af et forbundet opkald 22
- Viderestilling af opkald til et andet nummer 23
- Oprettelse af konferenceopkald 24
 - Typen af understøttede konferenceopkald 24
 - Start af og deltagelse i en standardkonference 25
 - Start af eller deltagelse i en Mød-Mig-konference 26

Avanceret opkaldshåndtering 27

- Lagring og hentning af parkerede opkald 27
- Omdirigering af et indgående opkald, der ringer, til din telefon 27
- Brug af en delt linje 28
 - Omdelte linjer 28
 - Din deltagelse i et opkald på en delt linje 29
 - Sådan forhindrer du andre i at se eller bryde ind i et opkald på en delt linje 30
- Spring af mistænkelige opkald 30
- Foretagelse og modtagelse af sikre opkald 31
- Prioritering af vigtige opkald 32

Brug af håndsæt, hovedsæt og højttalertelefon 33

- Køb af et hovedsæt 33
- Brug af Automatisk Svar med et hovedsæt eller højttalertelefonen 34

Tilpasning af telefonindstillinger 35

- Justering af lydstyrken 35
- Tilpasning af ringetoner og beskedindikatorer 36
- Tilpasning af telefonskærmen 36
- Opsætning af hurtigkaldstaster 37

Brug af besked, opkaldslogge og telefonbøger 38

Få adgang til beskeder 38

Brug af opkaldslogge og telefonbøger 39

Adgang til websiden Brugerindstillinger 40

Sådan logger du på websiden Brugerindstillinger 40

Abonnement på telefontjenester 41

Om yderligere konfigurationsindstillinger 42

Fejlfinding på telefonen 44

Brug af værktøjet Kvalitetsrapporter 44

Betingelser for Ciscos etårige begrænsede garanti på hardware 45



Stikordsregister 47



Introduktion

Sådan bruges denne vejledning

Med denne vejledning får du et overblik over de funktioner, der er tilgængelige på telefonen. Du kan læse den for at få en større indsigt i de muligheder, telefonen giver dig, eller du kan se tabellen nedenfor for at få nogle ideer om indholdet af de afsnit, der hyppigt bruges.

| Hvis du vil... | Skal du... |
|--|---|
| Se nærmere på telefonen på egen hånd | Trykke på  eller  på telefonen, hvis du får brug for hjælp. |
| Gennemgå sikkerhedsoplysninger | Se "Oplysninger om sikkerhed og ydeevne" på side 2. |
| Tilslutte telefonen | Se "Tilslutning af telefonen" på side 5. |
| Bruge telefonen, efter den er installeret | Starte med "En oversigt over telefonen" på side 8. |
| Have mere at vide om skærmen | Se "Telefonskærmfunktioner" på side 11. |
| Vælge opkald eller skifte mellem opkald | Se "Tip til opkaldshåndtering og navigation" på side 12. |
| Foretage opkald | Se "Foretagelse af et opkald" på side 17. |
| Sætte opkald på hold | Se "Brug af Hold og Genoptag" på side 21. |
| Dæmpe opkald | Se "Brug af Dæmp" på side 22. |
| Omstille opkald | Se "Omstilling af et forbundet opkald" på side 22. |
| Foretage konferenceopkald | Se "Oprettelse af konferenceopkald" på side 24. |
| Dele et telefonnummer | Se "Brug af en delt linje" på side 28. |
| Bruge telefonen som højttaler eller skifte mellem lydenheder | Se "Brug af håndsæt, hovedsæt og højttalertelefon" på side 33. |
| Ændre lydstyrkeniveauer eller ringetone | Se "Tilpasning af telefonindstillinger" på side 35. |
| Opsætte hurtigkald | Se "Opsætning af hurtigkaldstaster" på side 37. |
| Se ubesvarede opkald | Se "Brug af besked, opkaldslogge og telefonbøger" på side 38. |

Oplysninger om sikkerhed og ydeevne

Installation og brug af telefonen

Læs følgende sikkerhedsoplysninger, før du installerer eller bruger Cisco IP-telefonen:



Advarsel!

VIGTIGE SIKKERHEDSANVISNINGER

Dette advarselssymbol betyder fare. Du befinder dig i en situation med risiko for personskade. Før du benytter udstyret, skal du være opmærksom på farerne ved elektriske kredsløb og sætte dig ind i standardmetoderne til forebyggelse af uheld. Brug det nummer, der er angivet i slutningen af advarslen til at finde en oversættelse i den oversigt over sikkerhedsadvarsler, der følger med enheden.

GEM DISSE ANVISNINGER



Advarsel!

Læs installationsvejledningen, før du tilslutter systemet til strømkilden.



Advarsel!

Endelig kassation af dette produkt skal håndteres i henhold til alle nationale love og regulativer.



Advarsel!

Undgå at arbejde på systemet eller tilslutte eller frakoble kabler i tordenvejr.



Advarsel!

Undgå at tilslutte SELV-kredsløb (Safety Extra Low Voltage) til telefonnetværkets kredsløb af hensyn til risikoen for elektrisk stød. LAN-porte indeholder SELV-kredsløb, og WAN-porte indeholder TNV-kredsløb. Nogle LAN- og WAN-porte bruger RJ-45-stik. Udvis forsigtighed, når du tilslutter kabler.



Forsigtig!

Indbyggede strømkredse sikrer strøm gennem kommunikationskablet. Brug kablet fra Cisco eller som minimum et 24 AWG-kommunikationskabel.



Advarsel!

Strømforsyningen skal være placeret indendørs.

Brug af ekstern strømforsyning

Følgende advarsler gælder, når du bruger ekstern strømforsyning til din Cisco IP-telefon:



Advarsel!

Dette produkts funktionsevne afhænger af bygningens installation af beskyttelse mod kortslutning og overstrøm. Kontroller, at der ikke bruges en sikring eller kredsløbsafbryder, der er større end 120 V (vekselstrøm), 15 A i USA (240 V (vekselstrøm), 10 A internationalt) på faselederne (alle strømførende ledere).



Advarsel!

Enheden er designet til at fungere sammen med TN-strømsystemer.



Advarsel!

Stikket/proppen skal altid være tilgængelig, fordi det fungerer som den overordnede tilslutningsenhed.



Forsigtig!

Brug kun Ciscos strømforsyning, der leveres med produktet.

Brug af eksterne enheder med Cisco IP-telefonen

Følgende oplysninger gælder, når du anvender eksterne enheder med Cisco IP-telefonen:

Cisco anbefaler brug af eksterne enheder af en god kvalitet (højtalere, mikrofoner og hovedsæt), som er beskyttet mod uønsket radiofrekvens- (RF) og lydfrekvenssignaler (AF).

Afhængigt af disse enheders kvalitet og af, hvor tæt de befinder sig på andre enheder, f.eks. mobiltelefoner eller tovejsradioer, kan der stadig forekomme en vis støj. I disse tilfælde anbefaler Cisco, at du benytter dig af én eller flere af følgende fremgangsmåder:

- Flyt den eksterne enhed væk fra kilden til RF- eller AF-signalerne.
- Flyt den eksterne enheds kabler væk fra kilden til RF- eller AF-signalerne.
- Brug afskærmede kabler til den eksterne enhed, eller brug kabler med en bedre afskærmning og stik.
- Afkort længden på kablet til den eksterne enhed.
- Anvend ferritter eller andre enheder på kablerne til den eksterne enhed.

Cisco kan ikke garantere, at systemet yder optimalt, da Cisco ikke har nogen kontrol over kvaliteten af eksterne enheder, kabler og stik. Systemet fungerer tilfredsstillende, når der tilsluttes velegnede enheder med kabler og stik af en god kvalitet.



Forsigtig!

I EU-lande bør der kun bruges eksterne højtalere, mikrofoner og hovedsæt, der er i fuldstændig overensstemmelse med EMC-direktivet [89/336/EC].

Rengøring af telefonskærmen

Aftør forsigtigt telefonskærmen med en blød, tør klud. Brug ikke væsker eller skurepulver på telefonen. Hvis der benyttes andet end en blød, tør klud, kan det forurene telefonens komponenter og forårsage fejl.

Sådan finder du yderligere oplysninger

Du kan få adgang til den seneste Cisco-dokumentation på internettet på denne webadresse:

<http://www.cisco.com/univercd/home/home.htm>

Du kan få adgang til Cisco-webstedet på denne webadresse:

<http://www.cisco.com/>

Du kan få adgang til internationale Cisco-websteder fra denne webadresse:

http://www.cisco.com/public/countries_languages.shtml

Du kan finde yderligere oplysninger om tilpasning af telefonen på internettet

Cisco IP-telefonen er en netværksenhed, der kan dele oplysninger med andre netværksenheder i virksomheden, herunder din computer. På websiden Brugerindstillinger i Cisco CallManager kan du oprette og tilpasse telefontjenester og styre telefonfunktioner og -indstillinger. Denne vejledning giver en kort oversigt over disse funktioner. Du kan få en komplet beskrivelse under *Tilpasning af Cisco IP-telefonen på internettet* på følgende webadresse:

http://www.cisco.com/univercd/cc/td/doc/product/voice/c_ipphon/index.htm

Tilslutning af telefonen

Systemadministratoren tilslutter sandsynligvis din nye Cisco IP-telefon til virksomhedens IP-telefoninetsværk. Hvis dette ikke er tilfældet, skal du se grafikken og tabellen nedenfor for at tilslutte telefonen.

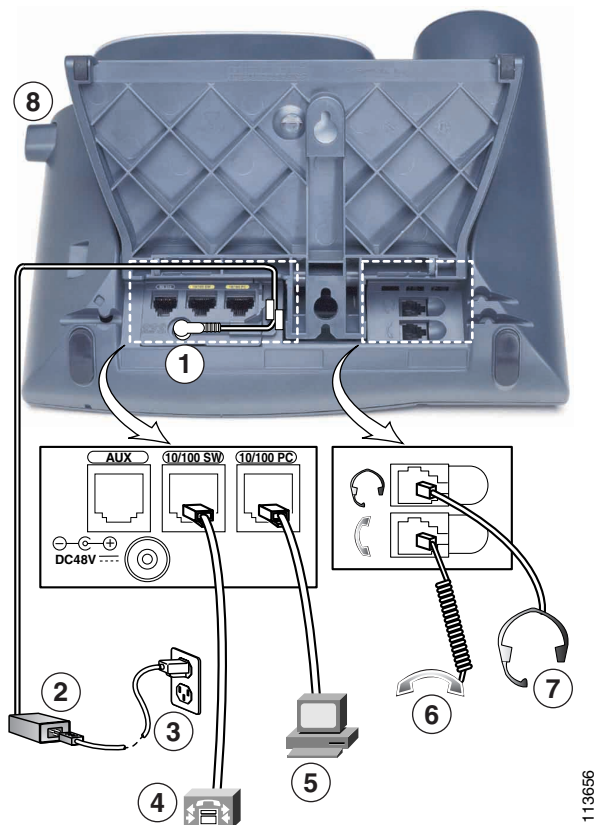

113656

| | | | |
|----------|---|----------|---|
| 1 | Port til jævnstrømsadapter (DC48V) til telefoner uden indbygget strøm | 5 | Adgangsport (10/100 PC) for tilslutning af telefonen til computer |
| 2 | Strømforsyning til vekselstrøm/jævnstrøm | 6 | Håndsætport |
| 3 | Netledning til vekselstrøm | 7 | Hovedsætport |
| 4 | Netværksport (10/100 SW) til tilslutning til netværket | 8 | Sokkeltast |

Justering af soklen

Hvis du vil ændre den vinkel, som telefonen står på skrivebordet med, skal du justere soklen, mens du trykker sokkeltasten ned.

Justering af håndsætholderen

Når du tilslutter telefonen, kan du justere håndsætholderen for at sikre dig, at modtageren ikke glider ud af holderen. Se tabellen nedenfor for at få instruktioner.

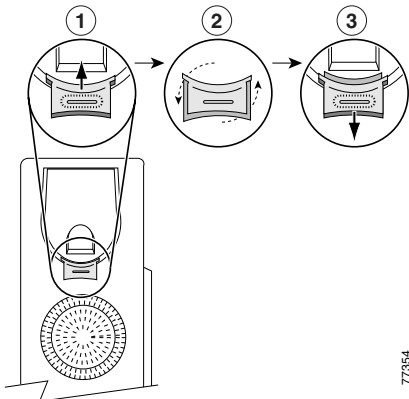

| | |
|----------|--|
| 1 | Læg håndsættet til side, og træk i den firkantede plastiktap på håndsætholderen. |
| 2 | Drej tappen 180 grader. |
| 3 | Skub tappen tilbage i håndsætholderen. Et forlængerstykke stikker ud øverst på den roterede tap. Læg håndsættet tilbage i håndsætholderen. |

Registrering hos TAPS

Når telefonen er tilsluttet til netværket, kan systemadministratoren bede dig om at autoregistrere telefonen ved hjælp af TAPS (Tool for Auto-Registered Phones Support). TAPS kan bruges til registrering af en ny telefon eller til at erstatte en eksisterende telefon.

Når du skal registrere telefonen hos TAPS, skal du løfte håndsættet, indtaste det TAPS-lokalnummer, du har fået af systemadministratoren, og følge de automatiserede anvisninger. Du skal muligvis indtaste hele dit lokalnummer, herunder områdenummeret. Læg røret på, når telefonen viser en bekræftelsesmeddelelse. Telefonen genstartes.

Oplysninger om hovedsæt

Tilslut hovedsætporten bag på telefonen for at bruge hovedsættet.

Selvom Cisco Systems har udført nogle interne test af hovedsæt fra tredjepart sammen med Cisco IP-telefoner, certificerer eller understøtter Cisco ikke produkter fra leverandører eller forhandlere af hovedsæt. På grund af de naturlige miljømæssige forskelle samt hardwareforskelle, der findes på de steder, hvor Cisco IP-telefoner anvendes, findes der ikke én "bedste" løsning, som er optimal for alle miljøer. Cisco anbefaler, at kunderne tester de hovedsæt, som fungerer bedst i deres miljø, før de anvender et stort antal enheder i netværket.

I nogle tilfælde kan mekanikken eller elektronikken i de forskellige hovedsæt forårsage, at fjerndeltagere hører et ekko af deres egne stemmer, når de taler med brugere af Cisco IP-telefonen.

Cisco anbefaler brug af eksterne enheder af en god kvalitet, f.eks. hovedsæt, som er uden uønsket radiofrekvens- (RF) og lydfrekvenssignaler (AF). Afhængigt af disse enheders kvalitet, og hvor tæt de befinder sig på andre enheder, f.eks. mobiltelefoner og tovejsradioer, kan der stadig forekomme en vis støj. Se "Brug af eksterne enheder med Cisco IP-telefonen" på side 3 for at få yderligere oplysninger.

Den primære årsag til at et bestemt hovedsæt ikke passer til Cisco IP-telefonen er risikoen for, at der vil høres en summende lyd. Denne summen kan høres af enten fjerndeltageren eller af både fjerndeltageren og brugeren af Cisco IP-telefonen. Nogle summe- eller brummelyde kan være forårsaget af eksterne kilder, f.eks. elektrisk lys samt elektriske motorer eller store computerskærme i nærheden af telefonen. I nogle tilfælde kan en brummelyd reduceres eller fjernes ved hjælp af en lokal powercube (CP-PWR-CUBE-2). Se "Brug af ekstern strømforsyning" på side 3 for at få yderligere oplysninger.

Brugerens afgørelse

Ud over den fysiske, mekaniske og tekniske ydeevne skal hovedsættets lyd være god for brugeren og for deltageren i den anden ende. Lyd er individuelt, og Cisco kan ikke garantere ydeevnen for hovedsættene eller håndsættene. Nogle af de hovedsæt og håndsæt, der nævnes herunder, skulle dog fungere godt med Cisco IP-telefoner.

Det er dog i sidste ende op til kunden at teste udstyret i sit eget miljø for at afgøre, hvad der er en passende ydeevne.

Du kan få flere oplysninger om hovedsæt på:

<http://vxicorp.com/cisco>

<http://plantronics.com>

En oversigt over telefonen

Cisco IP Phone 7960G eller 7940G er en fuldt udstyret telefon, der muliggør talekommunikation over det samme datanetværk, som computeren bruger. Dette giver dig mulighed for at ringe op og modtage telefonopkald, sætte opkald på hold, bruge hurtigkaldsnumre, omstille opkald, foretage konferenceopkald osv.

Udover grundlæggende opkaldshåndteringsfunktioner understøtter telefonen specielle eller avancerede telefonifunktioner, der kan udvide og tilpasse opkaldshåndteringen.

Cisco IP-telefonen giver også mulighed for:

- At få adgang til netværksdata og -tjenester. Du kan få adgang til specielle webbaserede tjenester fra telefonen
- Onlinestyling fra websiden Brugerindstillinger. Du kan tilpasse telefonens funktioner med en browser på computeren
- Online Hjælp. Du kan få oplysninger om funktioner, taster, programtaster og menupunkter direkte fra telefonen.

Taster og hardware

Nogle af hardwarefunktionerne på Cisco IP-telefonen omfatter:

- Taster til højttaler og hovedsæt
- Fire programtaster, der giver adgang til telefonifunktioner
- Fem funktionstaster, der giver adgang til beskeder, telefonbøger, tjenester og indstillinger
- Programtaster til telefonlinjer, funktioner, hurtigkaldsnumre og tjenester
- En Hjælp-tast til hurtige oplysninger

Se illustrationerne og tabellen nedenfor for at få en detaljeret beskrivelse.

Figur 1 Cisco IP Phone 7960













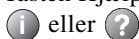

68561

Figur 2 Cisco IP Phone 7940



68562





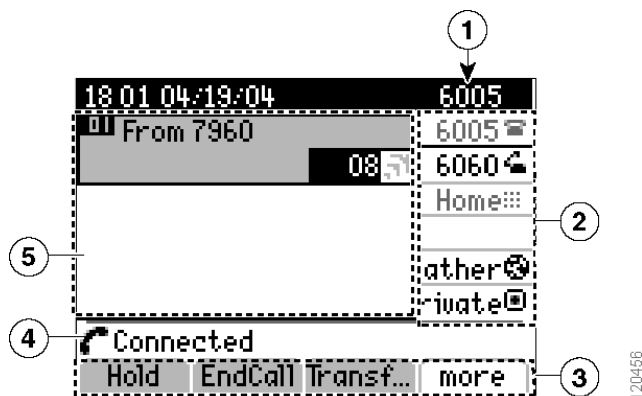

| | | |
|---|----------------------|--|
| 1 | Lysstribe på håndsæt | Angiver et indgående opkald eller en ny besked. |
| 2 | Telefonskærm | Viser telefonfunktioner. Se "Telefonskærmfunktioner" på side 11. |

| | | |
|-----------|---|--|
| 3 | Modeltype | Angiver Cisco IP-telefonmodellen. |
| 4 | Programtaster  | Afhængigt af konfigurationen giver programtasterne adgang til: <ul style="list-style-type: none"> • Telefonlinjer (linjetaster) • Hurtigkaldsnumre (hurtigkaldstaster) • Webbaserede tjenester (f.eks. tast til personligt adressekartotek) • Telefonfunktioner (f.eks. tasten Privat) |
| 5 | Tasten Sokkel | Gør det muligt at justere telefonsoklens vinkel. |
| 6 | Tasten Telefonbøger  | Åbner/lukker menuen Telefonbøger. Brug den til at få adgang til opkaldslogge og firmaets telefonbøger. Se "Brug af opkaldslogge og telefonbøger" på side 39. |
| 7 | Tasten Hjælp  eller  | Aktiverer menuen Hjælp. Se "Få hjælp til telefonen" på side 16. |
| 8 | Tasten Indstillinger  | Åbner/lukker menuen Indstillinger. Brug den til at styre telefonskærmens udseende og ringetoner. Se "Tilpasning af telefonindstillinger" på side 35. |
| 9 | Tast til højttaler  | Slår højttalertelefonen til eller fra. |
| 10 | Tasten Dæmp  | Slår funktionen Dæmp til eller fra. |
| 11 | Tast til hovedsæt  | Slår hovedsættet til eller fra. |
| 12 | Tast til lydstyrke  | Styrer lydstyrken og andre indstillinger. Se "Tilpasning af telefonindstillinger" på side 35. |
| 13 | Tasten Tjenester  | Åbner/lukker menuen Tjenester. Se "Adgang til websiden Brugerindstillinger" på side 40. |
| 14 | Tasten Meddelelser  | Vil normalt automatisk ringe op til beskedtjenesten (afhænger af tjeneste). Se "Få adgang til beskeder" på side 38. |
| 15 | Tasten Navigation  | Gør det muligt at rulle gennem menuer og fremhæve punkter. Bruges sammen med programtaster til at aktivere fremhævede punkter. |
| 16 | Tastatur | Gør det muligt at ringe op til telefonnumre, indtaste bogstaver og vælge menupunkter. |
| 17 | Programtaster  | De aktiverer alle en programtastindstilling (vises på telefonskærmen). |

Telefonskærmfunktioner

Sådan kan hovedtelefonens skærm se ud, hvis der er et aktivt opkald. Tabellen nedenfor giver en grundlæggende beskrivelse af telefonskærmens funktioner.



| | | |
|---|-----------------------------|---|
| 1 | Den primære telefonlinje | Viser telefonnummeret (lokalnummer) for den primære telefonlinje. |
| 2 | Etiketter for programtaster | <p>Angiver konfigurationen for programtaster  på telefonen:</p> <ul style="list-style-type: none">  Telefonlinjer – Hver etiket svarer til en linjetast. Telefonen kan have en eller flere linjer tildelt.  Hurtigkaldsnumre – Hver etiket svarer til en hurtigkaldstast. Se "Opsætning af hurtigkaldstaster" på side 37 for at få flere oplysninger.  Tefontjenester – Hver etiket svarer til en webbaseret tefontjeneste, f.eks. en tast til personligt adressekartotek.  Telefonfunktion – Hver etiket svarer til en bestemt funktion, f.eks. tasten Privat. |
| 3 | Etiketter for programtaster | Hver etiket viser en programtastfunktion. Du kan aktivere en programtast ved at trykke på  . |
| 4 | Statuslinje | Viser ikon for lydtilstand, statusoplysninger og vejledninger. |
| 5 | Opkaldsaktivitetssområde | Viser de aktuelle opkald for den fremhævede linje og medtager detaljerede oplysninger, f.eks. opkalders id, opkaldsvarighed og opkaldsstatus. I illustrationen ovenfor er linje "6060" fremhævet. Se "Visning af opkald og skift mellem opkald" på side 14 for at få relaterede oplysninger. |

Om betjening og tilgængelighed af funktioner



Betjeningen af Cisco IP-telefonen og de tilgængelige funktioner afhænger af det telefonselskab, som benyttes af dit firma, og også af, hvordan firmaets telefonsupport har konfigureret telefonsystemet. Nogle af de funktioner, der er medtaget i denne telefonvejledning, er derfor muligvis ikke tilgængelige, eller de fungerer på en anden måde på det aktuelle telefonsystem. Kontakt support eller systemadministratoren, hvis du har spørgsmål til betjeningen eller tilgængeligheden af funktioner.

Tip til opkaldshåndtering og navigation

Disse retningslinjer hjælper med at håndtere opkald og navigere i menuerne på Cisco IP-telefonen.

Røret på og af

Nogle opgaver og instruktioner på telefonen varierer, alt efter om røret er *på* eller *af*.

- Røret på – Telefonens håndsæt ligger i holderen, der er ingen aktive opkald, og du har ikke nogen aktiv ringetone. Telefonen understøtter *opringning med røret på*, som sætter dig i stand til at indtaste eller vælge telefonnumre, før opkaldet aktiveres. Når røret er lagt på, ses dette ikon ved siden af hver telefonlinje: 
- Røret af – Telefonens håndsæt er løftet af holderen, højtalertelefonen er aktiv, eller en af flere forskellige metoder anvendes til at opnå en ringetone eller besvare et indgående opkald. Når røret er taget af, ses dette ikon ved siden af den relevante telefonlinje: 

Om linjer vs. opkald

Det kan være let at forveksle *linjer* med *opkald* på telefonen. Brug disse tip til at undgå dette:

Linjer









Cisco IP Phone 7960G understøtter op til seks linjer, og Cisco IP Phone 7940G understøtter op til to linjer. Antallet af linjer på telefonen afhænger af, hvordan systemadministratoren har konfigureret telefonens programtaster. Du kan se, hvor mange linjer du har, på telefonskærmens linjeområde. Du har lige så mange linjer, som du har telefonnumre.

Opkald

Hver linje understøtter flere opkald. Du skal måske derfor håndtere flere opkald på én telefonlinje. Standardkonfigurationen er fire opkald pr. linje, men systemadministratoren kan justere antallet, så de passer til dine behov. Uanset antallet af linjer understøtter telefonen maksimalt 200 opkald på samme tid.

Om opkaldsikoner

Telefonen viser ikoner, så du kan se opkaldstilstanden (om opkaldet er på hold, ringer, forbundet osv.). Ikoner for opkaldstilstande ses i opkaldsaktivitetsområdet ved siden af de bestemte opkald.

| Ikone | Opkaldstilstand | Beskrivelse |
|---|--------------------------------|---|
|  | Forbundet opkald | Du er i øjeblikket forbundet med en anden deltager. Mange telefonfunktioner kræver, at du har et forbundet opkald. |
|  | Indgående opkald, ringer | Et indgående opkald ringer på en af dine linjer. Se "Besvarelse af et opkald" på side 20 for at få flere oplysninger. |
|  | Udgående opkald, ringer | Et udgående opkald ringer på en af de andre deltageres linjer. Se "Foretagelse af et opkald" på side 17 for at få flere oplysninger. |
|  | Opkald på hold | Du har sat dette opkald på hold. Når dette ikon vises ved siden af en telefonlinje, angiver det, at alle opkald på linjen er på hold. |
|  | Udgående opkald, optaget linje | Det udgående opkald, som du har sat på hold, endte på en optaget linje. |
|  | Fjernbrug i anvendelse | En anden telefon, der deler linjen, har et forbundet opkald. Se "Brug af en delt linje" på side 28 for at få flere oplysninger. |
|  | Godkendt opkald | Se "Foretagelse og modtagelse af sikre opkald" på side 31 for at få en beskrivelse af dette ikon. |
|  | Dekrypteret opkald | Se "Foretagelse og modtagelse af sikre opkald" på side 31 for at få en beskrivelse af dette ikon. |









Valg af opkald

Mange telefonfunktioner kræver, at du vælger de opkald, som du vil bruge med en bestemt funktion. Hvis du f.eks. har fire opkald på hold, men kun ønsker at forbinde to af dem i et konferenceopkald, kan du vælge de opkald, du vil føje til konferencen, før du aktiverer funktionen.

| Hvis du vil... | Skal du... |
|---------------------------|--|
| Fremhæve et opkald | Bruge tasten Navigation til at rulle gennem opkaldslisten. Fremhævede opkald vises en smule mørkere end de øvrige opkald. |
| Vælge et opkald | Fremhæve et forbundet opkald eller et opkald på hold og trykke på Vælg . Valgte opkald angives med et <input checked="" type="checkbox"/> ud for dem. |
| Kontrollere valgte opkald | Bruge tasten Navigation til at rulle gennem opkaldslisten. Valgte opkald angives med et <input checked="" type="checkbox"/> og er grupperet sammen på opkaldslisten. |

Visning af opkald og skift mellem opkald

Disse tip kan hjælpe dig med at skifte mellem opkald på en eller flere linjer. Hvis det opkald, du vil skifte til, ikke automatisk fremhæves, skal du bruge tasten Navigation for at rulle til det.

| Hvis du vil... | Skal du... |
|--|---|
| Skifte mellem opkald på en linje | Fremhæve det opkald, du skifter til, og trykke på Genoptag . Det andet opkald sættes automatisk på hold. |
| Skifte fra et igangværende opkald for at besvare et indgående opkald | Trykke på Besvar eller trykke på  for linjen med det indgående opkald. Hvis du gør dette, lægges det første opkald på hold. |
| Skifte mellem opkald på forskellige linjer | Trykke på  for en linje, som har et opkald på hold. Linjen markeres af ikonet for opkald på hold  . Hvis der er et enkelt opkald på hold på denne linje, genoptages det automatisk. Hvis der er flere opkald på hold på linjen, kan du evt. rulle ned til det bestemte opkald og trykke på Genoptag . |
| Se alle opkald på en bestemt linje | Trykke på  eller  og umiddelbart derefter trykke på linjetasten. Alle oplysninger om opkaldet vises, men det påvirker ikke opkaldstilstanden. Det er derfor nyttigt, hvis du taler på en linje og ønsker at se opkald på hold på en anden linje. |
| Se en oversigt over linjeaktiviteten (ét opkald pr. linje) | Trykke på  for den fremhævede linje. (En linje vil være fremhævet, når det opkald, som det er forbundet med, vises på telefonskærmen). Hvis du gør dette, skifter telefonen til <i>tilstanden opkaldsoversigt</i> , og der vises ét opkald pr. linje. Dette opkald er enten det aktive opkald eller, hvis alle opkald er på hold, det opkald, der har været på hold i længst tid. Du kan gå tilbage til standardvisningen ved at trykke på  eller  og umiddelbart derefter trykke på linjetasten. |







Tip!

- Kun ét opkald kan være aktivt. De øvrige opkald sættes automatisk på hold.
- Når du har flere opkald på en linje, vises opkaldet med den højeste rangfølge og længste varighed øverst på opkaldslisten. Se "Prioritering af vigtige opkald" på side 32.
- Opkald af lignende type grupperes sammen på opkaldslisten. De opkald, du f.eks. har interageret med, grupperes nær toppen, derefter grupperes de valgte opkald, og de opkald, du endnu ikke har besvaret, grupperes til sidst.

Valg af punkter på telefonskærmen

| Hvis du vil vælge et element på telefonskærmen... | Skal du... |
|---|---|
| Ved at rulle | Trykke på tasten Navigation for at fremhæve et punkt på en liste. Tryk på en relevant programtast, f.eks. Vælg eller Kald for at afslutte handlingen. |
| Efter punktnummer | Trykke på det tilhørende nummer på tastaturet. Tryk f.eks. på 4 for at vælge det fjerde punkt i en menu. |

Brug af funktionsmenuer











| Hvis du vil... | Skal du... |
|---|--|
| Åbne eller lukke en funktionsmenu | <p>Trykke på en funktionstast:</p> <p> Meddelelser</p> <p> Tjenester</p> <p> Telefonbøger</p> <p> Indstillinger</p> <p> eller  Hjælp</p> |
| Rulle gennem en liste eller menu | Trykke på tasten Navigation . |
| Gå et niveau tilbage i en funktionsmenu | Trykke på Afslut . Bemærk, at hvis du trykker på Afslut på det øverste niveau i en menu, lukkes menuen. |

Indtastning og redigering af tekst

| Hvis du vil... | Skal du... |
|---|---|
| Indtaste et bogstav på telefonskærmen | Trykke på det pågældende nummer på tastaturet en eller flere gange for at vælge et bogstav (små eller store bogstaver) i popup-menuen. Når du standser, flytter markøren automatisk frem, så du kan indtaste det næste bogstav. |
| Slette i en indtastning eller flytte markøren | Trykke på << eller Slet for at fjerne et bogstav eller et ciffer. Tryk på >> for at flytte markøren mod højre. |

Få hjælp til telefonen

Cisco IP-telefonen giver umiddelbar hjælp til bestemte taster og funktioner. Der vises hjælpeemner på telefonskærmen. Du finder flere oplysninger i tabellen herunder.

| Hvis du vil... | Skal du... |
|---|--|
| Have mere at vide om en tast eller programtast | Trykke én gang på  eller  og umiddelbart derefter trykke på en tast eller programtast. |
| Have mere at vide om et menupunkt | Trykke på  ,  eller  for at se en funktionsmenu. Fremhæve et menupunkt og derefter trykke hurtigt to gange på  eller  . |
| Have hjælp til at bruge Hjælp | Trykke hurtigt to gange på  eller  (uden først at vælge et menupunkt). |
| Have vist netværksstatistik om et aktivt opkald | Trykke hurtigt to gange på  eller  under et aktivt opkald. |

Om tastikoner









Telefonen kan have ord trykt på nogle taster i stedet for ikoner. Denne telefonvejledning anvender dog billeder af taster med ikoner. Du kan få en beskrivelse af tastikonerne i denne vejledning i "Taster og hardware" på side 8 eller i afsnittet "Tastdefinitioner" i det aftagelige oversigtskort forrest i lynvejledningen.



Grundlæggende opkaldshåndtering







I dette afsnit beskrives grundlæggende opkaldshåndteringsopgaver, som f.eks. foretagelse, besvarelse og omstilling af opkald samt oprettelse af konferenceopkald. De funktioner, som du bruger til at udføre disse opgaver, er standard og tilgængelige på de fleste telefonsystemer.

Foretagelse af et opkald

Løft røret og tast for at ringe op. Du kan også bruge en af de andre muligheder, som er beskrevet i tabellen herunder.

| Hvis du vil... | Skal du... |
|--|--|
| Ring op, mens røret er på (ingen ringetone) | <p>Indtaste et telefonnummer og gøre et af følgende for at løfte røret:</p> <ul style="list-style-type: none"> • Løft røret. • Tryk på  eller . • Tryk på Kald. • Tryk på  (en linjetast) |
| Ring op ved hjælp af højttalertelefonen | <p>Trykke på Nyt opk og indtaste et telefonnummer. Du kan også trykke på , før eller efter du har foretaget et opkald, genopkald eller hurtigkald.</p> <p>Mange af de handlinger, du kan foretage for at ringe et nummer op, udløser automatisk højttalertelefonen, hvis røret er på, og  ikke lyser. Disse handlinger omfatter tryk på Gentag eller en hurtigkaldstast.</p> |
| Ring op til det senest kaldte nummer | Trykke på Gentag . Gentag bruger som standard den primære linje. Du kan imidlertid åbne en sekundær linje og trykke på Gentag . Hvis du vil åbne en linje, skal du trykke på  . |
| Foretage et hurtigopkald | <p>Gøre ét af følgende:</p> <ul style="list-style-type: none"> • Tryk på  (en hurtigkaldstast), før eller efter du løfter røret. • Angiv et indeksnummer for hurtigkald (1-99 på tastaturet), når røret er af, og tryk på KortNr. <p>Du finder yderligere oplysninger i "Opsætning af hurtigkaldstaster" på side 37.</p> |
| Foretage et opkald, mens et andet opkald er aktivt (med en ny linje) | Trykke på  for at få en ny linje. Hvis du gør dette, sættes det første opkald på hold. |

| Hvis du vil... | Skal du... |
|--|---|
| Foretage et opkald, mens et andet opkald er aktivt (med den samme linje) | Trykke på Hold , Nyt opk og derefter ringe op, ringe igen eller foretage et hurtigkald til et nummer. Du kan også fortsætte med det aktive opkald, mens du gør klar til at ringe fra en opkaldslog eller firmatelefonbogen. Du kan få flere oplysninger i de næste to rækker i tabellen. |
| Ring fra en opkaldslog | <p>Vælg  > Ubesvarede opkald, Modtagne opkald, eller Egne opkald og derefter rulle ned til et nummer og tage røret af. Hvis du vil tilføje præfiks eller andre tal, skal du trykke på Rediger.</p> <p>Hvis du vil ringe fra en opkaldslog samtidig med et aktivt opkald, skal du rulle ned til et nummer og trykke på Kald. Vælg derefter en programtast til at håndtere det oprindelige opkald:</p> <ul style="list-style-type: none"> • Hold – Sætter det første opkald på hold og ringer til et andet. • Afslut – Afslutter det første opkald på hold og ringer til et andet. • Omstil – Overfører den første deltager til det andet opkald. Tryk to gange på Omstil. • Konfer. – Opretter et konferenceopkald med alle deltagere. Tryk to gange på Konfer. |
| Ring op fra en firmatelefonbog på telefonen | <p>Vælg  > Firmatelefonbog (det nøjagtige navn kan variere). Brug tastaturet til at indtaste bogstaver, og tryk derefter på Søg. Hvis du vil ringe op, skal du rulle ned til et nummer og løfte røret.</p> <p>Hvis du vil ringe fra en firmatelefonbog samtidig med et aktivt opkald, skal du rulle ned til et nummer og trykke på Kald. Vælg derefter en programtast til at håndtere det oprindelige opkald:</p> <ul style="list-style-type: none"> • Hold – Sætter det første opkald på hold og ringer til et andet. • Afslut – Afslutter det første opkald på hold og ringer til et andet. • Omstil – Overfører den første deltager til det andet opkald. Tryk to gange på Omstil. • Konfer. – Opretter et konferenceopkald med alle deltagere. Tryk to gange på Konfer. |
| Ring op fra en webside med en firmatelefonbog | <p>Bruge funktionen Cisco WebDialer. Åbn en webbrowser, og gå til firmatelefonbogen. Klik på et telefonnummer i telefonbogen. Klik på Kald for at placere opkaldet. Klik på Læg på for at afslutte opkaldet. Se vejledningen <i>Tilpasning af Cisco IP-telefonen på internettet</i> for at få yderligere oplysninger. http://www.cisco.com/univercd/cc/td/doc/product/voice/c_ipphon/index.htm</p> |







| Hvis du vil... | Skal du... |
|--|--|
| Ringe op ved hjælp af et hovedsæt | Gøre ét af følgende: <ul style="list-style-type: none"> Hvis  ikke er tændt, skal du trykke på den, før eller efter du har foretaget et opkald, genopkald eller hurtigkald. Hvis  er tændt, skal du trykke på Nyt opk, Gentag eller  (en linjetast eller hurtigkaldstast). Du kan også indtaste et telefonnummer og trykke på Kald. |
| Modtage en meddelelse, når et optaget eller ringende lokalnummer bliver ledigt | Ringe op til nummeret og trykke på Notering , mens du lytter til optagettonen eller en ringelyd. Læg røret på. Når lokalnummeret bliver ledigt, høres en advarselstone, og en meddelelse vises i displayet. Notering til dette nummer er ikke automatisk – du skal foretage opkaldet. Notering er en speciel funktion, som systemadministratoren kan konfigurere for telefonen. Bemærk, at CallBack ikke fungerer, hvis andre deltagere har viderestilling aktiveret. |
| Foretage et prioritetsopkald (rangfølge) | Angive MLLP-adgangsnummeret (som fås af systemadministratoren) efterfulgt af telefonnummeret. Se "Prioritering af vigtige opkald" på side 32 for at få yderligere oplysninger. |
| Ringe op fra et nummer i et personligt adressekartotek eller bruge en kortnummerkode | Vælg  > adressekartotekstjeneste eller kortnummertjeneste (de nøjagtige navne kan variere). Hvis du vil ringe op fra et nummer, skal du rulle ned til det og løfte røret. Hvis du vil have hjælp til at abonnere på adressekartotekstjenesten eller kortnummertjenesten, kan du se "Adgang til websiden Brugerindstillinger" på side 40. |
| Foretage et opkald ved hjælp af en fakturerings- eller sporingskode | Taste et nummer og indtaste en kundekode (CMC) eller en obligatorisk godkendelseskode (FAC), når du hører en særlig tone. Systemadministratoren kan fortælle dig, hvornår du skal indtaste CMC- eller FAC-koden, og kan give dig udførlige anvisninger. |
| Foretage et opkald ved hjælp af profilen Cisco Lokalnummer mobilitet | Sørge for, at du er logget på EM (Lokal Mobilitet) på telefonen, som du prøver at bruge. Vælg  > EM-tjeneste (det nøjagtige navn kan variere). Brug derefter tastaturet til at indtaste logonoplysninger. Hvis du bruger telefonen på et delt arbejdsområde, skal du muligvis logge på EM, før du får adgang til visse funktioner eller kan ringe. EM er en speciel funktion, som systemadministratoren kan tildele telefoner og telefonbrugere. Se <i>Tilpasning af Cisco IP-telefonen på internettet</i> . http://www.cisco.com/univercd/cc/td/doc/product/voice/c_ipphon/index.htm |
| Foretage et videoopkald | Se, om dette ikon findes på telefonens skærm:  Hvis det er der, er telefonen videoaktiveret og understøtter VT Advantage. Dette gør det muligt for dig at foretage videoopkald ved hjælp af Cisco IP-telefonen, pc'en eller et eksternt videokamera. Kontakt systemadministratoren for at få hjælp og se lynvejledningen til <i>Cisco VT Advantage User Guide</i> og <i>Cisco VT Advantage Quick Start Guide</i> : http://www.cisco.com/univercd/cc/td/doc/product/voice/c_ipphon/index.htm |

Tip!

- Hvis du laver en fejl, mens du angiver et telefonnummer, kan du trykke på << for at slette ét eller flere cifre. Tryk på **annuller** for at afslutte opkaldsforsøget.
- Hvis du ringer op, mens telefonrøret er på, kan du ikke bruge * eller # som første ciffer. Hvis du skal bruge disse taster, skal du løfte telefonrøret, mens du ringer.
- Hvis du ikke kan høre en ringetone eller foretage et opkald, kan det skyldes et af følgende. Kontakt om nødvendigt systemadministratoren for at få yderligere oplysninger.
 - Du skal være logget på tjenesten Lokal Mobilitet via knappen  på telefonen.
 - Du skal indtaste en kundekode eller en obligatorisk godkendelseskode, når du har tastet nummeret.
 - Telefonen har klokkeslætrestriktioner, som forhindrer dig i at bruge nogle funktioner på visse tider af døgnet.

Besvarelse af et opkald



Løft røret for at besvare et opkald. Se flere funktioner i tabellen nedenfor.

| Hvis du vil... | Skal du... |
|---|--|
| Besvare med et hovedsæt | Trykke på  , hvis den ikke er tændt. Hvis den  allerede er tændt, skal du trykke på Besvar eller  (blinkende linjetast for indgående opkald). |
| Besvare med højttalertelefon | Trykke på  , Besvar eller  (linjetasten for indgående opkald). |
| Skifte fra et igangværende opkald for at besvare et indgående opkald | Trykke på Besvar eller  (linjetasten for indgående opkald). Dermed besvares det nye opkald, og det første opkald sættes automatisk på hold. Se "Brug af Hold og Genoptag" på side 21 for at få yderligere oplysninger. |
| Besvare et opkald ved hjælp af ventende opkald | Bede systemadministratoren om at konfigurere funktionen Ventende opkald for din telefon. Når funktionen er aktiveret, hører du en ventetone og får vist oplysninger om opkaldet, hvis du får et nyt opkald under et igangværende opkald. Tryk på Besvar for at besvare opkaldet. Du skal sætte dette opkald på hold, hvis du vil tilbage til det oprindelige opkald. Se "Brug af Hold og Genoptag" på side 21. |
| Forbinde et indgående opkald automatisk efter et eller to ring | Bede systemadministratoren opsætte funktionen Auto-svar. Se "Brug af Automatisk Svar med et hovedsæt eller højttalertelefonen" på side 34 for at få yderligere oplysninger. |
| Hente eller tillade nogen at hente et ventende opkald på en anden telefon (f.eks. en telefon i et mødelokale) | Bruge Parkering. Se "Lagring og hentning af parkerede opkald" på side 27. |

| Hvis du vil... | Skal du... |
|--|---|
| Bruge telefonen til at besvare et opkald, der ringer på en anden telefon | Bruge Gruppesvar. Se "Omdirigering af et indgående opkald, der ringer, til din telefon" på side 27. |
| Besvare et prioritetsopkald | Afslutte det aktuelle opkald og trykke på Besvar . Se "Prioritering af vigtige opkald" på side 32. |
| Sende et indgående opkald direkte til beskedsystemet. | Trykke på Afvis . Opkaldet omstilles automatisk til beskedsystemet. |



Afslutning af opkald

Hvis du vil afslutte et opkald, skal du lægge røret på. Se tabellen nedenfor for at få yderligere oplysninger.

| Hvis du vil... | Skal du... |
|---|--|
| Lægge på, mens du bruger et hovedsæt | Sætte hovedsættet på plads eller tryk på Afslut . |
| Lægge på, mens du bruger hovedsættet. | Trykke på  . Hvis du ønsker, at hovedsættet skal forblive aktiveret (holde tasten tændt, efter der er lagt på), skal du trykke på Afslut . |
| Lægge på, mens du bruger højtalertelefonen. | Trykke på  eller Afslut . |
| Afslutte et opkald men bevare et opkald på samme linje. | Trykke på Afslut . Fjern eventuelt opkaldet fra hold først. |

Brug af Hold og Genoptag

Der kan kun være ét opkald aktivt ad gangen. Alle andre opkald skal sættes på hold.



| Hvis du vil... | Skal du... |
|--|---|
| Sætte et opkald på hold | Kontrollere, at det opkald, du vil sætte på hold, er fremhævet, og trykke på Hold . |
| Fjerne et opkald, der er på hold på den aktuelle linje | Rulle ned til det bestemte opkald (om nødvendigt) og trykke på Genoptag . |
| Fjerne et opkald, der er på hold på en anden linje | Trykke på  for den linje, som har opkaldet på hold. (Linjen har ikonet for opkald på hold  .) Hvis der er et enkelt opkald på hold på denne linje, genoptages opkaldet automatisk. Hvis der er flere opkald på hold på linjen, skal du rulle ned til det bestemte opkald (om nødvendigt) og trykke på Genoptag . |

Tip!

Når du aktiverer funktionen Hold, høres typisk musik eller en bilyd. Du skal derfor undgå at sætte et conferenceopkald på hold.

Brug af Dæmp

Dæmp deaktiverer lyden for håndsættet, hovedsættet, højttalertelefonen og ekstern mikrofon. Når Dæmp er aktiveret, kan du høre andre på et opkald, men de kan ikke høre dig.

| Hvis du vil... | Skal du... |
|----------------|---|
| Slå Dæmp til | Trykke på  . |
| Slå Dæmp fra | Trykke på  . |

Omstilling af et forbundet opkald

Omstilling omdirigerer et forbundet opkald. *Destinationen* er det nummer, som du vil omstille opkaldet til.

| Hvis du vil... | Skal du... |
|---|--|
| Omstille et opkald uden at tale med modtageren af opkaldet | Trykke på Omstil . Tast så destinationsnummeret. Når du hører opkaldet ringe, skal du trykke på Omstil igen. |
| Tale med modtageren af det omstillede opkald, inden du stiller om (Meld samtale). | Trykke på Omstil . Tast så destinationsnummeret. Vent på, at modtageren af det omstillede opkald svarer. Hvis modtageren accepterer det omstillede opkald, skal du trykke på Omstil igen. Hvis modtageren afviser opkaldet, skal du trykke på Genoptag for at vende tilbage til det oprindelige opkald. |
| Omstille to aktuelle opkald til hinanden (Overfør) | Rulle ned for at fremhæve et opkald på linjen og trykke på Vælg . Gentag denne fremgangsmåde for det andet opkald. Når et af de valgte opkald er fremhævet, skal du trykke på Overfør . (Du skal muligvis trykke på programtasten mere for at se Overfør .) De to opkald får forbindelse med hinanden, og du kobles fra opkaldet. For at blive på linjen med dem, der ringer op, skal du oprette en conference vha. Forbind . Se "Oprettelse af conferenceopkald" på side 24 for at få yderligere oplysninger. |

Tip!

- Du kan ikke bruge programtasten **Overfør** til at omdirigere et opkald på hold. Fjern opkaldet på hold, før du overfører det.
- Hvis du vil forbinde to opkald med hinanden ved hjælp af overførsel, skal opkaldene være på samme linje. Er opkaldene ikke på samme linje, skal du overføre det ene opkald til den anden linje. Brug derefter **Overfør**.

Viderestilling af opkald til et andet nummer

Du kan bruge Videresend alle for at omdirigere indgående opkald fra Cisco IP-telefonen til et andet nummer.



Bemærk! Indtast destinationsnummeret for Videresend alle nøjagtigt, som hvis du ringede op til det fra din telefon på skrivebordet. Angiv f.eks. et adgangsnummer som f.eks. 9 eller områdenummeret efter behov.

| Hvis du vil... | Skal du... |
|--|---|
| Konfigurere viderestilling på den primære linje | Trykke på Medflyt og indtaste et destinationstelefonnummer. |
| Annullere viderestilling på den primære linje | Trykke på Medflyt . |
| Kontrollere, at viderestilling er aktiveret på den primære linje | Finde dette ikon over den primære linje:  Se også statuslinjen nederst på telefonens skærm. Her ses destinationsnummeret for videresendelse. |
| Konfigurere eller annullere viderestilling for en linje | Logge på websiden Brugerindstillinger, vælge enheden og derefter vælge Viderestil alle opkald... i hovedmenuen. Du kan konfigurere eller annullere viderestilling for hver enkelt linje på telefonen. Se loginvejledning under "Sådan logger du på websiden Brugerindstillinger" på side 40. Når viderestilling er aktiveret for en anden linje end den primære linje, får du ingen bekræftelse af, at opkaldene viderestilles. Du skal i stedet kontrollere indstillingerne på siden Brugerindstillinger. |

Tip!

- Opkald kan viderestilles til en almindelig analog telefon eller en anden IP-telefon (selvom systemadministratoren kan begrænse viderestillingsfunktionen til numre i virksomheden).
- Du skal konfigurere denne funktion pr. linje. Hvis du får et opkald på en linje, hvor viderestilling ikke er aktiveret, ringer telefonen som sædvanlig.

Oprettelse af konferenceopkald

Med Cisco IP-telefonen kan du forbinde tre eller fire personer i en telefonsamtale og på den måde oprette et konferenceopkald.

Typer af understøttede konferenceopkald

Der findes to typer konferenceopkald: Standard og Mød-Mig.

Standardkonferenceopkald

I standardkonferenceopkald (eller ad hoc-konferenceopkald) skal konferencearrangøren ringe op til deltagerne for at føje dem til konferencen. Med Cisco IP-telefonen kan du oprette standardkonferenceopkald på forskellige måder, afhængigt af dine behov og telefonens konfiguration:

- **Konfer.** – Brug denne programtast til at oprette en standardkonference ved at ringe til hver enkelt deltager. Standardkonferenceopkaldsfunktioner er tilgængelige på de fleste telefoner.
- **Forbind** – Brug denne programtast til at oprette en standardkonference mellem flere opkald, der allerede findes på en linje.
- **kBrydInd** – Brug denne programtast til at føje dig selv til et eksisterende opkald på en delt linje og omdanne opkaldet til et standardkonferenceopkald. Dette er en valgfri funktion, der kun er tilgængelig for delte linjer, og som skal konfigureres af systemadministratoren. Du finder flere oplysninger i "Brug af en delt linje" på side 28.

Se "Start af og deltagelse i en standardkonference" på side 25 for at få yderligere anvisninger.

Mød-Mig-konferenceopkald

I modsætning til en standardkonference, hvor konferencearrangøren skal ringe op til deltagerne, sætter en Mød-Mig-konference deltagerne i stand til at deltage i en konference ved at ringe til et Mød-Mig-konferencenummer og indtaste en adgangskode. Mød-Mig-arrangøren kan deltage i konferencen ved at indtaste en unik mødeleder-adgangskode.

Du kan oprette en Mød-Mig-konference ved hjælp af programtasten **Mød-Mig** på telefonen. Du finder flere anvisninger i "Start af eller deltagelse i en Mød-Mig-konference" på side 26. Du skal være opmærksom på, at Mød-Mig-konferencer er en speciel funktion, som skal konfigureres af systemadministratoren.

Start af og deltagelse i en standardkonference

En standardkonference gør det muligt for mindst tre personer at deltage i et enkelt opkald. Du finder flere oplysninger i tabellen herunder.

| Hvis du vil... | Skal du... |
|---|--|
| Oprette en standardkonference ved at ringe til deltagerne. | Trykke på Konfer. under et forbundet opkald for at føje endnu en deltager til opkaldet. Du skal muligvis trykke på programtasten mere for at se Konfer. . Indtast konferencedeltagerens telefonnummer. Når opkaldet går igennem, og du har talt med konferencedeltageren, skal du trykke på Konfer. igen for at føje denne deltager til opkaldet. Gentag for at tilføje flere deltagere. |
| Indbyde aktuelle opkaldere til at deltage i en standardkonference | Rulle ned for at markere et opkald på linjen, når der er to eller flere opkald på en enkelt linje, og trykke på Vælg . Gentag denne procedure for hvert opkald, du vil føje til konferencen. Tryk på Forbind via et af de valgte opkald. Du skal muligvis trykke på programtasten mere for at se Forbind . Bemærk, at alle aktive opkald vælges og automatisk føjes til konferencen. |
| Deltage i en standardkonference | Tage telefonen, når den ringer. Du behøver ikke gøre noget særligt for at deltage i en standardkonference. |
| Bryde ind (deltage) i et opkald på en delt linje og omdanne det til et standardkonferenceopkald | Fremhæve et opkald af typen Fjernbrug i anvendelse på en delt linje og trykke på kBrydIn . Du skal muligvis trykke på programtasten mere for at se kBrydInd . De øvrige deltagere hører en tone. Du finder flere oplysninger i "Brug af en delt linje" på side 28. |
| Se en liste over konferencedeltagere | Fremhæve en aktiv konference og trykke på KonfList . Deltagere er opstillet i den rækkefølge, som de bliver forbundet til konferencen i, med de seneste tilføjelser øverst. |
| Se en opdateret liste over konferencedeltagere | Trykke på Opdater , mens du får vist konferencelisten. |
| Se, hvem der startede konferencen | Finde den person, der står nederst på listen med en stjerne (*) ud for navnet, mens du får vist konferencelisten. |
| Udelade den sidst tilføjede deltager i konferencen | Fremhæve deltagerens navn øverst på konferencelisten og trykke på Fjern . Den sidste deltager findes altid øverst på listen. Når du ikke får vist konferencelisten, skal du trykke på FjSenKo . Du kan kun fjerne deltagere, hvis du startede konferenceopkaldet. |

| Hvis du vil... | Skal du... |
|--|---|
| Fjerne en konferencedeltager | Fremhæve deltagerens navn og trykke på Fjern . Du kan kun fjerne deltager, hvis du startede conferenceopkaldet. |
| Afslutte deltagelsen i en standardkonference | Lægge på eller trykke på Afslut . Hvis du ikke startede conferenceopkaldet, vil du ikke forstyrre forbindelsen for de resterende deltagere ved at lægge på. Hvis du startede conferenceopkaldet, afsluttes det muligvis, hvis du lægger på (afhængigt af, hvordan systemadministratoren har konfigureret telefonen). Du kan undgå dette ved at overføre conferenceopkaldet til en anden deltager, før du lægger på. Denne deltager fungerer nu som konferencens "virtuelle initiativtager". En virtuel initiativtager kan ikke tilføje eller fjerne deltagere, men konferencen fortsætter med de oprindelige deltagere. |

Tip!

- Deltagerne skal være på samme linje, før du kan føje dem til et standardconferenceopkald. Hvis de er på forskellige linjer, skal du overføre dem til én linje, før du bruger **Konfer.** eller **Forbind**.
- Hvis du får en fejlmeddelelse, hvor der står "Ingen deltagerinfo", når du forsøger at bruge **Forbind**, skal du sikre dig, at du har valgt mindst ét opkald ud over det aktive opkald, som vælges automatisk.
- Afhængigt af telefonens konfiguration afsluttes konferencen, når du forlader den. Du kan få flere oplysninger i den sidste række i tabellen ovenfor.

Start af eller deltagelse i en Mød-Mig-konference

Brug Mød-Mig-konferencer til at starte en konference (op til 100 deltagere, alt efter konfigurationen), hvilket kræver, at deltagerne ringer op til et fastsat nummer på et bestemt tidspunkt. Dette er en valgfri funktion, som skal konfigureres af systemadministratoren.

| Hvis du vil... | Skal du... |
|---------------------------------|--|
| Oprette en Mød-Mig-konference | Trykke på Mød-Mig . Du skal muligvis trykke på programtasten mere for at se Mød-Mig . Ring til det Mød-Mig-konferencenummer, du har fået af systemadministratoren, og følg derefter taleinstruktionerne. |
| Deltage i en Mød-Mig-konference | Ringe op til det Mød-Mig-konferencenummer, du har fået af initiativtageren til konferencen. Du kan derefter forbinde, når initiativtageren har oprettet konferencen. (Programtasten Mød-Mig bruges ikke til at forbinde konferencen). |
| Afslutte en Mød-Mig-konference | Lægge på eller trykke på Afslut . |

Avanceret opkaldshåndtering

Avancerede opkaldshåndteringsopgaver omfatter specielle funktioner (ikke-standard) for telefonen, som kan konfigureres af systemadministratoren, alt efter behov for opkaldshåndtering og det aktuelle arbejdsmiljø. Du har ikke adgang til disse funktioner, medmindre systemadministratoren konfigurerer dem.



Lagring og hentning af parkerede opkald

Du kan "parkere" et opkald, når du vil gemme opkaldet, så du eller en anden kan hente det fra en anden telefon i Cisco CallManager-systemet (f.eks. en telefon ved en kollegas skrivebord eller i et mødelokale). Funktionen Parkerede opkald skal konfigureres af systemadministratoren.

| Hvis du vil... | Skal du... |
|--------------------------------------|--|
| Gemme et aktivt opkald med Parkering | Trykke på Parker under en samtale. Du skal muligvis trykke på programtasten mere for at få vist Parker . Derved får du telefonen til at gemme opkaldet. Bemærk det parkeringsnummer, der vises på telefonens skærm, og læg på. |
| Hente et parkeret opkald | Indtaste parkeringsnummeret fra en Cisco IP-telefon i netværket for at oprette forbindelse til opkaldet. Du har et begrænset tidsrum til at hente det parkerede opkald, før det vender tilbage til den oprindelige destination og ringer der igen. Kontakt systemadministratoren angående denne tidsgrænse. |

Omdirigering af et indgående opkald, der ringer, til din telefon

Med Grupper svar kan du omdirigere et opkald, der ringer på en kollegas telefon, til din egen telefon, så du kan besvare det. Grupper svar er en speciel funktion, som kan konfigureres af systemadministratoren, alt efter behov og det aktuelle arbejdsmiljø. Funktionen kan f.eks. bruges, hvis flere kolleger deler opgaven med at besvare opkald. Du kan håndtere opkald til kollegaer i din "gruppeopkaldshentning", som er defineret af systemadministratoren.

| Hvis du vil... | Skal du... |
|--|--|
| Besvare et opkald, der ringer på et andet lokalnummer i gruppen | Trykke på  (en tilgængelig linjetast) og GrSvar . Opkaldet ringer nu på din telefon. |
| Besvare et opkald, der ringer på et andet lokalnummer uden for gruppen | Trykke på  (en tilgængelig linjetast) og GrSv2 . Indtast den kode for gruppebesvarelse, som du har fået af systemadministratoren. Opkaldet ringer nu på din telefon. |

Brug af en delt linje

Systemadministratoren kan tildele dig en "delt" telefonlinje. En delt linje har typisk to hovedanvendelser:

- En person bruger måske flere telefoner – din delte linje kan f.eks. være tildelt både telefonen på dit skrivebord og en telefon i laboratoriet. Et indgående opkald til den delte linje ringer på begge telefoner, og du kan besvare opkaldet på begge telefoner.
- Flere personer deler en linje – du kan f.eks. være en af mange personer, der håndterer indgående opkald på en delt linje, eller du kan være en chef, der deler en linje med din sekretær.

Omdelte linjer

I fjernbrug

Hvis du har en delt linje, kan du muligvis se ikonet Fjernbrug i anvendelse på telefonens skærm: . Ikonet angiver, at en kollega i øjeblikket bruger den delte linje. Du kan foretage og modtage opkald som sædvanligt på den delte linje, uanset om ikonet Fjernbrug i anvendelse vises.

Udveksling af opkaldsoplysninger og indbrydning

Medmindre en kollega, som deler din linje, har funktionen Privat aktiveret, kan du på telefonens skærm se oplysninger om de opkald, som din kollega foretager og modtager på den delte linje. Det kan være oplysninger som opkalds-id og opkaldets varighed. Oplysningerne om dit opkald vises på samme måde på kollegaens telefon, når du bruger den delte linje.

Når oplysningerne er synlige på denne måde, kan du og dine kollegaer deltage i opkald på den delte linje ved hjælp af funktionen BrydInd eller kBrydInd. Det kaldes at *bryde ind*, når du deltager i en samtale på en delt linje. Læs mere om at bryde i "Din deltagelse i et opkald på en delt linje" på side 29.

Privat



Hvis du ikke ønsker, at dine kollegaer, som du deler linje med, skal se dine opkaldsoplysninger, skal du aktivere funktionen Privat. Dine kollegaer kan nu heller ikke bryde ind i dine opkald. Se "Sådan forhindrer du andre i at se eller bryde ind i et opkald på en delt linje" på side 30.

Det maksimale antal understøttede opkald på en delt linje

Det maksimale antal opkald, som understøttes af en delt linje, er forskelligt fra telefon til telefon. Men på nogle tidspunkter kan du muligvis ikke foretage et nyt opkald på den delte linje, selvom din kollega kan. Din telefon understøtter f.eks. maksimalt fire opkald på en delt linje, og din kollegas telefon understøtter fem opkald på den samme linje. Hvis der allerede er fire opkald på linjen, kan du ikke bruge programtasten **Nyt opk**, men din kollega kan.

Din deltagelse i et opkald på en delt linje

Hvis du deler en telefonlinje, kan systemadministrator aktivere funktionen **BrydInd** eller **kBrydInd**. Du kan bruge begge funktioner til selv at aktivere et opkald på den delte linje. Du vil ofte kun få konfigureret *en* af disse funktioner.



| Hvis du vil... | Skal du... |
|--|---|
| Se, om en kollega har et aktivt opkald på den delte linje | <p>Se på nummeret for den delte linje. Når linjen er i brug fra en anden telefon, vises ikonet Fjernbrug i anvendelse: .</p> <p>Hvis din kollega har aktiveret funktionen Privat, er programtasterne BrydInd og kBrydInd ikke tilgængelige, og du kan ikke bryde ind i opkaldet. Det betyder, at du ikke kan se oplysninger om private opkald på din telefons skærm, men du kan stadigvæk bruge den delte linje til at foretage og modtage nye opkald.</p> |
| Have vist aktuelle opkald på den delte linje | <p>Tryk på  for den delte linje, der er i brug. Alle ikke-private opkald vises i opkaldsaktivitetsområdet.</p> |
| Du kan deltage i et opkald på en delt linje ved at trykke på programtasten BrydInd | <p>Fremhæve et opkald af typen Fjernbrug i anvendelse på telefonens skærm og trykke på BrydInd. Du skal muligvis trykke på programtasten mere for at se BrydInd. De andre deltagere gøres opmærksom på dig med en bip-lyd.</p> <p>Når du lægger røret, hører de resterende deltagere en afbrydelsestone, og det oprindelige opkald fortsætter.</p> |
| Du kan deltage i et opkald på en delt linje ved at trykke på programtasten kBrydInd | <p>Fremhæve et opkald af typen Fjernbrug i anvendelse på telefonens skærm og trykke på kBrydInd. Du skal muligvis trykke på programtasten mere for at se kBrydInd. De andre deltagere hører en tone, der vil være en kort afbrydelse af lyden, og opkaldsoplysningerne ændres på telefonens skærm.</p> <p>Du skal være opmærksom på, at kBrydInd modsat BrydInd ændrer opkaldet til et almindeligt conferenceopkald, hvor du kan føje flere deltagere til opkaldet. Du kan læse mere om conferencefunktionerne, som du kan bruge med kBrydInd, i "Oprettelse af conferenceopkald" på side 24.</p> <p>Når du lægger røret på, forbliver opkaldet et conferenceopkald (hvis mindst tre deltagere bliver tilbage på linjen).</p> |

Tip!

- Softkey **BrydInd** og **kBrydInd** er ikke tilgængelig ved private opkald.
- Du kan ikke bryde ind i et krypteret opkald, hvis den telefon, du bruger, ikke er konfigureret til kryptering. Hvis du af denne årsag ikke kan bryde ind, afspilles en hurtig optaget-tone. Se "Foretagelse og modtagelse af sikre opkald" på side 31.
- Din forbindelse til opkaldet, som du er brudt ind i ved hjælp af **BrydInd**, afbrydes, hvis opkaldet sættes på hold, omstilles eller ændres til et conferenceopkald.

Sådan forhindrer du andre i at se eller bryde ind i et opkald på en delt linje

Hvis du deler en telefonlinje, kan du bruge funktionen Privat for at forhindre, at andre, der bruger samme linje, ser dine indgående opkald eller bryder ind i dine opkald (du kan selv deltage i opkald på den delte linje med funktionerne BrydInd eller kBrydInd).

| Hvis du vil... | Skal du... |
|--|--|
| Forhindre andre i at se eller bryde ind i opkald på en delt linje. | Aktivere funktionen Privat ved at trykke på Privat . Når funktionen er aktiveret, vises dette ikon ved siden af knappen Privat:  |
| Tillade andre at se eller bryde ind i opkald på en delt linje. | Deaktivere funktionen Privat ved at trykke på Privat . Når Privat er deaktiveret, vises dette ikon ved siden af funktionstasten Privat:  |

Tip!

- Hvis en telefon, som du deler linje med, har funktionen Privat aktiveret, kan du foretage og modtage opkald på den delte linje på helt normal vis. Men du kan ikke selv deltage i eksisterende opkald på den delte linje, og du vil ikke kunne bruge programtasten BrydInd.
- Funktionen Privat gælder for alle delte linjer på telefonen. Hvis du derfor har flere delte linjer på din telefon og funktionen Privat aktiveret, vil ingen af dine kollegaer kunne se eller bryde ind i opkald på de delte linjer.

Sporing af mistænkelige opkald

Hvis du modtager mistænkelige eller maliciøse opkald, kan systemadministratoren tilføje funktionen Identificering af maliciøse opkald på telefonen. Denne funktion gør det muligt at identificere mistænkelige opkald ved at igangsætte en serie automatiske sporings- og underretningsmeddelelser.



| Hvis du vil... | Skal du... |
|-------------------------------------|--|
| Identificere et mistænkeligt opkald | Trykke på MCID . Du hører en speciel tone og ser meddelelsen "MCID lykkedes" på telefonen. Opkaldet forbliver aktivt, indtil du afslutter opkaldet. |

Foretagelse og modtagelse af sikre opkald

Alt efter hvordan systemadministratoren har konfigureret telefonsystemet, understøtter din telefon måske foretagelse og hentning af sikre opkald.

Telefonen understøtter tre typer af opkald:

- *Godkendt* opkald – Identiteten på alle deltagere i opkaldet er verificeret.
- *Krypterede* opkald – Telefonen modtager og sender krypteret lyd (din samtale) inden for Cisco IP-netværket. Krypterede opkald er også godkendte.
- *Ikke-sikret* opkald – Mindst én af de deltagende telefoner eller forbindelsen understøtter ikke disse sikkerhedsfunktioner, eller telefonerne kan ikke verificeres.

| Hvis du vil... | Skal du... |
|--|--|
| Kontrollere et opkalds sikkerhedsniveau | Kigge efter et af disse sikkerhedsikoner til højre for timeren for opkaldets varighed for et tilsluttet opkald:  Godkendt opkald  Dekrypteret opkald Ingen af sikkerhedsikonerne vises, hvis der er tale om et ikke-sikkert opkald. |
| Afgøre, om der kan foretages sikre opkald i din virksomhed | Kontakte systemadministratoren. |



Bemærk! Både interaktioner, restriktioner og begrænsninger kan påvirke, hvordan sikkerhedsfunktionerne virker på telefonen. Systemadministratoren kan give dig flere oplysninger.

Prioritering af vigtige opkald

I specielle miljøer, f.eks. på kontorer ved militæret eller myndighederne, skal du måske foretage og modtage opkald, der haster eller er meget vigtige. Disse vigtige opkald kan kræve en højere prioritetshåndtering, som f.eks. at være i stand til at omgå andre opkald. Hvis du har brug for denne specielle opkaldshåndtering, kan systemadministratoren føje flere niveauer af rangfølge og forrang (MLPP) til din telefon.

Husk disse betegnelser:

- *Rangfølge* angiver den prioritet, der er knyttet til et opkald.
- *Forrang* er den proces, hvor et eksisterende opkald med lavere prioritet afsluttes, mens et opkald med en højere prioritet, som sendes til din telefon, accepteres.







| Hvis du... | Skal du... |
|--|---|
| Ønsker at vælge et prioritetsniveau (rangfølge) for et udgående opkald | Kontakte systemadministratoren for at få en liste over tilsvarende rangfølgenumre for opkald. |
| Vil foretage et prioritetsopkald (rangfølge) | Angive MLPP-adgangsnummeret (som fås af systemadministratoren) efterfulgt af telefonnummeret. |
| Vil høre en bestemt ringetone (hurtigere end normalt) eller en bestemt ventetone | Være obs på, at du modtager et prioritetsopkald (rangfølge). Et MLPP-ikon på telefonen angiver opkaldets prioriteringsniveau. |
| Vil se prioritetsniveauet for et opkald | Kigge efter et MLPP-ikon på telefonens skærm: <ul style="list-style-type: none"><input type="checkbox"/> Opkald med lav prioritet (prioritet)<input type="checkbox"/> Opkald af mellemhøj prioritet (straks)<input type="checkbox"/> Opkald af høj prioritet (blink)<input type="checkbox"/> Opkald af højeste prioritet (blink for tilsidesættelse) eller Executive Override call Opkald med højere prioritet står øverst på opkaldslisten. Hvis der ikke er et MLPP-ikon, er opkaldets prioriteringsniveau normalt (rutineopkald). |
| Ønsker at acceptere et opkald med højere prioritet | Besvare opkaldet på normal vis. Du kan om nødvendigt afslutte det aktuelle opkald først. |
| Høre en vedvarende tone i opkaldet | Være obs på, at du eller den anden person modtager et opkald, som tilsidesætter det aktuelle opkald. Afslut opkaldet med det samme, så opkaldet med højere prioritet kan komme igennem. |

Tip!

- Når du foretager eller modtager et MLPP-aktiveret opkald, hører du specielle ringetoner og toner for ventende opkald, som er anderledes end standardtonerne.
- Hvis du angiver et ugyldigt MLPP-adgangsnummer, bliver du af en talemæssig meddelelse advaret om fejlen.

Brug af håndsæt, hovedsæt og højttalertelefon

I tabellen nedenfor beskrives det, hvordan disse enheder bruges.

| Hvis du vil... | Skal du... |
|--|--|
| Bruge håndsættet | Løfte det for at ringe op og sætte det på plads for at lægge på. |
| Bruge et hovedsæt | <p>Trykke på  for at aktivere og deaktivere hovedsættet. Brugere af Automatisk Svar kan få vist undtagelser under "Brug af Automatisk Svar med et hovedsæt eller højttalertelefonen" på side 34.</p> <p>Du kan bruge hovedsættet sammen med alle telefonens kontroltaster, herunder  og .</p> <p>Se "Køb af et hovedsæt" på side 33 for at få oplysninger om køb af hovedsæt.</p> |
| Bruge højttalertelefonen | <p>Trykke på  for at aktivere og deaktivere højttalertelefonen.</p> <p>Mange af de handlinger, du kan foretage dig, når du vil ringe op eller besvare et opkald, udløser automatisk højttalertelefonen, når håndsættet er i holderen, og  ikke lyser.</p> |
| Skifte til hovedsættet eller højttalertelefonen (fra håndsættet) under et opkald | Trykke på  eller  og derefter lægge håndsættet på plads. |
| Skifte til håndsættet (fra højttalertelefonen eller hovedsættet) under et opkald | Løfte røret. Du behøver ikke trykke på nogen taster. |

Tip!





- Se "Tilslutning af telefonen" på side 5 for at finde hovedsætporten.
- Se "Grundlæggende opkaldshåndtering" på side 17 for at få detaljerede anvisninger til, hvordan du bruger håndsættet, hovedsættet og højttalertelefonen til at ringe op, besvare et opkald, afslutte et opkald eller på anden vis håndtere opkald.

Køb af et hovedsæt

Telefonen understøtter fire- eller sekstrådede hovedsætstik. Du kan få yderligere oplysninger om køb af hovedsæt på siden "Oplysninger om hovedsæt" på side 7 og på følgende adresse: <http://vxicorp.com/cisco>



Brug af Automatisk Svar med et hovedsæt eller højttalertelefonen

Du kan bruge Automatisk Svar, hvis du modtager et stort antal indgående opkald eller håndterer opkald på andres vegne. Systemadministratoren konfigurerer Automatisk Svar, så det fungerer sammen med højttalertelefonen eller hovedsættet. Se tabellen nedenfor for at få yderligere oplysninger.

| Hvis du vil... | Skal du... |
|--|---|
| Bruge Automatisk Svar med et hovedsæt | <p>Sørge for, at hovedsættet er aktiveret ( skal være tændt), selv når du ikke ringer. Du kan holde hovedsættet aktiveret ved at trykke på Afslut for at lægge på (i stedet for at trykke på  for at afslutte opkaldet) og derefter trykke på Nyt opk eller Kald, når du foretager nye opkald.</p> <p>Hvis telefonen er indstillet til at bruge Automatisk Svar med hovedsæt, besvares opkald kun automatisk, hvis  er tændt. Opkaldene vil ellers ringe normalt, og du skal besvare dem manuelt.</p> |
| Bruge Automatisk Svar med højttalertelefonen | <p>Lade håndsettet stå i holderen og sørge for at hovedsættet ikke er aktiveret ( skal ikke være tændt).</p> <p>Hvis telefonen er indstillet til at bruge Automatisk Svar med hovedsæt, besvares opkaldene kun automatisk med hovedsættet, hvis du gør som beskrevet ovenfor. Opkaldene vil ellers ringe normalt, og du skal besvare dem manuelt.</p> |



Tilpasning af telefonindstillinger

Du kan tilpasse din Cisco IP-telefon ved at ændre indstillingerne, som det er beskrevet i tabellerne nedenfor. Husk disse tip:

- De fleste indstillinger er tilgængelige på telefonen, men nogle enkelte er tilgængelige online på websiden Brugerindstillinger. Se "Sådan logger du på websiden Brugerindstillinger" på side 40 for at få yderligere oplysninger.
- Hvis du vil genindsætte de oprindelige værdier i telefonen, skal du vælge  > **Standard**. Du skal muligvis trykke på programtasten **mere** for at se **Standard**. Lydstyrkeniveauer og værdier i menuerne Kontrast og Ringetype vil blive påvirket.
- Hvis  ikke fungerer, kan systemadministratoren have deaktiveret denne tast på telefonen. Kontakt systemadministratoren for at få yderligere oplysninger.

Justering af lydstyrken

I tabellen nedenfor beskrives det, hvordan du justerer og gemmer lydstyrkeniveauer på telefonen.

| Hvis du vil... | Skal du... |
|-----------------------------------|--|
| Justere lydstyrken for et opkald | Trykke på  under et opkald, når du hører en ringetone. Du kan trykke på Gem for at gemme denne lydstyrke til fremtidige opkald. Du skal være opmærksom på, at lydstyrken for håndsæt, højttaler og hovedsæt skal justeres separat. |
| Justere lydstyrken for ringetonen | Trykke på  , mens håndsættet er i holderen, og tasterne for hovedsæt og højttalertelefon er deaktiverede. Fortsæt med trykke på knappen for at øge eller mindske lydstyrken. Ringetoneens nye lydstyrke gemmes automatisk. |



Tilpasning af ringetoner og beskedindikatorer

Du kan tilpasse den måde, hvorpå telefonen angiver et indgående opkald eller en ny besked for hver af dine linjer. Tilpassede ringelyde og andre indikatorer kan hjælpe dig med hurtigt at skelne mellem flere linjer. Du kan f.eks. vælge en kvidrende lyd for at angive et indgående opkald på Linje 1 og en trommehvirvel for at angive et indgående opkald på Linje 2.

| Hvis du vil... | Skal du... |
|---|---|
| Ændre ringetonen | Vælg  > Ringetype . Vælg en telefonlinje eller standardindstillingen for ringetype. Brug Navigation-tasten til at rulle gennem ringetyperne. Tryk på Afspil for at høre den valgte ringetype. Tryk på Vælg og OK , når du har fundet den ønskede ringetype. Du kan anvende standardindstillingen for ringetype på den valgte telefonlinje ved at trykke på Standard . |
| Ændre ringemønsteret (kun blink, ring én gang, kun bip osv.) | Logge på websiden Brugerindstillinger, vælge enheden og derefter vælge Skift ringeindstillinger for din telefon i hovedmenuen. |
| Ændre den måde, hvorpå indikatorlyset for besked fungerer på håndsettet | Logge på websiden Brugerindstillinger, vælge enheden og derefter vælge Skift meddelelse venter-lampe-politikken for din telefon i hovedmenuen. Systemets standardpolitik er som regel, at telefonen "altid lyser", når du modtager en ny besked. |

Tilpasning af telefonskærmen

Du kan justere kontrasten og sproget på telefonskærmen.

| Hvis du vil... | Skal du... |
|---------------------------------|--|
| Ændre telefonskærmens kontrast | Vælg  > Kontrast . Tryk på Op , Ned eller  , og tryk derefter på OK . Du kan også trykke på Annuller for at vende tilbage til den tidligere gemte indstilling. |
| Ændre sproget på telefonskærmen | Logge på websiden Brugerindstillinger, vælge enheden og derefter vælge Skift brugersprog... i hovedmenuen. Se "Sådan logger du på websiden Brugerindstillinger" på side 40 for at få yderligere oplysninger. |

Opsætning af hurtigkaldstaster

Med hurtigkaldstaster kan du trykke på en tast eller indtaste en indekscode for at foretage et opkald.

Du kan opsætte hurtigkaldsnumre på telefonen på to måder:

- Hurtigkald med en tast – Du kan tildele et hurtigkaldsnummer til alle tilgængelige programtaster på telefonen, som ikke allerede er konfigureret som linje-, funktions- eller tjenestetast.
- Hurtigkald med en indekscode – Hvis du bruger funktionen Kortnumre, kan du indtaste et tildelt tal (1 til 99) i stedet for hele telefonnummeret.

Du kan opsætte begge typer hurtigkaldsfunktioner på websiden Brugerindstillinger som beskrevet i tabellen nedenfor. Se "Sådan logger du på websiden Brugerindstillinger" på side 40 for at få yderligere oplysninger om siden Brugerindstillinger.

| Hvis du vil... | Skal du... |
|---|---|
| Føje hurtigkaldsnumre til telefontaster | <p>Logge på websiden Brugerindstillinger, vælge enheden og derefter vælge Tilføj/opdater dine hurtigkald i hovedmenuen.</p> <p>Indtast et telefonnummer og et navn for hver tilgængelig hurtigkaldstast i afsnittet Hurtigkaldsindstillinger på telefonen. Indtast nummeret på nøjagtig samme måde, som hvis du skulle ringe til det fra telefonen på dit skrivebord. Indtast f.eks. et adgangsnummer, eksempelvis 9, eller evt. områdenummeret.</p> <p>Det navn, du indtaster, vises ud for hurtigkaldstasten på telefonskærmen.</p> |
| Tilføje hurtigkaldsnumre til brug med KortNr. | <p>Logge på websiden Brugerindstillinger, vælge enheden og derefter vælge Tilføj/opdater dine hurtigkald i hovedmenuen.</p> <p>Indtast et telefonnummer og et navn for hver tilgængelig hurtigkaldstast i afsnittet Hurtigkaldsindstillinger på telefonen. Indtast nummeret på nøjagtig samme måde, som hvis du skulle ringe til det fra telefonen på dit skrivebord. Indtast f.eks. et adgangsnummer, eksempelvis 9, eller evt. områdenummeret.</p> |
| Fjerne et hurtigkaldsnummer | Slette telefonnummeret og navnet fra websiderne med hurtigkaldsnumre. |

Tip!



- Hvis du ønsker yderligere oplysninger om, hvordan du bruger hurtigkaldsfunktionen, kan du se "Foretagelse af et opkald" på side 17.
- Systemadministratoren kan tildele hurtigkaldstaster til telefonen og begrænse antallet af hurtigkaldsnumre, som du kan konfigurere.

Brug af besked, opkaldslogge og telefonbøger

Dette afsnit beskriver, hvordan du bruger funktionstasterne til at få adgang til beskeder, opkaldslogge og telefonbøger.



Få adgang til beskeder

Firmaet fastsætter den beskedtjeneste, som telefonsystemet bruger. Se den dokumentation, der fulgte med beskedtjenesten, for at få nøjagtige og detaljerede oplysninger om denne tjeneste. Du kan få en generel beskrivelse af servicefunktionerne i tabellen nedenfor.

| Hvis du vil... | Skal du... |
|---|---|
| Opsætte og tilpasse beskedtjenesten | Trykke på  og følge de automatiserede anvisninger. Hvis der vises en popup-meddelelse med en menu på telefonskærmen, skal du vælge det ønskede menupunkt. |
| Se, om du har en ny besked | Kigge efter følgende indikatorer på telefonen: <ul style="list-style-type: none">• Et vedvarende rødt lys på håndsættet. (Denne indikator kan variere. Se "Tilpasning af ringetoner og beskedindikatorer" på side 36).• Et blinkende konvolutikon  og en tekstmeddelelse på telefonskærmen. |
| Lytte til beskeder eller have adgang til beskedmenuen | Trykke på  . Afhængigt af tjenesten ringes der automatisk op til beskedtjenesten, eller der åbnes en genvejsmenu på telefonskærmen. |
| Sende et opkald til beskedsystemet | Trykke på Afvis . Funktionen Afvis overfører automatisk et opkald (inkl. et opkald eller et opkald på hold) til beskedsystemet. Personen, der ringer op, hører din hilsen og kan efterlade en besked. |

Brug af opkaldslogge og telefonbøger

Telefonen vedligeholder logge over ubesvarede, foretagne og modtagne opkald. Du kan bruge tasten Telefonbøger til at se og foretage opkald fra opkaldslogge. Du har også adgang til firmaets telefonbog (hvis tilgængelig).

| Hvis du vil... | Skal du... |
|--------------------------------|---|
| Have vist alle opkaldslogge | Vælg  > Ubesvarede opkald , Egne opkald eller Modtagne opkald . Der kan maksimalt gemmes 32 numre i en log. |
| Ring op via en opkaldslog | Vælg et telefonnummer og tage røret af. Hvis du skal redigere det viste telefonnummer i loggen, skal du trykke på Rediger og derefter på << eller >> for at flytte markøren eller slette tal. Brug tastaturet til at indtaste cifre. Hvis du vil ringe fra en opkaldslog samtidig med et aktivt opkald, skal du rulle ned til et nummer og trykke på Kald . Vælg derefter en programtast til at håndtere det oprindelige opkald: <ul style="list-style-type: none"> • Hold – Sætter det første opkald på hold og ringer til et andet. • Afslut – Afslutter det første opkald på hold og ringer til et andet. • Omstil – Overfører den første deltager til det andet opkald. Tryk to gange på Omstil. • Konfer. – Opretter et konferenceopkald med alle deltagere. Tryk to gange på Konfer. |
| Slette opkaldslogge | Tryk på  og derefter på Ryd . Dette sletter opkaldslogge over ubesvarede, foretagne og modtagne opkald. |
| Ring op fra en firmatelefonbog | Vælg  > Firmatelefonbog (det nøjagtige navn kan variere). Søg efter et nummer ved at indtaste bogstaver med tastaturet. Du kan søge med en del af et navn. Hvis du vil ringe op fra et nummer, skal du rulle ned til det og løfte røret. Hvis du vil ringe fra en firmatelefonbog samtidig med et aktivt opkald, skal du rulle ned til et nummer og trykke på Kald . Vælg derefter en programtast til at håndtere det oprindelige opkald: <ul style="list-style-type: none"> • Hold – Sætter det første opkald på hold og ringer til et andet. • Afslut – Afslutter det første opkald på hold og ringer til et andet. • Omstil – Overfører den første deltager til det andet opkald. Tryk to gange på Omstil. • Konfer. – Opretter et konferenceopkald med alle deltagere. Tryk to gange på Konfer. |



Bemærk! Hvis netværket afbrydes eller nulstilles, kan du miste oplysninger i opkaldsloggene.

Adgang til websiden Brugerindstillinger

Da Cisco IP-telefonen er en netværksenhed, kan den dele oplysninger med andre netværksenheder i virksomheden, herunder din computer og webbaserede tjenester, som du kan få adgang til via en browser på computeren.

Du kan etablere telefontjenester og styre indstillinger og funktioner fra computeren ved hjælp af websiden Brugerindstillinger i Cisco Call Manager. Når du har konfigureret funktioner og tjenester på websiden, har du adgang til dem fra telefonen.

Du kan f.eks. konfigurere hurtigkaldstaster på websiden, og derefter bruge dem på telefonen.

I dette afsnit beskrives det, hvordan du får adgang til websiden Brugerindstillinger, og hvordan du abonnerer på telefontjenester. Se *Tilpasning af Cisco IP-telefonen på internettet* på følgende webadresse for at få oplysninger om de funktioner, du kan konfigurere, og de telefontjenester du kan abonnere på:
http://www.cisco.com/univercd/cc/td/doc/product/voice/c_ipphon/index.htm

Sådan logger du på websiden Brugerindstillinger

Fremgangsmåde

- Trin 1** Få en webadresse til Brugerindstillinger, et bruger-id og en standardadgangskode fra systemadministratoren.
 - Trin 2** Åbn en webbrowser på computeren, indtast webadressen (som du fik af systemadministratoren), og log på.
 - Trin 3** Vælg enhedstypen (telefonmodellen) i hovedmenuen på rullelisten "Vælg en enhed".
Når du har foretaget dit valg, vises der en kontekstsensitiv menu med indstillinger, der gælder for din enhedstype.
-

Tip til navigation på websiden Brugerindstillinger

- Vælg enheden på menüsiden for at se alle dine indstillinger.
- Klik på **Opdater** for at anvende og gemme dine ændringer.
- Klik på **Tilbage til menuen** for at komme tilbage til den kontekstsensitive menu.
- Klik på **Log af** for at forlade brugersiderne.



Abonnement på telefontjenester

Før du kan abonnere på telefontjenester på telefonen, skal du abonnere på dem ved hjælp af computeren for at få adgang til siden Brugerindstillinger. Se "Sådan logger du på websiden Brugerindstillinger" på side 40 for at få hjælp til at logge på.

Telefontjenester kan omfatte:

- Webbaserede oplysninger, f.eks. aktiekurser, filmoversigter og vejrudsigter
- Netværksdata, f.eks. firmakalendere og søgbare telefonbøger
- Telefonfunktioner, f.eks. Mine kvikopkald og et personligt adressekartotek

Se tabellen nedenfor for at få flere oplysninger.

| Hvis du vil... | Skal du gøre dette, når du har logget på og valgt enhedstypen... |
|---|--|
| Abonnere på en tjeneste | Vælg Konfigurer dine Cisco IP-telefontjenester i hovedmenuen. Vælg en tjeneste på rullelisten "Tilgængelige tjenester", og klik på Fortsæt . Indtast yderligere oplysninger, når du bliver bedt om det (f.eks. postnummer eller PIN-kode), og klik derefter på Abonner . |
| Ændre eller ophæve abonnementer | Vælg Konfigurer dine Cisco IP-telefontjenester i hovedmenuen. Klik på en tjeneste i panelet "Abonnement på tjenester". Klik på Opdater , når du har foretaget ændringerne, eller klik på Ophæv abonnement . |
| Føje en tjeneste til en programtast  | Når du abonnerer på en tjeneste, skal du vælge Tilføj/opdater dine Tjeneste URL taster i hovedmenuen. Vælg en tjeneste for hver tilgængelig tast på rullelisten, og indtast en tekstbeskrivelse. Klik på Opdater , når du har foretaget ændringerne. Systemadministratoren bestemmer antallet af tilgængelige programtaster til tjenester og kan tildele tjenestetaster til din telefon. |
| Have adgang til en tjeneste på telefonen | Trykke på  på telefonen. Hvis du har tilføjet en tjeneste til en programtast, skal du trykke på  (programtasten), som svarer til tjenesten. |
| Vide mere om brug af telefontjenester | Se <i>Tilpasning af Cisco IP-telefonen på internettet</i> . http://www.cisco.com/univercd/cc/td/doc/product/voice/c_ipphon/index.htm |

Om yderligere konfigurationsindstillinger

Systemadministratoren kan konfigurere din telefon til at bruge specifikke skabeloner til knapper og taster sammen med specielle relevante tjenester og funktioner. I tabellen nedenfor findes en oversigt over nogle af de konfigurationsindstillinger, som du kan tage op med administratoren af telefonsystemet afhængigt af opkaldsbehov eller arbejdsmiljø.





Bemærk! Du kan finde brugervejledninger og andre dokumenter i tabellen nedenfor på følgende webadresse: http://www.cisco.com/univercd/cc/td/doc/product/voice/c_ipphon/index.htm

| Hvis du... | Skal du... | Yderligere oplysninger fås ved at... |
|---|--|---|
| Har behov for at kunne håndtere flere opkald på telefonlinjen | Bede systemadministratoren om at konfigurere linjen, så den understøtter flere kald. | Kontakte systemadministratoren eller telefonsupportafdelingen |
| Har brug for mere end én telefonlinje | Bede systemadministratoren konfigurere ét eller flere ekstra telefonbogsnumre for dig. | Kontakte systemadministratoren eller telefonsupportafdelingen |
| Har brug for flere hurtigkaldstaster | Først kontrollere, at du bruger alle de aktuelt tilgængelige hurtigkaldstaster. Hvis du har brug for yderligere hurtigkaldstaster, kan du prøve at bruge kortnumre eller abonnere på tjenesten Kortnumre. Spørge systemadministratoren om muligheden for at slutte et Cisco IP Phone 7914 Udvidelsesmodul til din telefon. | Se: <ul style="list-style-type: none">• "Opsætning af hurtigkaldstaster" på side 37• "Abonnement på telefontjenester" på side 41• <i>Cisco IP Phone 7914 Expansion Module Phone Guide</i> |
| Arbejder med (eller arbejder som) administrativ assistent | Overvej at bruge: <ul style="list-style-type: none">• Cisco IP Manager Assistant-tjenesten• En delt linje | Se: <ul style="list-style-type: none">• <i>Cisco IP Manager Assistant Brugervejledning</i>• "Brug af en delt linje" på side 28 |
| Ønsker at bruge et lokalnummer til flere telefoner | Anmode om en delt linje. På den måde får du mulighed for at bruge ét lokalnummer til f.eks. telefonen på dit skrivebord og på laboratoriet. | Se "Brug af en delt linje" på side 28. |

| Hvis du... | Skal du... | Yderligere oplysninger fås ved at... |
|---|--|--|
| Deler telefoner eller kontorplads med kolleger | Overvej at bruge: <ul style="list-style-type: none"> • Parkering til at gemme og hente opkald uden at bruge omstillingsfunktionen • Gruppesvar til at besvare opkald, der ringer på en anden telefon, ved hjælp af din egen telefon • en delt linje, der kan ses, og mulighed for at deltage i igangværende opkald • Cisco Lokalnummer mobilitet for at bruge dit telefonnummer og brugerprofil på en delt telefon | Spørg systemadministratoren og disse funktioner og se: <ul style="list-style-type: none"> • "Avanceret opkaldshåndtering" på side 27 • "Brug af en delt linje" på side 28 • Afsnittet "Brug af tjenesten Lokalnummer mobilitet" i dokumentet <i>Tilpasning af Cisco IP-telefonen på internettet</i> |
| Besvarer opkald hyppigt eller håndterer opkald på en andens vegne | Bede systemadministratoren konfigurere funktionen Auto-svar. | Se "Brug af Automatisk Svar med et hovedsæt eller højttalertelefonen" på side 34. |
| Har behov for at foretage videoopkald | Overvej at bruge Cisco VT Advantage, som gør det muligt for dig at foretage videoopkald ved hjælp af Cisco IP-telefonen, pc'en eller et eksternt videokamera. | Kontakt systemadministrator for at få hjælp og se <i>Cisco VT Advantage User Guide</i> og <i>Cisco VT Advantage Quick Start Guide</i> |
| Midlertidigt ønsker at anvende dit telefonnummer og indstillinger på en delt Cisco IP-telefon | Spørg systemadministratoren om tjenesten Lokalnummer mobilitet. | Se afsnittet "Brug af tjenesten Lokalnummer Mobilitet" i <i>Tilpasning af Cisco IP-telefonen på internettet</i> |

Fejlfinding på telefonen

I dette afsnit beskrives det, hvordan du får adgang til oplysninger om Cisco IP-telefonen og telefonopkald, der hjælper systemadministratoren eller teknikeren med at diagnosticere problemer med telefonen.

| Hvis du bliver bedt om at... | Skal du... |
|---------------------------------------|---|
| Finde data om netværkskonfigurationen | Vælg  > Netværkskonfiguration og vælg det netværkskonfigurationspunkt, du vil se. |
| Finde statusdata | Vælg  > Status og vælg det statuspunkt, du vil se. |
| Finde oplysninger om telefonmodel | Vælg  > Modelinformation . |



Bemærk! Hvis  ikke fungerer, kan systemadministratoren have deaktiveret denne knap på telefonen. Kontakt systemadministratoren for at få yderligere oplysninger.

Brug af værktøjet Kvalitetsrapporter

Systemadministratoren kan midlertidigt konfigurere Cisco IP-telefonen med værktøjet Kvalitetsrapporter for at finde årsagen til problemer med ydeevnen. Du kan bruge knappen **VKR** til at sende oplysninger om problematiske telefonopkald til systemadministratoren.

Afhængigt af hvordan systemadministratoren har konfigureret værktøjet Kvalitetsrapporter for din telefon, kan du bruge knappen **VKR** på én af de følgende to måder:

| Hvis du vil... | Skal du... |
|--|---|
| Rapportere et problem med lyden på det aktuelle opkald med det samme | Trykke på VKR , mens du er i gang med opkaldet. Du skal muligvis først trykke på mere . Telefonsystemet indsamler og logger lyddata for det aktuelle opkald og sender oplysningerne til systemadministratoren. |
| Rapportere et problem med telefonopkald | Trykke på VKR . Du skal muligvis først trykke på mere . Vælg det problem, du vil rapportere, på listen over problemkategorier. Nogle problemkategorier omfatter en årsagskode, som du kan vælge for at få yderligere oplysninger om problemet. Telefonen dirigerer disse oplysninger videre til systemadministratoren. |

Betingelser for Ciscos etårige begrænsede garanti på hardware

Der gælder specielle betingelser for din hardwaregaranti og de forskellige tjenester, som du kan benytte dig af under garantiperioden. Den formelle Garantierklæring, herunder den garanti, der gælder for Cisco-softwaren, indeholdes på dokumentations-cd'en fra Cisco og findes ligeledes på Cisco.com. Følg disse trin for at få adgang til og downloade *Ciscos informationspakke* og garantidokumentet på cd'en eller Cisco.com.

1. Åbn browseren, og gå til denne webside:

http://www.cisco.com/univercd/cc/td/doc/es_inpk/cetrans.htm

Nu vises siden med garantier og licensaftaler.

2. Følg disse trin for at få vist *Ciscos informationspakke*:

- a. Klik på feltet **Information Packet Number**, og kontroller, at varenummeret 78-5235-02F0 er fremhævet.
- b. Vælg det sprog, som du vil læse dokumentet på.
- c. Klik på **Go**.
- d. Nu vises siden med Ciscos begrænsede garanti og softwarelicens fra informationspakken.
- e. Læs dokumentet online, eller klik på ikonet **PDF** for at downloade og udskrive dokumentet i PDF-format (Adobe Portable Document).



Bemærk! Du skal have installeret Adobe Acrobat Reader for at få vist og udskrive PDF-filer. Du kan downloade Adobe Acrobat Reader fra Adobes websted: <http://www.adobe.com>

3. Følg disse trin for at læse oversatte og lokaliserede garantioplysninger om dit produkt:

- a. Indtast varenummeret i feltet Warranty Document Number:
78-10747-01C0
- b. Vælg det sprog, som du vil have vist dokumentet på.
- c. Klik på **Go**.
Nu vises siden med Ciscos garanti.
- d. Læs dokumentet online, eller klik på ikonet **PDF** for at downloade og udskrive dokumentet i PDF-format (Adobe Portable Document).

Du kan også få hjælp på Ciscos websted for service og support:

http://www.cisco.com/public/Support_root.shtml.

Varighed af hardwaregaranti

Et (1) år

Regler omkring erstatning, reparation og refundering af hardware

Cisco eller servicecenteret bestræber sig så vidt muligt på at sende en reservedel inden for ti (10) arbejdsdage efter modtagelsen af en RMA-anmodning (Return Materials Authorization). De faktiske leveringstider kan variere, afhængigt af kundens placering.

Cisco forbeholder sig retten til at refundere indkøbsprisen som en eneste garanti.

Sådan får du et RMA-nummer

Kontakt det firma, hvor du har købt produktet. Hvis du har købt produktet direkte fra Cisco, skal du kontakte Ciscos salgsafdeling og en servicerepræsentant.

Udfyld nedenstående oplysninger, og opbevar dem som reference.

| | |
|------------------------------------|--|
| Firmaprodukt købt hos | |
| Firmas telefonnummer | |
| Produktmodelnummer | |
| Produktserienummer | |
| Nummer på vedligeholdelseskontrakt | |



Stikordsregister

A

advarsler, sikkerhed **2**
afslutte et opkald, indstillinger for **21**
Automatisk Svar, bruge **34**

B

beskedindikator, identificere **38**
beskedtjeneste, bruge **38**
besvare opkald, indstillinger for **23**
besvarelse af opkald, indstillinger for **20**
Brugerindstillinger
 adgang til **40**
 telefon tjenester **41**
bryde ind
 bruge **29**
 og delte linjer **28**
 og privat **30**

C

CallBack, bruge **19**
Cisco IP-telefon
 beskrivelse af **8**
 dokumentation til **4**
 funktionskonfiguration for **12, 42**
 illustration af **9**

 justere højden af **6**
 online Hjælp til **16**
 registrere **6**
 sikre håndsætholder **6**
 tilslutte **5**
 webbaseret tjeneste til **40**

D

delte linjer
 beskrivelse af **28**
 maksimalt antal opkald **28**
 med indbrydning **29**
 med privat **30**
 og ikonet Fjernbrug i anvendelse **28**
dokumentation, adgang til **4**
Dæmp, beskrivelse af tasten **10**
dæmpe, bruge **22**

F

fejlfinde, data for **44**
firmatelefonbog
 bruge i telefon **18**
 ringe fra en webside **18**
flere opkald, håndtere **14**
foretagne opkald, poster over **39**

funktioner, tilgængelighed af **12**

funktionsmenuer, bruge **15**

funktionstaster

Hjælp **10**

Indstillinger **10**

Meddelelser **10**

Telefonbøger **10**

Tjenester **10**

G

genopkald, bruge **17**

genoptag, bruge **21**

godkendte opkald, ikon for **31**

gruppeopkaldshentning, bruge **27**

H

Hjælp, beskrivelse af tasten **10**

hjælp, bruge **16**

hold

bruge **21**

og overførsel **22**

og skifte mellem opkald **14**

hovedsæt

besvare opkald med **20**

foretage opkald med **19**

lydstyrke **35**

lægge på med **21**

tast, identificere **10**

tilstand, bruge **33**

hovedsættets ydeevne, generelt **7**

hurtigkald

bruge **17**

etiketter **11**

taster, identificere **10**

taster, konfigurere **37**

højtalertelefon

besvare opkald med **20**

foretage opkald med **17**

lydstyrke **35**

lægge på med **21**

tast, identificere **10**

tilstand, bruge **33**

håndsæt

bruge **33**

lydstyrke **35**

lysstrebe **9**

stabilisere i holder **6**

I

Identificering af maliciøse opkald (MCID),
bruge **30**

ikoner

for opkaldstilstande **13**

om taster **16**

ikonet Fjernbrug i anvendelse for delte linjer **28**

indstillinger

bruge standard **35**

tilpasse **35**

Indstillinger, beskrivelse af tasten **10**

installere, Cisco IP-telefon **5**

K

kBrydInd, Se indbrydning

konferenceopkald

Mød-Mig **24, 26**

standard **24, 25**

typer af **24**

krypterede opkald, ikon for **31**

L

linjer

beskrivelse af **12**

se **11**

linjetaster, identificere **10**

lokalnumre, se **11**

lydproblemer, rapportere **44**

lydstyrke

bruge standard **35**

tilpasse **35**

Lydstyrke, beskrivelse af tasten **10**

lægge på, indstillinger for **21**

M

meddelelser

indikator for **36, 38**

lytte til **38**

Meddelelser, beskrivelse af tasten **10**

menuer, bruge **15**

mistænkelige opkald, spore **30**

MLPP, bruge **32**

modtagne opkald, poster over **39**

Mød-Mig-konferencer **24, 26**

N

Navigation, beskrivelse af tasten **10**

netværkskonfiguration, søge **44**

nye opkald, indstillinger for foretagelse af **17**

O

online Hjælp, bruge **16**

opkald

afslutte **21**

besvare **20**

dæmpe **22**

flere deltagere på **24**

foretage **17**

holde og genoptage **21**

håndtere flere **14**

ikoner for **13**

konferencefunktioner for **24**

lagre og hente **27**

maksimum pr. linje **12, 28**

omdirigering under opkald **21, 27**

overføre **22**

parkere **27**

prioritering **32**

rapportere problemer med **44**

sammenlignet med linjer **12**

se **11, 14**

sikkert **31**

viderestille **23**

vælge **13**

opkaldsaktivitetsområde, se **11**

opkaldshentning, bruge **27**

opkaldshåndtering, avanceret **27**

opkaldshåndtering, grundlæggende **17**
opkaldslog
 ringe fra **18**
 se og ringe fra **39**
 slette **39**
overføre, indstillinger for **22**

P

parkerede opkald, bruge **27**
Personligt adressekartotek (PAB)
 abonnere på **41**
 ringe fra **19**
prioritere opkald **32**
privat
 bruge **30**
 og delte linjer **28**
programtaster
 beskrivelse af **10**
 etiket til **11**

R

ringe op, indstillinger for at **17**
ringe, indstillinger **17**
ringetone
 indikator for **9**
 lydstyrke **35**
 tilpasse **36**
røret af
 beskrivelse af **12**
 ringe **17**

røret på
 beskrivelse af **12**
 ringe **17**

S

sikkerhed, advarsler **2**
sikre opkald, beskrivelse af **31**
skifte mellem opkald **14**
søkkel
 tast, identificere **10**
 tilpasse **6**
statusdata, søge **44**
statuslinje, se **11**
supportværktøj til auto-registrering af telefoner **6**

T

TAPS, bruge **6**
tastatur
 beskrivelse af **10**
 indtaste tekst med **15**
taster, identificere **16**
tekst, indtaste på telefonen **15**
telefonbog
 bruge i telefon **18, 39**
 ringe fra en webside **18**
Telefonbøger, beskrivelse af tasten **10**
telefonlinjer
 beskrivelse af **12**
 se **11**
 taster til **10**

telefonskærm

funktioner for **11**

justere kontrast på **36**

rengøre **4**

vælge punkter **15**

ændre sprog for **36**

tjenesten Kortnummer

abonnere på **41**

ringe med **19**

tjenester, abonnere på **41**

Tjenester, beskrivelse af tasten **10**

U

ubesvarede opkald, poster over **39**

V

ventende opkald, bruge **20**

viderestille opkald, bruge **23**

VKR, bruge **44**

vælge opkald **13**

W

WebDialer, bruge **18**

**Hovedsæde**

Cisco Systems, Inc.
170 West Tasman Drive
San Jose, CA 95134-1706
USA
www.cisco.com
Tlf: +1 408 526-4000
+1 800 553-NETS (6387)
Fax: +1 408 526-4100

Hovedkontor for Europa

Cisco Systems International BV
Haarlerbergpark
Haarlerbergweg 13-19
1101 CH Amsterdam
Holland
www-europe.cisco.com
Tlf: +31 0 20 357 1000
Fax: +31 0 20 357 1100

**Hovedkontor for Nord-,
Syd- og Centralamerika**

Cisco Systems, Inc.
170 West Tasman Drive
San Jose, CA 95134-1706
USA
www.cisco.com
Tlf: +1 408 526-7660
Fax: +1 408 527-0883

**Hovedkontor for
Asien/Stillehavsområdet**

Cisco Systems, Inc.
168 Robinson Road
#28-01 Capital Tower
Singapore 068912
www.cisco.com
Tlf: +65 6317 7777
Fax: +65 6317 7799

**Cisco Systems har over 200 kontorer i følgende lande. Adresser, telefonnumre og faxnumre er angivet på
Ciscos websted på adressen www.cisco.com/go/offices**

Argentina • Australien • Belgien • Brasilien • Bulgarien • Canada • Chile • Colombia • Costa Rica • Cypern • Danmark • Dubai, UAE • Filippinerne • Finland • Folkerepublikken • Frankrig
Grækenland • Holland • Hong Kong SAR • Indien • Indonesien • Irland • Israel • Italien • Japan • Kina • Korea • Kroatien • Luxembourg • Malaysia • Mexico • New Zealand • Norge • Peru
Polen • Portugal • Puerto Rico • Rumænien • Rusland • Saudi-Arabien • Schweiz • Singapore • Skotland • Slovakiet • Slovenien • Spanien • Storbritannien • Sverige • Sydafrika • Taiwan
Thailand • Tjekkiet • Tyrkiet • Tyskland • Ukraine • Ungarn • USA • Venezuela • Vietnam • Zimbabve • Østrig

Copyright © 2004 Cisco Systems, Inc. Alle rettigheder forbeholdt. CCSP, Cisco Square Bridge-logoet, Cisco Unity, Follow Me Browsing, FormShare og StackWise er varemærker tilhørende Cisco Systems, Inc.; Changing the Way We Work, Live, Play, and Learn og iQuick Study er tjenesteydelser tilhørende Cisco Systems, Inc.; og Aironet, ASIST, BPX, Catalyst, CCDA, CCDP, CCIE, CCIP, CCNA, CCNP, Cisco, Cisco Certified Internetwork Expert-logoet, Cisco IOS, Cisco Press, Cisco Systems, Cisco Systems Capital, Cisco Systems-logoet, Empowering the Internet Generation, Enterprise/Solver, EtherChannel, EtherFast, EtherSwitch, Fast Step, GigaDrive, GigaStack, HomeLink, Internet Quotient, IOS, IP/TV, iQ Expertise, iQ-Logoet, iQ Net Readiness Scorecard, LightStream, Linksys, MeetingPlace, MGX, Networkers-logoet, Networking Academy, Network Registrar, Packet, PIX, Post-Routing, Pre-Routing, ProConnect, RateMUX, Registrar, ScriptShare, SlideCast, SMARTnet, StrataView Plus, SwitchProbe, TeleRouter, The Fastest Way to Increase Your Internet Quotient, TransPath og VCO er registrerede varemærker tilhørende Cisco Systems, Inc. og/eller dets associerede eller tilknyttede virksomheder i USA og visse andre lande.

Alle andre varemærker, der er nævnt i dette dokument eller på websiden, tilhører deres respektive ejere. Brugen af ordet "partner" angiver ikke et kompagniskab mellem Cisco og andre virksomheder. (0406R)