



Manuale del telefono Cisco Unified IP Phone 7931G per Cisco Unified Communications Manager 6.0 (SCCP)

Sede U.S.A.







Cisco Systems, Inc.
170 West Tasman Drive
San Jose, CA 95134-1706
U.S.A.

<http://www.cisco.com>

Tel: +1 408 526-4000
+1 800 553-NETS (6387)

Fax: +1 408 527-0883

Operazioni comuni effettuate con il telefono

Visualizzare la Guida in linea sul telefono	Premere  () >  .
Effettuare una chiamata	Premere  e immettere un numero.
Ripetere un numero	Premere  .
Utilizzare una cuffia	Premere  ().
Disattivare la suoneria del telefono	Premere  .
Mettere una chiamata in attesa	Premere  .
Riprendere una chiamata	Premere  (lampeggiante).
Trasferire una chiamata a un nuovo numero	Premere  .
Eseguire una chiamata con interfono	Premere  ().
Effettuare la chiamata rapida di un numero	Premere  ().
Avviare una chiamata in conferenza	Premere  ().



Cisco, Cisco Systems, and the Cisco Systems logo are registered trademarks or trademarks of Cisco Systems, Inc. and/or its affiliates in the United States and certain other countries. All other trademarks mentioned in this document or Website are the property of their respective owners. The use of the word partner does not imply a partnership relationship between Cisco and any other company. (0610R)

© 2007 Cisco Systems, Inc. All rights reserved.

OL-13302-01



GUIDA RAPIDA



Telefono IP di Cisco Unified 7931G per Cisco Unified Communications Manager 6.0 (SCCP)

Definizioni delle softkey

Icone dello schermo del telefono

Icone dei pulsanti

Operazioni comuni effettuate con il telefono

Definizioni delle softkey

<<	Consente di eliminare i caratteri immessi.
>>	Consente di spostarsi tra i caratteri immessi.
Aggiorna	Consente di aggiornare il contenuto.
Altro	Consente di visualizzare softkey aggiuntive.
Annulla	Consente di annullare un'azione o chiudere una schermata senza applicare le modifiche.
Canc.	Consente di eliminare record o impostazioni.
Cancella	Consente di ripristinare le impostazioni predefinite.
Cerca	Consente di ricercare un elenco di rubriche.
ChAbbr	Consente di eseguire la composizione mediante un numero di indice di chiamata rapida.
Chiama	Consente di comporre un numero di telefono.
Chiudi	Consente di chiudere la finestra corrente.
Chiudi	Consente di disconnettere la chiamata o la chiamata con interfono corrente.
Collegamenti	Consente di visualizzare gli argomenti della Guida correlati.
Conf	Consente di creare una chiamata in conferenza.
ConfAut	Consente di avviare una chiamata in conferenza automatica.
Dettagli	Consente di aprire il record Dettagli per una chiamata con più interlocutori nel registro delle chiamate non risposte e delle chiamate ricevute.

DevTutt	Consente di impostare/annullare la deviazione di chiamata.
DiscUlt	Consente di disconnettere l'ultimo partecipante aggiunto a una chiamata in conferenza.
El.Conf.	Consente di visualizzare i partecipanti alla conferenza.
Elimina	Consente di rimuovere i caratteri a destra del cursore quando si utilizza Mod nr.
Esci	Consente di tornare alla schermata precedente.
ImmDev	Consente di inoltrare o reindirizzare una chiamata a un sistema di voice messaging.
Indietro	Consente di tornare all'argomento precedente della Guida.
Mod nr	Consente di modificare un numero in un registro delle chiamate.
NoDist	Consente di attivare/disattivare la funzione Non disturbare.
NvChiam	Consente di effettuare una nuova chiamata.
ParChi	Consente di archiviare una chiamata mediante Parcheggio chiamata.
Prenota	Consente di ricevere una notifica quando un interno occupato diventa disponibile.
Princ.	Consente di visualizzare il menu principale della Guida.
Rimuovi	Consente di rimuovere un partecipante alla conferenza.
Ripeti	Consente di ripetere l'ultimo numero chiamato
Ripr.	Consente di riprendere una chiamata in attesa.
Risp.	Consente di rispondere a una chiamata.
RispAlG	Consente di rispondere a una chiamata in arrivo in un gruppo associato.

RispAsG	Consente di rispondere a una chiamata in arrivo in un altro gruppo.
RispAss	Consente di rispondere a una chiamata nel proprio gruppo.
Salva	Consente di salvare le impostazioni scelte.
Selez.	Consente di selezionare una voce di menu o una chiamata.
Trasfer.	Consente di trasferire una chiamata.
Video	Consente di scegliere una modalità di visualizzazione video.

Icone dello schermo del telefono





Stato della chiamata

	Linea sbloccata
	Linea bloccata
	Chiamata connessa
	Deviazione di chiamata abilitata
	Chiamata in arrivo
	Chiamata in attesa
	Ripristino attesa
	Remoto in uso
	Chiamata autenticata
	Chiamata crittografata
	Linea dell'interfono inattiva
	Chiamata con interfono a una via
	Chiamata con interfono a due vie







Accesso alle funzioni

	Menu Applicazioni
	Menu Impostazioni
	Menu Rubriche
	Menu Messaggi
	Menu Servizi
	Pulsante Cuffia
	Pulsante Conferenza
	Altre funzioni delle chiamate
	Mobilità
	Funzione abilitata
	Funzione disabilitata
	Pulsante di chiamata rapida

Modalità audio o video

	Ricevitore in uso
	Altoparlante in uso
	Cuffia in uso
	Video

Icone dei pulsanti

	Ripeti
	Trasfer.
	Attesa
	Navigazione e Seleziona
	Altoparlante
	Mute

Sommario

Introduzione 1

- Usò del presente manuale 1
- Individuazione di informazioni aggiuntive 2
- Informazioni sulla sicurezza e sulle prestazioni 2
- Informazioni generali sulla protezione del prodotto Cisco 3
- Funzioni di accesso facilitato 3

Connessione del telefono 4

Panoramica del telefono 7

- Informazioni sui pulsanti e sull'hardware 7
- Informazioni sulla distinzione tra linee e chiamate 12
 - Informazioni sulle icone delle linee e delle chiamate 12
- Informazioni sulle funzioni dello schermo del telefono 14
- Accesso al menu Applicazioni 16
- Accesso al sistema della Guida del telefono 16
- Informazioni sulla disponibilità delle funzioni 17

Gestione di base delle chiamate 18

- Esecuzione di una chiamata: Opzioni di base 18
- Esecuzione di una chiamata: Opzioni aggiuntive 19
- Risposta a una chiamata 21
- Chiusura di una chiamata 22
- Usò delle funzioni Attesa e Riprendi 23
- Usò della funzione Mute 24
- Passaggio da una chiamata a un'altra chiamata 24
- Passaggio di una chiamata in corso a un altro telefono 24



Trasferimento di chiamate	25
Invio di una chiamata a un sistema di voice messaging	26
Deviazione di tutte le chiamate verso un altro numero	27
Uso della funzione Non disturbare	28
Esecuzione di chiamate in conferenza	29
Informazioni sui tipi di chiamate in conferenza	29
Avvio e partecipazione a una conferenza standard	30
Avvio o collegamento a una chiamata in conferenza automatica	31
Esecuzione o ricezione di chiamate con l'interfono	32
Gestione avanzata delle chiamate	34
Chiamata rapida	34
Risposta a una chiamata reindirizzata sul proprio telefono	35
Archiviazione e recupero delle chiamate parcheggiate	37
Disconnessione dai gruppi di ricerca	38
Uso di una linea condivisa	39
Informazioni sulle linee condivise	39
Uso delle linee condivise	40
Uso di CLO per la determinazione dello stato di una linea	41
Esecuzione e ricezione di chiamate protette	41
Tracce delle chiamate sospette	42
Assegnazione di una priorità alle chiamate importanti	42
Uso di Mobilità interni telefonici di Cisco	44
Gestione delle chiamate aziendali utilizzando un solo numero di telefono	44
Uso di un ricevitore, una cuffia e un altoparlante	47
Acquisto di una cuffia	48
Uso della funzione Risposta automatica	48
Uso delle impostazioni del telefono	50
Personalizzazione della suoneria e degli indicatori dei messaggi	50
Personalizzazione dello schermo del telefono	51

Uso dei registri delle chiamate e delle rubriche	52
Uso dei registri delle chiamate	52
Composizione da rubrica	54
Uso della rubrica aziendale sul proprio telefono	55
Uso dell'Elenco Personale sul proprio telefono	56
Accesso ai messaggi vocali	59
Uso delle pagine Web Opzioni utente	60
Accesso alle pagine Web Opzioni utente	60
Configurazione delle funzioni e dei servizi sul Web	61
Uso di Elenco Personale sul Web	61
Impostazione delle chiamate rapide sul Web	63
Impostazione dei servizi telefonici sul Web	65
Controllo delle impostazioni utente sul Web	66
Controllo delle impostazioni della linea sul Web	67
Impostazione dei telefoni e degli elenchi di accessi per Mobile Connect	69
Informazioni sulle opzioni di configurazione aggiuntive	72
Risoluzione dei problemi relativi al telefono	75
Risoluzione dei problemi generali	75
Visualizzazione dei dati di amministrazione del telefono	76
Termini della garanzia Cisco limitata di un anno per l'hardware	77
Indice	79

Introduzione

Uso del presente manuale

Il presente manuale fornisce una panoramica delle funzioni disponibili sul telefono. È possibile leggere l'intero manuale per ottenere informazioni dettagliate sulle funzionalità del telefono oppure consultare la tabella riportata di seguito per informazioni sulle sezioni più utilizzate.

Operazione da effettuare	Procedura
Esplorare le diverse funzioni del telefono personalmente	Premere  >  sul telefono per richiedere assistenza.
Revisione delle informazioni importanti sulla sicurezza	Vedere Informazioni sulla sicurezza e sulle prestazioni, pagina 2 .
Connettere il telefono	Vedere Connessione del telefono, pagina 4 .
Utilizzare il telefono dopo l'installazione	Vedere Panoramica del telefono, pagina 7 .
Ottenere informazioni sui pulsanti e sulle softkey	Vedere Informazioni sui pulsanti e sull'hardware, pagina 7 .
Effettuare chiamate	Vedere Esecuzione di una chiamata: Opzioni di base, pagina 18 .
Mettere in attesa le chiamate	Vedere Uso delle funzioni Attesa e Riprendi, pagina 23 .
Attivare la funzione Mute per le chiamate	Vedere Uso della funzione Mute, pagina 24 .
Trasferire le chiamate	Vedere Trasferimento di chiamate, pagina 25 .
Effettuare chiamate in conferenza	Vedere Esecuzione di chiamate in conferenza, pagina 29 .
Impostare la funzione di chiamata rapida	Vedere Chiamata rapida, pagina 34 .
Condividere un numero di telefono	Vedere Risposta a una chiamata reindirizzata sul proprio telefono, pagina 35 .
Utilizzare il telefono come altoparlante	Vedere Uso di un ricevitore, una cuffia e un altoparlante, pagina 47 .
Modificare il volume della suoneria o della chiamata	Vedere Personalizzazione della suoneria e degli indicatori dei messaggi, pagina 50 .

Operazione da effettuare	Procedura
Visualizzare le chiamate non risposte	Vedere Uso dei registri delle chiamate, pagina 52.
Ascoltare i messaggi vocali	Vedere Accesso ai messaggi vocali, pagina 59.
Visualizzare definizioni delle softkey e delle icone	Vedere la scheda Guida rapida all'inizio di questo manuale.

Individuazione di informazioni aggiuntive

È possibile accedere alla più recente documentazione relativa al telefono IP di Cisco Unified sul Web al seguente URL:

http://www.cisco.com/en/US/products/hw/phones/ps379/tsd_products_support_series_home.html

È possibile accedere al sito Web Cisco al seguente URL:

<http://www.cisco.com/>

È possibile accedere ai siti Web internazionali di Cisco dal seguente URL:

http://www.cisco.com/public/countries_languages.shtml

Informazioni sulla sicurezza e sulle prestazioni

Per informazioni sull'impatto che le interruzioni dell'alimentazione e altri dispositivi possono avere sul proprio telefono IP di Cisco Unified, fare riferimento alle seguenti sezioni.

Interruzione dell'alimentazione

L'accessibilità al servizio di emergenza tramite il telefono dipende dall'alimentazione del telefono. Se si verifica un'interruzione dell'alimentazione, il servizio e la chiamata al servizio di chiamata di emergenza non funzioneranno fino a quando non viene ripristinata l'alimentazione. In caso di interruzione dell'alimentazione, potrebbe essere necessario reimpostare o riconfigurare l'attrezzatura prima di utilizzare il servizio o la chiamata al servizio di chiamata di emergenza.

Uso di dispositivi esterni

Le seguenti informazioni si applicano in caso di uso di dispositivi esterni con il telefono IP di Cisco Unified:

Cisco consiglia l'uso di dispositivi esterni di buona qualità (ad esempio, cuffie) protetti contro segnali di frequenza radio (RF) e frequenza audio (AF) indesiderati.

Eventuali interferenze audio dipendono dalla qualità di questi dispositivi e alla relativa vicinanza ad altri dispositivi quali telefoni cellulari o radio con due frequenze. In questi casi, Cisco consiglia di tentare di effettuare le seguenti operazioni:

- Allontanare il dispositivo esterno dall'origine dei segnali RF o AF.
- Allontanare i cavi del dispositivo esterno dall'origine dei segnali RF o AF.
- Utilizzare cavi schermati per il dispositivo esterno oppure utilizzare cavi con uno schermo e un connettore migliori.
- Ridurre la lunghezza del cavo del dispositivo esterno.
- Applicare ferriti o altri dispositivi simili sui cavi per il dispositivo esterno.

Cisco non può offrire garanzie sulle prestazioni del sistema in quanto non dispone di alcun controllo sulla qualità di dispositivi, cavi e connettori esterni. Il sistema funziona correttamente se i dispositivi adeguati vengono collegati mediante cavi e connettori di buona qualità.



Precauzione

Nei paesi dell'Unione Europea, utilizzare solo altoparlanti, microfoni e cuffie esterne pienamente conformi alla direttiva EMC [89/336/EC].

Informazioni generali sulla protezione del prodotto Cisco

Il presente prodotto contiene funzioni crittografate ed è soggetto alle leggi vigenti negli Stati Uniti o nel paese locale che governano l'importazione, l'esportazione, il trasferimento e l'uso. La distribuzione di prodotti crittografati Cisco non conferisce a terze parti l'autorità per importare, esportare, distribuire o utilizzare la crittografia. Gli importatori, gli esportatori, i distributori e gli utenti hanno la responsabilità di conformarsi alle leggi vigenti negli Stati Uniti o nel paese locale. Utilizzando questo prodotto si accetta di rispettare la conformità alle leggi e alle normative applicabili. Se non è possibile conformarsi alle leggi degli Stati Uniti o alle leggi locali, restituire immediatamente il prodotto.

Per un riepilogo delle leggi statunitensi che governano i prodotti crittografati Cisco, visitare il sito: <http://www.cisco.com/wwl/export/crypto/tool/stqrg.html>. Se è necessario ulteriore supporto, contattare la società inviando un messaggio e-mail all'indirizzo export@cisco.com.

Funzioni di accesso facilitato

Un elenco delle funzioni di accesso facilitato è disponibile su richiesta.

Connessione del telefono

In genere, il nuovo telefono IP di Cisco Unified viene connesso alla rete telefonica IP aziendale dall'amministratore di sistema. In caso contrario, per ulteriori informazioni sulla connessione del telefono, fare riferimento all'immagine e alla tabella riportate di seguito.

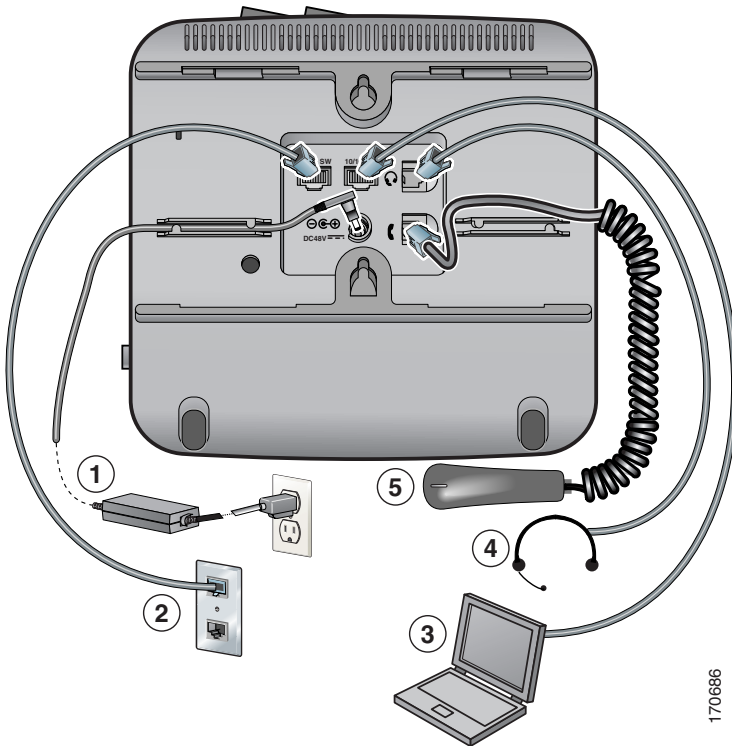

170686

1	Porta della scheda CC (DC48V) (opzionale)
2	Porta di rete (10/100 SW)
3	Porta di accesso (10/100 PC)
4	Porta della cuffia
5	Porta del ricevitore

Regolazione del supporto del ricevitore

Quando si connette il telefono, potrebbe essere necessario regolare il supporto del ricevitore per assicurarsi che questo non scivoli dall'alloggiamento. Per istruzioni, vedere la tabella riportata di seguito.

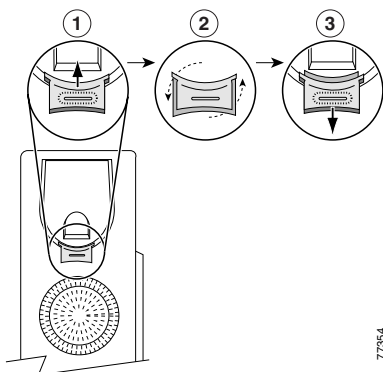

7754

1	Rimuovere il ricevitore e tirare la linguetta di plastica quadrata dal relativo supporto.
2	Ruotare la linguetta di 180 gradi.
3	Far scivolare nuovamente la linguetta nel supporto del ricevitore. Un'estensione sporge dalla parte superiore della linguetta ruotata. Riporre il ricevitore nell'apposito supporto.

Registrazione con TAPS

Dopo aver connesso il telefono alla rete, l'amministratore di sistema può richiedere l'autoregistrazione del telefono mediante TAPS (Tool for Auto-Registered Phones Support, Strumento di supporto per la registrazione automatica del telefono). TAPS può essere utilizzato sia per un nuovo telefono che per sostituirne uno già esistente.

Per effettuare la registrazione con TAPS, sollevare il ricevitore, immettere l'interno TAPS fornito dall'amministratore di sistema e seguire le istruzioni vocali. Potrebbe essere necessario immettere il numero completo dell'interno, prefisso incluso. Dopo che sul telefono è stato visualizzato un messaggio di conferma, riagganciare. Il telefono viene spento e riaccessi automaticamente.

Informazioni sulla cuffia

Per utilizzare una cuffia, collegarla all'apposita porta sul lato posteriore del telefono. Per ulteriori informazioni, vedere [Uso di un ricevitore, una cuffia e un altoparlante, pagina 47](#).

Sebbene Cisco Systems esegua alcune verifiche interne delle cuffie di terze parti da utilizzare con i propri telefoni IP di Cisco Unified, non garantisce né supporta prodotti di fornitori di cuffie o ricevitori. A causa delle incongruenze a livello ambientale e di hardware tra le diverse ubicazioni in cui vengono distribuiti i telefoni IP di Cisco Unified, non esiste una singola soluzione "migliore", ottimale per tutti gli ambienti. Cisco consiglia ai clienti di verificare le cuffie che offrono il migliore funzionamento nel proprio ambiente prima di distribuire un numero elevato di unità nella rete.

In alcuni casi, i componenti meccanici o elettronici di diverse cuffie possono determinare un'eco della propria voce udibile dagli utenti remoti durante le conversazioni con utenti di telefoni IP di Cisco Unified.

Cisco Systems consiglia l'uso di dispositivi esterni di buona qualità, quali cuffie protette contro segnali di frequenza radio (RF) e frequenza audio (AF) indesiderati. A seconda della qualità di questi dispositivi e della relativa vicinanza con altri dispositivi quali telefoni cellulari o radio con due frequenze, si possono verificare disturbi audio. Per ulteriori informazioni, vedere [Qualità audio soggettiva, pagina 6](#).

Il motivo principale per cui una determinata cuffia potrebbe risultare non appropriata per il telefono IP di Cisco Unified è il potenziale per un ronzio percepibile. Tale ronzio potrebbe essere percepito sia dall'utente remoto che dall'utente del telefono IP di Cisco Unified. Alcuni ronzii o fruscii potenziali possono essere determinati da diverse fonti esterne, quali luci elettriche, vicinanza con motori elettrici o monitor per PC di grandi dimensioni. In alcuni casi, un ronzio rilevato da un utente potrebbe essere ridotto o eliminato utilizzando un trasformatore locale power cube o un adattatore di alimentazione power injector.

Qualità audio soggettiva

Oltre alle prestazioni fisiche, meccaniche e tecniche, l'aspetto audio di una cuffia deve risultare soddisfacente per l'utente diretto e per l'utente remoto. La qualità dell'audio è soggettiva e Cisco non può garantire le prestazioni di alcuna cuffia o ricevitore, sebbene le prestazioni di alcune cuffie e ricevitori riportati sui siti elencati di seguito siano state giudicate soddisfacenti in caso di uso con i telefoni IP di Cisco Unified.







Tuttavia, la verifica di questa attrezzatura nel proprio ambiente per determinarne il livello delle prestazioni rimane comunque responsabilità del cliente.







Per informazioni sulle cuffie, vedere:

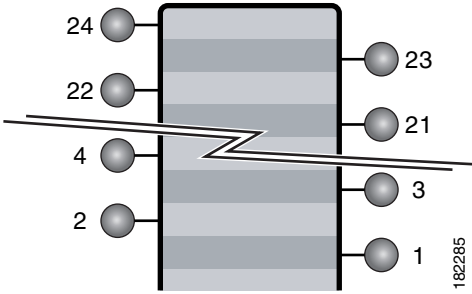

<http://www.vxicorp.com/cisco>





<http://www.plantronics.com/cisco>

<http://www.jabra.com>

	Funzione	Descrizione	Per ulteriori informazioni, vedere
1	Tasti programmabili 	<p>In base alla configurazione definita, i tasti programmabili consentono di accedere a quanto indicato di seguito:</p> <ul style="list-style-type: none"> • Linee del telefono e linee dell'interfono (pulsanti di linea) • Numeri di chiamata rapida (pulsanti di chiamata rapida, inclusa la funzione di chiamata rapida CLO) • Servizi basati sul Web (ad esempio, un pulsante per la rubrica personale) • Funzioni delle chiamate (ad esempio, Privacy e Conferenza). • Funzioni locali (ad esempio, menu Applicazioni, Cuffia, Impostazioni) <p>I pulsanti si accendono per indicare lo stato:</p> <ul style="list-style-type: none">  Luce verde fissa: indica una chiamata attiva o una chiamata con interfono a due vie  Luce verde lampeggiante: indica una chiamata in attesa  Luce ambra fissa: indica l'uso della funzione Privacy, una chiamata con interfono a una via, l'uso della funzione NoDist, l'accesso al gruppo di ricerca, l'uso della cuffia oppure che è abilitata un'altra funzione locale  Luce ambra lampeggiante: indica una chiamata in arrivo o una chiamata di ripristino  Luce rossa fissa: indica che la linea remota è in uso (linea condivisa, stato CLO o una chiamata con Mobile Connect attiva)  Luce rossa lampeggiante: indica una chiamata remota in attesa 	<ul style="list-style-type: none"> • Informazioni sulle funzioni dello schermo del telefono, pagina 14 • Gestione di base delle chiamate, pagina 18 • Chiamata rapida, pagina 34 • Uso di una linea condivisa, pagina 39 • Uso di CLO per la determinazione dello stato di una linea, pagina 41 • Esecuzione o ricezione di chiamate con l'interfono, pagina 32 • Uso delle funzioni Attesa e Riprendi, pagina 23

	Funzione	Descrizione	Per ulteriori informazioni, vedere
		<p>I pulsanti di linea sono numerati in ordine decrescente da 24 a 1, in modo alternato da sinistra verso destra.</p> 	
2	Etichetta cartacea	Consente di identificare ciascun pulsante con informazioni sulla linea o sulla funzione.	Informazioni sulle icone delle linee e delle chiamate, pagina 12
3	Pulsanti softkey 	Ognuno attiva un'opzione softkey (visualizzata sullo schermo del telefono).	Informazioni sulle funzioni dello schermo del telefono, pagina 14
4	Pulsante Attesa 	Consente di mettere le chiamate in attesa.	Uso delle funzioni Attesa e Riprendi, pagina 23
5	Pulsante Trasfer. 	Consente la connessione di una chiamata a un altro numero.	Trasferimento di chiamate, pagina 25
6	Pulsante Ripeti 	Consente di connettersi all'ultimo numero chiamato.	Esecuzione di una chiamata: Opzioni di base, pagina 18
7	Tastiera	Consente di comporre numeri di telefono, immettere lettere e scegliere voci di menu.	Gestione di base delle chiamate, pagina 18
8	Pulsante Mute 	Consente di attivare/disattivare il microfono. Quando per il microfono è attivata la funzione Mute, questo pulsante è acceso.	Uso della funzione Mute, pagina 24

	Funzione	Descrizione	Per ulteriori informazioni, vedere
9	Pulsante Volume 	Consente di controllare il volume del ricevitore, della cuffia e dell'altoparlante (ricevitore sganciato) e il volume della suoneria (ricevitore agganciato).	Uso di un ricevitore, una cuffia e un altoparlante, pagina 47
10	Pulsante Altoparlante 	Consente di attivare/disattivare l'altoparlante. Quando l'altoparlante è attivo, questo pulsante è acceso.	Uso di un ricevitore, una cuffia e un altoparlante, pagina 47
11	Ricevitore	Funziona come un ricevitore tradizionale.	Uso di un ricevitore, una cuffia e un altoparlante, pagina 47
12	Luce indicatore ricevitore	Indica una chiamata in arrivo o un nuovo messaggio vocale. Lampeggia quando è in arrivo una chiamata e rimane accesa quando è presente un messaggio in attesa.	Accesso ai messaggi vocali, pagina 59
13	Schermo del telefono	Visualizza informazioni quali lo stato della linea/chiamata, il numero di telefono e le schede delle softkey.	Informazioni sulle funzioni dello schermo del telefono, pagina 14
14	Modello di telefono IP di Cisco Unified	Mostra il numero del modello del telefono IP di Cisco Unified.	

	Funzione	Descrizione	Per ulteriori informazioni, vedere
15	Pulsante di navigazione a quattro direzioni e pulsante Seleziona (parte centrale) 	<p>Pulsante di navigazione</p> <ul style="list-style-type: none"> • Consente di scorrere i menu verso l'alto e verso il basso e di evidenziarne le voci. • È possibile scorrere verso sinistra per aprire la visualizzazione dettagliata e vedere i numeri della rubrica e le funzioni associate a ciascun pulsante di linea (quando è visualizzata la schermata della chiamata) • È possibile scorrere verso destra per chiudere la visualizzazione dettagliata <p>Pulsante Seleziona: consente di effettuare lo scorrimento per selezionare una linea utilizzando il pulsante di navigazione, quindi:</p> <ul style="list-style-type: none"> • Se il pulsante è mappato a un numero della rubrica e: <ul style="list-style-type: none"> – La linea è inattiva, premere  per iniziare una nuova chiamata. – Sulla linea è presente una chiamata in attesa, premere  per riprendere la chiamata. – Sulla linea è presente una chiamata attiva, il pulsante Seleziona non produce alcun effetto. • Se il pulsante è mappato a una funzione, premere  per accedere alla funzione. 	<p>Informazioni sulle funzioni dello schermo del telefono, pagina 14</p> <p>Informazioni sulle funzioni dello schermo del telefono, pagina 14</p>

Informazioni sulla distinzione tra linee e chiamate

Per evitare confusione tra linee e chiamate, fare riferimento a queste descrizioni:

- **Linee:** sono disponibili 24 tasti programmabili (vedere [Informazioni sui pulsanti e sull'hardware, pagina 7](#)). In genere, l'amministratore di sistema assegna alcune di queste linee (fino a 24) da utilizzare come linee per effettuare e ricevere chiamate. Ciascuna linea corrisponde a un numero di rubrica o a un numero dell'interfono che altre persone possono utilizzare per chiamare l'utente.







Alcune linee potrebbero condividere lo stesso numero di rubrica e altre persone potrebbero disporre di numeri di rubrica univoci. Per visualizzare le proprie linee del telefono, utilizzare il pulsante di navigazione per scorrere l'elenco della schermata dei tasti programmabili (vedere [Informazioni sulle funzioni dello schermo del telefono, pagina 14](#)).







I tasti configurati come linee visualizzano il numero di rubrica loro assegnato e il numero del tasto associato. Ad esempio, se il numero della rubrica "3105" è assegnato al tasto 1, sullo schermo del telefono la linea viene visualizzata con il numero 3105:01. A ciascuna linea è inoltre associata un'icona che consente di identificarne la funzione (vedere [Informazioni sulle icone delle linee e delle chiamate, pagina 12](#)).

- **Chiamate:** ciascuna linea può supportare una sola chiamata. Se più linee condividono uno stesso numero di rubrica, ciascuna linea può sempre supportare una sola chiamata.

Informazioni sulle icone delle linee e delle chiamate

Il telefono visualizza icone per consentire all'utente di determinare lo stato della linea e della chiamata e la possibilità di accesso alle funzioni su ciascuna linea.

Icona	Stato della linea o della chiamata	Descrizione
Stato della chiamata		
	Linea sbloccata	Non è presente alcuna attività di chiamata su questa linea.
	Linea bloccata	Si sta componendo un numero o è in corso una chiamata in uscita.
	Chiamata connessa	Si è connessi con l'interlocutore.
	Deviazione di chiamata abilitata	Su questa linea è abilitata la deviazione delle chiamate.
	Chiamata in arrivo	Una chiamata è in arrivo su una delle linee.
	Chiamata in attesa	La chiamata è stata messa in attesa. Vedere Uso delle funzioni Attesa e Riprendi, pagina 23 .
	Remoto in uso	Un altro telefono che condivide la stessa linea ha una chiamata connessa. Vedere Uso di una linea condivisa, pagina 39 .

Icona	Stato della linea o della chiamata	Descrizione
	Chiamata autenticata	Vedere Esecuzione e ricezione di chiamate protette , pagina 41.
	Chiamata crittografata	Vedere Esecuzione e ricezione di chiamate protette , pagina 41.
	Linea dell'interfono inattiva.	La linea dell'interfono non è in uso. Vedere Esecuzione o ricezione di chiamate con l'interfono , pagina 32.
	Interfono a una via	La linea dell'interfono sta inviando o ricevendo l'audio a una via. Vedere Esecuzione o ricezione di chiamate con l'interfono , pagina 32.
	Interfono a due vie	Il destinatario ha premuto la linea dell'interfono per attivare l'audio a due vie con il chiamante. Vedere Esecuzione o ricezione di chiamate con l'interfono , pagina 32.
Accesso alle funzioni		
	Menu Applicazioni	Il menu Applicazioni è assegnato a questo pulsante di linea. Vedere Accesso al menu Applicazioni , pagina 16.
	Menu Impostazioni	Il menu Impostazioni è assegnato a questo pulsante di linea. Vedere Uso delle impostazioni del telefono , pagina 50.
	Menu Rubriche	Il menu Rubriche è assegnato a questo pulsante di linea. Vedere Uso dei registri delle chiamate e delle rubriche , pagina 52.
	Menu Messaggi	Il menu Messaggi è assegnato a questo pulsante di linea. Vedere Accesso ai messaggi vocali , pagina 59.
	Menu Servizi	Il menu Servizi è assegnato a questo pulsante di linea. Vedere Impostazione dei servizi telefonici sul Web , pagina 65.
	Pulsante Cuffia	È possibile utilizzare questa opzione per utilizzare una cuffia con il telefono. Vedere Uso di un ricevitore, una cuffia e un altoparlante , pagina 47.
	Pulsante Conferenza	Il pulsante Conferenza è assegnato a questo pulsante di linea. Vedere Esecuzione di chiamate in conferenza , pagina 29.
	Altre funzioni relative alle chiamate	Una funzione di chiamata è assegnata a questa linea. Fare riferimento alla descrizione testuale accanto a questa icona per verificare la funzione.
	Mobilità	L'accesso alla funzione Mobilità è assegnato a questo pulsante di linea. Vedere Gestione delle chiamate aziendali utilizzando un solo numero di telefono , pagina 44.

Icona	Stato della linea o della chiamata	Descrizione
■	Funzione abilitata	Una funzione di chiamata è assegnata a questo pulsante di linea. Fare riferimento alla descrizione testuale accanto a questa icona per verificare la funzione.
⋮	Pulsante di chiamata rapida o CLO	Un pulsante di chiamata rapida è assegnato a questa linea. Vedere Chiamata rapida, pagina 34 , Impostazione dei servizi telefonici sul Web, pagina 65 e Uso di CLO per la determinazione dello stato di una linea, pagina 41 .

Suggerimento

Per consentire all'utente di ricordare le assegnazioni dei pulsanti di linea, l'amministratore di sistema può fornire un'etichetta cartacea prestampata. In caso contrario rimuovere l'etichetta vuota e creare le proprie etichette personali.

Informazioni sulle funzioni dello schermo del telefono

Questo è l'aspetto che lo schermo del telefono potrebbe avere quando il telefono è inattivo. Questa visualizzazione è denominata "generale".

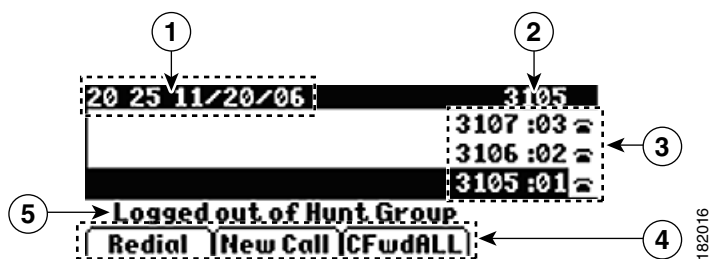

1	Visualizzazione e della data e dell'ora	Consente di visualizzare la data e l'ora correnti.
2	Linea telefonica principale	Consente di visualizzare il numero di telefono (numero di rubrica) per la linea telefonica principale.

3	Indicatori dei tasti programmabili	I tasti programmabili  possono servire come pulsanti di linea telefonica, pulsanti di linea dell'interfono, pulsanti di chiamata rapida, pulsanti dei servizi telefonici, pulsanti di funzioni delle chiamate o pulsanti di funzioni locali. Le icone e le descrizioni testuali indicano la modalità di configurazione di questi tasti. Per un riferimento alle icone, vedere Informazioni sulle icone delle linee e delle chiamate, pagina 12 .
4	Etichette softkey	Ciascuna visualizza una funzione softkey.
5	Linea di stato	Visualizza le icone della modalità audio, le informazioni sullo stato e i messaggi.



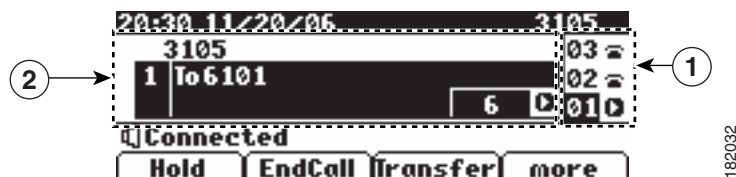

Questo è l'aspetto che lo schermo del telefono potrebbe avere quando il telefono è connesso a una chiamata. Questa visualizzazione è denominata "dettagliata".



1	Visualizzazione generale	Consente di visualizzare il numero della linea e l'icona dello stato per tutte le linee.
2	Visualizzazione dettagliata	Consente di visualizzare dettagli sulle funzioni assegnate alle chiamate e sulle funzioni locali per il pulsante di linea selezionato. In questo esempio, sono visualizzate le informazioni sulla chiamata collegata, ad esempio il numero di rubrica, la durata della connessione e lo stato della chiamata. Utilizzare il pulsante di navigazione per scorrere e visualizzare i dettagli sulle altre linee. Le funzioni relative alle chiamate e le funzioni locali visualizzano i nomi delle etichette e le icone nella relativa visualizzazione dettagliata (vedere Informazioni sulle icone delle linee e delle chiamate, pagina 12).

Accesso al menu Applicazioni



Uso del menu Applicazioni per accedere alle funzioni locali del telefono.

Operazione da effettuare	Procedura
Accedere al menu Applicazioni	Premere  >  per visualizzare un elenco di applicazioni: Messaggi, Rubrica, Impostazioni, Servizi e la Guida. In genere, il menu Applicazioni viene assegnato al pulsante 24  collocato nella parte superiore della colonna sinistra).
Scorrere un elenco o un menu	Utilizzare il pulsante di navigazione.
Selezionare una voce di menu	Utilizzare il pulsante di navigazione per scorrere ed evidenziare una voce di menu, quindi premere  o Seleziona . È inoltre possibile premere il numero sulla tastiera che corrisponde al numero della voce di menu.
Visualizzare il livello precedente in un menu	Premere Esci . Se si preme Esci dal livello superiore di un menu, il menu verrà chiuso.
Chiudere un menu (e tornare al menu Applicazioni)	Premere Esci una o più volte, finché il menu non viene chiuso.
Chiudere il menu Applicazioni	Premere  o Esci .

Suggerimento

Alcune voci dei menu Applicazioni, ad esempio Impostazioni, Rubriche, Servizi e Messaggi, possono essere assegnati a un pulsante dedicato. Utilizzare il pulsante di navigazione per scorrere la visualizzazione generale e fare riferimento a [Informazioni sulle icone delle linee e delle chiamate, pagina 12](#) per identificare queste linee.

Accesso al sistema della Guida del telefono





















Il telefono è dotato di un sistema di Guida in linea completo. Per visualizzare la Guida del telefono, premere  >  > ?. In genere, il menu Applicazioni viene assegnato al pulsante 24  collocato nella parte superiore della colonna sinistra.

Informazioni sulla disponibilità delle funzioni

A seconda della configurazione del sistema telefonico, le funzioni incluse nel presente Manuale del telefono potrebbero non essere disponibili o potrebbero funzionare in modo diverso sul telefono in uso. Per informazioni sul funzionamento o la disponibilità delle funzioni, contattare il servizio di supporto o l'amministratore di sistema.

È possibile accedere alle funzioni utilizzando le softkey oppure premendo un pulsante di linea. È possibile configurare alcune di queste funzioni, tuttavia la maggior parte di esse viene configurata dall'amministratore di sistema.

Di seguito sono riportati alcuni dettagli sull'uso delle softkey e dei pulsanti di linea per accedere alle funzioni:







Funzione	Softkey	Etichetta e icona del pulsante di linea
Prenota	Prenota	Prenota 
Deviazione di chiamata	DevTutt	Devia tutte 
Parcheggio chiamata	ParChi	Parcheggio chiamata 
Risposta per assente	RispAss	Risposta per assente 
Conferenza	Conf	Conferenza 
Elenco partecipanti conferenza	El.Conf.	Elenco partecipanti conferenza 
Non disturbare	NoDist	Non disturbare 
Chiusura di una chiamata	Chiudi	Chiudi 
Risposta per assente di gruppo	RispAsG	Risposta per assente di gruppo 
Attesa	Attesa	Pulsante 
Gruppo di ricerca	GrpLog	Gruppo di ricerca 
ID chiamata indesiderata	ID_TI	ID chiamata indesiderata 
Conferenza automatica	ConfAut	Conferenza automatica 
Mobilità	Mobilità	Mobilità 
Nuova chiamata	NvChiam	Nuova chiamata 
Risposta per altri gruppi	RispAlG	Risposta per altri gruppi 
Ripeti	Ripeti	Pulsante 
Rimozione dell'ultimo partecipante alla conferenza	DiscUlt	Rimuovi ultimo partecipante 
Trasferisci	Trasfer.	Pulsante 
Modalità video	Video	Video 

Gestione di base delle chiamate



È possibile eseguire attività di gestione di base delle chiamate utilizzando una serie di funzioni e servizi. La disponibilità delle funzioni può variare. Per ulteriori informazioni, rivolgersi all'amministratore di sistema.

Esecuzione di una chiamata: Opzioni di base

Di seguito sono riportati alcuni metodi per effettuare una chiamata sul telefono IP di Cisco Unified.





Operazione da effettuare	Procedura	Per ulteriori informazioni, vedere
Effettuare una chiamata utilizzando il ricevitore	Solleverare il ricevitore e immettere un numero.	Uso di un ricevitore, una cuffia e un altoparlante, pagina 47
Effettuare una chiamata utilizzando l'altoparlante	Premere  e immettere un numero.	Uso di un ricevitore, una cuffia e un altoparlante, pagina 47
Effettuare una chiamata utilizzando una cuffia	Premere  () e immettere un numero. (In genere, il pulsante 23 è assegnato alla cuffia).	Uso di un ricevitore, una cuffia e un altoparlante, pagina 47
Ripetere un numero	Premere  per comporre l'ultimo numero.	Esecuzione di una chiamata: Opzioni di base, pagina 18
Chiamata da un registro delle chiamate	<ol style="list-style-type: none">1. Premere  () > Rubriche.2. Scegliere Chiamate non risposte, Chiamate ricevute, oppure Chiamate effettuate.3. Premere Chiama.	Uso dei registri delle chiamate, pagina 52

Suggerimenti

- È possibile comporre un numero con il ricevitore agganciato, senza segnale (precomposizione). Per eseguire una precomposizione, immettere un numero, bloccare la linea sollevando il ricevitore premendo **Chiama** oppure premendo  () o .
- Quando si effettua la precomposizione, il telefono tenta di anticipare il numero che si sta componendo visualizzando i numeri corrispondenti (se disponibili) dal registro delle chiamate effettuate. Questa funzione viene definita Composizione automatica. Per chiamare un numero visualizzato con la funzione Composizione automatica, scorrere l'elenco fino al numero e sganciare il ricevitore oppure premere il pulsante Seleziona.
- In caso di errore durante la composizione, premere << per cancellare le cifre.
- Se i partecipanti a una chiamata ricevono un segnale acustico, la chiamata potrebbe essere monitorata o registrata. Per ulteriori informazioni, rivolgersi all'amministratore di sistema.

Esecuzione di una chiamata: Opzioni aggiuntive









È possibile effettuare chiamate utilizzando funzioni e servizi speciali che potrebbero essere disponibili sul telefono. Per ulteriori informazioni su queste opzioni aggiuntive, rivolgersi all'amministratore di sistema.

Operazione da effettuare	Procedura	Per ulteriori informazioni, vedere
Effettuare una chiamata mentre è in corso un'altra chiamata (utilizzando una linea diversa)	<ol style="list-style-type: none"> 1. Premere  per utilizzare una nuova linea. La prima chiamata viene automaticamente messa in attesa. 2. Immettere un numero. 	Uso delle funzioni Attesa e Riprendi, pagina 23
Effettuare una chiamata rapida	Effettuare una delle seguenti operazioni: <ul style="list-style-type: none"> • Premere . • Utilizzare la funzione Composizione abbreviata. • Utilizzare la funzione Indice di chiamata rapida. 	Chiamata rapida, pagina 34
Effettuare una chiamata da una rubrica aziendale sul telefono	<ol style="list-style-type: none"> 1. Premere  () > Rubriche > Rubrica aziendale (il nome può variare) 2. Immettere un nome e premere Cerca. 3. Evidenziare un elenco e sganciare il telefono. 	Uso dei registri delle chiamate, pagina 52

Operazione da effettuare	Procedura	Per ulteriori informazioni, vedere
Utilizzare la funzione Prenota di Cisco per ricevere la notifica quando un interno occupato o con una chiamata in arrivo diventa disponibile	<ol style="list-style-type: none"> 1. Premere Prenota quando viene emesso il segnale di occupato o la suoneria. 2. Riagganciare. Il telefono avvisa quando la linea è libera. 3. Effettuare nuovamente la chiamata. 	L'amministratore di sistema
Verificare se una linea associata a una chiamata rapida è occupata prima di effettuare una chiamata su quella linea	Cercare gli indicatori di Caratteristica Linea Occupata.	Uso di CLO per la determinazione dello stato di una linea, pagina 41
Effettuare una chiamata con priorità (precedenza)	Immettere il numero di accesso MLPP, quindi immettere un numero di telefono.	Assegnazione di una priorità alle chiamate importanti, pagina 42
Effettuare una chiamata da una voce di rubrica personale	<ol style="list-style-type: none"> 1. Premere  > Rubriche > Elenco Personale per accedere. 2. Scegliere Rubrica personale e ricercare un elenco. 	Uso dell'Elenco Personale sul proprio telefono, pagina 56
Effettuare una chiamata mediante un codice di fatturazione o di verifica	<ol style="list-style-type: none"> 1. Comporre un numero. 2. Dopo il segnale, immettere un codice di argomento client (CMC) o di autorizzazione forzata (FAC). 	L'amministratore di sistema
Effettuare una chiamata mediante il profilo di Mobilità interni telefonici	Accedere al servizio Mobilità interni telefonici sul telefono.	Uso di Mobilità interni telefonici di Cisco, pagina 44
Effettuare una chiamata da un cellulare utilizzando Mobile Voice Access	<ol style="list-style-type: none"> 1. Comporre il numero di accesso al servizio vocale mobile assegnato. 2. Immettere il numero di cellulare (se richiesto) e il PIN. 3. Premere 1 per effettuare una chiamata a un telefono IP aziendale. 4. Comporre il numero di un telefono sulla scrivania diverso dal numero di telefono sulla scrivania personale. <p>Nota Prima di utilizzare Mobile Voice Access, è necessario ottenere il relativo numero e il PIN dell'utente finale dall'amministratore di sistema.</p>	Gestione delle chiamate aziendali utilizzando un solo numero di telefono, pagina 44

Risposta a una chiamata

È possibile rispondere a una chiamata sollevando il ricevitore oppure è possibile utilizzare altre opzioni se sono disponibili sul telefono.

Operazione da effettuare	Procedura	Per ulteriori informazioni, vedere
Rispondere con una cuffia	Se spento, premere  (). Oppure, se il pulsante  () è acceso, premere Rispondi oppure  (lampeggiante).	Uso di un ricevitore, una cuffia e un altoparlante, pagina 47
Rispondere con l'altoparlante	Premere  , Rispondi o  (lampeggiante).	Uso di un ricevitore, una cuffia e un altoparlante, pagina 47
Passaggio da una chiamata connessa a una nuova chiamata	Premere Rispondi oppure, se la chiamata è in arrivo su una linea diversa, premere  (lampeggiante).	Uso delle funzioni Attesa e Riprendi, pagina 23
Rispondere utilizzando l'avviso di chiamata	Premere Rispondi .	Uso delle funzioni Attesa e Riprendi, pagina 23
Inviare una chiamata a un sistema di voice messaging	Premere ImmDev .	Invio di una chiamata a un sistema di voice messaging, pagina 26
Connettere automaticamente le chiamate	Utilizzare la funzione Risposta automatica.	Uso della funzione Risposta automatica, pagina 48
Recuperare una chiamata parcheggiata su un altro telefono	Utilizzare Parcheggio chiamata o Parcheggio chiamate indirizzate.	Archiviazione e recupero delle chiamate parcheggiate, pagina 37
Utilizzare il telefono per rispondere a una chiamata in arrivo altrove	Utilizzare la funzione Risposta per assente.	Risposta a una chiamata reindirizzata sul proprio telefono, pagina 35
Rispondere a una chiamata con priorità	Chiudere la chiamata in corso e premere Risp .	Assegnazione di una priorità alle chiamate importanti, pagina 42

Operazione da effettuare	Procedura	Per ulteriori informazioni, vedere
Rispondere a una chiamata sul telefono cellulare o un'altra destinazione remota	<p>Impostare Mobile Connect e rispondere al telefono.</p> <p>Quando si abilita Mobile Connect:</p> <ul style="list-style-type: none"> • Le destinazioni sulla scrivania e le destinazioni remote ricevono le chiamate contemporaneamente. • Quando si risponde alla chiamata dal telefono sulla scrivania, le destinazioni remote smettono di squillare, vengono disconnesse e mostreranno un messaggio di chiamata non risposta. • Quando si risponde alla chiamata su una destinazione remota, le altre destinazioni remote smettono di squillare, vengono disconnesse e mostreranno il messaggio di chiamata non risposta. 	<p>Gestione delle chiamate aziendali utilizzando un solo numero di telefono, pagina 44</p>

Suggerimento



Se i partecipanti a una chiamata ricevono un segnale acustico, la chiamata potrebbe essere monitorata o registrata. Per ulteriori informazioni, rivolgersi all'amministratore di sistema.

Chiusura di una chiamata

Per terminare una chiamata, riagganciare. Di seguito vengono riportati ulteriori dettagli.

Operazione da effettuare	Procedura
Riagganciare mentre si utilizza il ricevitore	Riporre il ricevitore nell'apposito alloggiamento. Altrimenti, premere Chiudi .
Riagganciare mentre si utilizza una cuffia	Premere  (🔊). Oppure, per mantenere la modalità con cuffia attiva, premere Chiudi .
Riagganciare mentre si utilizza l'altoparlante	Premere  oppure Chiudi .



Uso delle funzioni Attesa e Riprendi





È possibile mettere in attesa e riprendere chiamate. Quando si mette una chiamata in attesa, l'icona Attesa  viene visualizzata accanto alla linea sullo schermo del telefono e il pulsante di linea corrispondente  emette una luce verde lampeggiante.

Se un altro utente mette in attesa una linea condivisa, il pulsante di linea associato visualizzerà  (lampeggiante). L'utente e qualsiasi altra persona che condivide la linea può riprendere la chiamata.

Se per il telefono è abilitata la funzione Ripristino attesa, le chiamate messe in attesa verranno ripristinate sul telefono dopo un certo periodo di tempo. Queste chiamate "di ripristino" rimarranno in attesa fino a quando non vengono riprese.

Il telefono indica la presenza di una chiamata di ripristino nei modi indicati di seguito:

- Avvisando l'utente a intervalli con un singolo squillo, un flash o un segnale acustico a seconda dell'impostazione della linea del telefono.
- Visualizzando per breve tempo sulla barra di stato nella parte inferiore della schermata del telefono il messaggio "Ripristino attesa".
- Visualizzando l'icona animata Ripristino attesa  accanto all'ID del chiamante per la chiamata messa in attesa.
- Visualizzando un pulsante di linea  (lampeggiante, in base allo stato della linea).



Operazione da effettuare	Procedura
Messa in attesa di una chiamata	<ol style="list-style-type: none"> 1. Assicurarsi che la chiamata appropriata sia evidenziata. 2. Premere .
Riprendere una chiamata in attesa sulla linea corrente	<ul style="list-style-type: none"> • Premere ,  (lampeggiante) o  (lampeggiante) per la chiamata in attesa oppure • Assicurarsi che la chiamata appropriata sia evidenziata ed effettuare una delle seguenti operazioni: <ul style="list-style-type: none"> – Premere Riprendi. – Premere .

Suggerimenti

- Generalmente, l'attivazione della funzione Attesa è accompagnata da un sottofondo musicale o da un segnale acustico.
- Se si riceve contemporaneamente un avviso per una chiamata in arrivo e una chiamata di ripristino, per impostazione predefinita sullo schermo del telefono verrà visualizzata la chiamata in arrivo. Questa impostazione sulla priorità può essere modificata dall'amministratore di sistema.
- Se si utilizza una linea condivisa, la funzione Ripristino attesa consentirà di far squillare solo il telefono che ha messo la chiamata in attesa, non gli altri telefoni che condividono la linea.
- L'amministratore di sistema determina il periodo di tempo che intercorre tra gli avvisi di ripristino della chiamata.



Uso della funzione Mute

Se la funzione Mute è abilitata, è possibile ascoltare altri interlocutori di una chiamata senza essere uditi. È possibile utilizzare Mute insieme al ricevitore, l'altoparlante o una cuffia.

Operazione da effettuare	Procedura
Attivare il microfono	Premere  .
Disattivare il microfono	Premere  .

Passaggio da una chiamata a un'altra chiamata

È possibile passare da una chiamata all'altra su più linee.

Operazione da effettuare	Procedura
Passare a una chiamata in attesa su un'altra linea	Premere  (lampeggiante) corrispondente alla linea a cui si desidera passare.
Passare da una chiamata connessa a una chiamata in arrivo	Premere  (lampeggiante). Qualsiasi chiamata attiva viene messa in attesa e la chiamata selezionata viene ripresa.





Passaggio di una chiamata in corso a un altro telefono

È possibile passare una chiamata in corso dal telefono sulla scrivania al telefono cellulare o a un'altra destinazione remota e viceversa.



Operazione da effettuare	Procedura
Passare una chiamata in corso dal telefono sulla scrivania a un telefono cellulare	<ol style="list-style-type: none">1. Premere la softkey Mobilità e selezionare Invia chiamata a cellulare.2. Rispondere a una chiamata in corso dal telefono cellulare. Il pulsante di linea del telefono sulla scrivania si accende con una luce rossa  e le icone del ricevitore e il numero del chiamante vengono visualizzati sullo schermo del telefono. Non è possibile utilizzare la stessa linea telefonica per qualsiasi altra chiamata, tuttavia se il telefono sulla scrivania supporta più linee, è possibile utilizzare un'altra linea per effettuare o ricevere chiamate.
Passare una chiamata in corso da un telefono cellulare al telefono sulla scrivania	<ol style="list-style-type: none">1. Riagganciare la chiamata sul telefono cellulare per disconnettere il telefono cellulare, ma non la chiamata.2. Premere Riprendi sul telefono sulla scrivania entro 4 secondi e iniziare la conversazione da tale telefono.

Trasferimento di chiamate

Il trasferimento determina il reindirizzamento di una chiamata connessa. La *destinazione* è il numero al quale si desidera trasferire la chiamata. Quando si trasferisce una chiamata, per iniziare l'operazione, il telefono utilizza una nuova linea.

Operazione da effettuare	Procedura
Trasferire una chiamata senza parlare con il destinatario del trasferimento	<ol style="list-style-type: none"> 1. Da una chiamata attiva premere . 2. Immettere il numero di destinazione. 3. Premere nuovamente  per completare il trasferimento o Chiudi per annullare l'operazione. <p>Nota Se per il telefono è abilitato il trasferimento con ricevitore agganciato, completare il trasferimento riagganciando.</p>
Comunicare con il destinatario del trasferimento prima di trasferire una chiamata (trasferimento con consultazione)	<ol style="list-style-type: none"> 1. Da una chiamata attiva premere . 2. Immettere il numero di destinazione. 3. Attendere la risposta del destinatario del trasferimento. 4. Premere nuovamente  per completare il trasferimento o Chiudi per annullare l'operazione. <p>Nota Se per il telefono è abilitato il trasferimento con ricevitore agganciato, completare il trasferimento riagganciando.</p>
Reindirizzare una chiamata a un sistema di voice messaging	Premere ImmDev . Per ulteriori informazioni, vedere Invio di una chiamata a un sistema di voice messaging, pagina 26 .

Suggerimenti

- Se il trasferimento con ricevitore agganciato è abilitato sul telefono, è possibile riagganciare per completare la chiamata o premere , quindi riagganciare.
- Se il trasferimento con ricevitore agganciato *non* è abilitato sul telefono e si riaggancia senza premere nuovamente  la chiamata viene messa in attesa.
- Non è possibile utilizzare  per reindirizzare una chiamata in attesa. Premere **Riprendi** per riprendere la chiamata in attesa prima di trasferirla.

Invio di una chiamata a un sistema di voice messaging

È possibile utilizzare **ImmDev** per inviare una chiamata attiva, in arrivo o in attesa al sistema di voice messaging. A seconda del tipo di chiamata e della configurazione del telefono, è anche possibile utilizzare **ImmDev** per inviare la chiamata al sistema di voice messaging di un altro utente.

- Se la chiamata è stata inviata originariamente al telefono di un altro utente, **ImmDev** consente di reindirizzarla al proprio sistema di voice messaging o al sistema di voice messaging della parte chiamata originale. Questa funzione deve essere resa disponibile dall'amministratore di sistema.
- Se la chiamata è stata inviata direttamente e non trasferita o inoltrata oppure se il telefono non supporta l'opzione descritta in precedenza, **ImmDev** consente di reindirizzare la chiamata al proprio sistema di voice messaging.

Operazione da effettuare	Procedura
Inviare una chiamata attiva, in arrivo o in attesa a un sistema di voice messaging	<p>Premere ImmDev. Viene effettuata una delle seguenti operazioni:</p> <ul style="list-style-type: none">• La chiamata viene trasferita al proprio sistema di voice messaging.• Sullo schermo del telefono viene visualizzato un menu che consente di scegliere tra il proprio sistema di voice messaging o il sistema di voice messaging dell'utente originale. Scegliere un'opzione per reindirizzare la chiamata.

Suggerimento

Se sul telefono viene visualizzato un menu che scompare prima che sia possibile effettuare la selezione, è possibile premere nuovamente **ImmDev** per visualizzarlo. È anche possibile chiedere all'amministratore di sistema di configurare un valore di timeout maggiore.

Deviazione di tutte le chiamate verso un altro numero

È possibile utilizzare la funzione Deviazione di tutte le chiamate per reindirizzare le chiamate in arrivo dal proprio telefono verso un altro numero.

Operazione da effettuare	Procedura
Impostazione della deviazione di chiamata sulla linea principale	<p>Premere DevTutt e immettere un numero di telefono di destinazione.</p> <p>Nota Il telefono potrebbe disporre di pulsanti di linea aggiuntivi assegnati allo stesso numero di rubrica come linea principale. In questo caso, se si desidera che tutte le chiamate vengano inoltrate a tale numero della rubrica, è necessario selezionare l'inoltro delle chiamate per ciascuna linea.</p>
Annullare la deviazione di chiamata sulla linea principale	Premere DevTutt .
Verificare che la deviazione di chiamata sia abilitata sulla linea principale.	<p>Ricerca:</p> <ul style="list-style-type: none"> • L'icona della deviazione di chiamata sopra il numero di telefono principale: , che è sempre sul pulsante di linea 1. • Il numero di destinazione della deviazione di chiamata nella linea di stato.
Impostare o annullare la deviazione di chiamata in remoto o per una linea non principale	<ol style="list-style-type: none"> 1. Accedere alle pagine Web Opzioni utente. Vedere Accesso alle pagine Web Opzioni utente, pagina 60. 2. Accedere alle impostazioni di deviazione di chiamata. Vedere Controllo delle impostazioni della linea sul Web, pagina 67. <p>Nota Quando la deviazione di chiamata è abilitata per tutte le linee tranne che per la linea principale, il telefono non conferma quando viene effettuata la deviazione delle chiamate. È invece necessario confermare le impostazioni selezionate nelle pagine Web Opzioni utente.</p>

Suggerimenti

- Immettere il numero di destinazione della deviazione di chiamata esattamente come se si dovesse comporlo dal telefono. Ad esempio, se necessario, immettere il codice di accesso o il prefisso.
- È possibile deviare le chiamate verso un telefono analogico tradizionale o verso un altro telefono IP, ma l'amministratore di sistema può limitare la funzione di deviazione di chiamata ai numeri interni della società.
- La deviazione di chiamata è specifica della linea telefonica. Se si riceve una chiamata su una linea in cui la deviazione di chiamata non è abilitata, il telefono squilla normalmente.

- L'amministratore di sistema può impostare una funzione di sostituzione della deviazione delle chiamate che consente alla persona che riceve le chiamate inoltrate di raggiungere l'utente che ha effettuato la deviazione. Con la sostituzione abilitata, una chiamata effettuata dal telefono di destinazione al proprio telefono non viene deviata, ma squilla normalmente.
- L'amministratore di sistema può modificare le condizioni di deviazione di chiamata per le linee telefoniche.

Uso della funzione Non disturbare

È possibile utilizzare la funzione Non disturbare (NoDist) per impedire alle chiamate in arrivo di squillare sul proprio telefono. La funzione NoDist per il telefono deve essere abilitata dall'amministratore di sistema.

Quando le funzioni NoDist e Deviazione di tutte le chiamate sono abilitate per il telefono, le chiamate vengono tutte deviate e il chiamante non riceve alcun segnale di occupato.

Quando la funzione NoDist è attiva, le linee dell'interfono continuano a squillare.

Operazione da effettuare	Procedura
Attivare NoDist	Premere NoDist . Sulla linea di stato viene visualizzata la voce "Non disturbare", NoDist si accende  (fisso) e la suoneria viene disattivata.
Disattivare NoDist	Premere NoDist .
Personalizzare le impostazioni di NoDist	<ol style="list-style-type: none"> 1. Accedere alle pagine Web Opzioni utente. Vedere Accesso alle pagine Web Opzioni utente, pagina 60. 2. Scegliere Opzioni utente > Dispositivo. 3. Impostare le seguenti opzioni: <ul style="list-style-type: none"> • Non disturbare: consente di attivare/disattivare la funzione NoDist. • NoDist, avviso chiamata in entrata: consente di impostare l'avviso solo sul segnale acustico, solo sul flash e di disabilitare tutte le notifiche di avviso visive e acustiche.

Esecuzione di chiamate in conferenza

Il telefono IP di Cisco Unified consente di collegare tre o più persone in una conversazione telefonica, creando una chiamata in conferenza.

Informazioni sui tipi di chiamate in conferenza

Sono disponibili due tipi di chiamate in conferenza: standard (ad hoc) e automatica.

Chiamate in conferenza standard

Utilizzare la softkey **Conf** per avviare una conferenza standard chiamando ciascun partecipante. La chiamata in conferenza standard è una funzione predefinita disponibile sulla maggior parte dei telefoni.

Quando si crea una chiamata in conferenza utilizzando il telefono IP di Cisco Unified 7931G, il telefono utilizza una nuova linea per avviarla. A seconda delle impostazioni configurate dall'amministratore di sistema sul proprio telefono, potrebbe trattarsi di una linea che utilizza lo stesso numero di rubrica della chiamata iniziale o di un numero diverso.

Per ulteriori istruzioni, vedere [Avvio e partecipazione a una conferenza standard](#), pagina 30.







Chiamate in conferenza automatica



È possibile creare una conferenza automatica chiamando il numero di conferenza automatica in un momento specifico.

Per ulteriori istruzioni, vedere [Avvio o collegamento a una chiamata in conferenza automatica](#), pagina 31.

Avvio e partecipazione a una conferenza standard

Una conferenza standard (ad hoc) consente a un numero minimo di tre persone di partecipare a una singola chiamata.

Operazione da effettuare	Procedura
<ul style="list-style-type: none">• Creare una conferenza chiamando partecipanti• Aggiungere nuovi partecipanti a una conferenza esistente	<ol style="list-style-type: none">1. Da una chiamata connessa, premere  ().2. Immettere il numero di telefono del partecipante.3. Attendere che la chiamata venga connessa.4. Premere nuovamente  () per aggiungere il partecipante alla chiamata.5. Ripetere l'operazione per aggiungere altri partecipanti. <p>Rivolgersi all'amministratore di sistema per verificare se gli utenti che non hanno avviato una conferenza possono aggiungere o rimuovere i partecipanti.</p>
Partecipare a una conferenza	Rispondere al telefono quando squilla.
Visualizzare un elenco di partecipanti alla conferenza	<ol style="list-style-type: none">1. Premere  (fisso) con una conferenza attiva.2. Premere El.Conf. <p>I partecipanti vengono elencati nell'ordine in cui si sono aggiunti alla conferenza, quindi gli ultimi partecipanti aggiunti sono visualizzati all'inizio dell'elenco.</p>
Visualizzare un elenco aggiornato dei partecipanti alla conferenza	Con l'elenco dei partecipanti alla conferenza visualizzato, premere Aggiorna .
Visualizzare l'utente che ha avviato la conferenza	Mentre viene visualizzato l'elenco dei partecipanti alla conferenza, individuare la persona alla fine dell'elenco con un asterisco (*) accanto al nome.
Rimuovere i partecipanti alla conferenza	<ol style="list-style-type: none">1. Con l'elenco dei partecipanti alla conferenza visualizzato, evidenziare il nome del partecipante.2. Premere Rimuovi.
Disconnettere l'ultimo partecipante aggiunto alla conferenza	Con l'elenco dei partecipanti alla conferenza visualizzato, premere DiscUlt .
Disconnettersi da una conferenza standard	Riagganciare o premere Chiudi .
Verificare che una chiamata in conferenza sia protetta	Ricerca l'icona  o  dopo "Conferenza" sullo schermo del telefono.

Operazione da effettuare	Procedura
Rimuovere un partecipante non protetto da una conferenza	<p>Nell'Elenco partecipanti alla conferenza individuare il partecipante senza l'icona  o , quindi premere Rimuovi.</p> <p>Rivolgersi all'amministratore di sistema per verificare se gli utenti che non hanno avviato una conferenza possono aggiungere o rimuovere i partecipanti.</p>

Suggerimenti

- Per avviare una conferenza protetta, è necessario utilizzare un telefono in cui siano configurate le impostazioni di protezione.
- In corrispondenza delle conferenze e dei partecipanti non protetti è visualizzata l'icona .
- In base alla configurazione del telefono, se si esce da una conferenza dopo averla avviata è possibile che questa venga terminata. Per evitare che ciò accada, trasferire la conferenza prima di riagganciare.

Avvio o collegamento a una chiamata in conferenza automatica

Una chiamata in conferenza automatica consente di avviare o di collegarsi a una conferenza chiamando il numero della conferenza.

Operazione da effettuare	Procedura
Avviare una conferenza automatica	<ol style="list-style-type: none"> 1. Ottenere un numero di conferenza automatica dall'amministratore di sistema. 2. Distribuire il numero ai partecipanti. 3. Quando si è pronti ad avviare la riunione, sganciare il ricevitore per richiamare il segnale, quindi premere ConfAut. 4. Comporre il numero di conferenza automatica. <p>I partecipanti possono ora partecipare alla conferenza componendo il numero.</p> <p>Nota I partecipanti ricevono un segnale di occupato se chiamano la conferenza prima che la persona che ha avviato la conferenza si sia collegata. In questo caso, i partecipanti devono utilizzare la funzione di prenotazione di chiamata.</p>

Operazione da effettuare	Procedura
Collegarsi a una conferenza automatica	<p>Comporre il numero di conferenza automatica fornito dalla persona che ha avviato la conferenza.</p> <p>Nota Si riceverà un segnale di occupato se si effettua la chiamata in conferenza prima che l'utente che ha avviato la conferenza si sia collegato. In questo caso, riprovare a chiamare.</p>
Terminare una conferenza automatica	<p>Tutti i partecipanti devono riagganciare.</p> <p>La conferenza non termina automaticamente quando la persona che ha avviato la conferenza si disconnette.</p>

Suggerimento

Se si chiama il numero di una conferenza automatica protetto da un telefono non protetto, sul telefono verrà visualizzato il messaggio "Dispositivo non autorizzato". Per ulteriori informazioni, vedere [Esecuzione e ricezione di chiamate protette, pagina 41](#).

Esecuzione o ricezione di chiamate con l'interfono

È possibile effettuare una chiamata con interfono a un telefono di destinazione che risponde automaticamente alla chiamata in modalità con altoparlante e la funzione Mute attivata. La chiamata con interfono a una sola via consente di lasciare un messaggio breve al destinatario. Se il ricevitore o la cuffia del destinatario è in uso, l'audio viene inviato a tale dispositivo. Eventuali attività della chiamata corrente in cui il destinatario è impegnato continua contemporaneamente.

Il telefono di destinazione riceve un tono di avviso di chiamata con interfono e può scegliere di:





- Ascoltare il chiamante con il microfono e la funzione Mute attivata, vale a dire che è possibile udire il chiamante, ma il chiamante non può udire l'utente.
- Chiudere una chiamata con interfono premendo la softkey **Chiudi**. Effettuare questa operazione se non si desidera ascoltare il messaggio.
- Parlare con il chiamante premendo il pulsante di chiamata con interfono attiva e utilizzando il ricevitore, la cuffia o l'altoparlante. La chiamata con interfono diventa quindi una connessione a due vie e l'utente può parlare con il chiamante.

Quando si utilizza la funzione Interfono, è necessario tenere presente quanto segue:

- Da una linea dell'interfono è possibile chiamare solo altre linee dell'interfono.
- È possibile utilizzare solo una linea dell'interfono alla volta.
- Se si risponde a una chiamata con interfono mentre un'altra linea dell'interfono è attiva, la prima chiamata viene terminata.
- Quando la chiamata attiva viene monitorata o registrata, non è possibile ricevere o effettuare chiamate con l'interfono.

**Nota**

La funzione Mobilità interni telefonici Cisco non supporta le linee dell'interfono.

Operazione da effettuare	Procedura
Effettuare una chiamata con interfono a un numero dell'interfono di destinazione preconfigurato	Premere  (linea di destinazione dell'interfono) e iniziare a parlare dopo aver udito il tono di avviso di chiamata con interfono.
Effettuare una chiamata con interfono a un numero dell'interfono di destinazione non preconfigurato	Premere  (). Immettere il numero di destinazione dell'interfono o premere un numero di chiamata rapida per la destinazione. Iniziare a parlare dopo aver udito il tono di avviso di chiamata con interfono.
Ricevere una chiamata con interfono	Quando si riceve il tono di avviso dell'interfono, è possibile gestire la chiamata in uno dei seguenti modi: <ul style="list-style-type: none"> • Ascoltare il messaggio con l'audio a una sola via. • Parlare al chiamante premendo  (linea dell'interfono attiva). • Premere Chiudi.

Suggerimenti

- Da una linea dell'interfono è possibile chiamare solo le altre linee dell'interfono.
- È possibile utilizzare una sola linea dell'interfono alla volta.
- Se si risponde a una chiamata con interfono mentre un'altra linea dell'interfono è attiva, la prima chiamata viene terminata.
- La funzione Interfono viene disabilitata quando una chiamata viene monitorata o registrata.

Gestione avanzata delle chiamate

Le operazioni di gestione avanzata delle chiamate implicano la configurazione da parte dell'amministratore di sistema di funzioni speciali per il telefono, che variano in base alle esigenze di gestione delle chiamate e all'ambiente di lavoro.



Chiamata rapida

La chiamata rapida consente di immettere un numero di indice, premere un pulsante o selezionare una voce dello schermo del telefono per effettuare una chiamata. A seconda della configurazione, il telefono può supportare diverse funzioni di chiamata rapida:

- Pulsanti di chiamata rapida
- Composizione abbreviata
- Indici di chiamata rapida



- Nota**
- Per impostare i pulsanti di chiamata rapida e la composizione abbreviata, è necessario accedere alle pagine Web Opzioni utente. Vedere [Accesso alle pagine Web Opzioni utente, pagina 60](#).
 - Per impostare gli indici di chiamata rapida, è necessario accedere alla funzione Elenco Personale. Vedere [Uso dell'Elenco Personale sul proprio telefono, pagina 56](#).
 - In alternativa, l'amministratore di sistema può configurare le funzioni di chiamata rapida per l'utente.

Operazione da effettuare	Procedura
Utilizzare i pulsanti di chiamata rapida	<ol style="list-style-type: none">1. Impostare i pulsanti di chiamata rapida. Vedere Impostazione delle chiamate rapide sul Web, pagina 63.2. Per effettuare una chiamata, premere  (). <p>Nota Se il telefono supporta la funzione di chiamata rapida Campo Indicatore luminoso di occupato (CLO), è possibile verificare se il numero di chiamata rapida è occupato prima di comporlo. Vedere Uso di CLO per la determinazione dello stato di una linea, pagina 41.</p>

Operazione da effettuare	Procedura
Utilizzare la composizione abbreviata	<ol style="list-style-type: none"> 1. Impostare i codici di composizione abbreviata. Vedere Impostazione delle chiamate rapide sul Web, pagina 63. 2. Per effettuare una chiamata, immettere il codice di composizione abbreviata e premere ChAbbr.
Utilizzare la funzione Indice di chiamata rapida	<ol style="list-style-type: none"> 1. Creare una voce di rubrica personale e assegnare un codice degli indici di chiamata rapida. Vedere Uso di Elenco Personale sul Web, pagina 61. 2. Per effettuare una chiamata, accedere al servizio Indice di chiamata rapida sul telefono. Vedere Uso di Elenco Personale sul Web, pagina 61.

Risposta a una chiamata reindirizzata sul proprio telefono

La funzione Risposta per assente consente di rispondere a una chiamata in arrivo sul telefono di un collega reindirizzandola al proprio telefono. È possibile utilizzare Risposta per assente se si condivide la gestione delle chiamate con i colleghi.

Operazione da effettuare	Procedura
Rispondere a una chiamata in arrivo su un altro interno nel gruppo di chiamate	<ol style="list-style-type: none"> 1. Effettuare una delle seguenti operazioni: <ul style="list-style-type: none"> • Se è disponibile, premere il pulsante o la softkey RispAss. • Se il pulsante o la softkey RispAss non è disponibile, sganciare il ricevitore per visualizzare la softkey RispAss, quindi premerla. <p>Se il telefono supporta la risposta automatica, si è ora connessi alla chiamata.</p> 2. Se c'è una chiamata in arrivo, premere Risp. per connettersi alla chiamata.

Operazione da effettuare	Procedura
<p>Rispondere a una chiamata in arrivo su un altro interno non incluso nel gruppo</p>	<ol style="list-style-type: none"> 1. Effettuare una delle seguenti operazioni: <ul style="list-style-type: none"> • Se è disponibile, premere il pulsante Risposta per assente di gruppo o la softkey RisAsG. • Se il pulsante Risposta per assente di gruppo o la softkey RisAsG, non è disponibile, sganciare il ricevitore per visualizzarla, quindi premerla. 2. Immettere il codice della funzione Risposta per assente di gruppo. Se il telefono supporta la risposta automatica, si è ora connessi alla chiamata. 3. Se c'è una chiamata in arrivo, premere Risp. per connettersi alla chiamata.
<p>Rispondere a una chiamata in arrivo su un altro interno nel proprio gruppo o in un gruppo associato</p>	<ol style="list-style-type: none"> 1. Effettuare una delle seguenti operazioni: <ul style="list-style-type: none"> • Se è disponibile, premere il pulsante Risposta per altri gruppi o la softkey RispAlG. • Se il pulsante Risposta per altri gruppi o la softkey RispAlG, non è disponibile, sganciare il ricevitore per visualizzarla, quindi premerla. <p>Se il telefono supporta la risposta automatica, si è ora connessi alla chiamata.</p> 2. Se c'è una chiamata in arrivo, premere Risp. per connettersi alla chiamata.







Suggerimenti

- A seconda della modalità di configurazione del telefono, si potrebbe ricevere un segnale audio e/o visivo relativo a una chiamata al gruppo di chiamate.
- Quando si preme **Risposta per assente**, **Risposta per assente di gruppo** o **RispAsG**, l'utente viene connesso alla chiamata che ha squillato più a lungo.
- Quando si preme **Risposta per altri gruppi** o **RispAlG** l'utente viene connesso alla chiamata nel gruppo di chiamate con la priorità più alta.
- Se si dispone di più linee e si desidera rispondere alla chiamata su una linea non principale, premere  per la linea desiderata, quindi premere il pulsante o la softkey relativa alla risposta per assente.

Archiviazione e recupero delle chiamate parcheggiate

È possibile parcheggiare una chiamata quando si desidera archivarla in modo da consentirne il recupero da un altro telefono nel sistema Cisco Unified Communications Manager, ad esempio un telefono sulla scrivania di un collega o in una sala conferenze. È possibile parcheggiare una chiamata utilizzando i seguenti metodi:

- **Parcheggio di chiamata:** utilizzare la softkey **ParChi** per archiviare la chiamata. Sul telefono viene visualizzato il numero del parcheggio di chiamata in cui il sistema ha archiviato la chiamata. È necessario registrare questo numero e utilizzare lo stesso numero per recuperare la chiamata.
- **Parcheggio chiamate indirizzate:** utilizzare il pulsante  per trasferire la chiamata a un numero di parcheggio di chiamata indirizzato specifico mediante la composizione o la chiamata rapida. Per recuperare la chiamata da un numero di parcheggio di chiamata indirizzato, è necessario comporre il prefisso di recupero del parcheggio, quindi chiamare lo stesso numero di parcheggio di chiamata indirizzato mediante la composizione o la chiamata rapida. È possibile utilizzare il pulsante **Parcheggio chiamate indirizzate** per chiamare il numero di parcheggio di chiamate indirizzate mediante la chiamata rapida e verificare se un numero di parcheggio di chiamate indirizzate è occupato o disponibile.

Operazione da effettuare	Procedura
Archiviare una chiamata attiva mediante Parcheggio chiamata	<ol style="list-style-type: none"> 1. Durante una chiamata, premere ParChi. Potrebbe essere necessario premere la softkey Altro per visualizzare ParChi. 2. Annotare il numero di parcheggio di chiamata visualizzato sullo schermo del telefono. 3. Riagganciare.
Recuperare una chiamata parcheggiata	Per connettersi alla chiamata, immettere il numero di parcheggio di chiamata da un qualsiasi telefono IP di Cisco Unified nella rete.
Indirizzare e archiviare una chiamata attiva in un numero di parcheggio di chiamata indirizzato	<ol style="list-style-type: none"> 1. Durante una chiamata, premere . 2. Premere   Parcheggio chiamate indirizzate per chiamare il numero di parcheggio di chiamate indirizzate mediante la chiamata rapida. Un parcheggio di chiamate indirizzate  (lampeggiante) () indica che il numero di parcheggio di chiamate indirizzate non è disponibile. 3. Premere nuovamente Trasfer. per completare l'archiviazione della chiamata.
Recuperare una chiamata parcheggiata da un numero di parcheggio di chiamata indirizzato	Da qualsiasi telefono IP di Cisco Unified della rete, immettere il prefisso di recupero del parcheggio e comporre il numero di parcheggio di chiamate indirizzate. Oppure, dopo aver immesso il prefisso di recupero del parcheggio, premere  (lampeggiante) () per connettersi alla chiamata.

Suggerimenti

- Si ha a disposizione una quantità di tempo limitata per recuperare la chiamata parcheggiata prima che questa torni al numero originale. Per dettagli, rivolgersi all'amministratore di sistema.
- L'amministratore di sistema può assegnare i pulsanti dei parcheggi di chiamate indirizzate ai pulsanti della linea sul proprio telefono.
- È possibile comporre i numeri di parcheggio di chiamate indirizzate se non si dispone dei pulsanti Parcheggio chiamate indirizzate sul telefono. Tuttavia, non sarà possibile visualizzare lo stato del numero di parcheggio di chiamate indirizzate.

Disconnessione dai gruppi di ricerca

Se la propria organizzazione riceve un numero elevato di chiamate in arrivo, si potrebbe risultare membri di un gruppo di ricerca. Un gruppo di ricerca include una serie di numeri di rubrica che condividono il carico di chiamate in arrivo. Quando il primo numero di rubrica nel gruppo di ricerca è occupato, il sistema cerca il successivo numero di rubrica disponibile nel gruppo e indirizza la chiamata a tale telefono.

Quando si è lontani dal telefono, è possibile impedire la ricezione di chiamate dei gruppi di ricerca dal proprio telefono mediante la disconnessione dai gruppi di ricerca.

Operazione da effettuare	Procedura
Disconnettersi dai gruppi di ricerca per bloccare temporaneamente le chiamate dei gruppi di ricerca	Premere GrpLog . Sullo schermo del telefono viene visualizzato il messaggio "Disconnessione da Gruppo di ricerca".
Connettersi per ricevere chiamate dei gruppi di ricerca	Premere GrpLog . Quando si è connessi, il pulsante Gruppo di ricerca  è acceso.

Suggerimento

La disconnessione dei gruppi di ricerca non impedisce la ricezione di chiamate non dei gruppi di ricerca sul proprio telefono.



Uso di una linea condivisa

L'amministratore di sistema potrebbe richiedere all'utente di utilizzare una linea condivisa se:

- Dispone di più telefoni e desidera un numero di telefono;
- Condivide le attività di gestione delle chiamate con i colleghi;
- Gestisce chiamate per conto di un responsabile;

Informazioni sulle linee condivise

Icona di Remoto in uso

L'icona di Remoto in uso  viene visualizzata quando un altro telefono che condivide la linea ha una chiamata connessa. È possibile continuare a  effettuare e ricevere chiamate sulla linea condivisa, anche quando viene visualizzata l'icona di Remoto in uso.

Condivisione delle informazioni sulla chiamata e inclusione

In ciascun telefono che condivide una linea vengono visualizzate informazioni sulle chiamate che vengono effettuate e ricevute sulla linea condivisa. Queste informazioni possono includere l'ID del chiamante e la durata della chiamata (per le eccezioni, vedere [Privacy, pagina 39](#)).













Se si condivide una linea con i colleghi che utilizzano modelli di telefoni IP di Cisco Unified diversi, questi potrebbero aggiungersi o includersi nella propria chiamata attiva sulla linea condivisa. Il telefono in genere non supporta questa funzione. Per richiedere assistenza, rivolgersi all'amministratore di sistema. In caso contrario, abilitare le impostazioni della privacy per impedire ai colleghi di connettersi alle proprie chiamate.

Privacy

Se non si desidera che i colleghi che condividono la linea visualizzino informazioni sulle proprie chiamate, abilitare la funzione Privacy. Questa funzione impedisce anche la visualizzazione o l'inclusione dei colleghi nelle proprie chiamate.

Uso delle linee condivise

È possibile visualizzare le informazioni sulle chiamate sulle linee condivise, recuperare una chiamata su una linea condivisa messa in attesa da un collega oppure impedire agli altri di includersi nella chiamate.



Operazione da effettuare	Procedura
Verificare se la linea condivisa è in uso	Cercare l'icona per l'uso remoto  accanto a un pulsante di linea rosso  (fisso).
Visualizzare dettagli sulle chiamate correnti sulla linea condivisa	Premere il pulsante di linea rosso  (fisso) per la linea in uso remoto. Tutte le chiamate non private vengono visualizzate nell'area dell'attività di chiamata dello schermo del telefono.
Recuperare una chiamata messa in attesa su una linea condivisa	Premere il pulsante di linea rosso  (lampeggiante) per la linea in uso remoto.
Impedire ad altri utenti di visualizzare o di includersi nelle chiamate su una linea condivisa	<ol style="list-style-type: none">1. Premere Privato  ().2. Per verificare che la funzione Privacy sia attiva, ricercare l'icona relativa alla funzione abilitata  accanto al pulsante di linea di colore ambra .
Consentire ad altri utenti di visualizzare o includersi nelle chiamate su una linea condivisa	<ol style="list-style-type: none">1. Premere Privato  ().2. Per verificare che la funzione Privacy sia disattivata, ricercare l'icona relativa alla funzione disabilitata  accanto al pulsante di linea spento .

Suggerimenti

- Se la funzione Privacy è abilitata per il telefono che condivide la stessa linea, è possibile continuare a effettuare e ricevere chiamate mediante la linea condivisa.
- La funzione Privacy ha effetto su tutte le linee condivise associate al telefono. Di conseguenza, se si dispone di più linee condivise e la funzione Privacy è abilitata, i colleghi non potranno visualizzare né includersi nelle chiamate su una qualsiasi delle linee condivise.

Uso di CLO per la determinazione dello stato di una linea

A seconda della configurazione, è possibile utilizzare la funzione Campo Indicatore luminoso di occupato (CLO) per determinare lo stato di una linea telefonica associata a un elenco di pulsanti di chiamata rapida sul telefono. È possibile effettuare una chiamata su questa linea, indipendentemente dallo stato CLO. Questa funzione non impedisce di comporre un numero.



Operazione da effettuare	Procedura
Visualizzare lo stato di una linea di chiamata rapida	<p>Ricerca uno di questi indicatori accanto al numero della linea:</p> <ul style="list-style-type: none">  La linea è in uso.  La linea è inattiva.

Esecuzione e ricezione di chiamate protette

In base alla configurazione del sistema telefonico definita dall'amministratore di sistema, è possibile che il telefono in uso sia in grado di effettuare e ricevere chiamate protette.

Di seguito vengono indicati i tipi di chiamata che possono essere supportati dal telefono in uso:

- Chiamata *autenticata*: le identità di tutti i telefoni da cui si prende parte alla chiamata sono state verificate.
- Chiamata *crittografata*: il telefono riceve e trasmette audio crittografato (la conversazione in corso) nella rete IP di Cisco. Le chiamate crittografate sono anche autenticate.
- Chiamata *non protetta*: le funzioni di protezione non sono supportate da almeno uno dei telefoni da cui si prende parte alla chiamata o dalla connessione oppure non è possibile verificare i telefoni.

Operazione da effettuare	Procedura
Controllare il livello di sicurezza di una chiamata o di una conferenza	<p>Ricerca un'icona di protezione nell'angolo superiore destro dell'area di attività della chiamata, accanto al timer di durata della chiamata:</p> <ul style="list-style-type: none">  Chiamata o conferenza autenticata  Chiamata o conferenza crittografata  Chiamata o conferenza non protetta
Verificare se è possibile effettuare chiamate protette nella propria società	Rivolgersi all'amministratore di sistema.

**Nota**

Esistono interazioni, restrizioni e limitazioni che incidono sulle funzioni di protezione nel telefono in uso. Per ulteriori informazioni, rivolgersi all'amministratore di sistema.

Tracce delle chiamate sospette

Se si ricevono chiamate sospette o pericolose, l'amministratore di sistema può aggiungere al telefono la funzione di identificazione delle chiamate pericolose (MCID, Malicious Call Identification). Questa funzione consente di identificare come sospetta una chiamata attiva, in modo da avviare l'esecuzione di una serie di verifiche automatiche e visualizzare messaggi di notifica.

Operazione da effettuare	Procedura
Inviare una notifica all'amministratore di sistema su una chiamata sospetta o indesiderata	Premere ID_TI. Viene emesso un segnale e viene visualizzato il messaggio "ID_TI attivata".

Assegnazione di una priorità alle chiamate importanti

In alcuni ambienti specializzati, ad esempio negli uffici militari o statali, potrebbe essere necessario effettuare o ricevere chiamate urgenti o importanti. Se questa funzione di gestione delle chiamate speciale è necessaria, l'amministratore di sistema può aggiungere al telefono la funzione Precedenza e prelazione multilivello (MLPP, Multilevel Precedence and Preemption).

Tenere presente quanto segue:

- Con *precedenza* viene indicata la priorità associata a una chiamata.
- Con *prelazione* viene indicato il processo che consente di terminare una chiamata in corso con priorità più bassa, per accettare una chiamata con priorità più alta inviata al telefono.

Operazione da effettuare	Procedura
Scegliere un livello di priorità (precedenza) per una chiamata in uscita	Rivolgersi all'amministratore di sistema per un elenco di numeri di precedenza da associare alle chiamate.
Eseguire una chiamata con priorità (precedenza)	Immettere il numero di accesso MLPP (fornito dall'amministratore di sistema) seguito dal numero di telefono.
Emettere una suoneria speciale (più rapida del solito) o un segnale di avviso di chiamata speciale	Si sta ricevendo una chiamata con priorità (precedenza). Un'icona MLPP sullo schermo del telefono indica il livello di priorità della chiamata.



Operazione da effettuare	Procedura
Visualizzare il livello di priorità di una chiamata	<p>Ricerca l'icona MLPP sullo schermo del telefono:</p> <ul style="list-style-type: none"> ▣ Chiamata con priorità ▣ Chiamata con priorità media (immediata) ▣ Chiamata con priorità alta (flash) ▣ Chiamata con la priorità più alta (ignora flash) o chiamata con sostituzione operativa <p>Le chiamate con priorità più alta vengono visualizzate all'inizio dell'elenco di chiamate. Se l'icona MLPP non è visualizzata, il livello di priorità della chiamata è normale (routine).</p>
Udire un segnale acustico continuo che interrompe la chiamata	<p>Per uno dei partecipanti è in arrivo una chiamata che richiede la prelazione della chiamata corrente. Riagganciare immediatamente per consentire la ricezione della chiamata con priorità più alta.</p>

Suggerimenti

- Quando si effettua o si riceve una chiamata con la funzione MLPP abilitata, vengono utilizzate suonerie speciali e i segnali di avviso di chiamata emessi sono diversi da quelli standard.
- La funzione MLPP ha la precedenza sulla funzione Non disturbare (NoDist).
- Se si immette un numero di accesso MLPP non valido, si riceverà un avviso verbale dell'errore.
- Una chiamata abilitata MLPP mantiene la propria priorità e lo stato di prelazione nei seguenti casi:
 - Quando si mette la chiamata in attesa
 - Quando si trasferisce la chiamata
 - Quando si aggiunge la chiamata a una conferenza con tre partecipanti
 - Quando si risponde alla chiamata utilizzando RispAss

Uso di Mobilità interni telefonici di Cisco

La funzione Mobilità interni telefonici (EM, Extension Mobility) di Cisco consente di configurare temporaneamente un telefono IP di Cisco Unified come il proprio telefono. Dopo la connessione a EM, il telefono adotta il profilo utente, inclusi le linee telefoniche, le funzioni, i servizi definiti e le impostazioni basate sul Web. L'amministratore di sistema deve configurare EM per l'utente.

Operazione da effettuare	Procedura
Eseguire la connessione al servizio EM	<ol style="list-style-type: none">1. Scegliere  > Servizi > Servizio EM (il nome può variare).2. Immettere l'ID utente e il PIN (fornito dall'amministratore di sistema).3. Se richiesto, selezionare un profilo di dispositivo.
Disconnettersi da EM	<ol style="list-style-type: none">1. Scegliere  > Servizi > Servizio EM (il nome può variare).2. Quando viene richiesto di disconnettersi, premere Sì.

Suggerimenti

- EM disconnette automaticamente l'utente dopo un certo periodo di tempo. Questo limite sul tempo viene definito dall'amministratore di sistema.
- Le modifiche apportate al proprio profilo EM (dalle pagine Web Opzioni utente) verranno applicate alla successiva connessione a EM da un telefono.
- Le impostazioni internazionali controllate dal telefono non vengono mantenute dal profilo EM.

Gestione delle chiamate aziendali utilizzando un solo numero di telefono

Quando sono installati Mobile Connect e Mobile Voice Access, è possibile utilizzare il telefono cellulare per gestire le chiamate associate al numero del telefono sulla scrivania. Uno *smartphone* è un telefono cellulare con le funzionalità di un computer, ad esempio navigazione sul Web, e-mail, rubrica e calendario.







Operazione da effettuare	Procedura
Configurare Mobile Connect	Utilizzare la pagine Web Opzioni utente per impostare le destinazioni remote e creare elenchi di accessi per consentire o evitare che le chiamate provenienti da numeri di telefono specifici vengano passate alle destinazioni remote. Vedere Impostazione dei telefoni e degli elenchi di accessi per Mobile Connect , pagina 69.
Rispondere a una chiamata mediante il telefono cellulare	Vedere Risposta a una chiamata , pagina 21.

Operazione da effettuare	Procedura
Passare una chiamata in corso dal telefono sulla scrivania al telefono cellulare e viceversa	Vedere Passaggio di una chiamata in corso a un altro telefono, pagina 24.
Mettere in attesa una chiamata risposta da uno smartphone	<ol style="list-style-type: none"> 1. Premere Attesa (a livello aziendale) (il nome esatto della softkey può variare) sullo smartphone. L'altro interlocutore viene automaticamente messo in attesa. 2. Premere Ripr. (il nome esatto della softkey può variare) sullo smartphone. Vedere Passaggio di una chiamata in corso a un altro telefono, pagina 24.
Trasferire una chiamata risposta da uno smartphone a un altro numero	<ol style="list-style-type: none"> 1. Premere Trasfer. (a livello aziendale) (il nome esatto della softkey può variare) sullo smartphone. 2. Comporre il codice di accesso per il trasferimento delle chiamate della propria azienda per iniziare una nuova chiamata. L'altro interlocutore viene automaticamente messo in attesa. 3. Premere la softkey Trasfer. (a livello aziendale) per completare il trasferimento della chiamata.
Iniziare una chiamata in conferenza su una chiamata che è stata risposta da uno smartphone	<ol style="list-style-type: none"> 1. Premere Conf (a livello aziendale) (il nome esatto della softkey può variare) sullo smartphone. 2. Comporre il codice di accesso per le chiamate in conferenza della propria azienda per iniziare una nuova chiamata. L'altro interlocutore viene automaticamente messo in attesa. 3. Premere la softkey Conf (a livello aziendale) per completare l'impostazione della conferenza e includere entrambi i chiamanti nella conferenza.
Connettersi a Mobile Voice Access	<ol style="list-style-type: none"> 1. Da un telefono qualsiasi, comporre il numero di Mobile Voice Access. 2. Immettere il numero dal quale si sta chiamando, se richiesto, e il PIN.

Operazione da effettuare	Procedura
Attivare Mobile Connect dal telefono cellulare	<ol style="list-style-type: none"> 1. Comporre il numero di accesso al servizio vocale mobile assegnato. 2. Immettere il numero di cellulare (se richiesto) e il PIN. 3. Premere 2 per abilitare Mobile Connect. 4. Scegliere se abilitare Mobile Connect su tutti i telefoni configurati o su un singolo telefono: <ul style="list-style-type: none"> - Tutti i telefoni: immettere 2. - Un solo telefono: immettere 1 quindi il numero che si desidera aggiungere come destinazione remota, seguito da #.
Rispondere a una chiamata dal telefono cellulare	Vedere Esecuzione di una chiamata: Opzioni aggiuntive, pagina 19 .
Disattivare Mobile Connect dal telefono cellulare	<ol style="list-style-type: none"> 1. Comporre il numero di accesso al servizio vocale mobile assegnato. 2. Immettere il numero di cellulare (se richiesto) e il PIN. 3. Premere 3 per disabilitare Mobile Connect. 4. Scegliere se disattivare Mobile Connect su tutti i telefoni configurati o su un singolo telefono: <ul style="list-style-type: none"> - Tutti i telefoni: immettere 2. - Un solo telefono: immettere 1, quindi il numero della destinazione remota che si desidera rimuovere seguito da #.

Uso di un ricevitore, una cuffia e un altoparlante

È possibile utilizzare il telefono con un ricevitore, una cuffia o un altoparlante.

Operazione da effettuare	Procedura
Utilizzare il ricevitore	Sollevarlo per sganciarlo e riagganciarlo per sbloccare la linea.
Utilizzare una cuffia	<p>Premere  per attivare/disattivare la modalità con cuffia. (In genere, alla cuffia è assegnato il pulsante 23). È possibile utilizzare una cuffia con tutti gli altri controlli del telefono, inclusi il pulsante Volume e .</p> <p>Se si utilizza la funzione Risposta automatica, vedere Uso della funzione Risposta automatica, pagina 48.</p> <p>Se si utilizza una cuffia che supporta la wideband, è possibile ottenere una maggiore sensibilità audio abilitando l'impostazione per la wideband sul telefono. Per impostazione predefinita, questa impostazione è disabilitata. Per accedere all'impostazione, scegliere  > Impostazioni > Preferenze utente > Preferenze audio > Cuffia Wideband. Se quest'ultima impostazione appare disattivata, significa che non può essere controllata dall'utente.</p> <p>Verificare con l'amministratore di sistema se il sistema telefonico è configurato per l'uso della wideband. Se il sistema non è configurato per l'uso della wideband, non è possibile rilevare alcuna sensibilità audio aggiuntiva quando si utilizza una cuffia wideband. Per ulteriori informazioni sulla cuffia, consultare l'apposita documentazione o rivolgersi all'amministratore di sistema per informazioni.</p>
Utilizzare l'altoparlante	<p>Premere  per attivare/disattivare la modalità con altoparlante.</p> <p>Molte delle azioni che è possibile effettuare per comporre un numero o rispondere a una chiamata attiveranno automaticamente la modalità con altoparlante, presupponendo che il ricevitore sia nel suo alloggiamento e che il pulsante  (cuffia) non sia acceso.</p>
Passare dalla modalità con ricevitore alla modalità con cuffia o altoparlante durante una chiamata	Premere  o  , quindi riagganciare il ricevitore.



Operazione da effettuare	Procedura
Passare dalla modalità con cuffia o altoparlante alla modalità con ricevitore durante una chiamata	Sollevarre il ricevitore (senza premere alcun pulsante).
Regolare il livello di volume per una chiamata	<p>Premere il pulsante Volume durante una chiamata o dopo aver richiamato un segnale.</p> <p>Questa operazione consente di regolare il volume del ricevitore, dell'altoparlante o della cuffia, a seconda del dispositivo in uso.</p> <p>Premere Salva per mantenere il livello del volume per le chiamate future.</p>

Acquisto di una cuffia

Il telefono supporta jack per cuffie a quattro o sei canali. Per informazioni sull'acquisto di cuffie, vedere [Informazioni sulla cuffia, pagina 6](#).

Uso della funzione Risposta automatica

Quando la funzione Risposta automatica è abilitata, il telefono risponde automaticamente alle chiamate in arrivo dopo alcuni squilli. L'amministratore di sistema configura la funzione Risposta automatica in modo da utilizzare l'altoparlante o la cuffia. È possibile utilizzare la funzione Risposta automatica se si riceve un volume elevato di chiamate.

Operazione da effettuare	Procedura
Utilizzare la funzione Risposta automatica con una cuffia	<p>Mantenere attiva la modalità con cuffia (ossia, lasciare acceso il pulsante  anche se non si è impegnati in alcuna chiamata.</p> <p>Per mantenere attiva la modalità con cuffia, effettuare le seguenti operazioni:</p> <ul style="list-style-type: none"> • Premere Chiudi per riagganciare. • Premere NvChiam o Chiama per effettuare nuove chiamate. <p>Se il telefono è impostato per l'uso della funzione Risposta automatica in modalità con cuffia, le chiamate riceveranno una risposta automatica solo se il pulsante  è acceso. Altrimenti, le chiamate squillano normalmente ed è necessario rispondervi manualmente.</p>

Operazione da effettuare	Procedura
Utilizzare la funzione Risposta automatica con l'altoparlante	Lasciare il ricevitore nell'alloggiamento e non attivare la modalità con cuffia (pulsante  spento). Altrimenti, le chiamate squillano normalmente ed è necessario rispondervi manualmente.

Suggerimento

La funzione Risposta automatica è disabilitata quando la funzione Non disturbare è attiva.

Uso delle impostazioni del telefono

È possibile personalizzare il telefono IP di Cisco Unified regolando la suoneria, il volume e altre impostazioni.



Personalizzazione della suoneria e degli indicatori dei messaggi

È possibile personalizzare la modalità con cui il telefono indica una chiamata in arrivo e la presenza di un nuovo messaggio vocale. È inoltre possibile regolare il volume della suoneria del telefono.

Operazione da effettuare	Procedura
Modificare la suoneria per una linea	<ol style="list-style-type: none">1. Scegliere  > Impostazioni > Preferenze utente > Suonerie.2. Scegliere una linea telefonica o l'impostazione predefinita della suoneria.3. Scegliere una suoneria per riprodurne un esempio.4. Premere Selez. e Salva per impostare la suoneria o premere Annulla.
Regolare il livello di volume per la suoneria	Premere il pulsante Volume mentre il ricevitore è posizionato nel relativo alloggiamento e i pulsanti delle cuffie e dell'altoparlante sono disattivati. Il nuovo volume della suoneria viene salvato automaticamente.
Modificare la modalità di funzionamento dell'indicatore luminoso dei messaggi vocali sul ricevitore	<ol style="list-style-type: none">1. Accedere alle pagine Web Opzioni utente. Vedere Accesso alle pagine Web Opzioni utente, pagina 60.2. Accedere alle impostazioni dell'indicatore del messaggio. Vedere Controllo delle impostazioni della linea sul Web, pagina 67. <p>Nota In genere, il funzionamento predefinito del sistema prevede la visualizzazione di una luce fissa sulla striscia luminosa del ricevitore ogni volta che si riceve un nuovo messaggio vocale.</p>
Modificare il modo in cui l'indicatore di messaggio vocale udibile viene riprodotto sul telefono	<ol style="list-style-type: none">1. Accedere alle pagine Web Opzioni utente. Vedere Accesso alle pagine Web Opzioni utente, pagina 60.2. Accedere alle impostazioni dell'indicatore del messaggio. Vedere Controllo delle impostazioni della linea sul Web, pagina 67.

Personalizzazione dello schermo del telefono

È possibile modificare le caratteristiche dello schermo del telefono.





Operazione da effettuare	Procedura
Modificare la luminosità dello schermo del telefono	<ol style="list-style-type: none"> 1. Scegliere  > Impostazioni > Preferenze utente > Luminosità. 2. Per effettuare le regolazioni desiderate, premere il pulsante Volume. 3. Premere Salva o Annulla.
Modificare la lingua utilizzata sullo schermo del telefono	<ol style="list-style-type: none"> 1. Accedere alle pagine Web Opzioni utente. Vedere Accesso alle pagine Web Opzioni utente, pagina 60. 2. Accedere alle impostazioni utente. Vedere Controllo delle impostazioni utente sul Web, pagina 66.
Modificare l'etichetta di testo della linea	<ol style="list-style-type: none"> 1. Accedere alle pagine Web Opzioni utente. Vedere Accesso alle pagine Web Opzioni utente, pagina 60. 2. Accedere alle impostazioni dell'etichetta della linea. Vedere Controllo delle impostazioni della linea sul Web, pagina 67.
Regolare il contrasto	<ol style="list-style-type: none"> 1. Scegliere  > Impostazioni > Preferenze utente > Contrasto. 2. Per effettuare le regolazioni desiderate, premere il pulsante Volume. 3. Premere Salva o Annulla.
Disattivare la retroilluminazione	<p>Contattare l'amministratore di sistema per verificare se questa funzione opzionale è disponibile. Questa funzione consente di disattivare la retroilluminazione per un periodo di tempo predeterminato (impostato dall'amministratore di sistema).</p>









Uso dei registri delle chiamate e delle rubriche

In questa sezione viene descritto in che modo è possibile utilizzare i registri delle chiamate e le rubriche. Per accedere a entrambe le funzioni, utilizzare il pulsante Rubriche  > **Rubriche**.

Uso dei registri delle chiamate

Il telefono memorizza i registri delle chiamate. I registri delle chiamate contengono record di chiamate non risposte, effettuate e ricevute.

Operazione da effettuare	Procedura
Visualizzare i registri delle chiamate	Scegliere  > Rubriche > Chiamate non risposte , Chiamate effettuate , o Chiamate ricevute . Ciascun registro memorizza fino a 100 record.
Visualizzare i dettagli per un singolo record di chiamata	<ol style="list-style-type: none">1. Scegliere  > Rubriche > Chiamate non risposte, Chiamate effettuate, o Chiamate ricevute.2. Evidenziare un record di chiamata.3. Premere Dettagli. Vengono visualizzate informazioni quali il numero chiamato, il numero del chiamante, l'ora del giorno e la durata della chiamata (solo per le chiamate effettuate e ricevute).
Cancellare tutti i record di chiamata contenuti in tutti i registri	Scegliere  > Rubriche , quindi premere Canc .
Cancellare tutti i record di chiamata contenuti in un solo registro	<ol style="list-style-type: none">1. Scegliere  > Rubriche > Chiamate non risposte, Chiamate effettuate, o Chiamate ricevute.2. Evidenziare un record di chiamata.3. Premere Cancella. Potrebbe essere necessario premere la softkey Altro per visualizzare Cancella.
Cancellare un singolo record di chiamata	<ol style="list-style-type: none">1. Scegliere  > Rubriche > Chiamate non risposte, Chiamate effettuate, o Chiamate ricevute.2. Evidenziare un record di chiamata.3. Premere Elimina.

Operazione da effettuare	Procedura
Visualizzare la cronologia delle chiamate con interfono	Scegliere  () > Rubriche > Cronologia citofono . Vi sono registrate informazioni sulle 25 chiamate con interfono più recenti. Da questa schermata non è possibile digitare i numeri per le chiamate con interfono.
Chiamare da un registro delle chiamate (mentre non è in corso un'altra chiamata)	<ol style="list-style-type: none"> 1. Scegliere  () > Rubriche > Chiamate non risposte, Chiamate effettuate, o Chiamate ricevute. 2. Evidenziare un record di chiamata. <p>Nota Se viene visualizzata la softkey Dettagli, la chiamata è la voce principale di una chiamata con più interlocutori. Vedere la sezione Suggerimenti riportata di seguito.</p> <ol style="list-style-type: none"> 3. Se è necessario modificare il numero visualizzato, premere Mod nr seguito da << o >>. Per eliminare il numero, premere Mod nr seguito da Elimina. Potrebbe essere necessario premere la softkey Altro per visualizzare Elimina. 4. Sganciare il ricevitore per effettuare la chiamata.
Chiamare da un registro delle chiamate (mentre si è connessi a un'altra chiamata)	<ol style="list-style-type: none"> 1. Scegliere  () > Rubriche > Chiamate non risposte, Chiamate effettuate, o Chiamate ricevute. 2. Evidenziare un record di chiamata. <p>Nota Se viene visualizzata la softkey Dettagli, la chiamata è la voce principale di una chiamata con più interlocutori. Vedere la sezione Suggerimenti riportata di seguito.</p> <ol style="list-style-type: none"> 3. Se è necessario modificare il numero visualizzato, premere Mod nr seguito da << o >>. Per eliminare il numero, premere Mod nr seguito da Elimina. Potrebbe essere necessario premere la softkey Altro per visualizzare Elimina. 4. Premere Chiama. 5. Scegliere una voce di menu per gestire la chiamata originale: <ul style="list-style-type: none"> – Attesa: mette in attesa la prima chiamata e compone la seconda. – Trasfer.: trasferisce il primo interlocutore sulla linea dell'altro interlocutore escludendo la propria chiamata. Dopo aver composto il numero, premere nuovamente  per completare l'azione. – Conf: crea una chiamata in conferenza con tutti i partecipanti inclusi. Dopo aver composto il numero, premere nuovamente  () per completare l'azione. – Chiudi: disconnette la prima chiamata e compone la seconda.

Suggerimenti

Per visualizzare il record di chiamata completo relativo a una chiamata con più interlocutori (ad esempio, una chiamata inoltrata o trasferita), evidenziare il record di chiamata e premere **Dettagli**. Il record Dettagli mostra due voci per ciascuna chiamata con più interlocutori non risposta o ricevuta. Le voci vengono elencate in ordine cronologico contrario:

- La prima voce registrata è il nome/numero dell'ultima chiamata completata di una chiamata con più interlocutori ricevuta sul telefono.
- La seconda voce registrata è il nome/numero della prima chiamata completata di una chiamata con più interlocutori ricevuta sul telefono.





Composizione da rubrica

A seconda della configurazione, il telefono può fornire funzioni di rubrica aziendale ed elenco personale:

- Rubrica aziendale: contatti aziendali a cui è possibile accedere sul proprio telefono. La rubrica aziendale viene impostata e mantenuta dall'amministratore di sistema.
- Elenco Personale: se disponibile, i contatti personali e i codici delle chiamate rapide associati che è possibile configurare e a cui è possibile accedere dal telefono e dalle pagine Web Opzioni utente. Directory personale comprende le funzioni Elenco Personale e Indici di chiamata rapida:
 - PAB è una rubrica dei contatti personali.
 - Indici di chiamata rapida consentono di assegnare codici alle voci PAB per le chiamate rapide.

Uso della rubrica aziendale sul proprio telefono

È possibile utilizzare una rubrica aziendale per effettuare chiamate ai colleghi.

Operazione da effettuare	Procedura
Chiamare da una rubrica aziendale (mentre non è in corso un'altra chiamata)	<ol style="list-style-type: none"> 1. Scegliere  > Rubriche > Rubrica aziendale (il nome esatto può variare). 2. Utilizzare la tastiera per immettere un nome completo o parziale e premere Cerca. 3. Per effettuare una chiamata, premere l'elenco o scorrerlo e sganciare il ricevitore.
Effettuare una chiamata da una rubrica aziendale (quando è in corso un'altra chiamata)	<ol style="list-style-type: none"> 1. Scegliere  > Rubriche > Rubrica aziendale (il nome esatto può variare). 2. Utilizzare la tastiera per immettere un nome completo o parziale e premere Cerca. 3. Scorrere un elenco e premere Chiama. 4. Scegliere una voce di menu per gestire la chiamata originale: <ul style="list-style-type: none"> – Attesa: mette in attesa la prima chiamata e compone la seconda. – Trasfer.: trasferisce il primo interlocutore sulla linea dell'altro interlocutore escludendo la propria chiamata. Dopo aver composto il numero, premere nuovamente  per completare l'azione. – Conf: crea una chiamata in conferenza con tutti i partecipanti inclusi. Dopo aver composto il numero, premere nuovamente  () per completare l'azione. – Chiudi: disconnette la prima chiamata e compone la seconda.





Suggerimento



Utilizzare i numeri sulla tastiera per immettere caratteri sullo schermo del telefono. Utilizzare il pulsante di navigazione sul telefono per spostarsi tra i campi di input.

Uso dell'Elenco Personale sul proprio telefono

L'insieme di funzioni Elenco Personale contiene Rubrica personale (PAB) e Indici di chiamata rapida. In questa sezione viene descritto come impostare e utilizzare l'Elenco Personale sul proprio telefono. In alternativa, vedere [Uso di Elenco Personale sul Web, pagina 61](#).

Operazione da effettuare	Procedura
Accedere all'Elenco Personale (per i codici della rubrica personale e degli indici di chiamata rapida)	<ol style="list-style-type: none">1. Scegliere  > Rubriche > Elenco Personale (il nome esatto può variare).2. Immettere l' ID utente di Cisco Unified Communications Manager e il PIN, quindi premere Invia.
Ricerca una voce di rubrica personale	<ol style="list-style-type: none">1. Accedere all'Elenco Personale, quindi scegliere Rubrica personale.2. Immettere i criteri di ricerca e premere Invia.3. È possibile scegliere Precedente o Successivo per spostarsi tra gli elenchi.4. Evidenziare l'elenco di rubriche personali desiderato e premere Selez.
Effettuare una chiamata da un voce della rubrica personale	<ol style="list-style-type: none">1. Ricercare un elenco.2. Evidenziare l'elenco e premere Selez.3. Premere Chiama. Potrebbe essere necessario premere la softkey Altro per visualizzare Chiama.4. Immettere il numero di telefono del partecipante.5. Evidenziare il numero che si desidera comporre e premere OK.6. Premere nuovamente OK per comporre il numero.
Eliminare una voce di rubrica personale	<ol style="list-style-type: none">1. Ricercare un elenco.2. Evidenziare l'elenco e premere Selez.3. Premere Elimina.4. Scegliere OK per confermare l'eliminazione.
Modificare una voce di rubrica personale	<ol style="list-style-type: none">1. Ricercare un elenco.2. Evidenziare l'elenco e premere Modifica per modificare un nome o un indirizzo e-mail.3. Se necessario, scegliere Telefoni per modificare un numero di telefono.4. Premere Aggiorna.

Operazione da effettuare	Procedura
<p>Aggiungere una nuova voce di rubrica personale</p>	<ol style="list-style-type: none"> 1. Accedere all'Elenco Personale, quindi scegliere Rubrica personale. 2. Accedere alla pagina Cerca scegliendo Invia. Non è necessario immettere prima informazioni sulla ricerca. 3. Premere Nuovo. 4. Utilizzare la tastiera del telefono per immettere un nome e informazioni e-mail. 5. Scegliere Telefoni e utilizzare la tastiera per immettere i numeri di telefono. Assicurarsi di includere tutti i codici di accesso necessari, ad esempio 9 o 1. 6. Scegliere Invia per aggiungere la voce al database.
<p>Assegnare un codice dell'indice di chiamata rapida a una voce di rubrica personale</p>	<ol style="list-style-type: none"> 1. Ricercare una voce di rubrica personale. 2. Evidenziare l'elenco e premere Selez. 3. Premere Indice di chiamata rapida. 4. Evidenziare il numero che si desidera comporre e premere Selez. 5. Evidenziare il codice dell'indice di chiamata rapida che si desidera assegnare al numero e premere Selez.
<p>Aggiungere un nuovo codice dell'indice di chiamata rapida (senza utilizzare una voce di rubrica personale)</p>	<ol style="list-style-type: none"> 1. Scegliere   > Rubriche > Elenco Personale > Indici di chiamata rapida. 2. Premere Indice di chiamata rapida. 3. Evidenziare un codice dell'indice di chiamata rapida non assegnato e premere Selez. 4. Premere Assegna. 5. Immettere un numero di telefono. 6. Premere Aggiorna.
<p>Ricercare codici di indici di chiamata rapida</p>	<ol style="list-style-type: none"> 1. Scegliere   > Rubriche > Elenco Personale > Indici di chiamata rapida. 2. È possibile scegliere Precedente o Successivo per spostarsi tra gli elenchi. 3. Evidenziare l'elenco desiderato e premere Selez.
<p>Effettuare una chiamata utilizzando un codice dell'indice di chiamata rapida</p>	<ol style="list-style-type: none"> 1. Ricercare un codice dell'indice di chiamata rapida. 2. Evidenziare l'elenco desiderato e premere Selez. 3. Premere Chiama. 4. Scegliere OK per completare l'operazione.

Operazione da effettuare	Procedura
Eliminare un codice dell'indice di chiamata rapida	<ol style="list-style-type: none"> 1. Ricercare un codice dell'indice di chiamata rapida. 2. Evidenziare l'elenco desiderato e premere Selez. 3. Premere Rimuovi.
Disconnettersi dall'Elenco Personale	<ol style="list-style-type: none"> 1. Scegliere   > Rubriche > Elenco Personale (il nome esatto può variare). 2. Scegliere Disconnetti.

Suggerimenti



- L'amministratore di sistema può fornire l'ID utente e il PIN necessari per l'accesso all'Elenco Personale.
- Elenco Personale esegue automaticamente la disconnessione dopo un determinato intervallo di tempo. Questo limite di tempo può variare. Per ulteriori informazioni, rivolgersi all'amministratore di sistema.
- Utilizzare i numeri sulla tastiera per immettere caratteri sullo schermo del telefono. Utilizzare il pulsante di navigazione sul telefono per spostarsi tra i campi di input.

Accesso ai messaggi vocali

Per accedere ai messaggi vocali, utilizzare il pulsante Messaggi  > Messaggi.



Nota Il servizio di voice messaging utilizzato dal sistema telefonico varia in base all'azienda. Per informazioni più precise e dettagliate, consultare la documentazione fornita con il servizio di voice messaging.

Operazione da effettuare	Procedura
Impostare e personalizzare il servizio di voice messaging	<p>Premere  > Messaggi e seguire le istruzioni vocali.</p> <p>Se sullo schermo del telefono viene visualizzato un menu, scegliere una voce di menu appropriata.</p>
Verificare la presenza di nuovi messaggi vocali	<p>Ricerca:</p> <ul style="list-style-type: none"> Una luce rossa fissa visualizzata sul ricevitore. Questo indicatore può variare. Vedere Personalizzazione della suoneria e degli indicatori dei messaggi, pagina 50. Un'icona di messaggio in attesa  e un messaggio di testo visualizzati sullo schermo. <p>Nota La luce rossa e l'icona di messaggio in attesa vengono visualizzate solo quando è presente un messaggio sulla linea principale, anche nel caso in cui vengano ricevuti messaggi vocali su altre linee.</p> <p>Ascoltare:</p> <ul style="list-style-type: none"> Un segnale acustico intermittente emesso dal ricevitore, dalla cuffia o dall'altoparlante quando si effettua una chiamata. <p>Nota Il segnale acustico intermittente è specifico della linea. Viene riprodotto solo quando si utilizza la linea in cui si trova il messaggio in attesa.</p>
Ascoltare i messaggi vocali o accedere al relativo menu	<p>Premere  > Messaggi.</p> <p>In base al servizio di voice messaging in uso, tale azione determina l'attivazione automatica del servizio di voice messaging o la visualizzazione di un menu sullo schermo.</p>
Inviare una chiamata a un sistema di voice messaging	<p>Premere ImmDev. Per ulteriori informazioni, vedere Invio di una chiamata a un sistema di voice messaging, pagina 26.</p>

Uso delle pagine Web Opzioni utente

Il telefono IP di Cisco Unified è un dispositivo di rete in grado di condividere informazioni con altri dispositivi di rete aziendali, incluso il computer in uso. È possibile utilizzare il proprio computer per eseguire l'accesso alle pagine Web Opzioni utente di Cisco Unified CM all'interno delle quali è possibile controllare funzioni, impostazioni e servizi per il telefono IP di Cisco Unified. Nelle pagine Web Opzioni utente è, ad esempio, possibile impostare i pulsanti di chiamata rapida.

Accesso alle pagine Web Opzioni utente

In questa sezione viene descritto come eseguire l'accesso e selezionare un dispositivo telefonico.

Operazione da effettuare	Procedura
Accedere alle pagine Web Opzioni utente	<ol style="list-style-type: none"><li data-bbox="319 704 1204 760">1. Ottenere l'URL, l'ID utente e la password predefinita dall'amministratore di sistema per le opzioni utente.<li data-bbox="319 776 1204 831">2. Aprire un browser Web nel computer in uso, immettere l'URL ed effettuare la connessione.<li data-bbox="319 847 1204 902">3. Se viene richiesto di accettare le impostazioni di protezione, fare clic su Sì o su Installa certificato. <p data-bbox="360 919 1204 1039">Viene visualizzata la pagina Web principale delle Opzioni utente di Cisco Unified Communications Manager. In questa pagina è possibile scegliere Opzioni utente per accedere alle funzioni Impostazioni utente, Rubrica, Rubrica personale e Indici di chiamata rapida.</p> <p data-bbox="360 1055 1204 1110">Oppure, per accedere a opzioni specifiche del telefono, selezionare un dispositivo (vedere le istruzioni riportate di seguito).</p>
Selezionare un dispositivo dopo aver eseguito l'accesso	<ol style="list-style-type: none"><li data-bbox="319 1127 1204 1224">1. Dopo aver eseguito l'accesso alle pagine Web Opzione utente, scegliere Opzioni utente > Dispositivo. Verrà visualizzata la pagina Configurazione dispositivo.<li data-bbox="319 1240 1204 1328">2. Se l'utente ha più dispositivi assegnati, scegliere il dispositivo appropriato (modello di telefono, profilo di Mobilità interni telefonici o di Destinazione remota) dal menu a discesa Nome. <p data-bbox="319 1344 1204 1419">Nota I pulsanti della barra degli strumenti visualizzati nella parte superiore della pagina Configurazione dispositivo sono specifici per il tipo di dispositivo selezionato.</p>

Operazione da effettuare	Procedura
Selezionare un'opzione di configurazione dopo aver eseguito l'accesso	<ol style="list-style-type: none"> 1. Dopo aver eseguito l'accesso alle pagine Web Opzione utente, scegliere Opzioni utente per accedere a Impostazioni utente, Rubrica, Rubrica personale, Indici di chiamata rapida e Impostazioni mobilità. 2. Per tornare alla pagina Configurazione dispositivo da un'altra pagina, scegliere Opzioni utente > Dispositivo.

Configurazione delle funzioni e dei servizi sul Web

Gli argomenti trattati in questa sezione forniscono una descrizione di come eseguire la configurazione delle funzioni e dei servizi dalle pagine Web Opzioni utente dopo aver eseguito l'accesso. Vedere [Accesso alle pagine Web Opzioni utente, pagina 60](#).

Uso di Elenco Personale sul Web

L'insieme di funzioni Elenco Personale al quale è possibile accedere dal proprio computer comprende:

- una rubrica personale (PAB, Personal Address Book);
- Indici di chiamata rapida
- Cisco Unified Communications Manager Address Book Synchronizer



Nota È possibile inoltre accedere alle funzioni Rubrica personale e Indici di chiamata rapida dal proprio telefono. Vedere [Uso dell'Elenco Personale sul proprio telefono, pagina 56](#).

Uso della rubrica personale sul Web

In questa sezione viene descritto come utilizzare la propria rubrica personale dalle pagine Web Opzioni utente.

Operazione da effettuare	Procedura da eseguire dopo l'accesso
Aggiungere una nuova voce di rubrica personale	<ol style="list-style-type: none"> 1. Scegliere Opzioni utente > Rubrica personale. 2. Fare clic su Aggiungi nuovo. 3. Immettere le informazioni per la voce. 4. Fare clic su Salva.
Ricerca una voce di rubrica personale	<ol style="list-style-type: none"> 1. Scegliere Opzioni utente > Rubrica personale. 2. Specificare le informazioni di ricerca, quindi fare clic su Trova.

Operazione da effettuare	Procedura da eseguire dopo l'accesso
Modificare una voce di rubrica personale	<ol style="list-style-type: none"> 1. Cercare una voce di rubrica personale. 2. Fare clic su un nome o un soprannome. 3. Modificare la voce in base alle esigenze, quindi fare clic su Salva.
Eliminare una voce di rubrica personale	<ol style="list-style-type: none"> 1. Cercare una voce di rubrica personale. 2. Selezionare una o più voci. 3. Fare clic su Elimina voci selezionate.

Configurazione degli indici di chiamata rapida sul Web

In questa sezione viene descritto come assegnare indici di chiamata rapida dalle pagine Web Opzioni utente.

Operazione da effettuare	Procedura da eseguire dopo l'accesso
Assegnare un codice dell'indice di chiamata rapida a una voce di rubrica personale	<ol style="list-style-type: none"> 1. Creare una voce di rubrica personale. Vedere Uso della rubrica personale sul Web, pagina 61. 2. Scegliere Opzioni utente > Indici di chiamata rapida. 3. Fare clic su Aggiungi nuovo. 4. Utilizzare l'area Opzioni di ricerca per individuare la voce di rubrica personale appropriata. 5. Fare clic su un numero di telefono nell'area Risultati della ricerca. 6. Se lo si desidera, modificare il codice dell'indice di chiamata rapida. 7. Fare clic su Salva.
Assegnare un codice dell'indice di chiamata rapida a un numero di telefono (senza utilizzare una voce di rubrica personale)	<ol style="list-style-type: none"> 1. Scegliere Opzioni utente > Indici di chiamata rapida. 2. Fare clic su Aggiungi nuovo. 3. Se lo si desidera, modificare il codice dell'indice di chiamata rapida. 4. Immettere un numero di telefono. 5. Fare clic su Salva.
Ricerca un indice di chiamata rapida	<ol style="list-style-type: none"> 1. Scegliere Opzioni utente > Indici di chiamata rapida. 2. Specificare le informazioni di ricerca, quindi fare clic su Trova.

Operazione da effettuare	Procedura da eseguire dopo l'accesso
Modificare un numero di telefono assegnato a un indice di chiamata rapida	<ol style="list-style-type: none"> 1. Scegliere Opzioni utente > Indici di chiamata rapida. 2. Cercare l'indice di chiamata rapida che si desidera modificare. 3. Fare clic su un componente della voce. 4. Modificare il numero di telefono. 5. Fare clic su Salva.
Eliminare un indice di chiamata rapida	<ol style="list-style-type: none"> 1. Cercare un indice di chiamata rapida. 2. Selezionare una o più voci. 3. Fare clic su Elimina voci selezionate.

Suggerimenti

- È possibile creare un massimo di 500 indici di chiamata rapida e voci di rubrica personale.
- È possibile creare un nuovo indice di chiamata rapida senza utilizzare un voce di rubrica personale. Questo tipo di indice di chiamata rapida è denominato "non elaborato" nelle pagine Web Opzioni utente e non presenta un'etichetta di testo configurabile.

Uso dello strumento di sincronizzazione della rubrica

È possibile utilizzare lo strumento di sincronizzazione della rubrica (TABSynch) per sincronizzare la Rubrica di Microsoft Windows esistente (se applicabile) con la propria rubrica personale. Sarà quindi possibile accedere alle voci della Rubrica di Microsoft Windows dal telefono IP di Cisco Unified e dalle pagine Web Opzioni utente. L'accesso a TABSynch nonché istruzioni dettagliate vengono forniti dall'amministratore di sistema.

Impostazione delle chiamate rapide sul Web

A seconda della configurazione, il telefono può supportare diverse funzioni di chiamata rapida:

- Pulsanti di chiamata rapida
- Composizione abbreviata
- Indici di chiamata rapida



Nota Per istruzioni sull'uso delle funzioni di chiamata rapida, vedere [Chiamata rapida, pagina 34](#).

Operazione da effettuare	Procedura da eseguire dopo l'accesso
Impostare i pulsanti di chiamata rapida	<ol style="list-style-type: none">1. Scegliere Opzioni utente > Dispositivo.2. Scegliere un telefono dal menu a discesa Nome.3. Fare clic su Chiamate rapide.4. Immettere un numero e un'etichetta per un pulsante di chiamata rapida (tasto programmabile) sul proprio telefono.5. Fare clic su Salva. <p>Nota Il telefono utilizza il campo Etichetta ASCII.</p>
Impostare la composizione abbreviata	<ol style="list-style-type: none">1. Scegliere Opzioni utente > Dispositivo.2. Scegliere un telefono dal menu a discesa Nome.3. Fare clic su Chiamate rapide.4. Immettere un numero e un'etichetta per un codice di composizione abbreviata.5. Fare clic su Salva.
Impostare gli indici di chiamata rapida	Vedere Configurazione degli indici di chiamata rapida sul Web, pagina 62 . È anche possibile impostare indici di chiamata rapida sul proprio telefono. Vedere Uso dell'Elenco Personale sul proprio telefono, pagina 56 .



Suggerimento

È possibile impostare un pulsante di chiamata rapida per ciascun tasto programmabile sul proprio telefono che non è riservato come pulsante di linea. In alternativa, utilizzare la composizione abbreviata o l'indice di chiamata rapida.

Impostazione dei servizi telefonici sul Web

I servizi telefonici possono includere speciali funzioni del telefono, dati di rete e informazioni basate sul Web (ad esempio quotazioni azionarie ed elenchi di film). Prima di poter accedere a un servizio telefonico dal proprio telefono, è necessario effettuare l'iscrizione.

Operazione da effettuare	Procedura da eseguire dopo l'accesso
Iscrizione a un servizio	<ol style="list-style-type: none"> 1. Scegliere Opzioni utente > Dispositivo. 2. Scegliere un telefono dal menu a discesa Nome. 3. Fare clic su Servizi telefonici. 4. Fare clic su Aggiungi nuovo. 5. Scegliere un servizio dall'elenco a discesa, quindi fare clic su Avanti. 6. Modificare l'etichetta del servizio e/o immettere informazioni aggiuntive sul servizio, se disponibili (opzionali). 7. Fare clic su Salva.
Ricerca servizi	<ol style="list-style-type: none"> 1. Selezionare un dispositivo. 2. Fare clic su Servizi telefonici. 3. Fare clic su Trova.
Modificare o terminare servizi	<ol style="list-style-type: none"> 1. Cercare i servizi. 2. Selezionare una o più voci. 3. Fare clic su Elimina voci selezionate.
Modificare il nome di un servizio	<ol style="list-style-type: none"> 1. Cercare i servizi. 2. Fare clic sul nome del servizio. 3. Modificare le informazioni, quindi fare clic su Salva.

Operazione da effettuare	Procedura da eseguire dopo l'accesso
Aggiungere un servizio a un tasto programmabile disponibile del telefono 	<ol style="list-style-type: none"> 1. Scegliere Opzioni utente > Dispositivo. 2. Scegliere un telefono dal menu a discesa Nome. 3. Fare clic su URL servizi. <p>Nota Se questa opzione non è visualizzata, chiedere all'amministratore di sistema di configurare un pulsante dell'URL del servizio per il proprio telefono.</p> <ol style="list-style-type: none"> 4. Scegliere un servizio dall'elenco a discesa Pulsante di servizio. 5. Se si desidera rinominare il servizio, modificare i campi relativi all'etichetta. <p>Nota Se il telefono non supporta i set di caratteri a doppio byte, viene utilizzato il campo Etichetta ASCII.</p> <ol style="list-style-type: none"> 6. Fare clic su Salva. 7. Fare clic su Reimposta per reimpostare il proprio telefono. Questa operazione è necessaria per visualizzare l'etichetta del nuovo pulsante sul proprio telefono.
Accedere a un servizio dal telefono	Scegliere  () > Servizi .

Controllo delle impostazioni utente sul Web

Le impostazioni utente includono la password, il PIN e le impostazioni della lingua (impostazioni internazionali).

Operazione da effettuare	Procedura da eseguire dopo l'accesso
Modificare la password	<ol style="list-style-type: none"> 1. Scegliere Opzioni utente > Impostazioni utente. 2. Nell'area Password browser immettere le informazioni. 3. Fare clic su Salva.
Modificare il PIN	<ol style="list-style-type: none"> 1. Scegliere Opzioni utente > Impostazioni utente. 2. Nell'area PIN telefono immettere le informazioni. 3. Fare clic su Salva.

Operazione da effettuare	Procedura da eseguire dopo l'accesso
Modificare la lingua (impostazioni internazionali) per le pagine Web Opzioni utente	<ol style="list-style-type: none"> 1. Scegliere Opzioni utente > Impostazioni utente. 2. Nell'area Utente - Imp. internaz. scegliere una voce dall'elenco a discesa Imp. internazionali. 3. Fare clic su Salva.
Modificare la lingua (impostazioni internazionali) utilizzata per lo schermo del telefono	<ol style="list-style-type: none"> 1. Scegliere Opzioni utente > Impostazioni utente. 2. Scegliere una voce dall'elenco a discesa Utente - Imp. internaz. 3. Fare clic su Salva.

Suggerimento

Il PIN e la password personali consentono di accedere a funzioni e servizi diversi. Ad esempio, è possibile utilizzare il PIN per accedere a Mobilità interni telefonici Cisco o a Elenco Personale sul proprio telefono. È possibile utilizzare la password per accedere alle pagine Web Opzioni utente e a Cisco WebDialer nel computer in uso. Per ulteriori informazioni, rivolgersi all'amministratore di sistema.

Controllo delle impostazioni della linea sul Web

Le impostazioni delle linee hanno effetto su una linea specifica (numero di rubrica) del proprio telefono. Possono includere la deviazione di chiamata, gli indicatori di voice messaging, i tipi di suoneria e le etichette della linea.

È possibile definire altre impostazioni della linea direttamente sul proprio telefono:

- Impostazione della deviazione di chiamata per la linea principale del telefono, vedere [Deviazione di tutte le chiamate verso un altro numero, pagina 27](#)
- Modifica della suoneria, della visualizzazione e di altre impostazioni specifiche del modello di telefono, vedere [Uso delle impostazioni del telefono, pagina 50](#).

Operazione da effettuare	Procedura da eseguire dopo l'accesso
Impostare la deviazione di chiamata per una linea	<ol style="list-style-type: none"> 1. Scegliere Opzioni utente > Dispositivo. 2. Scegliere un telefono dal menu a discesa Nome. 3. Fare clic su Impostazioni linee. 4. Se al proprio telefono sono associati più numeri di rubrica (linea), scegliere una linea dal menu a discesa Linea. 5. Nell'area Deviazione chiamate entranti scegliere le impostazioni di deviazione di chiamata per diverse condizioni. 6. Fare clic su Salva.
Modificare l'impostazione dell'indicatore (luce) di voice messaging per una linea	<ol style="list-style-type: none"> 1. Scegliere Opzioni utente > Dispositivo. 2. Scegliere un telefono dal menu a discesa Nome. 3. Fare clic su Impostazioni linee. 4. Se al proprio telefono sono associati più numeri di rubrica (linea), scegliere una linea dal menu a discesa Linea. 5. Nell'area Indicatore acustico di messaggio in attesa scegliere tra diverse impostazioni. <p>Nota In genere, l'impostazione di messaggio in attesa predefinita prevede la visualizzazione di una luce rossa fissa sulla striscia luminosa del ricevitore del telefono per indicare la presenza di un nuovo messaggio vocale.</p> <ol style="list-style-type: none"> 6. Fare clic su Salva.
Modificare l'impostazione dell'indicatore acustico di voice messaging per la linea	<ol style="list-style-type: none"> 1. Scegliere Opzioni utente > Dispositivo. 2. Scegliere un telefono dal menu a discesa Nome. 3. Fare clic su Impostazioni linee. 4. Se al proprio telefono sono associati più numeri di rubrica (linea), scegliere una linea dal menu a discesa Linea. 5. Nell'area Indicatore acustico di messaggio in attesa scegliere tra diverse impostazioni. <p>Nota In genere, l'impostazione di messaggio in attesa predefinita prevede la visualizzazione di una luce rossa fissa sulla striscia luminosa del ricevitore del telefono per indicare la presenza di un nuovo messaggio vocale.</p> <ol style="list-style-type: none"> 6. Fare clic su Salva.

Operazione da effettuare	Procedura da eseguire dopo l'accesso
Modificare o creare un'etichetta di testo della linea visualizzata sullo schermo del telefono	<ol style="list-style-type: none"> 1. Scegliere Opzioni utente > Dispositivo. 2. Scegliere un telefono dal menu a discesa Nome. 3. Fare clic su Impostazioni linee. 4. Se al proprio telefono sono associati più numeri di rubrica (linea), scegliere una linea dal menu a discesa Linea. 5. Nell'area Etichetta di testo della linea immettere un'etichetta di testo. 6. Fare clic su Salva. <p>Nota Se il telefono non supporta i set di caratteri a doppio byte, viene utilizzato il campo Etichetta ASCII.</p>

Impostazione dei telefoni e degli elenchi di accessi per Mobile Connect

Quando si utilizza Cisco Mobile Connect, è necessario aggiungere il proprio cellulare e altri telefoni che si desidera utilizzare per effettuare e ricevere chiamate mediante gli stessi numeri di rubrica del telefono sulla scrivania. Questi telefoni sono denominati *destinazioni remote*. È inoltre possibile definire gli elenchi di accessi per limitare o consentire chiamate da determinati numeri da inviare al proprio telefono cellulare.

Operazione da effettuare	Procedura da eseguire dopo l'accesso
Creare un elenco di accessi	<ol style="list-style-type: none"> 1. Scegliere Opzioni utente > Impostazioni mobilità > Elenchi di accessi 2. Fare clic su Aggiungi nuovo. 3. Immettere le seguenti informazioni: <ul style="list-style-type: none"> – Nome: identifica l'elenco di accessi. – Descrizione: fornisce una descrizione dell'elenco di accessi. 4. Scegliere una delle seguenti opzioni: <ul style="list-style-type: none"> – Elenco di accessi bloccati: crea un elenco dei numeri da bloccare – Elenco di accessi consentiti: crea un elenco dei numeri consentiti 5. Fare clic su Salva.

Operazione da effettuare	Procedura da eseguire dopo l'accesso
<p>Aggiungere membri a un elenco di accessi.</p>	<ol style="list-style-type: none"> <li data-bbox="346 224 700 250">1. Creare un elenco di accessi. <li data-bbox="346 264 1204 321">2. Fare clic su Aggiungi membro per aggiungere i numeri di telefono o i filtri all'elenco. <li data-bbox="346 336 1204 456">3. Selezionare un'opzione dalla casella di riepilogo a discesa Maschera filtro. È possibile applicare un filtro a un numero di rubrica, alle chiamate con un ID chiamante sottoposto a restrizioni (Non disponibile) o a quelle con ID di un chiamante anonimo (Privato). <li data-bbox="346 470 1204 802">4. Se si seleziona un numero della rubrica dalla casella di riepilogo a discesa Maschera filtro, immettere un numero di telefono o un filtro nel campo Maschera DN. Per definire un filtro, è possibile utilizzare i seguenti caratteri jolly: <ul style="list-style-type: none"> <li data-bbox="400 602 1204 690">– X (maiuscola o minuscola): corrisponde a una sola cifra. Ad esempio, il numero 408555123X corrisponde a qualsiasi numero compreso tra 4085551230 e 4085551239. <li data-bbox="400 704 1204 761">– !: corrisponde a un numero di cifre qualsiasi. Ad esempio, il numero 408! corrisponde a qualsiasi numero che inizia con 408. <li data-bbox="400 776 1204 802">– #: viene utilizzato come una sola cifra che corrisponde esattamente. <li data-bbox="346 816 1180 842">5. Per aggiungere questo membro all'elenco di accessi, fare clic su Salva. <li data-bbox="346 857 932 883">6. Per salvare l'elenco di accessi, fare clic su Salva.

Operazione da effettuare	Procedura da eseguire dopo l'accesso
<p>Aggiungere una nuova destinazione remota</p>	<ol style="list-style-type: none"> 1. Scegliere Opzioni utente > Impostazioni mobilità > Destinazioni remote. 2. Selezionare il dispositivo dalla casella di riepilogo a discesa Nome. 3. Fare clic su Destinazioni remote. 4. Fare clic su Aggiungi nuovo. 5. Immettere le seguenti informazioni: <ul style="list-style-type: none"> – Nome: consente di immettere un nome per il cellulare o per un altro telefono. – Numero di destinazione: consente di immettere il proprio numero di cellulare. – Timer rispondi troppo presto: consente di immettere il periodo di tempo (in millisecondi) che deve trascorrere prima che sia possibile rispondere a una chiamata sulla destinazione remota. – Timer rispondi troppo tardi: consente di immettere il periodo di tempo (in millisecondi) trascorso il quale non è più possibile rispondere a una chiamata sulla destinazione remota. – Ritarda prima di far suonare il timer: consente di immettere il periodo di tempo (in millisecondi) che deve trascorrere prima che sia possibile rispondere a una chiamata sulla destinazione remota. – Profilo destinazione remota: consente di selezionare un profilo di destinazione remota, contenente le impostazioni che si riferiscono a tutte le destinazioni remote. – Elenco di accessi consentiti: consente di selezionare un numero di telefono o una regola che permette al proprio telefono cellulare di squillare quando arriva una chiamata al telefono sulla scrivania. È possibile selezionare un elenco di accessi consentiti o un elenco di accessi bloccati, ma non entrambi. – Elenco di accessi bloccati: consente di selezionare un numero di telefono o una regola per la quale il telefono cellulare non squilla quando arriva una chiamata al telefono sulla scrivania. È possibile selezionare un elenco di accessi consentiti o un elenco di accessi bloccati, ma non entrambi. – Cellulare: consente al telefono cellulare di accettare una chiamata inviata dal telefono sulla scrivania. – Abilita connessione mobile: consente al cellulare di squillare contemporaneamente al telefono sulla scrivania. – Client intelligente installato: consente di specificare che la destinazione remota che si sta impostando sia uno smartphone. 6. Fare clic su Salva.

Informazioni sulle opzioni di configurazione aggiuntive

Il telefono può essere configurato dall'amministratore di sistema per l'uso di modelli di pulsanti e softkey specifici con funzioni e servizi speciali, se possibile. Nella tabella riportata di seguito viene fornita una panoramica su alcune opzioni di configurazione che è possibile richiedere all'amministratore del sistema telefonico, in base alle esigenze o all'ambiente di lavoro.



Nota Nella tabella riportata di seguito sono elencati i manuali del telefono e gli altri documenti disponibili sul Web:
http://www.cisco.com/en/US/products/hw/phones/ps379/tsd_products_support_series_home.html

Operazione da effettuare	Procedura	Per ulteriori informazioni
Aggiungere più linee telefoniche	Richiedere all'amministratore di sistema di configurare uno o più numeri di rubrica aggiuntivi.	Rivolgersi all'amministratore di sistema o al team di supporto telefonico.
Aggiungere più pulsanti di chiamata rapida	Accertarsi in primo luogo di utilizzare tutti i pulsanti di chiamata rapida attualmente disponibili. Se sono necessari ulteriori pulsanti di chiamata rapida, provare a utilizzare la funzione di composizione abbreviata o a iscriversi al servizio Indice di chiamata rapida.	Vedere Chiamata rapida, pagina 34 .
Utilizzare un unico interno per diversi telefoni	Richiedere una linea condivisa. Ciò consente, ad esempio, di utilizzare un unico numero di interno per il telefono dell'ufficio e del laboratorio.	Vedere Uso di una linea condivisa, pagina 39 .

Operazione da effettuare	Procedura	Per ulteriori informazioni
<p>Condividere i telefoni o la postazione di lavoro con i colleghi</p>	<p>Prendere in considerazione la possibilità di utilizzare le seguenti soluzioni:</p> <ul style="list-style-type: none"> • Parcheggio chiamata per archiviare e recuperare le chiamate senza utilizzare la funzione di trasferimento. • Risposta per assente per rispondere alle chiamate in arrivo su un altro telefono. • Una linea condivisa per visualizzare le chiamate dei colleghi o prendervi parte. • Mobilità interni telefonici Cisco per applicare il proprio numero telefonico e il proprio profilo utente a un telefono IP di Cisco Unified condiviso. 	<p>Richiedere all'amministratore informazioni su queste funzioni e vedere:</p> <ul style="list-style-type: none"> • Gestione avanzata delle chiamate, pagina 34. • Uso di una linea condivisa, pagina 39. • Uso di Mobilità interni telefonici di Cisco, pagina 44.
<p>Rispondere a un numero elevato di chiamate o gestire chiamate per conto di altri utenti</p>	<p>Richiedere all'amministratore di sistema di impostare la funzione Risposta automatica per il telefono in uso.</p>	<p>Vedere Uso della funzione Risposta automatica, pagina 48.</p>
<p>Effettuare chiamate video</p>	<p>Prendere in considerazione la possibilità di utilizzare Cisco Unified Video Advantage, che consente di effettuare chiamate video utilizzando il proprio telefono IP di Cisco Unified, il proprio computer e una videocamera esterna.</p>	<p>Rivolgersi all'amministratore di sistema per informazioni aggiuntive e consultare <i>Cisco Unified VT Advantage Quick Start Guide</i> e <i>User Guide</i>.</p>

Operazione da effettuare	Procedura	Per ulteriori informazioni
Determinare lo stato di una linea telefonica associata a un pulsante di chiamata rapida, un registro delle chiamate o un elenco di rubriche sul telefono	Richiedere all'amministratore di sistema di impostare la funzione Campo Indicatore luminoso di occupato (CLO) per il telefono.	Vedere Uso di CLO per la determinazione dello stato di una linea, pagina 41 .
Applicare temporaneamente il proprio numero telefonico e le impostazioni a un telefono IP di Cisco Unified condiviso	Richiedere all'amministratore di sistema informazioni sul servizio Mobilità interni telefonici Cisco.	Vedere Uso di Mobilità interni telefonici di Cisco, pagina 44 .

Risoluzione dei problemi relativi al telefono

In questa sezione vengono fornite informazioni sulla risoluzione dei problemi relativi al telefono IP di Cisco Unified.









Risoluzione dei problemi generali

In questa sezione vengono fornite informazioni che consentono di risolvere i problemi generali del telefono. Per ulteriori informazioni, rivolgersi all'amministratore di sistema.

Problema	Descrizione
Non è possibile ascoltare un segnale o completare una chiamata	<p>Potrebbe essere necessario effettuare una o più delle seguenti azioni:</p> <ul style="list-style-type: none"> • Accedere al servizio Mobilità interni telefonici. • È necessario immettere un codice di argomento client (CMC) o di autorizzazione forzata (FAC) dopo aver composto un numero • Il telefono è soggetto a restrizioni che impediscono di utilizzare alcune funzioni durante determinate ore del giorno.
La voce Impostazioni non è disponibile nel menu Applicazioni	L'amministratore di sistema potrebbe avere disabilitato la funzione Impostazioni sul telefono.
La softkey che si desidera utilizzare non è visualizzata	<p>Potrebbe essere necessario effettuare una o più delle seguenti azioni:</p> <ul style="list-style-type: none"> • Premere Altro per visualizzare softkey aggiuntive. • È necessario modificare lo stato della linea (ad esempio, sganciare il ricevitore o avere una chiamata connessa). • Il telefono non è configurato per supportare la funzione associata con tale softkey.
La funzione Prenota di Cisco non riesce	L'interlocutore potrebbe avere la deviazione di chiamata abilitata.

Visualizzazione dei dati di amministrazione del telefono

L'amministratore di sistema potrebbe richiedere di accedere ai dati di amministrazione sul telefono per la risoluzione dei problemi.

Operazione richiesta	Procedura
Accedere ai dati di configurazione della rete	Scegliere  () > Impostazioni > Configurazione di rete e selezionare l'elemento della configurazione di rete da visualizzare.
Accedere ai dati di stato	Scegliere  () > Impostazioni > Stato e selezionare l'elemento dello stato che si desidera visualizzare.
Accedere alle informazioni sul modello di telefono	Scegliere  () > Impostazioni > Info modello .
Accedere alle informazioni sulla qualità vocale e sulle chiamate del telefono	Scegliere  () > Impostazioni > Stato > Statistiche chiamate .

Termini della garanzia Cisco limitata di un anno per l'hardware

Sono previsti termini particolari per la garanzia hardware e sono disponibili numerosi servizi che è possibile utilizzare durante il periodo di garanzia. La Dichiarazione formale di garanzia, comprese le garanzie e i contratti di licenza validi per il software Cisco, è disponibile sul sito Cisco.com. Effettuare le operazioni riportate di seguito per accedere a *Cisco Information Packet*, ai contratti di licenza e garanzia e scaricarli dal sito Cisco.com.

1. Avviare il browser e accedere al seguente URL:

http://www.cisco.com/univercd/cc/td/doc/es_inpk/cetrans.htm

Viene visualizzata la pagina Warranties and License Agreements.

2. Per leggere il documento *Cisco Information Packet*, effettuare le operazioni indicate di seguito.

- a. Fare clic sul campo **Information Packet Number** e verificare che sia evidenziato il numero di parte 78-5235-03B0.
- b. Selezionare la lingua nella quale si desidera leggere il documento.
- c. Fare clic su **Go**.

Viene visualizzata la pagina relativa alla garanzia limitata e al contratto di licenza software Cisco relativa al pacchetto di informazioni in questione.

- d. Leggere il documento in linea oppure fare clic sull'icona **PDF** per scaricare e stampare il documento in formato PDF (Adobe Portable Document Format).

Nota Per visualizzare e stampare i file PDF è necessario Adobe Acrobat Reader. È possibile scaricare tale applicazione dal sito Web di Adobe, all'indirizzo: <http://www.adobe.com>

3. Per leggere le informazioni tradotte e localizzate sulla garanzia del prodotto, effettuare le seguenti operazioni:

- a. Immettere il seguente numero di parte nel campo Warranty Document Number:
78-10747-01C0
- b. Selezionare la lingua nella quale si desidera visualizzare il documento.
- c. Fare clic su **Go**.

Viene visualizzata la pagina relativa alla garanzia Cisco.

- d. Leggere il documento in linea oppure fare clic sull'icona **PDF** per scaricare e stampare il documento in formato PDF (Adobe Portable Document Format).

È anche possibile accedere al sito Web per i servizi e il supporto Cisco per richiedere assistenza: http://www.cisco.com/public/Support_root.shtml.

Durata della garanzia per l'hardware

Un (1) anno

Procedura di sostituzione, riparazione o rimborso per l'hardware

Nei limiti del possibile, viene garantito da Cisco o dai relativi centri di assistenza che le parti di ricambio verranno spedite entro dieci (10) giorni lavorativi dalla ricezione della richiesta di autorizzazione per la restituzione dei materiali (RMA, Return Materials Authorization). I tempi di consegna effettivi possono tuttavia variare in base all'ubicazione del cliente.

Cisco si riserva il diritto di rimborsare il prezzo di acquisto quale unica azione di garanzia.

Ricezione di un numero di autorizzazione per la restituzione dei materiali (RMA)

Contattare il rivenditore presso il quale è stato acquistato il prodotto. Se il prodotto è stato acquistato direttamente da Cisco, contattare il rappresentante di vendita e assistenza Cisco.

Compilare il modulo di informazioni riportato di seguito e conservarlo come riferimento.

Rivenditore da cui è stato acquistato il prodotto	
Numero di telefono del rivenditore	
Numero di modello del prodotto	
Numero di serie del prodotto	
Numero del contratto di manutenzione	

Indice

A

Altoparlante

chiusura [22](#)

esecuzione di chiamate [18](#)

risposta alle chiamate [21](#)

uso [47](#)

Assegnazione di una priorità alle chiamate [42](#)

Attesa

passaggio da una chiamata a un'altra [24](#)

trasferimento [25](#)

Audio, qualità [6](#)

Avviso di chiamata [21](#)

C

Campo Indicatore luminoso di occupato [41](#)

Chiamata rapida

configurazione [34, 63](#)

descrizione [34](#)

etichette [63](#)

uso [19](#)

uso di CLO [34](#)

Chiamate

archiviazione e recupero [37](#)

assegnazione di una priorità [42](#)

blocco [28](#)

chiusura [22](#)

confronto con le linee [12](#)

deviazione [27, 67](#)

disattivazione della suoneria [24](#)

esecuzione [18, 19](#)

funzioni per conferenza [29](#)

gestione di più chiamate [24](#)

icone [12](#)

inclusione [39](#)

numero massimo per linea [12](#)

parcheggio [37](#)

più partecipanti [29](#)

più, passaggio tra [24](#)

protette [41](#)

reindirizzamento all'arrivo [35](#)

risposta [21](#)

trasferimento [25](#)

uso di NoDist [28](#)

Chiamate autenticate [41](#)

Chiamate con più interlocutori

identificazione dei registri delle chiamate [53](#)

visualizzazione di dettagli [53, 54](#)

Chiamate crittografate [41](#)

Chiamate effettuate, record [52](#)

Chiamate in conferenza

automatica [29, 31](#)

standard [29, 30](#)

Chiamate non risposte, record [52](#)

- Chiamate protette [41](#)
- Chiamate ricevute, record [52](#)
- Chiamate sospette, tracce [42](#)
- Chiusura di una chiamata, opzioni [22](#)
- Chiusura, opzioni [22](#)
- Cisco Unified Communications Manager Address Book Synchronizer [63](#)
- Cisco Unified Video Advantage [73](#)
- CLO [41](#)
- CMC [20, 75](#)
- Codice di argomento client, vedere CMC
- Codice di autorizzazione forzata, vedere FAC
- Composizione abbreviata [34, 63](#)
- Composizione automatica [19](#)
- Composizione con ricevitore agganciato [19](#)
- Composizione, opzioni [18, 19](#)
- Conferenza
 - protetta [30](#)
- Conferenza protetta
 - verifica [30](#)
- Conferenza protetta, avvio [31](#)
- Conferenze automatiche [29, 31](#)
- Connessa [13](#)
- Cuffia
 - chiusura [22](#)
 - esecuzione di chiamate [18](#)
 - risposta alle chiamate [21](#)
 - uso [47](#)

D

- Dati di configurazione della rete, ricerca [75](#)
- Dati di stato, ricerca [75](#)

- Dettagli, softkey per la visualizzazione di chiamate con più interlocutori [53, 54](#)
- Deviazione delle chiamate, opzioni [27](#)
- Deviazione di chiamata
 - configurazione dalla pagina Web [67](#)
 - configurazione sul telefono [27](#)
- Disconnessione dai gruppi di ricerca [38](#)

E

- Elenco
 - Personale [54, 56](#)
- Elenco Personale
 - uso dalla pagina Web [61](#)
 - uso sul telefono [56](#)
- EM [44](#)
- Esecuzione di chiamate, opzioni [18, 19](#)
- Etichetta ASCII, supporto del campo [64](#)

F

- FAC [20, 75](#)

G

- Gruppi di ricerca, disconnessione [38](#)

I

- Icone
 - linee [12](#)
 - stati delle chiamate [12](#)
- ID_TI [42](#)
- Identificazione chiamate indesiderate [42](#)

Impostazioni della lingua
(impostazioni internazionali) [66](#)

Inattiva [13](#)

Inclusione

linee condivise [39](#)

Indicatore di messaggio vocale

descrizione [59](#)

modifica dell'impostazione [67](#)

Indici di chiamata rapida

configurazione dalla pagina Web [62](#)

uso sul telefono [56](#)

Iscrizioni, per servizi telefonici [65](#)

L

Linea interfono [13, 33](#)

Linee

condivise [39](#)

descrizione [12](#)

deviazione di chiamata [27, 67](#)

etichetta di testo [67](#)

icone [12](#)

impostazione dell'indicatore
di messaggio vocale [67](#)

numero di chiamate supportate [12](#)

passaggio tra [24](#)

stati delle chiamate [12](#)

suonerie [50](#)

tipi di suoneria [67](#)

uso di CLO [41](#)

Linee condivise

descrizione [39](#)

icona Remoto in uso [39](#)

Linee telefoniche

descrizione [12](#)

M

Messaggi

ascolto [59](#)

indicatore [50, 59](#)

MLPP, uso [42](#)

Mobilità interni telefonici [44](#)

Mobilità interni telefonici di Cisco [44](#)

Mute, uso [24](#)

N

NoDist [28](#)

Non disturbare [28](#)

O

Opzioni utente, pagine Web

accesso [60](#)

configurazione di funzioni e servizi [61](#)

iscrizione a servizi telefonici [65](#)

P

PAB (Personal Address Book,
Rubrica personale)

uso dalla pagina Web [61](#)

uso sul telefono [56](#)

Pagina di configurazione del dispositivo [60](#)

Parcheggio di chiamata [37](#)

Passaggio da una chiamata a un'altra [24](#)

Password, modifica [66](#)

PIN, modifica [66](#)

Più chiamate, gestione [24](#)

Precomposizione **19**
Prenota **20**
Prestazioni della cuffia, generali **6**
Privacy
 linee condivise **39**
Protezione, per chiamate **41**
Pulsante **33**
Pulsanti softkey
 descrizione **9**

R

Registri delle chiamate
 cancellazione **52**
 visualizzazione e chiamata **52**
Remoto in uso, icona per linee condivise **39**
Ricevitore
 uso **47**
Ripetizione della chiamata **18**
Risoluzione dei problemi
 generali **75**
 vedere anche QRT
Risposta alle chiamate **21**
Risposta automatica **48**
Risposta per assente **35**
Risposta per assente di gruppo **35**
Rubrica
 aziendale **54**
 uso sul telefono **54**
Rubrica aziendale
 uso sul telefono **52, 54**
Rubrica personale, vedere PAB
 (Personal Address Book)

S

Schermo del telefono
 impostazione dell'illuminazione **51**
 modifica della lingua **51**
 regolazione del contrasto **51**
Servizi basati sul Web
 configurazione **60**
 vedere anche Opzioni utente, pagine Web
Servizi telefonici
 configurazione
 vedere anche Opzioni utente, pagine Web
Servizi, iscrizione **65**
Servizio di voice messaging **59**
Sottovoce **13**
Strumento di sincronizzazione della rubrica **63**
Suoneria
 personalizzazione **50**
 volume **50**
Suonerie, modifica **50**

T

TABSynch **63**
Telefono IP di Cisco Unified
 Risoluzione dei problemi **75**
 servizi basati sul Web **60**
Tipi di suoneria, modifica **67**
Trasferimento, opzioni **25**

V

Volume
 per la suoneria del telefono **50**
 per ricevitore, cuffia o altoparlante **48**



Sede U.S.A.
Cisco Systems, Inc.
170 West Tasman Drive
San Jose, CA 95134-1706
U.S.A.
www.cisco.com
Tel: +1 408 526-4000
+1 800 553-NETS (6387)
Fax: +1 408.527-0883

Sede Asia Pacifico
Cisco Systems, Inc.
168 Robinson Road
#28-01 Capital Tower
Singapore 068912
www.cisco.com
Tel: +65 6317 7777
Fax: +65 6317 7799

Sede Europa
Cisco Systems International
BV
Haarlerbergpark
Haarlerbergweg 13-19
1101 CH Amsterdam
The Netherlands
www-europe.cisco.com
Tel: +31 0 800 020 0791
Fax: +31 0 20 357 1100

Cisco conta oltre 200 uffici in tutto il mondo. Indirizzi, numeri di telefono e numeri di fax sono elencati nel sito

Web Cisco all'indirizzo www.cisco.com/go/offices.

CCVP, the Cisco Logo, and the Cisco Square Bridge logo are trademarks of Cisco Systems, Inc.; Changing the Way We Work, Live, Play, and Learn is a service mark of Cisco Systems, Inc.; and Access Registrar, Aironet, BPX, Catalyst, CCDA, CCDP, CCIE, CCIP, CCNA, CCNP, CCSP, Cisco, the Cisco Certified Internetwork Expert logo, Cisco IOS, Cisco Press, Cisco Systems, Cisco Systems Capital, the Cisco Systems logo, Cisco Unity, Enterprise/Solver, EtherChannel, EtherFast, EtherSwitch, Fast Step, Follow Me Browsing, FormShare, GigaDrive, HomeLink, Internet Quotient, IOS, iPhone, IP/TV, iQ Expertise, the iQ logo, iQ Net Readiness Scorecard, iQuick Study, LightStream, Linksys, MeetingPlace, MGX, Networking Academy, Network Registrar, *Packet*, PIX, ProConnect, RateMUX, ScriptShare, SlideCast, SMARTnet, StackWise, The Fastest Way to Increase Your Internet Quotient, and TransPath are registered trademarks of Cisco Systems, Inc. and/or its affiliates in the United States and certain other countries.

All other trademarks mentioned in this document or Website are the property of their respective owners. The use of the word partner does not imply a partnership relationship between Cisco and any other company. (0704R)

© 2007 Cisco Systems, Inc. All rights reserved.



The Java logo is a trademark or registered trademark of Sun Microsystems, Inc. in the U.S. or other countries.

