

Zariadenie Cisco IP Phone 7911G pre systém Cisco CallManager 4.1(3)





Centrála spoločnosti

Cisco Systems, Inc.
170 West Tasman Drive
San Jose, CA 95134-1706
USA
<http://www.cisco.com>
Tel.: +1 408 526-4000
+1 800 553-NETS (6387)
Fax: +1 408 526-4100

OL-9005-01



Bežné telefónne činnosti

Uskutočnenie hovoru	Zdvihnite slúchadlo pred vytočením čísla alebo po vytočení čísla.
Opätovne vytočte číslo.	Stlačte tlačidlo Opakuj .
Podržte hovor.	Zvýraznite hovor a stlačte tlačidlo  .
Obnovte podržaný hovor.	Zvýraznite podržaný hovor a stlačte tlačidlo  .
Rýchla voľba čísla	<ul style="list-style-type: none"> Stlačte tlačidlo  a vyberte číslo, ktoré chcete vytočiť. Stlačte tlačidlo  a vyberte položku Adresáre > Rýchle voľby. Vyberte číslo, ktoré chcete vytočiť. Keď je telefón zavesený, zadajte číslo rýchlej voľby a stlačte tlačidlo SkrVoľb.
Prepojenie hovoru na nové číslo	Stlačte tlačidlo Prepojiť , zadajte číslo a zaveste (prípadne znova stlačte tlačidlo Prepojiť , ak použitý telefón nepodporuje prepojenie pri zavesenom slúchadle).
Začatie štandardného konferenčného hovoru	Stlačte ďalej > Konfer a vytočte číslo účastníka. Znova stlačte tlačidlo Konfer .



Cisco, Cisco IOS, Cisco Systems a logo Cisco Systems sú registrované ochranné známky spoločnosti Cisco Systems, Inc. alebo jej pridružených organizácií v USA a niektorých ďalších krajinách. Všetky ostatné značky, názvy alebo ochranné známky uvedené v tomto dokumente alebo na webovej lokalite sú majetkom ich príslušných vlastníkov. Použitie výrazu „partner“ neznamená, že medzi spoločnosťou Cisco a ľubovoľnou inou spoločnosťou existuje partnerský vzťah. (0501R)

© 2005 Cisco Systems, Inc. Všetky práva vyhradené.

OL-9005-01

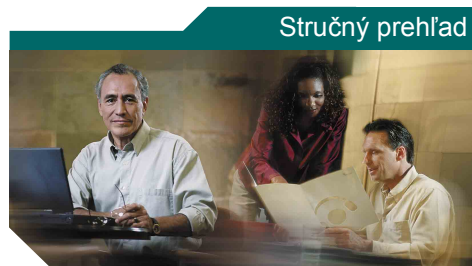

Zariadenie Cisco IP Phone 7911G pre systém Cisco CallManager 4.1(3)

Definície tlačidiel

Ikony obrazovky telefónu

Ikony tlačidiel

Protokoly hovorov a adresáre

Bežné telefónne činnosti

Definície tlačidiel

Aktualizovať	Obnovenie obsahu
CallBack	Prijatie upozornenia na sprístupnenie predtým obsadenej klapky
ďalej	Zobrazenie ďalších kontextových tlačidiel
Hľadať	Vyhľadanie položky v adresári
IVezmi	Prijatie hovoru zvoniaceho v inej skupine priradenej k vašej skupine
Konfer	Vytvorenie konferenčného hovoru
Koniec	Odpojenie aktuálneho hovoru
kPrístup	Vstúpenie do hovoru na zdieľanej linke a vytvorenie konferenčného hovoru
MeetMe	Host'ovanie konferenčného hovoru typu Meet-Me
Monitor	Počúvanie hovoru v reproduktore
MonVyp	Vypnutie funkcie monitora
Odkloniť	Odoslanie hovoru do systému hlasových správ
OdpojPK	Odpojenie posledného účastníka pridaného do konferenčného hovoru
Odstrániť	Odstránenie znakov napravo od kurzora pri používaní funkcie Upraviť
Odstrániť	Odstránenie účastníka konferencie
Opakovať	Opätovné vytočenie naposledy volaného čísla
Parkuj	Uloženie hovoru pomocou funkcie zaparkovania hovoru
PrepVše	Nastavenie alebo zrušenie presmerovania hovorov
Prijať	Prijatie hovoru
Prístup	Vstúpenie do hovoru na zdieľanej linke

PrmPrep	Vzájomné prepojenie dvoch hovorov
QRT	Odoslanie informácií týkajúcich sa problémov s hovormi správcovi systému
Skončiť	Návrat na predchádzajúcu obrazovku
SkrVoľb	Vytočenie čísla pomocou indexového čísla rýchlej voľby
Spojiť	Spojenie viacerých hovorov na jednej linke a vytvorenie konferenčného hovoru
Spojiť	Prepojenie hovoru
Správy	Prístup do systému hlasových správ
Súkromný	Zabránenie ostatným používateľom v zobrazení hovorov na zdieľanej linke alebo v prístupí do nich
SVezmi	Prijatie hovoru zvoniaceho v inej skupine
Upraviť	Upravenie čísla v protokole hovorov
Vezmi	Prijatie hovoru vo vašej skupine
Volaj	Uskutočnenie nového hovoru
Volat'	Vytočenie telefónneho čísla
Zavrieť	Zatvorenie aktuálneho okna
Zmazať	Odstránenie záznamov alebo nastavení
Zmazať	Obnovenie východiskových nastavení
ZozKonf	Zobrazenie zoznamu účastníkov konferencie
Zrušiť	Zrušenie akcie alebo zatvorenie obrazovky bez použitia zmien
<<	Odstránenie zadaných znakov
>>	Prechod medzi zadanými znakmi

Ikony obrazovky telefónu

Stav hovoru	
	Presmerovanie hovorov je zapnuté
	Podrzaný hovor
	Spojený hovor
	Zdvihnuté slúchadlo
	Zavesené slúchadlo
	Prichádzajúci hovor
	Zdieľaná linka sa používa
Zabezpečené hovory	
	Overený hovor
	Zabezpečený hovor
Vybraté vstupné zariadenie	
	Slúchadlo sa používa
	Používa sa reproduktor (zapnutá funkcia Monitor)
Kriticky dôležité hovory	
	Prioritný hovor
	Hovor so strednou prioritou
	Hovor s vysokou prioritou
	Hovor s najvyššou prioritou

Ďalšie funkcie	
	Rýchla voľba je nakonfigurovaná.
	Čakajúce správy
	Vybratá možnosť
	Funkcia je zapnutá

Ikony tlačidiel

	Hlasitosť
	Navigácia
	Podržanie
	Menu aplikácií

Protokoly hovorov a adresáre

Požadovaná činnosť	Postup
Vytočenie čísla z protokolu hovorov	Stlačte tlačidlo a vyberte položky Adresáre > Zmeškané hovory, Odchádzajúce hovory alebo Prijaté hovory . Prejdite na číslo, na ktoré chcete volať, a stlačte tlačidlo Volat' .
Vytočenie čísla zo zdieľaného adresára	Stlačte tlačidlo a vyberte položky Adresáre > Podnikový zoznam . Zadajte písmená a stlačte tlačidlo Odoslať . Zdvihnutím slúchadla vytočíte číslo.



Obsah

Začíname 1

Používanie tejto príručky 1

Vyhľadanie ďalších informácií 2

 Ďalšie informácie o prispôsobení telefónu na webe 2

Informácie o bezpečnosti a výkone 2

 Používanie externého zdroja napájania 3

 Používanie externých zariadení 4

Funkcie zjednodušeného používania 4

Pripojenie telefónu 5

Prehľad telefónu 8

Vysvetlenie tlačidiel a hardvéru 8

Vysvetlenie ponúk aplikácií 10

Vysvetlenie rozdielu medzi linkami a hovormi 10

 Vysvetlenie ikon stavu linky a hovoru 11

Vysvetlenie dostupnosti funkcií 11

Základné spracovanie hovorov 12

Uskutočnenie hovoru – základné možnosti 12

Uskutočnenie hovoru – ďalšie možnosti 13

Prijatie hovoru 15

Ukončenie hovoru 15

Použitie funkcií podržania a obnovenia hovoru 16

Prepínanie medzi viacerými hovormi 16

Zobrazenie viacerých hovorov 16

Prepájanie hovorov 17

Presmerovanie všetkých hovorov na iné číslo 18

Uskutočňovanie konferenčných hovorov	19
Vysvetlenie typov konferenčných hovorov	19
Vytvorenie štandardnej konferencie a vstup do nej	20
Vytvorenie konferenčného hovoru typu Meet-Me a vstup do neho	21

Rozšírené spracovanie hovorov 22

Rýchla voľba	22
Vyzdvihnutie presmerovaného hovoru na telefóne	23
Používanie zdieľanej linky	24
Vysvetlenie zdieľaných liniek	24
Vstúpenie do hovoru na zdieľanej linke	25
Zabránenie ostatným používateľom v zobrazení hovoru na zdieľanej linke alebo v prístupí do neho	26
Ukladanie a obnovovanie zaparkovaných hovorov	26
Uskutočňovanie a prijímanie zabezpečených hovorov	27
Sledovanie podozrivých hovorov	28
Uprednostnenie kriticky dôležitých hovorov	28
Používanie služby Cisco Extension Mobility	29

Používanie slúchadla, náhlavnej súpravy a reproduktora 30

Získanie náhlavnej súpravy	31
Používanie automatického prijímania hovorov	31

Používanie nastavení telefónu 32

Prispôsobenie zvonenia a indikátorov správ	32
Prispôsobenie obrazovky telefónu	33

Používanie protokolov hovorov a adresárov 34

Používanie protokolov hovorov	34
Vytáčanie čísiel z adresára	35
Používanie podnikového zoznamu v telefóne	36

Prístup k hlasovým správam 37

Prispôsobenie telefónu na webe 38

Prihlásenie na webové stránky Možnosti používateľa 38

Prihlásenie k telefónnym službám 39

Vysvetlenie ďalších možností konfigurácie 40

Riešenie problémov s telefónom 42

Zobrazenie údajov pre spravovanie telefónu 43

Používanie nástroja Quality Reporting Tool 43

Register 45



Začíname

Tieto časti obsahujú základné informácie potrebné pre začatie práce s novým zariadením Cisco IP Phone.

Používanie tejto príručky

Táto príručka poskytuje prehľad funkcií dostupných v telefóne. Ak chcete získať úplný prehľad o možnostiach telefónu, môžete si ju prečítať celú, alebo môžete v nižšie uvedenej tabuľke vyhľadať odkazy na často používané časti.

Požadovaná činnosť	Postup
Získanie dôležitých informácií o bezpečnosti	Pozrite časť „Informácie o bezpečnosti a výkone“ na strane 2.
Používanie telefónu po inštalácii telefónu inou osobou	Pozrite časť „Prehľad telefónu“ na strane 8.
Pripojenie telefónu	Pozrite časť „Pripojenie telefónu“ na strane 5.
Získanie informácií o tlačidlách telefónu	Pozrite časť „Vysvetlenie tlačidiel a hardvéru“ na strane 8.
Uskutočňovanie hovorov	Pozrite časť „Uskutočnenie hovoru – základné možnosti“ na strane 12.
Podržanie hovorov	Pozrite časť „Použitie funkcií podržania a obnovenia hovoru“ na strane 16.
Prepájanie hovorov	Pozrite časť „Prepájanie hovorov“ na strane 17.
Uskutočňovanie konferenčných hovorov	Pozrite časť „Uskutočňovanie konferenčných hovorov“ na strane 19.
Nastavenie rýchlych volieb	Pozrite časť „Rýchla voľba“ na strane 22.
Zdieľanie telefónneho čísla	Pozrite časť „Používanie zdieľanej linky“ na strane 24.
Používanie reproduktora telefónu	Pozrite časť „Používanie slúchadla, náhlavnej súpravy a reproduktora“ na strane 30.
Zmena hlasitosti alebo tónu zvonenia	Pozrite časť „Používanie nastavení telefónu“ na strane 32.
Zobrazenie zmeškaných hovorov	Pozrite časť „Používanie protokolov hovorov a adresárov“ na strane 34.

Vyhľadanie ďalších informácií

Na nasledujúcej webovej adrese URL je možné získať najnovšiu dokumentáciu pre výrobky spoločnosti Cisco:

<http://www.cisco.com/univercd/home/home.htm>

Webová lokalita spoločnosti Cisco sa nachádza na nasledovnej adrese URL:

<http://www.cisco.com/>

Prístup k medzinárodným webovým lokalitám spoločnosti Cisco možno získať na nasledovnej adrese URL:

http://www.cisco.com/public/countries_languages.shtml

Ďalšie informácie o prispôbení telefónu na webe

Zariadenie Cisco IP Phone je sieťové zariadenie, ktoré môže zdieľať informácie s ostatnými sieťovými zariadeniami v spoločnosti, vrátane počítača. Na zavedenie a konfiguráciu služieb ako aj na ovládanie funkcií a nastavení telefónu prostredníctvom počítača môžete použiť webové stránky Možnosti používateľa aplikácie Cisco CallManager. Táto príručka obsahuje stručný prehľad týchto možností. Úplné pokyny obsahuje príručka *Prispôbenie zariadenia Cisco IP Phone na webe*, ktorá je dostupná na nasledovnej adrese URL:

http://www.cisco.com/univercd/cc/td/doc/product/voice/c_ipphon/index.htm

Informácie o bezpečnosti a výkone

Pred inštaláciou a používaním zariadenia Cisco IP Phone si prečítajte nasledovné bezpečnostné upozornenia:



Upozornenie

DÔLEŽITÉ BEZPEČNOSTNÉ POKYNY

Tento symbol upozornenia predstavuje nebezpečenstvo. Ste v situácii, v ktorej môže dôjsť k úrazu. Pred používaním akéhokoľvek zariadenia sa oboznámte s rizikami, ktoré predstavujú elektrické obvody, ako aj so štandardnými postupmi pre predchádzanie nehodám. Na vyhľadanie prekladu každého upozornenia v preložených bezpečnostných upozorneniach, dodávaných s týmto zariadením, použite číslo daného vyhlásenia, ktoré sa nachádza na konci každého upozornenia.

TIETO POKYNY USCHOVAJTE



Upozornenie Pred pripojením systému k zdroju napájania si prečítajte pokyny na inštaláciu.



Upozornenie Likvidáciu tohto produktu by ste mali vykonať podľa všetkých miestnych zákonov a nariadení.



Upozornenie So systémom nepracujte ani nepripájajte a neodpájajte káble počas bleskovej činnosti.



Upozornenie Aby ste zabránili poraneniu elektrickým prúdom, nepripájajte obvody SELV (Safety Extra Low Voltage) k obvodom TNV (Telephone Network Voltage). Porty siete LAN obsahujú obvody SELV, porty siete WAN obsahujú obvody TNV. Niektoré porty sietí LAN a WAN používajú konektory RJ-45. Pri pripájaní káblov buďte opatrní.



Výstraha Obvody s napájaním z linky dodávajú napätie cez komunikačný kábel. Používajte kábel dodaný spoločnosťou Cisco alebo minimálne komunikačný kábel 24 AWG.

Používanie externého zdroja napájania

Nasledovné upozornenia sa vzťahujú na používanie externého zdroja napájania zariadenia Cisco IP Phone:



Upozornenie Tento produkt využíva ochranu pred skratmi (prepätím), obsiahnutú v inštalácii budovy. Uistite sa, že na fázových vodičoch (všetkých napájaných vodičoch) sa používa poistka alebo prerušovač s hodnotami do 120 VAC, 15 A (USA) (240 VAC, 10 A mimo USA).



Upozornenie Toto zariadenie je určené na používanie v napájacích systémoch TN.



Upozornenie Kombinácia zástrčky a zásuvky musí byť neustále dostupná, pretože slúži ako hlavná metóda pre odpojenie.



Upozornenie Zdroj napájania nesmie byť umiestnený vonku.



Výstraha S týmto výrobkom používajte iba zdroj napájania špecifikovaný spoločnosťou Cisco.

Výpadok napájania

Prístupnosť tiesňovej služby prostredníctvom telefónu závisí od napájania telefónu. Ak dôjde k výpadku elektrickej energie, nebude volanie služieb a tiesňových služieb fungovať, kým sa dodávka elektrickej energie neobnoví. Ak chcete po výpadku alebo prerušení napájania volať služby alebo tiesňové služby, môže byť potrebné zariadenie resetovať alebo znova konfigurovať.

Používanie externých zariadení

Nasledovné informácie sa vzťahujú na používanie externých zariadení so zariadením Cisco IP Phone:

Spoločnosť Cisco odporúča používať kvalitné externé zariadenia (náhlavné súpravy) s tienením voči nežiaducim signálom rádiovkej frekvencie (RF) a zvukovej frekvencie (AF).

V závislosti od kvality týchto zariadení a ich vzdialenosti od iných zariadení, ako sú napríklad mobilné telefóny alebo obojsmerné rádiá, sa môže vyskytnúť určitý zvukový šum. V takých prípadoch spoločnosť Cisco odporúča vykonať jedno alebo viaceré z nasledovných opatrení:

- Externé zariadenie presuňte ďalej od zdroja signálov RF alebo AF.
- Káble externých zariadení ved'te mimo zdroja signálov RF alebo AF.
- S externými zariadeniami používajte tienené káble alebo káble s lepším tienením a konektorom.
- Používajte čo najkratší kábel externého zariadenia.
- Na kábloch externých zariadení používajte ferity alebo podobné zariadenia.

Spoločnosť Cisco nemôže zaručiť výkon systému, pretože nemá kontrolu nad kvalitou externých zariadení, káblov a konektorov. Výkon systému bude uspokojivý, ak vhodné zariadenia pripojíte pomocou kvalitných káblov a konektorov.



Výstraha V krajinách Európskej únie používajte iba náhlavné súpravy, ktoré vyhovujú smernici EMC [89/336/EC].

Funkcie zjednodušeného používania

Zoznam funkcií zjednodušeného používania je k dispozícii na požiadanie.

Pripojenie telefónu

Vaše nové zariadenie Cisco IP Phone pripojí k podnikovej telefónnej sieti IP pravdepodobne správca systému. Ak nie, postupujte pri pripájaní telefónu podľa nižšie uvedeného obrázka a tabuľky.

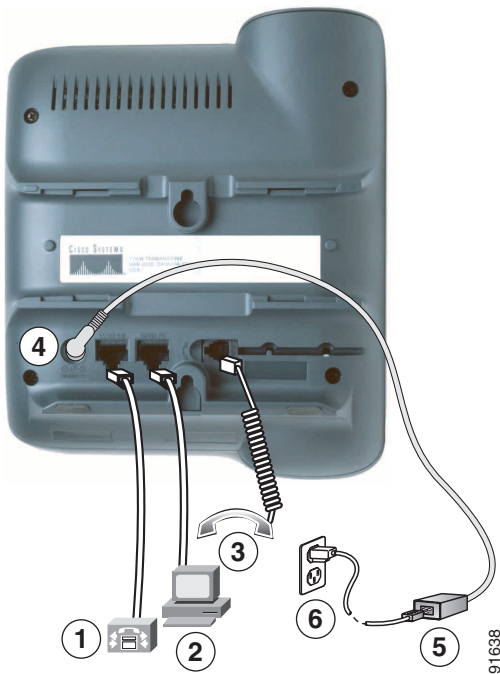

1	Sieťový port (10/100 SW)	4	Port adaptéra pre jednosmerné napájanie (DC48V)
2	Prístupový port (10/100 PC)	5	Zdroj napájania s redukciou striedavého prúdu na jednosmerný
3	Port slúchadla	6	Napájací kábel pre striedavý prúd

Nastavenie pozície pre slúchadlo

Po pripojení telefónu môžete nastaviť pozíciu pre slúchadlo tak, aby slúchadlo nevypadlo z vidlice. Pokyny nájdete v tabuľke nižšie.

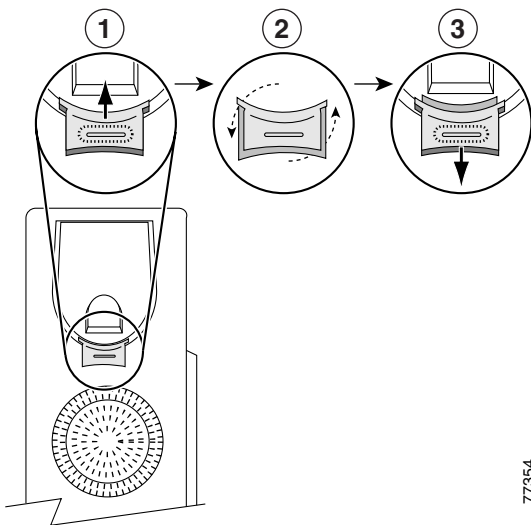

1	Zdvihnite slúchadlo a vyberte štvorcovú plastovú západku v pozícii pre slúchadlo.
2	Otočte západku o 180 stupňov.
3	Zasuňte západku späť do pozície pre slúchadlo. Na vrchnej strane otočenej západky sa nachádza výčnelok. Položte slúchadlo do pozície pre slúchadlo.

Registrácia pomocou funkcie TAPS

Po pripojení telefónu k sieti vás správca systému môže požiadať o vykonanie automatickej registrácie telefónu pomocou funkcie TAPS (Tool for Auto-Registered Phones Support). Túto funkciu je možné použiť pre nový telefón alebo pre nahradenie existujúceho telefónu.

Ak chcete vykonať registráciu pomocou funkcie TAPS, zdvihnite slúchadlo, zadajte klapku TAPS, ktorú vám poskytol správca systému, a postupujte podľa hlasových pokynov. Môže byť potrebné zadať celú klapku, vrátane smerového čísla. Keď sa na telefóne zobrazí hlásenie s potvrdením, zaveste slúchadlo. Telefón sa reštartuje.

Informácie o náhlavnej súprave

Ak chcete používať náhlavnú súpravu, musíte odpojiť slúchadlo a pripojiť náhlavnú súpravu k portu pre náhlavnú súpravu na zadnej strane telefónu.

V závislosti od odporúčania výrobcu náhlavnej súpravy môže byť potrebný externý zosilňovač. Ďalšie informácie nájdete v dokumentácii výrobku od výrobcu náhlavnej súpravy.

Hoci spoločnosť Cisco Systems vykonáva určité interné testy náhlavných súprav od iných výrobcov, ktoré sa majú používať s telefónmi Cisco IP Phone, necertifikuje ani nepodporuje produkty od dodávateľov náhlavných súprav alebo slúchadiel. Keďže zariadenia Cisco IP Phone sú zavedené v rôznych prevádzkových a hardvérových prostrediach, neexistuje žiadne najvhodnejšie riešenie, ktoré by bolo optimálne pre všetky prostredia. Spoločnosť Cisco svojim zákazníkom odporúča, aby pred zavedením väčšieho počtu jednotiek v sieti najprv otestovali príslušné náhlavné súpravy a určili najvhodnejšie súpravy pre dané prostredie.

V niektorých prípadoch môžu mechanické alebo elektronické súčasti rôznych slúchadiel spôsobiť, že vzdialení účastníci počujú pri telefonickom rozhovore s používateľmi telefónov Cisco IP Phone ozvenu vlastného hlasu.

Spoločnosť Cisco Systems odporúča používať kvalitné externé zariadenia (náhlavné súpravy) s tienením voči nežiaducim signálom rádiovkej frekvencie (RF) a zvukovej frekvencie (AF). V závislosti od kvality týchto zariadení a ich vzdialenosti od iných zariadení, ako sú napríklad mobilné telefóny alebo obojsmerné rádiá, sa môže vyskytovať určitý zvukový šum. Ďalšie informácie nájdete v časti „Používanie externých zariadení“ na strane 4.

Hlavným dôvodom neposkytovania podpory náhlavných súprav v inštalácii so zariadením Cisco IP Phone je potenciál zvukového šumu. Tento šum môže počuť vzdialený účastník hovoru alebo daný účastník aj používateľ zariadenia Cisco IP Phone. Niektoré nežiaduce zvuky môžu byť spôsobené rôznymi vonkajšími zdrojmi, ako sú napríklad elektrické svetlá, elektrické motory alebo veľké počítačové monitory. V niektorých prípadoch možno šum potlačiť alebo odstrániť použitím lokálnej napájacej zásuvky. Ďalšie informácie nájdete v časti „Používanie externého zdroja napájania“ na strane 3.

Kvalita zvuku závisí od subjektívneho pocitu používateľa

Okrem fyzického, mechanického a technického výkonu musí zvuk náhlavnej súpravy dobre znieť používateľovi, ako aj účastníkovi na druhom konci. Vnímanie zvuku je subjektívne, preto spoločnosť Cisco nemôže zaručiť výkon žiadnej náhlavnej súpravy alebo slúchadla. Niektoré z náhlavných súprav a slúchadiel uvedených na lokalitách nižšie však poskytujú s telefónmi Cisco IP Phone dobrý zvukový výkon.

Napriek všetkému je zodpovednosťou zákazníka, aby tieto zariadenia odskúšal vo svojom prostredí a určil tak vhodný výkon.

Informácie o náhlavných súpravách nájdete na nasledovných lokalitách:

<http://www.vxicorp.com/cisco>

<http://www.plantronics.com/cisco>

Prehľad telefónu

Zariadenie Cisco IP Phone 7911G je plne funkčný telefón, ktorý poskytuje hlasovú komunikáciu prostredníctvom tej istej dátovej siete, akú používajú počítače, vďaka čomu môžete uskutočňovať a prijímať hovory, podržať hovory, prepájať hovory, uskutočňovať konferenčné hovory a používať ďalšie služby.

Okrem základných funkcií pre spracovávanie hovorov podporuje zariadenie Cisco IP Phone 7911G špecializované alebo rozšírené funkcie telefonovania, ktoré rozširujú možnosti spracovávania hovorov. V závislosti od konfigurácie podporuje telefón nasledujúce možnosti:





- Prístup k údajom v sieti a webovým službám.
- Prispôsobenie funkcií telefónu a služieb online pomocou webových stránok Možnosti používateľa.

Vysvetlenie tlačidiel a hardvéru

Pomocou obrázka nižšie môžete rozpoznať tlačidlá a hardvér telefónu.







91031

	Položka	Popis	Ďalšie informácie
1	Displej telefónu	Zobrazuje funkcie telefónu.	„Vysvetlenie ponúk aplikácií“ na strane 10 a „Vysvetlenie ikon stavu linky a hovoru“ na strane 11.
2	Cisco IP Phone series	Označuje sériu modelu zariadenia Cisco IP Phone.	—
3	Kontextové tlačidlá	Každé kontextové tlačidlo aktivuje kontextovú možnosť zobrazenú na obrazovke telefónu.	„Definície tlačidiel“ na strane 1.
4	Navigačné tlačidlo 	Umožňuje prechádzať položkami ponuky a zvýrazňovať položky. Keď je zavesené slúchadlo telefónu, zobrazuje zoznam rýchlych volieb.	„Vysvetlenie ponúk aplikácií“ na strane 10 a „Rýchla voľba“ na strane 22.
5	Tlačidlo ponuky aplikácií 	Zobrazuje ponuku aplikácií, ktorá poskytuje prístup k systému hlasových správ, protokolom a adresárom telefónu, nastaveniam a službám.	„Vysvetlenie ponúk aplikácií“ na strane 10.
6	Tlačidlo podržania 	Podrží aktívny hovor, obnoví podržaný hovor a prepína medzi aktívnym a podržaným hovorom.	„Použitie funkcií podržania a obnovenia hovoru“ na strane 16.
7	Klávesnica	Umožňuje vytáčať telefónne čísla, zadávať písmená a vyberať položky ponúk.	„Základné spracovanie hovorov“ na strane 12.
8	Tlačidlo hlasitosti 	Nastavuje hlasitosť slúchadla, náhlavnej súpravy, reproduktora a zvonenia.	„Používanie slúchadla, náhlavnej súpravy a reproduktora“ na strane 30.
9	Slúchadlo s kontrolkou	Kontrolka na slúchadle indikuje prichádzajúci hovor alebo novú hlasovú správu.	„Prístup k hlasovým správam“ na strane 37.
10	Podstavec	Umožňuje postaviť telefón v pohodlnom uhle na stôl.	—





Vysvetlenie ponúk aplikácií

Ponuka aplikácií poskytuje prístup k funkciám telefónu.

Požadovaná činnosť	Postup
Prístup do ponúk aplikácií	Stlačením tlačidla  zobrazíte zoznam aplikácií: Správy, Adresár, Nastavenia a Služby.
Prechádzanie zoznamom alebo ponukou	Stlačte tlačidlo  .
Výber položky ponuky	Stlačením tlačidla  zvýrazníte položku ponuky a stlačte tlačidlo Vybrať . Môžete tiež stlačiť číslo na klávesnici, ktoré zodpovedá číslu položky ponuky.
Prechod o jednu úroveň vyššie v ponuke	Stlačte tlačidlo Skončiť . (Ak tlačidlo Skončiť stlačíte na najvyššej úrovni ponuky, ponuka sa zatvorí.)
Zatvorenie ponuky (a návrat do ponuky aplikácií)	Stlačte tlačidlo Skončiť jeden alebo viackrát, kým sa ponuka nezatvorí, alebo stlačte tlačidlo  .
Ukončenie ponuky aplikácií	Stlačte tlačidlo  alebo tlačidlo Skončiť .



Poznámka

Po stlačení tlačidla  sa kontrolka LED rozsvieti zeleným svetlom a ostane svietiť počas používania ponúk aplikácií. Ak ukončíte aplikáciu bez stlačenia tlačidla  alebo tlačidla **Skončiť** (napríklad pri prijímaní nového hovoru), obrazovka telefónu sa zmení, ale tlačidlo  zostane svietiť zeleným svetlom. Ak stlačíte tlačidlo  znova, aplikácia, ktorú ste používali, sa opäť spustí v mieste, kde bola prerušená.









Vysvetlenie rozdielu medzi linkami a hovormi

Ak chcete spoľahlivo rozlišovať rozdiel medzi linkami a hovormi, prečítajte si nasledujúce vysvetlenia:

- Linky – každá linka zodpovedá telefónnemu číslu (alebo klapke), na ktoré vám môžu volať iní používatelia. Tento telefón podporuje jednu linku.
- Hovory – každá linka môže podporovať viaceré hovory. V predvolenom nastavení telefón podporuje až šesť spojených hovorov, avšak správca systému môže tento počet prispôsobiť vašim potrebám. V jednom okamihu môže byť aktívny iba jeden hovor; všetky ostatné hovory sa automaticky podržia.

Vysvetlenie ikon stavu linky a hovoru

Na telefóne sa zobrazujú ikony, ktoré pomáhajú určiť stav hovoru a linky (či je zavesené slúchadlo, podržaný hovor, prichádzajúci hovor, spojený hovor a pod.).

Ikona	Stav hovoru alebo linky	Popis
	Linka so zaveseným slúchadlom	Na danej linke neprebíha žiadny hovor.
	Linka so zdvihnutým slúchadlom	Vytáčate číslo alebo zvoní prichádzajúci hovor.
	Spojený hovor	Ste spojení s druhým účastníkom.
	Prichádzajúci hovor	Na linke zvoní prichádzajúci hovor.
	Podržaný hovor	Podržali ste daný hovor. Pozrite časť „Použitie funkcií podržania a obnovenia hovoru“ na strane 16.
	Používanie vzdialeného zariadenia	Na inom telefóne, ktorý používa vašu linku, prebieha spojený hovor. Pozrite časť „Vysvetlenie zdieľaných liniek“ na strane 24.
	Overený hovor	Pozrite časť „Uskutočňovanie a prijímanie zabezpečených hovorov“ na strane 27.
	Šifrovaný hovor	Pozrite časť „Uskutočňovanie a prijímanie zabezpečených hovorov“ na strane 27.

Vysvetlenie dostupnosti funkcií

Používanie zariadenia Cisco IP Phone a dostupné funkcie môžu závisieť od spôsobu, akým pracovníci telefónnej podpory vašej spoločnosti nakonfigurovali telefónny systém. Niektoré funkcie uvedené v tejto príručke preto nemusia byť dostupné alebo môžu vo vašom systéme Cisco CallManager pracovať odlišne. Ďalšie informácie o používaní alebo dostupnosti funkcií získate od oddelenia podpory alebo správcu systému.



Základné spracovanie hovorov

Táto časť popisuje základné úlohy súvisiace so spracovaním hovorov, ako je napríklad uskutočňovanie, prijímanie a prepájanie hovorov.

Uskutočnenie hovoru – základné možnosti

V nasledujúcom texte sú popísané niektoré jednoduché postupy uskutočnenia hovoru so zariadením Cisco IP Phone.

Požadovaná činnosť	Postup	Ďalšie informácie
Uskutočnenie hovoru	Zdvihnite slúchadlo a vytočte číslo.	„Prehľad telefónu“ na strane 8.
Vytáčanie so zaveseným slúchadlom (vytáčanie bez oznamovacieho tónu)	<p>Vykonajte jeden z nasledovných krokov:</p> <ul style="list-style-type: none">• Stlačením tlačidla  zobrazte zoznam čísiel rýchlej voľby. Potom vyberte rýchlu voľbu.• Zadaťte telefónne číslo na klávesnici. <p>Poznámka Počas vytáčania so zaveseným slúchadlom sa na telefóne zobrazujú zodpovedajúce čísla z protokolu odchádzajúcich hovorov. Vyberte číslo, ktoré chcete vytočiť.</p> <p>Potom uskutočnite hovor jednou z nasledujúcich akcií:</p> <ul style="list-style-type: none">• Zdvihnite slúchadlo.• Stlačte tlačidlo Volaj.	„Používanie protokolov hovorov a adresárov“ na strane 34.
Vytáčanie so zaveseným slúchadlom (s oznamovacím tónom)	Stlačte tlačidlo Volaj a vytočte číslo.	—
Opätovné vytáčanie čísla	Stlačte tlačidlo Opakuj .	—



Požadovaná činnosť	Postup	Ďalšie informácie
Uskutočnenie hovoru, keď je aktívny iný hovor	<ol style="list-style-type: none"> 1. Stlačte tlačidlo . 2. Stlačte tlačidlo Volaj 3. Zadaťte číslo. 	„Použitie funkcií podržania a obnovenia hovoru“ na strane 16.
Vytočenie čísla z protokolu hovorov	<ol style="list-style-type: none"> 1. Stlačte tlačidlo  a vyberte položky Adresáre > Zmeškané hovory, Prijaté hovory alebo Odchádzajúce hovory. 2. Prejdite na číslo, na ktoré volať, a stlačte tlačidlo Volat'. 	„Používanie protokolov hovorov“ na strane 34.



Tip

Ak pri zadávaní telefónneho čísla urobíte chybu, stlačením tlačidla << vymažete jednu alebo viaceré číslice. Ak chcete ukončiť vytáčanie čísla, stlačte tlačidlo **Zrušiť** alebo zaveste.

Uskutočnenie hovoru – ďalšie možnosti

Hovory môžete uskutočňovať s použitím špeciálnych funkcií a služieb, ktoré môžu byť dostupné v telefóne. Od správcu systému získate ďalšie informácie o týchto doplnkových možnostiach.

Požadovaná činnosť	Postup	Ďalšie informácie
Rýchla voľba čísla	<p>Vykonajte jeden z nasledovných krokov:</p> <ul style="list-style-type: none"> • Stlačte tlačidlo  a vyberte číslo zo zoznamu čísiel rýchlej voľby. Potom stlačte tlačidlo Volat'. • Stlačte tlačidlo  a vyberte položky Adresáre > Rýchle voľby. Vyberte číslo rýchlej voľby a stlačte tlačidlo Volat'. • Použite funkciu skrátenej voľby. 	„Rýchla voľba“ na strane 22.
Vytáčanie čísel z podnikového zoznamu v telefóne	<ol style="list-style-type: none"> 1. Stlačte tlačidlo  a vyberte položky Adresáre > Podnikový zoznam (názov sa môže líšiť). 2. Pomocou klávesnice zadajte meno. 3. Stlačte tlačidlo Hľadať. 4. Ak chcete volať číslo prostredníctvom položky, prejdite na danú položku a zdvihnite slúchadlo. 	„Používanie protokolov hovorov a adresárov“ na strane 34.

Požadovaná činnosť	Postup	Ďalšie informácie
Vytáčanie čísiel z podnikového zoznamu na počítači pomocou funkcie Cisco WebDialer	<ol style="list-style-type: none"> 1. Spustíte webový prehľadávač a prejdite na podnikový zoznam s povolenou funkciou WebDialer. 2. Kliknite na číslo, ktoré chcete vytočiť. 	<i>Prispôsobenie zariadenia Cisco IP Phone na webe.</i> http://www.cisco.com/univercd/cc/td/doc/product/voice/c_ipphon/index.htm
Použitie funkcie Cisco CallBack na prijatie upozornenia na sprístupnenie predtým obsadenej alebo vyzváňajúcej klapky	<ol style="list-style-type: none"> 1. Stlačte tlačidlo CallBack, keď znie obsadzovací alebo oznamovací signál. 2. Zaveste. Keď je daná klapka dostupná, v telefóne zaznie zvukové upozornenie alebo sa zobrazí hlásenie. 3. Znova uskutočnite hovor. 	Správca systému.
Uskutočnenie prioritného (nadradeného) hovoru	Zadajte prístupové číslo MLPP (Multilevel Precedence and Preemption) a potom zadajte telefónne číslo.	„Uprednostnenie kriticky dôležitých hovorov“ na strane 28.
Vytočenie čísla z osobného adresára	<ol style="list-style-type: none"> 1. Stlačte tlačidlo  a vyberte položky Adresáre > Služba PAB (presný názov sa môže líšiť). 2. Zvýraznite položku a zdvihnite slúchadlo. 	„Prispôsobenie telefónu na webe“ na strane 38.
Uskutočnenie hovoru pomocou kódu pre účtovanie alebo sledovanie	<ol style="list-style-type: none"> 1. Vytočte číslo. 2. Keď počujete tón, zadajte kód klienta (CMC) alebo kód FAC (Forced Authorization Code). 	Správca systému.
Uskutočnenie hovoru pomocou profilu služby Cisco Extension Mobility	<ol style="list-style-type: none"> 1. Stlačte tlačidlo  a vyberte položky Služby > Služba EM (názov sa môže líšiť). 2. Zadajte prihlasovacie informácie. 	„Používanie služby Cisco Extension Mobility“ na strane 29.

Prijatie hovoru

Ak chcete prijať hovor, zdvihnite slúchadlo. Ďalšie možnosti sú uvedené v nasledujúcej tabuľke.

Požadovaná činnosť	Postup	Ďalšie informácie
Prepnutie z pripojeného hovoru na prijatie nového hovoru	Stlačte tlačidlo Prijmi .	„Použitie funkcií podržania a obnovenia hovoru“ na strane 16.
Prijatie hovoru pomocou funkcie čakajúceho hovoru	Stlačte tlačidlo Prijmi .	„Použitie funkcií podržania a obnovenia hovoru“ na strane 16.
Odoslanie hovoru priamo do systému hlasových správ	Stlačte tlačidlo Odkloniť .	„Prístup k hlasovým správam“ na strane 37.
Automatické spájanie prichádzajúcich hovorov	Použite funkciu automatického prijímania hovorov.	„Používanie automatického prijímania hovorov“ na strane 31.
Obnovenie zaparkovaného hovoru na inom telefóne	Použite funkciu parkovania hovorov.	„Ukladanie a obnovovanie zaparkovaných hovorov“ na strane 26.
Prijatie hovoru, ktorý zvoní na inom telefóne, pomocou telefónu	Použite funkciu vyzdvihnutia hovoru.	„Vyzdvihnutie presmerovaného hovoru na telefóne“ na strane 23.
Prijatie prioritného hovoru	Ukončíte (zaveste) aktuálny hovor (stlačením tlačidla Koniec) a stlačte tlačidlo Prijmi .	„Uprednostnenie kriticky dôležitých hovorov“ na strane 28.



Ukončenie hovoru

Ak chcete ukončiť hovor, jednoducho zaveste. Ďalšie podrobnosti sú uvedené nižšie.



Požadovaná činnosť	Postup
Zavesenie počas používania slúchadla	Položte slúchadlo späť do jeho pozície. Môžete tiež stlačiť tlačidlo Koniec .
Zavesenie počas monitorovania hovoru (pomocou reproduktora)	Stlačte tlačidlo Koniec .
Ukončenie jedného hovoru a zachovanie iného hovoru na tej istej linke	Stlačte tlačidlo Koniec . Ak je hovor podržaný, najprv sa k nemu vráťte.

Použitie funkcií podržania a obnovenia hovoru

V jednom okamihu môže byť aktívny len jeden hovor, všetky ostatné spojené hovory je potrebné podržať.

Požadovaná činnosť	Postup
Podržanie hovoru	<ol style="list-style-type: none">1. Uistite sa, že hovor, ktorý chcete podržať, je zvýraznený.2. Stlačte tlačidlo .
Odstránenie podržaného hovoru	<ol style="list-style-type: none">1. Zvýraznite príslušný hovor.2. Stlačte tlačidlo .

Tipy

- Pri aktivovaní funkcie podržania hovoru sa obyčajne prehrá hudba alebo zaznie pípnutie. Vyhýbajte sa preto podržaniu konferenčného hovoru.
- Podržaný hovor je označený ikonou podržaného hovoru. . Keď je zvýraznený podržaný hovor, tlačidlo podržania  sa rozsvieti (červeným svetlom). Keď je zvýraznený hovor, ktorý nie je podržaný, a na linke sú ďalšie podržané hovory, začne tlačidlo podržania blikať (červeným svetlom).
- V závislosti od konfigurácie nastavenej správcom systému je možné podržať až šesť hovorov.

Prepínanie medzi viacerými hovormi

Pomocou telefónu môžete prepínať medzi viacerými hovormi.

Požadovaná činnosť	Postup
Prepínanie medzi spojenými hovormi	<ol style="list-style-type: none">1. Uistite sa, že hovor, ktorý chcete prepnúť, je zvýraznený.2. Stlačte tlačidlo . Druhý hovor sa automaticky podrží.
Prepnutie z pripojeného hovoru na prijatie prichádzajúceho hovoru	Stlačte tlačidlo Prijmi . Prípadný aktívny hovor sa podrží a vybraný hovor sa obnoví.

Zobrazenie viacerých hovorov

Pochopenie spôsobu zobrazovania viacerých hovorov na telefóne vám pomôže pri spracovávaní hovorov.

Telefón zobrazuje hovory na zvýraznenej linke nasledujúcim spôsobom:

- Hovory s najvyššou prioritou a najdlhšie zobrazené hovory sú na začiatku zoznamu.
- Hovory podobného typu sú zoskupené spoločne. Hovory, s ktorými ste pracovali, sa napríklad zoskupujú na začiatku zoznamu, zatiaľ čo podržané hovory sa zoskupujú na konci zoznamu.

Prepájanie hovorov

Funkcia prepojenia presmeruje spojený hovor. *Cieľom* je číslo, na ktoré chcete daný hovor presmerovať.



Požadovaná činnosť	Postup
Prepojenie hovoru bez rozhovoru s príjemcom prepájaného hovoru	<ol style="list-style-type: none"> Počas aktívneho hovoru stlačte tlačidlo Prepoj. Zadajte cieľové číslo. Ak chcete prepojenie dokončiť, znova stlačte tlačidlo Prepoj. Ak chcete prepojenie zrušiť, stlačte tlačidlo Koniec. <p>Poznámka Ak telefón podporuje prepájanie pri zavesenom slúchadle, môžete hovor prepojiť zavesením.</p>
Rozhovor s príjemcom prepájaného hovoru pred jeho prepojením (konzultované prepojenie)	<ol style="list-style-type: none"> Počas aktívneho hovoru stlačte tlačidlo Prepoj. Zadajte cieľové číslo. Počkajte, kým príjemca prepájaného hovoru daný hovor neprijme. Ak chcete prepojenie dokončiť, znova stlačte tlačidlo Prepoj. Ak chcete prepojenie zrušiť, stlačte tlačidlo Koniec. <p>Poznámka Ak telefón podporuje prepájanie pri zavesenom slúchadle, môžete hovor prepojiť zavesením.</p>
Vzájomné prepojenie dvoch hovorov (priame prepojenie) bez zostania na linke	<ol style="list-style-type: none"> Zvýraznite ľubovoľný hovor na linke. Stlačte tlačidlo Vybrať. To isté zopakujte aj s druhým hovorom. Zvýraznite jeden z vybraných hovorov a stlačte tlačidlo PrmPrep. (Ak chcete zobraziť tlačidlo PrmPrep, musíte stlačiť tlačidlo ďalej.) Dané dva hovory sa navzájom prepoja a váš hovor sa ukončí. <p>Poznámka Ak chcete s volajúcimi zostať na linke, použite funkciu Spojiteľ.</p>
Presmerovanie hovoru do systému hlasových správ	Stlačte tlačidlo Odkloniť . Hovor sa automaticky prepojí na uvítaciu hlasovú správu. Funkciu Odkloniť môžete použiť na aktívny, prichádzajúci alebo podržaný hovor.

Tipy

- Ak je na telefóne povolené prepájanie pri zavesenom slúchadle, môžete hovor prepojiť buď zavesením, alebo stlačením tlačidla **Prepoj** a následným zavesením.
- Ak v telefóne *nie je* povolené prepájanie pri zavesenom slúchadle, zavesením bez opätovného stlačenia tlačidla **Prepoj** sa podrží hovor.
- Na presmerovanie podržaného hovoru nie je možné použiť tlačidlo **Prepoj**. Ak chcete pred prepojením hovorom zrušiť jeho podržanie, stlačte tlačidlo .

Presmerovanie všetkých hovorov na iné číslo

Funkciu presmerovania všetkých hovorov môžete použiť na presmerovanie hovorov prichádzajúcich na telefón na iné číslo.

Požadovaná činnosť	Postup
Nastavenie presmerovania hovorov na linke	Stlačte tlačidlo PrepVše a zadajte cieľové telefónne číslo.
Zrušenie presmerovania hovorov na linke	Stlačte tlačidlo PrepVše .
Overenie, či je na linke aktivovaná funkcia presmerovania hovorov	Vyhľadajte: <ul style="list-style-type: none">• Blikajúce ikony presmerovania hovorov   zobrazené postupne vedľa telefónneho čísla.• Text „Presmerované na“ a cieľové číslo na stavovom riadku.
Vzdialené nastavenie alebo zrušenie presmerovania hovorov	<ol style="list-style-type: none">1. Prihláste sa k webovým stránkam Možnosti používateľa.2. Vyberte možnosť Presmerovať všetky hovory...3. Vyberte telefónne číslo.4. Vyberte, či chcete hovory presmerovať do systému hlasových správ alebo na iné číslo.

Tipy

- Ak je presmerovanie povolené na telefóne so zdieľanými linkami, presmerujú sa všetky hovory na zdieľaných linkách.
- Cieľové číslo na presmerovanie musíte zadať v takom istom formáte, aký by ste použili na svojom telefóne. Ak je to potrebné, môžete napríklad zadať prístupový kód alebo smerové číslo.
- Všetky hovory môžete presmerovať na bežný analógový telefón alebo na iný IP telefón, hoci správca systému môže presmerovanie hovorov obmedziť na čísla v rámci spoločnosti.
- Správca systému môže zmeniť podmienky presmerovania hovorov pre vašu telefónnu linku.

Uskutočňovanie konferenčných hovorov

Zariadenie Cisco IP Phone umožňuje spojiť troch alebo viacerých účastníkov do jednej telefonickej konverzácie, čím sa vytvorí konferenčný hovor.

Vysvetlenie typov konferenčných hovorov

Existujú dva typy konferenčných hovorov: štandardné konferenčné hovory a konferencie typu Meet-Me.

Štandardné konferenčné hovory

Štandardnú konferenciu je možné vytvoriť rôznymi spôsobmi v závislosti od vašich potrieb a kontextových tlačidiel dostupných na telefóne:

- **Konfer** – toto kontextové tlačidlo umožňuje vytvoriť štandardnú konferenciu zavolaním jednotlivých účastníkov. Funkcia štandardnej konferencie je predvolená funkcia, ktorá je dostupná vo väčšine telefónov.
- **Spojiť** – toto kontextové tlačidlo umožňuje vytvoriť štandardnú konferenciu pozostávajúcu z viacerých hovorov, ktoré už prebiehajú na jednej linke.
- **kPrístup** – pomocou tohto kontextového tlačidla je možné vstúpiť do existujúceho hovoru na zdieľanej linke, čím sa z daného hovoru vytvorí štandardný konferenčný hovor. Táto funkcia je dostupná iba na telefónoch, ktoré používajú zdieľané linky.

Ďalšie pokyny nájdete v časti „Vytvorenie štandardnej konferencie a vstup do nej“ na strane 20.

Konferenčné hovory typu Meet-Me

Ak chcete vytvoriť konferenciu typu Meet-Me, vytočte telefónne číslo konferencie Meet-Me v určený čas.

Ďalšie pokyny nájdete v časti „Vytvorenie konferenčného hovoru typu Meet-Me a vstup do neho“ na strane 21.

Vytvorenie štandardnej konferencie a vstup do nej

Štandardná konferencia umožňuje vytvoriť jeden hovor medzi minimálne tromi účastníkmi.

Požadovaná činnosť	Postup
<ul style="list-style-type: none">Vytvorenie konferencie zavolaním účastníkovPridanie nových účastníkov do existujúcej konferencie	<ol style="list-style-type: none">Zo spojeného hovoru stlačte tlačidlo Konfer. (Na zobrazenie tlačidla Konfer môže byť potrebné stlačiť kontextové tlačidlo ďalej.)Zadajte telefónne číslo účastníka.Počkajte na spojenie hovoru.Opätovným stlačením tlačidla Konfer pridajte účastníka do hovoru.Ak chcete pridať ďalších účastníkov, zopakujte tento postup.
Vytvorenie konferencie spojením dvoch alebo viacerých existujúcich hovorov	<ol style="list-style-type: none">Uistite sa, že sú na jednej linky dva alebo viaceré hovory.Zvýraznite hovor, ktorý chcete pridať do konferencie.Stlačte tlačidlo Vybrať. Vybraný hovor zobrazí ikonu ☒.Opakujte tento postup pre každý hovor, ktorý chcete pridať.V jednom z vybraných hovorov stlačte tlačidlo Spojiť. (Na zobrazenie tlačidla Spojiť môže byť potrebné stlačiť kontextové tlačidlo ďalej.) <p>Poznámka Automaticky sa vyberie aktívny hovor.</p>
Účasť v konferencii	Keď telefón zazvoní, prijmite hovor.
Vytvorenie konferencie prístupom do zdieľanej linky so spojeným hovorom	Zvýraznite hovor na zdieľanej linke a stlačte tlačidlo kPrístup . (Na zobrazenie tlačidla kPrístup môže byť potrebné stlačiť kontextové tlačidlo ďalej .) Pozrite časť „Používanie zdieľanej linky“ na strane 24.
Zobrazenie zoznamu účastníkov konferencie	<ol style="list-style-type: none">Zvýraznite aktívnu konferenciu.Stlačte tlačidlo ZozKonf. Účastníci sa zobrazujú v poradí, v akom vstúpili do konferencie, pričom naposledy pridaní účastníci sa zobrazujú na začiatku zoznamu.
Zobrazenie aktualizovaného zoznamu účastníkov	Pri prezeraní zoznamu účastníkov konferencie stlačte tlačidlo Aktual .
Zobrazenie účastníka, ktorý inicioval konferenciu.	Pri prezeraní zoznamu účastníkov konferencie vyhľadajte osobu uvedenú na konci zoznamu. Pri mene tejto osoby sa zobrazuje hviezdička (*).
Odstránenie posledného účastníka pridaného do konferencie	Stlačte tlačidlo OdpojPK . Účastníkov môžete z konferencie odstraňovať, iba ak ste danú konferenciu iniciovali.

Požadovaná činnosť	Postup
Odstránenie účastníka konferencie	<ol style="list-style-type: none"> Zvýraznite meno účastníka. Stlačte tlačidlo Odstrániť. Účastníkov môžete odstraňovať, iba ak ste danú konferenciu iniciovali.
Ukončenie účasti v konferencii	Zaveste alebo stlačte tlačidlo Koniec .

Tipy

- Hovory sa pred pridaním do konferencie musia nachádzať na tej istej linke. Ak sa hovory nachádzajú na iných linkách, pred použitím tlačidla **Konfer** alebo **Spojiť** ich prepojte na jednu linku.
- Keď vytvoríte konferenciu a potom ju opustíte, v závislosti od konfigurácie telefónu sa daná konferencia môže ukončiť. Tomu je možné zabrániť prepojením konferencie pred zavesením.

Vytvorenie konferenčného hovoru typu Meet-Me a vstup do neho

Konferencie typu Meet-Me je možné vytvoriť vytočením čísla konferencie. Rovnakým spôsob je možné do nich vstúpiť.

Požadovaná činnosť	Postup
Vytvorenie konferencie typu Meet-Me	<ol style="list-style-type: none"> Požiadajte správcu systému, aby vám poskytol telefónne číslo konferencie typu Meet-Me. Poskytnite toto číslo účastníkom. Keď ste pripravení na vytvorenie konferencie, zdvihnite slúchadlo a počkajte na oznamovací tón. Potom stlačte tlačidlo MeetMe. Vytočte číslo konferencie typu Meet-Me. Účastníci môžu vstúpiť do konferencie vytočením tohto čísla. <p>Poznámka Ak účastníci zavolajú konferenciu pred vstupom účastníka, ktorý konferenciu inicioval, budú počuť obsadzovací tón.</p>
Vstup do konferencie typu Meet-Me	<p>Vytočte číslo konferencie typu Meet-Me (poskytnuté iniciátorom konferencie).</p> <p>Poznámka Ak účastníci zavolajú konferenciu pred vstupom účastníka, ktorý konferenciu inicioval, budú počuť obsadzovací tón.</p>
Ukončenie konferencie typu Meet-Me	<p>Všetci účastníci musia zavesiť.</p> <p>Konferencia sa neukončí automaticky odpojením účastníka, ktorý konferenciu inicioval.</p>

Rozšírené spracovanie hovorov

Rozšírené úlohy súvisiace so spracovávaním hovorov zahŕňajú špeciálne funkcie, ktoré môže správca systému nakonfigurovať pre váš telefón v závislosti od požadovaných funkcií pre spracovávanie hovorov a pracovného prostredia.

Rýchla voľba



Rýchla voľba umožňuje uskutočniť volanie zadaním indexového čísla alebo výberom položky na obrazovke telefónu. V závislosti od konfigurácie môže telefón podporovať niekoľko funkcií rýchlej voľby:

- rýchlu voľbu,
- skrátenú voľbu,
- službu Rýchle voľby.



Poznámka

- Ak chcete nastaviť čísla rýchlej voľby a skrátenej voľby, musíte mať prístup na webové stránky Možnosti používateľa. Pozrite časť „Prihlásenie na webové stránky Možnosti používateľa“ na strane 38.
- Ak chcete nastaviť službu Rýchle voľby, musíte mať prístup k funkcii osobného adresára. Pozrite časť „Prispôsobenie telefónu na webe“ na strane 38.
- Funkcie rýchlej voľby pre vás môže tiež nakonfigurovať správca systému.

Požadovaná činnosť	Postup
Používanie rýchlych volieb	<ol style="list-style-type: none">1. Nastavte čísla rýchlej voľby. Pozrite časť „Prispôsobenie telefónu na webe“ na strane 38.2. Hovor uskutočnite stlačením tlačidla  alebo stlačením tlačidla  a výberom položiek Adresáre > Rýchle voľby.
Používanie skrátenej voľby	<ol style="list-style-type: none">1. Nastavte kódy skrátenej voľby. Pozrite časť „Prispôsobenie telefónu na webe“ na strane 38.2. Hovor uskutočnite zadaním kódu skrátenej voľby a stlačením tlačidla SkrVoľb.
Používanie služby Rýchle voľby	<ol style="list-style-type: none">1. Vytvorte položku osobného adresára a priradte k nej kód služby Rýchle voľby. Pozrite časť „Prispôsobenie telefónu na webe“ na strane 38.2. Hovor uskutočnite pomocou prístupu k službe Rýchle voľby na telefóne.

Vyzdvihnutie presmerovaného hovoru na telefóne

Funkcia Vyzdvihnutie hovoru umožňuje prijať hovor prichádzajúci na telefón spolupracovníka tým, že sa hovor presmeruje na váš telefón. Funkciu Vyzdvihnutie hovoru môžete použiť, ak spracováate hovory spoločne so svojimi spolupracovníkmi.

Požadovaná činnosť	Postup
Prijatie hovoru prichádzajúceho na inú klapku mimo vašej skupiny vyzdvihovania hovoru	<ol style="list-style-type: none"> Vykonajte jeden z nasledovných krokov: <ul style="list-style-type: none"> Ak je dostupné tlačidlo Veźmi, stlačte ho. Ak tlačidlo Veźmi nie je dostupné, zdvihnite slúchadlo, aby sa tlačidlo zobrazilo, a potom tlačidlo Veźmi stlačte. Ak telefón podporuje automatické vyzdvihovanie, hovor sa spojí. Ak máte prichádzajúci hovor, pripojte sa k nemu stlačením tlačidla Prijmi.
Prijatie hovoru prichádzajúceho na inú klapku mimo vašej skupiny	<ol style="list-style-type: none"> Vykonajte jeden z nasledovných krokov: <ul style="list-style-type: none"> Ak je dostupné tlačidlo SVeźmi, stlačte ho. Ak tlačidlo SVeźmi nie je dostupné, zdvihnite slúchadlo, aby sa tlačidlo zobrazilo, a potom tlačidlo SVeźmi stlačte. Zadajte kód vyzdvihovania v skupine. Ak telefón podporuje automatické vyzdvihovanie, hovor sa spojí. Ak máte prichádzajúci hovor, pripojte sa k nemu stlačením tlačidla Prijmi.
Prijatie hovoru prichádzajúceho na inú klapku vo vašej skupine alebo v priradenej skupine	<ol style="list-style-type: none"> Vykonajte jeden z nasledovných krokov: <ul style="list-style-type: none"> Ak je dostupné tlačidlo IVeźmi, stlačte ho. Ak tlačidlo IVeźmi nie je dostupné, zdvihnite slúchadlo, aby sa tlačidlo zobrazilo, a potom tlačidlo IVeźmi stlačte. <p>Ak telefón podporuje automatické vyzdvihovanie, hovor sa spojí.</p> Ak máte prichádzajúci hovor, pripojte sa k nemu stlačením tlačidla Prijmi.

Tipy

- Stlačením tlačidla **VeZmi** a **SVeZmi** sa pripojíte k hovoru, ktorý zvonil najdlhšie.
- Stlačením tlačidla **IVeZmi** sa pripojíte k prichádzajúcemu hovoru v skupine vyzdvihovania, ktorý má najvyššiu prioritu.

Používanie zdieľanej linky

Správca systému vás môže požiadať o používanie zdieľanej linky v nasledujúcich prípadoch:

- Ak máte viac telefónov a chcete jedno telefónne číslo.
- Ak sa o spracovávanie hovorov delíte so spolupracovníkmi.
- Ak spracováвате hovory za svojho manažéra.

Vysvetlenie zdieľaných liniek

Ikona vzdialeného používania

Ikona vzdialeného používania zariadenia  sa zobrazuje vtedy, keď je na ďalšom telefóne, ktorý zdieľa vašu linku, spojený hovor. Na zdieľanej linke môžete hovory uskutočňovať a prijímať bežným spôsobom, a to aj vtedy, ak je zobrazená ikona vzdialeného používania zariadenia.

Zdieľanie informácií o hovoroch a prístup k hovoru

Na všetkých telefónoch, ktoré zdieľajú tú istú linku, sa zobrazujú informácie o hovoroch uskutočnených a prijatých na zdieľanej linke. Tieto informácie môžu zahŕňať ID volajúceho a trvanie hovoru. (Výnimky sú popísané v časti Súkromné hovory.)

Keďže sú informácie o hovore takto viditeľné, môžete spolu so spolupracovníkmi, ktorí zdieľajú vašu linku, vstupovať do hovorov pomocou funkcie **Prístup** alebo **kPrístup**. Pozrite časť „Vstúpenie do hovoru na zdieľanej linke“ na strane 25.

Súkromné hovory

Ak nechcete, aby sa spolupracovníkom, ktorí zdieľajú vašu linku, zobrazovali informácie o vašich hovoroch, aktivujte funkciu súkromného hovoru. Táto funkcia zároveň zabráni vašim spolupracovníkom v prístúpení do vašich hovorov. Pozrite časť „Zabránenie ostatným používateľom v zobrazení hovoru na zdieľanej linke alebo v prístúpení do neho“ na strane 26.



Poznámka

Maximálny počet hovorov, ktoré zdieľaná linka podporuje, sa líši podľa typu telefónu.

Vstúpenie do hovoru na zdieľanej linke

V závislosti od konfigurácie telefónu môžete vstúpiť do hovoru na zdieľanej linke pomocou funkcie Prístup alebo kPrístup.



Požadovaná činnosť	Postup
Kontrola stavu použitia zdieľanej linky	Vyhľadajte ikonu vzdialeného používania zariadenia  .
Pridanie účastníka do hovoru na zdieľanej linke pomocou kontextového tlačidla Prístup	<ol style="list-style-type: none"> Zvýraznite hovor prebiehajúci na vzdialenom zariadení. Stlačte tlačidlo Prístup. (Na zobrazenie tlačidla Prístup môže byť potrebné stlačiť kontextové tlačidlo Ďalej.) <p>Ostatným účastníkom hovoru zaznie pípnutie, ktoré signalizuje vašu prítomnosť.</p>
Pridanie účastníka do hovoru na zdieľanej linke pomocou kontextového tlačidla kPrístup	<ol style="list-style-type: none"> Zvýraznite hovor prebiehajúci na vzdialenom zariadení. Stlačte tlačidlo kPrístup. (Na zobrazenie tlačidla kPrístup môže byť potrebné stlačiť kontextové tlačidlo Ďalej.) <p>Ostatným účastníkom zaznie tón a zvuk v telefóne sa na chvíľu preruší, pričom na obrazovke telefónu sa zmenia informácie o hovore.</p>
Pridanie nových účastníkov konferencie k hovoru, ku ktorému ste pristúpili	<p>Pristúpte do hovoru pomocou funkcie kPrístup, ak je k dispozícii.</p> <p>Na rozdiel od funkcie Prístup, funkcia kPrístup konvertuje hovor na štandardný konferenčný hovor, ktorý umožňuje pridávanie nových účastníkov. Pozrite časť „Uskutočňovanie konferenčných hovorov“ na strane 19.</p>
Opustenie hovoru, ku ktorému ste pristúpili	<p>Zaveste.</p> <p>Ak zavesíte po použití funkcie Prístup, ostatným účastníkom zaznie tón odpojenia, pričom pôvodný hovor bude pokračovať.</p> <p>Ak zavesíte po použití funkcie kPrístup, bude daný hovor naďalej konferenčným hovorom (za predpokladu, že na linke zostali najmenej traja účastníci).</p>

Tipy

- Ak je na telefóne používajúcom zdieľanú linku povolená funkcia súkromného hovoru, nebudú sa informácie o hovore a tlačidlá na prístup do hovoru zobrazovať na ostatných telefónoch zdieľajúcich danú linku.
- Od hovoru, ku ktorému ste sa pripojili pomocou funkcie **Prístup**, sa odpojíte, ak bude tento hovor podržaný, prepojený alebo prevedený na konferenčný hovor.

Zabránenie ostatným používateľom v zobrazení hovoru na zdieľanej linke alebo v prístupení do neho

Ak zdieľate telefónnu linku, môžete použitím funkcie súkromného hovoru zabrániť ostatným používateľom v zobrazení hovoru alebo v prístupení do hovoru.

Požadovaná činnosť	Postup
Zabránenie ostatným používateľom v zobrazení hovorov na zdieľanej linke alebo v prístupení do nich	<ol style="list-style-type: none">1. Stlačte ďalej > Súkromný.2. Ak chcete overiť, či je funkcia Súkromný hovor zapnutá, vyhľadajte na obrazovke telefónu ikonu povolenej funkcie súkromného hovoru  a text „Súkromný“.
Umožnenie ostatným používateľom zobrazovať hovory na zdieľanej linke alebo pristupovať do nich	<ol style="list-style-type: none">1. Stlačte ďalej > Súkromný.2. Ak chcete overiť, či je funkcia Súkromný hovor zakázaná, vyhľadajte na obrazovke telefónu ikonu zakázanej funkcie súkromného hovoru .

Tipy

- Ak je v telefóne, ktorý zdieľa vašu linku, zapnutá funkcia súkromného hovoru, môžete pomocou zdieľanej linky uskutočňovať a prijímať hovory obvyklým spôsobom.
- Funkcia súkromného hovoru sa vzťahuje na všetky zdieľané linky v telefóne. Ak teda používate viaceré zdieľané linky a funkcia súkromného hovoru je zapnutá, nebudú môcť vaši spolupracovníci zobrazovať hovory ani do nich prístupovať na žiadnej z vašich zdieľaných liniek.

Ukladanie a obnovovanie zaparkovaných hovorov

Hovor môžete zaparkovať, ak ho chcete uložiť tak, aby ste vy alebo iný používateľ mohli daný hovor obnoviť z iného telefónu v systéme Cisco CallManager (napríklad na telefóne v kancelárii spolupracovníka alebo v konferenčnej miestnosti).

Požadovaná činnosť	Postup
Uloženie aktívneho hovoru pomocou funkcie pre parkovanie hovorov	<ol style="list-style-type: none">1. Počas hovoru stlačte tlačidlo Parkuj. (Na zobrazenie tlačidla Parkuj môže byť potrebné stlačiť kontextové tlačidlo ďalej.)2. Poznačte si číslo zaparkovaného hovoru zobrazené na obrazovke telefónu.3. Zaveste.
Obnovenie zaparkovaného hovoru	Na ľubovoľnom zariadení Cisco IP Phone v sieti zadajte číslo pre parkovanie hovorov, pomocou ktorého sa pripojíte k danému hovoru.



Poznámka



Na obnovenie zaparkovaného hovoru máte obmedzený čas, inak daný hovor začne zvoniť na pôvodnom čísle. Podrobnosti získate od správcu systému.

Uskutočňovanie a prijímanie zabezpečených hovorov

Telefón môže v závislosti od toho, ako správca systému nakonfiguroval telefónny systém, podporovať uskutočňovanie a prijímanie zabezpečených hovorov.

Telefón podporuje nasledovné typy hovorov:

- *Overený* hovor – identita každého telefónu zúčastňujúceho sa na hovore bola overená.
- *Šifrovaný* hovor – telefón prijíma a vysiela šifrovaný zvuk (vašu konverzáciu) v rámci siete Cisco IP. Šifrované hovory sa takisto overujú.
- *Nezabezpečený* hovor – najmenej jeden telefón zúčastňujúci sa na hovore alebo spojenie nepodporuje funkcie zabezpečenia alebo dané telefóny nemožno overiť.

Požadovaná činnosť	Postup
Kontrola úrovne zabezpečenia hovoru	<p>Vyhľadajte ikonu zabezpečenia v pravom hornom rohu oblasti aktivity hovorov, vedľa času trvania hovoru:</p> <p> Overený hovor</p> <p> Šifrovaný hovor</p> <p>Tieto ikony zabezpečenia sa nezobrazujú, ak hovor nie je zabezpečený.</p>
Overenie, či v spoločnosti možno uskutočňovať zabezpečené hovory	Obráťte sa na správcu systému.



Poznámka

Spôsob fungovania funkcií zabezpečenia v telefóne ovplyvňujú určité vplyvy a obmedzenia. Ďalšie informácie vám poskytne správca systému.

Sledovanie podozrivých hovorov

Ak prijímate podozrivé alebo nevyžiadané hovory, môže správca systému v telefóne aktivovať funkciu MCID (Malicious Call Identification). Táto funkcia umožňuje identifikovať aktívny hovor ako podozrivý, čím sa iniciuje niekoľko automatizovaných hlásení pre sledovanie a upozorňovanie.

Požadovaná činnosť	Postup
Upozornenie správcu systému na podozrivý alebo nežiaduci hovor	Stlačte tlačidlo MCID . Telefón prehrá tón a zobrazí správu „MCID úspešná“.

Uprednostnenie kriticky dôležitých hovorov

V niektorých špecializovaných prostrediach, ako sú napríklad vojenské alebo vládne kancelárie, môžete uskutočňovať alebo prijímať naliehavé alebo kriticky dôležité hovory. Ak požadujete takéto špecializované spracovávanie hovorov, môže správca systému na vašom telefóne aktivovať funkciu MLPP (Multilevel Precedence and Preemption).

Nezabudnite na nasledovné termíny:

- *Nadradenosť* označuje prioritu priradenú hovoru.
- *Prerušenie* je proces ukončenia existujúceho hovoru s nižšou prioritou a prijatia hovoru s vyššou prioritou prichádzajúceho na telefón.

Požiadavka	Postup
Výber úrovne priority (nadradenosti) pre odchádzajúci hovor	Každá úroveň priority má iné číslo nadradenosti, ktoré je potrebné vytočiť. Požiadajte správcu systému o zoznam zodpovedajúcich čísel priorit pre hovory.
Uskutočnenie prioritného (nadradeného) hovoru	Zadajte prístupové číslo MLPP (poskytne vám ho správca systému), za ktorým nasleduje požadované telefónne číslo.
Ozýva sa špeciálne zvonenie (rýchlejšie než obvykle) alebo špeciálny tón čakajúceho hovoru.	Prichádza prioritný (nadradený) hovor. Úroveň priority daného hovoru označuje ikona funkcie MLPP na telefóne.
Zobrazenie úrovne priority hovoru	Vyhľadajte ikonu funkcie MLPP na displeji telefónu: <ul style="list-style-type: none">▣ Prioritný hovor▣ Hovor so strednou prioritou▣ Hovor s vysokou prioritou▣ Hovor s najvyššou prioritou (alebo okamžité prerušenie) Hovory s vyššou prioritou sa zobrazujú na začiatku zoznamu hovorov. Ak sa ikona funkcie MLPP nezobrazuje, úroveň priority daného hovoru je normálna.



Požiadavka	Postup
Prijatie hovoru s vyššou prioritou	Prijmite hovor obvyklým spôsobom. Ak je to potrebné, najprv ukončíte aktívny hovor.
Ozýva sa nepretržitý tón prerušujúci hovor	Vy alebo druhý účastník prijímate hovor, ktorý musí prerušiť aktuálny hovor. Okamžite zaveste, aby mohol byť prijatý hovor s vyššou prioritou.

Tipy

- Ak uskutočnite alebo prijmete hovor s funkciou MLPP, budete počuť špeciálne tóny zvonenia a tóny čakajúceho hovoru, ktoré sa odlišujú od štandardných tónov.
- Ak zadáte neplatné prístupové číslo MLPP, upozorní vás na chybu hlasové oznámenie.

Používanie služby Cisco Extension Mobility

Služba Cisco Extension Mobility (EM) umožňuje dočasne konfigurovať zariadenie Cisco IP Phone ako svoje vlastné zariadenie. Po prihlásení sa do služby EM telefón prevezme váš profil používateľa vrátane telefónnych liniek, funkcií, existujúcich služieb a webových nastavení. Správca systému musí službu EM pre vás konfigurovať.

Požadovaná činnosť	Postup
Prihlásenie do služby EM	<ol style="list-style-type: none"> 1. Stlačte tlačidlo  a vyberte položky Služby > Služba EM (názov sa môže líšiť). 2. Ak sa zobrazí výzva, vyberte profil zariadenia. 3. Zadaťte ID a kód PIN používateľa (poskytnuté správcom systému). 4. Stlačte tlačidlo Odoslať.
Odhlásenie zo služby EM	<ol style="list-style-type: none"> 1. Stlačte tlačidlo  a vyberte položky Služby > Služba EM (názov sa môže líšiť). 2. Keď sa zobrazí výzva na odhlásenie, stlačte tlačidlo Áno.

Tipy

- Služba EM po určitom čase automaticky odhlási používateľa. Príslušný časový limit určuje správca systému.
- Zmeny vykonané v profile služby EM (na webových stránkach Možnosti používateľa) sa prejavajú pri budúcom prihlásení do služby EM na telefóne.
- Nastavenia, ktoré sa ovládajú iba pomocou telefónu, sa v profile EM neuchovávajú.

Používanie slúchadla, náhlavnej súpravy a reproduktora

Zariadenie Cisco IP Phone 7911G je vybavené reproduktorom, ktorý umožňuje počúvanie v režime handsfree (bez použitia rúk). Reproduktor je možné použiť iba na počúvanie hovoru. Ak chcete hovoriť, musíte zdvihnúť slúchadlo.

Požadovaná činnosť	Postup
Použitie slúchadla	Zdvihnite slúchadlo.
Počúvanie druhého účastníka v reproduktore	Stlačte tlačidlo Monitor a zaveste slúchadlo. Budete počuť hovor, ale nebudete môcť hovoriť.
Vypnutie reproduktora a použitie slúchadla	Zdvihnite slúchadlo alebo stlačte tlačidlo MonVyp .
Vypnutie reproduktora a zavesenie	Stlačte tlačidlo Koniec .
Použitie náhlavnej súpravy	Odpojte slúchadlo a pripojte náhlavnú súpravu k portu pre slúchadlo.
Úprava hlasitosti hovoru	Počas hovoru alebo po vyvolaní oznamovacieho tónu stlačte tlačidlo hlasitosti nahor alebo nadol. Táto akcia nastaví hlasitosť slúchadla, reproduktora alebo náhlavnej súpravy v závislosti od toho, ktoré z týchto zariadení sa používa. Stlačením tlačidla Uložiť zachováte úroveň hlasitosti pre budúce hovory.



Poznámka

Ak správca systému zakázal v telefóne reproduktor, nebudú tlačidlá **Monitor** a **MonVyp** dostupné. Na uskutočnenie a monitorovanie hovorov musíte zdvihnúť slúchadlo.

Získanie náhlavnej súpravy

Informácie o nákupe náhlavných súprav nájdete v časti „Informácie o náhlavnej súprave“ na strane 7. V závislosti od odporúčaní výrobcu náhlavnej súpravy môže byť potrebný externý zosilňovač. Ďalšie informácie nájdete v dokumentácii výrobku od výrobcu náhlavnej súpravy.

Používanie automatického prijímania hovorov

Keď je povolené automatické prijímanie hovorov, telefón automaticky prijíma prichádzajúce hovory po niekoľkých zazvoneniach. Správca systému môže nakonfigurovať automatické prijímanie hovorov tak, aby sa pri prijímaní hovorov používal reproduktor. Pomocou reproduktora je však možné hovor iba monitorovať. Ak chcete hovoriť s volajúcim, musíte zdvihnúť slúchadlo.

Používanie nastavení telefónu

Na zariadení Cisco IP Phone je možné nastaviť tón zvonenia, obrázok pozadia a iné nastavenia.



Prispôsobenie zvonenia a indikátorov správ

Môžete nastaviť spôsob, akým telefón indikuje prichádzajúce hovory a nové hlasové správy. Môžete tiež nastaviť hlasitosť zvonenia telefónu.

Požadovaná činnosť	Postup
Zmena tónu zvonenia	<ol style="list-style-type: none">1. Stlačte tlačidlo  a vyberte položky Nastavenia > Možnosti používateľa > Zvonenia.2. Stlačením tlačidla Vybrať zobrazíte zoznam tónov zvonenia. Ďalším stlačením tlačidla Vybrať vyberiete požadovaný tón.3. Ukážku tónu prehráte stlačením tlačidla Prehrať.4. Stlačením tlačidla Uložiť tón zvonenia nastavte, alebo stlačte tlačidlo Zrušiť.
Zmena šablóny zvonenia (len blikanie, jedno zazvonenie, len pípnutie a pod.)	Prihláste sa na webové stránky Možnosti používateľa. (Pozrite časť „Prihlásenie na webové stránky Možnosti používateľa“ na strane 38.) Poznámka Pred prístupom k tomuto nastaveniu musí správca systému toto nastavenie pre vás povoliť.
Úprava hlasitosti zvonenia	Stlačte tlačidlo hlasitosti, keď je slúchadlo položené v telefóne. Nová hlasitosť zvonenia sa automaticky uloží.
Zmena spôsobu práce indikátora hlasových správ na slúchadle	<ol style="list-style-type: none">1. Prihláste sa na webové stránky Možnosti používateľa. (Pozrite časť „Prihlásenie na webové stránky Možnosti používateľa“ na strane 38.)2. Vyberte možnosť Zmeniť zásady indikátora čakajúcej správy... Poznámka Predvolené pravidlá systému sú zvyčajne také, že nová hlasová správa je indikovaná rozsvietením svetla kontrolky slúchadla.

Prispôsobenie obrazovky telefónu

Môžete prispôbiť charakteristiku obrazovky telefónu.



Požadovaná činnosť	Postup
Zmena jazyka na obrazovke telefónu	Prihláste sa na webové stránky Možnosti používateľa. (Pozrite časť „Prihlásenie na webové stránky Možnosti používateľa“ na strane 38.)
Zmena obrázka pozadia	<ol style="list-style-type: none"> 1. Stlačte tlačidlo  a vyberte položky Nastavenia > Možnosti používateľa > Obrázky pozadia. 2. Stláčaním tlačidla  sa môžete presúvať medzi miniatúrami obrázkov pozadia. 3. Stlačením tlačidla Vybrať vyberte požadovaný obrázok. 4. Stlačením tlačidla Náhľad obrázok zobrazíte. 5. Stlačte tlačidlo Uložiť alebo tlačidlo Zrušiť.



Používanie protokolov hovorov a adresárov

Táto časť popisuje spôsob používania protokolov hovorov a adresárov. Prístup k týmto dvom funkciám získate stlačením tlačidla  a výberom položky **Adresáre**.

Používanie protokolov hovorov

Telefón disponuje protokolom zmeškaných, uskutočnených a prijatých hovorov.

Požadovaná činnosť	Postup
Zobrazenie protokolov hovorov	Stlačte tlačidlo  a vyberte položky Adresáre > Zmeškané hovory , Odchádzajúce hovory alebo Prijaté hovory . Každý protokol môže obsahovať až 100 záznamov. Ak chcete zobrazit' skrátený zoznam, zvýraznite ho a stlačte tlačidlo Upraviť .
Vymazanie protokolov hovorov	Stlačte tlačidlo  a vyberte položky Adresáre > Zmeškané hovory , Odchádzajúce hovory alebo Prijaté hovory a stlačte tlačidlo Zmazať . Tým sa vymažú všetky záznamy vo všetkých protokoloch.

Požadovaná činnosť	Postup
Vytáčanie čísiel z protokolu hovorov (nie počas ďalšieho hovoru)	<ol style="list-style-type: none"> 1. Stlačte tlačidlo  a vyberte položky Adresáre > Zmeškané hovory, Odchádzajúce hovory alebo Prijaté hovory. 2. Zvýraznite záznam hovoru v protokole. 3. Ak potrebujete upraviť zobrazené číslo, stlačte tlačidlo Upraviť a potom tlačidlo << alebo >>. Ak chcete odstrániť číslo, stlačte tlačidlo Upraviť a potom tlačidlo Odstrániť. (Na zobrazenie tlačidla Zmazať môže byť potrebné stlačiť kontextové tlačidlo Ďalej.) 4. Hovor uskutočnite zdvihnutím slúchadla.
Vytáčanie čísiel z protokolu hovorov (počas pripojenia k ďalšiemu hovoru)	<ol style="list-style-type: none"> 1. Stlačte tlačidlo  a vyberte položky Adresáre > Zmeškané hovory, Odchádzajúce hovory alebo Prijaté hovory. 2. Zvýraznite záznam hovoru v protokole. 3. Ak potrebujete upraviť zobrazené číslo, stlačte tlačidlo Upraviť a potom tlačidlo << alebo >>. Ak chcete odstrániť číslo, stlačte tlačidlo Upraviť a potom tlačidlo Odstrániť. (Na zobrazenie tlačidla Zmazať môže byť potrebné stlačiť kontextové tlačidlo Ďalej.) 4. Stlačte tlačidlo Volat'. 5. Na spracovanie pôvodného hovoru použite jedno z nasledujúcich tlačidiel: <ul style="list-style-type: none"> – Podrž – podrží prvý hovor. – Prepoj – prepojí prvého účastníka s druhým a odpojí vás od hovoru. (Akciu dokončíte opakovaným stlačením tlačidla Prepoj po vytočení čísla.) – Konfer – vytvorí konferenčný hovor medzi všetkými účastníkmi, vrátane vás. (Akciu dokončíte opakovaným stlačením tlačidla Konfer po vytočení čísla.) – Koniec – odpojí prvý hovor a vytočí číslo pre druhý hovor.



Vytáčanie čísiel z adresára

V závislosti od konfigurácie môže telefón poskytovať funkcie podnikového zoznamu a osobného adresára:

- Podnikový zoznam – adresár podnikových kontaktov, ktorý nastavuje a udržiava správca systému.
- Osobný adresár – ak je k dispozícii, obsahuje osobné kontakty a priradené kódy rýchlej voľby, ktoré môžete konfigurovať a používať z telefónu alebo z webových stránok Možnosti používateľa. Osobný adresár sa skladá z osobného adresára a zoznamu rýchlych volieb.
 - Osobný adresár je zoznam osobných kontaktov.
 - Zoznam rýchlych volieb umožňuje priradovať k položkám osobného adresára kódy rýchlej voľby.
 - Ďalšie informácie nájdete v časti „Prispôsobenie telefónu na webe“ na strane 38.

Používanie podnikového zoznamu v telefóne

Pomocou podnikového zoznamu je možné volať spolupracovníkov.

Požadovaná činnosť	Postup
Vytáčanie čísiel z podnikového zoznamu (nie počas ďalšieho hovoru)	<ol style="list-style-type: none">1. Stlačte tlačidlo  a vyberte položky Adresáre > Podnikový zoznam (presný názov sa môže líšiť).2. Pomocou klávesnice zadajte celé meno alebo jeho časť.3. Stlačte tlačidlo Hľadať.4. Stlačte položku zoznamu, ktorú chcete volať, alebo prejdite na položku zoznamu a zdvihnite slúchadlo.
Vytáčanie čísiel z podnikového zoznamu (počas pripojenia k ďalšiemu hovoru)	<ol style="list-style-type: none">1. Stlačte tlačidlo  a vyberte položky Adresáre > Podnikový zoznam (presný názov sa môže líšiť).2. Pomocou klávesnice zadajte celé meno alebo jeho časť.3. Stlačte tlačidlo Hľadať.4. Prejdite na položku zoznamu a stlačte tlačidlo Voláť.5. Na spracovanie pôvodného hovoru použite jedno z nasledujúcich tlačidiel:<ul style="list-style-type: none">– Podrž – podrži prvý hovor.– Prepoj – prepojí prvého účastníka s druhým a odpojí vás od hovoru. (Akcii dokončíte opätovným stlačením tlačidla Prepoj po vytočení čísla.)– Konfer – vytvorí konferenčný hovor medzi všetkými účastníkmi, vrátane vás. (Akcii dokončíte opätovným stlačením tlačidla Konfer po vytočení čísla.)– Koniec – odpojí prvý hovor a vytočí číslo pre druhý hovor.

Tip

Pomocou čísiel na klávesnici zadajte znaky na obrazovke telefónu. Medzi vstupnými poliami sa presúvajte pomocou navigačného tlačidla na telefóne.



Prístup k hlasovým správam

Ak si chcete vypočúť hlasové správy, stlačte tlačidlo  a vyberte možnosť **Správy**.



Poznámka

Službu hlasových správ, používanú v telefónnom systéme, určuje vaša spoločnosť. Najpresnejšie a najpodrobnejšie informácie nájdete v dokumentácii dodávanej so službou hlasových správ.

Požadovaná činnosť	Postup
Nastavenie a prispôsobenie služby hlasových správ	Vykonajte jeden z nasledovných krokov: <ul style="list-style-type: none"> • Stlačte tlačidlo Správy a postupujte podľa hlasových pokynov. • Stlačte tlačidlo , vyberte možnosť Správy a postupujte podľa hlasových pokynov.
Kontrola nových hlasových správ	Vyhľadajte: <ul style="list-style-type: none"> • Kontrolku na slúchadle svietiacu červeným svetlom. (Správanie tejto kontrolky môže byť odlišné. Pozrite časť „Prispôsobenie zvonenia a indikátorov správ“ na strane 32.) • Ikonu obálky  na obrazovke telefóne.
Vypočutie hlasových správ alebo otvorenie ponuky hlasových správ	Vykonajte jeden z nasledovných krokov: <ul style="list-style-type: none"> • Stlačte tlačidlo Správy a postupujte podľa hlasových pokynov. • Stlačte tlačidlo , vyberte možnosť Správy a postupujte podľa hlasových pokynov.
Odoslanie hovoru do systému hlasových správ	Stlačte tlačidlo Odkloniť . Funkcia Odkloniť automaticky prepojí hovor (vrátane prichádzajúcich alebo podržaných hovorov) na systém hlasových správ. Volajúci bude počúť uvítaciu hlasovú správu a môže vám zanechať správu.

Prispôsobenie telefónu na webe

Zariadenie Cisco IP Phone je sieťové zariadenie, ktoré môže zdieľať informácie s ostatnými sieťovými zariadeniami v spoločnosti, vrátane počítača. Pomocou počítača sa môžete prihlásiť do služby Cisco Personal Communication Assistant (tiež nazývanej webové stránky Možnosti používateľa), v ktorej môžete ovládať funkcie, nastavenia a služby zariadenia Cisco IP Phone. Pomocou webových stránok používateľa môžete napríklad nastaviť čísla rýchlej voľby.

Táto časť popisuje spôsob získania prístupu na webové stránky Možnosti používateľa a prihlásenia k telefónnym službám. Ďalšie informácie o funkciách, ktoré môžete nakonfigurovať, ako aj o telefónnych službách, ku ktorým sa môžete prihlásiť, nájdete v príručke *Prispôsobenie zariadenia Cisco IP Phone na webe* na adrese:

http://www.cisco.com/univercd/cc/td/doc/product/voice/c_ipphon/index.htm.

Prihlásenie na webové stránky Možnosti používateľa

Postup

- Krok 1** Požiadajte správcu o adresu URL, ID používateľa a predvolené heslo pre stránky Možnosti používateľa.
 - Krok 2** Spustíte v počítači webový prehľadávač, zadajte danú adresu URL (ktorú vám poskytol správca systému) a prihláste sa.
 - Krok 3** V hlavnej ponuke vyberte z rozbaľovacieho zoznamu „Vyberte zariadenie“ požadovaný typ zariadenia (model telefónu).
Po vybratí zariadenia sa zobrazí kontextová ponuka s príslušnými možnosťami pre váš telefón.
-

Tipy pre navigáciu na stránkach Možnosti používateľa

- Výberom zariadenia na stránke ponuky zobrazíte všetky možnosti.
- Kliknutím na prepojenie **Aktualizovať** použijete a uložíte zmeny.
- Kliknutím na prepojenie **Späť do ponuky** prejdete naspäť do kontextovej ponuky.
- Kliknutím na prepojenie **Odhlásiť** ukončíte stránky Možnosti používateľa.

Prihlásenie k telefónnym službám

Pred používaním telefónnych služieb v telefóne je potrebné sa k týmto službám najprv prihlásiť pomocou webových stránok Možnosti používateľa. Pozrite časť „Prihlásenie na webové stránky Možnosti používateľa“ na strane 38.

Služby telefónu môžu zahŕňať:

- webové informácie, ako sú napríklad kurzy akcií, programy kín a správy o počasí,
- sieťové údaje, ako sú napríklad podnikové kalendáre a adresáre s možnosťou vyhľadávania,
- telefónne funkcie, ako sú napríklad funkcie Rýchle voľby a Osobný adresár.

Ďalšie informácie nájdete v nasledujúcej tabuľke.

Požadovaná činnosť	Postup po prihlásení
Prihlásenie do služby	<ol style="list-style-type: none"> 1. Z hlavnej ponuky vyberte položku Konfigurovať služby zariadenia Cisco IP Phone. 2. Z rozbaľovacieho zoznamu „Dostupné služby“ vyberte službu a kliknite na tlačidlo Pokračovať. 3. Po zobrazení výzvy zadajte ďalšie informácie (napríklad PSČ alebo kód PIN) a potom kliknite na tlačidlo Prihlásiť.
Zmena alebo ukončenie prihlásení	<ol style="list-style-type: none"> 1. Z hlavnej ponuky vyberte položku Konfigurovať služby zariadenia Cisco IP Phone. 2. Na paneli „Služby, ku ktorým ste prihlásení“ kliknite na požadovanú službu. 3. Ak ste vykonali zmeny, kliknite na tlačidlo Aktualizovať alebo kliknite na tlačidlo Odhlásiť sa.
Prístup k službe v telefóne	Stlačte tlačidlo  a vyberte v telefóne položku Služby .
Ďalšie informácie o používaní telefónnych služieb	Prezrite si príručku <i>Prispôsobenie zariadenia Cisco IP Phone na webe</i> : http://www.cisco.com/univercd/cc/td/doc/product/voice/c_ipphon/index.htm

Vysvetlenie ďalších možností konfigurácie

Správca systému môže váš telefón nakonfigurovať tak, aby používal špecifické šablóny tlačidiel a kontextových tlačidiel spolu so špeciálnymi službami a funkciami. Nasledujúca tabuľka obsahuje prehľad niektorých možností konfigurácie, o nastavenie ktorých môžete na základe požiadaviek súvisiacich s hovormi alebo pracovným prostredím požiadať správcu systému.



Poznámka

Príručky k telefónu a ďalšie dokumenty uvedené v tejto tabuľke sú dostupné na webe:
http://www.cisco.com/univercd/cc/td/doc/product/voice/c_ipphon/index.htm

Požiadavka	Postup	Ďalšie informácie
Potrebujete na telefónnej linke spracovávať viac hovorov.	Požiadajte správcu systému o konfiguráciu linky tak, aby podporovala viac hovorov.	Obráťte sa na správcu systému alebo tím pre podporu telefónov.
Pracujete ako administratívny asistent alebo jeho kolega.	Zvážte použitie zdieľanej linky.	Pozrite časť „Používanie zdieľanej linky“ na strane 24.
Chcete používať jednu klapku na viacerých telefónoch.	Požiadajte o zdieľanú linku. Táto linka umožňuje používať jednu klapku, napríklad na telefóne v kancelárii a telefóne v laboratóriu.	Pozrite časť „Používanie zdieľanej linky“ na strane 24.

Požiadavka	Postup	Ďalšie informácie
Chcete zdieľať telefóny alebo priestor kancelárie so spolupracovníkmi.	<p>Zvážte používanie:</p> <ul style="list-style-type: none"> funkcie parkovania hovorov na ukladanie a obnovovanie hovorov bez používania funkcie prepájania, funkcie vyzdvihnutia hovoru na prijímanie hovorov prichádzajúcich na iný telefón, zdieľanej linky na zobrazenie hovorov spolupracovníkov alebo spojenie s nimi, služby Cisco Extension Mobility na používanie vášho telefónneho čísla a profilu používateľa na zdieľanom telefóne Cisco IP Phone. 	<p>Požiadajte správcu systému o informácie o týchto funkciách a pozrite si nasledujúce zdroje informácií:</p> <ul style="list-style-type: none"> „Rozšírené spracovanie hovorov“ na strane 22. „Používanie zdieľanej linky“ na strane 24. „Používanie služby Cisco Extension Mobility“ na strane 29.
Chcete dočasne používať vaše telefónne číslo a nastavenia na zdieľanom telefóne Cisco IP Phone.	Požiadajte správcu systému o nainštalovanie služby Cisco Extension Mobility.	Pozrite časť „Používanie služby Cisco Extension Mobility“ na strane 29.



Riešenie problémov s telefónom

Táto časť obsahuje informácie, ktoré vám pomôžu vyriešiť všeobecné problémy s telefónom. Ďalšie informácie vám poskytne správca systému.

Príznak	Vysvetlenie
Nepočuť oznamovací tón alebo nemožno uskutočniť volanie.	Príčiny môžu byť nasledujúce: <ul style="list-style-type: none">• Musíte sa prihlásiť do služby Extension Mobility.• Po vytočení čísla musíte zadať kód klienta alebo kód FAC.• V telefóne sú nastavené časové obmedzenia jeho používania, ktoré zabráňujú používaniu niektorých funkcií v určitej dennej dobe.
Kontextové tlačidlo, ktoré chcete použiť, sa nezobrazuje.	Príčiny môžu byť nasledujúce: <ul style="list-style-type: none">• Stlačením tlačidla ďalej musíte zobrazit ďalšie kontextové tlačidlá.• Musíte zmeniť stav linky (napríklad zdvihnúť slúchadlo alebo spojiť hovor).• Telefón nemá nastavenú podporu funkcie priradenej k danému kontextovému tlačidlu.
Zlyhanie funkcie Spojiti'	Funkcia Spojiti' vyžaduje vybratie viacerých hovorov. Okrem aktívneho hovoru, ktorý sa vyberie automaticky, vyberte aspoň jeden ďalší hovor.
Zlyhanie funkcie Prístup , ktoré sa prejaví rýchlym obsadzovacím tónom	Do šifrovaného hovoru nemožno pristúpiť, pokiaľ telefón, ktorý používate, nie je nakonfigurovaný pre šifrovanie. Ak pokus o pristúpenie do hovoru z tohto dôvodu zlyhá, budete v telefóne počuť rýchly obsadzovací tón.
Odpojenie od hovoru, do ktorého ste vstúpili pomocou funkcie Prístup .	Od hovoru, ku ktorému ste sa pripojili pomocou funkcie Prístup , sa odpojíte, ak bude tento hovor podržaný, prepojený alebo prevedený na konferenčný hovor.
Zlyhanie funkcie Cisco CallBack	Druhý účastník má povolené presmerovanie hovorov.

Zobrazenie údajov pre spravovanie telefónu

Správca systému vás môže požiadať o prístup k údajom pre spravovanie telefónu, aby mohol vyriešiť vzniknuté problémy.

Žiadosť správcu systému	Postup
Získanie údajov o konfigurácii siete	Stlačte tlačidlo  a vyberte položky Nastavenia > Konfigurácia siete a vyberte položku konfigurácie siete, ktorú chcete zobraziť.
Získanie údajov o stave	Stlačte tlačidlo  a vyberte položky Nastavenia > Stav a vyberte položku stavu, ktorú chcete zobraziť.
Získanie informácií o modeli telefónu	Stlačte tlačidlo  a vyberte položky Nastavenia > Informácie o modeli .

Používanie nástroja Quality Reporting Tool

Správca systému môže telefón dočasne nakonfigurovať pomocou nástroja Quality Reporting Tool (QRT), ktorý slúži na riešenie problémov s výkonom. Stlačením tlačidla **QRT** môžete odoslať informácie správcovi systému. V závislosti od konfigurácie môžete nástroj QRT použiť na nasledujúce účely:

- Okamžité nahlásenie problému so zvukom počas aktuálneho hovoru.
- Výber všeobecného problému zo zoznamu kategórií problémov a kódov príčin.



Register

A

- adresár
 - používanie v telefóne **34**
- adresár, vytáčanie **13**
- automatické prijímanie hovorov **15**

B

- bezpečnostné upozornenia **2**

C

- CallBack **14**
- Cisco Extension Mobility, používanie funkcie **14**
- Cisco IP Phone
 - dokumentácia **2**
 - konfigurácia funkcií **11**
 - obrázok **8**
 - registrácia **6**
 - zabezpečenie pozície slúchadla **6**

Č

- čakajúci hovor **15**

D

- dokumentácia, prístup **2**

E

- Extension Mobility
 - odhlásenie **29**
 - prihlásenie **29**
- externé zariadenia, používanie **4**

F

- funkcia MCID (Malicious Call Identification) **28**
- funkcia MLPP, používanie **28**
- funkcie, dostupnosť **11**

H

- hlasové správy, prístup **37**
- hlásenia
 - indikátor **32**
- hovor, parkovanie **15**
- hovory
 - funkcie konferencie **19**
 - ikony **11**
 - maximálny počet na linku **10**
 - monitorovanie **30**

nahlasovanie problémov **43**
parkovanie **26**
podržanie a obnovenie **16**
porovnanie s linkami **10**
prepínanie **16**
prepojenie **17**
presmerovanie **18**
presmerovanie počas zvonenia **23**
prijatie **15**
spracovávanie viacerých hovorov **15**
ukladanie a obnovenie **26**
ukončenie **15**
uprednostnenie **28**
viacerí účastníci **19**
zabezpečené **27**

I

ikona vzdialeného používania zariadenia
pre zdieľané linky **24**
ikony stavu hovoru **11**

K

klávesnica, popis **9**
konferencie typu Meet-Me **19, 21**
konferenčné hovory
Meet-Me **19, 21**
štandardné **19, 20**
kPrístup
používanie **25**
pozrite tiež „pristúpenie“
kvalita zvuku **7**

L

linky
popis **10**
porovnanie s hovormi **10**

M

monitorovanie hovoru **30**
možnosti vytáčania
ďalšie **13**
základné **12**

N

nastavenia, prispôsobenie **32**
navigačné tlačidlo, obrázok **9**
náhlavná súprava
pripojenie **7**
výkon **7**
nástroj QRT, používanie **43**

O

obrázok pozadia, prispôsobenie **33**
osobný adresár, vytáčanie **14**
overené hovory **27**

P

parkovanie hovoru **15, 26**
počúvanie v režime handsfree **30**

podnikový zoznam
 používanie v telefóne **36**
 vytočenie čísla **13**
 vytočenie z webovej stránky **14**

podozrivé hovory, sledovanie **28**

podržanie
 a prepájanie **17**

ponuky aplikácií **10**

ponuky, používanie **10**

používanie náhlavnej súpravy **7**

prepájanie, možnosti **17**

presmerovanie hovorov **18**

presmerovanie hovorov, možnosti **18**

prijaté hovory, záznamy **34**

prijímanie hovorov, možnosti **15**

prístupenie
 a súkromný hovor **26**
 a zdieľané linky **24**
 používanie **25**

protokoly hovorov
 vymazanie **34**
 vytočenie čísla **13**
 zobrazenie a vytočenie čísla **34**

R

reproduktor, používanie **30**

rýchla voľba
 konfigurácia **22**
 používanie **13**

S

skrátaná voľba **13, 22**

služba Rýchle voľby
 konfigurácia **22**

slúchadlo
 kontrolka **9**
 zabezpečenie v pozícii slúchadla **6**

súkromné hovory
 a zdieľané linky **24**
 používanie **26**

Š

šifrované hovory **27**

T

TAPS (Tool for Auto-Registered
 Phones Support) **6**

telefónne linky, popis **10**

tlačidlá, identifikácia **8**

tlačidlo hlasitosti, obrázok **9**

tlačidlo podržania, obrázok **9**

tlačidlo ponuky aplikácií, obrázok **9**

U

ukončenie hovoru, možnosti **15**

upozornenia, bezpečnostné **2**

uprednostnenie hovorov **28**

uskutočnené hovory, záznamy **34**

uskutočnenie hovoru **12**

V

- viaceré hovory, spracovávanie **15, 16**
- vytáčanie so zaveseným slúchadlom **12**
- vytáčanie so zdvihnutým slúchadlom **12**
- vyzdvihnutie hovoru **15, 23**
- vyzdvihnutie skupinového hovoru **23**

Z

- zabezpečené hovory **27**
- zdieľané linky
 - a ikona vzdialeného používania zariadenia **24**
 - popis **24**
 - s funkciou súkromného hovoru **26**
 - s prístupím **25**
- zmeškané hovory, záznamy **34**
- zvonenie, prispôsobenie **32**

**Centrála spoločnosti**

Cisco Systems, Inc.
170 West Tasman Drive
San Jose, CA 95134-1706
USA

www.cisco.com
Tel.: +1 408 526-4000
+1 800 553-NETS (6387)
Fax: +1 408 526-4100

Centrála pre Európu

Cisco Systems International BV
Haarlerbergpark
Haarlerbergweg 13-19
1101 CH Amsterdam
Holandsko

www-europe.cisco.com
Tel.: +31 0 20 357 1000
Fax: +31 0 20 357 1100

Centrála pre Ameriku

Cisco Systems, Inc.
170 West Tasman Drive
San Jose, CA 95134-1706
USA

www.cisco.com
Tel.: +1 408 526-7660
Fax: +1 408 527-0883

Centrála pre Áziu a tichomorie

Cisco Systems, Inc.
168 Robinson Road
#28-01 Capital Tower
Singapore 068912

www.cisco.com
Tel.: +65 6317 7777
Fax: +65 6317 7799

Spoločnosť Cisco Systems má viac než 200 pobočiek v nasledovných štátoch. Adresy, telefónne čísla a faxové čísla sú uvedené na webovej lokalite spoločnosti Cisco na adrese www.cisco.com/go/offices.

Argentína • Austrália • Belgicko • Brazília • Bulharsko • Chile • Chorvátsko • Česká republika • Čínska ľudová republika • Dánsko • Dubaj, SAE • Filipíny • Fínsko • Francúzsko
Grécko • Holandsko • Hong Kong O.S.O. • India • Indonézia • Izrael • Írsko • Japonsko • Južná Afrika • Kanada • Kolumbia • Kórea • Kostarika • Luxembursko • Maďarsko
Malajzia • Mexiko • Nemecko • Nórsko • Nový Zéland • Peru • Poľsko • Portoriko • Portugalsko • Rakúsko • Rumunsko • Rusko • Saudská Arábia • Singapur • Slovensko
Slovinsko • Škótsko • Španielsko • Švajčiarsko • Švédsko • Taiwan • Taliansko • Thajsko • Turecko • Ukrajina • USA • Veľká Británia • Venezuela • Vietnam
• Zimbabwe

CCSP, CCVP, logo Cisco Square Bridge, Follow Me Browsing a StackWise sú ochranné známky spoločnosti Cisco Systems, Inc.; Changing the Way We Work, Live, Play, and Learn a iQuick Study sú servisné známky spoločnosti Cisco Systems, Inc.; Access Registrar, Aironet, ASIST, BPX, Catalyst, CCDA, CCDP, CCIIE, CCIP, CCNA, CCNP, Cisco, logo Cisco Certified Internetwork Expert, Cisco IOS, Cisco Press, Cisco Systems, Cisco Systems Capital, logo Cisco Systems, Empowering the Internet Generation, Enterprise/Solver, EtherChannel, EtherFast, EtherSwitch, Fast Step, FormShare, GigaDrive, GigaStack, HomeLink, Internet Quotient, IOS, IP/TV, iQ Expertise, logo iQ, iQ Net Readiness Scorecard, LightStream, Linksys, MeetingPlace, MGX, logo Networkers, Networking Academy, Network Registrar, Packet, PIX, Post-Routing, Pre-Routing, ProConnect, RateMUX, ScriptShare, SlideCast, SMARTnet, StrataView Plus, TeleRouter, The Fastest Way to Increase Your Internet Quotient a TransPath sú registrované ochranné známky spoločnosti Cisco Systems, Inc. a jej pridružených organizácií v USA a niektorých ďalších krajinách.

Všetky ostatné ochranné známky uvedené v tomto dokumente alebo na webovej lokalite sú majetkom ich príslušných vlastníkov. Použitie výrazu „partner“ neznamená, že medzi spoločnosťou Cisco a ňouvoľnou inou spoločnosťou existuje partnerský vzťah. (0502R)

© 2005 Cisco Systems, Inc. Všetky práva vyhradené.



Logo Java je ochranná známka alebo registrovaná ochranná známka spoločnosti Sun Microsystems, Inc., v USA a iných krajinách.